

MUNICIPIO DE SAN ANTONIO SUCHITEPÉQUEZ
DEPARTAMENTO DE SUCHITEPÉQUEZ

“COMERCIALIZACIÓN (CARPINTERÍA) Y
PROYECTO: PRODUCCIÓN DE COCOA EN POLVO”

GEIDY ARACELY CARRETO RAMÍREZ

TEMA GENERAL

“DIAGNÓSTICO SOCIOECONÓMICO, POTENCIALIDADES PRODUCTIVAS
Y RESUMEN DE PROPUESTAS DE INVERSIÓN”

MUNICIPIO DE SAN ANTONIO SUCHITEPÉQUEZ
DEPARTAMENTO DE SUCHITEPÉQUEZ

TEMA INDIVIDUAL

“COMERCIALIZACIÓN (CARPINTERÍA) Y
PROYECTO: PRODUCCIÓN DE COCOA EN POLVO”

FACULTAD DE CIENCIAS ECONÓMICAS
UNIVERSIDAD DE SAN CARLOS DE GUATEMALA
2018

2018

(c)

FACULTAD DE CIENCIAS ECONÓMICAS
EJERCICIO PROFESIONAL SUPERVISADO
UNIVERSIDAD DE SAN CARLOS DE GUATEMALA

SAN ANTONIO SUCHITEPÉQUEZ – VOLUMEN 8

2-80-20-AE-2015

Impreso en Guatemala, C.A.

Se hace la observación que el autor de este informe es el único responsable de su contenido, con base en el Capítulo II, Artículo 8º. Inciso 8.3 del Reglamento del Ejercicio Profesional Supervisado, de la Facultad de Ciencias Económicas, Universidad de San Carlos de Guatemala.

UNIVERSIDAD DE SAN CARLOS DE GUATEMALA
FACULTAD DE CIENCIAS ECONÓMICAS

“COMERCIALIZACIÓN (CARPINTERÍA) Y
PROYECTO: PRODUCCIÓN DE COCOA EN POLVO”

MUNICIPIO DE SAN ANTONIO SUCHITEPÉQUEZ
DEPARTAMENTO DE SUCHITEPÉQUEZ

INFORME INDIVIDUAL

Presentado a la Honorable Junta Directiva y al

Comité Director

del

Ejercicio Profesional Supervisado de

la

Facultad de Ciencias Económicas

por

GEIDY ARACELY CARRETO RAMÍREZ

previo a conferírsele el título

de

ADMINISTRADORA DE EMPRESAS

en el Grado Académico de

LICENCIADA

Guatemala, marzo 2018

**HONORABLE JUNTA DIRECTIVA
DE LA FACULTAD DE CIENCIAS ECONÓMICAS
DE LA UNIVERSIDAD DE SAN CARLOS DE GUATEMALA**

Decano:	Lic. Luis Antonio Suárez Roldán
Secretario:	Lic. Carlos Roberto Cabrera Morales
Vocal Primero:	Lic. Carlos Alberto Hernández Gálvez
Vocal Segundo:	MSc. Byron Giovanni Mejía Victorio
Vocal Cuarto:	P.C. Marlon Geovani Aquino Abdalla
Vocal Quinto:	P.C. Carlos Roberto Turcios Pérez

**COMITÉ DIRECTOR DEL
EJERCICIO PROFESIONAL SUPERVISADO**

Decano:	Lic. Luis Antonio Suárez Roldán
Coordinador General:	Lic. MSc. Felipe de Jesús Pérez Rodríguez
Director de la Escuela de Economía:	Lic. William Edgardo Sandoval Pinto
Director de la Escuela Contaduría Pública y Auditoría:	Lic. Felipe Hernández Sincal
Director de la Escuela de Administración de Empresas:	Lic. Carlos Alberto Hernández Gálvez
Director del IIES:	Lic. Franklin Roberto Valdez Cruz
Jefe del Depto. de PROPEC:	Lic. Hugo Rolando Cuyán Barrera
Delegado Estudiantil Área de Economía:	
Delegado Estudiantil Área de Contaduría Pública y Auditoría:	
Delegado Estudiantil Área de Administración de Empresas:	

UNIVERSIDAD DE SAN CARLOS DE
GUATEMALA



FACULTAD DE CIENCIAS
ECONOMICAS

EDIFICIO 'S-8'
Ciudad Universitaria zona 12
GUATEMALA, CENTROAMERICA

El Infrascrito Secretario de la Facultad de Ciencias Económicas de la Universidad de San Carlos de Guatemala, **HACE CONSTAR**: Que en sesión celebrada el día 06 de marzo de 2018, según Acta No. 10-2018 Punto QUINTO inciso 5.3 subinciso 5.3.53 la Junta Directiva de la Facultad conoció y aprobó el Informe Individual del Ejercicio Profesional Supervisado, que con el título "COMERCIALIZACIÓN (CARPINTERÍA) Y PROYECTO: PRODUCCIÓN DE COCOA EN POLVO", municipio de San Antonio Suchitepéquez, departamento de Suchitepéquez.

Presentó

GEIDY ARACELY CARRETO RAMÍREZ

Para su graduación profesional como: ADMINISTRADORA DE EMPRESAS

Previo a la aprobación por parte de Junta Directiva de la Facultad, el trabajo citado sufrió el trámite de evaluación correspondiente, de acuerdo al Reglamento vigente del Ejercicio Profesional Supervisado, autorizándose su impresión.

Se extiende la presente, en la ciudad de Guatemala, a los veinte días del mes de marzo de dos mil dieciocho.

Atentamente,

"ID Y ENSEÑAD A TODOS"

LIC. CARLOS ROBERTO CABRERA MORALES
SECRETARIO



M.CH.

ÍNDICE GENERAL

No.	Descripción	Página
	INTRODUCCIÓN	i
	CAPÍTULO I	
	CARACTERÍSTICAS GENERALES DEL MUNICIPIO	
1.1	MARCO GENERAL	1
1.1.1	Antecedentes históricos	1
1.1.2	Localización y extensión	2
1.1.3	Clima	2
1.2	DIVISIÓN POLÍTICO Y ADMINISTRATIVA	3
1.2.1	División política	3
1.2.2	División administrativa	7
1.3	RECURSOS NATURALES	8
1.3.1	Agua	8
1.3.2	Bosques	10
1.3.3	Suelos	10
1.4	POBLACIÓN	12
1.4.1	Población total por centro poblado, número de hogares y tasa de decrecimiento	12
1.4.2	Población según sexo, área geográfica, grupo étnico y edad	13
1.4.3	Población económicamente activa –PEA–	15
1.5	SERVICIOS BÁSICOS Y SU INFRAESTRUCTURA	16
1.5.1	Educación	16
1.5.2	Salud	17
1.5.3	Servicio de agua entubada	19
1.5.4	Drenajes y alcantarillados	19
1.5.5	Energía eléctrica	20
1.5.6	Alumbrado público	20
1.5.7	Letrinas y otros servicios sanitarios	20
1.5.8	Sistema de recolección de basura	21
1.5.9	Sistema de tratamiento de aguas servidas y desechos sólidos	21
1.5.10	Cementerios	21
1.6	INFRAESTRUCTURA PRODUCTIVA	21
1.6.1	Vías de acceso	21
1.6.2	Puentes	23
1.6.3	Unidades de riego	23
1.6.4	Mercados	23
1.6.5	Energía eléctrica comercial e industrial	24

1.6.6	Telecomunicaciones	24
1.6.7	Transporte	24
1.6.8	Rastros	25
1.7	ORGANIZACIÓN SOCIAL Y PRODUCTIVA	25
1.7.1	Organización social	25
1.7.2	Organización productiva	26
1.8	ENTIDADES DE APOYO	26
1.8.1	Instituciones estatales	26
1.8.2	Instituciones municipales	27
1.8.3	Organismos Internacionales	27
1.9	FLUJO COMERCIAL Y FINANCIERO	27
1.9.1	Flujo comercial	27
1.9.2	Flujo financiero	29
1.10	RESUMEN DE ACTIVIDADES PRODUCTIVAS	29

CAPÍTULO II DIAGNÓSTICO DE LAS CARPINTERÍAS

2.1	CARACTERÍSTICAS TECNOLÓGICAS	31
2.2	VOLUMEN Y VALOR DE LA PRODUCCIÓN	32
2.3	RESULTADOS FINANCIEROS	33
2.3.1	Costo directo de producción	34
2.3.2	Estado de resultados	35
2.3.3	Rentabilidad	36
2.3.4	Financiamiento	36
2.4	COMERCIALIZACIÓN	37
2.4.1	Mezcla de mercadotecnia	38
2.4.2	Canal de comercialización	39
2.5	ORGANIZACIÓN EMPRESARIAL	40
2.5.1	Estructura organizacional	41
2.6	GENERACIÓN DE EMPLEO	42
2.7	RESUMEN DE LA PROBLEMÁTICA ENCONTRADA Y PROPUESTA DE SOLUCIÓN	42
2.7.1	Problemática encontrada	42
2.7.2	Propuesta de solución	42

CAPÍTULO III PROYECTO: PRODUCCIÓN DE COCOA EN POLVO

3.1	DESCRIPCIÓN DEL PROYECTO	44
3.2	OBJETIVOS	45
3.2.1	General	45
3.2.2	Específicos	45
3.3	JUSTIFICACIÓN	46
3.4	ESTUDIO DE MERCADO	46

3.4.1	Identificación del producto	46
3.4.2	Oferta	47
3.4.3	Demanda	48
3.4.4	Precio	52
3.4.5	Comercialización	52
3.5	ESTUDIO TÉCNICO	52
3.5.1	Localización	52
3.5.2	Tamaño del proyecto	53
3.5.3	Volumen y valor de la producción	54
3.5.4	Proceso productivo	55
3.5.5	Requerimientos técnicos	56
3.6	ESTUDIO ADMINISTRATIVO LEGAL	58
3.6.1	Justificación	59
3.6.2	Objetivos	59
3.6.3	Tipo y denominación	60
3.6.4	Marco Jurídico	60
3.6.5	Estructura organizacional	62
3.7	ESTUDIO FINANCIERO	64
3.7.1	Inversión fija	64
3.7.2	Inversión en capital de trabajo y total	65
3.7.3	Financiamiento	67
3.7.4	Estados financieros	68
3.8	EVALUACIÓN FINANCIERA	71
3.8.1	Punto de equilibrio	71
3.9	IMPACTO SOCIAL	73

**CAPÍTULO IV
COMERCIALIZACIÓN
PROYECTO: PRODUCCIÓN DE COCOA EN POLVO**

4.1	COMERCIALIZACION PROPUESTA	75
4.1.1	Mezcla de mercadotecnia	75
4.1.2	Precio	79
4.2	OPERACIONES DE COMERCIALIZACIÓN	79
4.2.1	Canal de comercialización	79
4.2.2	Márgenes de comercialización	80
	CONCLUSIONES	82
	RECOMENDACIONES	84
	BIBLIOGRAFÍA	86
	ANEXO	

ÍNDICE DE CUADROS

No.	Descripción	Página
1	Municipio de San Antonio Suchitepéquez, departamento de Suchitepéquez, Resumen de centro poblados por categorías, Años: 1994, 2002 y 2015	3
2	Municipio de San Antonio Suchitepéquez, departamento de Suchitepéquez, Población total por centro poblado y número de hogares, Años: 1994, 2002 y 2015	13
3	Municipio de San Antonio Suchitepéquez, departamento de Suchitepéquez, Población según sexo, área geográfica, grupo étnico y edad, Años: 1994,2002 y 2015	14
4	Municipio de San Antonio Suchitepéquez, departamento de Suchitepéquez, Población económicamente activa -PEA- Por sexo, área geográfica y actividad productiva, Años: 1994,2002 y 2015	15
5	Municipios de San Antonio Suchitepéquez, departamento de Suchitepéquez, Resumen de actividades productivas, Año: 2015	29
6	Municipios de San Antonio Suchitepéquez, departamento de Suchitepéquez, Carpintería, Volumen y Valor de producción, Año: 2015	33
7	Municipios de San Antonio Suchitepéquez, departamento de Suchitepéquez, Carpintería, Estado de costo directo de producción, del 01de enero al 31 de diciembre 2015	34
8	Municipio de San Antonio Suchitepéquez, departamento de Suchitepéquez, Carpintería, Estado de resultado, del 01 de enero al 31 de diciembre 2015	35
9	Municipio de San Antonio Suchitepéquez, departamento de Suchitepéquez, Financiamiento de la carpintería, Por tamaño de empresa y producto según encuesta, Año: 2015	37
10	Municipio de San Antonio Suchitepéquez, Mazatenango y San Bernardino departamento de Suchitepéquez, Oferta total histórica y proyecta de cocoa en polvo, Período: 2010-2019	48

11	Municipio de San Antonio Suchitepéquez, Mazatenango y San Bernardino departamento de Suchitepéquez, demanda potencial histórica y proyectada de cocoa en polvo, Período 2010-2019	49
12	Municipio de San Antonio Suchitepéquez, Mazatenango y San Bernardino departamento de Suchitepéquez, Consumo aparente histórica y proyectada de cocoa en polvo, Período 2010-2019	50
13	Municipio de San Antonio Suchitepéquez, Mazatenango y San Bernardino departamento de Suchitepéquez, Demanda insatisfecha histórica y proyectada de cocoa en polvo, Período 2010-2015	51
14	Municipio de San Antonio Suchitepéquez, departamento de Suchitepéquez, Proyecto: producción de cocoa en polvo, Volumen de la producción anual, Año: 2015	55
15	Municipio de San Antonio Suchitepéquez, departamento de Suchitepéquez, Proyecto: producción de cocoa en polvo, Inversión fija, Año: 2015	64
16	Municipio de San Antonio Suchitepéquez, departamento de Suchitepéquez, Proyecto: producción de cocoa en polvo, Inversión de capital de trabajo y total, Año: 2015	66
17	Municipio de San Antonio Suchitepéquez, departamento de Suchitepéquez, Proyecto: producción de cocoa en polvo, Fuentes de financiamiento, Año. 2015	67
18	Municipio de San Antonio Suchitepéquez, departamento de Suchitepéquez, Proyecto: producción de cocoa en polvo, Estado de costo directo de producción proyectado, del 1 de enero al 31 de diciembre de cada año	69
19	Municipio de San Antonio Suchitepéquez, departamento de Suchitepéquez, Proyecto: producción de cocoa, Estado de resultados proyectados, del 1 de enero al 31 de diciembre de cada año	70
20	Municipio de San Antonio Suchitepéquez, departamento de Suchitepéquez, Proyecto: producción de cocoa en polvo, Evaluación Financiera proyectada, del 1 de enero al 31 de diciembre de cada año	72

21 Municipio de San Antonio Suchitepéquez, departamento de Suchitepéquez, Proyecto: producción de cocoa en polvo, Margen de comercialización

81

ÍNDICE DE GRÁFICAS

No.	Descripción	Página
1	Municipio de San Antonio Suchitepéquez, departamento de Suchitepéquez, Flujo comercial, Año: 2015	28
2	Municipio de San Antonio Suchitepéquez, departamento de Suchitepéquez, Carpintería, Canal de comercialización, Año: 2015	40
3	Municipio de San Antonio Suchitepéquez, departamento de Suchitepéquez, Carpintería, Estructura organizacional, Año: 2015	41
4	Municipio de San Antonio Suchitepéquez, departamento de Suchitepéquez, Proyecto: producción de cocoa en polvo, Distribución de planta, Año: 2015	54
5	Municipios de San Antonio Suchitepéquez, departamento de Suchitepéquez, Proyecto producción de cocoa en polvo, Flujograma para proceso productivo, Año: 2015	56
6	Municipios de San Antonio Suchitepéquez, departamento de Suchitepéquez, Proyecto: producción de cocoa en polvo, Organigrama nominal propuesto, Cooperativa de Desarrollo Económico de Suchitepéquez, COSUCHI, R.L., Año: 2015	63
7	Municipios de San Antonio Suchitepéquez, departamento de Suchitepéquez, Proyecto: producción de cocoa en polvo, Canal de comercialización, Año: 2015	80

ÍNDICE DE TABLAS

No.	Descripción	Página
1	Municipio de San Antonio Suchitepéquez, departamento de Suchitepéquez, División política, Años: 1994, 2002 y 2015	4
2	Municipio de San Antonio Suchitepéquez, departamento de Suchitepéquez, Producción artesanal, Características tecnológicas, Año: 2015	31
3	Municipio de San Antonio Suchitepéquez, departamento de Suchitepéquez, Carpintería, Mezcla de mercadotecnia, Año: 2015	38
4	Municipio de San Antonio Suchitepéquez, Mazatenango, San Bernardino, departamento de Suchitepéquez, Proyecto: producción de cocoa en polvo, Requerimiento técnicos, Año: 2015	57
5	Municipio de San Antonio Suchitepéquez, Mazatenango y San Bernardino departamento de Suchitepéquez, Proyecto: producción de cocoa en polvo, Mezcla de mercadotecnia, Año: 2015	76
6	Municipio de San Antonio Suchitepéquez, Mazatenango y San Bernardino departamento de Suchitepéquez, Proyecto: producción de cocoa en polvo, Tabla nutritiva de producto, Año: 2015	78

ÍNDICE DE MAPAS

No.	Descripción	Página
1	Municipio de San Antonio Suchitepéquez, departamento de Suchitepéquez, División política por categoría de centros poblados, Año 2015	6
2	Municipio de San Antonio Suchitepéquez, departamento de Suchitepéquez, Ríos, Año 2015	9
3	Municipio de San Antonio Suchitepéquez, departamento de Suchitepéquez, Vías de acceso, Año 2015	22

ÍNDICE DE IMAGEN

No.	Descripción	Página
1	Municipio de San Antonio Suchitepéquez, departamento de Suchitepéquez, Proyecto: producción de cocoa en polvo, Etiqueta del producto, Año 2015	77

INTRODUCCIÓN

La Facultad de Ciencias Económicas de la Universidad de San Carlos de Guatemala, permite a través del Ejercicio Profesional Supervisado –EPS– que los estudiantes se relacionen directamente con la población e instituciones tanto públicas como privadas para la aplicación de sus conocimientos en beneficio del desarrollo social.

El presente trabajo trata el tema de “COMERCIALIZACIÓN” de unidad artesanal (Carpintería), el cual fue realizado en el municipio de San Antonio Suchitepéquez, departamento de Suchitepéquez.

Para la obtención de los datos e información descrita en este documento, se aplicó el método científico de investigación de campo, donde se hizo necesario utilizar técnicas de muestreo, entrevistas y encuestas con el apoyo de herramientas como la observación directa, boletas, cámaras y consultas bibliográficas.

La estructura del informe está conformada por cinco capítulos, donde se describe de forma sintetizada, clara y ordenada, la situación actual del Municipio y la propuesta de inversión que se puede realizar en aprovechamiento de las potencialidades que tiene el mismo. De igual forma se integra en los anexos un manual administrativo como guía de normas y procedimientos, con el fin que los usuarios puedan aprovechar los recursos técnicos, físicos, humanos y financieros asignados, y así optimizar el tiempo de ejecución.

En el capítulo I se analizó el contexto general del lugar, donde se consideraron los indicadores de la población y servicios básicos indispensables para determinar el grado de desarrollo y la calidad de vida que tiene los habitantes del área urbana y rural, también se describe la división política y administrativa,

infraestructura productiva, organización social y productiva, entidades de apoyo, flujo comercial y financiero y un resumen de las actividades productivas del lugar.

En el capítulo II, se desarrollo la situación del tema individual Carpintería, su característica tecnológica, costos, financiamientos, comercialización, organización empresarial y muestra un resumen de la problemática identificada y su propuesta de solución.

El capítulo III contiene el proyecto de producción de cocoa en polvo, producto que se eligió con base en las potencialidades productivas que se encontraron en el lugar. Se detalla la descripción del proyecto, justificación, objetivos generales y específicos así como también se incluyen los estudios de mercado, técnico y financiero para el alcance y cumplimiento de lo planificado. En la parte administrativa presenta como anexo el manual de normas y procedimientos.

En el capítulo IV se considera la comercialización que se puede aplicar al proyecto de cocoa en polvo, ahí se encuentra toda la información sobre el proceso y mercadeo propuesto, así como indicadores de operaciones comerciales entre estos se tiene a los canales y márgenes aplicados.

Se finaliza el presente documento con las conclusiones y recomendaciones, la bibliografía consultada y los anexos donde se encuentra un manual de normas y procedimientos que servirá como guía a la cooperativa del proyecto propuesto.

CAPÍTULO I

CARACTERÍSTICAS GENERALES DEL MUNICIPIO

En el primer capítulo se hace la descripción de los aspectos generales socioeconómicos del municipio de San Antonio Suchitepéquez, a través de la variable: marco general, división político-administrativa, recursos naturales, servicios básicos y su infraestructura, infraestructura productiva, organización social y productiva, entidades de apoyo, flujo comercial y financiero.

1.1 MARCO GENERAL

Se presenta un breve análisis de la situación económica más importantes de San Antonio Suchitepéquez, como los antecedentes históricos, localización y extensión, clima.

1.1.1 Antecedentes históricos

San Antonio Suchitepéquez fue conquistado por Gonzalo De Alvarado, hermano de Don Pedro. Veinticinco años después de la conquista, el juez Soto Mayor mandó a que arreglaran las poblaciones y que trazaran las calles en cordel, al medir ocho metros de ancho, cuatro postes sembrados en el suelo, techo de paja o de hoja de sal, paredes de cana y bambú con lodo o barro, sin puertas ni ventanas formaban una casa.¹

El 13 de junio de 1549, fue fundada la población que se llamó “Glorioso San Antonio”, la ciudad más antigua habitada por los españoles y primer asiento del gobierno provisional. Denominada así por la fecha del aniversario de la muerte de San Antonio, ocurrida en Padua, Italia, el 13 de junio de 1231. San Antonio

¹ Natareno Cruz. L. P. 2010. Monografía de San Antonio Suchitepéquez: Municipios. 3era. Edición. Guatemala, Editora Educativa. 29 p.

Suchitepéquez, fue elevada a la categoría de ciudad según acuerdo gubernativo No. 23-96, publicado en el Diario Oficial el 16 de enero de 1996.²

El origen del nombre de “Tunecos” según los pobladores del municipio se debió al instrumento autóctono “El Tun” que utilizaban los antiguos pobladores Mayas en el tiempo de la conquista y del cual existen cofradías que guardan celosamente el instrumento que ha sido conservado de generación en generación.

1.1.2 Localización y extensión

El Municipio está localizado en la región sur-occidente de la República de Guatemala, parte central del departamento de Suchitepéquez, sus coordenadas de ubicación son: latitud 14°32'18'', longitud 91°24'58'', limita al norte con los municipios de San Pablo Jocopilas y Chicacao; al sur con San José El Ídolo y San Miguel Panán; al este con San Miguel Panán y Chicacao y al Oeste con San Bernardino, Santo Domingo y Samayac

San Antonio Suchitepéquez está ubicado a 11 km de la cabecera departamental de Mazatenango y 149 hacia la ciudad capital Guatemala, con acceso directo a la carretera internacional del Pacífico CA-2. Posee una extensión territorial de 64 Km², ocupa el 8.61% de la superficie departamental y está a 399 metros sobre el nivel del mar.

1.1.3 Clima

El Municipio posee un clima tropical en la mayoría de los meses del año. La época de invierno se considera los meses de mayo a octubre, con una temperatura máxima de 28°C y una mínima de 20°C, con una velocidad del viento de 13.20 km/h y precipitaciones de 3,006 milímetros durante este período.

² Municipalidad de San Antonio Suchitepéquez. 2010. Plan de Desarrollo San Antonio Suchitepéquez: Historia, Cultura e Identidad. 12 p.

Por el contrario durante la época seca se registra una temperatura máxima de 33°C y una mínima de 22°C con una velocidad de viento de siete km/h.

1.2 DIVISIÓN POLÍTICO Y ADMINISTRATIVA

Se refiere a la situación de los centros poblados del área rural y la gestión de las autoridades encargada de la administración del municipio.

1.2.1 División política

Presenta la categoría de cada centro poblado que integra el Municipio y las modificaciones que han sufrido por la expansión o desaparición de comunidades, absorbidas por otras. La organización territorial del Municipio está estructurada por la villa, en la que se encuentran cinco colonias y 12 aldeas conformadas en su mayoría por sectores, asimismo por fincas, caseríos, labores y lotificaciones, a continuación el cuadro que presenta los centros poblados por categorías.

Cuadro 1
Municipio de San Antonio Suchitepéquez, departamento de Suchitepéquez
Resumen de centros poblados por categoría
Años: 1994, 2002 y 2015

Descripción	Censo 1994 Categoría	Censo 2002 Categoría	Encuesta 2015
Villa	1	1	1
Aldea	-	-	12
Sector	-	-	55
Caserío	10	12	6
Comunidad	-	-	3
Finca	45	41	25
Labor	10	3	4
Lotificación	-	-	2
Total	66	57	108

Fuente: elaboración propia, con base en datos del X Censo Nacional de Población y V de Habitación de 1994 y XI Censo Nacional de Población y VI de Habitación de 2002. Instituto Nacional de Estadística –INE-. Investigación de campo Grupo EPS, segundo semestre 2015.

El cuadro anterior muestra los cambios ocurridos en la categoría de centros poblados en el Municipio entre 1994, 2002 y 2015; la cabecera municipal o villa

estuvo conformada por cuatro colonias durante los primeros dos años de comparación; y se conocen como: Santa Fe, La Blanquita, Antiguo Beneficio e Ingenio Palo Gordo, sin embargo, en los últimos años de registro se observó una quinta colonia denominada Las Victorias.

Es importante mencionar que en 1994 y 2002 no existían aldeas ni sectores, únicamente fincas y caseríos; pero con el transcurrir del tiempo estas fueron disminuyendo debido a que estas fueron heredadas o absorbidas por otras áreas. De esta cuenta se formaron aldeas divididas en sectores; hoy se registran como 12 aldeas. En 1994 existían 10 caseríos y en 2002 se agregaron dos, no obstante, en el 2015, únicamente quedan seis, debido a que algunos de ellos han pasado a la categoría de aldeas o sectores; las comunidades han surgido de acuerdo a la necesidad de sus habitantes. Se observa inscrita dos lotificaciones, llamadas Buenos Aires y Los Olivos. En la siguiente tabla se hace referencia de los centros poblados conformado en doce aldeas del Municipio.

Tabla 1
Municipio de San Antonio Suchitepéquez, departamento de Suchitepéquez
División política
Años: 1994, 2002 y 2015

No.	Centro poblado	INE 1994 Categoría	INE 2002 Categoría	Encuesta 2015 Categoría
1	San Antonio Suchitepéquez	Villa	Villa	Villa
2	Nahualate I	Caserío	Caserío	Aldea
3	Nahualate II	Caserío	Caserío	Aldea
4	San Carlos Nahualate	Finca	Finca	Aldea
5	Barrios I	Caserío	Caserío	Aldea
6	Barrios II	Caserío	Caserío	Aldea
7	Chegüez	Caserío	Caserío	Aldea
8	Margaritas del Rosario	Finca	Finca	Aldea
9	Concepción Ixtacapa I	Caserío	Caserío	Aldea
10	Concepción Ixtacapa II	Caserío	Caserío	Aldea
11	Tonquín I			Aldea
12	Tonquín II			Aldea
13	El Triunfo			Aldea

Fuente: elaboración propia, con base en datos del X Censo Nacional de Población y V de Habitación de 1994 y XI Censo Nacional de Población y VI de Habitación de 2002. Instituto Nacional de Estadística –INE-. Investigación de campo Grupo EPS, segundo semestre 2015.

La tabla anterior presenta los centros poblados denominados Aldea según investigación de campo, las cuales se formaron por otros centros poblados que existían en años anteriores.

La aldea Nahualate I está conformada por los siguientes sectores: La Cuchilla I y II, Sapón, Cocales, Puente Roto y Nansales; en la aldea Nahualate II, se encuentran los caseríos Santa Marta, Canopia, Candelaria, La Trinidad y San Miguel Chucul, asimismo, los sectores La Rejoya, Tahal y La Toma; los sectores de las aldeas San Carlos Nahualate, Chegüez y El Triunfo, son tres para cada aldea, pero no están identificados con ningún nombre; sin embargo, la aldea Barrios I, cuenta con los sectores Fátima, Sotz, El tope, Xivir, Corazón de Jesús, IV, Machic, Ixtos, La Vina, San Vicente y Cojulum; se identifican los sectores La Bolsa, Hernández, La Loma, Cano, Quiñonez, Menchu, Sic y Arias en la aldea Barrios II; en la aldea Margarita del Rosario aún no se nombran a los seis sectores que lo conforman, solamente se conoce numero; Ixtacapa I, es una aldea en que existen los sectores, El Desierto, Norte y Sur; mientras que en Ixtacapa II únicamente se encuentra el sector Saquill; en la aldea Tonquín I, se identifican los sectores que representan a la aldea Tonquín II, son sector I,II,III y La Esmeralda.

A continuación se presenta el mapa de ubicación por categoría de centro poblado y las aldeas por sectores, caseríos, fincas, labores y lotificaciones.

Mapa 1
Municipio de San Antonio Suchitepéquez, departamento de Suchitepéquez
División política por categoría de centros poblados
Año 2015

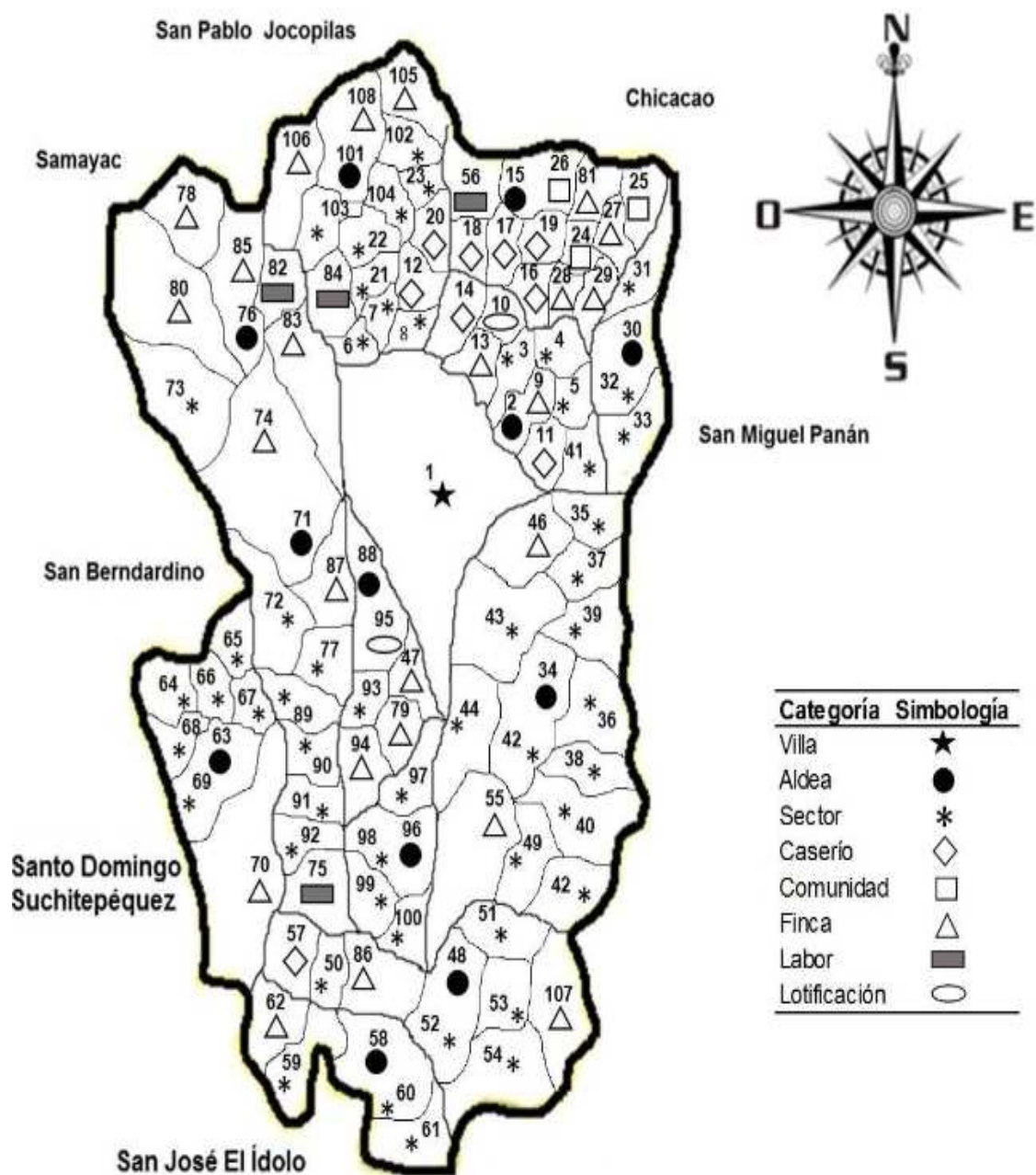

Fuente: investigación de campo Grupo EPS, segundo semestre 2015.

El mapa muestra la ubicación de las doce aldeas del Municipio al año 2015, las cuales son representadas en forma circular y la cabecera municipal, categorizado como villa y representada por una estrella; los sectores se ven reflejados por medio de asteriscos; los caseríos a través de rombos; las comunidades, en forma de cuadrado; las fincas, con triángulos; las labores, con rectángulos y las lotificaciones son reconocidas con óvalos.

1.2.2 División administrativa

Se refiere a la actividad que desempeña cada funcionario y colaboradores a través de la gestión de gobierno por medio del Concejo Municipal, el cual es el encargado de planificar, ejecutar y dar seguimiento a los programas y proyectos del Municipio y del Gobierno Central.

1.2.2.1 Concejo Municipal

Es el órgano superior encargado de los asuntos municipales. El consejo está integrado por el Alcalde Municipal; Síndico primero y segundo; Concejales primero, segundo, tercero, cuarto y quinto; Síndico suplente 1 y Concejales suplente 1 y 2, que de acuerdo al artículo 254 de la Constitución Política de la República, son electos legalmente para un período de cuatro años y que a su finalización pueden ser reelectos. Las alcaldías municipales son entidades representativas de las comunidades, según Decreto número 12-2002, Código Municipal. Durante la investigación de campo se evidenció la ausencia de ellas por falta de presupuesto para el funcionamiento, por ello los pobladores tienen vínculos con la Municipalidad por medio del -COCODE-.

1.2.2.2 Consejo municipal de desarrollo –COMUDE-

Son organizaciones que representan a las autoridades municipales y facilitan la participación de todos los ciudadanos. Los representantes del -COMUDE- se reúnen mensualmente en el salón Municipal del casco urbano para atender

solicitudes de los centros poblados y dar solución a necesidades prioritarias detectadas para gestionar proyectos de desarrollo comunitario.

1.2.2.3 Consejo comunitario de desarrollo -COCODE-

Conformado por presidente, vicepresidente, secretario, tesorero, quienes son electos por una asamblea en la que participan los residentes de cada comunidad. Su fin es velar por la búsqueda de soluciones para el desarrollo integral comunitario. El número total de Consejos Comunitarios de Desarrollo -COCODE- es de 52, de los cuales, tres son urbanos y 49 son rurales.

1.3 RECURSOS NATURALES

San Antonio Suchitepéquez, tiene la particularidad de ser rico en recursos naturales, posee grandes extensiones de bosques y tierras aptas para diferentes cultivos, e importantes cuencas hidrológicas, las cuales se describen a continuación.

1.3.1 Agua

El agua es uno de los elementos de la existencia del ser humano para la satisfacción de sus necesidades y forma parte del recurso natural.

En el Municipio se localizan los principales ríos como el Nahualate, Ixtacapa y Chichoy, su cauce cruza el municipio de San Antonio Suchitepéquez; los cuales suministran agua para uso doméstico y agrícola; el Panán, Pajocá, Pachipá y Chegüez se han visto afectados por los efectos negativos de la contaminación, por la falta de infraestructura de drenajes y servicio de extracción de basura.

Mapa 2
Municipio de San Antonio Suchitepéquez, departamento de Suchitepéquez
Ríos
Año 2015

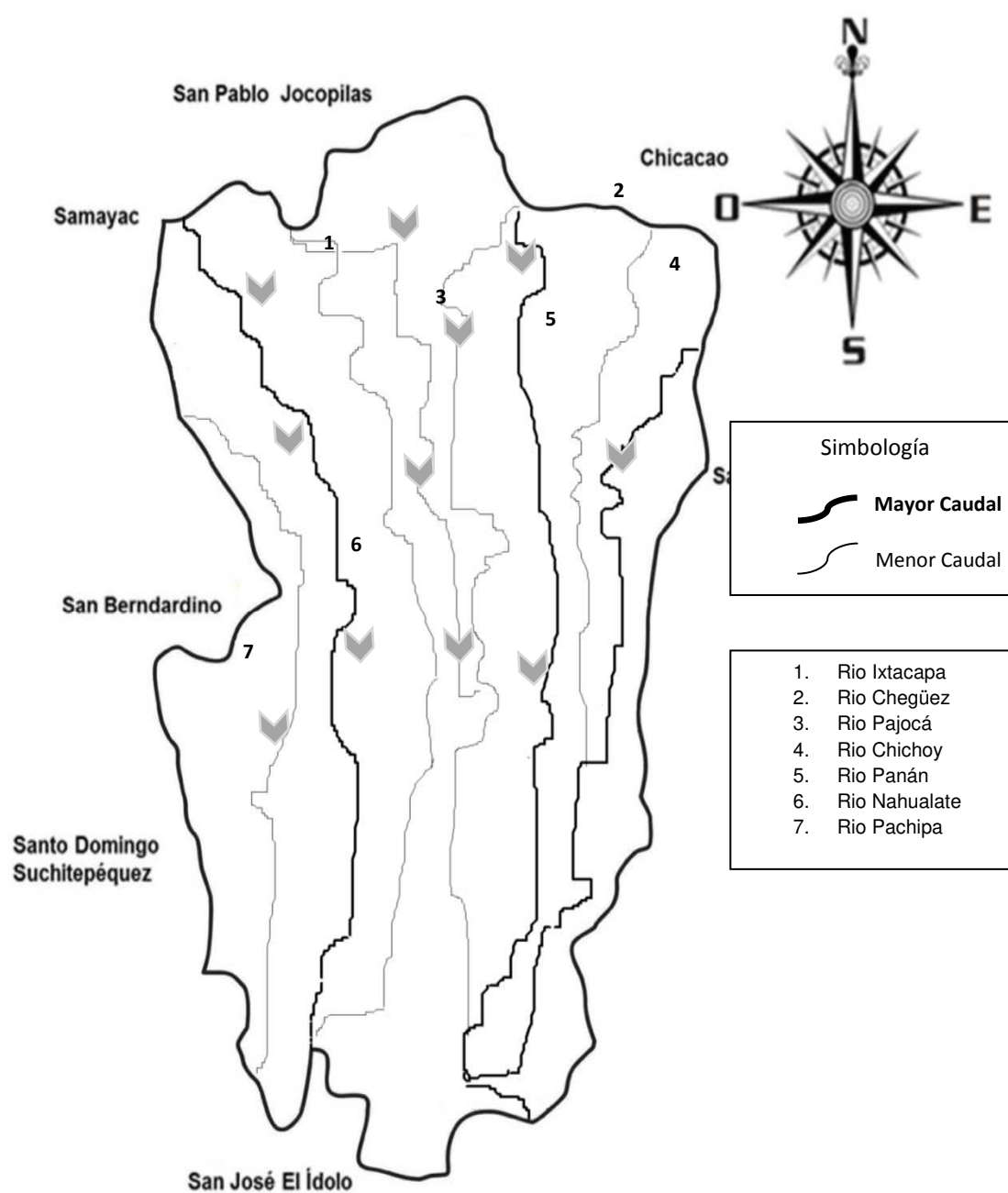

Fuente: elaboración propia, con base a datos del informe del plan de desarrollo San Antonio Suchitepéquez e Instituto Geográfico Nacional –IGN- 2015.

El Río Nahualate se origina en la sierra madre y su afluente corre de norte a sur, con una longitud aproximada de 130 kilómetros; Ixtacapa proviene de la unión de diferentes corrientes que se encuentra ente los picos Zunil y Santo Tomás o Pecul, al unirse con las aguas se intensifica la corriente, su cauce corre de noroeste a sureste; Chichoy nace al sur del caserío Pacamché, su cauce fluye suavemente de noroeste a sureste, para al oeste de la aldea El Triunfo, rodea la ruta nacional 8-N por lado oeste y atraviesa la carretera internacional del Pacifico CA-2 y toma hacia el sur y desemboca en el río Pacojá.

1.3.2 Bosques

Superficie de tierra en donde se encuentra variedad de vegetación, predominan los arboles de diferentes tamaños y sirve como refugio para la vida silvestre. En el Municipio el 35% de bosque es latifoliado, el uso que le dan es para combustible (leña) para la preparación de alimentos y no cuenta con plan de reforestación. La pérdida de este recurso renovable provoca el comercio ilegal de madera y la expansión de la frontera agrícola y ganadera.

1.3.3 Suelos

Es un recurso natural muy importante, por ser el medio en el cual se desarrolla los ecosistemas, en él convive el hombre. Los animales y las plantas, a su vez permiten la generación de alimento y el espacio vital para la supervivencia de todas las especies. El Municipio no cuenta con áreas protegidas, 75% de su cobertura boscosa pertenece al tipo de bosque muy húmedo, es adecuado para la producción agrícola, al ser los cultivos más importantes la caña de azúcar 38%, el café 35% y el hule 27%. Estos cultivos son los que moldean la producción extensiva que se realiza en el Municipio y son los que lideran la producción de mayor escala. La mayor parte de la superficie territorial dedicada a este tipo de cultivos se asienta en amplias extensiones de tierra, generalmente en fincas de regular tamaño.

1.3.3.1 Tipos o serie de suelo

El Municipio cuenta con cinco tipos o series de suelos denominados: Suchitepéquez y Chocóla que conforman el 14.9% de la extensión territorial, son de color café oscuro en relieve inclinado con textura franco-limosa y alto riesgo de erosión y se encuentra en la aldea El Triunfo; Cutzán y Samayac, ocupan el 5.13% de la extensión territorial de color café oscuro con sistema de drenaje natural, relieve ondulado e inclinado en la Aldea El Triunfo y Concepción Ixtacapa I; Mazatenango es la tierra más apta para la agricultura, con 79.97% de la extensión territorial de color café oscuro o grisáceo, declive del pacifico, textura franco-limosa y con menor riesgo se ubica en San Antonio Suchitepéquez, Nahualate I, Nahualate II, Barrios I, Barrios II, Chegüez, Margarita el Rosario, Tonquin I, Tonquin II, Concepción Ixtacapa I y II.

1.3.3.2 Clases agrológicas de los suelos

A continuación se describe las características geológicas de los suelos del Municipio:

Clase I: Tierras cultivables con ninguna o pocas limitaciones, aptas para el riego, con topografía plana, productividad alta, con buen nivel de manejo. Estos suelos son profundos, planos, fértiles y mecanizables, para todos los cultivos de la región.

Clase II: Tierras cultivables con pocas limitaciones, aptas para el riego, con topografía plana, ondulada o suavemente inclinada con textura mediana o imperfecta, con algunas limitaciones para la mecanización, para los cultivos de la región, con prácticas culturales especiales, dentro los centros poblados están: Concepción Ixtacapa II, barrios II, Tonquin I y parte de San Antonio Suchitepéquez.

Clase III: Tierras cultivables sujetas a medianas limitaciones, aptas para el riego con cultivos rentables, topografía plana ondulada e inclinada, productividad mediana con prácticas intensivas de manejo. Estos suelos son pocos profundos en micro relieves o pendientes moderadas, con textura con problemas drenaje deficiente, con limitaciones para la mecanización. Entre los poblados están Concepción Ixtacapa, El Triunfo, San Carlos Nahualate, Nahualate I y II, Margarita del Rosario, Tonquin II y Barrios I.

Clase IV: Tierras no cultivables, aptas solamente para fines de uso o explotación forestal, de topografía muy fuerte y quebrada con pendiente muy inclinada; son suelos muy poco profundos, de textura deficiente, con serios problemas de erosión y drenaje, no aptos para cultivos se concentra en la aldea Chegüez.

1.4 POBLACIÓN

Grupo formado por personas que viven en determinado lugar. También hace referencia a los espacios y edificaciones de una localidad, composición según sexo, grupo étnico y área geográfica.³ En este punto también se describe la población del Municipio por centro poblado, número de hogares y tasa de crecimiento, y las personas económicamente activa.

1.4.1 Población total por centro poblado, número de hogares y tasa de crecimiento

En el Municipio se registró una población de 47,844 habitantes y 7,182 hogares distribuido en 12 aldeas según el último censo realizado en el año 2002. Existe un crecimiento poblacional anual de 1,142 habitantes lo que representa una tasa anual del 2%. A continuación, se presenta el cuadro que desglosa la población total del Municipio por centro poblado y cantidad de hogares, de los censos poblacionales para los años 1994, 2002 y 2015.

³ Pérez Porto, J. y Merino, M. 2015. Concepto de población. (en línea). Consultado el 15 de sep. 2015. Disponible en: <http://definicion.de/poblacion/>. Concepto de población.

Cuadro 2
Municipio de San Antonio Suchitepéquez, departamento de Suchitepéquez
Población total por centro poblado y número de hogares
Años: 1994, 2002 y 2015

Centro poblado	Censo 1994		Censo 2002		Proyección 2015	
	Hogares	Población	Hogares	Población	Hogares	Población
Villa San Antonio Suchitepéquez	1,452	10,854	2,961	12,783	4,120	19,345
Caserío Nahualate I	423	2,775	564	3,567	663	4,721
Caserío Nahualate II	372	1,739	423	2,856	567	3,754
Finca San Carlos Nahualate	147	1,098	184	1,234	443	3,896
Caserío Barrios I	341	3,951	385	4,630	723	6,943
Caserío Barrios II	481	1,289	504	2,238	879	3,901
Aldea Tonquín I	426	951	533	1,868	661	1,870
Aldea Tonquín II	238	893	292	1,789	496	1,863
Caserío Chegüez	180	906	237	1,449	420	1,745
Finca Margaritas del Rosario	319	803	365	1,476	583	1,667
Aldea El Triunfo	156	1,098	184	1,238	722	1,569
Caserío Concepción Ixtacapa I	386	1,066	487	1,889	868	1,900
Caserío Concepción Ixtacapa II	42	759	63	833	102	956
Total	4,963	28,182	7,182	37,850	11,247	54,130

Fuente: elaboración propia, con base en datos del X Censo de Población y V de Habitación de 1994, XI Censo de Población y VI de Habitación 2002 y proyección 2015 del Instituto Nacional de Estadística -INE-.

De acuerdo al cuadro anterior, se muestra la población total del Municipio por centro poblado y cantidad de hogares en comparación con los censos poblacionales 1994 y 2002, la población aumento con 45%. En 2015 asciende 54,130 hogares lo que representa 57% de incremento en relación a los años anteriores.

1.4.2 Población según sexo, área geográfica, grupo étnico y edad

Esta clasificación muestra los datos de la población de acuerdo al sexo al que pertenecen, grupo étnico, edad presentada en intervalos y ubicación geográfica dentro del territorio de acuerdo a su lugar de residencia.

Esta clasificación permite conocer las características sociales y económicas de cada sector humano, puede determinar en parte el crecimiento de la misma.

A continuación se presenta la información antes descrita según censo 1994, 2002 y proyección 2015.

Cuadro 3
Municipio de San Antonio Suchitepéquez, departamento de Suchitepéquez
Población según sexo, área geográfica, grupo étnico y edad
Años: 1994, 2002 y 2015

Descripción	1994	2002	2015
Población por sexo	28,182	37,850	54,130
Hombres	13,774	18,605	25,982
Mujeres	14,408	19,245	28,148
Población por área	28,182	37,850	54,130
Urbana	4,112	8,724	12,450
Rural	24,070	29,126	41,680
Población por grupo étnico	28,182	37,850	54,130
Indígena	18,812	24,000	34,102
No indígena	9,563	13,850	20,028
Ignorada	407	0	0
Población por edad	28,182	37,850	54,130
Productiva	19,947	26,304	39,515
7 a 14	6,979	9,043	11,909
15 a 64	12,968	17,261	27,606
No productiva	8,235	11,546	14,615
0 a 6	6,643	9,299	11,909
65 y más	1,592	2,247	2,706
Población Total	28,182	37,850	54,130

Fuente: elaboración propia, con base en datos del X Censo de Población y V de Habitación de 1994, XI Censo de Población y VI de Habitación 2002 y proyección 2015 del Instituto Nacional de Estadística -INE-

La población se concentra principalmente en el área rural debido al costo que representa vivir en el casco urbano y la facilidad de acceso a la tierra; la mayoría de personas se dedican a la agricultura y la crianza de animales.

Según X censo Nacional de Población y V de Habitación realizado en el año 1994 por el Instituto Nacional de Estadística –INE- no fueron incluidos 407 habitantes por grupo étnico, lo que se define como gente ignorada. En 2002 y 2015 no reflejan datos de personas ignoradas, pero se mantienen porcentajes mayores de personas indígenas. En 2015 el 77% de la población vive en el área

rural, también se determinó que 44% son niños menores de quince años, 51% son jóvenes o adultos, y 5% son personas de la tercera edad.

1.4.3 Población económicamente activa –PEA–

Está representada por la población en edad de trabajar y desempeñar actividades productivas con el fin de obtener ingresos para el sustento de su hogar o bien en búsqueda de empleo. En el cuadro siguiente se detallan los datos de la población con capacidad de trabajar, por categorías.

Cuadro 4
Municipio de San Antonio Suchitepéquez, departamento de Suchitepéquez
Población económicamente activa –PEA–
Por sexo, área geográfica y actividad productiva
Años: 1994, 2002 y 2015

Descripción	1994	2002	2015
Sexo	7,372	7,603	13,491
Hombres	6,473	6,591	11,695
Mujeres	899	1,012	1,796
Área geográfica	7,372	7,603	13,491
Urbana	2,526	2,562	4,546
Rural	4,846	5,041	8,945
Actividad productiva	7,372	7,603	13,491
Agrícola	3,465	3,573	6,340
Pecuaria	1,105	1,141	2,025
Artesanal	1,106	1,140	2,023
Agroindustrial	737	760	1,349
Industrial	959	989	1,754

Fuente: elaboración propia, con base en datos del Censo Nacional de Población de Habitación 1994 y 2002 y proyecciones 2015 del Instituto Nacional de Estadística –INE- .

La PEA, según el sexo masculino para el año 2002, aumentó 87% a diferencia del femenino que se incrementó en 13% en relación a datos de censo de población de 1994; para el 2015 ambos presentan incremento de 43% comparado con 2002, sin embargo, la tendencia entre los sexos se mantiene igual; esto indica que cada vez más mujeres se incorporan al sector laboral, ya sea formal o informal. Otro dato importante es que la PEA presenta 47% en la actividad agrícola en los tres años estudiados, lo que quiere decir que no ha

cambiado mucho sus situación a los largo de los años, y la oportunidad de desempeñarse en otras aéreas sigue siendo escasa.

1.5 SERVICIOS BASICOS Y SU INFRAESTRUCTURA

En San Antonio Suchitepéquez, existe una diferencia entre los servicios básicos que cuenta la comunidad rural y urbana, no solo por las condiciones económicas, sino también por su ubicación geográfica. A continuación se presenta análisis de los servicios básicos del Municipio.

1.5.1 Educación

La educación se imparte en los niveles de preprimaria, primaria, básicos y diversificado. Quien dirige todo lo referente al tema, es el Ministerio de Educación –MINEDUC- por medio de la Supervisión Educativa Distrito Escolar No. 96-43 ubicada en el casco urbano. Para identificar la situación del sistema educativo en el Municipio, se presenta una serie de variables relacionadas con la educación.

1.5.1.1 Infraestructura educativa

En el año 2015 la infraestructura educativa ha aumentado 13% en comparación en el año 2012, con 135 escuelas las cuales, 40 % se encuentran ubicados en el área urbana y 60% en el área rural, pero se observó que la infraestructura de los centros educativos, carecen de condiciones óptimas para brindar un servicio de calidad. En el Municipio funciona una biblioteca para usos educativos; se encuentra en buenas condiciones pero no cuentan con información actualizada.

1.5.1.2 Cobertura educativa

Nivel preprimaria presenta una cobertura de 69%, primaria 112%, ciclo básico 73% y diversificado 47% entre los estudiantes en edad de estudiar y los inscrito en el ciclo 2015. La variación en estos porcentajes, se debe a diverso factores, tales como: en la preprimaria los padres prefieren llevar a sus hijos a la escuela

hasta la etapa primaria, en el nivel primario hay jóvenes sin importar la edad; en el caso de ciclo básico existe la facilidad de métodos de enseñanza telesecundaria. Para este ciclo diversificado la población no asiste debido la lejanía de los establecimientos; la falta de recursos económicos, y el costo que implica el traslado de los alumnos y otros prefieren trabajar para ayudar económicamente al hogar antes de cumplir la mayoría de edad.

En términos generales de la variable educación y de acuerdo a la información obtenida en el tema de promoción y repitencia se determino que en el nivel primaria al año 2015 la tasa de repitencia es de 13%, el ciclo básico 28% y diversificado 12%, lo que significa que por cada 100 alumnos 12 repetirán el año escolar.

Al año 2015 se cuenta con 1,002 docentes que cubren 135 centros educativos, la mayor parte se concentra en el casco urbano del Municipio con 54% de docentes y el área rural con 46%. En comparación al año 2009 existe mucha diferencia, ya que en ese año se contaba con 1,341 maestros, de los cuales la mayor cantidad de recurso humano se concentra en área rural con 62% y el área urbana con 38%. En el año 2009 el Consejo Nacional de Alfabetización -CONALFA-, realizo un proceso de alfabetización en el departamento de Suchitepéquez, donde el municipio de San Antonio Suchitepéquez alcanzo la cobertura del 8% de los 16,283 participantes inscritos. Este proceso evidencio efectos positivos en el Municipio, con una tendencia decreciente en el índice de analfabetismo pasando de 22% en el 2009 a 6% en el 2015.

1.5.2 Salud

Este es un servicio prioritario para la población, el mismo incide en la calidad de vida para las persona. Esta es una de las variables más importante no ha recibido mucho apoyo económico para su funcionamiento, el Municipio cuenta

con un centro de salud clase “A” que presta servicios de emergencias las veinticuatro horas, ubicado en el casco urbano a pocos metros de la municipalidad; en el área rural se cuentan con seis puestos de convergencia ubicados en Barrios I, Barrios II, Chegüez, Tonquin II, Margarita del Rosario y La Trinidad; diez clínicas médicas privadas; dos sanatorios privados; el Instituto Guatemalteco de Seguridad Social -IGSS- y 35 farmacias que brinda asesoría para medicar a pobladores.

El centro de salud y puesto de convergencia poseen equipo como: camillas para consulta externa y para atención de ginecología; bancas para sala de espera, estetoscopios, esfigmomanómetros, cilindros de oxígeno, equipo para saturas, nebulizador, tallímetros, cinta métrica, basculas, linternas, otorrino laringoscopio, mobiliario y equipo de oficina. No obstante de contar con equipo, este es deficiente para la atención de los pacientes y la falta de mantenimiento, por falta de presupuesto tampoco permite brindar un buen servicio. Según investigación de campo, se determinó que 59% de la población asiste al centro de salud, 21% a puesto de convergencia, 17% al hospital ubicado en Mazatenango, debido a que el Municipio no cuenta con este servicio y 3% a médicos privados, médicos en farmacia y comadronas. Entre las enfermedades transmitidas por vectores se mencionan las más comunes: malaria, dengue, cisticercosis y chinkunguya, ésta última afecto a la mayoría de la población de enero a octubre del año 2015.

Los casos más atendidos son los de deshidratación provocada por la insolación, alcoholismo, diarrea aguda y vómitos; además de personas heridas por accidentes laborales y otros como intoxicación alimenticia, hepatitis viral A, infecciones respiratorias agudas, neumonías, bronconeumonías, refriado común y partos. El Instituto Guatemalteco de Seguridad Social –IGSS- registra una cobertura de 8,453 casos atendidos de enero a octubre de 2015, el centro de salud 34,341 y centro de convergencia 10,500.

La tasa de morbilidad general para el año 2012 es de 258 enfermos por cada mil habitantes del Municipio; al 2015 se reportó 250 enfermos lo que significa que existe una leve disminución en cuanto a la tasa de morbilidad general; en el año 2015 aumentaron los casos de chikunguya según datos de encuesta. Se observó que entre las enfermedades que afectan con frecuencia a la población se encuentran: amigdalitis aguda, parasitosis intestinal y fiebre no especificada. El crecimiento poblacional en el Municipio se da por la alta tasa de natalidad, para el año 2015 es de 30%, al compararlo con el año 2012 refleja una disminución 1% debido a capacitaciones que brinda el centro de salud, el año 2009 con el año 2012 se muestra un incremento de 3%.

1.5.3 Servicio de agua entubada

La municipalidad no cubre el servicio de agua potable en el Municipio, el 58% de la población entre área urbana y rural tiene acceso a entubada, pero solo 6,490 hogares que pertenecen al área urbana y representa 33%, el 25% de la población del área rural tiene acceso; este servicio es irregular, se raciona por horarios o días. Los que no poseen agua, se abastecen de ríos, pozos artesanales sin considerar que no es apta para el consumo humano, no se ha sometido a un procedimiento técnico de purificación y análisis de laboratorio lo cual puede provocar enfermedades.

1.5.4 Drenajes y alcantarillados

En cuanto a drenajes y alcantarillados al año 2015, 50% de los habitantes tienen drenajes, esto denota una mejoría en comparación a los años 1994 y 2002 de 38% y 48% respectivamente. Las encuestas indican que 50% de hogares del área urbana cuentan con drenajes y alcantarillados, del 9% que carece de este servicio, 41% pertenece al área rural, por lo que las aguas servidas desembocan en los ríos del Municipio.

1.5.5 Energía eléctrica

El servicio es prestado exclusivamente por el sector privado a través de Distribuidora Eléctrica del Occidente Sociedad Anónima -DEOCSA-, con una agencia de atención al cliente dentro del municipio de San Antonio Suchitepéquez y los pagos se realizan en bancos locales. Se pudo establecer que para el año 1994, únicamente 37% de hogares tenía energía eléctrica; el año 2002 el porcentaje de hogares con servicio aumento con 77% y para el año 2015, 91% de la población cuenta con este servicio de los cuales 54% pertenecen al área rural y el resto al área urbana, sin embargo este servicio es deficiente debido a los llamados apagones, (cortes de energía eléctrica), las altas y bajas de potencias y precio elevado.

1.5.6 Alumbrado público

El servicio de alumbrado público cubre 83% del municipio, 17% no lo tiene, principalmente el sector Tonquin II. De acuerdo a los resultados de la investigación se determinó que en los sectores donde existe este servicio es deficiente, la infraestructura se encuentra en mal estado, y los focos se encuentran a gran distancia entre estos, lo que provoca problemas de inseguridad por las noches. El 42% de los encuestados indico que el servicio es regular, 34% dijo que es bueno y 7% lo califico como deficiente.

1.5.7 Letrinas y otros servicios sanitarios

En el año 2002, el 31% de viviendas tenían servicios conectados con red de drenaje, el 5% conectado con fosa séptica, el 2% con excusado lavable, el 22% con letrina o pozo ciego y el 40% no cuentan con el servicio. Según investigación de campo, se estableció que del total de hogares entrevistados 38% cuentan con servicio conectado con red de drenaje, el 5% conectado con fosa séptica, 39% con letrina o pozo ciego, hogares sin servicio corresponde 18%.

1.5.8 Sistema de recolección de basura

Según la muestra de 626 hogares se estableció que 65% no cuenta con servicio de extracción de basura, en el área rural es la menos favorable, debido a la falta de entidades que presten el servicio, por lo que deciden quemarla, enterrarla o tirarla a los ríos. El casco urbano en su totalidad cuenta con este servicio que equivale al 35%.

1.5.9 Sistema de tratamiento de aguas servidas y desechos sólidos

La red de drenajes de la cabecera municipal no cuenta con ningún tipo de tratamiento; las aguas residuales son desfogadas directamente a los riachuelos que atraviesan el Municipio. Los drenajes de las aldeas Concepción Ixtacapa, Tonquin II y San Carlos Nahualate, si cuentan con planta de tratamiento.

1.5.10 Cementerios

En La cabecera Municipal existe un cementerio general en la salida a Mazatenango, CA-2, el cual no tiene espacio suficiente para el sepelio, por lo que en el año 2015 se inició la construcción de un nuevo cementerio ubicado camino hacia la comunidad Candelaria, el proyecto ocupará un área de 8,363.5 metros cuadrados, entre corte y relleno de terreno, construcción de 40 módulos de nichos, con áreas de descanso y cerco perimetral.

1.6 INFRAESTRUCTURA PRODUCTIVA

Consiste en todos los elementos físicos que facilitan la producción, el transporte y la comercialización de los productos agrícolas, pecuarios, artesanales y de servicios.

1.6.1 Vías de acceso

En la cabecera municipal de San Antonio Suchitepéquez cuenta con vías de acceso adoquinada y asfaltada, se puede acceder a las aldeas en pickup,

camiones y camionetas agrícolas por carreteras de terracería; dificultándose el acceso en época de invierno debido a los baches formados. A continuación, se muestra el mapa de las vías de acceso del Municipio de acuerdo a cada centro poblado.

Mapa 3
Municipio de San Antonio Suchitepéquez, departamento de Suchitepéquez
Vías de acceso
Año 2015

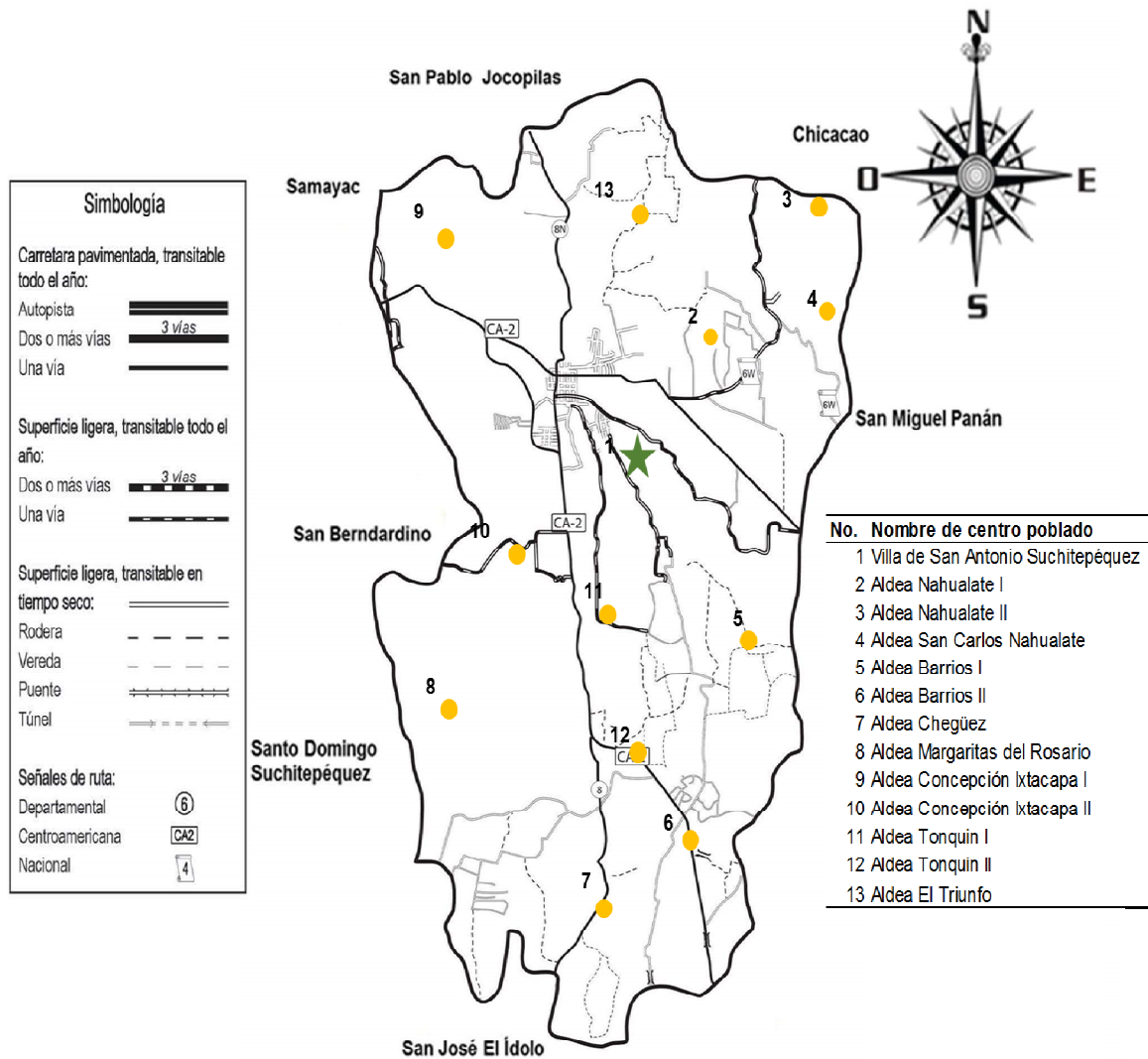

Fuente: investigación de campo Grupo EPS, segundo semestre 2015.

De acuerdo al mapa, la mayoría de los centros poblados como Nahualate I, Nahualate II, San Carlos Nahualate, Barrios I, Barrios II, Chegüez, Margarita del Rosario, Concepción Ixtacapa I, Concepción Ixtacapa II, Tonquin I, Tonquin II, El Triunfo las condiciones de las carreteras son asfaltadas por ser las principales aldeas del Municipio, los sectores y caseríos las condiciones de las vías de acceso son de terracería. San Antonio Suchitepéquez se ubica a 149 km de la ciudad capital localizado en la costa sur, con acceso directo a la carretera CA-2, a 1 km se encuentra el casco urbano y una distancia de 11 km a la cabecera departamental Mazatenango.

1.6.2 Puentes

El municipio cuenta con 28 puentes ubicados en: 4 en San Antonio, 2 en Nahualate I, 1 en San Carlos Nahualate, 2 en Barrios I, 5 en Barrios II, 2 en Chegüez, 4 en Margarita el Rosario, 4 en Concepción Ixtacapa, 2 en Concepción Ixtacapa II, 1 en Tonquín I, 1 en Tonquín II, en dichos puentes transitan vehículos livianos y transporte pesado. Estos son fundamentales para el desarrollo productivo del Municipio con el transporte de caña y hule principalmente.

1.6.3 Unidades de riego

El riego utilizado por la mayoría de productores es por gravedad, se aprovecha que el Municipio cuenta con fuentes fluviales; San Antonio Suchitepéquez se encuentra dentro de la cuenca de río Nahualate, que se considera uno de los principales. Principalmente para el riego de hule en Ixtacapa, Tonquin y El Triunfo; riego de caña de azúcar en Barrios I y Barrios II.

1.6.4 Mercados

Debido al movimiento comercial del municipio existe un mercado municipal, dividido en tres sectores que satisfacen la demanda de compradores tanto

locales como regionales; funcionan de lunes a domingo pero los días de plaza más importante son jueves y domingo. Se encuentra ubicado a un costado de la Iglesia Católica y cuenta con tres instalaciones físicas de estructura formal.

1.6.5 Energía eléctrica comercial e industrial

El Municipio cuenta con energía eléctrica en las aldeas, las herrerías, panaderías, gasolineras, abarroterías y centro de salud hacen uso de la energía para poder desarrollar sus actividades. Según la Oficina de Desarrollo Económico Local Suchitepéquez, la empresa Agroindustrial Ingenio Palo Gordo S.A. produce su propia energía para abastecerse en un 60% en su actividad industrial.

1.6.6 Telecomunicaciones

Entre los medios de comunicación más importante se encuentra: La radio, televisión, servicio de cable e internet; estos se proporcionan en el área urbana. El servicio de telefonía residencial es otorgado por la empresa Telgua, en la actualidad el servicio de telefonía celular es prestado por otras empresas como Claro, Movistar y Tigo; y servicios de correos a nivel departamental e internacional. El código postal para el departamento de Suchitepéquez es 1000 y para el municipio de San Antonio es 10010.

1.6.7 Transporte

El acceso a los medios de transporte es múltiple en el casco urbano, cuentan con servicio Tuc-tuc para el traslado de personas de un barrio a otro, y los buses extraurbanos que pasan en la ruta principal con destino al municipio proveniente de la ciudad capital, asimismo cuentan con pickup y microbuses para recoger a los usuarios y trasladarlos hacia las aldeas con horarios rotativos.

1.6.8 Rastros

La municipalidad presta servicio de rastro en el área urbana. Las condiciones de las instalaciones son adecuadas, con horarios en turnos para destace de res y porcino.

1.7 ORGANIZACIÓN SOCIAL Y PRODUCTIVA

Son organizaciones que se han formado con el objetivo de gestionar y promover en el área urbana y rural la ejecución de proyectos sociales, de infraestructura y productiva, que mejoren las condiciones socioeconómicas de la comunidad.

1.7.1 Organización social

“Como organización social se entiende que son todos aquellos grupos que se integran con el propósito predeterminado de mejorar las condiciones de bienestar para su comunidad; su función fundamental es la gestión de su propio desarrollo comunitario”.⁴

“El objetivo del sistema de consejos desarrollo es organizar y coordinar la administración pública mediante la formulación de políticas de desarrollo, planes y programas presupuestarios y el impulso de la coordinación interinstitucional pública y privada”.⁵ Esta es la naturaleza y objetivo de 52 Consejos Comunitarios de Desarrollo -COCODE-, y 1 Consejo Municipal de Desarrollo -COMUDE-. Se encuentra también la Oficina Municipal de la Mujer que brinda capacitación y talleres productivos en temas de salud alimentaria, violencia intrafamiliar, derecho de la mujer, equidad de género, repostería, panadería, costura, cocina y manualidades; y para apoyo de la Educación el Consejo Educativo y otras organizaciones de padres, con el fin de llevar a cabo programas educativos sociales y apoyo en la comunidad.

⁴ Aguilar Catalán J.A. 2012. Método para la investigación del Diagnóstico: Pautas para el desarrollo de las regiones en países que han sido mal administrados. 4ª. Ed. Guatemala. 44 p

⁵ Congreso de la República de Guatemala. Ley de los Consejos de Desarrollo Urbano y Rural decreto -11-2002 Artículo 3. 2 p

1.7.2 Organización productiva

Estas son organizaciones que se encargan de realizar actividades agrícolas, pecuarias y artesanales dentro del Municipio la cual fomenta el desarrollo de la comunidad. Se encuentra la Cooperativa Agrícola Integral “Tuneca” R.L, fundada durante en el año 2009, con la iniciativa de promover el desarrollo integral entre empresarios y productores de café y cacao del municipio de San Antonio Suchitepéquez generando una cadena comercial auto-sostenible. Ante la necesidad de desarrollo humano; promueve proyectos de capacitaciones con enfoque de género que impulsen procesos donde hombres y mujeres, en equidad e igualdad, participen activamente en la organización y conformación de juntas directivas, que coadyuven al crecimiento económico y social del municipio.

1.8 ENTIDADES DE APOYO

En el municipio existen diferentes entidades públicas y privadas que contribuyen con el desarrollo económico y social de la región, mediante la implementación de servicios, capacitaciones y asesoramientos en las diferentes actividades productivas.

1.8.1 Instituciones estatales

Son las entidades de bienestar social que brindan un servicio público a la población, dentro de estas instituciones se mencionan las siguientes:

- Sub Estación de la Policía Nacional Civil –PNC-, Comisaria 33-32
- Juzgado de Paz de San Antonio Suchitepéquez
- Registro Nacional de las Personas –RENAP- Oficina 168
- Distrito de Salud de San Antonio Suchitepéquez
- Supervisión Educativa Distrito Escolar No. 96-43
- Destacamento Militar

1.8.2 Instituciones municipales

Son creadas dentro la organización municipal y contribuyen al desarrollo de la población. A continuación se describen los que se encontraron en el Municipio:

- Municipalidad de San Antonio Suchitepéquez
- Policía Municipal de San Antonio Suchitepéquez
- Policía Municipal de Transito de San Antonio Suchitepéquez -PMT-
- Cuerpo de Bomberos Municipales -CBM- Estación XIII

1.8.3 Organismos Internacionales

Instituciones que contribuyen al crecimiento económico y social en el municipio los cuales se puede mencionar:

- Asociación de San Bartolomé para niños y ancianos (UNBOUND)
- Asociación de Padres de Familia “Niños Tunecos”.

1.9 FLUJO COMERCIAL Y FINANCIERO

Son las transacciones comerciales de mercancías, valores y servicios que generan la economía del Municipio a través de la importación y exportación de mercaderías o capitales financieros; que brindan crecimiento y desarrollo económico.

1.9.1 Flujo comercial

Se conforma a través del libre comercio, donde se ofrece una variedad de productos agrícolas, pecuaria, artesanal, industrial y agroindustrial, con el propósito de satisfacer las necesidades de la población. El flujo comercial se presenta con las importaciones y exportaciones de bienes y servicios, el comercio de bienes de consumo e intermedios se concentra en el casco urbano,

y en aldeas existen tiendas que proveen productos de uso diario. A continuación se muestra la gráfica del flujo comercial del Municipio:

Gráfica 1
Municipio de San Antonio Suchitepéquez, departamento de Suchitepéquez
Flujo comercial
Año 2015

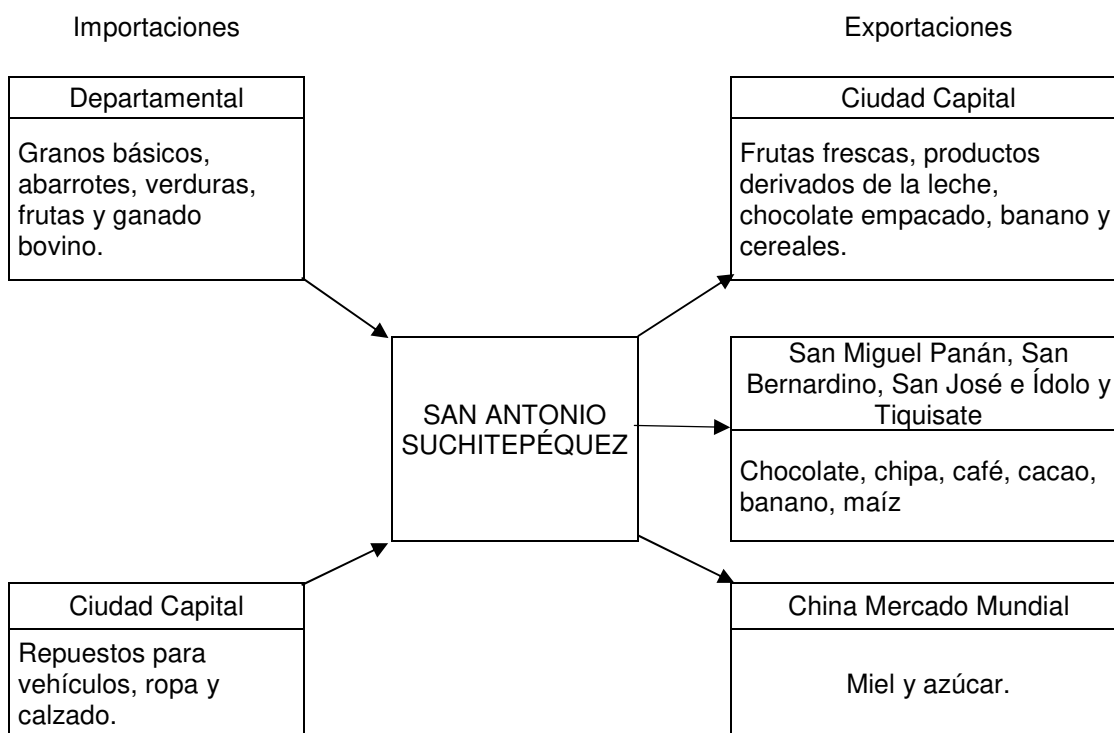

Fuente: investigación de campo Grupo EPS, segundo semestre 2015.

En la gráfica anterior se observa el comercio del Municipio, la mayor parte de productos básicos comercializados proviene del departamento, asimismo es necesario la importación de ganado bovino que se trae del departamento de Petén debido a que el municipio no cubre la demanda. La producción de miel asciende aproximadamente a 500 toneladas que son vendidos para exportar a países internacionales así como la producción de azúcar la cual se realiza a través EXPOGRANEL. La producción de chocolate es distribuida a municipios del departamento de Suchitepéquez.

1.9.2 Flujo financiero

Las remesas se comprenden como la transferencia de fondos por parte de los emigrantes con destino a sus familiares o amigos en su país de origen. Con base a la muestra de hogares investigados se logró establecer que el flujo de remesas ha sido escaso al considerar un 5.4% de los hogares encuestados reciben remesas; las población que ha emigrado es poca debido a esto el ingreso de divisas no es relevante en la economía de la población.

1.10 RESUMEN DE ACTIVIDADES PRODUCTIVAS

“Una actividad productiva es un conjunto de procesos cuya finalidad principal es cubrir las necesidades de una población por medio de la utilización de recursos de una manera eficiente”.⁶

En el siguiente cuadro se detallan el resumen de las actividades productivas establecidas durante el trabajo de campo ordenadas según el valor de producción que aporta al Municipio.

Cuadro 5
Municipio de San Antonio Suchitepéquez, departamento de Suchitepéquez
Resumen de actividades productivas
Año 2015

Actividad Productiva	Valor de la Producción Q.	%	Unidades de comercio y servicios	Generación de empleo			
				Jornales	%	Trabajadores	%
Agrícola	24,661,645	53		31,033	98	-	-
Agroindustrial	6,257,963	13		-	-	381	16
Servicios	5,269,900	11	385	-	-	884	38
Pecuario	4,907,495	10		714	2	-	-
Artesanal	2,614,200	6		-	-	253	11
Comercios	2,609,850	6	458	-	-	772	34
Industrial	569,248	1		-	-	6	1
Totales	46,890,301	100	843	31,747	100	2,296	100

Fuente: investigación de campo Grupo EPS, segundo semestre 2015.

⁶ Red Financiera BAC-CREDOMATIC. 2008. “Libro Maestro para educación Financiera.” San José Costa Rica, 1ra. Edición. 97 p.

Como se observa la actividad agrícola representa 53%, es la más importante, forma parte del sustento de la población y genera mayor número de jornales en comparación al pecuario, esto refleja dependencia directa de personas que trabajan para fincas ajenas e incluso en terrenos propios destinados a la agricultura. Sin embargo muchas personas se dedican al comercio y servicios.

CAPÍTULO II

DIAGNÓSTICO DE LAS CARPINTERÍAS

En el siguiente capítulo se hace un análisis de la situación actual del producto seleccionado, lo cuales son los muebles en madera donde se efectúa las características tecnológicas, la producción, volumen y valor, costos, financiamiento, comercialización y la organización empresarial.

2.1 CARACTERÍSTICAS TECNOLÓGICAS

Dentro de la actividad artesanal se encuentra la elaboración de muebles de maderas que se desarrolla a través del proceso de transformación que sufre la madera. En el Municipio se identificó únicamente pequeños artesanos que utilizan herramienta compleja y rudimentaria o tradicional para elaborar artículos en baja escala, por encargo o consumo, la mano de obra es familiar y asalariada, no existe división de trabajo, lo que disponen de maquinaria sencilla. Las características tecnológicas que identifican al pequeño artesano que se encontraron en la unidad objeto de estudio se presenta en la siguiente tabla:

Tabla 2
Municipio de San Antonio Suchitepéquez, departamento de Suchitepéquez
Producción artesanal
Características tecnológicas
Año 2015

Tamaño de empresa	Características
Pequeño artesano	Materiales Los materiales utilizados por el pequeño artesano para las actividades artesanales son de baja calidad.
	Maquinaria Hechiza y rudimentaria, equipo de fabricación propia o la adquieren usada.

Continúa página siguiente...

...Viene página anterior

Tamaño de empresa	Características	
Pequeño artesano	Herramienta y equipo	Rudimentaria, hechiza, obsoletas como banco de madera, sierras, martillos, cepillo, taladro, lijadora y destornilladores que facilitan las actividades del artesano.
	División de trabajo	En el proceso de producción y actividades es elaborado por el propietario del taller y su familia.
	Mano de obra	Es propia y familiar. En el proceso de elaboración participan un máximo de cuatro personas.
	Asistencia técnica y financiera	Los pequeños artesanos no cuentan con asistencia técnica y con ningún tipo de financiamiento.

Fuente: investigación de campo Grupo EPS, segundo semestre 2015.

Puede observarse que el pequeño artesano es aquella persona que se dedica a elaborar artículos a mano, cuentan con un promedio de tres a cuatros personas en lo que incluye el dueño de la empresa, jornada de trabajo de ocho horas y a la vez realizan completo el proceso de producción y venta.

2.2 VOLUMEN Y VALOR DE LA PRODUCCIÓN

Dentro esto se analiza las unidades productivas, volumen y valor de la producción artesanal de las carpinterías. La producción artesanal se concentra en el Municipio y se realizan en talleres individuales que se clasifican en pequeños artesanos y se desarrolla en forma familiar y la labor es transmitida de generación en generación.

El volumen y valor de la producción se refiere al número de muebles en madera que un artesano está dispuesto a elaborar de acuerdo a su capacidad y tamaño de su taller. Es por eso que la producción de cada artesano esta siempre ligada de acuerdo a su capital fijo y su tecnología, características que definen el

volumen de producción. A continuación se presenta el cuadro de volumen y valor de la producción para la carpintería del Municipio, según investigación de campo:

Cuadro 6
Municipio de San Antonio Suchitepéquez, departamento de Suchitepéquez
Carpintería
Volumen y valor de la producción
Año 2015

Producto	Unidades económicas	Unidad de medida	Volumen total	Precio unitario Q.	Valor de la producción Q.
Pequeño artesano					
Trinchante	10	Unidad	80	4,000	320,000
Ropero	10	Unidad	80	3,500	280,000
Gabinetes	5	Unidad	40	4,500	180,000
Totales	25		200	12,000	780,000

Fuente: investigación de campo Grupo EPS, segundo semestre 2015.

De acuerdo con la información recabada durante la encuesta, la carpintería es significativa, debido a que representa 32% del total de unidades económicas artesanales y una generación de empleo de 40% con precio promedio de Q.4,000.00 en trinchantes, Q.3,500.00 en ropero y Q.4,500.00 en gabinetes.

Según el análisis, se estima que se obtiene un volumen de producción anual de 80 en trinchantes, 80 en ropero y 40 gabinetes elaborados por pequeños artesanos. Según la encuesta realizada en el Municipio, el valor agregado por los empresarios de muebles de madera que obtiene por elaboración es de: Q320,000.00 en el rubro de trinchantes Q280,000.00 para ropero y Q.4,500.00 para gabinetes.

2.3 RESULTADOS FINANCIEROS

Los resultados financieros para las carpinterías se efectuaron de manera analítica y es necesario demostrar los elementos importantes como el estado de

costos directos de producción, estado de resultados, rentabilidad y las fuentes de financiamiento para la elaboración del producto mencionado.

2.3.1 Costo directo de producción

Se integra por los tres elementos principales como: materiales, mano de obra y costos indirectos variables que son incurridos para la fabricación de productos terminados. A continuación se presenta el estado de costo directo de producción de la carpintería en elaboración de trinchantes, roperos y gabinetes:

Cuadro 7
Municipio de San Antonio Suchitepéquez, departamento de Suchitepéquez
Carpintería
Estado de costo directo de producción
del 1 de enero al 31 de diciembre de 2015

Producto	Pequeña	
	Encuesta	Imputados
Elemento de costo		
CARPINTERÍA		
<u>Trinchante(3 cuerpos de 1.60 mts. de ancho x 2mts. de alto)</u>		
Materiales	94,580	94,580
Mano de obra	40,000	81,246
Costos indirectos variables	13,048	45,282
Costos directo de producción	147,628	221,108
Producción total	80	80
Costo unitario de trinchante	1,845	2,764
<u>Ropero (2 Cuerpos de 2 mts. de ancho x 2.15 mts. de alto)</u>		
Materiales	77,520	77,520
Mano de obra	48,000	97,496
Costos indirectos variables	13,528	52,210
Costo directo de producción	139,048	227,226
Producción total	80	80
Costo unitario de un ropero	1,738	2,840
<u>Gabinetes (1.60 mts. de ancho x 1.90 mts. de alto)</u>		
Materiales	95,600	95,600
Mano de obra	30,000	60,935
Costo indirecto de producción	15,080	39,256
Costo directo de producción	140,680	195,793
Producción total	40	40

Fuente: investigación de campo Grupo EPS, segundo semestre 2015.

En el cuadro anterior se puede observar una diferencia entre los costos de la encuesta o imputados, reflejan que los artesanos no consideran el pago de salario mínimo por el trabajo efectuado, bonificación, incentivo, séptimo día, prestaciones laborales y cuota patronal para la producción de ropero y trinchante según los datos de encuesta en 100% y con relación a datos imputado. Aunque el pago diario a sus colaboradores es de Q50.00 por elaboración del producto sin llevar control de contabilidad. Para los cálculos detallados de los productos ver Anexo 1

2.3.2 Estado de resultados

Muestra la utilidad o pérdida económica para la actividad de carpintería, durante un periodo determinado. Los resultados obtenidos según información proporcionada por los artesanos dedicados a esta actividad y la investigación en el Municipio, se detallan a continuación:

Cuadro 8
Municipio de San Antonio Suchitepéquez, departamento de Suchitepéquez
Estado de resultado
Carpintería
del 1 de enero al 31 de diciembre de 2015

Producto	Pequeña	
	Encuesta	Imputados
CARPINTERÍA		
Ventas netas	780,000	780,000
(-) Costo directo de producción	427,355	644,127
Ganancia marginal	352,645	135,873
(-) Costos y gastos fijos	-	-
Utilidad antes de ISR	352,645	135,873
ISR (25%)	88,161	33,968
Ganancia neta	264,484	101,905
Rentabilidad		
Ganancia neta/ventas netas	0.34	0.13
Ganancia neta/costos y gastos	0.62	0.16

Fuente: investigación de campo Grupo EPS, segundo semestre 2015.

La actividad de carpintería muestra que la ganancia neta para los datos imputados es menor que los datos encuestados, esto se debe a que los

artesanos no llevan registro contables y administrativos. Asimismo se presentan el monto que corresponde al pago de impuesto que está sujeto las actividades productivas.

2.3.3 Rentabilidad

Es un índice que mide la relación entre la ganancia o utilidad obtenida que al dividirla ente la inversión y al resultado multiplicado por 100 se expresa en porcentajes.

En la producción de muebles en madera se observa que existe mayor grado de rentabilidad respecto a las ventas netas, según datos de la encuesta es 39% y sobre los costos y gastos es del 82% en la fabricación de trinchantes y roperos y por otro lado en los datos imputados se expresa una rentabilidad en ventas del 19%.

2.3.4 Financiamiento

Es la actividad financiera a traves de la cual se obtienen los recursos financieros para la implementación de una unidad de producción de bienes y servicios.

Dentro la investigacion de campo se determinó que existen instituciones financieras, que dan cobertura a la actividad artesanal, pero los artesanos difícilmente recurren al financiamiento debido a que temen no cumplir con las obligaciones que conlleva al tener un crédito.

A continuación se presenta el cuadro de financiamiento de las carpinterías.

Cuadro 9
Municipio de San Antonio Suchitepéquez, departamento de Suchitepéquez
Financiamiento de las carpinterías
Por tamaño de empresa y producto según encuesta
Año 2015

Producto	Interno	Externo	Total
Pequeño artesano			
CARPINTERÍA			
<u>Trinchante</u>			
Materiales	30,580	64,000	94,580
Mano de obra	40,000	-	40,000
Costos indirectos	13,048	-	13,048
<u>Roperos</u>			
Materiales	21,520	56,000	77,520
Mano de obra	48,000	-	48,000
Costos indirectos	13,528	-	13,528
<u>Gabinetes</u>			
Materiales	29,600	66,000	95,600
Mano de obra	30,000	-	30,000
Costos indirectos	15,080	-	15,080
Costos y gastos fijos	-	-	-
Total	241,356	186,000	427,356

Fuente: investigación de campo EPS, segundo semestre 2015.

El tipo de financiamiento que utilizan es interno y externo; en el interno utilizan la materia prima que les queda de la producción anterior y en el externo se representa por un anticipo del valor del bien a fabricar, ésta cantidad es utilizada generalmente para la compra de materiales.

2.4 COMERCIALIZACIÓN

Se realiza mediante el análisis de precio, plaza, producto y promoción que se aplica a los productos artesanales. La investigación de campo que se realizó en el Municipio, determina el proceso de comercialización que se utiliza en la carpintería.

2.4.1 Mezcla de mercadotecnia

Se analiza desde la mezcla de mercadotecnia, constituida por las “Cuatro P” siendo el producto, precio, plaza y promoción, proceso que comprende todas las acciones desde el productor hasta el consumidor final.

En la siguiente tabla se detalla la mezcla de mercadotecnia de carpintería del Municipio:

Tabla 3
Municipio de San Antonio Suchitepéquez, departamento de Suchitepéquez
Carpintería
Mezcla de mercadotecnia
Año 2015

Carpintería		
Variable	Subvariables	Descripción
Producto	Producto	Los muebles se utilizan para organizar diferentes artículos que se tienen en el hogar, entre ellos, ropa, libros, zapatos.
	Variedad	En la actividad de carpintería los siguientes productos: trinchantes de 1.6 x 2 m. roperos de 2 x 2.15 m. y gabinetes de 1.60 x 1.90 m. son los más representativos y generan mayor rentabilidad.
	Calidad	Radica en el acabado y uso de la materia prima, en el caso de la madera los clientes buscan por la durabilidad y calidad.
	Diseño	Para la elaboración se diseña de diferentes estilos como: colonial y tradicional.
	Características	Se utilizan todo tipo de madera, desde pino hasta cedro, también se realiza un acabado formal, barniz y tallada por el artesano.
	Tamaño	Las medidas de los muebles varían de acuerdo al gusto del cliente y al espacio que tenga disponible para colocarlo.
Precio	Precio de lista	Este varía según el diseño y los precios por cada producto para trinchantes Q.4,000.00 c/u, roperos Q.3,500.00 c/u y gabinetes Q4,500.00 c/u.

Continúa página siguiente...

...Viene página anterior

Precio	Periodo de pago	Todas las ventas son al contado.
	Termino de crédito	La forma de pago es 50% de anticipo y el otro 50% contra entrega del producto.
Plaza	Canales	No existen intermediarios, se emplea un canal de comercialización directo.
	Cobertura	Se comercializan en nivel local y regional.
	Ubicación	Como lugar de venta el cliente debe visitar el taller artesanal instalado en la casa del productor.
	Logística	El producto terminado es entregado directamente al comprador en el taller.
Promoción	Publicidad	Se da conocer el producto por medio de tarjetas de presentación y rótulo colocados en la fachada del taller.
	Venta personal	El propietario es el encargado de la venta.

Fuente: investigación de campo Grupo EPS, primer semestre 2015.

De acuerdo a la tabla anterior los productos que ofrecen las carpinterías son: roperos, trinchantes y gabinetes utilizan algunas de las herramientas de la mezcla de mercadotecnia. Los propietarios de las carpinterías no consideran importante la utilización de marca para que distingan sus productos, la falta de este elemento de mercadotecnia impide la captación de clientes potenciales.

2.4.2 Canal de comercialización

En la investigación de campo realizada, se determinó que las carpinterías utilizan el canal directo de comercialización, sin la intervención de los agentes mayoristas y minoristas.

En la siguiente gráfica se describe el canal utilizado:

Gráfica 2
Municipio de San Antonio Suchitepéquez, departamento de Suchitepéquez
Carpintería
Canal de Comercialización
Pequeño artesano
Año 2015

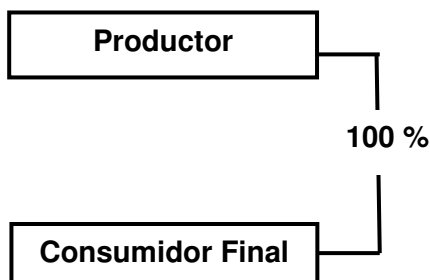

Fuente: investigación de campo Grupo EPS, primer semestre 2015.

Como se observa en la gráfica anterior las carpinterías objeto de estudio, utilizan el diseño de canal directo de comercialización donde solo participa el productor y el consumidor final, el artesano maximiza sus ganancias y no distribuye las utilidades entre los intermediario y es beneficio para ellos.

Las carpinterías trabajan con financiamiento interno y externo, elaboran el producto bajo pedido del cliente y anticipo de valor para fabricar los muebles, es por eso que no cuentan con el acceso a préstamos en las de entidades bancarias y crediticias.

2.5 ORGANIZACIÓN EMPRESARIAL

Se refiere a la estructura, las funciones, jerarquías y actividades de las unidades artesanales. Para la actividad de producción de muebles en madera se estableció a través de la investigación de campo que no existe una organización formal, a los colaboradores no se les otorgan prestaciones laborales debido a que la contratación es informal y se sitúan bajo la denominación de pequeño artesano.

2.5.1 Estructura organizacional

Es el marco formal que define el sistema de comunicación y autoridad en una organización, así como la estructura que da forma a la organización.

La forma en que se encuentran organizadas las carpinterías, en el Municipio es la siguiente.

Gráfica 3
Municipio de San Antonio Suchitepéquez, departamento de Suchitepéquez
Carpintería
Estructura organizacional
Año 2015

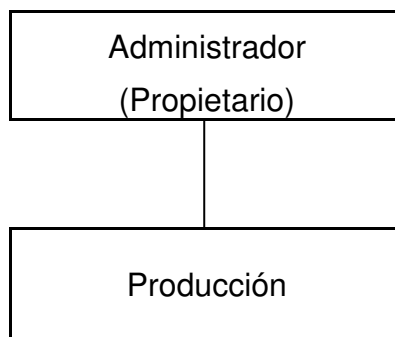

Fuente: investigación de campo Grupo EPS, primer semestre 2015.

Como se puede observar en la gráfica anterior, en las carpinterías del Municipio la estructura organizacional es de tipo lineal, se caracteriza porque las actividades son ejecutadas por una sola persona, el administrador es el propietario quien toma todas las decisiones, distribuye el trabajo al subalterno, donde existe una sola jerarquía de autoridad así mismo realiza la compra de insumos y contrata personas para apoyar en el trabajo, también se identificó que la comunicación entre el administrador y los operarios es únicamente verbal.

2.6 GENERACIÓN DE EMPLEO

De acuerdo a la actividad artesanal en el Municipio las carpinterías generan fuente empleo, dentro las unidades económicas activas son 25 que están distribuidas en el área rural y urbana contado con cuatros colaboradores de pequeños artesanos, representada por 48.54% están activos al trabajo artesanal, no es alto pero si forma parte de la población económicamente activa del Municipio donde la mano de obra es familiar y el pago es en efectivo sin contrato escrito.

2.7 RESUMEN DE LA PROBLEMÁTICA ENCONTRADA Y PROPUESTA DE SOLUCIÓN

Al realizar la investigación de campo en el Municipio, se observó la problemática que presentan las unidades artesanales que elaboran muebles en madera y la posible propuesta de solución.

2.7.1 Problemática encontrada

De acuerdo a la investigación realizada se encontraron los siguientes problemas:

- Los artesanos que se dedican a esta actividad no utilizan estrategias de mezcla de mercadotecnia, el producto es elaborado únicamente bajo pedido y según las especificaciones de los clientes y no se maneja ningún tipo de inventario de productos terminado.
- Al vender sus productos no se realiza ningún tipo de promoción, publicidad y no se disponen de un área específica para almacenar o exhibir el producto final, tampoco realizan estrategia de venta que pueda dar a conocer el taller.

2.7.2 Propuesta de solución

Las alternativas de solución para enfrentar los problemas encontrados en las unidades artesanales dentro el Municipio, se describen a continuación:

- Es necesario que los propietarios de las unidades de objeto de estudio se organicen e implementen estrategias de mercadeo necesarias para ampliar la cobertura del mercado, y así existiría inventarios de muebles por la demanda de venta tanto a nivel local y regional.
- Los propietarios de las carpinterías podrían designar a alguien o asumir ellos mismos como responsables del área de venta, dedicándose a contactar clientes, tanto en el mercado local como regional, extendiéndose a otros municipios aplicando estrategias de promoción tales como volantes, catálogos y descuentos especiales.

CAPÍTULO III

PROYECTO: PRODUCCIÓN DE COCOA EN POLVO

A continuación se presenta la propuesta del proyecto de producción de cocoa en polvo, con el propósito de aprovechar la potencialidad que existe en el Municipio, debido a que cuentan con las condiciones necesarias para su producción, tanto climáticas como físicas, por lo que se pretende su explotación para beneficio de la comunidad.

Con el fin de expandir el mercado, de diversificar productos y aprovechar el cacao, como principal materia prima para elaborar la propuesta de inversión.

3.1 DESCRIPCIÓN DEL PROYECTO

El Municipio es un lugar caluroso por su ubicación geográfica, se propone ejecutar el proyecto en forma agroindustrial, que consiste en asociar a los productores de cacao del Municipio, que tengan el interés en contribuir al desarrollo y generación de empleos en su localidad, y a su vez, sepan aprovechar los recursos para la producción y venta de cocoa.

Se espera cubrir el 15% de demanda insatisfecha a través de la comercialización de sobres de una onza de cocoa en polvo a los municipios de San Antonio Suchitepéquez, San Bernardino y Mazatenango. El precio sugerido de cada bolsa para el consumidor final es Q3.00.

El proyecto se ubicará en la Cabecera Municipal, tendrá una vida útil estimada de cinco años, en lo que se espera obtener una producción de 140,712 sobres de una onza para el primer período. Se identificará con el nombre de "Mi Cocoa" y para su producción son necesaria 5,278 libras de cacao, proveniente de San Antonio Suchitepéquez.

Se propone la creación de una cooperativa de productores de cacao denominada Cooperativa de Desarrollo Económico de Suchitepéquez “COSUCHI” R.L., la cual estará integrada por 20 asociados que serán los responsables de realizar el proyecto. Para la puesta en marcha del proyecto, se ha estimado una inversión de Q82,689.00 con financiamiento interno mediante la aportación de los asociados de la cooperativa; para el primer año se prevé una utilidad del 10.38% respecto al total de ventas, el período de recuperación de la inversión será de un año con diez meses y dieciocho días de haberse ejecutado el proyecto.

3.2 OBJETIVOS

A continuación se detallan los objetivos que se pretenden alcanzar con el presente proyecto.

3.2.1 General

Aprovechar la materia prima proveniente del cacao para la comercialización de cocoa en polvo en el Municipio, para diversificar el producto, expandir el mercado y contribuir con la generación de empleo.

3.2.2 Específicos

- Incentivar a los asociados para promover la distribución de cocoa en polvo y de esa forma cubrir la demanda insatisfecha de los municipios en los que se comercialice el proyecto.
- Aprovechar la localización en la que se obtiene el cacao para que el proceso productivo se realice en un tiempo efectivo.
- Proponer la creación de una cooperativa que beneficie a los productores de cacao del Municipio que participen en el proyecto para contribuir al desarrollo y generación de empleo.

- Utilizar adecuadamente los recursos financieros que se obtendrán a través de la aportación de los asociados para lograr la rentabilidad de la propuesta de inversión.

3.3 JUSTIFICACIÓN

La actividad agrícola es una de las bases principales en la economía del Municipio, donde posee distintas fincas y hogares que se dedican al cultivo de cacao. Se considera tomar en cuenta la potencialidad productiva, debido a que en el Municipio no existen empresas que se dediquen a la comercialización de cocoa en polvo preparado con cacao 100% natural, que sea económico y saludable para la población.

Por lo que se hace necesario introducir el proyecto denominado: producción de cocoa en polvo, como nueva propuesta artesanal y a través de una organización en la cual se diversifique el cacao y se puedan generar nuevas opciones de empleo y beneficio a los pobladores. Asimismo, permitirá mejorar el nivel económico de los asociados que participen de manera directa en el proyecto, y consiguiente, un crecimiento para la economía local del Municipio.

3.4 ESTUDIO DE MERCADO

El estudio de mercado permite realizar una evaluación analítica sobre la oferta, demanda, precio y comercialización para determinar su viabilidad y establecer el mercado de meta.

3.4.1 Identificación del producto

El cacao fue parte importante de la cultura maya, como bebida, medicina y moneda, en la actualidad esta planta, resurge como una alternativa económica para las familias de dicho Municipio.

La propuesta de inversión seleccionada para llevar a cabo el proyecto de cocoa en polvo, lleva por nombre “Mi Cocoa”. Para la obtención de este producto, se requiere de la pulverización de la torta de cacao, la cual se consigue por la eliminación completa o parcial de la grasa del cacao sin cáscara, ni germen o del cacao en pasta.

Los ingredientes necesarios para la elaboración de cocoa en polvo son: cacao, azúcar y canela; teniendo una presentación en sobre de papel con medidas de 12 cms de alto por 0.4 cms. de ancho y 9 cms. de largo con peso de 1 onza (28.35 gramos).

3.4.2 Oferta

El análisis de la oferta histórica de la producción de cocoa en polvo está determinado por la producción local más las importaciones de años anteriores del Municipio, mientras que, para analizar la oferta proyectada, se representa la cantidad de bienes o servicios que serán ofrecidos en el futuro, por la producción local más las importaciones.

Para calcular la oferta histórica, se tomó como base el dato de las importaciones en los tres municipios de productos sustitutos de cocoa en polvo en el año 2014, en el que se obtuvo un total de 168,703 de bolsas de 0.70 onzas consumidas, y un aumento de 8% promedio desde años anteriores. Luego, se calcularon a través del método de mínimos cuadrados, las importaciones para los años del 2015 al 2019.

A continuación se observara la oferta total histórica y proyectada comprendida en el período 2010-2019.

Cuadro 10
Municipios de San Antonio Suchitepéquez, Mazatenango y San Bernardino
Departamento de Suchitepéquez
Oferta total histórica y proyectada de cocoa en polvo
Período 2010-2019

Años	Producción	Importaciones	Oferta Total
2010	-	124,587	124,587
2011	-	135,096	135,096
2012	-	146,519	146,519
2013	-	158,936	158,936
2014	-	172,432	172,432
2015	-	183,373	183,373
2016	-	195,326	195,326
2017	-	207,279	207,279
2018	-	219,232	219,232
2019	-	231,185	231,185

Fuente: investigación de campo Grupo EPS, segundo semestre 2015 y método de mínimos cuadrados, en donde $a= 147,513.82$, $b=11,953.06$ y Año base 2012 para las importaciones.

En el cuadro anterior muestra que en ninguno de los tres municipios estudiados, se produce cocoa en polvo, sin embargo, se observa que el comportamiento de las importaciones históricas y proyectadas aumenta gradualmente debido al ingreso de productos sustituto, tales como: “Nestlé”, “Choco-Panda” y “Nesquick”, los cuales vienen en contenido de polvo, para obtener la bebida conocida como chocolate caliente.

3.4.3 Demanda

La demanda de cocoa en polvo está conformada por consumidores locales y/o externo. El mayor consumo de cocoa se refleja en el Municipio de Mazatenango, departamento de Suchitepéquez, en donde los demandantes intermedios y finales realizan las diferentes transacciones para la adquisición del producto. En menor escala se lleva a los mercados de los municipios de San Bernardino y de San Antonio Suchitepéquez.

3.4.3.1 Demanda potencial histórica y proyectada

Para establecer la demanda potencial, se tomó como base el XI Censo de Población y VI de habitación 2002 del Instituto Nacional de Estadísticas –INE–,

con base a Proyecciones de Población 2008-2020. Se delimitó el 25% de la población al tomar en cuenta los gustos y preferencias, edad, poder adquisitivo, precio y ubicación geográfica; para obtener un dato más verídico, se excluyó la población comprendida entre 0 y 4 años de edad.

Para determinar el consumo per cápita se utilizó la página 61 el PDF adjunto, el cual, es un extracto del libro de Consumo de chocolate, cacao y sucedáneos, escrito por Víctor J. Martín Cerdeño, en la editorial de MERCASA de Madrid, 2007. En él, se detectaron 2.99 kilos para cacao, en el que el cacao soluble normal, ocupa 1.20 kilos equivalente a 43 onzas; sin embargo, el consumo se disminuyó a 25 onzas de cocoa en polvo para ser presentados en el proyecto en sobres de una onza, debido a que será nuevo en el mercado y competirá con la existencia de los productos sustitutos adquiridos en años anteriores. A continuación se muestra la demanda potencial histórica y proyectada comprendida en el período 2010-2019.

Cuadro 11
Municipios de San Antonio Suchitepéquez, Mazatenango y San Bernardino
Departamento de Suchitepéquez
Demanda potencial histórica y proyectada de cocoa en polvo
Período 2010-2019

Año	Población	Población Delimitada 25%	Consumo Per Cápita (Unidades sobres de 1oz.)	Demanda Potencial
2010	153,417	38,354	25	958,850
2011	158,288	39,572	25	989,300
2012	163,351	40,838	25	1,020,950
2013	168,582	42,146	25	1,053,650
2014	173,951	43,488	25	1,087,200
2015	179,432	44,858	25	1,121,450
2016	185,046	46,262	25	1,156,550
2017	190,816	47,704	25	1,192,600
2018	196,711	49,178	25	1,229,450
2019	202,705	50,676	25	1,266,900

Fuente: elaboración propia, con base en datos del XI Censo Nacional de Población y VI de habitación y Proyección de Población 2008-2020 del Instituto Nacional de Estadísticas -INE-año 2002 y estudio de mercado realizado en los municipios de San Antonio Suchitepéquez y San Bernardino. Consumo per cápita (Ver Anexo 2)

La demanda potencial para el año 2015, según los cálculos necesarios para ser obtenida, es de 1,121,450 unidades de cocoa en polvo para los tres municipios, mientras que el consumo aparente, es de 183,373 sobres, al no existir exportaciones; lo que da como resultado una demanda insatisfecha de 938,077 unidades. La producción nacional de cocoa en polvo, cubriría la demanda y el consumo aparente para el período proyectado del 2015 al 2019.

3.4.3.2 Consumo aparente histórico y proyectada

El consumo aparente se determina mediante la producción más las importaciones, que da como resultado la oferta total del país, restándole las exportaciones. Se utiliza para determinar la cantidad de cocoa en polvo que demanda la población en un período específico

El comportamiento del consumo aparente histórico y proyectado se presenta en el cuadro siguiente.

Cuadro 12
Municipios de San Antonio Suchitepéquez, Mazatenango y San Bernardino
Departamento de Suchitepéquez
Consumo aparente histórica y proyectada de cocoa en polvo
Período 2010-2019

Año	Producción	Importaciones	Exportaciones	Consumo Aparente
2010	-	124,587	-	124,587
2011	-	135,096	-	135,096
2012	-	146,519	-	146,519
2013	-	158,936	-	158,936
2014	-	172,432	-	172,432
2015	-	183,373	-	183,373
2016	-	195,326	-	195,326
2017	-	207,279	-	207,279
2018	-	219,232	-	219,232
2019	-	231,185	-	231,185

Fuente: elaboración propia, con base al cuadro de Oferta Total Histórica y Proyectada

En el estudio actual no existe producción ni exportaciones; lo que da como resultado únicamente el dato de las importaciones tanto para la oferta total como

para el consumo aparente. Éste se mantiene y se incrementa constantemente, lo cual es conveniente para la propuesta de inversión, debido a que cada vez las importaciones son mayores y esto es una ventaja para incrementar la producción nacional y así disminuirlas a través de los años proyectados.

3.4.3.3 Demanda insatisfecha histórica y proyectada

Es aquella en la que el producto no alcanza cubrir los requerimientos del mercado se establece al restar la demanda potencial del consumo aparente, el resultado es la cantidad de producto que la oferta no puede satisfacer. La demanda insatisfecha representa el volumen de producción total de cocoa en polvo requerido por la población, que se cubre por los productores existentes en el mercado.

A continuación se ve reflejada la demanda insatisfecha histórica y proyectada comprendida en el período 2010-2019.

Cuadro 13
Municipios de San Antonio Suchitepéquez, Mazatenango y San Bernardino
Departamento de Suchitepéquez
Demanda insatisfecha histórica y proyectada de cocoa en polvo
Período 2010-2019

Año	Demanda Potencial	Consumo Aparente	Demanda Insatisfecha
2010	958,850	124,587	834,263
2011	989,300	135,096	854,204
2012	1,020,950	146,519	874,431
2013	1,053,650	158,936	894,714
2014	1,087,200	172,432	914,768
2015	1,121,450	183,373	938,077
2016	1,156,550	195,326	961,224
2017	1,192,600	207,279	985,321
2018	1,229,450	219,232	1,010,218
2019	1,266,900	231,185	1,035,715

Fuente: elaboración propia, con base al cuadro de Demanda Potencial Histórica y Proyectada y cuadro de Consumo Aparente Histórico y Proyectado.

De acuerdo a los datos obtenidos en el cuadro anterior, al tomar como base el año 2015, se determinó que el 15% de la demanda insatisfecha podría ser

cubierta en los municipios aledaños a San Antonio Suchitepéquez al incentivar la producción local de cocoa en polvo para así saciar la demanda potencial y el consumo aparente en el período proyectado, comprendido entre los años 2015 y 2019. Para ellos, los consumidores tendrían un producto nuevo en el mercado con un precio accesible y de buena calidad, cultivado en su región.

3.4.4 Precio

De acuerdo a la investigación de campo, se determinó que el producto sustituto en relación a sus precios en competencia de las marcas Nestlé es de Q.3.50, Choco Panda Q.1.50 y Nesquick Q.5.00 por cada sobre.

3.4.5 Comercialización

La comercialización propuesta para el proyecto de cocoa en polvo queda desarrollada más ampliamente en el capítulo IV del presente informe.

3.5 ESTUDIO TÉCNICO

Se describe la localización y el tamaño del proyecto, proceso de producción y tecnología a utilizar; así mismo, se establece el área adecuada para desarrollar un proyecto en la localización, que son claves para dicho estudio.

3.5.1 Localización

Es el lugar donde se llevara a cabo el proyecto de acuerdo al área geográfica seleccionada para la implementación del proyecto, tanto a macro, como a micro localización.

3.5.1.1 Macrolocalización

El proyecto estará ubicado en el municipio de San Antonio Suchitepéquez, departamento de Suchitepéquez a 11 km de la cabecera departamental Mazatenango y a 149 km de la ciudad capital.

3.5.1.2 Microlocalización

Durante la investigación realizada en el Municipio, se determinó que el lugar más idóneo para la implementación del proyecto de cocoa en polvo es en la cabecera departamental para ello se consideró aspectos tales como la vías de acceso, la disponibilidad de mano de obra, las condiciones climáticas, la planta de producción.

Se ubicará entre la 9ª. Calle y 5ª. Av. de la Villa, donde se encontrarán las instalaciones, las cuales serán arrendadas para impulsar la comercialización y distribución del producto.

3.5.2 Tamaño del proyecto

Es la capacidad instalada, el volumen de producción y el tiempo de duración del mismo, lo que indica el buen uso de los recursos disponibles para obtener la producción proyectada.

El proyecto se desarrollará en arrendamiento de las instalaciones de 6.25 metros de ancho y 8.25 de largo adecuándose a las necesidades de producción de la cooperativa. La capacidad de producir será de: 140,712 unidades de sobres de cocoa en polvo para el primer año, 144,933 para el segundo, 149,281 para el tercero, 153,759 para el cuarto y 158,372 para el quinto, con valor total de la producción de 747,057. Se cuenta con acceso inmediato de materia prima debido a que está localizado en el centro del Municipio y con vía de acceso rápida hacia la cabecera departamental. En la siguiente gráfica se representa la distribución de las instalaciones.

Gráfica 4
Municipio de San Antonio Suchitepéquez, departamento de Suchitepéquez
Proyecto: producción de cocoa en polvo
Distribución de la planta
Año 2015

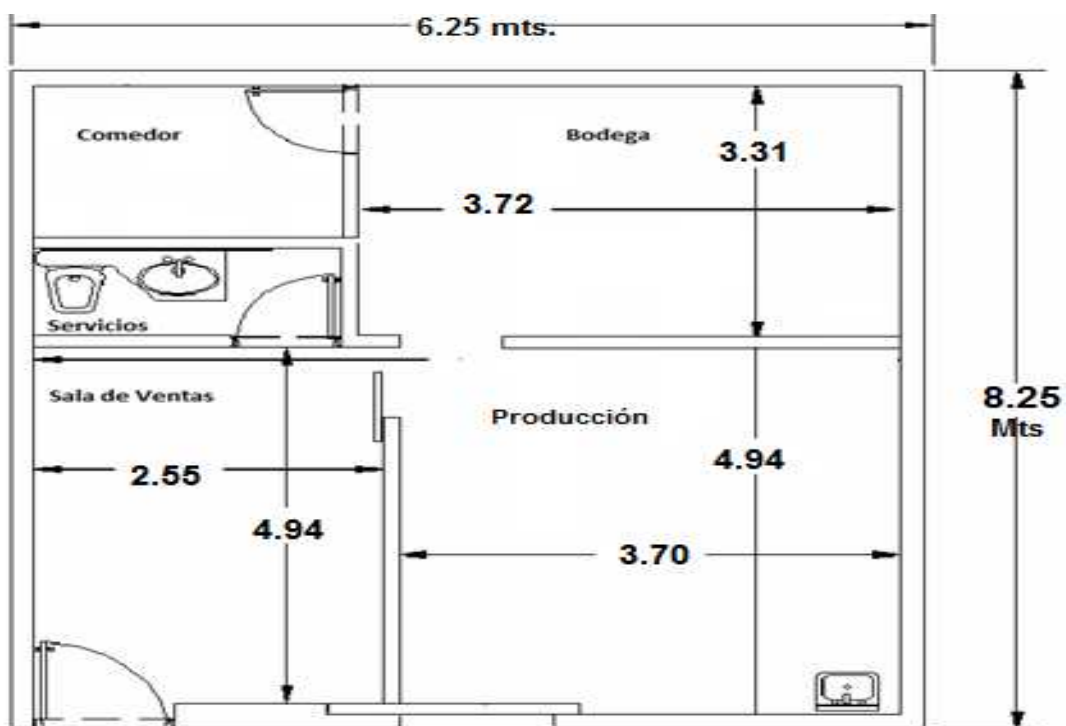

Fuente: investigación de campo Grupo EPS, segundo semestre 2015.

La gráfica anterior muestra la distribución de las instalaciones para desarrollar las operaciones del proyecto. La infraestructura cuenta con cinco áreas principales: **Sala de ventas:** Área donde se comercializará el producto. **Producción:** Lugar donde se encargara de la transformación de sobres de cocoa en polvo. **Bodega:** Espacio físico donde se almacenará el producto de cocoa en polvo. **Comedor:** Recepción y alimentación para los empleados. **Sanitario:** Cuarto de baño para el aseo personal.

3.5.3 Volumen y valor de la producción

El volumen se refiere a la cantidad de unidades que se producirá cada año, durante el tiempo de vida del proyecto. Se presenta el siguiente cuadro la

información sobre el volumen y el valor de la producción de cocoa en polvo para cinco años.

Cuadro 14
Municipio de San Antonio Suchitepéquez, Departamento de Suchitepéquez
Proyecto: producción de cocoa en polvo
Volumen de producción total anual
Año 2015

Año	Producción anual (Unidades de sobres de 1 oz.)	Merma 2%	Volumen neto de la producción (sobres de 1 oz.)	Precio de ventas Q.	Valor de la producción Q.
1	140,712	2,814	137,898	3.00	413,694
2	144,933	2,999	142,034	3.00	426,102
3	149,281	3,087	146,295	3.00	438,885
4	153,759	3,181	150,684	3.00	452,052
5	158,372	4,136	155,205	3.00	465,615
Total	747,057	14,941	732,116		2,196,348

Fuente: Investigación de campo Grupo EPS, segundo semestre 2015.

En el cuadro anterior se refleja la producción que habrá en el trayecto de la vida útil del proyecto, donde se plantea cubrir el 15% del total de la demanda insatisfecha proyectada, manteniendo los precios constantes. Para la ejecución se ha estimado producir 140,712 unidades durante el primer año, para obtener una producción total de 747,057 sobres de cocoa en polvo en presentación de una onza (28.35 gramos); anualmente se aumentará 3% de la producción, de acuerdo a la capacidad de la planta.

3.5.4 Proceso productivo

En la secuencia de actividades requeridas para llevar a cabo la producción de cocoa en polvo. Se necesita de cierta cantidad de elementos para concretar su elaboración. A continuación se presenta el flujograma del proceso productivo para la elaboración del producto:

Gráfica 5
Municipio de San Antonio Suchitepéquez, Departamento de Suchitepéquez
Proyecto: producción de cocoa en polvo
Flujograma para proceso productivo
Año 2015

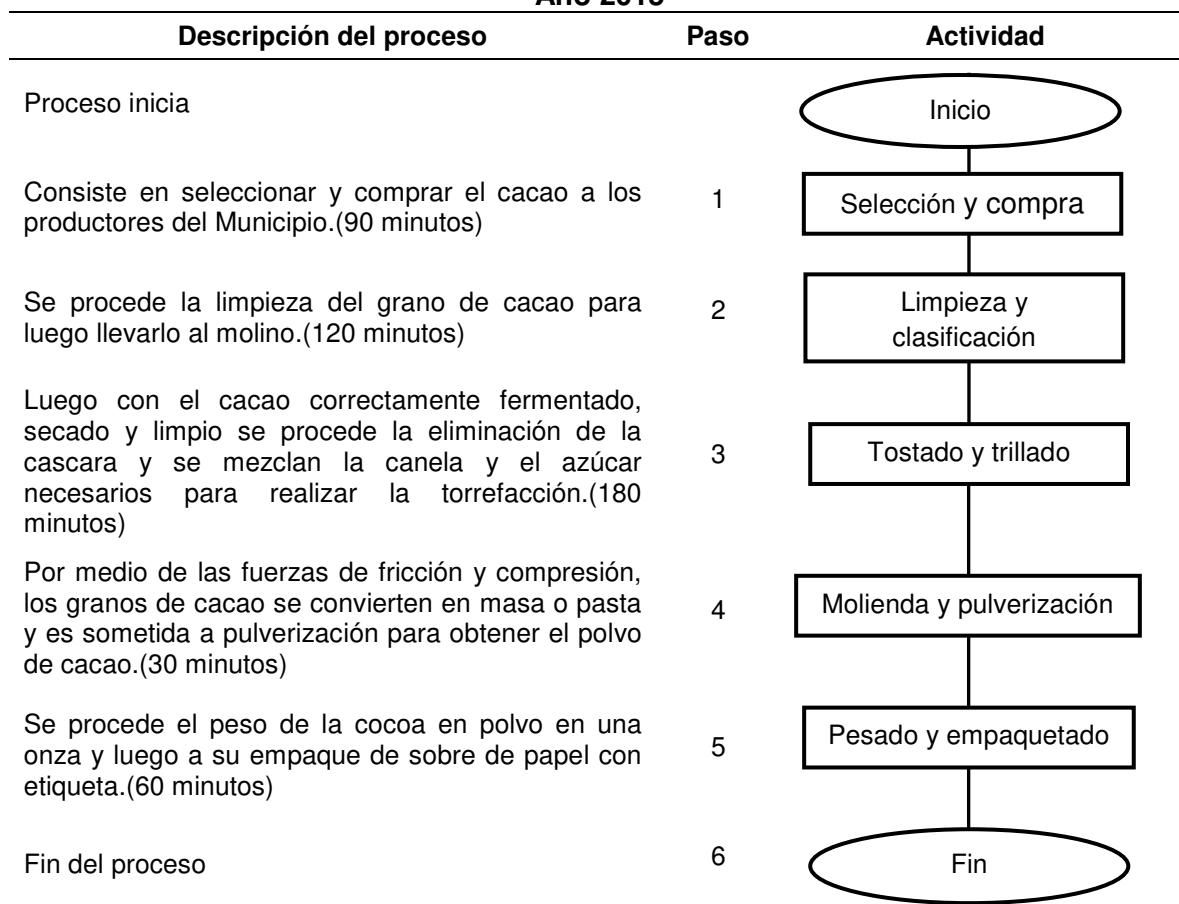

Fuente: investigación de campo Grupo EPS, segundo semestre 2015.

En el flujograma se detallan todos los pasos y los minutos a seguir para la producción de cocoa en polvo, desde la compra de insumos hasta el proceso de pulverización y empaquetado, para posteriormente ser distribuido.

3.5.5 Requerimientos técnicos

Se refiere a la estimación de recursos como maquinaria, equipo y mano de obra que se debe de tomar en cuenta para llevar a cabo el proyecto, al considerar la capacidad instalada y los objetivos que se persiguen con volumen de la

producción. A continuación se detalla cada uno de los recursos para la elaboración de cocoa en polvo.

Tabla 4
Municipios de San Antonio Suchitepéquez, Departamento de Suchitepéquez
Proyecto: producción de cocoa en polvo
Requerimientos técnicos
Año 2015

Descripción	Unidad de medida	Cantidad
Tangible		
Equipo de producción		
Tostador de cacao	Unidad	1
Molino	Unidad	1
Pulverizador	Unidad	1
Ventilador	Unidad	1
Trilladora de cacao	Unidad	1
Sellador de empaque	Unidad	1
Balanza	Unidad	1
Temporizador		
Mobiliario y equipo		
Escritorio	Unidad	1
Silla Secretarial	Unidad	1
Calculadora	Unidad	1
Silla para clientes	Unidad	2
Teléfono	Unidad	1
Mesas	Unidad	2
Archivo	Unidad	1
Equipo de computación		
Computadora	Unidad	1
Impresora	Unidad	1
Vehículos		
panel		
Intangible		
Gastos de organización		
Gastos de organización	Unidad	1
Materia prima		
Cacao	Libras	440
Azúcar	Libras	257
Canela	Libras	37
Mano de obra		
Selección compra y limpieza, clasificación, tostado	Día	26
Trillado, molienda pulverización pesado y empaquetado	Día	1

Continúa página siguiente...

...Viene de página anterior

Descripción	Unidad de medida	Cantidad
Bonificación	Día	52
Séptimo día		104
Costos indirectos variables		
Cajas de cartón	Ciento	1
Energía eléctrica	Mensual	1
Empaque (sobres)	Unidad	11,726
Costos fijos de producción		
Cucharones	Unidad	4
Gabachas	Unidad	6
Guantes	Pares	6
Botas	Pares	6
Mascarillas	Unidad	6
Cuchillos	Unidad	6
Paletas de madera	Unidad	4
Tablas para picar	Unidad	4
Recipiente de acero	Unidad	2
Navajas	Unidad	4
Gastos de administración		
Sueldo administrador	Mensual	1
Bonificación incentivo	Mensual	1
Cuotas patronales	Mensual	1
Prestaciones laborales	Mensual	1
Honorarios contador	Mensual	1
Papelería y útiles	Mensual	1

Fuente: investigación de campo Grupo EPS, segundo semestre 2015.

En la tabla anterior se detalla los requerimientos técnicos necesarios para la producción de cocoa en polvo del primer año; tales como maquinaria y equipo, mobiliario y equipo, equipo de computación, vehículos, a utilizar para el funcionamiento del proyecto.

3.6 ESTUDIO ADMINISTRATIVO LEGAL

El presente estudio contiene todos los aspectos que se desarrollan en una organización, tales como su planeación estratégica, estructura organizacional, aspectos legales, fiscales y laborales así poder relacionarlo en la elaboración del proyecto.

3.6.1 Justificación

Con el déficit en el desarrollo socioeconómico en el Municipio de San Antonio Suchitepéquez, con respecto a la organización social y productiva, se requiere de una organización formal y de fácil administración, que permita a las personas interesadas en organizarse, con el objetivo de diversificar la producción y comercialización de productos para mejorar las condiciones de vida de la población y generar nuevas fuentes de empleo.

El proyecto se llevará a cabo a través de una cooperativa, por ser el tipo de organización adecuado para el proyecto de la elaboración y comercialización de cocoa en polvo. Proporcionará facilidades a los asociados, tales como asistencia técnica, financiera y administrativa, donde poseerá personalidad jurídica propia y se inscribirá en el Registro de Cooperativas bajo las cláusulas y normas regidas por la Ley General de Cooperativas, según acuerdo al Decreto número 82-78, Ley General de Cooperativas y su Reglamento.

3.6.2 Objetivos

Para alcanzar las metas que se trazaron al desarrollar la cooperativa, se requiere seguir los siguientes objetivos:

3.6.2.1 General

Mejorar el nivel de vida de cada uno de los integrantes de la cooperativa hacia un adecuado aprovechamiento de la administración del recurso humano, material y financiero de manera efectiva, mediante el esfuerzo conjunto y mutuo para crear oportunidades de crecimiento socioeconómico constante a los habitantes del Municipio de San Antonio Suchitepéquez.

3.6.2.2 Específicos

De acuerdo al objetivo general se formulan los siguientes objetivos específicos:

- Asociar a personas con intereses comunes para la producción, comercialización y distribución de cocoa en polvo en el Municipio.
- Generar empleo por medio de la contratación de personal originario del Municipio para los puestos de la cooperativa.
- Aprovechar las potencialidades productivas con las que cuenta el Municipio, para lograr un adecuado desarrollo económico, social y ambiental.

3.6.3 Tipo y denominación

Basado en el artículo sexto de la Ley General de Cooperativa, la razón social de la organización será denominada: Cooperativa de Desarrollo Económico de Suchitepéquez Responsabilidad Limitada "COSUCHI" R.L.

Se espera a través de la cooperativa, ampliar la actividad económica agrícola y artesanal para ofrecer una nueva opción de ingresos a las familias de la organización en el Municipio de San Antonio Suchitepéquez; para su inicio deberá contar por lo menos con 20 Asociados. A través de ella se dará a conocer la producción y comercialización de cocoa en polvo.

La cooperativa será conocida también con las siglas, COSUCHI. R.L. Por medio de ella se dará a conocer la elaboración y comercialización de cocoa en polvo, como fuente de ingresos.

3.6.4 Marco Jurídico

Toda organización debe ser regida por lineamientos y estatutos detallados, muy bien fundamentados, con el objetivo de culminar la función de la cooperativa en el desarrollo de la comunidad. En las que se mencionan las normas internas y externas que regirán la misma.

3.6.4.1 Normatividad externa

Estas cooperativas se establecen en las bases de organización y cumplimiento de labores, basadas en algunos lineamientos fundamentales, tales como:

- Congreso de la República de Guatemala. Ley General de Cooperativas, Decreto número 82-78 del Acuerdo Gubernativo No. 7-79, capítulo II. Inscripción de Cooperativas artículos 19, 20, 21 y 22. Artículos 1 al 65.
- Congreso de la República de Guatemala Decreto Numero 12-2002. Código Municipal artículos 4, 17, 18, 19, 53 inciso 75.
- Código de Trabajo, Decreto 14-41, del Congreso de la República de Guatemala. Artículo 1, Derecho y Obligaciones de Patronos y Trabajadores, artículo 22, Contrato Individual de Trabajo, artículo 25. El tipo de contrato, artículo 88. Salario o Sueldo.
- Congreso de la República de Guatemala, Ley de Aguinaldo, artículo 1. Decreto 76-78.
- Congreso de la República de Guatemala, Ley de Bono Incentivo – Sector Privado y sus Reformas, artículo 2. Decreto 78-89.
- Congreso de la República de Guatemala, Ley del Impuesto al Valor Agregado, artículo 7, de las Exenciones Generales. Decreto 27-92.
- Congreso de la República de Guatemala, Ley de Bonificación Anual (Bono 14), artículo 1 y 2. Decreto 42-9.

3.6.4.2 Normatividad interna

Toda normativa de la cooperativa, debe ser previamente establecida por un consejo y remitida a una asamblea general para su acreditación. Por lo que se presentan algunas posteriormente:

- Estatutos uniformes: serán formulados por el Instituto Nacional de Cooperativas -INACOP-

- Reglamento Interno: el cual regula todo lo relacionado con la estructura y funcionamiento de la Cooperativa, aprobado por la asamblea general.
- Manual de normas y procedimientos: por medio del cual se estandarizan los procesos realizados en las actividades productivas.
- Manual de organización: donde se definirán las funciones, responsabilidades y niveles de autoridad dentro de la cooperativa.

3.6.5 Estructura organizacional

Para realizar la organización de una entidad se diseñan diferentes composiciones estables de la división de funciones y de autoridad. En este proceso, se elige la estructura organizacional adecuada. La estructura organizacional de la cooperativa se basará en la división de tareas tanto en la producción como en la administración, se definirán los niveles jerárquicos necesarios para formar la estructura de tipo lineal, debido a que las relaciones de autoridad serán de forma descendente y la responsabilidad será de los niveles inferiores hacia los superiores.

En cuanto a la formalización de la cooperativa, se contará con el manual de organización, así como el de normas y procedimientos de las actividades a realizar. Las decisiones más importantes las tomarán en la Asamblea General y las de menor importancia, cada una de las unidades específicas. Se implementará una departamentalización funcional, debido a que será más sencillo agrupar las actividades a realizar para alcanzar una misma meta.

3.6.5.1 Diseño de la organización

El sistema de organización a utilizar será nominal, el cual indica los puestos y números de plazas existentes o necesarias para cada unidad administrativa. A continuación se presenta el organigrama nominal propuesto para "COSUCHI" R.L.

Gráfica 6
Municipio de San Antonio Suchitepéquez, departamento de Suchitepéquez
Proyecto: producción de cocoa en polvo
Organigrama nominal propuesto
Cooperativa de Desarrollo Económico de Suchitepéquez, COSUCHI, R.L.
Año 2015

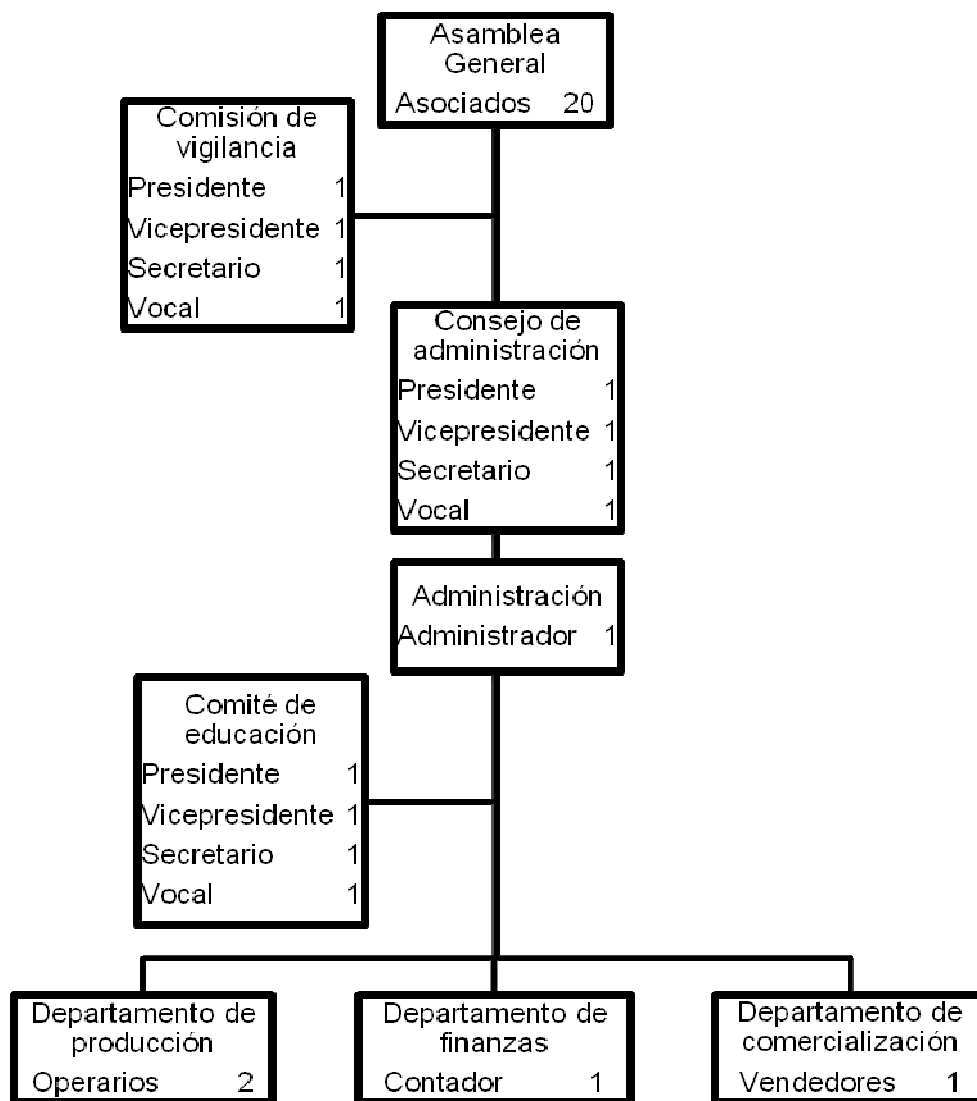

Fuente: investigación de campo Grupo EPS, segundo semestre 2015.

En el organigrama anterior se muestra cada uno de los departamentos que conformarán la cooperativa y los cargos o puestos que son necesarios para la

ejecución de la actividad con el fin de apoyar y obtener la aportación y colaboración de todos los entes participantes en la estructura organizacional.

3.7 ESTUDIO FINANCIERO

Permite determinar la inversión del proyecto, la forma de captación de recursos financieros, la proyección que indica la capacidad que se tendrá para generar utilidades. Por medio de varias técnicas permite evaluar la factibilidad para llevar a cabo el proyecto.

3.7.1 Inversión fija

Está integrada por todos los activos tangibles (maquinaria y equipo, mobiliario y equipo, equipo de computación y vehículo) e intangibles (gastos de organización) que se adquieren una sola vez durante la vida útil del proyecto y están sujetos a depreciaciones y amortizaciones.

Se presenta el detalle y valor de la inversión fija necesaria para poner en marcha el proyecto:

Cuadro 15
Municipio de San Antonio Suchitepéquez, departamento de Suchitepéquez
Proyecto: producción de cocoa en polvo
Inversión fija
Año 2015

Descripción	Unidad de medida	Cantidad	Precio unitario Q.	Total Q.
Tangible				53,920
Maquinaria y equipo				22,645
Tostador de cacao	Unidad	1	5,000	5,000
Molino	Unidad	1	4,000	4,000
Pulverizador	Unidad	1	6,000	6,000
Ventilador	Unidad	1	500	500
Trilladora de cacao	Unidad	1	6,000	6,000
Sellador de empaque	Unidad	1	500	500
Balanza	Unidad	1	495	495
Temporizador	Unidad	1	150	150

Continúa página siguiente...

...Viene de la página anterior

Descripción	Unidad de medida	Cantidad	Precio unitario Q.	Total Q.
Mobiliario y equipo				3,475
Escritorio	Unidad	1	1,300	1,300
Silla Secretarial	Unidad	1	200	200
Calculadora	Unidad	1	225	225
Silla para clientes	Unidad	2	125	250
Teléfono	Unidad	1	200	200
Mesas	Unidad	2	500	1,000
Archivo	Unidad	1	300	300
Equipo de computación				2,800
Computadora	Unidad	1	2,500	2,500
Impresora	Unidad	1	300	300
Vehículos				25,000
Panel	Unidad	1	25,000	25,000
Intangible				5,000
Gastos de organización				5,000
Gastos de organización		1	5,000	5,000
Total inversión fija				58,920

Fuente: investigación de campo Grupo EPS, segundo semestre 2015.

Con base en la información presentada la inversión fija que deben realizar los artesanos para desarrollar el proyecto asciende a Q58,920.00, integrada por el activo tangible e intangible.

El rubro más importante de la inversión es un vehículo con un 42% el cual se requiere para la comercialización del producto, seguido por el equipo con 39%, el cual es determinante para el desarrollo de la producción del producto.

3.7.2 Inversión en capital de trabajo y total

Son los recursos financieros utilizados para solventar los costos y gastos necesarios para la producción y comercialización de cocoa en polvo. A continuación, se detalla la forma como se pretende realizar la propuesta de inversión de la producción, adicionalmente se indican las cantidades necesarias

de materia prima, mano de obra, costos y gastos fijos y variables que fueron contemplados para este estudio.

Cuadro 16
Municipio de San Antonio Suchitepéquez, departamento de Suchitepéquez
Proyecto: producción de cocoa en polvo
Inversión en capital de trabajo y total
Año 2015

Descripción	Unidad de medida	Cantidad	Costo unitario Q.	Total Q.
Materia prima				6,325
Cacao	Libras	440	11	4,840
Azúcar	Libras	257	2.9	745
Canela	Libras	37	20	740
Mano de obra				5,282
Selección, compra y limpieza	Mensual	26	78.72	2,047
Tostado, trillado, molienda, pulverización y empaquetado		52	78.72	2,047
Bonificación incentivo		2	8.33	433
Costos indirectos variables				5,627
Cuotas patronales		4,849	0.1267	614
Prestaciones laborales		4,849	0.3055	1,481
Cajas de cartón	Ciento	1	100	104
Energía eléctrica	Mensual	1	500	500
Empaque(sobre)	Unidad	11,726	0.25	2,932
Costos fijos de producción				2,457
Arrendamiento de inmueble	Mensual	1	1,200	1,200
Agua	Mensual	1	15	15
Utensilios de producción				1,242
Cucharones	Unidad	4	12	48
Gabachas	Unidad	6	10	60
Redecillas	Unidad	6	1	6
Guantes	Unidad	6	5	30
Botas	Unidad	6	75	450
Mascarillas	Unidad	6	1	6
Cuchillos	Unidad	6	15	90
Paleta de madera	Unidad	4	3	12
Tablas de picar	Unidad	4	15	60
Recipiente de acero	Unidad	2	200	400
Navajas	Unidad	4	20	80
Gastos de administración				4,078
Sueldo administrador	Mensual	1	2,394	2,394
Bonificación incentivo	Mensual	1	250	250
Cuota patronales		2,394	0.1267	303

Continúa en la página siguiente...

...Viene de la página anterior

Descripción	Unidad de medida	Cantidad	Costo unitario Q.	Total Q.
Gastos de administración				
Prestaciones laborales		2,394	0.3055	731
Honorarios contador	Mensual	1	300.00	300
Papelería y útiles	Mensual	1	100.00	100
Total inversión en capital de trabajo				23,769
Total de inversión fija				58,920
Inversión total				82,689

Fuente: investigación de campo Grupo EPS, segundo semestre 2015.

Los datos presentados contemplan rubros necesarios para la puesta en marcha y desarrollo del proyecto para el primer mes, la utilización de capital para materia prima corresponde a 27% del total de la inversión, 22% mano de obra, 24 % de costos indirectos variables, 10% de costos fijos de producción y 17% gastos de administración. Del total de la inversión asciende a Q.82,689.00 de los cuales la inversión fija asciende a 71% y el capital de trabajo tiene menor representación para el primer mes de operación con 29%.

3.7.3 Financiamiento

Son los recursos monetarios necesarios para el funcionamiento del proyecto, estos proceden de fuentes internas o externas. El origen de los recursos para cubrir la inversión fija y de capital de trabajo, se indican en el cuadro siguiente:

Cuadro 17
Municipio de San Antonio Suchitepéquez, departamento de Suchitepéquez
Proyecto: producción de cocoa en polvo
Fuentes de financiamiento
Año 2015
(Cifras en quetzales)

Descripción	Recursos propios	Recursos ajenos	Inversión total
Inversión fija	58,920	-	58,920
Maquinaria y equipo	22,645	-	22,645
Mobiliario y equipo	3,475	-	3,475
Equipo de computación	2,800	-	2,800

Continúa en la página siguiente...

...Viene página anterior

Descripción	Recursos propios	Recursos ajenos	Inversión total
Inversión fija			
Vehículos	25,000	-	25,000
Gastos de organización	5,000	-	5,000
Inversión en capital de trabajo	23,750	-	23,769
Materia Prima	6,325	-	6,325
Mano de Obra	5,282	-	5,282
Costos indirectos variables	5,627	-	5,627
Costos fijos de producción	2,457	-	2,457
Gastos de Administración	4,078	-	4,078
Total	82,689	-	82,689

Fuente: investigación de campo Grupo EPS, segundo semestre 2015.

Se determinó utilizar los recursos propios de los 20 asociados que integran la cooperativa y no tendrán ningún préstamo, lo cual aportaran Q.4,134.45 en partes iguales, que representa el total de la inversión y no se

3.7.4 Estados financieros

Proporcionan la información financiera de una manera estructurada, la cual es utilizada para la evaluación y toma de decisiones necesarias para llevar a cabo el desarrollo del proyecto de una forma eficaz. Está conformado por los costos directo de producción, estado de resultados y situación financiera.

3.7.4.1 Estado de costo directo de producción proyectado

Estado financiero que presenta el total de costos y gastos utilizados en la producción de 140,712 sobres de cocoa en polvo al año proyectado por los cinco años de vida del proyecto con un aumento en la producción de 3% anual.

A continuación, se presenta el costo directo de producción proyectado.

Cuadro 18
Municipio de San Antonio Suchitepéquez, departamento de Suchitepéquez
Proyecto: producción de cocoa en polvo
Estado de costo directo de producción proyectado
Del 1 de enero al 31 de diciembre de cada año

Descripción	Año 1	Año 2	Año 3	Año 4	Año 5
Materia prima	75,902	78,179	80,524	82,939	85,428
Cacao	58,079	59,822	61,616	63,464	65,369
Azúcar	8,944	9,212	9,488	9,773	10,066
Canela	8,879	9,145	9,420	9,702	9,993
Mano de obra	63,376	63,376	63,376	63,376	63,376
Selección, compra, limpieza, clasificación, tostado	24,564	24,564	24,564	24,564	24,564
Trillado, molienda, pulverización pesado y empaquetado	24,564	24,564	24,564	24,564	24,564
Bonificación incentivo	5,194	5,194	5,194	5,194	5,194
Séptimo día	9,054	9,054	9,054	9,054	9,054
Costos indirectos variables	67,504	68,738	70,010	71,320	72,669
Cajas de cartón	1,200	1,200	1,200	1,200	1,200
Cuotas patronales	7,372	7,372	7,372	7,372	7,372
Energía eléctrica	5,980	6,159	6,344	6,534	6,730
Prestaciones laborales	17,774	17,774	17,774	17,774	17,774
Empaque (sobre)	35,178	36,233	37,320	38,440	39,593
Total costo directo	206,782	210,293	213,910	217,635	221,473
Producción en onzas	140,712	144,933	149,281	153,759	158,372
Costo directo por bolsa	1.470	1.451	1.433	1.415	1.398

Fuente: investigación de campo Grupo EPS, segundo semestre 2015.

Se muestra el costo directo de producción proyectado a cinco años, el cual asciende a Q.206,782.00, correspondiente a 140,712 sobres de cocoa en polvo cada año con aumento en la producción del 3% anual, a razón de un quetzal con cuarenta y cinco centavos (Q1.470) por cada sobre.

3.7.4.2 Estado de resultados proyectado

“Muestra los resultados de las operaciones de todo el negocio al final del período contable anual o por períodos más cortos”.⁷ Es el estado financiero que presenta el resultado de las operaciones que se realizaron durante un período

⁷Mario Leonel Perdomo Salguero, 2001. Costos de Producción y Contabilidad, 4^a. ed. Guatemala, Editorial ECA. p. 101.

determinado. El estado de resultados proyectado de la producción de cocoa en polvo se presenta a continuación:

Cuadro 19
Municipio de San Antonio Suchitepéquez, departamento de Suchitepéquez
Proyecto: producción de cocoa en polvo
Estado de resultados proyectado
Del 1 de enero al 31 de diciembre de cada año

Descripción	Año 1	Año 2	Año 3	Año 4	Año 5
Ventas (137,898 *Q.3.00)	413,694	426,102	438,885	452,052	465,615
(-) Costo directo de producción	206,782	210,293	213,910	217,635	221,473
Ganancia marginal	206,912	215,809	224,975	234,417	244,142
(-) Costos fijos de producción	34,013	34,460	34,921	35,395	35,884
Arrendamiento de inmueble	14,400	14,400	14,400	14,400	14,400
Utensilios de producción	14,904	15,351	15,812	16,286	16,775
Agua	180	180	180	180	180
Depreciación equipo de producción	4,529	4,529	4,529	4,529	4,529
(-) Gastos de ventas	63,551	63,947	64,355	64,775	65,207
Sueldo vendedor	28,733	28,733	28,733	28,733	28,733
Bonificación incentivo	3,000	3,000	3,000	3,000	3,000
Cuotas patronales	3,640	3,640	3,640	3,640	3,640
Prestaciones laborales	8,778	8,778	8,778	8,778	8,778
Publicidad	1,200	1,200	1,200	1,200	1,200
Servicio telefónico	1,200	1,236	1,273	1,311	1,350
Combustibles y lubricantes	12,000	12,360	12,731	13,113	13,506
Depreciación vehículos	5,000	5,000	5,000	5,000	5,000
(-) Gastos de administración	52,772	52,772	52,773	51,839	51,839
Sueldo administrador	28,728	28,728	28,728	28,728	28,728
Bonificación incentivo	3,000	3,000	3,000	3,000	3,000
Cuotas patronales	3,640	3,640	3,640	3,640	3,640
Prestaciones laborales	8,776	8,776	8,776	8,776	8,776
Honorarios contador	3,600	3,600	3,600	3,600	3,600
Dietas juntas directiva	1,200	1,200	1,200	1,200	1,200
Papelería y útiles	1,200	1,200	1,200	1,200	1,200
Depreciación mobiliario y equipo	695	695	695	695	695
Depreciación equipo de computación	933	933	934	-	-
Amortización gastos de organización	1,000	1,000	1,000	1,000	1,000
Ganancia antes del ISR	56,576	64,630	72,926	82,408	91,212
(-) ISR 25%	14,144	16,158	18,232	20,602	22,803
Utilidad neta	42,432	48,472	54,694	61,806	68,409

Fuente: investigación de campo Grupo EPS, segundo semestre 2015.

El estado de resultados antes presentado, demuestra que el proyecto generará utilidad después de deducir todos sus costos y gastos durante los cinco años de

vida, obteniéndose un mayor valor en los últimos años, como consecuencia de la rebaja de las depreciaciones. La producción y las ventas aumentan en un 3% año con año.

3.8 EVALUACIÓN FINANCIERA

Es el proceso de medir los resultados de un proyecto de inversión, con la finalidad de determinar si este es rentable y si cumplen las expectativas de ganancia de los inversionistas.

El objetivo que se persigue al evaluar un proyecto es medir los riesgos de inversión, de tal manera que los inversionistas tengan la certeza que un alto grado el mismo tenga éxito.

3.8.1 Punto de equilibrio

Permite establecer el nivel donde el proyecto no obtiene utilidades, ni pérdidas, en otras palabras, un total de ventas o ingresos en el cual todos sus costos están cubierto por sus ingresos, por lo tanto, el proyecto no presenta utilidades, pero tampoco tiene pérdidas.

3.8.1.1 Punto de equilibrio en valores:

Indica la cantidad en quetzales que se necesita vender para cubrir los costos y gastos fijos que genera el proyecto. En la producción de cocoa en polvo se deben obtener ventas Q.300,578.00 para cubrir los costos y gastos, sin obtener pérdida.

3.8.1.2 Punto de equilibrio en unidades:

Establece la cantidad de unidades que deben venderse para obtener el equilibrio entre los gastos fijos y las ventas esto da como resultado las ventas necesarias para cubrir costos y gastos. Para alcanzar el punto de equilibrio en valores es necesario vender 100,192.67 sobres de una onza de cocoa en polvo.

3.8.1.3 Prueba del punto de equilibrio

Por medio de este cálculo se determina si el punto de equilibrio en valores y unidades se ha realizado de manera correcta. La prueba indica que al aplicar a las unidades determinada en el punto de equilibrio en unidades multiplicadas por el precio de venta y el costo variable unitario, la diferencia entre el resultado de ambos debe ser igual al total de costos y gastos fijos.

3.8.1.4 Margen de seguridad

Es el porcentaje o valor en que pueden disminuir las ventas sin producir pérdida. El margen de seguridad generado por el proyecto es de 27% equivalente a Q.113,116.00 y 73% es el punto de equilibrio donde se empieza a generar utilidad. A continuación se presenta la grafica del punto de equilibrio tomando como puntos de referencias, el punto de equilibrio en valores, los gastos fijos, las ventas y el porcentaje de margen de seguridad. En el siguiente cuadro se presentan las herramientas para determinar la rentabilidad del proyecto.

Cuadro 20
Municipios de San Antonio Suchitepéquez, Departamento de Suchitepéquez
Proyecto: producción de cocoa en polvo
Evaluación Financiera proyectada
Del 01 de enero al 31 de diciembre de cada año

Descripción	Inversión	Año 1	Año 2	Año 3	Año 4	Año 5	Total
Flujo neto de fondos -FNF-							
Ingresos		413,694	426,102	438,885	452,052	465,615	
Egresos		359,105	365,473	372,033	379,022	385,982	
Total		54,589	60,629	66,852	73,030	79,633	
Valor actual neto -VAN-							
Flujo neto de fondos	(82,689)	54,589	60,629	66,852	73,030	79,633	
Factor de actualización 20%	1.000000	0.833330	0.694440	0.578700	0.482250	0.401880	
Valor actual neto -VAN-	(82,689)	43,491	42,103	36,687	35,219	32,003	110,814
Relación Beneficio Costo -RBC-							
Ingresos actualizados		344,744	295,902	253,983	218,002	187,121	1,299,752
Egresos actualizados	82,689	299,253	253,799	215,295	182,783	155,118	1,188,937
ingresos/egresos							1.09

Continúa en la página siguiente...

...Viene página anterior

Descripción	Inversión	Año 1	Año 2	Año 3	Año 4	Año 5	Total
Tasa Interna de Retorno - TIR-							
Flujo neto de fondos	(82,689)	54,589	60,629	66,852	73,030	79,633	
Factor de actualización 68.461%	1.000000	0.593609	0.352372	0.209171	0.124166	0.073706	
TIR 68.461%	(82,689)	32,405	21,364	13,983	9,068	5,869	
Período de recuperación de la inversión -PRI-							
Valor actual neto -VAN-	82,689	45,491	42,103	38,687	35,219	32,003	
Valor actual neto acumulado		45,491	87,594	126,281	161,500	193,503	
Período de recuperación de la inversión -PRI-	Un año, 10 meses y 18 días.						

Fuente: investigación de campo Grupo EPS, segundo semestres 2015.

De acuerdo al cuadro anterior se determinó el resultado del VAN determinado de Q.110,814.00 positivo, después de aplicar el factor de actualización de 20% al flujo neto de fondos, esto significa que el proyecto genera un rendimiento mayor a la inversión inicial el resultado obtenido indica que el proyecto es rentable;

El resultado de los cálculos realizados en la relación beneficio costo es mayor a la unidad, indica que los ingresos superan a los costos y gastos y que por cada quetzal invertido habrá un excedente de Q. 0.19, la inversión es aceptable. En la tasa interna de retorno es de 68.461% en comparación con la tasa de retorno mínima aceptada que es del 20%, por lo que el proyecto es aceptable, con capacidad de cubrir un monto mayor al rendimiento mínimo esperado por cada uno de los asociados. De acuerdo a los cálculos anteriores el periodo de recuperación de la inversión inicial, será de un año y diez meses con dieciocho días de haberse ejecutado el proyecto.

3.9 IMPACTO SOCIAL

Con el presente proyecto, en el municipio de San Antonio Suchitepéquez, beneficiará a cada una de las familias de los asociados con nueva fuentes de

ingreso para una mayor estabilidad económica y así poder satisfacer las necesidades básicas como: trabajo, salud, alimentación y vivienda.

Uno de los beneficios que se espera obtener, es que los 20 asociados que conforman la Cooperativa, obtengan utilidades ventajosas sobre la inversión y tener la posibilidad de diversificar la producción, por medio del aprovechamiento de los recursos del lugar. Serán contratadas 5 personas para realizar las actividades que se requieren en el proceso de producción, comercialización, contabilidad y administración. Se considera que mejorará el nivel de vida de los pobladores y contribuirá al desarrollo social y económico del Municipio.

CAPÍTULO IV
COMERCIALIZACIÓN
PROYECTO: PRODUCCIÓN DE COCOA EN POLVO

El presente capítulo se describen y analizan, los aspectos más relevantes de la propuesta de comercialización de la producción de cocoa en polvo en el Municipio de San Antonio Suchitepéquez, departamento de Suchitepéquez.

La propuesta de comercialización tiene el objetivo de coordinar las actividades de producción, distribución e intercambio para fomentar el consumo de la producción de cocoa en polvo como proyecto de inversión.

4.1 COMERCIALIZACION PROPUESTA

Para el proyecto de producción de cocoa en polvo, se realizara una combinación del tipo de mezcla de mercadotecnia para integrar varios aspectos de mercadeo que facilitara que el producto llegue al consumidor final.

4.1.1 Mezcla de mercadotecnia

Está constituida por el producto, precio, plaza y promoción que comprende todas las acciones para el traslado de los productos del lugar de la fabricación hasta el consumidor final.

A continuación se desarrolla la mezcla promocional a utilizar para la comercialización de cocoa en polvo y la descripción de cada uno de sus componentes, tomando en cuenta las características del presente proyecto.

Tabla 5
Municipio de San Antonio Suchitepéquez, Mazatenango y San Bernardino
Proyecto: producción de cocoa en polvo
Mezcla de mercadotecnia
Año 2015

VARIABLES	Sub variables	Descripción
Producto	Producto	Cocoa en polvo "Mi Cocoa" es una bebida caliente de cacao, que cumple con los estándares de calidad.
	Variedad	El producto está disponible en una sola presentación de sobre, y su peso es de una onza.
	Calidad	Producto elaborado con ingredientes obtenidos en el Municipio, la presentación será con su respectiva etiqueta.
	Diseño	El producto se venderá en sobre de papel de 12 x 9 cms y contendrá el producto en polvo.
	Características	Para su elaboración contiene cacao, azúcar y canela 100% natural.
	Tamaño	El producto estará disponible en cantidades de una onza (28.35grs).
	Servicio	Venta directa con el minorista.
Precio	Precio de lista	Q.3.00 al minorista
	Período de pago	Todas las ventas son al contado
	Estabilidad de precio	Los precios se mantendrán durante el periodo de proyección, dependiendo de las variaciones en la materia prima.
Plaza	Canales	Productor, minorista y consumidor final.
	Cobertura	Cubrir demanda insatisfecha en los municipios de San Antonio Suchitepéquez, Mazatenango y San Bernardino.
	Inventario	Se mantendrá un inventario de producto terminado de acuerdo a las variaciones en la demanda, con una producción permanente a lo largo del periodo de proyección.
	Transporte	El productor le llevará al minorista el producto terminado en un vehículo tipo panel.
	Ubicación	Su encontrará en el casco urbano y se comercializará a nivel local y regional.
	Logística	El producto terminado será entregado directamente al minorista y luego, el consumidor se lo comprará directamente a él.
Promoción	Publicidad	La cocoa en polvo se dará a conocer por medio de volantes en los principales puntos de ventas.
	Venta personal	Se hará contacto directo con el minorista.

Fuente: investigación de campo Grupo EPS, segundo semestre 2015.

En la tabla anterior, se puede identificar cada una de las actividades y componentes que integran la mezcla de mercadotecnia para la ejecución y puesta en marcha del proyecto, se identifica una oportunidad de mercado para el producto, tanto en aspecto económico mediante un precio justo y que se ajusta al mercado actual.

- Etiqueta

Para la comercialización de la cocoa en polvo, se propone la siguiente etiqueta que será utilizada en cada sobre de papel, la cual mostrará información alimenticia con respecto a los nutrientes. En la siguiente imagen se da a conocer la etiqueta a utilizar para el empaque de la cocoa en polvo.

Imagen 1
Municipio de San Antonio Suchitepéquez, departamento de Suchitepéquez
Proyecto: producción de cocoa en polvo
Etiqueta de producto
Año 2015



Fuente: investigación de campo Grupo EPS, segundo semestre 2015.

Se ha desarrollado la etiqueta anterior con el fin de promover al producto y apoyar su posicionamiento en el mercado potencial al momento en que los consumidores lo conozcan.

Es necesario incluir en el etiquetado los beneficios, características y composición del producto en estudio, por lo que se presenta la tabla nutricional de “Mi Cocoa” a continuación:

Tabla 6
Municipio de San Antonio Suchitepéquez, departamento de Suchitepéquez
Proyecto: producción de cocoa en polvo
Tabla nutritiva de producto
Año 2015

Valor nutricional por 28.35g	
Nutriente	Contenido
Calorías (Kcal)	112.83
Proteína (g)	1.89
Grasa total (g)	1.13
Carbohidratos (g)	23.74
Fibra dietética total (g)	1.02
Calcio (mg)	37.71
Fósforo (mg)	89.30
Hierro (mg)	0.34
Tiamina (mg)	0.03
Riboflavina (mg)	0.16
Niacina (mg)	0.17
Vitamina C (mg)	0
EQ Retinol (mcg)	0.28
Á. grasos mono insaturados (g)	0.38
Á. grasos poli insaturados (g)	0.03
Á. grasos saturados (g)	0.68
Colesterol (mg)	0.28
Potasio (mg)	201.85
Sodio (mg)	142.88
Zinc (mg)	0.41
Magnesio (mg)	23.53
Vitamina B6 (mg)	0.03
Vitamina B12 (mg)	0.11
Ácido fólico (mcg)	0
EQ Folato (mcg)	0

Fuente: investigación de campo Grupo EPS, segundo semestre 2015.

En la tabla anterior se percibe que se ha dado la prioridad a las calorías, potasio y sodio, debido a que estos son los componentes más importantes dentro de los

ingredientes del producto a comercializar al tomar como base la cantidad de una onza convertida en gramos.

- Estrategia publicitaria

Es cualquier forma de presentación pagada de ideas, bienes o servicios por un patrocinador identificado. Se pretende entregar 1,000 volantes entre los principales puntos de ventas para dar a conocer el nuevo producto.

4.1.2 Precio

El precio del producto se determinará a partir de análisis de márgenes de utilidad, a los costos de producción, el poder adquisitivo del consumidor, y también, el precio de los productos de la misma categoría, similares y sustitutos.

El precio de venta para el proyecto será de Q3.00 y Q3.50 para el minorista, por unidad del producto, el cual se tomará en cuenta para los cinco años de proyección del producto.

4.2 OPERACIONES DE COMERCIALIZACIÓN

Son operaciones que se utilizarán para el proyecto como una relación que se dan entre la producción de un bien o servicio determinado y la obtención del mismo por parte del consumidor final.

Para la comercialización de la cocoa en polvo se debe tomar en cuenta las siguientes operaciones:

4.2.1 Canal de comercialización

Comprende las etapas por las cuales pasará la producción de cocoa en polvo hasta llegar al consumidor final. En la estructura de mercado del proyecto participarán; el productor, minorista y consumidor final. Se planea comercializar

en las tiendas, abarroterías y en el mercado local del Municipio de San Antonio Suchitepéquez, quienes lo distribuirán al consumidor final.

A continuación se presenta la gráfica del canal de distribución que se utilizará en el proceso de comercialización.

Gráfica 7
Municipio de San Antonio Suchitepéquez, departamento de Suchitepéquez
Proyecto: producción de cocoa en polvo
Canal de comercialización
Año 2015

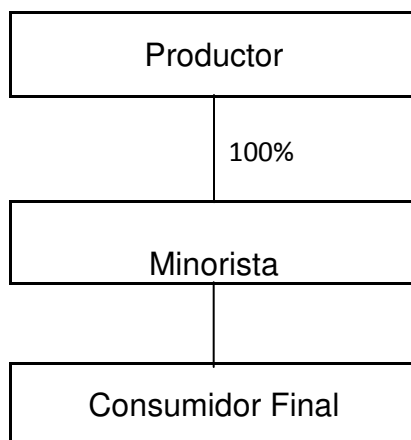

Fuente: investigación de campo Grupo EPS, segundo semestre 2015.

En la gráfica anterior se ve representado el canal de comercialización que será utilizado para la distribución de la cocoa en polvo, donde el productor le vende al minorista y este, hace llegar el producto al consumidor final.

4.2.2 Márgenes de comercialización

La función primordial de los márgenes de comercialización es establecer los costos y gastos que incurren todos los participantes y/o intermediarios en el proceso de comercialización del producto.

A continuación se describen los márgenes de comercialización, que incurren en la producción de cocoa en polvo.

Cuadro 21
Municipio de San Antonio Suchitepéquez, departamento de Suchitepéquez
Proyecto: producción de cocoa en polvo
Márgenes de comercialización
Año 2015

Institución	Precio de Venta Q.	Margen Bruto Q.	Costos de Mercadeo Q.	Margen Neto Q.	Rendimiento sobre la inversión %	Participación %
Productor	3.00					85.71
Minorista	3.50	0.50	0.17	0.33	11	14.29
Transporte			0.10			
Almacenaje			0.05			
Empaque			0.02			
Consumidor final						
Totales		0.50	0.17	0.33		100

Fuente: elaboración propia Grupo EPS, segundo semestre 2015.

El cuadro anterior se muestra que el productor es el ente que tiene la mayor participación en el proceso de comercialización al contar con 85.71%, asimismo, se observa que Q3.00 es el precio que proporciona el productor. El porcentaje menor de participación será para los minoristas, quienes a su vez correrán con gastos adicionales como transporte, almacenaje y empaque.

CONCLUSIONES

Con base a la investigación de campo realizada en el municipio de San Antonio Suchitepéquez, departamento de Suchitepéquez, se presentan las conclusiones siguientes.

1. El crecimiento poblacional acelerado ha provocado una mayor demanda de tierras para viviendas y cultivos, lo cual ha generado gran presión sobre los recursos naturales del Municipio, como los hídricos, bosques o suelos se ven afectados por desechos sólidos que se vierten en los afluentes de agua, la tala inmoderada de árboles, el uso de la leña como combustible, la explotación de los suelos por medio de la agricultura. Convirtiéndolos en aguas contaminadas, deforestación, desgaste de la fertilidad de los suelos y contaminación del medio ambiente.
2. Los servicios de salud, energía eléctrica y agua entubada, entre otros se concentran en el área urbana, donde se identificó mayor crecimiento en comparación con el área rural.
3. Se determinó que dentro el Municipio hay pequeños artesanos que se dedican a la carpintería. Así mismo, no están organizados como gremios y desarrollan sus actividades y sus productos en forma individual, sin asistencia técnica, administrativa y financiera, lo que no les permite mejorar, incrementar y diversificar la producción.
4. Se determinó que dentro del municipio San Antonio Suchitepéquez, hay pequeños artesanos que se dedican a la carpintería. Asimismo no están organizados como gremio y desarrollan sus actividades y productos en forma individual, sin asistencia técnica y financiera que no les permite mejorar, incrementar y diversificar la producción.

5. El cacao es un producto potencial que puede aportar beneficio a la comunidad, debido a que el Municipio cuenta con las condiciones climáticas, mano de obra y disponibilidad de materias primas para su implementación.

RECOMENDACIONES

De acuerdo a las conclusiones planteadas, se derivan las siguientes recomendaciones.

1. Que los alcaldes auxiliares en conjunto con la población soliciten a las autoridades del ministerio de Agricultura y Ganadería y Alimentación MAGA implementar proyectos de concientización en los temas forestales, y asistencia técnica en el uso de agroquímicos en los agricultores con la finalidad de proteger bosques y todo el ecosistema del municipio.
2. Que los presidentes de los COCODES de los centros poblados que carecen de servicios básicos de salud, energía eléctrica y agua entubada entre otros, gestionen a la Corporación Municipal la ejecución de proyectos para el mejoramiento de las condiciones de vida de los habitantes del municipio.
3. Que los artesanos se organicen en cooperativas, para explotar el potencial artesanal del Municipio, con lo cual podrán gestionar asesoría técnica, administrativa y financiera con el fin de optimizar la calidad de sus productos, elevar su producción y venta.
4. Que los artesanos de las carpinterías se organicen a nivel de cooperativa para explotar el potencial artesanal del Municipio, y así soliciten asesoría técnica al INTECAP, en un plazo no mayor de un año, para impartir cursos de capacitación en la Cabecera Municipal, que permita elevar su producción
5. Que la población del Municipio considere la propuesta del proyecto: producción de cocoa en polvo y la formación de una Cooperativa que ofrece el presente informe. Estas constituyen alternativas para mejorar y diversificar la producción artesanal, asimismo traerá beneficios sociales y económicos;

tanto a las personas que participen en el mismo, como a la comunidad donde se desarrolle.

BIBLIOGRAFÍA

1. Aguilar Catalán J.A. 2012. "Método para la investigación del Diagnóstico: Pautas para el desarrollo de las regiones en países que han sido mal administrados". Guatemala, Editorial Ediciones Renacer, 4ta. Edición, p.125.
2. Casia, M. "Guía para la preparación y evaluación de proyectos, con un enfoque administrativo". Quinta edición, Guatemala, Editorial Corporación JASD, p.137
3. Congreso de la República de Guatemala. Ley de los Consejos de Desarrollo Urbano y Rural decreto -11-2002 Artículo, p.22
4. Kotler P., Armstrong, G. Cámara Ibáñez, D. et.al. 2004. Marketing. 10^a. Ed. México, Pearson, p.724.
5. Mario Leonel Perdomo Salguero, 2001. Costos de Producción y Contabilidad, 4^a. ed. Guatemala, Editorial ECA, p.177.
6. Municipalidad de San Antonio Suchitepéquez. 2010. Plan de Desarrollo San Antonio Suchitepéquez: Historia, Cultura e Identidad, p.88.
7. Natareno Cruz. L. P. 2010. Monografía de San Antonio Suchitepéquez: Municipios. 3era. Edición. Guatemala, Editora Educativa, p.322.
8. Pérez Porto, J. y Merino, M. 2015. Concepto de población. (en línea). Consultado el 15 de sep.2015. Disponible en: <http://definicion.de/población/>.Concepto de población.

9. Red Financiera BAC-CREDOMATIC.2008. "Libro Maestro para educación Financiera." San José Costa Rica, 1ra. Edición, p.122

10. SEGEPLAN (Secretaría de Planificación y Programación de la Presidencia). Plan de Desarrollo del municipio de San Antonio Suchitepéquez, 2011-2025, p.89.

ANEXOS

ANEXO 1
Municipio de San Antonio Suchitepéquez, departamento de Suchitepéquez
Estado de Costo directo de producción
Carpintería
Pequeño artesano
del 1 de enero al 31 de diciembre de 2015

Elemento de costo	U/M	Cantidad	Precio Unitario Q	Datos Encuesta Q	Datos Imputados Q	Variación Q
Trinchantes (3 Cuerpos de 1.6mts x 2mts. de alto)						
Materiales				94,580	94,580	0
Madera chonte	Tabla	1760	46	80,960	80,960	0
Tornillos	Libra	80	9	720	720	0
Bisagras	Unidad	480	2	960	960	0
Trabadores	Unidad	320	7	2,240	2,240	0
Haladores	Unidad	480	7	3,360	3,360	0
Clavos	Libra	40	6	240	240	0
Laca	Galón	20	180	3,600	3,600	0
Pegamento	Galón	20	125	2,500	2,500	0
Mano de obra				40,000	81,246	41,240
Cepillado, canteo, armado, barniz y secado	Día	800	50	40,000	62,976	22,976
Bonificación						
Incentivo	Día	800	8	0	6,664	6,664
Séptimo día	Día	80	145	0	11,606	11,600
Costos indirectos variables				13,048	45,282	32,230
Prestaciones laborales		30,55%	74,576	0	22,782	22,782
Cuota patronal		12,67%	74,576	0	9,448	9,448
Energía eléctrica	KW	1,200	2	2,400	2,400	0
Lija	Pliego	160	6	960	960	0
Wipe	Libra	40	22	880	880	0
Sellador	Galón	20	180	3,600	3,600	0
Thiner	Galón	80	66	5,280	5,280	0
Costo directo de producción trinchantes de madera				147,628	221,108	73,480
Producción				80	80	
Costo unitario de trinchante de madera				1,845	2,764	919
Roperos (2 Cuerpos de 2mts. de ancho x 2.15 mts. de alto)						
Materiales				77,520	77,520	0
Madera chonte	Tabla	1520	46	69,920	69,920	0
Clavos	Libra	40	6	240	240	0
Bisagras	Unidad	640	2	1,280	1,280	0
Trabadores	Unidad	320	7	2,240	2,240	0
Haladores	Unidad	320	7	2,240	2,240	0

Continúa página siguiente...

...Viene página anterior

Elemento de costo	U/M	Cantidad	Precio Unitario Q	Datos Encuesta Q	Datos Imputados Q	Variación Q
Materiales				77,520	77,520	0
Chiapa	Unidad	160	10	1,600	1,600	0
Mano de obra				48,000	97,496	49,496
Cepillado, canteo, armado, barniz y secado	Día	960	50	48,000	75,571	27,571
Bonificación						
Incentivo	Día	960	8	0	7,997	7,997
Séptimo día	Día	80	13,928	0	13,928	13,928
Costos indirectos variables				13,600	52,334	38,682
Prestaciones laborales		30,55%	89,499	0	27,342	27,342
Cuota patronal		12,67%	89,499	0	11,340	11,340
Energía eléctrica	KW	1200	2	2,400	2,400	0
Lija	Pliego	240	6	1,440	1,440	0
Wipe	Libra	40	22	880	880	0
Sellador	Galón	20	180	3,600	3,600	0
Thiner	Galón	80	66	5,280	5,280	0
Costo directo de producción de roperos de madera				139,120	227,350	88,230
Producción				80	80	
Costo unitario ropero de madera				1,739	2,842	1,103
Gabinetes (1.60 mts. de ancho x 1.90 mts. de alto)						
Materiales				95,600	95,600	0
Madera chonte	Tabla	1920	46	88,320	88,320	0
Clavos	Libra	120	6	720	720	0
Bisagras	Unidad	480	2	960	960	0
Trabajadores	Unidad	400	7	2,800	2,800	0
Haladores	Unidad	400	7	2,800	2,800	0
Mano de obra				30,000	60,935	30,935
Cepillado, canteo, armado, barniz y secado.	Día	600	50	30,000	47,232	17,232
Bonificación						
Incentivo	Día	600	8	0	4,998	4,998
Séptimo día	Día	40	8,705	0	8,705	8,705
Costos indirectos variables				15,080	39,256	24,176
Prestaciones laborales		30,55%	55,937	0	17,089	17,089
Cuota patronal		12,67%	55,937	0	7,087	7,087
Energía eléctrica	KW	600	2	1,200	1,200	0
Lija	Pliego	320	6	1,920	1,920	0
Wipe	Libra	20	22	440	440	0
Sellador	Galón	20	180	3,600	3,600	0
Thiner	Galón	120	66	7,920	7,920	0
Costo directo de producción de gabinetes de madera				140,680	195,791	55,111
Producción				40	40	
Costo unitario de gabinete de madera				3,517	4,895	1,378

Fuente: investigación de campo Grupo EPS, segundo semestre 2015.

ANEXO 2

Consumo per cápita de cacao soluble
Martin Cerdeño, Víctor J. 2007. Consumo de chocolate, cacao y
Sucedáneos, Madrid, editorial MERCASA, p.61.



Consumo de chocolate, cacao y sucedáneos

Principales características

VÍCTOR J. MARTÍN CERDEÑO
Universidad Complutense de Madrid

RESUMEN

Durante el año 2006, el gasto en alimentación ascendió en España a 81.926 millones de euros. La cantidad gastada, tanto en el hogar como fuera del mismo, en la partida de chocolate, cacao y sucedáneos alcanzó 766,5 millones de euros y, por tanto, supone un poco menos del 1% del gasto total efectuado en el mercado alimentario. Este artículo revisa algunos de los principales factores que repercuten, aumentando o minorando, en el consumo de chocolate, cacao y sucedáneos en España: el tamaño de la población de residencia, el número de personas que componen el hogar, el nivel socioeconómico, la presencia o no de niños en la familia, la tipología del hogar y la edad o situación laboral de la persona encargada de realizar las compras van a ser variables consideradas en este trabajo. La incidencia de las cuestiones territoriales sobre la demanda de chocolate, cacao y sucedáneos también es analizada atendiendo a las principales divergencias de cada comunidad autónoma con respecto a la media nacional.

Distribución y Consumo 59 Noviembre-Diciembre 2007

Consumo de chocolate, cacao y sucedáneos

GRÁFICO 1

Participación por sectores en el consumo y en el gasto de chocolate, cacao y sucedáneos. Porcentaje

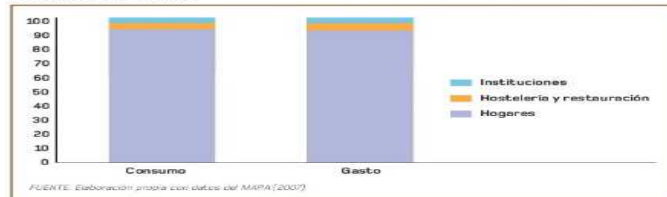

FUENTE: Elaboración propia con datos del MAPA (2007)

CUADRO 2

Consumo de chocolate, cacao y sucedáneos en España. Hogares. 2006

	CONSUMO PER CÁPITA (KILOS)	GASTO PER CÁPITA (EUROS)	PRECIO MEDIO (EUROS/KILO)
CHOCOLATES, CACAOS Y SUCEDÁNEOS	2,98	16,44	5,49
Chocolates	0,96	6,24	6,53
Chocolate tabletas	0,79	5,00	6,34
Chocolate tabletas con leche	0,51	3,00	5,96
Chocolate tabletas sin leche	0,28	1,99	7,01
Chocolate tabletas con almendras	0,14	1,09	8,03
Otros chocolate tabletas	0,65	3,91	5,99
Turrón de chocolate	0,17	1,24	7,41
Otros productos con chocolate y cacao	2,04	10,20	5,01
Bombones	0,16	2,21	14,19
Snacks chocolate	0,22	2,14	9,61
Cacao soluble	1,21	4,27	3,52
Cacao soluble normal	1,20	4,11	3,43
Cacao soluble light	0,02	0,17	10,15
Crema cacao untar	0,31	1,20	3,86

FUENTE: Elaboración propia con datos del MAPA (2007)



manera más precisa su participación individualizada.

Por otra parte, el gráfico 3 refleja la evolución del consumo de chocolate, cacao y sucedáneos durante el periodo 1988-2006. Con carácter general, se observa una elevación moderada en el consumo per cápita de este conjunto de productos —en 1988 se consumían 2,6 kilos per cápita y en 2006 se ha llegado a 3 kilos per persona—. En el año 1994 se contabiliza el consumo más elevado, que alcanzó los 3,2 kilos per persona.

Lógicamente, el consumo de chocolate, cacao y sucedáneos aparece condicionado por las diferentes características que tienen los individuos que realizan su demanda. Esto es, el tamaño de la población de residencia, el número de personas que componen el hogar, el nivel socioeconómico, la presencia o no de niños en la familia, la situación en el mercado laboral del encargado de realizar las compras o la edad del mismo son variables que intervienen significativamente en la decisión de compra de este conjunto de productos.

Así pues, sobre cada uno de estos factores se pueden plantear las divergencias existentes con respecto a la media nacional. Esto es, resulta posible delimitar cuáles son las características del consumidor que, por tanto, aumentan o minoran la demanda de chocolate, cacao y sucedáneos.

El gráfico 4 resume algunas de las principales variables que condicionan el consumo en chocolate, cacao y sucedáneos de los individuos. Así pues, se plantea la disparidad que existe, en porcentaje con respecto a la media nacional, en las dos partidas siguientes:

- * Media nacional chocolates = 0,96 kilos por persona.
- * Media nacional otros productos con chocolate y cacao (bombones, snacks, cacao soluble y crema de untar) = 2,04 kilos por persona.

En consecuencia, las principales conclusiones obtenidas quedan sintetizadas en siete puntos:

- El tamaño de la población repercute

ANEXO 3

**MANUAL DE NORMAS Y PROCEDIMIENTOS
COOPERATIVA DE DESARROLLO ECONÓMICO DE SUCHITEPÉQUEZ
“COSUCHI” R.L.
MUNICIPIO DE SAN ANTONIO SUCHITEPÉQUEZ, DEPARTAMENTO DE
SUCHITEPÉQUEZ**



ÍNDICE

No.		Página
I	DEFINICIÓN DEL MANUAL	1
II	OBJETIVOS DEL MANUAL	1
III	CAMPO DE APLICACIÓN	2
IV	NORMAS GENERALES	2
V	SIMBOLOGÍA	3
VI	DESCRIPCIONES DE LOS PROCEDIMIENTOS	4
VII	CONSIDERACIONES GENERALES	14
VII	PROCEDIMIENTO DEL MANUAL ADMINISTRATIVO	14
IX	VIGENCIA DEL MANUAL ADMINISTRATIVO	14

I. DEFINICIÓN DEL MANUAL

El manual de Normas y Procedimientos, es un instrumento administrativos que persigue describir la secuencia de los procedimientos que deben seguir las distintas unidades administrativas, el cual sirve como una guía para el personal de la Cooperativa “COSUCHI” R.L. para la ejecución de su trabajo dedicados a la producción y comercialización de cocoa en polvo, en una forma ordena y correcta de las funciones asignadas que deben ejecutarse.

En él se describe los diferente flujograma que indican en forma gráfica el orden y las secuencias de las operaciones que se realizan.

II. OBJETIVOS DEL MANUAL

El presente manual tiene como objetivo, servir de instrumento guía dentro la Cooperativa, para el ordenamiento de las funciones y actividades que se llevaran a cabo en el proceso de elaboración de cocoa en polvo y se pretende alcanzar los objetivos siguientes:

- Servir de instrumento de información para dar a conocer las actividades en menor tiempo posible con óptimos resultados a traves de los procedimientos establecidos en cada puesto de trabajo de la Cooperativa.
- Proporcionar a los empleados una herramienta que les facilite desempeñar cada una de las labores de manera eficiente.
- Contribuir con la Cooperativa “COSUCHI” R.L., en el fortalecimiento de su organización y así alcanzar los objetivos establecidos, obteniendo mejores resultados.

III. CAMPO DE APLICACIÓN

Este manual es para uso de los miembros de la Cooperativa y aplicado a los puestos que conforman el mismo y en el momento en que se contraten personal nuevo y al realizar actividades de la organización. Se debe tomar en cuenta los objetivos, así como el procedimiento adecuado en cada actividad.

IV. NORMAS GENERALES

- El manual de Normas y procedimientos, es un instrumento básico donde todas las unidades administrativas deben contar con un ejemplar de manual.
- Las personas que ingresen a la cooperativa deben conocer y regirse por los lineamientos y procedimientos establecidos.
- Será para uso y aplicación de la Cooperativa que ayudará a normar las actividades que desempeñan las personas que intervienen en cada proceso.
- Se deben respetar los lineamientos que se dan en el presente manual para la realización de los procedimientos descritos.





V. SIMBOLOGÍA

Es necesario definir la simbología utilizada, para establecer en forma clara y sencilla cada paso del sistema integral de la cooperativa, mismo que se detalla a continuación:

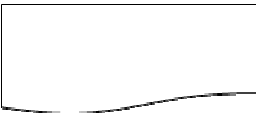
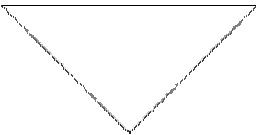
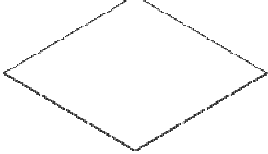

Cooperativa de Desarrollo Económico de Suchitepéquez

Simbología

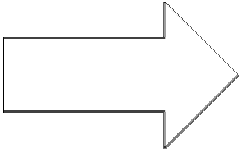
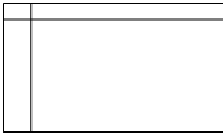
Símbolo	Indicación	Descripción
	Inicio o final	Se aplica cuando da inicio o finaliza un procedimiento.
	Operación	Representa cualquier acción que se ejecute y que requiera de un esfuerzo mental o físico.
	Documento	Se aplica cuando se necesita utilizar un libro, folleto, formulario, hojas, etc.
	Archivo final	Cuando un documento permanece en trámite en un mismo lugar para luego continuar en el proceso.
	Decisión	Se utiliza para indicar una decisión positiva o negativa en un proceso.
	Conector de página	Se aplica cuando se finalizan las actividades en un puesto de trabajo de un área y se para a otra diferente pero del mismo proceso.
	Transferencia	Se utiliza cuando se necesita trasladar un documento a otro departamento, sección o persona.
	Archivo de documentos	Indica almacenamiento interno de los documentos en la entidad

Fuente: Apunte del seminario específico, área de administración de empresas, segundo semestre 2015.

VI. DESCRIPCIÓN DE LOS PROCEDIMIENTOS

A continuación se describen las actividades que se desarrollan en el presente manual.

- Proceso de venta de producto
- Proceso de promoción
- Proceso de control de calidad



Cooperativa de Desarrollo Económico de Suchitepéquez

Manual de Normas y Procedimientos

Proceso de Comercialización	Procedimiento No. 1	No. De Pasos 10	Fecha : Guatemala 2016
Procedimiento: Venta de producto			Página 1 / 3
Inicia: Encargado de Comercialización		Elaborado: Geidy Aracely Carreto Ramírez	
Termina: Encargado de Comercialización			
DEFINICIÓN			
Este procedimiento comprende los pasos a desarrollar durante la venta de la cocoa en polvo a los minoristas, muestra el comportamiento del encargado venta y comprador para ejecutar dicho proceso.			
OBJETIVOS			
<ul style="list-style-type: none"> • Generar mayor utilidad al comercializar el producto de manera directa con los minoristas • Definir los pasos a seguir para la venta del producto. 			
NORMAS			
<ul style="list-style-type: none"> • El encargado de comercialización será el responsable de establecer políticas necesarias para abrir nuevos mercados. • La venta se realizara al contado, para el efecto, se aceptara dinero en efectivo. • La Cooperativa será el responsable de transportar el producto al minorista. • La devolución de producto solamente se dará en el caso que la Cooperativa sea el responsable de la caducidad del mismo, de lo contrario no se aceptaran devoluciones. 			



Cooperativa de Desarrollo Económico de Suchitepéquez

Manual de Normas y Procedimientos

Proceso de Comercialización	Procedimiento No. 1	No. De Pasos 10	Fecha : Guatemala 2016
Procedimiento: Venta del producto			Página 2 / 3
Inicia: Encargado de Comercialización		Elaborado: Geidy Aracely Carreto Ramírez	
Termina: Encargado de Comercialización			
Responsable	Paso No.	Actividad	
Encargado de ventas	1	Realiza la negociación con el minorista, fija cantidad.	
	2	Elabora orden de compra.	
	3	Traslada la orden de compra al encargado de producción.	
Encargado de Producción	4	Recibe y revisa la orden de compra.	
	4.1	Si está bien la orden de compra procede con el pedido.	
	4.2	Si la orden de compra no es aceptada por falta de producto, regresa al encargado de comercialización para una nueva negociación.	
	5	Procede a preparar el pedido.	
Encargado de Venta	6	Archiva la copia de orden de compra aceptada.	
	7	Traslada el pedido al encargado de ventas con la firma y sello del original de la orden de compra.	
	8	Revisa el pedido.	
	8.1	Si está bien el pedido procede con el cierre de la negociación.	
	8.2	Si el pedido está incompleto informa al encargado de producción para que prepare nuevamente el pedido.	
Departamento de finanzas	9	Cobra el pedido y entrega el producto al consumidor final.	
	10	Entrega el valor del pedido al departamento de finanzas.	
	11	Archiva la orden de compra y elabora reporte de ingresos por venta.	



COSUCHI. R.L.

Cooperativa de Desarrollo Económico de Suchitepéquez
Manual de Normas y Procedimientos

Proceso de Comercialización	Procedimiento No. 1	No. De Pasos 10	Fecha : Guatemala 2016
Procedimiento: Venta del producto			Página 3/ 3
Inicia: Encargado de Comercialización		Elaborado: Geidy Aracely Carreto	
Termina: Encargado de Comercialización		Ramírez	
Encargado de Ventas	Encargado de Producción	Encargado de finanzas	
<pre> graph TD Inicio([Inicio]) --> 1[1] 1 --- B{B} 1 --> 2[2] 2 --> 3[3] 3 --> A{A} A --> C{C} C --> 8{8} 8 -- No --> 8.2[8.2] 8.2 --> D{D} 8 -- Si --> 8.1[8.1] 8.1 --> 9[9] 9 --> 10[10] 10 --> E{E} </pre>	<pre> graph TD A{A} --> 4{4} 4 -- No --> 4.2[4.2] 4.2 --> B{B} 4 -- Si --> 4.1[4.1] 4.1 --> D{D} 4.1 --> 5[5] 5 --> 6{6} 6 --> 7[7] 7 --> C{C} </pre>	<pre> graph TD E{E} --> 11{11} 11 --> Fin[Fin] </pre>	



Cooperativa de Desarrollo Económico de Suchitepéquez

Manual de Normas y Procedimientos

Proceso de Comercialización	Procedimiento No. 2	No. De Pasos 12	Fecha : Guatemala 2016
Procedimiento: Promoción			Página 1 / 3
Inicia: Administrador		Elaborado: Geidy Aracely Carreto Ramírez	
Termina: Proveedor			
DEFINICIÓN			
Este procedimiento comprende los pasos a desarrollar durante la promoción que se utilizara para poder dar a conocer la cocoa en polvo a los minoristas y consumidores finales.			
OBJETIVOS			
<ul style="list-style-type: none"> • Darse a conocer dentro del mercado como un proveedor confiable de cocoa en polvo 100% nacional del municipio. 			
NORMAS			
<ul style="list-style-type: none"> • El responsable de realizar las gestiones será el encargado de comercialización, que elaborará el proyecto de promoción • Las actividades deben ser organizadas por el administrador y autorizada por la persona responsable. • La cooperativa debe estar enterada de todas las estrategias que se implementará para dar a conocer el producto. 			



Cooperativa de Desarrollo Económico de Suchitepéquez

Manual de Normas y Procedimiento

Proceso de Comercialización	Procedimiento No. 2	No. De Pasos 12	Fecha : Guatemala 2016
Procedimiento: Promoción			Página 2 / 3
Inicia: Administrador		Elaborado: Geidy Aracely Carreto Ramírez	
Termina: Proveedor			
Responsable	Paso No.	Actividad	
Administrador	1	Prepara la campaña publicitaria.	
	2	Traslada los requerimientos por escrito al contador.	
Contador	3	Recibe y realiza la cotización con la publicidad.	
	4	Traslada la información requerida al administrador	
Administrador	5	Recibe la cotización y la analiza.	
	5.1	Si procede traslada al contador para que emita el cheque	
	5.2	Si no procede deniega la cotización y termina el proceso.	
Contador	6	Hace el recibo y el cheque.	
	7	Traslada al administrador el cheque para que sea autorizado.	
Administrador	8	Revisa el recibo y el cheque.	
	8.1	Si está bien traslada recibo al contador	
	8.2	Si está mal elaborado el cheque se devuelve al contador para su corrección.	
Contador	9	Devuelve al contador para el pago. Recibe el cheque firmado por el administrador.	
	10		
Proveedor	11	Traslada cheque al proveedor.	
	12	Recibe y publica la información.	



Cooperativa de Desarrollo Económico de Suchitepéquez
Manual de Normas y Procedimiento

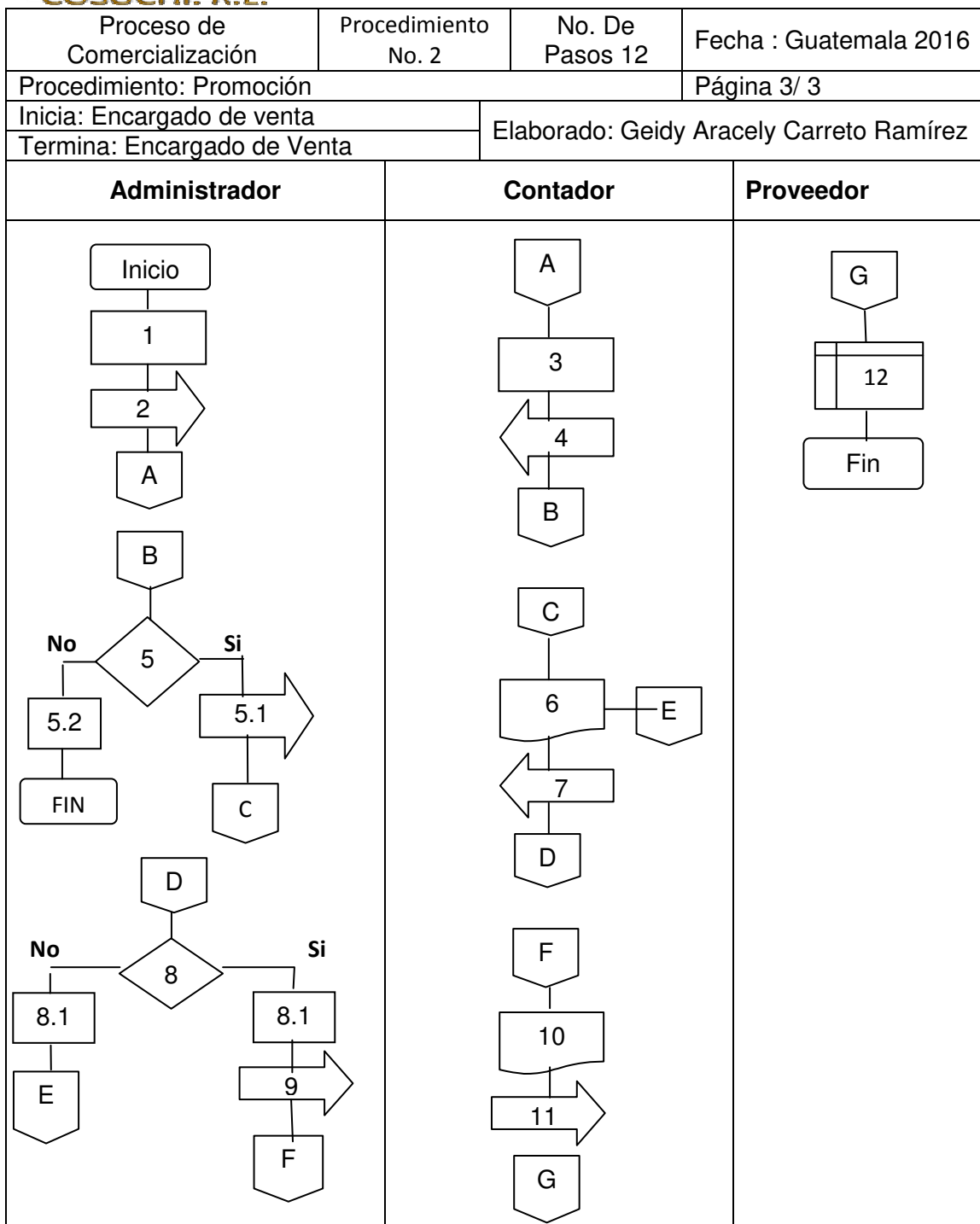



Cooperativa de Desarrollo Económico de Suchitepéquez

Manual de Normas y Procedimientos

Proceso de Comercialización	Procedimiento No. 3	No. De Pasos 9	Fecha : Guatemala 2016
Procedimiento: Control de calidad de producto			Página 1 / 3
Inicia: Encargado de Producción		Elaborado: Geidy Aracely Carreto Ramírez	
Termina: Encargado de Producción			
DEFINICIÓN			
Procedimiento mediante el cual se realiza el proceso del control de calidad de la preparación de la cocoa en polvo con el fin de asegurar que el producto cumpla con los requisitos mínimos, sin defectos de fabricación.			
OBJETIVOS			
<ul style="list-style-type: none"> • Realizar la preparación y selección de acuerdo al peso, tamaño, forma de las bolsas de cocoa. • Aplicar las técnicas y métodos adecuados en el proceso productivo, aplicando un buen control de calidad. • Ofrecer un producto de alta calidad que llene las expectativas de los consumidores finales. 			
NORMAS			
<ul style="list-style-type: none"> • El encargado de producción elaborara un informe por escrito sobre el volumen de producción obtenido. • El control de calidad del producto deberán realizarlo los departamentos de producción y comercialización conjuntamente. • El control de calidad se debe iniciarse desde que se procede el proceso de producción, para asegurar que se cumplan con los requerimientos de higiene y calidad. 			



Cooperativa de Desarrollo Económico de Suchitepéquez

Manual de Normas y Procedimientos

COSUCHI. R.L.

Proceso de Comercialización	Procedimiento No. 3	No. De Pasos 9	Fecha : Guatemala 2016
Procedimiento: Control de calidad del producto		Página 2 / 3	
Inicia: Encargado de producción		Elaborado: Geidy Aracely Carreto Ramírez	
Termina: Encargado producción			
Responsable	Paso No.	Actividad	
Encargado de producción	1	Revisa que el proceso de producción se lleve a cabo.	
	2	Verifica si están bien los ingredientes de la cocoa.	
	3	Verifica la clasificación de los sobres	
	4	Elabora el informe del total de bolsas producidas al finalizar el proceso.	
Administrador	5	Traslada la información al administrador y solicita su presencia para verificar la producción.	
	6	Verifica la producción de cocoa en polvo.	
	6.1	Si cumple con las normas de calidad establecidas por la empresa, sigue el proceso.	
Encargado de producción	6.2	Si la cocoa no está bien clasificada, retiene el producto para que se reclasifique.	
	7	Firma y sella de Vo. Bo. El informe para que la cocoa sea almacenada.	
	8	Entrega el informe al encargado de producción.	
	9	Archivar el informe.	



Cooperativa de Desarrollo Económico de Suchitepéquez

Manual de Normas y Procedimientos

Proceso de Comercialización	Procedimiento No. 3	No. De Pasos 9	Fecha : Guatemala 2016
Procedimiento: Control de calidad del producto			Página 3/3
Inicia: Encargado de Producción		Elaborado: Geidy Aracely Carreto Ramírez	
Termina: Encargado de Producción			
Encargado de Producción		Administrador	
<pre> graph TD Inicio[Inicio] --> 1[1] 1 --> 2[2] 2 --> 3[3] 3 --- B{B} 3 --> 4[4] 4 --> 5[5] 5 --> A{A} A --> C{C} C --> 9[9] 9 --> FIN[FIN] </pre>		<pre> graph TD A{A} --> 6{6} 6 -- No --> 6.2[6.2] 6.2 --> B{B} 6 -- Si --> 6.1[6.1] 6.1 --> 7[7] 7 --> 8[8] 8 --> C{C} </pre>	

VII. CONSIDERACIONES GENERALES

Son aquellos aspectos que deben tomarse en cuenta para poner en práctica los manuales administrativos.

VIII. PROCEDIMIENTOS DEL MANUAL ADMINISTRATIVO

Los manuales deberán ser presentados ante la asamblea general, con el objeto de que se proceda a una revisión; sean analizados en toda la estructura y funcionamiento que los mismos poseen; para poder ser aprobados.

IX. VIGENCIA DEL MANUAL ADMINISTRATIVO

Estos entrarán en vigencia en el momento de ser autorizados por la máxima autoridad, como lo es la Asamblea General, asimismo podrá ser ampliados o modificados, conforme los requerimientos de la organización.