

UNIVERSIDAD DE SAN CARLOS DE GUATEMALA
ESCUELA DE CIENCIAS PSICOLÓGICAS

“EL APOYO EDUCATIVO Y ORIENTACIÓN VOCACIONAL A LOS ALUMNOS
DEL INSTITUTO DE EDUCACIÓN BÁSICA POR COOPERATIVA DE
ENSEÑANZA “OSCAR HUMBERTO ENRÍQUEZ GUERRA “ DE
SUMPANGO SACATEPÉQUEZ “

INFORME FINAL DE EJERCICIO TÉCNICO SUPERVISADO
PRESENTADO AL HONORABLE CONSEJO DIRECTIVO
DE LA ESCUELA DE CIENCIAS PSICOLÓGICAS

POR

CELESTINA CAN ABAJ
PREVIO A OPTAR AL TÍTULO DE

ORIENTADORA VOCACIONAL Y LABORAL
EN EL GRADO ACADÉMICO DE
TÉCNICA UNIVERSITARIA

GUATEMALA, OCTUBRE DE 2008

MIEMBROS CONSEJO DIRECTIVO

Licenciada Mirna Marilena Sosa Marroquín

DIRECTORA

Licenciada Blanca Leonor Peralta Yanes

SECRETARIA

Doctor René Vladimir López Ramírez

Licenciado Luis Mariano Codoñer Castillo

REPRESENTANTES DE CLAUSTRO DE CATEDRATICOS

Ninette Archila Ruano de Morales

Jairo Josué Vallecios Palma

**REPRESENTANTES ESTUDIANTILES
ANTE CONSEJO DIRECTIVO**

UNIVERSIDAD DE SAN CARLOS
DE GUATEMALA



ESCUELA DE CIENCIAS PSICOLÓGICAS

CENTRO UNIVERSITARIO METROPOLITANO -CUM-

9a. Avenida 9-45, Zona 11 Edificio "A"
TEL.: 2485-1910 FAX: 2485-1913 y 14
e-mail: usacpsic@usac.edu.gt

c.c. Control Académico

EPS

Archivo

REG. 508-2007

CODIPs.1427 -2008

De Orden de Impresión Informe Final de ETS

30 de octubre de 2008

Estudiante
Celestina Can Abaj
Escuela de Ciencias Psicológicas
Edificio

Estudiante:

Para su conocimiento y efectos consiguientes, transcribo a usted el Punto VIGÉSIMO (20o.) del Acta VEINTISIETE GUIÓN DOS MIL OCHO (27o.-2008) de la sesión celebrada por el Consejo Directivo el 28 de octubre de 2008, que copiado literalmente dice:

"**VIGÉSIMO:** El Consejo Directivo conoció el expediente que contiene el Informe Final de Ejercicio Técnico Supervisado -ETS- titulado: "**EL APOYO EDUCATIVO Y ORIENTACIÓN VOCACIONAL A LOS ALUMNOS DEL INSTITUTO DE EDUCACIÓN BÁSICA POR COOPERATIVA DE ENSEÑANZA, "OSCAR HUMBERTO ENRÍQUEZ GUERRA" DE SUMPANGO SACATEPÉQUEZ**". de la carrera de Orientación Vocacional y Laboral, realizado por:

CELESTINA CAN ABAJ

CARNÉ No. 199922015

El presente trabajo fue supervisado durante su desarrollo por, el Licenciado Rafael Estuardo Espinoza Mendez y revisado por, la Licenciada Sonia del Carmen Molina. Con base en lo anterior, el Consejo Directivo **AUTORIZA LA IMPRESIÓN** del Informe Final para los trámites correspondientes de graduación, los que deberán estar de acuerdo con el Instructivo para Elaboración de Investigación o Tesis, con fines de graduación profesional."

Atentamente,

"ID Y ENSEÑAD A TODOS"

Licenciada Blanca Leonor Peñalosa
SECRETARIA

/rut

UNIVERSIDAD DE SAN CARLOS
DE GUATEMALA



ESCUELA DE CIENCIAS PSICOLOGICAS
CENTRO UNIVERSITARIO METROPOLITANO -CUM-
9a. Avenida 9-45, Zona 11 Edificio "A"
TEL.: 2485-1910 FAX: 2485-1913 y 14
e-mail: usacpsic@usac.edu.gt

Escuela de Ciencias Psicológicas
Recepción e información
CUM/USAC

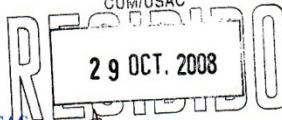

Firma: [Signature] hora: 16:00 Registro: 508/07

Reg. 508-2007
EPS 039-2007

28 de octubre del 2008

Señores
Consejo Directivo
Escuela de Ciencias Psicológicas
Edificio

Respetables Señores:

Informo a ustedes que se ha asesorado, revisado y supervisado la ejecución del Informe Final de Ejercicio Técnico Supervisado -ETS- de **Celestina Can Abaj**, carné No. **199922015**, titulado:

"EL APOYO EDUCATIVO Y ORIENTACIÓN VOCACIONAL A LOS ALUMNOS DEL INSTITUTO DE EDUCACIÓN BÁSICA POR COOPERATIVA DE ENSEÑANZA, "OSCAR HUMBERTO ENRÍQUEZ GUERRA" DE SUMPANGO SACATEPÉQUEZ."

De la carrera de Orientación Vocacional y Laboral

Así mismo, se hace constar que la revisión del Informe Final estuvo a cargo de la Licenciada Sonia del Carmen Molina, en tal sentido se solicita continuar con el trámite correspondiente.

Atentamente,

"ID Y ENSEÑAD A TODOS"

[Signature]
Licenciada Claudia Rossana Rivera Maldonado
COORDINADORA DE EPS



/Dg.
c.c. Control Académico
EPS



ESCUELA DE CIENCIAS PSICOLOGICAS
CENTRO UNIVERSITARIO METROPOLITANO -CUM-

9a. Avenida 9-45, Zona 11 Edificio "A"
TEL.: 2485-1910 FAX: 2485-1913 y 14
e-mail: usacpsc@usac.edu.gt

Reg. 508-2007

EPS 039-2007

24 de octubre del 2008

Licenciada
Claudia Rossana Rivera Maldonado
Coordinadora del EPS
Escuela de Ciencias Psicológicas
CUM

Respetable Licenciada:

Tengo el agrado de comunicar a usted que he concluido la revisión del Informe Final de Ejercicio Técnico Supervisado –ETS- *Celestina Can Abaj*, carné No. **199922015**, titulado:

“EL APOYO EDUCATIVO Y ORIENTACIÓN VOCACIONAL A LOS ALUMNOS DEL INSTITUTO DE EDUCACIÓN BÁSICA POR COOPERATIVA DE ENSEÑANZA, “OSCAR HUMBERTO ENRÍQUEZ GUERRA” DE SUMPANGO SACATEPÉQUEZ.”

De la carrera de Orientación Vocacional y Laboral

Asimismo, informo que el trabajo referido cumple con los requisitos establecidos por este departamento, por lo que me permito dar la respectiva **APROBACIÓN**.

Atentamente,

“ID Y ENSEÑAD A TODOS”

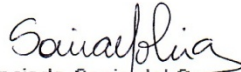
Licenciada Sonia del Carmen Molina
Revisora

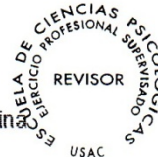

/Dg.
c.c. Expediente

UNIVERSIDAD DE SAN CARLOS
DE GUATEMALA



ESCUELA DE CIENCIAS PSICOLOGICAS
CENTRO UNIVERSITARIO METROPOLITANO -CUM-

9a. Avenida 9-45, Zona 11 Edificio "A"
TEL.: 2485-1910 FAX: 2485-1913 y 14
e-mail: usacpsic@usac.edu.gt

Reg. 508-2007
EPS 039-2007

26 de septiembre del 2008

Licenciada
Claudia Rossana Rivera Maldonado
Coordinadora del EPS
Escuela de Ciencias Psicológicas
CUM

Respetable Licenciada:

Informo a usted que he concluido la supervisión del Informe Final Ejercicio Técnico Supervisado -ETS- **Celestina Can Abaj**, carné No. **199922015**, titulado:

"EL APOYO EDUCATIVO Y ORIENTACIÓN VOCACIONAL A LOS ALUMNOS DEL INSTITUTO DE EDUCACIÓN BÁSICA POR COOPERATIVA DE ENSEÑANZA, "OSCAR HUMBERTO ENRÍQUEZ GUERRA" DE SUMPANGO SACATEPÉQUEZ."

De la carrera de Orientación Vocacional y Laboral

En tal sentido, y dado que cumple con los lineamientos establecidos por este Departamento, me permito dar mi **APROBACIÓN** para concluir con el trámite respectivo.

Atentamente,

"ID Y ENSEÑAD A TODOS"

Licenciado Rafael Estuardo Espinoza Méndez
Asesor-Supervisor

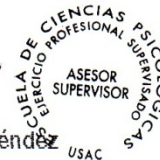

/Dg.
c.c. EPS



ESCUELA DE CIENCIAS PSICOLOGICAS
CENTRO UNIVERSITARIO METROPOLITANO -CUM-

9a. Avenida 9-45, Zona 11 Edificio "A"
TEL.: 2485-1910 FAX: 2485-1913 y 14
e-mail: usacpsic@usac.edu.gt

c.c. Control Académico
EPS
Archivo
Reg.508-2007
CODIPs.651-2007

De Aprobación de Proyecto ETS

03 de abril de 2008

Reposición

Estudiante
Celestina Can Abaj
Escuela de Ciencias Psicológicas
Edificio

Estudiante:

Para su conocimiento y efectos consiguientes, transcribo a usted el Punto DUODÉCIMO (12o.) del Acta VEINTIDOS GUIÓN DOS MIL SIETE (22-2007) de la sesión celebrada por el Consejo Directivo el 11 de mayo de 2007, que literalmente dice:

"DUODÉCIMO: El Consejo Directivo conoció el expediente que contiene el proyecto de Ejercicio Técnico Supervisado -ETS-, titulado: **"EL APOYO EDUCATIVO Y ORIENTACIÓN VOCACIONAL A LOS ALUMNOS DEL INSTITUTO DE EDUCACIÓN BÁSICA POR COOPERATIVA DE ENSEÑANZA, "OSCAR HUMBERTO ENRÍQUEZ GUERRA" DE SUMPANGO, SACATEPÉQUEZ"** de la carrera de Orientación Vocacional y Laboral, realizado por:

CELESTINA CAN ABAJ

CARNÉ No. 199922015

Dicho proyecto se realizará en Sumpango, Sacatepequez, asignándose al PEM Genaro Alberto Chian López quién ejercerá funciones de supervisión por la parte requiriente, y al Licenciado Rafael Estuardo Espinoza Méndez, por parte de esta Unidad Académica. El Consejo Directivo considerando que el proyecto en referencia satisface los requisitos metodológicos exigidos por el Departamento de Ejercicio Profesional Supervisado -EPS-, resuelve **APROBAR SU REALIZACIÓN.**"

Atentamente,

"ID Y ENSEÑAD A TODOS"

Licenciada Blanca Leonor Peralta Yanes
SECRETARIA



/rut

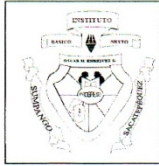

INSTITUTO DE EDUCACION BASICA POR COOPERATIVA DE ENSEÑANZA
"OSCAR HUMBERTO ENRIQUEZ GUERRA"
SUMPANGO SACATEPEQUEZ
TELEFONO: 78331288

Sumpango 07 de noviembre de 2007.--

Licenciado :
Rafael Estuardo Espinoza Méndez
Asesor Supervisor de
Ejercicio Profesional Supervisado E.P.S.
Escuela de Ciencias Psicológicas.

Licenciado Espinoza:

Me dirijo a usted para informarle que la estudiante Celestina Can Abaj , con carnet No. 1 99922015 realizo su ejercicio profesional supervisado con el titulo " El Apoyo Educativo y la orientación Vocacional" a los alumnos del Instituto de Educación Básica por Cooperativa Enseñanza "Oscar Humberto Enríquez Guerra" del municipio de Sumpango del departamento de Sacatepéquez. Durante el periodo comprendido del 1 de mayo del 2007 al 31 de octubre de 2007 habiendo concluido de manera satisfactoria. —

Además puedo manifestar que la estudiante se desempeño de forma profesional,. Demostrando su capacidad y habilidad en el campo de la Psicología al atender a los alumnos de este plantel educativo.

Sin otro particular me despido deferentemente,

PEM. Genaro Alberto Chian Lopez



**PADRINOS DE GRADUACIÓN
LICENCIADOS EN PSICOLOGÍA**

Lic. Rafael Estuardo Espinoza Méndez

Colegiado No. 220

Licda. Sonia Del Carmen Molina Ortiz

Colegiado No. 066

ACTO QUE DEDICO

A DIOS

Porque su misericordia es grande para
Porque Jehová da la sabiduría, y de su boca viene el
Conocimiento y la inteligencia.

Proverbios 2: 6

A MIS PADRES

Tiburcia Abaj Q. E. P. D.

José María de Jesús Can

Con amor, por sus sabios consejos, por el apoyo
Espiritual, ejemplos de fe y perseverancia.

A MIS HERMANAS

Natalia y Thelma Esperanza Can Abaj.

A MI HERMANO

Marco Aurelio Can Abaj.

Con mucho cariño, por brindarme su apoyo incondicional.

A LA ESCUELA DE PSICOLOGÍA

Por las instrucciones que recibí para culminar mi carrera.

A LA UNIVERSIDAD DE SAN CARLOS DE GUATEMALA

Por brindarme la oportunidad de realizarme profesionalmente.

AGRADECIMIENTOS

A DIOS: Por estar atento a la voz de mi clamor y conceder los
Deseos de mi corazón.

A MI PADRE: José María de Jesús Can, por las palabras de ánimo en
los momentos más difíciles y a mi madre (Q.E.P.D),
gracias por sus sabios consejos y por guiarme en el
camino del bien.

A MIS HERMANAS Y HERMANO: Por estar atentos a los progresos personales
alcanzados.

A MIS AMIGAS: Miriam Monge Fuentes y Ana Maritza Ortega, por
Brindarme su apoyo en forma incondicional.

LICENCIADO EN PSICOLOGÍA: Rafael Estuardo Espinoza Méndez

LICENCIADA EN PSICOLOGÍA: Sonia Del Carmen Molina Ortiz
Por la asesoría recibida en la realización del
E.T.S.

INDICE

CONTENIDO	PÁG.
RESUMEN	
INTRODUCCIÓN	
CAPÍTULO I	
1.1 MONOGRAFÍA DEL LUGAR	1
1.2 DESCRIPCIÓN DE LA INSTITUCIÓN	10
1.3 DESCRIPCIÓN DE LA POBLACIÓN ATENDIDA	15
1.4 PLANTEAMIENTO DEL PROBLEMA	15
CAPÍTULO II	
2.1 MARCO TEÓRICO	17
2.2 OBJETIVOS	31
2.2.1 OBJETIVO GENERAL	31
2.2.2 OBJETIVOS ESPECÍFICOS	31
2.2.3 METODOLÓGIA DE ABORDAMIENTO	32
CAPÍTULO III	
3.1 SUBPROGRAMA DE SERVICIO	33
3.2 SUBPROGRAMA DE DOCENCIA	34
3.3 SUBPROGRAMA DE INVESTIGACIÓN	34
3.4 OTRAS ACTIVIDADES	
CAPÍTULO IV	
4.1 SUBPROGRAMA DE SERVICIO	36
4.2 SUBPROGRAMA DE DOCENCIA	38
4.3 SUBPROGRAMA DE INVESTIGACIÓN	40

4.4	ANÁLISIS DE CONTEXTO	49
------------	-----------------------------	-----------

CAPÍTULO V

5.1	CONCLUSIONES	51
5.1.1	CONCLUSIONES GENERALES	51
5.1.2	SUBPROGRAMA DE SERVICIO	51
5.1.3	SUBPROGRAMA DE DOCENCIA	52
5.1.4	SUBPROGRAMA DE INVESTIGACIÓN	52
5.2	RECOMENDACIONES	53
5.2.1	RECOMENDACIONES GENERALES	53
5.2.2	SUBPROGRAMA DE SERVICIO	54
5.2.3	SUBPROGRAMA DE DOCENCIA	54
5.2.4	SUBPROGRAMA DE INVESTIGACIÓN	55

BIBLIOGRAFÍA

GLOSARIO

ANEXOS

RESUMEN

El presente informe final del Ejercicio Técnico Supervisado (ETS), titulado “EL APOYO EDUCATIVO Y LA ORIENTACIÓN VOCACIONAL, A LOS ALUMNOS DEL INSTITUTO DE EDUCACIÓN BÁSICA POR COOPERATIVA DE ENSEÑANZA, “OSCAR HUMBERTO ENRÍQUEZ GUERRA” DEL MUNICIPIO DE SUMPANGO SACATEPÉQUEZ”.

El proyecto se ejecutó con el propósito de brindar un proceso de Orientación Vocacional a cada estudiante de tercero básico, para que puedan elegir una carrera de nivel diversificado, que más se adapte a sus posibilidades, tomando en cuenta los diferentes aspectos analizados en su desarrollo. Los participantes tendrán la oportunidad de descubrir sus capacidades, que les conducirán a realizar con más seguridad la mejor decisión que contribuirá en su desarrollo personal.

Las actividades programadas se llevaron a cabo en el período comprendido del 1 de mayo al 31 de octubre del año 2,007.

El informe contiene descripción del Municipio, de la institución y marco teórico, además se contemplan los tres subprogramas, siendo: el de servicio, docencia e investigación.

En el subprograma de servicio: se atendieron a 50 estudiantes tanto de sexo femenino como masculino, a quienes se les realizaron entrevistas individuales, se organizó un expediente vocacional a cada uno, se aplicaron pruebas psicométricas, participaron en reuniones de análisis de resultados como en la entrega de resultados, también participaron en un foro profesiográfico, finalmente se les otorgó una constancia de participación en el programa.

Existieron jóvenes y señoritas que recibieron acompañamiento individual psicológico en el momento que necesitaron el apoyo.

Subprograma de docencia: a los alumnos de primero y segundo básico se les impartieron charlas de superación personal abarcando temas

psicopedagógicos, a los padres de familia se les informó del proceso de orientación vocacional, y al personal docente se les dio a conocer las etapas de la adolescencia haciendo uso de periódicos murales.

Subprograma de investigación: se lograron identificar los valores personales y los intereses vocacionales de los estudiantes de tercero básico con el fin de decidir la carrera profesional que debía de estudiar de acuerdo a sus posibilidades.

Se espera que este proceso de Apoyo en Orientación Vocacional contribuya en el beneficio de la comunidad creando a través de las actividades profesionales responsables que desempeñen con eficacia y éxito la profesión elegida.

INTRODUCCIÓN

El sistema Educativo, la base para construir el futuro, ha fracasado en su misión primordial: la formación integral de los ciudadanos, en este caso estudiantes de tercero básico a quienes la instrucción en la mayoría de establecimientos consiste en un proceso de transmisión de conocimientos, que limitan al estudiante en su expresión oral y escrita y no logran ejercitar la crítica, la reflexión y el análisis.

El proyecto “El Apoyo Educativo y la Orientación Vocacional coincide y se aplica con algunos objetivos planteados en los diversos programas educativos. En su ejecución se imparten charlas y talleres que permiten que los participantes descubran sus habilidades básicas, personales y sociales, y sus actividades vitales, como el autoconcepto, la seguridad personal, la autoestima y el compromiso de superación continua. Se pretendió desarrollar las capacidades de comunicación, diálogo, negociación y trabajo en equipo, habilidades y actitudes indispensables para el mundo que habrán de enfrentar en las esferas personal, familiar y laboral.

El apoyo técnico vocacional dirigido a los estudiantes de tercero básico logra sus objetivos cuando el individuo asume la responsabilidad de seleccionar y elegir una carrera a nivel diversificado, en la cual se desempeñe y logre aportar a la sociedad los mejores frutos de un profesional.

Presentadas algunas de las funciones del profesional de “Orientación Vocacional” no descarto las esperanzas que los establecimientos educativos cuenten con un profesional de esta calidad en su institución, para contribuir económica y emocionalmente con padres y alumnos de las comunidades del país.

En el Subprograma de Docencia: se apoyó a los estudiantes de primero y segundo básico en el aspecto psicopedagógico al impartir charlas relacionadas a la importancia del estudio, hábitos de estudio y técnicas de estudio, temas que concientizaron a los estudiantes a ser mejores, aprovechando las habilidades y recursos para estudiantes exitosos. Al personal docente se le presentó a través

de un periódico mural información de la adolescencia con el fin de valorar los aspectos positivos de los estudiantes.

En el Subprograma de Investigación: los estudiantes definieron la carrera profesional que debían de estudiar, al descubrir sus intereses ocupacionales y valores personales, oportunidad que se les presentó para que fueran ellos, quienes asumieran con responsabilidad y satisfacción una de las decisiones más importantes en esta etapa de su vida que en el futuro les será de beneficio contribuyendo a ser un profesional de éxito en su comunidad.

En el Subprograma de Servicio: los jóvenes y señoritas de tercero básico tuvieron la oportunidad de participar en el programa de orientación vocacional, a través de la aplicación de pruebas psicométricas, charlas y talleres, además se les dio información de carreras profesionales, sus ventajas y desventajas que existen al continuar estudios superiores, así como participar en el análisis de los resultados; llegando a decidir la carrera de nivel diversificado de su elección.

CAPÍTULO I

ANTECEDENTES

1.1 MONOGRAFÍA DEL LUGAR

Este municipio fue fundado por los kaqchikeles muchos años antes de la Conquista, Sumpango en lengua indígena quiere decir “Cerro de Barriga”. Durante el dominio español, los misioneros le dieron el nombre de San Agustín Sumpango. La palabra Tzumpango es de origen mexicano y viene de Tzumpantli, que significa “Percha de Calaveras” y etimológicamente, “Cerro de Barriga”, o “Lugar de las Calaveras”.

Fue reconocido como municipio de Sacatepéquez, al promulgarse la Constitución Política del Estado de Guatemala, el 11 de octubre de 1825, que dispone dividir el territorio del Estado en 11 distritos y varios circuitos para la administración de justicia. Así en el distrito octavo correspondiente a Sacatepéquez y dentro del circuito denominado San Juan, aparece entre otros Sumpango, quedando desde entonces reconocido como municipio de Sacatepéquez, al cual pertenece hasta la fecha.

ASPECTOS GEOGRÁFICOS

Sumpango es un Municipio del departamento de Sacatepéquez con una extensión territorial aproximada de 57.7 Kms Cuadrados. Sumpango cuenta con una extensión territorial de 55 kilómetros cuadrados.

Se ubica a la altura del kilómetro 42 de la ruta Interamericana, que de la capital conduce al occidente del país, y al norte del departamento de Sacatepéquez.

Distancia 29 kilómetros de la Antigua Guatemala, cabecera departamental y 42 kilómetros de la capital de la República, a las que está comunicado, lo mismo que con el departamento de Chimaltenango, por la carretera citada anteriormente.

Sumpango limita al norte, con Santo Domingo Xenacoj; al sur con Pastores, La Antigua Guatemala y Jocotenango, al Este, con Santiago Sacatepéquez y San Bartolomé Milpas Altas, y al Oeste con El Tejar Chimaltenango.

HIDROGRAFÍA

Los ríos que riegan su suelo son varios; el principal es el río Los Encuentros, que nace a cinco kilómetros de la cabecera municipal.

OROGRAFÍA

Registra alternativamente planicies y cerros cultivables, así como las montañas El Rejón y El Volante, ricas en madera de varias clases.

TOPOGRAFÍA

Su topografía es irregular y ondulada, como en la mayoría de los pueblos de Guatemala.

En Sumpango las alturas oscilan en los 1900 metros sobre el nivel del mar; su terreno es bastante inclinado y quebradizo; su clima generalmente varía de templado a húmedo seco.

POBLACIÓN

La población asciende a 27,903 habitantes, de los cuales 13,905 son hombres y 13,998 mujeres, de acuerdo al censo efectuado por el Instituto Nacional de Estadística, INE, en noviembre de 2002.

DEMOGRAFÍA

La población total de niños y niñas en edad escolar es de 6,072, clasificados de la manera siguiente: 2,131 de nivel preprimaria, comprendidos entre las edades de 4 a 6 años, de los cuales 1,106 son niños y 1,025 niñas; 3,941 del nivel primario, comprendido entre las edades de 7 a 12 años, de los que 2,045 son niños, y 1,896 niñas; asimismo, 1,817 jóvenes de 13 a 15 años, del nivel medio, de los cuales 943 son hombres y 874 mujeres; 1,662 jóvenes entre 16 y 18 años, pertenecientes al nivel Diversificado, de los que 863 son hombres y 799 mujeres.

El resto de la población de Sumpango, menos la población infantil de 0 a 4 años, es la fuerza poblacional productiva del lugar y que lleva en hombros el desarrollo progresivo del municipio.

Es importante señalar que el crecimiento demográfico a nivel departamental, mantiene un promedio de 2.9% anual, lo que significa que en 20 años, se habrá duplicado la población general. Su índice general de mortalidad es de 6.29.

En lo que se refiere al índice de natalidad es equivalente a 33.39 por lo que ocupa el octavo lugar a nivel departamental.

La población según grupo étnico, ascendió a un gran total de 19 mil 14 habitantes, de los cuales el 92.10% pertenece al grupo indígena y el restante 7.9% a grupos no indígenas.

El núcleo familiar tiene un promedio de seis miembros, pero hay familias más numerosas. La población es en su mayoría indígena de origen kaqchikel, cuya lengua aún se habla, además del español. Son habitantes generalmente laboriosos con gran vocación por la agricultura y la artesanía, de sanas costumbres y muy apegados a sus antiguas tradiciones.

SALUD

El Municipio cuenta con un Centro Asistencial del Ministerio de Salud Pública que se encuentra ubicado en el área urbana, construido hace cinco años que funciona con el siguiente personal: dos Médicos practicantes de E.P.S, dos Técnicos en Salud Rural, una Enfermera titulada y dos Auxiliares de enfermería.

El servicio es gratuito y funciona con horario de 8:00 a 12:00 y de 14:00 a 18:00 horas de lunes a viernes. Atiende un promedio de 45 personas diariamente. El Centro de Salud necesita de una mayor provisión de medicamentos.

En las aldeas, fincas y caseríos se hacen visitas por técnicos de salud, debido a que la población es renuente a visitar el centro de salud.

Las enfermedades que más afectan a la población son las respiratorias y gastrointestinales. En cuanto a enfermedades epidémicas no contabilizó ninguna.

VIVIENDA

El tipo de vivienda que predomina en el área urbana, es de construcción formal, es decir paredes de block y ladrillo, piso de torta de cemento y de ladrillo, techo de lámina, terraza y teja; también hay construcciones de viviendas prefabricadas.

El tipo de vivienda que predomina en el área rural es de construcción informal, los materiales más utilizados son: paredes de bajareque, caña de maíz o pajón, piso de tierra, techo de lámina y pajón; no cuenta con los servicios mínimos necesarios; en términos generales pueden indicarse que la vivienda en el área urbana en su mayoría reúne las condiciones adecuadas de habitabilidad, sin embargo en el área rural las casas en su mayoría carecen de los requisitos necesarios, y existe el problema del hacinamiento ya que el ambiente con que cuentan la mayor parte de las viviendas sirven para que habiten hasta dos familias.

ASPECTO POLÍTICO ADMINISTRATIVO

Forma de Gobierno Municipal

El gobierno municipal de Sumpango es autónomo; está presidido por un alcalde municipal como primera autoridad del municipio, electo democráticamente en un proceso de elecciones populares y su respectivo Consejo Municipal.

Forma de Gobierno Comunal

El gobierno comunal difiere un tanto del municipal en cuanto a su integración y forma de elección de sus autoridades; para elegir un gobierno comunal se usan criterios de consenso o de forma tradicional, esto quiere decir que se elije por edad, por capacidad o por liderazgo.

La función que estos desempeñan es importante para el desarrollo de la comunidad.

Organizaciones

En Sumpango existen varias organizaciones gubernamentales y no gubernamentales; entre estas, podemos citar las siguientes:

Organizaciones No Gubernamentales

- Comité de vecinos pro mejoramiento de drenajes.
- Comité de vecinos pro mejoramiento de caminos.
- Cooperativa Monja Blanca.
- CEMUSDA

Organizaciones Gubernamentales

- Policía Nacional Civil
- Comité Nacional de Alfabetización. (CONALFA)
- Puesto de Salud
- Juzgado de Paz
- Registro de Ciudadanos

ORGANIZACIONES SOCIALES

Cofradías: Son organizaciones de índole religioso integradas, por personas entusiastas, colaboradoras y respetables de la comunidad; cada cofradía tiene a su cargo la celebración de la fiesta titular el 28 de agosto, en honor al apóstol San Agustín.

Hermandades: Son organizaciones también de índole religioso, integradas por vecinos entusiastas, los cuales se agrupan para el cumplimiento de varias actividades espirituales; dentro de estas podemos citar la Hermandad de Jesús Nazareno, de la Sociedad de la Virgen de Dolores, y la Hermandad de la Virgen de Concepción, que tiene a su cargo la celebración de la Semana Santa de la localidad.

Congregaciones: Entre estas podemos citar a las congregaciones evangélicas que están distribuidas por todo el municipio.

ASPECTO ECONÓMICO

Recursos Renovables

Sumpango es rico en recursos renovables. En cuanto a la flora, cuenta con especies de coníferas como pino, ciprés, jacaranda, ciprés romano, pinabete, rucaría, eucalipto, así como árboles frutales como naranjales, aguacatales, limonares; también hay hortalizas.

Recursos no renovables

Podemos citar como su principal recurso no renovable el nacimiento del río Los Encuentros, a 5 kilómetros de la cabecera municipal.

Industria

En el aspecto industrial, aquí se fabrican tejidos típicos de algodón, muebles de madera, teja, ladrillo de barro y cohetería.

Comercio

En el municipio hay una gran variedad de establecimientos comerciales y de servicio que atienden las necesidades de la población. Cuenta con ferreterías, librerías, venta de cajas mortuorias, servicio de transporte extraurbano hacia la capital, a la cabecera departamental y también para la vecina ciudad de Chimaltenango.

Todos los días hay mercado, con mayor afluencia el domingo, cuando se experimenta mayor actividad comercial.

Empleo

Como en toda comunidad progresiva, en el municipio el empleo está distribuido entre la población económicamente activa. Algunas personas trabajan en las oficinas privadas y del Estado.

Otra parte de la población atiende sus puestos comerciales ubicados en los distintos puntos del Municipio y otros en la capital; algunos se dedican a la elaboración de artesanías y el resto a la producción propiamente agrícola.

Producción Agrícola

Como muchos, este municipio basa su economía en la agricultura, cuyos productos principales son maíz, frijol, legumbres, hortalizas, y frutas; arveja china, ejote francés suchini, que son productos de exportación.

Producción Pecuaria

La ganadería, se limita a pequeñas crianzas de bovinos, porcinos y aves de corral, para consumo interno.

Artesanías

Sumpango cuenta con artistas pintores y con una galería de arte, en la que se exponen gran variedad de pinturas; como muestra existe un bello mural que se encuentra en el frente de la Casa de la Cultura de este municipio, el cual resalta la siguiente inscripción: "Los niños indígenas también tenemos derecho al estudio"; además de la pintura, se confeccionan bellos trajes típicos de inigualable belleza y colorido, hechos por manos de mujeres artistas que derraman arte en la creación de formas y figuras de incomparables belleza.

La cabecera municipal tiene todos los servicios públicos indispensables, como energía eléctrica, agua potable, drenajes, escuelas e institutos, teléfonos, correos, telecomunicaciones, centro de salud, mercado, canchas deportivas y cementerio general.

SERVICIOS PÚBLICOS

Agua

El municipio cuenta con un manantial natural que está a cinco kilómetros del casco central, el cual surte de agua a los habitantes del pueblo; asimismo, se encuentra la fuente de Chirres, usada por los pobladores para el aseo de sus prendas de vestir y dos pozos mecánicos.

INFRAESTRUCTURA

Control de aguas de uso y servidas

Sumpango se encamina a resolver el problema de desagües a flor de tierra, tan comunes en otros lugares de nuestro departamento. Es claro el interés de esta Corporación Municipal y del puesto salud local, por apoyar este rubro que es favorable a la salud de la comunidad.

Cuenta con infraestructura moderna, tiene calles adoquinadas, la mayoría de las casas están construidas con block y muchas de estas cuentan con más de un piso; como muestra de este avance tenemos el bello parque central, construido en un paso a desnivel para aprovechar adecuadamente el espacio.

Cuenta con servicios telefónicos residenciales, comunitarios, públicos y celulares. A partir de la privatización del sistema de correos en todo el país, en el municipio se observaron algunos cambios positivos; los empleados son más amables y atentos con los usuarios. Se cuenta con gran variedad de transporte que cubre la ruta de este municipio hacia la capital y a la cabecera departamental, pero con más frecuencia hacia Chimaltenango, con el cual colinda.

Cuenta con un moderno mercado municipal en el que se distribuyen artículos de primera necesidad.

El sistema de cableado eléctrico cubre la totalidad de la población urbana y, en la actualidad, se puede decir que casi el 98% de sus aldeas cuentan con un breve servicio de energía eléctrica.

El municipio cuenta con viviendas, en su mayoría de block, con terraza en algunos casos; muy pocas están construidas con cana, dando una imagen muy progresiva de este lugar.

Servicios Públicos y Privados

Los habitantes de Sumpango cuentan con los siguientes servicios, ya sean públicos y privados:

- Auditorio municipal
- Cementerio General
- Centro de Salud

- Oficina de El Correo
- Salón Social Monja Blanca
- Servicios que presta la municipalidad.

Algo curioso es que el cementerio general presenta un área exclusiva para mausoleos y otra para sepulturas bajo tierra.

ASPECTO CULTURAL

Traje Típico

Se pueden observar dos tipos de traje típico usados por las mujeres, los cuales son el de “diario” y el “ceremonial”. El traje típico de diario lo compone un güipil blanco con bordados multicolores, un corte azul marino que también presenta bordados y una faja roja, con bellos bordados que simbolizan los 365 días del año. El traje típico ceremonial lo forman un güipil rojo con bordados café, el corte es azul marino, una faja roja, y una servilleta también roja en la cabeza.

El traje típico del hombre es: camisa roja, un pantalón negro que contrasta correctamente con la faja roja; ambos, hombre y mujer, usan caites de cuero. El vestuario cotidiano en cuanto a hombres actualmente consiste en pantalón de lona, camisa o playera, zapatos, tenis, los jóvenes; y botas los adultos.

Música

La música autóctona es la marimba, usada principalmente en la celebración de la fiesta titular y durante otras celebraciones, como el casamiento indígena. Desafortunadamente, este estilo musical se está dejando en el olvido por los jóvenes de la comunidad.

Tradiciones, costumbres y creencias

Las tradiciones que se conocen son de tipo religioso, cultural y folclórico; dentro de las más sobresalientes tenemos las festividades en honor al apóstol San Agustín, las que se inician con una solemne novena que se realiza en la cofradía.

En el municipio se ha establecido la Fraternidad Maya, que realiza actividades durante el mes de agosto, como desfile, elección y coronación de la reina del pueblo, veladas culturales y bailes sociales.

Medios de comunicación

Existen los medios de comunicación; dentro de éstos están la radio, la televisión, la población puede mantenerse informada de todo lo que acontece en el medio nacional.

Otro aspecto que vale la pena considerar dentro el aspecto cultural y folclórico, es el tradicional Festival de Barriletes Gigantes que tiene lugar el 1 de noviembre. Este es un espectáculo digno de admirar, por la autenticidad del mismo.

1.2 DESCRIPCIÓN DE LA INSTITUCIÓN

Instituto de Educación Básica Por Cooperativa de Enseñanza "Oscar Humberto Enríquez Guerra". Fue fundado el 2 de enero de 1976 dando inicio a labores docentes, en la Escuela Nacional Urbana para varones, integrando el Personal Docente los siguientes:

Director	Prof. Feliz Sarazúa Patzán
Subdirector	Prof. Genaro Alberto Chian López
Catedráticos	Prof. José Romeo Martínez Palma Profa. Hilda Violeta Ozaeta de Chian Prof. Raúl Ozaéta Arévalo Profa. Antonia Mendoza
Secretario Contador	P.C. Antonio Meza

Se procedió a la inscripción de alumnos, habiéndose inscrito 56 alumnos en Primer Grado, pero lamentablemente el 4 de febrero de 1976 se dio el terremoto, quedando únicamente 26 alumnos, debido al terremoto la papelería fue entregada al Ministerio de Educación fuera de tiempo, no logrando que se autorizara por el Instituto; dicha promoción fue autorizada en forma privada.

En el año de 1977 se hicieron nuevamente los trámites y el 7 de abril de 1977 según acuerdo 215, fue autorizado como Instituto de Educación Básica por Cooperativa de Enseñanza “Oscar Humberto Enríquez Guerra”. A la fecha se cuenta con 12 secciones, 4 secciones de cada grado de primero a tercero, atendiendo una población estudiantil de 500 alumnos, con el personal integrado de la manera siguiente: 1 director, 1 subdirector, 18 catedráticos, 1 secretaria contadora, 1 oficial de secretaria, 1 conserje y 1 guardián conserje.

VISIÓN:

Ser una de las Instituciones educativas de servicio, no lucrativa que tienen como propósito ampliar la cobertura en el ciclo básico y diversificado del nivel medio bajo el principio cooperativo, proporcionando al alumno (a) la capacidad necesaria a través de la planificación, metodología y técnica apropiada para que pueda enfrentar los retos de la vida con calidad y eficiencia.

MISIÓN:

Formar a jóvenes conscientes de la realidad nacional, capaces de solucionar problemas en beneficio de su comunidad e identidad y que puedan perfilarse para ser cada vez más humanos, con fortaleza espiritual, valores morales, solidarios y respetuosos de su entorno y capaces de promover el desarrollo de su familia, su comunidad y del país.

OBJETIVOS:

- Atender a la población adolescente de escasos recursos económicos del municipio y lugares circunvecinos.
- Dar al estudiante la preparación académica necesaria para continuar sus estudios a nivel diversificado.
- Preparar al estudiante para poderse defender en la vida.

FUNCIONES

Junta Directiva: Es quien tiene la representación legal de la Cooperativa, quien puede delegarla en su Presidente, o en su Vicepresidente.

Es el encargado de Elaborar el presupuesto de ingresos y egresos del año.

Director: Será el encargado de Coordinar, Orientar y Supervisar al personal a su cargo. Cuidar de los enseres del establecimiento y de las instalaciones.

Los Catedráticos: Elaborar su planificación de los cursos que tendrán a su cargo, participando en las comisiones que se les asigne y llevar el control de asistencia, cuadros de calificaciones, etc.

Personal de Secretaria: Mantener al día la caja fiscal, control de talonarios, libros de contabilidad, actas, conocimientos, etc.; así como la correspondencia enviada y recibida.

Personal de Servicio: Mantener limpio el establecimiento, y cuidar las instalaciones, etc.

Ejercicio Práctico Supervisado de Orientación Vocacional y Laboral:

- Brindar atención a alumnos con problemas de aprendizaje.
- Orientar al estudiante de 3ro básico en la elección de una carrera de diversificado.

Autoridad Supervisora de la Institución:

- Coordinador Técnico Administrativo
- Coordinador Técnico Pedagógico

ORGANIGRAMA DE LA INSTITUCIÓN

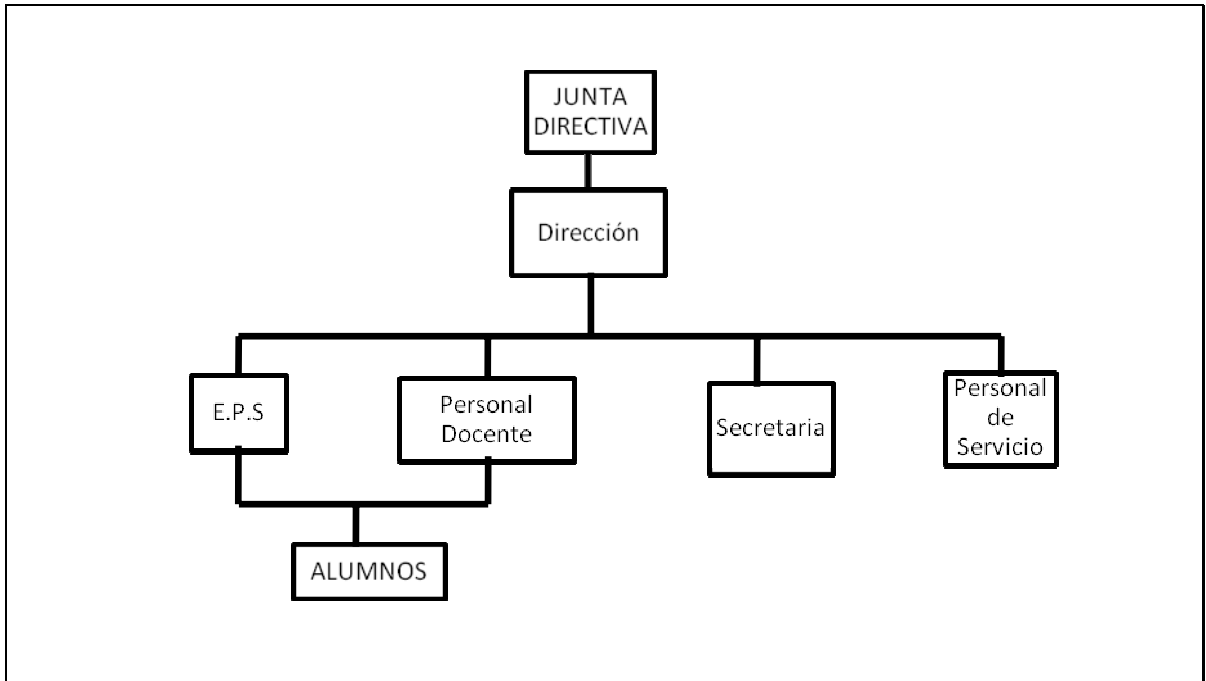

Recursos Físicos:

Equipo y materiales con que cuenta.

Recursos Audiovisuales

Televisor y Video

Aparatos de Sonido

Grabadoras

Fotocopiadoras

Computadoras

Herramientas de Carpintería

Utensilios de la Educación para el hogar

Aulas Informales para educación para el hogar.

Aulas Informales para artes Industriales.

Infraestructura:

El Instituto cuenta con 12 aulas puras, 1 sala de maestros, 1 sala de dirección, La Secretaría, 1 mimeógrafo, una tienda escolar, 1 salón de usos

múltiples, 1 cocina, 1 casa de guardianía, 12 sanitarios para alumnos, 1 sanitario para maestros, 1 local de computación, 3 locales Educación para el hogar.

Mobiliario: 500 escritorios de paleta individuales, 12 cátedras, 12 pizarrones y 13 computadoras.

No. De Alumnos de la Población	Masculino	Femenino	Total
Primer Grado	117	72	189
Segundo Grado	84	55	139
Tercer Grado	92	54	146
Total	293	181	474

DEFICIENCIA:

- Falta de recursos didácticos.
- Falta de incentivos por parte de las autoridades.
- Falta de ambientes, etc.

AMENAZAS:

- La creación de otros establecimientos privados
- Naturales:
- Sismos
- Ciclones (en el año 1983 destruyó el techo).

FORTALEZAS:

- Creación de un laboratorio de computación.
- Implementación de los talleres de educación para el hogar y artes industriales.
- Colocación de tinacos
- Construcción del segundo nivel.

Perfil Del Estudiante:

Estar preparado para continuar estudios superiores y poder defenderse en la vida cuando no pueda continuar sus estudios.

Perfil Del Educador:

Estar preparado intelectualmente para guiar y orientar a los estudiantes que tiene a su cargo en el ciclo de Educación Básica.

1.3 DESCRIPCIÓN DE LA POBLACIÓN ATENDIDA

El Ejercicio Técnico Supervisado está dirigido a una población estudiantil de tercero básico, jóvenes y señoritas que oscilan entre las edades de 15 a 19 años, son personas que en su mayoría trabajan por la mañana en una pequeña empresa propia, desempeñando roles con sus padres o trabajan en una empresa particular; por la jornada vespertina asisten al Instituto Mixto de Educación Básica por Cooperativa “Oscar Humberto Enríquez Guerra” a su preparación académica de nivel básico, esta población pertenece al grupo étnico Kaqchikel, son de escasos recursos económicos, unas viven en el municipio de Sumpango otros proceden de aldeas inclusive de otros municipios circunvecinos.

1.4 PLANTEAMIENTO DEL PROBLEMA

En la observación realizada en el Instituto Mixto de Educación Básica por Cooperativa de Enseñanza “Oscar Humberto Enríquez Guerra”, del municipio de Sumpango departamento de Sacatepéquez; se detectaron las siguientes necesidades:

El establecimiento educativo está ubicado a una larga distancia del domicilio de la mayoría de los alumnos, en su recorrido se transita un camino de terracería que afecta la salud de las personas provocando enfermedades respiratorias, cansancio físico e incomodidad personal.

Las instalaciones del plantel educativo no reúnen las condiciones físicas apropiadas, debido a lo siguiente: Algunos salones de clase son pequeños, otros no poseen los materiales de construcción adecuados, hay un salón de usos múltiples que se utiliza como aula, los vidrios de las ventanas están quebrados, estos ambientes carecen de ventilación e iluminación propia, esta situación causa a los estudiantes inestabilidad, cuando se produce una temperatura muy fría o cálida. El mobiliario escolar se encuentra en mal estado y no hay suficiente, los servicios

sanitarios no se utilizan por falta de agua, o porque tienen desperfectos. No existe campo de fútbol ni otras tiendas, la única disponible vende los productos a precios elevados.

Hasta el momento no funciona la biblioteca y el laboratorio de computación que permita el desarrollo de investigaciones como la elaboración de trabajos.

A juicio de los alumnos se sienten cansados, desinteresados y desmotivados en sus estudios, se considera que se debe a varios factores, entre ellos las actividades comerciales como una fuente de recursos económicos, la responsabilidad asignada a los hijos perjudica la condición física y mental de hijo (a) cuando dedica más tiempo a las faenas domésticas que al área intelectual.

El proceso de enseñanza aplicada a los estudiantes se siente recargado cuando al mismo tiempo se solicitan al alumno trabajos, en diferentes asignaturas y con mucha tensión cuando se le imponen más trabajos al educando cuando desobedece ciertas órdenes.

Es necesario reestructurar el reglamento interno y ponerse de acuerdo, los encargados de disciplina en su aplicación para lograr que el estudiante actúe con la seguridad de fortalecer los valores que contribuirán a controlar actitudes a nivel de educandos y educadores.

Las necesidades de orientación vocacional ya que juega un papel importante en vida y desarrollo escolar de los estudiantes, por su importancia de llenar los vacíos en el transcurso del año escolar. Es una oportunidad que se le brinda al estudiante para orientarlo de acuerdo a sus intereses y capacidades de estudio de empleo y progreso que existe en la comunidad en la cual el educando puede tomar la decisión por una carrera de estudio o de trabajo. Por ejemplo: hay algunos jóvenes que tienen vocación para el comercio o para la agricultura debido a que se involucran en las actividades de sus padres a temprana edad, siendo el medio de subsistencia familiar, a pesar de no contar con una instrucción técnica adaptada a sus necesidades respectivas, por lo tanto no se les dedica la posibilidad de continuar estudios en los institutos adecuados por no existir las posibilidades económicas.

CAPÍTULO II

REFERENTE TEÓRICO METODOLÓGICO

2.1 MARCO TEÓRICO

Es fundamental la integración social del individuo en el descubrimiento del mundo, ya que debe de comprender la vida que acaba de adquirir. A partir de este momento, la personalidad del individuo, comenzó en el niño a conseguir la madurez que adquiere mediante el equilibrio personal, cuya conquista únicamente es posible después de haber superado todas y cada una de las etapas del desarrollo. Es necesario integrar dinámicamente y diferenciar los diversos aspectos que constituyen el armazón total de la estructura adulta.

Rasgos Psicológicos del Adolescente:

Es evidente que el cambio que se ha producido en el cuerpo, conlleva de la niñez a la adolescencia, también un desarrollo progresivo en la maduración psíquica y mental del adolescente.

Esto puede observarse en los siguientes rasgos; propios de culturas occidentalizadas:

- Pudor ante el adulto y sobre todo ante los compañeros de otro sexo.
- Los chicos son bastante groseros y fanfarrones ante sus propios compañeros.
- Tremenda curiosidad informativa, obsesiva y morbosa en temas relacionados con el sexo. Es importante que la información ofrecida por la familia en este campo sea completa y sincera.
- Coquetería en las chicas que les lleva a vestir, adornar y resaltar las señales más características de todos sus atributos femeninos.
- Mientras el varón pone más acento en lo erótico, la chica lo pone en lo sentimental, en la ternura.
- Tanto el chico como la chica se preocupan mucho de su aspecto físico.

Desarrollo de la inteligencia:

Es la etapa intelectual de las operaciones formales, que permite al adolescente pensar plenamente como adulto.

A partir de ahora, estará completamente capacitado para utilizar la lógica, plantearse posibilidades, experimentar, deducir principios y leyes, tiene una mente adulta y podrá realizar las siguientes operaciones formales.

- Mantener discusiones aportando razones. Uso claro de la dialéctica.
- Pensar de manera sistemática, plantear y verificar cualquier hipótesis.
- Buscar leyes generales enunciando y comprendiendo leyes y conceptos.
- Concebir la posibilidad de lo incompresible y también de lo infinito.

Tener conciencia del propio pensamiento y ser capaz de volver sobre él y de reflexionar para justificarlo.

Afirmación de la personalidad

De la rebeldía y la contradicción pasa a la insolencia. Esa actitud le conduce a reafirmar su personalidad. Decir no, oponerse, formar parte del necesario logro de autonomía que busca.

Necesita libertad del control de los padres, propio de la niñez. El adolescente lucha por su independencia, pero es consciente también, de que no es capaz de actuar con la seguridad y decisión con las que actuaba antes, apoyado por padres. Ese paso debe de ser dirigido por los padres para ser director de sí mismo; es siempre conflictivo y duro, pero absolutamente necesario.

Fuerte deseo de independencia

El joven protesta por todo y manifiesta una serie de exigencias que pretende conseguir a toda costa.

- Salir y entrar de casa sin que se le escatime el tiempo.
- Tener su propia habitación y cerrarla con llave.
- Llevar un diario secreto que suele mantener bien guardado, escondido.
- Disponer de dinero propio para comprar todo aquello que le plazca.

- Elegir sus propios amigos, el colegio, las actividades, extraescolares, sin que nadie le aconseje.
- Mostrarse egoísta y apenas saludar, reaccionar con modales despectivos.
- Seguir el propio criterio en la elección de amistades íntimas, noviazgo, etc.
- Vestir a su gusto, seguir los cánones del mundo juvenil del momento.

Por lo tanto es importante que el individuo empiece a pensar explícitamente en sí mismo y en su vida en relación con el mundo de los adultos. Es importante que piense en el desarrollo tanto personal como educativo.

Por lo anterior es necesario incorporar las diversas técnicas y herramientas psicológicas, además de motivar a los estudiantes en desarrollarlos por medio del apoyo educativo y orientación vocacional a los alumnos del Instituto de Educación Básica por Cooperativa de Enseñanza, "Oscar Humberto Enríquez Guerra" de Sumpango Sacatepéquez. Los principios básicos para el apoyo educativo y orientación vocacional son:

- La orientación debe ser constante y dirigida a todos los alumnos y no solo a aquellos que están enfrentando serios problemas de adaptación.
- El estudio y orientación de todo individuo debe de realizarse en función social.
- La orientación debe proporcionarse a la totalidad de la persona.
- La orientación pone énfasis en las decisiones propias del individuo.
- La orientación es un proceso continuo y gradual.
- Las diferencias individuales deben ser determinadas y tomadas en cuenta en los programas de orientación.
- La orientación debe de dar margen a la elección.
- Cada estudiante debe ser asignado a un consejero.
- La orientación necesita de personal debidamente capacitado.
- La distribución de actividades y obligaciones debe hacerse de acuerdo con los intereses y capacidades individuales.
- Las actividades de orientación deben ser evaluadas constantemente.

La motivación de las elecciones profesionales y las elecciones individuales orientan la elección de un oficio.

Según el Psicólogo Húngaro L. Nagy clasifica los intereses en:

Intereses Sensoriales	(de 0 a 12 años)
Intereses Subjetivos	(de 2 a 7 años)
Intereses Objetivos	(de 7 a 10 años)
Intereses Especializados	(de 10 a 15 años)
Intereses Lógicos	(a partir de los 15 años)

El interés profesional: significa los oficios y profesiones deseadas sucesivamente a diferentes edades o simultáneamente, por oposición al oficio elegido cuando es menester tomar una decisión.

El gusto profesional que se expresa por la designación de un oficio es una elección compleja, determinada por numerosos factores, entre ellos están: la conciencia de una aptitud, la esperanza del éxito, y el deseo de ejercer una actividad que tenga gran valor y prestigio a los ojos del sujeto, y la aspiración de tener un cierto lugar en su grupo social.

En este sentido un oficio es un rango social, un nivel en una jerarquía y un medio de poner en práctica las aptitudes virtuales, y por lo tanto de consagrar el valor social de las cualidades individuales.

¿Qué actitud se adopta con respecto a los intereses en la práctica diaria de la orientación profesional?

- No hay diferencia de naturaleza entre una actitud y un interés.
- El interés es un aspecto del carácter o de la personalidad.
- El interés es algo irreductible, ya sea a las aptitudes, al carácter o a los rasgos de la personalidad.

Por lo tanto la orientación profesional consiste en descubrir en cada uno, las aptitudes que puedan calificarlos para un oficio. Según León (1957), señala que la

información y la práctica de un oficio son factores de formación y de determinación de los gustos profesionales, sugiere un programa que permita a la escuela ubicarse en una perspectiva profesional y utilizar para el consejo de orientación psicológica de los niños, los elementos recogidos durante su vida escolar y profesional.

Por otra parte el interés, es un comportamiento de aceptación o rechazo. En las profesiones el interés simultáneamente, por oposición al oficio elegido cuando es menester tomar una decisión.

Para Claparede el interés es sinónimo de motivo. Según su ley de interés del momento.

El organismo actúa en cada momento, impulsado por el interés siendo este la causa fundamental del comportamiento, el verdadero vínculo entre las necesidades individuales y las respuestas que se adaptan para comprender a esas necesidades.

Según este pedagogo Suizo clasifica los siguientes:

Primer Estadio:

Fase de adquisición y experimentación (0 a 12 años).

El interés puede ser:

- Perceptivos: (en el primer año de vida)
- Glósicos: (de uno a tres años)
- Generales: (Edad de las preguntas, de 3 a 7 años)
- Especiales: (de 7 a 12 años)

Segundo Estadio:

Fase de organización y evaluación. (12 a 18 años).

Los intereses son los siguientes:

- Éticos;
- Sociales;

➤ Profesionales.

Tercer Estadio:

Fase de producción (a partir de los 18 años).

Interés por el trabajo, pendiente a alcanzar un ideal o simplemente tendiendo auto conservación como objetivo.

Según las necesidades del individuo en base a los intereses Maslow: Propone cinco grupos normales de jerarquización que motivarían al hombre.

Necesidades de autorrealización
Necesidades de reconocimiento de prestigio
Necesidades de amor y de afecto
Necesidades de seguridad (física, psicológica y social)
Necesidades fisiológicas (vinculadas a la supervivencia).

Los valores:

Son propiedades, cualidades sui generis, que poseen ciertos objetos llamados bienes ya sean tanto personales como profesionales. El valor equivale a lo que nos agrada, dijeron unos, se identifica con lo deseados agregaron otros; es el objeto de nuestro interés, insistieron unos terceros. El agrado, el deseo, el interés, son estados psicológicos, el valor para estos filósofos se reduce a meras vivencias.

Es importante fomentar los valores humanos, ya que “su deber de realizar valores no le deja al hombre en paz, hasta el instante final de su existencia” (V.E.Frankl).

Un acto consciente o “valor” a esa consciencia o acto consciente interno que precede a cada uno de nuestros cotidianos, ya sean insignificantes o importantes”.

El valor es una convicción firme de que alguno es bueno o malo y nos conviene en mayor o menor medida. Los valores, convicciones o creencias reflejan a la personalidad de cada individuo y son la expresión de su tono moral, afectivo,

cultural, social y espiritual. Por lo anterior el valor lleva la marca de la familia, el colegio y el entorno social en que se ha desenvuelto el individuo.

LA ENSEÑANZA CONSTITUYE LA BASE DE SU QUE HACER PROFESIONAL Y ES EL NORTE Y GUIA DE SU ACTUACIÓN

Es importante el tiempo dedicado a la didáctica general y en especial, a las teorías sobre la motivación y el refuerzo, a la organización escolar, y a la programación.

Cuanto mejor sea la enseñanza más posibilidades existen de mejorar los resultados. Lo que ocurre es que no siempre lo que se enseña es aprendido. La enseñanza no siempre se identifica con el aprendizaje. No todo lo que se enseña es aprendido ni todo lo que se aprende se enseña.

Momentos del acto educativo

- Fijación de metas o programación.
- Ordenamiento de la estrategia metodológica.
- Aprendizaje.
- Evaluación.
- Reajuste.

Si faltara uno de estos momentos, el acto educativo no sería completo: sin objetivos, la educación iría a la deriva; sin aprendizaje un esfuerzo inútil; sin evaluación una eterna duda. En la programación y el aprendizaje son dos factores de primera magnitud.

Lo que se trata es de conseguir que a través de una enseñanza científica, atractiva y estimulante, los alumnos sean capaces de aprender, asimilando conocimientos, desarrollando el discurso, modificando actitudes, creando hábitos positivos de trabajo y de estudio. Para que esto sea posible es muy importante que la enseñanza sea activa y motivadora, que no se reduzca a una mera exposición de contenidos o a un simple planteamiento del problema y ejercicios, sino que, además

introduzcan en los programas técnicas de estudio y trabajo intelectual que desarrollen en los alumnos esta capacidad de aprendizaje; es preciso que los profesores enseñemos de una vez a estudiar y que los alumnos aprendan de una vez a aprender.

Un buen plan de enseñanza debería tener en cuenta lo siguiente:

La introducción en los programas de aquellos procedimientos y técnicas más adecuadas para que los alumnos aprendan a estudiar y a desarrollar hábitos positivos de trabajo intelectual.

- Controlar en todo momento el proceso docente discente a fin de conocer inmediatamente de qué forma y hasta qué punto lo que se enseña es aprendido por todos y cada uno de los alumnos de la clase.
- Realizar un diagnóstico en profundidad del procedimiento que sigue cada alumno en su auto aprendizaje.
- Posibilidad de desarrollar una secuenciación adecuada en el proceso de aprendizaje, todo ello con el fin de precisar dónde y cuándo se produce el fallo y porqué se produce.

Programación:

Procedimiento mediante el cual el profesor señala objetivos adecuados, claramente definidos, e introduce en el currículo contenidos, formas de hacer y de actuar.

Por lo tanto la programación es de gran importancia; intentando ofrecer directrices y pautas concretas para que el profesor sea capaz de introducir en su plan docente como una actividad ordinaria más las técnicas de estudio.

Aspectos de primordial interés:

- Breve estudio científico que se permita esbozar una teoría válida y operativa del proceso de aprendizaje, y el estudio.
- Descripción de las técnicas básicas de estudio y de trabajo intelectual.

- Descripción de los procedimientos más adecuados (incluir dentro de la programación de actividades ordinarias).
- Aspecto teórico del aprendizaje y del estudio.

¿Por qué debemos aprender a estudiar?

Porque la realidad del mundo moderno, exige constantemente; el desarrollo intelectual científico que debe desempeñar a través de experiencias previas.

La solución a este problema consiste en aumentar los conocimientos, mejorar el aprendizaje, desarrollar nuevas técnicas de estudio y de trabajo intelectual, en aprender a aprender; para ello será preciso un buen plan de enseñanza que tenga muy en cuenta los siguientes criterios:

- Introducir en los programas procedimientos y técnicas de trabajo y de estudio.
- Establecer un mecanismo de control de todo el proceso instructivo para conocer en todo momento la situación de cada alumno con respecto a la enseñanza.
- Diagnosticar en profundidad el camino específico y singular que cada alumno utiliza para su aprendizaje y respetarlo.

Cómo se realiza el aprendizaje:

Cuando se realiza la interacción individuo-ambiente del que recibe influencias, recibe estímulos y sus impresiones, este mismo individuo, se mueve por sus necesidades e intereses y con el fin de satisfacer las mismas, actúa sobre el medio para modificarlo.

Según Strow el aprendizaje se realiza en las siguientes operaciones:

- “El individuo” avanza hacia la madurez, según ciertas leyes naturales del crecimiento.
- El alumno es un ser dotado de auto actividad, es un organismo dinámico.

- El alumno percibe lo que ocurre a su alrededor: Implica elementos cognoscitivos tan importantes como la identificación, el recuerdo, la comparación el contraste, la discriminación.
- El hombre desarrolla conductas específicas y psíquicas donde intervienen estímulos, el medio vital y las propias necesidades del alumno, estas necesidades pueden ser primarias: (que pertenecen al mismo individuo, independiente del medio; hambre, reproducción, etc.) Secundarias: (Ganar dinero, alcanzar un prestigio determinado).
- La conducta se manifiesta a través del pensar, del sentir, del hacer y del conocer.
- El alumno no solo recuerda situaciones, hechos, datos; retiene respuestas anteriores.
- El alumno alcanza los fines, consigue unos objetivos. Existen otras operaciones y otros factores distintos, se establece un mecanismo selectivo que es la atención, es un factor importante en el aprendizaje, es el respaldo y el esfuerzo (conocimiento de los resultados, premios, castigos, etc.).

Según Susana de Cols y María Martí el aprendizaje consta de tres elementos básicos:

- Un sujeto motivado.
- Una meta.
- La barrera u obstáculo

Consideraciones prácticas respecto al proceso de aprendizaje:

- El medio ambiente: la labor del profesor podría reducirse a preparar un medio educativo, el aula, el recinto escolar, el propio espacio vital, adecuado, estable, armónico, y rico en estímulos. De la riqueza de este ambiente tanto restringido la escuela como amplio, el barrio o localidad, depende que los estímulos que reciba el alumno sean suficientemente intensos y precisos para provocar las conductas deseadas. Aspectos tanto concretos como son: la

disposición del aula, la iluminación, el mobiliario, los recursos didácticos, las visitas y excursiones, etc.

- Es necesario que se proyecte la enseñanza hacia el exterior, se aprende también del “ambiente” en que se vive: amigos y compañeros, vecinos, la misma naturaleza, comercios e industrias, etc.
- Hay que motivar suficientemente al alumno, despertando en él auténticas necesidades y estimulando sus propias iniciativas de búsqueda y de investigación.
- Es preciso desarrollar los sentidos, su funcionamiento, los elementos cognoscitivos que intervienen como el recuerdo, el contraste, la identificación, etc.

Disciplina, comportamiento y conducta

Disciplina:

Entendida esta como el aspecto relacionado con las actitudes de la conducta de los alumnos.

Conducta:

Es un comportamiento por lo general exteriorizado, pero que tiene relaciones valorativas.

Está ligada al carácter, tanto en sentido ético como psicológico.

Carácter:

Corresponde al conjunto de reacciones adquiridas por medio de la experiencia, del vivir, del estar en el mundo, en contacto con el mundo y con los seres que lo pueblan.

En su connotación psicológica, el carácter es:

La faceta de la personalidad que no deriva estrictamente de la herencia biopsicológica, si bien está, hasta cierto punto, condicionado con ello.

Si las reacciones caracterológicas (adquiridas) se oponen a la tendencias temperamentales (innatas, y probablemente dependientes de los sistemas nervioso y glandular, y talvez de la bioquímica orgánica) dando origen a una cierta incoherencia intrapsíquica, que tornará a la persona inestable, angustiada y ansiosa.

Todo educador sea padre o maestro debe saber que es preciso ayudar al alumno a que estructure el propio carácter en conformidad con el temperamento que posee. Lo que se puede hacer es ayudarlo a vivir y a convivir bien, capitalizando positivamente su introversión.

Si el niño y el joven desea libertad, y desean también amor, comprensión y orientación es dictada por el afecto, y que no es sentirse dominado. Nadie puede educarse sin una dosis de ansiedad. Está nos protege de los actos irreflexivos y nos da sensibilidad para no herir a los demás.

Si hijos o alumnos desean realizar alguna cosa, que de hecho, los van a perjudicar no tengamos miedo de interferir: es nuestro deber hacerlo. Ellos sabrán distinguir en el “no” que tiene origen en el deseo sano de protegerlos y el “no” que encubre nuestras modalidades, nuestros prejuicios, o nuestro deseo de no ser molestados.

Muchos niños, jóvenes y adultos se oponen a la autoridad porque han sido mal iniciados en ese aspecto en el proceso de socialización. La vida común exige que respetemos las leyes, normas y reglamentos, si es así debe ser natural que aceptemos esas reglas siempre que nos parezcan arbitrarias. Es tan importante que los alumnos tomen conciencia del valor de una actitud adaptada.

Cosas esenciales para el buen éxito de la orientación de la conducta:

- Que el alumno perciba que se le estima realmente.

- Que se sienta lo más libre posible, prohibiéndosele el mínimo indispensable. Es preciso amar sin egoísmo y ser muy objetivo, para distinguir entre lo que “no nos conviene” y lo que, en realidad “no conviene al alumno”.

Los jóvenes reaccionan muy bien cuando sienten que los estimamos, que queremos ayudarlos y que las sugerencias que hacemos no son imposiciones que deben respetarse, aún cuando sean incompatibles con lo que ellos juzgan correctos y convenientes.

Control, Enseñanza y Aprendizaje:

El control de la disciplina y su aplicación varía, está determinado por quién ejercer la autoridad.

Control:

La palabra disciplina viene de discípulo, que significa estudiante o seguidor; es decir, quien ejerce la autoridad, está educando o enseñando a controlarse y/o auto disciplinarse. La disciplina implica la interiorización de los buenos hábitos.

Las normas y las reglas son una guía que indican cómo portarse y quien ejerce la autoridad es un facilitador que promueve el cumplimiento de esas normas.

El educador como profesional debe ser un modelo para el niño. Su forma de enfrentar el conflicto, su manera de controlar el enojo y su actitud ante el mal comportamiento es una forma de enseñar la autodisciplina. El autocontrol es una de las herramientas más importantes para el control de la conducta; quién sabe controlarse tienen mayor capacidad para enfrentar los conflictos.

Enseñanza:

Disciplinar debe ser sinónimo de enseñar a cómo hacer las cosas bien. Por medio de la consecuencia se busca enseñar al niño una lección.

La primera enseñanza que el niño debe adquirir es que cada conducta tiene una consecuencia tanto positiva como negativa.

Aprendizaje:

Lo más importante en el proceso de aprendizaje es tener claridad en los objetivos, de manera que el alumno logre comprender qué es lo que desea aprender y para qué, por eso el educador debe tener claro cuál es su meta a la hora de ejercer la disciplina en sus alumnos.

La orientación:

Es ayuda y asistencia, es el servicio proporcionado a los individuos para ayudarlos a resolver sus problemas y a dirigir su propio destino, expresar sus puntos de vista y cargar con la responsabilidad de sus propias decisiones.

Orientación Vocacional:

Se refiere al proceso de asistir al individuo para escoger inteligentemente una ocupación, arte u oficio, de acuerdo con sus intereses y capacidades y con las oportunidades de estudio, de empleo y de progreso existentes en la comunidad. De esta clase de orientación se tiene necesidad especialmente en la escuela secundaria, por ser la época en que al educando le toca decidirse por una carrera de estudio o de trabajo.

Esta orientación consiste en tres servicios que deben ser proporcionados a los alumnos:

- Exploración de intereses y habilidades.
- Información ocupacional y educacional.
- Ayuda individual para colocar al educando en posición apropiada para hacer sus elecciones inteligentemente.

Hay instituciones que se preocupan por colocar al individuo en un empleo o escuela superior, y seguirlo asistiendo a través de sus primeros años en el empleo o carrera profesional, con el objetivo de dejarlo plenamente establecido y encaminado. Todo esto es lo que se entiende por orientación vocacional.

El propósito de este servicio es proporcionar ayuda a los escolares al final de la escuela primaria y transcurso de la pre-vocacional, para proporcionarles elementos

de juicio que les permita elegir la carrera que mejor concuerde con sus intereses, habilidades y circunstancias.

En la práctica el problema de la elección de una carrera se presenta íntimamente ligado al rendimiento escolar y al estado de la personalidad, así como a la situación económico-social del individuo.

Carl Rogers: Argumenta que orientar es esforzarse por ver de qué manera puede desarrollarse hasta el máximo las fuerzas latentes de cada personalidad en formación. La razón de la orientación vocacional está fundada, por lo menos en dos diferencias principales: Diferencia de los individuos y Diferencia de las oportunidades.

El objetivo final de la orientación es la adaptación y, la orientación vocacional es considerada como una de las mayores contribuciones hacia la adaptación, puesto que gran parte de la felicidad del individuo depende de su adaptabilidad al mundo del trabajo.

La orientación vocacional debe proporcionarse en relación con los programas de orientación, incluyendo exploración de intereses y aptitudes, investigación de la realidad económico-social, información ocupacional, colocación en el empleo o trabajo y actividades de seguimiento.

2.2 OBJETIVOS

2.2.1 OBJETIVO GENERAL

Orientar al alumno en la elección de una carrera a nivel diversificado y lograr su desarrollo individual en base a sus capacidades a través de la implementación de un programa de Apoyo Educativo y Orientación Vocacional, dirigido a estudiantes de tercero básico del Instituto de Educación Básica por Cooperativa de enseñanza "Oscar Humberto Enríquez Guerra" de Sumpango, Sacatepéquez.

2.2.2 OBJETIVOS ESPECÍFICOS

SUBPROGRAMA DE SERVICIO

- Brindar al estudiante apoyo educativo y vocacional para fomentar el desarrollo en el aprendizaje.
- Dar a conocer al estudiante la importancia del apoyo educativo y vocacional para mejorar su nivel de vida.

SUBPROGRAMA DE DOCENCIA

- Implementar las actividades que permitan el apoyo educativo y vocacional a los alumnos de primero a tercero básico, para su orientación y crecimiento integral.
- Fomentar un programa de apoyo para la orientación y motivación de las actividades escolares en los estudiantes de primero a tercero básico del Instituto “Oscar Humberto Enríquez Guerra”.

SUBPROGRAMA DE INVESTIGACIÓN

- Establecer los índices que revelan las dificultades de los alumnos en relación a sus condiciones y hábitos de estudio.
- Contribuir a solucionar uno de los problemas del sistema educativo por medio del apoyo educativo y vocacional, con la creación de un programa de orientación en técnicas de estudio, para mejorar el nivel académico de los estudiantes.

2.2.3 METODOLÓGIA DE ABORDAMIENTO

El Ejercicio Técnico Supervisado se realizó en el Instituto de Educación Básica por Cooperativa de Enseñanza “Oscar Humberto Enríquez Guerra” y se consolidó el Programa de Orientación Vocacional dirigido a estudiantes de tercero básico, por medio de subprogramas de servicio, docencia e investigación. Como parte del programa de extensión, integrado por el equipo designado.

Los programas fueron desarrollados de la siguiente manera:

SUBPROGRAMA DE SERVICIO

En relación a que los alumnos llenaron los requisitos de inscripción de primer ingreso y reingreso, los resultados serán de gran valor para las autoridades del Instituto Educativo, para realizar en forma conjunta con la unidad de Apoyo Educativo y Vocacional al estudiante, proyectos que orientarán a los y las estudiantes en las áreas de mayor deficiencia, por lo que se planificó, el proceso que llevaría a la aplicación de pruebas.

Se organizó un expediente para cada uno de los estudiantes de primero a tercero básico para ello se seleccionaron las pruebas de Conocimiento, Aptitud, Intereses y Valores como otra serie de instrumentos que proporcionaron información individual. El grupo de auxiliares recibirán la implementación requerida para colaborar los días en que se aplicarán pruebas, tales personas se les asignará la responsabilidad de controlar la asistencia, materiales: pruebas, hojas de respuesta, colocación del cartel para evitar interrupciones, la orientadora administró el tiempo de aplicación de la prueba, las instrucciones, aclaración de dudas y evaluación del trabajo.

ATENCIÓN PSICOLÓGICA

Las personas que fueron atendidas fueron referidas por él o la maestra (o) guía de cada sección quienes utilizaron una boleta para comunicar el motivo por el cual debe ser atendido. Aunque se le dio prioridad a casos de rendimiento escolar.

Los casos se atendieron en forma individual en una sola sesión, con una duración de 45 minutos, utilizando para esto la escucha responsable y el acompañamiento individual de acuerdo a la problemática presentada.

También se facilitó atención psicológica a través de la elaboración de una historia clínica no realizando ningún diagnóstico para establecer el tratamiento debido a que los pacientes se ausentaron de las sesiones siguientes.

La atención psicológica que se brindó a los estudiantes, fue de suma importancia ya que les permitirá tener un mejor panorama en el desarrollo de sus decisiones individuales y profesionales.

SUBPROGRAMA DE DOCENCIA

El programa de extensión coordinó la planificación de los módulos psicopedagógicos que se realizaron a través de la unidad del programa de apoyo educativo y orientación vocacional, que fue tomada en cuenta con el fin de proporcionar asistencia profesional en los campos de Pedagogía y Psicología, de manera que puedan determinarse los factores que afecta el rendimiento académico y la falta de motivación de los alumnos; para ofrecer orientación hacia posibles soluciones, de manera que dichos módulos respondan a las exigencias académicas del Instituto de Educación Básica, por lo que se solicitó al área de psicología la planificación y desarrollo de dichos módulos asignándoles el tema respectivo.

Para llevar a cabo dichos módulos, hubo necesidad de programar horarios de trabajo, salones de clase, material didáctico, con el fin de que los catedráticos cedieran períodos para el desarrollo del mismo.

En el programa de docencia se atendió a estudiantes de primero a tercero básico del Instituto de Educación Básica por Cooperativa de Enseñanza “Oscar Humberto Enríquez Guerra”, a quienes se les impartió los módulos psicopedagógicos y el programa de Orientación Vocacional, los cuales se realizaron durante el período de estudio de acuerdo al grado asignado con un tiempo de 45 minutos aproximadamente.

Luego de haber consultado y recopilado la información pertinente, se procedió a la elaboración del material como apoyo a los alumnos.

SUBPROGRAMA DE INVESTIGACIÓN

Se determinó investigar el apoyo educativo y orientación vocacional ya que es un tema apropiado para trabajarse de una forma integral con los docentes y estudiantes, trabajando de una forma dinámica, los aspectos que se trabajaron

fueron: adaptación tanto a los compañeros como al establecimiento escolar, hábitos de estudio, motivación, responsabilidad en tareas asignadas, los valores, aptitudes, madurez emocional y preparación académica y toma de decisiones en las diferentes facetas de su vida tanto personal como profesional.

Para realizar la investigación se trabajó en los primeros meses con estudiantes de primero a segundo básico y por consiguiente con tercero básico, a quienes se les proporcionó las herramientas necesarias para enfrentar la toma de decisiones en la elección de una carrera profesional que permita satisfacer sus necesidades, tanto académicas como personales.

CAPÍTULO III

PRESENTACIÓN DE ACTIVIDADES Y RESULTADOS

A continuación se presentan las actividades realizadas durante el desarrollo del Ejercicio Técnico Supervisado “Apoyo Educativo y Orientación Vocacional”, a los alumnos de tercero básico del Instituto de Educación Básica por Cooperativa de Enseñanza “Oscar Humberto Enríquez Guerra”, Sacatepéquez, realizado durante seis meses, de mayo a octubre del 2007.

Primero se realizó una visita de reconocimiento a dicho establecimiento, donde se identificaron diferentes problemáticas y necesidades de los alumnos de tercero básico de la jornada vespertina; siendo la falta de Orientación Vocacional, para orientar a los alumnos a que puedan elegir una carrera a nivel diversificado de su mejor elección; siendo el apoyo educativo el factor principal para llevar a cabo este proceso, el cual dio inicio por medio de tres subprogramas: de servicio, docencia e investigación, donde se incluyeron todas las actividades programadas y la atención recibida por parte de la población estudiantil de dicho centro educativo.

Por lo tanto se presentan las actividades correspondientes a cada subprograma por medio de los objetivos planteados de dicho proyecto durante el desarrollo del EPS.

3.1 SUBPROGRAMA DE SERVICIO

Se hizo la planificación de antemano de los requisitos indispensables para el ingreso y reingreso de los alumnos a nivel básico.

Se realizó la batería MPA (Actitudes Mentales Primarias), cuestionario de hábitos de estudio, el test de valores ALLPORT, el test Otis intermedio y cuestionario “inventario de ajustes de Hugh M.Bell. Cuestionario de intereses ocupacionales”, cuadernillos, hojas de respuesta y hojas de calificación.

Durante la semana de inducción se aplicaron las pruebas a cuarenta y dos estudiantes de tercero básico, dentro de ellos se encuentran 27 mujeres y 15 hombres, mostraron la voluntad de participar en dicha actividad, las instrucciones, la aplicación de pruebas y la evaluación estuvo a cargo de la epesista encargada del programa de Orientación Vocacional.

Se aplicaron las pruebas en dos periodos con una duración aproximada de 90 minutos, en donde se tuvo la oportunidad de aplicar el test, explicar su utilidad y despejar dudas que tuvieron los estudiantes, por lo tanto el horario fue designado por los maestros que cedieron dichos periodos con el fin de que el programa tuviera un espacio adecuado para colaborar con los alumnos de tercero básico.

ATENCIÓN PSICOLÓGICA

Se brindó atención individual a 10 estudiantes, seis de sexo femenino y cuatro de sexo masculino; entre las edades comprendidas de 13 a 18 años, quienes solicitaron el apoyo psicológico debido a la problemática que afrontaban en ese momento.

Se atendió a los pacientes 45 minutos por sesión, una vez a la semana, siendo esta los días martes de 14:00 a 17:00 horas. Se trabajó con las siguientes problemáticas: consumo de alcohol y tabaco, maltrato, violación, violencia intrafamiliar, timidez, problemas transitorios como el noviazgo, baja autoestima y duelo no resuelto. Esta problemática se fue resolviendo en parte a través de la escucha responsable de la orientadora vocacional, brindando el acompañamiento a las personas que acudieron a solicitar ayuda; se elaboró una historia clínica, no estableciendo un diagnóstico por motivo de que los estudiantes solo asistieron a una sesión en los alrededores del edificio educativo en vista de que no se contó con un lugar adecuado para el desarrollo de dicha actividad.

También el director y algunos docentes refirieron a unos alumnos para tratar con ellos aspectos relacionados a la falta de disciplina quienes fueron atendidos de la mejor manera posible. Al finalizar las actividades los jóvenes y señoritas manifestaron cierta satisfacción por haber sido escuchados y por despejar sus dudas

respecto a las situaciones que vivían y el comportamiento que demostraban dentro del ambiente escolar.

3.2 SUBPROGRAMA DE DOCENCIA

El Programa de Extensión coordinó la planificación de los módulos pedagógicos que se realizan a través de la Unidad de Orientación Integral al Estudiante, que se llevó a cabo con el fin de proporcionar asistencia profesional en los campos de Psicopedagogía y Psicología, definiendo y tomando en cuenta factores que afectan el rendimiento académico y el comportamiento de los estudiantes del Instituto Educativo para ofrecer una orientación hacia posibles soluciones, de manera que dichos módulos respondieron a las exigencias académicas de el Instituto de Educación Básica por Cooperativa de Enseñanza “Oscar Humberto Enríquez Guerra”, por lo que se le solicitó al área de Psicología la planificación y desarrollo de los módulos.

El programa de docencia abarcó a estudiantes de primero a tercero básico del Instituto de Educación Básica por Cooperativa de Enseñanza “Oscar Humberto Enríquez Guerra”, del municipio de Sumpango Sacatepéquez, a quienes se les impartió los módulos psicopedagógicos, los cuales se realizaron cada semana, según el grado correspondiente durante dos periodo que corresponden a 90 minutos aproximadamente.

Para la realización de los módulos psicopedagógicos hubo necesidad de establecer horario, en salones de clases, por lo tanto se abordó a los maestros que cedieron dos de sus periodos de clase.

Se elaboró una guía de trabajo para los grupos de estudiantes con el objeto de tener material de apoyo para los estudiantes, el cual se les entregó a los y las estudiantes al principio de cada actividad.

A continuación se presentan los temas impartidos y la participación de alumnos de tercero básico en dichos talleres.

TEMA	PARTICIPANTES
Presentación del proyecto sobre Apoyo Educativo y Orientación Vocacional.	93
La importancia del estudio.	154
La comunicación como medio de desarrollo personal.	170
Técnica y hábitos de estudio.	354
Funciones de Orientación Vocacional.	154
Importancia del Apoyo Educativo y Orientación Vocacional.	154
Orientación Profesiográfica.	154
La cualidad reconocida como herramienta en el éxito del ser humano.	154

FUENTE: ETS realizado en el Instituto de Educación Básica por Cooperativa de Enseñanza "Oscar Humberto Enriquez Guerra" año 2,007.

Se realizaron charlas que fueron programadas con anticipación, permitiendo desarrollar temas como: motivación personal, autoestima, trabajo en equipo y características psicológicas en los jóvenes de 13 a 18 años. Estas actividades se realizaron a través de pequeñas charlas y periódicos murales en vista de que el tiempo era muy corto para trabajar con los docentes; las cuales fueron agradables y tomadas en cuenta por los participantes.

La temática impartida al personal docente queda resumida en la siguiente tabla:

TEMA	PARTICIPANTES
Motivación.	21
Trabajo en equipo.	21
Características Psicológicas en los niños de 13 a 18 años.	21

FUENTE: ETS realizado en el Instituto de Educación Básica por Cooperativa de Enseñanza "Oscar Humberto Enriquez Guerra" año 2,007.

Los resultados en el desarrollo de las actividades dedicadas a los docentes no tuvieron mayor relevancia, debido a que no mostraron interés alguno en participar, aunque manifestaron que los temas tratados son de mucha importancia en el desarrollo de las actividades académicas.

3.3 SUBPROGRAMA DE INVESTIGACIÓN

Al definir los índices que muestran las dificultades de los estudiantes en relación a sus condiciones en Apoyo Educativo y Orientación Vocacional. Para llevar a cabo la investigación se seleccionó a estudiantes de tercero básico en el año 2007 del Instituto de Educación Básica por Cooperativa de Enseñanza “Oscar Humberto Enríquez Guerra”, debido a que los resultados obtenidos serán relevantes para los maestros de dicho Instituto para hacer, en forma conjunta con la Unidad de Orientación Integral al Estudiante, proyectos con el objeto de orientarlos en las áreas donde lo requieran. La prueba fue aplicada a un total de 42 alumnos de tercero básico, de la jornada vespertina de dicho establecimiento educativo. Los resultados que se obtuvieron en la investigación, permitieron establecer cuáles fueron las áreas de mayor interés para los estudiantes siendo las siguientes:

TERCERO BÁSICO

Aire libre	De cálculo	Científico	Persuasivo	Artístico	Literarios	Musicales	De trabajo social	Oficina
21	9	7	7	17	3	2	6	4

FUENTE: ETS realizado en el Instituto de Educación Básica por Cooperativa de Enseñanza “Oscar Humberto Enríquez Guerra” año 2,007.

En la tabla anterior se muestran las actividades que son más agradables y les gusta realizar a los estudiantes, desde la primera hasta la última que consideran de mayor interés.

Cada actividad muestra al número de estudiantes que representaron tener mayor interés en dichas áreas. Los alumnos mostraron su interés en base a sus prioridades, en las actividades que más se sentían atraídos. Los resultados que se presentan son de acuerdo a sus intereses de estudio y a futuro de un trabajo profesional, desde el más interesante hasta el menos representativo en sus intereses personales.

También fue posible aplicar “El Inventario de Ajustes de Hugh M. Bell”.

Según Cerdá (1977) es uno de los cuestionarios más representativos de la personalidad que intentan medir el grado de adaptación del sujeto a los diferentes medios.

El Inventario de Ajuste de Bell apareció por primera vez en 1936, consta de 140 preguntas, las cuales se relacionan con el modo de ser del sujeto. Pueden ser contestadas: afirmativamente (si), negativamente (no), o de duda (signos de interrogación). Se publica en dos versiones: una para estudiantes y otra para adultos. La primera mide, además de la adaptación general, cuatro áreas de personalidad: ajuste familiar, a la salud, social y emocional. La de adultos agrega el ajuste profesional. Cada prueba tiene escala para hombres y para mujeres.

A continuación se describe el resultado obtenido en su aplicación:

INVENTARIO DE AJUSTES DE HUGH M. BELL

RESULTADOS	SEXO			SEXO	SEXO			TOTAL	
	MASCULINO				FEMENINO				
	15	16	17	18	15	16	17	18	
Muy satisfactorio	1	1			1	4		1	8
Bueno		2			2				4
Insatisfactorio	2	2	1	1	4	1			11
Normal	3	2			3	3	2		13
TOTAL									36

FUENTE: ETS realizado en el Instituto de Educación Básica por Cooperativa de Enseñanza "Oscar Humberto Enríquez Guerra" año 2,007.

Este inventario fue destinado a un grupo de 42 estudiantes de los cuales solo 36 participaron en su aplicación, obteniendo los siguientes resultados: muy satisfactorio 8 estudiantes de sexo femenino y masculino entre las edades de 15, 16 y 18 años; bueno a 4 estudiantes de sexo femenino y masculino de 15 y 16 años; insatisfactorio a 11 estudiantes tanto de sexo femenino como masculino entre las edades de 15 a 18 años; bueno a 13 estudiantes entre las edades de 15 a 17 años tanto de sexo femenino como masculino, también no fue posible administrar el

cuestionario a 6 estudiantes que estaban incluidos en dicho programa por dedicarse a otras actividades académicas del plantel.

Con la aplicación de este instrumento fue posible orientar a los estudiantes en los posibles focos de desajuste que tiene el individuo para ayudarlo a superar el grado de relaciones interpersonales dentro de la familia, en área de la salud el estudiante obtiene una apreciación subjetiva, en la adaptación social los individuos con puntajes elevados tienden a ser inestables emocionalmente, mientras que los que tienen puntajes bajos tienden a una mayor estabilidad.

Ajuste general: es el resultado de las apreciaciones de las cuatro áreas exploradas, que sintetizan el grado de ajuste o desajuste general del individuo, un puntaje alto implica un ajuste general insatisfactorio o muy satisfactorio, un puntaje bajo refleja un ajuste bueno o excelente según el caso.

Básicamente este índice que es la sumatoria de las cuatro áreas antes mencionadas, promedia el grado de ajuste o equilibrio y funcionamiento global del adolescente.

CUESTIONARIO DE INTERESES OCUPACIONALES

INTERESES PREFERENTES

	INTERESE	PRIMER LUGAR	SEGUNDO LUGAR
A.	Al aire libre		2
B.	Mecánicos	2	3
C.	De cálculo	3	1
D.	Científico	6	2
E.	Persuasivo	6	1
F.	Artístico Plásticos	7	2
G.	Literarios		
H.	Musicales	1	
I.	De trabajo social	5	3
J.	Oficina	2	3

En la tabla anterior se dan a conocer los tres intereses principales que predominan en el grupo de estudiantes de 3ro. Básico. Para retroalimentar los resultados obtenidos de cada estudiante acerca del significado que tiene cada interés, tanto a nivel familiar como a nivel social y su importancia en el desarrollo de una carrera profesional.

3.4 OTRAS ACTIVIDADES

- Participación en actividades de aniversario del establecimiento en la realización de preparación de materiales para el ornato del establecimiento educativo y jurado calificador en concursos que se organizaron para el aniversario del centro educativo, el 15 de septiembre.
- Organización de actividades de grupo de maestros y alumnos para participar en algún evento como: feria del Municipio y 15 de septiembre.
- Organización de un foro de profesionales para dar a conocer experiencias respecto de las ventajas y desventajas que tiene la carrera profesional y las capacidades económicas para cubrir dichos estudios.
- Se distribuyeron trifoliales elaborados por diferentes establecimientos para dar a conocer las diferentes carreras profesiones y su respectivo pensum de estudio.

Estas actividades fueron realizadas con el fin de contribuir con alumnos y maestros en el desarrollo de las actividades culturales programadas, las cuales fueron del agrado tanto del personal docente, alumnos y personas ajenas a la institución.

CAPÍTULO IV

ANÁLISIS Y DISCUSIÓN DE LOS RESULTADOS

Durante la realización del Ejercicio Profesional Supervisado, se obtuvieron los resultados, para ello se realizaron actividades, cumpliendo con los objetivos planteados en los tres subprogramas siendo: servicio, docencia e investigación; los cuales fueron desarrollados, debido al apoyo proporcionado por las autoridades de dicho establecimiento educativo, que me permitió realizar el EPS, con el objetivo de desarrollar un Plan de Orientación Vocacional y Formación Personal, a los alumnos de tercero básico de la jornada vespertina; jóvenes que no contaban con ningún conocimiento acerca de la orientación vocacional, con el objeto de contribuir a la vida tanto estudiantil como profesional de dichos jóvenes.

A continuación se hace un análisis de los resultados obtenidos en las actividades realizadas en los tres subprogramas del Ejercicio Profesional Supervisado desarrollado durante seis meses de trabajo, con el fin de orientar a los alumnos de tercero básico, en la elección de una carrera a nivel medio que les permita elevar sus conocimientos y asimismo su nivel de vida.

4.1 SUBPROGRAMA DE SERVICIO

Este tiene como fin primordial, orientar a los estudiantes en la elección de una carrera a nivel diversificado que más se adapte a los conocimientos, aptitudes e intereses que más le convengan a los estudiantes de tercero básico durante el período del año 2,007 del Instituto de Educación Básica por Cooperativa de Enseñanza “Oscar Humberto Enríquez Guerra”, mediante el proceso de Orientación Vocacional, dirigido a los estudiantes comprendido entre los 13 a 18 años, debido a que desconocían este proceso, que se desarrolló por medio de entrevistas, aplicación de pruebas psicométricas y participación en la presentación de un foro profesiográfico, etc., actividades que fueron ejecutadas para orientar a los alumnos y alumnas, a la elección de una carrera a nivel diversificado, que llenaran las expectativas más importantes de cada individuo. En su mayoría los estudiantes no contaban con una idea sobre dicho proceso, ya que mostraron desconocimiento,

confusiones, información errónea de roles, dudas debido a que en la actualidad es desconocido el trabajo del Orientador Vocacional en los centros educativos, como lo es en el municipio de Sumpango; la falta de conocimiento del trabajo que desempeña el Orientador Vocacional, así como los recursos económicos no les permiten contar con la participación de un especialista en dicha rama en los establecimientos públicos y privados.

Por medio del Ejercicio Profesional Supervisado se orientó a los alumnos en la elección de una carrera a nivel diversificado, que les permitirá a los estudiantes tener un mayor desempeño en sus labores como profesionales en el futuro.

La falta de Orientación Vocacional en los alumnos, no les permite elegir una carrera a nivel diversificado adecuada, debido a que en muchas ocasiones escogen carrera que no les beneficia en su vida profesional; por lo general se inclinan por carreras cortas que les permitan terminar los estudios para poder trabajar; por no contar en ocasiones con recursos económicos para poder seguir una carrera que sea basada en capacidades y conocimientos adquiridos por parte de los estudiantes.

En el desarrollo de las entrevistas realizadas a estudiantes de tercero básico, fue posible conocer sus expectativas, en su mayoría indicaron no contar con una adecuada dedición sobre la carrera a elegir después de terminar su educación básica, ya que su preocupación era aprobar el grado para poder continuar con formación académica.

La aplicación de pruebas psicométricas consistió en obtener información de diferentes áreas tales como: inteligencia, personalidad, valores, hábitos de estudio, aptitudes mentales primarias, etc., que permitieron adquirir datos cuantitativos y cualitativos que contribuyeron al desarrollo del proceso de Orientación Vocacional.

En un mayor porcentaje de alumnos se observó el desconocimiento de las pruebas psicométricas, en la evaluación que se realizó al final de la orientación, los alumnos obtuvieron los resultados por los cuales se mostraron muy satisfechos de haber participado en dicho proceso.

Este subprograma permitió al alumno conocer sus fortalezas y debilidades en base a sus conocimientos y habilidades en diferentes áreas. Así mismo por medio de la Orientación Vocacional se hizo énfasis a los alumnos en continuar sus estudios y elegir una carrera profesional con una decisión clara y concreta de acuerdo a sus posibilidades económicas.

Para proporcionarle al alumno información sobre las diferentes carreras profesionales, se realizó un foro con profesionales que residen en el municipio de Sumpango; para que expusieran sus experiencias respecto a la carrera profesional que poseen manifestando sus ventajas y desventajas para poder estudiar y desempeñarse en lo laboral. Además se les dio a conocer el pensum de estudios, establecimientos en donde imparten la carrera, horario de estudio, fechas de inscripción y otros.

4.2 SUBPROGRAMA DE DOCENCIA

Por este medio se tomó en cuenta a los alumnos de primero a tercero básico, en primer lugar se dio a conocer el rol del Orientador Vocacional, en seguida se detectaron las necesidades que tenían los alumnos en los diferentes grados, en base a lo observado y atendiendo a planteamientos; se desarrollaron en cada sección: charlas y talleres, relacionadas a los valores y la superación personal.

En este subprograma se brindó al inicio, un apoyo educativo; que consistió en: presentar a los estudiantes de primero y segundo básico temas relacionados a la importancia del estudio debido a que algunos alumnos asistían al Centro Educativo para evitar que le asignaran los padres una tarea agrícola o comercial, otros para escaparse del hogar, y dedicarse a consumir alcohol o cigarrillos y otros que se mantenían en los corredores perdiendo el tiempo en los períodos libres.

Las actividades que se organizaron como apoyo educativo, no fueron aprovechadas al máximo por los estudiantes, por estar acostumbrados a utilizar ese tiempo en caminar por todo el edificio, practicar juegos agresivos o hacer compras.

La satisfacción se da cuando los estudiantes se integran y participan en dinámicas, también transmiten información a sus compañeros, del trabajo que se realiza, luego se involucran y participan otros sin ejercer ninguna presión.

En relación a los módulos psicopedagógicos que se desarrollaron pueden indicarse los siguientes: la importancia en el estudio, inteligencia emocional, comprensión lectora, técnica y herramientas de lectura estos temas se abordaron con el fin de motivar al estudiante a participar en las distintas actividades del subprograma que formaría integralmente a los alumnos de educación básica.

Estos temas son de gran relevancia debido a que los estudiantes no cuentan con la orientación respecto a cómo manejar el hábito de estudio debido a que sus padres no los apoyan en el aspecto académico y los maestros se dedican a la labor de la enseñanza-aprendizaje, los estudiantes del establecimiento no tiene dentro de su programa un apoyo técnico por parte del las autoridades educativas y municipales para facilitar el desarrollo educativo de los estudiantes.

Lo principal de los temas abordados con los grupos atendidos es que los alumnos estén motivados para participar y socializar la información que se espera que lo lleven a la práctica de estos hábitos que los ayudarán a crear en ellos responsabilidad, motivación y disciplina.

En cada una de las actividades fueron los alumnos quienes evaluaron la presentación de los temas y fueron ellos quienes sugirieron algún otro tema de interés en el programa de orientación vocacional los estudiantes manifestaron cierto temor en la aplicación de pruebas, expresando que tenían debilidades académicas que los conducía a pensar que no podrían llenar los requisitos para estudiar dicha carrera, por medio de la orientación vocacional los estudiantes despejaron sus dudas y temores y confirmaron su deseo de participar en el proceso que conllevaría a elegir y decidir la carrera de nivel medio de su interés.

4.3 SUBPROGRAMA DE INVESTIGACIÓN

El objetivo fue investigar el apoyo educativo y orientación vocacional; para los estudiantes del Instituto de Educación Básica por Cooperativa de Enseñanza “Oscar Humberto Enríquez Guerra” del municipio de Sumpango Sacatepéquez. Esperando que estos resultados sean utilizados para realizar proyectos que ayuden al estudiante a rendir en sus estudios y encontrar una carrera de nivel medio de acuerdo a sus habilidades y capacidades, en la cual logre realizar la mejor elección de una carrera de nivel medio.

Población de trabajo

Se tomó como muestra a la población de estudiantes de tercero básico, comprendidos en un rango de edad de 14 a 18 años de edad, a 42 alumnos se les aplicó una encuesta previa para obtener información directa de cada participante sobre su situación económica, repitencia escolar, grupo cultural o social y clases de carrera profesionales que le interesan.

Cuestionario de hábitos de estudio

Este cuestionario ayuda a valorar los hábitos de estudio, consta de 40 preguntas y tiene una hoja de respuestas en la que el alumno descubre sus hábitos higiénicos, las condiciones materiales, a los hábitos de estudio y capacidad de estudio, aspectos que permiten una autoevaluación académica que el alumno deberá tomar en cuenta en la práctica de sus hábitos de estudio.

Los resultados obtenidos de la investigación fueron los siguientes:

- a. No han recibido la orientación necesaria respecto a los hábitos de estudio.
- b. No existe interés de motivar a los estudiantes en hábitos de estudio.
- c. No existía una organización en tiempo que fuera dedicada al estudio.
- d. Desconocimiento de técnicas y herramientas de lectura y escritura.
- e. El alumno solo es un receptor y esto no permite que el estudiante se forme un criterio propio.

- f. Además de no contar con hábitos de estudio el estudiante no tiene claras sus metas, definidos sus objetivos, no muestra interés, y lo principal la voluntad de querer aprender para llegar a ser un profesional de éxito.

La experiencia que se obtuvo en este subprograma de investigación al principio tuvo sus dificultades debido a que el programa de apoyo educativo y orientación vocacional se dividió en dos fases, siendo la primera: el trabajo con estudiantes de primero y segundo básico en el área psicopedagógica en vista de que los alumnos de tercero básico no contaron con un espacio para dirigir directamente la orientación vocacional, al trabajar con dicho programa se suspendió el aporte psicopedagógico a los alumnos de primero y segundo básico y se trabajó de lleno con alumnos de tercero básico, con quienes se tiene los resultados más verídicos y confidenciales.

4.4 ANÁLISIS DE CONTEXTO

En el municipio de Sumpango Sacatepéquez, en su mayoría los establecimientos educativos tanto públicos como privados no cuentan con la asistencia técnica de un Orientador Vocacional, que permita orientar al estudiante en la elección de una carrera a nivel diversificado como universitario. La falta de orientación y capacitación técnica permite que las personas elijan una carrera profesional equivocada por carecer de información respecto a sus aptitudes, intereses y valores. Esta situación deja insatisfacciones personales en el desempeño laboral, sintiéndose incapaces de poder desenvolverse en las diferentes áreas de trabajo.

Por medio de las capacitaciones recibidas el individuo obtendrá resultados que lo motivaran a mejorar su rendimiento en las áreas de mayor dificultad, con ello logrará una superación personal que le permitirán demostrar sus habilidades y destreza en cualquier actividad que realice.

Fue posible llevar a cabo el desarrollo del EPS de Orientación Vocacional gracias a la aceptación de las actividades que se realizaron dentro del Instituto de Educación Básica por Cooperativa de Enseñanza “Oscar Humberto Enríquez Guerra” del municipio de Sumpango Sacatepéquez. Es necesario resaltar la importancia de la atención psicopedagógica hacia los alumnos de primero a tercero básico, en virtud de que ellos no poseen conocimiento de otras áreas de formación integral que los ayude a resolver problemáticas de interés personal, que permitan superar su situación académica.

Asimismo es importante promocionar el trabajo que realiza un orientador y psicólogo en los diferentes contextos educativos.

Se contó con el apoyo por parte del equipo de orientación vocacional al estudiante, así como la colaboración del personal docente en la realización de los módulos psicopedagógicos y la orientación vocacional, cediendo los periodos solicitados para llevar a cabo lo planificado.

Se contó con la colaboración de la secretaria del establecimiento en la reproducción y elaboración de algunos materiales.

Una de las limitantes encontradas fue la falta de organización, en el periodo asignado para las actividades relacionadas al programa de orientación vocacional, esto permitió no contar con la coordinación adecuada, por lo tanto no mostrar interés al principio en el desarrollo del programa, siendo al final un programa de demanda y mucho éxito al observar los resultados que obtuvieron con la motivación los estudiantes.

Por medio de la ejecución del EPS se determinó que es relevante trabajar con maestros, padres de familia y jóvenes adolescentes, dejando en ellos cambios como motivación e interés en participar en diferentes tópicos para conocer las inquietudes que se pueden presentar en los diferentes espacios que les permita expresarse, desenvolverse por medio de la enseñanza-aprendizaje, asimismo actuar con seguridad y satisfacción en el desarrollo de un trabajo que le permita elevar su nivel de vida y contribuir con el desarrollo de su comunidad.

CAPÍTULO V

CONCLUSIONES Y RECOMENDACIONES

5.1 CONCLUSIONES

5.1.1 CONCLUSIONES GENERALES

- ✓ El ejercicio profesional supervisado realizado en el Instituto de Educación Básica por Cooperativa de Enseñanza “Oscar Humberto Enríquez Guerra” del municipio de Sumpango Sacatepéquez, logró alcanzar gran parte de los objetivos propuestos, ya que se llevaron a cabo las actividades contenidas en los tres subprogramas de servicio, docencia e investigación.

- ✓ Se fortaleció el Apoyo Educativo y Orientación Vocacional a los alumnos del Instituto de Educación Básica por Cooperativa de Enseñanza “Oscar Humberto Enríquez Guerra”, a través de los módulos psicopedagógicos y de las diferentes actividades que se llevaron a cabo.

- ✓ Se alcanzaron logros que beneficiaron a la población atendida en relación a los aspectos psicopedagógicos y psicológicos.

- ✓ A través del EPS fue posible contribuir de alguna manera a la salud mental de los alumnos del Instituto de Educación Básica por Cooperativa de Enseñanza “Oscar Humberto Enríquez Guerra” del municipio de Sumpango Sacatepéquez.

5.1.2 SUBPROGRAMA DE SERVICIO

- ✓ Existe una gran demanda por el servicio psicológico individual en el Instituto de Educación Básica por Cooperativa de Enseñanza “Oscar Humberto Enríquez Guerra”.

- ✓ Este año se brindó el apoyo técnico a los estudiantes de nivel básico quienes participaron en las diferentes actividades del apoyo educativo y orientación vocacional. Para ello se aplicaron pruebas, se realizaron talleres y charlas con el propósito de divulgar el programa, psicopedagógico y de orientación vocacional.
- ✓ Se logró observar que los estudiantes no contaban con el conocimiento de hábitos de estudio y los alumnos de tercero básico carecían de noción con respecto a la orientación vocacional.
- ✓ Se fortaleció la superación académica de la población atendida en la institución educativa.

5.1.3 SUBPROGRAMA DE DOCENCIA

- ✓ La colaboración de la población beneficiada contribuyó a que se llevara a cabo de manera satisfactoria las actividades planificadas en tiempo establecido del subprograma.
- ✓ A través de los módulos psicopedagógicos se realizó una autoevaluación sobre la importancia de adquirir y practicar las técnicas y herramientas de estudio para mejorar el rendimiento académico en los estudiantes.
- ✓ La colaboración de los maestros ayudó al desarrollo del nivel de enseñanza aprendizaje ya que se motivaron con el programa que se llevó a cabo.

5.1.4 SUBPROGRAMA DE INVESTIGACIÓN

- ✓ Los estudiantes de tercero básico no cuentan con el apoyo educativo necesario para desarrollar sus habilidades y destrezas dentro del ambiente educativo.

- ✓ Los alumnos del Instituto de Educación Básica por Cooperativa de Enseñanza “Oscar Humberto Enríquez Guerra” no cuenta con formación integral, esto se observó en la participación que ellos tuvieron en el desarrollo de las actividades.
- ✓ Los estudiantes del Instituto de Educación Básica por Cooperativa de Enseñanza “Oscar Humberto Enríquez Guerra” no ponen en práctica los valores lo que da lugar a falta de disciplina en diferentes áreas, como consecuencia la desorganización dentro del ambiente educativo como bajo rendimiento académico.

5.2 RECOMENDACIONES

Son indispensables para el desarrollo adecuado de cualquier actividad dentro del proceso educativo.

5.2.1 RECOMENDACIONES GENERALES

- ✓ Es importante que se continúe el apoyo educativo en el Instituto de Educación Básica por Cooperativa de Enseñanza “Oscar Humberto Enríquez Guerra” a través de los módulos, porque permiten contribuir en la formación integral del estudiante.
- ✓ Es importante que el estudiante tenga conocimiento de técnica y hábitos de estudio por medio de charlas, talleres que se impartan a los estudiantes para mejorar el rendimiento académico y así brindar apoyo educativo y orientación vocacional.
- ✓ Se recomienda que haya un espacio adecuado para la atención de pacientes como la asesoría de un profesional en psicología, también es necesaria la participación del orientador técnico para continuar el proceso de orientación iniciado en el año 2007.

- ✓ Es indispensable seguir brindando apoyo educativo y vocacional en el Instituto de Educación Básica por Cooperativa de Enseñanza “Oscar Humberto Enríquez Guerra” con el objeto de seguir contribuyendo al desarrollo mental de los estudiantes.

5.2.2 SUBPROGRAMA DE SERVICIO

- ✓ Es importante que se provea de servicio psicológico a la población estudiantil, contar con un espacio físico adecuado, mobiliario destinado a la atención psicológica de los estudiantes del establecimiento.
- ✓ Es fundamental que los estudiantes tengan mayor apoyo educativo y orientación vocacional que les permita desarrollar sus habilidades en diferentes facetas del nivel educativo.
- ✓ Motivar a los estudiantes por medio del apoyo educativo en técnicas de estudio que les permita contar con las nociones principales sobre los hábitos de estudio y así poder obtener un mayor beneficio con respecto a la orientación vocacional y en el futuro profesional de los estudiantes.
- ✓ Contribuir por medio del apoyo educativo en desarrollo académico de los estudiantes, para mejorar el nivel educativo y por ende la superación personal del individuo.

5.2.3 SUBPROGRAMA DE DOCENCIA

- ✓ Organizar actividades como, charlas y talleres con días y horarios específicos sobre temas de salud mental, trabajo en equipo, inteligencia emocional, para que con una actitud positiva pueda abordar la problemática psicosocial, también para ayudar en su rendimiento académico.

- ✓ Los temas a desarrollar deben de ser implementados de acuerdo a las necesidades de los estudiantes, en forma sencilla y dinámica.
- ✓ Implementar un programa de escuela para padres, con el fin de brindarles asesoría respecto a la atención de sus hijos como apoyo en la educación, además para orientarlos acerca del trabajo de orientación vocacional que se realiza con estudiantes de tercero básico.

5.2.4 SUBPROGRAMA DE INVESTIGACIÓN

- ✓ Que se proporcione conocimientos y orientación en lo que se refiere al apoyo educativo y orientación vocacional, sobre su aplicación y desarrollo de las actividades.
- ✓ Continuar implementando estas investigaciones los resultados pueden llegar a contribuir a tener mejores estudiantes como mejores profesionales.
- ✓ Aprovechar los espacios que existen dentro de las actividades culturales y deportivas para reforzar la formación educativa y fomentar los valores en los estudiantes.
- ✓ Solicitar un espacio adecuado para la instalación de una oficina o clínica que será utilizada para atender a los estudiantes, padres de familia y maestros.

GLOSARIO

FAMILIA

Formación básica de la sociedad humana, desarrollándose y adaptándose a las condiciones de vida dominante de un determinado lugar y tiempo.

HÁBITO

Es una costumbre adquirida por repetición de una misma conducta.

EDUCACIÓN

Formación del hombre por medio de una influencia exterior consciente e inconsciente, actúa a largo plazo, cuyo objetivo primordial es preparar al niño de hoy para el hombre del mañana.

ENSEÑANZA

Preparación sistemática de hechos, ideas, habilidades y técnicas a los estudiantes.

ESTUDIO

Aplicación del espíritu para comprender o profundizar en el objeto que se estudia.

APRENDIZAJE

Proceso mediante el cual se obtienen conocimientos, habilidades o aptitudes, a través de experiencias vividas que producen algún cambio en el modo de ser o de actuar.

ADAPTACIÓN

Comportamiento concebido como la aptitud que tiene precisamente como función principal restablecer el equilibrio entre los polos de interacción vital, esto en beneficio del organismo.

TEST

Prueba empleada para evaluar grados de inteligencia, capacidad para resolver la prueba y mostrar atención en el desarrollo de la misma.

ANEXOS

UNIVERSIDAD DE SAN CARLOS DE GUATEMALA
ESCUELA DE CIENCIAS PSICOLÓGICAS
EJERCICIO PROFESIONAL SUPERVISADO
PROGRAMA: ORIENTACIÓN VOCACIONAL
RESPONSABLE: PROFA. CELESTINA CAN ABAJ

INFORME SOBRE LA EVALUACIÓN DE ORIENTACIÓN VOCACIONAL Y LABORAL

I. DATOS GENERALES:

NOMBRE: _____

LUGAR Y FECHA DE

NACIMIENTO: _____

DIRECCIÓN: _____

ESCOLARIDAD: _____ JORNADA: _____ FECHA: _____

II. HABILIDAD GENERAL:

C.I.: _____ Test(s) aplicado(s): _____

Resultados cualitativos: _____

III. HÁBITOS DE ESTUDIO: (Inventario de Hábitos de Estudio)

Resultados cuantitativos obtenidos en:

Nivel	Calificación (%)
A) Ambiente material en que se estudia: _____	
B) Estado y hábitos fisiológicos: _____	
C) Distribución del tiempo y actividades sociales que interfieren en el estudio:	
D) Técnicas de toma de notas y apuntes: _____	
E) Técnicas y hábitos de lectura: _____	
F) Técnicas de estudio: _____	
G) Preparación para interrogatorio, pruebas y exámenes _____	
H) Hábitos de concentración: _____	
I) Actitudes hacia la escuela, profesores, estudio: _____	

IV. INTERESES:

A. Según Escala de Intereses de Thurstone:

1. Cf.: Ciencia Física: _____

2. CB: Ciencias Biológicas: _____

3. CP: Computacional: _____

4. C: Comercial: _____

- 5. E: Ejecutiva: _____
- 6. P: Persuasiva: _____
- 7. L: Lingüística: _____
- 8. H: Humanística: _____
- 9. A: Artística: _____
- 10. M: Musical _____

Resultados cualitativos: _____

B. Según cuestionario de Intereses Ocupacionales:

- | | |
|-------------------------|------------------------------|
| A. Al aire libre: _____ | F. Artístico-Plásticos _____ |
| B. Mecánicos _____ | G. Literarios _____ |
| C. De cálculo _____ | H. Musicales _____ |
| D. Científico _____ | I. De servicio social _____ |
| E. Persuasivos _____ | J. Oficina _____ |

V. ESTUDIO DE VALORES (ALLPORT)

Teórico _____ Económico _____ Estético _____
 Social _____ Política _____ Religioso _____

Resultados cualitativos: _____

VI. (M.P.I)

Resultados obtenidos cuantitativos en:

- 1. Razonamiento: _____
- 3. Comprensión Verbal: _____
- 4. Cálculo: _____
- 5. Fluidez Verbal: _____

Resultados cualitativos: _____

VII. INVENTARIO DEL AJUSTE:

Según inventario de adaptación Bell

- 1. Hogar _____
- 2. Salud _____
- 3. Social _____
- 4. Emocional _____

VIII. CONSEJO VOCACIONAL:

COMENTARIOS Y/O OBSERVACIONES GENERALES:

(f) _____
ORIENTADORA

Octubre, 2007.

ESTUDIO DE VALORES

HOJA DE CÁLCULO

Nombre _____ No. _____

Edad _____ Sexo _____ Fecha _____

Series	Teórico	Económico	Estético	Social	Político	Religioso	La suma de cada línea será igual a los números siguientes
1a. Parte							
A	R	S	T	X	Y	Z	24
B	Z	Y	X	T	S	R	24
C	X	R	Z	S	T	Y	21
D	S	X	Y	R	Z	T	21
2a. Parte							
E	Y	T	S	Z	R	X	60
F	T	Z	R	Y	X	S	50
G	R	S	T	X	Y	Z	40
Total							240
Corrección	3	-1	4	-3	2	-5	
Total final							240

Perfil de Valores

Alto	70						70
	60						60
	50						50
Medio	40						40
	30						30
Bajo	20						20
	10						10
	Teórico	Económico	Estético	Social	Político	Religioso	

INTERPRETACIÓN DE LA SUMA DEL CUADRO DE INTERESES

CLASIFICACIÓN Y CLAVE

	<u>INTERESES</u>	<u>PUNTOS</u>	<u>PORCENTAJE</u>	<u>PUNTOS</u>	<u>PORCENTAJE</u>
A.	Al aire libre	17	57%	30	100%
B.	Mecánico	16	53%	29	99%
C.	De Cálculo	15	50%	28	93%
D.	Científico	14	47%	27	90%
E.	Persuasivos	13	43%	26	87%
F.	Artísticos-Plásticos	12	40%	25	83%
G.	Literarios	11	37%	24	80%
H.	Musicales	10	33%	23	77%
I.	De Trabajo Social	9	30%	22	73%
J.	Oficina	8	27%	21	70%
		7	23%	20	67%
		6	20%	19	63%
		5	17%	10	60%

INTERESES PREFERENTES

Primer lugar _____

Segundo lugar _____

Tercer lugar _____

Fecha: _____ Edad: años: _____ Meses: _____ Sexo: _

HOJA DE RESPUESTAS

Nombre: _____

Inventario de Ajuste

Escuela: _____ Grado: _____

por Hugh M. Bell

1	SI	NO	?	26	SI	NO	?	51	SI	NO	?	76	SI	NO	?	101	SI	NO	?	126	SI	NO	?	OBSERVACIONES
2	SI	NO	?	27	SI	NO	?	52	SI	NO	?	77	SI	NO	?	102	SI	NO	?	127	SI	NO	?	
3	SI	NO	?	28	SI	NO	?	53	SI	NO	?	78	SI	NO	?	103	SI	NO	?	128	SI	NO	?	
4	SI	NO	?	29	SI	NO	?	54	SI	NO	?	79	SI	NO	?	104	SI	NO	?	129	SI	NO	?	
5	SI	NO	?	30	SI	NO	?	55	SI	NO	?	80	SI	NO	?	105	SI	NO	?	130	SI	NO	?	
6	SI	NO	?	31	SI	NO	?	56	SI	NO	?	81	SI	NO	?	106	SI	NO	?	131	SI	NO	?	
7	SI	NO	?	32	SI	NO	?	57	SI	NO	?	82	SI	NO	?	107	SI	NO	?	132	SI	NO	?	
8	SI	NO	?	33	SI	NO	?	58	SI	NO	?	83	SI	NO	?	108	SI	NO	?	133	SI	NO	?	
9	SI	NO	?	34	SI	NO	?	59	SI	NO	?	84	SI	NO	?	109	SI	NO	?	134	SI	NO	?	
10	SI	NO	?	35	SI	NO	?	60	SI	NO	?	85	SI	NO	?	110	SI	NO	?	135	SI	NO	?	
11	SI	NO	?	36	SI	NO	?	61	SI	NO	?	86	SI	NO	?	111	SI	NO	?	136	SI	NO	?	
12	SI	NO	?	37	SI	NO	?	62	SI	NO	?	87	SI	NO	?	112	SI	NO	?	137	SI	NO	?	
13	SI	NO	?	38	SI	NO	?	63	SI	NO	?	88	SI	NO	?	113	SI	NO	?	138	SI	NO	?	
14	SI	NO	?	39	SI	NO	?	64	SI	NO	?	89	SI	NO	?	114	SI	NO	?	139	SI	NO	?	
15	SI	NO	?	40	SI	NO	?	65	SI	NO	?	90	SI	NO	?	115	SI	NO	?	140	SI	NO	?	
16	SI	NO	?	41	SI	NO	?	66	SI	NO	?	91	SI	NO	?	116	SI	NO	?					
17	SI	NO	?	42	SI	NO	?	67	SI	NO	?	92	SI	NO	?	117	SI	NO	?	A	HOGAR			
18	SI	NO	?	43	SI	NO	?	68	SI	NO	?	93	SI	NO	?	118	SI	NO	?					
19	SI	NO	?	44	SI	NO	?	69	SI	NO	?	94	SI	NO	?	119	SI	NO	?	B	SALUD			
20	SI	NO	?	45	SI	NO	?	70	SI	NO	?	95	SI	NO	?	120	SI	NO	?	C	SOCIAL			
21	SI	NO	?	46	SI	NO	?	71	SI	NO	?	96	SI	NO	?	121	SI	NO	?					
22	SI	NO	?	47	SI	NO	?	72	SI	NO	?	97	SI	NO	?	122	SI	NO	?	D	EMOCIONAL			
23	SI	NO	?	48	SI	NO	?	73	SI	NO	?	98	SI	NO	?	123	SI	NO	?					
24	SI	NO	?	49	SI	NO	?	74	SI	NO	?	99	SI	NO	?	124	SI	NO	?	TOTAL				
25	SI	NO	?	50	SI	NO	?	75	SI	NO	?	100	SI	NO	?	125	SI	NO	?	CLAVE APLICADA:				

HOJA DE RESPUESTAS

NOMBRE: _____ No. _____

EDAD _____ SEXO _____ FECHA: _____

PRIMERA PARTE

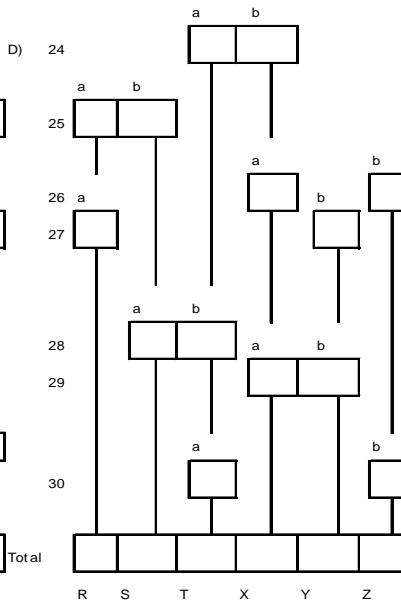
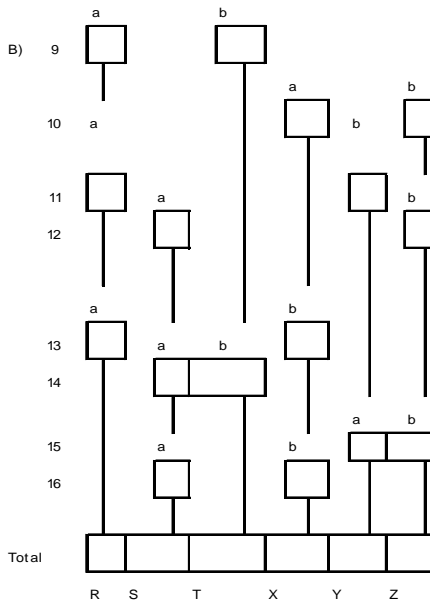
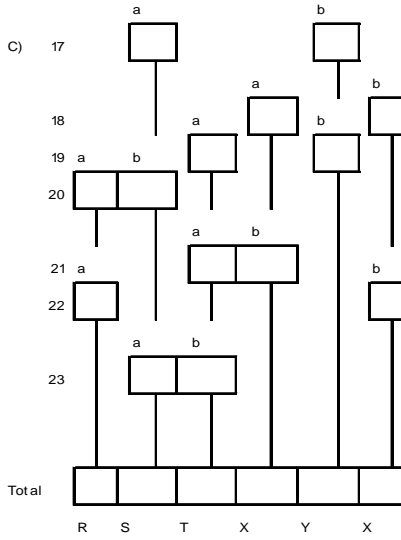
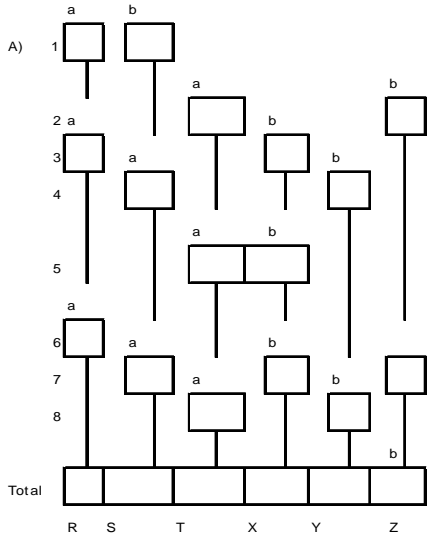

SEGUNDA PARTE

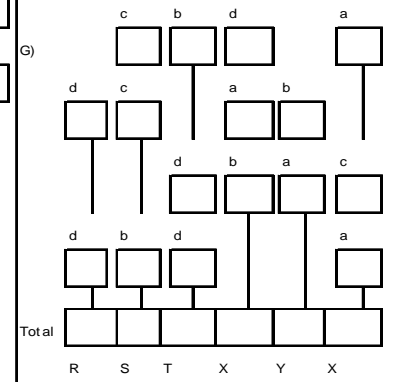
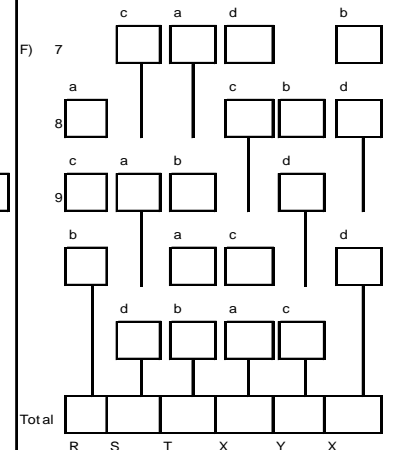
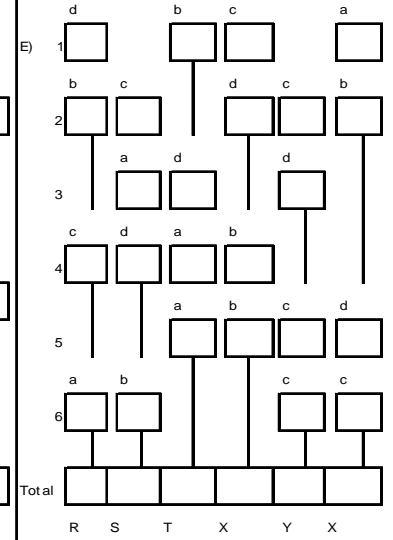

EXAMINADOR: _____

BIBLIOGRAFIA

- ❖ Bolles, R.C. “TEORIA DE LA MOTIVACIÓN, INVESTIGACIÓN EXPERIMENTAL Y EVALUACIÓN”. Editorial Trillas. México 1980, 381 pp.
- ❖ Buss, Arnold “PSICOLOGÍA GENERAL” Editorial Limusa México 1982.
- ❖ Características del Departamento de Sacatepéquez, Revista de información anual del Municipio de Sumpango, proporcionada por la Municipalidad.
- ❖ Carlos Gispert. “TÉCNICAS DE ESTUDIO APRENDER A APRENDER”, Editorial Oceano, Impreso en España, 117 pp.
- ❖ Champion, R.A. “PSICOLOGIA DEL APRENDIZAJE Y DE LA ACTIVIDAD DEL APRENDIZAJE” Editorial Limusa México 1975.
- ❖ Dorsch, Friedrich. “DICCIONARIO DE PSICOLOGÍA”. Editorial Herder. Barcelona, España 1981.
- ❖ Mira y López, Emilio. MANUAL DE ORIENTACIÓN VOCACIONAL. Editorial Kapelusz, Buenos Aires 1965.
- ❖ Ojer, Luis. ORIENTACIÓN PROFESIONAL. Editorial Kapelusz, S.A. Buenos Aires, Argentina 1965, 215 pp.
- ❖ Stanton, Thomas “COMO ESTUDIAR” Editorial Trillas México 1989.
- ❖ Tyler, Letona. “LA FUNCIÓN DEL ORIENTADOR”. 10ª. Reimpresión. Traducción de José Pineda Arce. Editorial Trillas. México, D.F. 1986, 359 pp.

- ❖ Unicef, “PROGRAMA NACIONAL DE EDUCACIÓN CÍVICA Y VALORES”. Manual de actividades nivel medio. Diciembre de 1999.

- ❖ Vidales Delgado, Ismael. NUEVAS PRACTICAS DE ORIENTACIÓN VOCACIONAL. Editorial; Trillas, México Séptima reimpresión, enero 1983. 136 pp.

- ❖ Woolfolk, A.E. “PSICOLOGIA EDUCATIVA”. Prentice Hall Hispanoamericana, Tercera Edición, México 1990. 227pp.