

UNIVERSIDAD DE SAN CARLOS DE GUATEMALA  
ESCUELA DE CIENCIAS PSICOLÓGICAS  
ESCUELA DE CIENCIA Y TECNOLOGÍA DE LA ACTIVIDAD  
FÍSICA Y EL DEPORTE -ECTAFIDE-  
-PADEP/DEF-

**“EL ROL DEL PROFESOR DE EDUCACIÓN FÍSICA DEL PADEP/DEF EN EL  
DESARROLLO INTEGRAL DE LOS ESTUDIANTES DESDE EL ÁMBITO  
BIOLÓGICO, PSICOLÓGICO, SOCIAL Y LABORAL EN LA ESCUELA  
OFICIAL RURAL MIXTA LOTIFICACIÓN EL RECUERDO, CHICACAO  
SUCHITEPÉQUEZ JORNADA MATUTINA NIVEL PRIMARIO”**

ISRAEL TIMOTEO GONZÁLEZ CHICAJAU.

GUATEMALA, OCTUBRE DE 2016



UNIVERSIDAD DE SAN CARLOS DE GUATEMALA  
ESCUELA DE CIENCIAS PSICOLÓGICAS  
ESCUELA DE CIENCIA Y TECNOLOGÍA DE LA ACTIVIDAD

FÍSICA Y EL DEPORTE -ECTAFIDE-

-PADEP/DEF-

**“EL ROL DEL PROFESOR DE EDUCACIÓN FÍSICA DEL PADEP/DEF EN EL  
DESARROLLO INTEGRAL DE LOS ESTUDIANTES DESDE EL ÁMBITO  
BIOLÓGICO, PSICOLÓGICO, SOCIAL Y LABORAL EN LA ESCUELA  
OFICIAL RURAL MIXTA LOTIFICACIÓN EL RECUERDO, CHICACAO  
SUCHITEPÉQUEZ JORNADA MATUTINA NIVEL PRIMARIO”**

POR

ISRAEL TIMOTEO GONZÁLEZ CHICAJAU.

PREVIO A OPTAR EL TÍTULO DE:  
PROFESOR DE EDUCACIÓN FÍSICA  
EN EL GRADO DE:  
PROFESORADO

GUATEMALA, OCTUBRE DE 2016



MIEMBROS DEL CONSEJO DIRECTIVO  
ESCUELA DE CIENCIAS PSICOLÓGICAS  
UNIVERSIDAD DE SAN CARLOS DE GUATEMALA

LICENCIADO ABRAHAM CORTEZ MEJÍA  
DIRECTOR

M.A. MYNOR ESTUARDO LEMUS URBINA  
SECRETARIO

LICENCIADA DORA JUDITH LÓPEZ AVENDAÑO  
LICENCIADO RONALD GIOVANNI MORALES SÁNCHEZ  
REPRESENTANTES DE LOS PROFESORES

M.A. JUAN FERNANDO PORRES ARELLANO  
REPRESENTANTE DE LOS EGRESADOS

PABLO JOSUE MORA TELLO  
MARIO ESTUARDO SITAVÍ SEMAYÁ  
REPRESENTANTES DE LOS ESTUDIANTES



C.c. Control Académico  
Archivo  
Reg. 100-2016  
CODIPs. 2340-2016

De Orden de Impresión de Sistematización

26 de Septiembre de 2016

Estudiante  
Israel Timoteo González Chicajau  
PADEP/DEF  
Escuela de Ciencias Psicológicas  
Edificio

Estudiante:

Para su conocimiento y efectos consiguientes, transcribo a usted el Punto CENTÉSIMO PRIMERO (101º) del Acta CINCUENTA Y SIETE GUIÓN DOS MIL DIECISÉIS (57-2016), de la sesión celebrada por el Consejo Directivo el 27 de septiembre 2016, que copiado literalmente dice:

**“CENTÉSIMO PRIMERO:** El Consejo Directivo conoció el expediente que contiene el Proyecto de Sistematización, titulada: **“El rol del Profesor de Educación Física del PADEP/DEF en el Desarrollo Integral de los Estudiantes desde el ámbito Biológico, Psicológico, Social y Laboral en la Escuela Oficial Rural Mixta Lotificación El Recuerdo, Chicacao Suchitepéquez jornada matutina nivel primario”**, de la carrera de, profesorado de Educación Física realizado por:

**Israel Timoteo González Chicajau**

**CARNÉ: 201415633**

Con base a lo anterior, El Consejo Directivo **AUTORIZA LA IMPRESIÓN** del Informe Final para los trámites correspondientes de graduación, los que deberán estar de acuerdo con el Instructivo para Elaboración de Sistematización, con fines de graduación profesional.

Atentamente,

“ID Y ENSEÑAD A TODOS”

  
M.A. Mynor Estuardo Lemus Urbina  
SECRETARIO







**PADEP/DEF No. 103-2016**  
28 de Julio de 2016

Señores  
**Consejo Directivo**  
**Escuela de Ciencias Psicológicas**  
**Centro Universitario Metropolitano**

Estimados Señores:

Me dirijo a ustedes para informarles que el **Licenciado Agustín Tenes Arrivillaga** ha procedido a la revisión y aprobación del **INFORME FINAL DE SISTEMATIZACIÓN** titulado:

**“El rol del Profesor de Educación Física del PADEP/DEF en el Desarrollo Integral de los Estudiantes desde el ámbito Biológico, Psicológico, Social y Laboral en la Escuela Oficial Rural Mixta Lotificación El Recuerdo, Chicacao Suchitepéquez jornada matutina nivel primario”**

Realizado por el estudiante:

**Israel Timoteo González Chicajau**

**CARNÉ: 201415633**

Carrera: **Profesorado de Educación Física**

El cual fue aprobado el 26 de febrero del año en curso por el Consejo Directivo. Por lo que se solicita continuar con los trámites correspondientes para obtener **ORDEN DE IMPRESIÓN**.

Atentamente,

**“ID Y ENSEÑAD A TODOS”**



**Licenciado Ronald Giovanni Morales Sánchez**  
**Coordinador General PADEP/DEF**







**USAC**  
TRICENTENARIA  
Universidad de San Carlos de Guatemala



UNIVERSIDAD DE SAN CARLOS  
DE GUATEMALA



ESCUELA DE CIENCIA Y TECNOLOGÍA DE LA  
ACTIVIDAD FÍSICA Y EL DEPORTE -ECTAFIDE-

Guatemala 01 abril de 2016

Licenciado  
**Ronald Giovanni Morales Sánchez**  
Coordinador General  
PADEP/DEF  
Presente

Licenciado Morales:

Tengo a bien dirigirme a usted, para informarle que se aprobó el proyecto de Sistematización con fines de graduación titulada **“El rol del profesor de educación física del PADEP/DEF en el desarrollo integral de los estudiantes desde el ámbito biológico, psicológico, social y laboral en la Escuela Oficial Rural Mixta Lotificación El Recuerdo, Chicacao, Suchitepéquez, jornada matutina, nivel Primario”**. Del estudiante Israel Timoteo González Chicajau, con carné 201415633 de la carrera del Profesorado de Educación Física, del Programa Académico de Desarrollo Profesional para Docentes de Educación Física PADEP/DEF.

Sin otro particular y agradeciendo su atención a la presente.

Atentamente,

**“ID Y ENSEÑAD A TODOS”**

  
  
**Lic. Agustín Tenes Arrivillaga**  
Coordinador Sede Suchitepéquez  
PADEP/DEF



C.c. Control Académico  
Archivo  
Reg. 103-2016  
CODIPs. 874-2016

De Aprobación de Proyecto de Sistematización

26 de febrero de 2016

Estudiante  
Israel Timoteo González Chicajau  
PADEP/DEF  
Escuela de Ciencias Psicológicas  
Edificio

Estudiante:

Para su conocimiento y efectos consiguientes, transcribo a usted el Punto CENTÉSIMO QUINTO (105º) del Acta CATORCE GUIÓN DOS MIL DIECISÉIS (14-2016), de la sesión celebrada por el Consejo Directivo el 26 de febrero 2016, que copiado literalmente dice:

**“CENTÉSIMO QUINTO:** El Consejo Directivo conoció el expediente que contiene el Proyecto de Sistematización, titulada: **“El rol del Profesor de Educación Física del PADEP/DEF en el Desarrollo Integral de los Estudiantes desde el ámbito Biológico, Psicológico, Social y Laboral en la Escuela Oficial Rural Mixta Lotificación El Recuerdo, Chicacao Suchitepéquez jornada matutina nivel primario”**, de la carrera de, profesorado de Educación Física realizado por:

**Israel Timoteo González Chicajau**

**CARNÉ: 201415633**

El Consejo Directivo considerando que el Proyecto en referencia satisface los requisitos metodológicos exigidos por el Programa Académico de Desarrollo Profesional para Docentes de Educación Física -PADEP/DEF-, resuelve **APROBAR SU REALIZACIÓN.**

Atentamente,

“ID Y ENSEÑAD A TODOS”

  
Licenciado Mynor Estuardo Lemus Urbina  
SECRETARIO





Guatemala 31 mayo 2016

Licenciado  
Ronald Giovanni Morales Sánchez  
Coordinador General  
PADEP/DEF  
Presente

Estimado Licenciado Morales:

Respetuosamente hago de su conocimiento que en mi calidad de Director de la Escuela Oficial Rural Mixta, Lotificación El Recuerdo, Chicacao, Suchitepéquez, el estudiante **Isael Timoteo González Chicajau, carné No. 201415633**, desarrollo su Sistematización con el tema **El Rol del Profesor de Educación Física del PADEP/DEF en el Desarrollo Integral de los Estudiantes desde el ámbito Biológico, Psicológico Social, Laboral en la Escuela Oficial Rural Mixta, Lotificación El Recuerdo, Chicacao, Suchitepéquez, jornada matutina, nivel primario**. Durante todo el tiempo demostró puntualidad, responsabilidad y dedicación en las labores desempeñadas, concluyendo satisfactoriamente su Sistematización.

Sin más que agregar y en espera de sus buenos oficios.

Atentamente,



**PEM. José Patrocinio Ratzán Socop**  
**Director**  
**Escuela Oficial Rural Mixta Lotificación El Recuerdo.**  
**Chicacao, Suchitepéquez.**





## DEDICATORIA

A DIOS: Por darme la Oportunidad de culminar otro pasomás de mi vida que sin el no lo hubiera finalizado.

A MI ESPOSA: Nely Ester Yojcom Lacán de González.

A MI HIJO (S): Jacinto González Yojcom y Dafne Azucena González Yojcom.

A MIS PADRES: Jacinto González Yojcom y Juana Chicajau García.

A MIS HERMANOS (AS): Clara Beatriz González Chicajau, Samuel Mardoqueo, Diego Bernabé, Manuel Mefiboset QEPD, Sergio Estuardo, Ruth Eunice, Débora Amanda, Jaime Jeremías, Pedro Alexander y a Marco Antonio González Chicajau.

A MIS AMIGOS (AS): Que me han apoyado incondicionalmente en mis estudios.

A MIS COMPAÑEROS: Que me han ayudado en los momentos más difícil en mis estudios y que me han brindado de su confianza y amistad.



## AGRADECIMIENTOS

A DIOS: Por permitirme esta oportunidad tan grande que sin él, no hubiera iniciado con este sueño que hoy me concede.

A GUATEMALA: Por darme esa oportunidad de ser parte de esta tierra tan linda que DIOS ha bendecido.

A LA UNIVERSIDAD DE SAN CARLOS DE GUATEMALA :Por abrirme las puertas del saber y brindarme esa oportunidad de superarme académicamente para un mejor enfoque de enseñanza.

AL PROGRAMA PADEP/DEF: Por ser un programa que deja huella en mi vida, y la enseñanza de nuevos métodos y con un nuevo enfoque pedagógico educativo.

AL MINISTERIO DE EDUCACIÓN: Por brindarme la oportunidad de superarme académicamente.

A DIRECCIÓN GENERAL DE EDUCACIÓN FÍSICA: Por el apoyo incondicional brindado a mi persona en el desarrollo de la especialización que he tenido durante estos dos años, y por tomarme en cuenta en este programa de preparación académica.

A MIS CATEDRATICOS: Por brindarme de sus conocimientos que me han ayudado mucho en mi profesión como maestro de educación física.



## ÍNDICE

Introducción.....	1
I. Marco Conceptual.....	2
1.1 Planteamiento.....	2
1.2 Justificación.....	4
II. Marco Metodológico.....	5
2.1 Objetivos.....	5
2.1.1 Generales.....	5
2.1.2 Específicos.....	5
2.2 Método.....	6
2.2.1 Muestra.....	6
2.2.2 Recolección de datos.....	6
2.2.3 Análisis Estadístico.....	6
2.2.4. Instrumentos.....	7
2.2.4.1 Observación Científica.....	7
2.2.4.2 La Encuesta.....	7
III. Marco Teórico.....	7
3.1 El Rol del Maestro de Educación Física.....	7
3.1.1 Desinterés en la Educación por los padres de familia. ....	8
3.1.2 Desinterés en los niños por la Educación.....	8
3.1.3 inasistencia por compartir la clase de educación con niños Menores a su edad.....	8
3.2 Ámbito Biológico.....	9
3.3 Ámbito Psicológico.....	9
3.3.1 auto culpa por la separación de los padres.....	9
3.3.2 separación de los hermanos.....	10
.3.3.3.2 Adición Familiar.....	10
3.4 Ámbito Social.....	10
3.5 ámbito Laboral.....	11

IV. Marco Operativo.....	12
4.1Diseño de la Investigación.....	12
4.1.1 Equipo de Investigación.....	12
4.1.1.1 investigación principal: Israel Timoteo Gonzalez Chicajau..	12
4.1.1.2 Director. José Patrocinio Ratzán Socop.....	12
4.1.2. Presupuesto.....	13
4.1.3. Programación.....	13
V. Presentación de Resultados.....	14
5.1 Análisis de Datos.....	14
5.1.2 Análisis y tabulación de resultados obtenidos de la Observación científica.....	14
5.2 Interpretación.....	24
VI. Conclusiones.....	26
VII. Recomendaciones.....	27
VIII Bibliografía Y E-Grafía.....	28
IX. Anexos.....	30
9.1 Glosario.....	30
9.2 instrumentos.....	32
9.3 Programa de Docencia.....	34
9.4 Programa de Extensión.....	46

## INTRODUCCIÓN

El proyecto nos habla acerca del rol que desempeña el Maestro de educación Física en su curso y fuera de su curso, es el compañero de todos porque comparte no importunando la edad, sexo, raza, color etc. Y se involucra en todas las actividades que se le asigne dentro de su establecimiento educativo y participa en todas las actividades recreativas de su comunidad o lugar de origen etc.

Esta investigación trata de La inasistencia en la clase de Educación Física de alumnos que tienen una edad mayor que los demás en los grados de 1ro a 6to. Primaria. Dicha problemática viene afectar a la comunidad educativa donde se ven diferentes factores que viene a restar la participación estudiantil, y perjudica el avance educativo. Podemos conocer el esquema del marco teórico donde nos descifra cada uno de los puntos que especifica las causas y los factores que afectan a nuestros estudiantes, donde también se muestra la baja autoestima.





## I.Marco Conceptual.

### 1.1 Planteamiento.

La Escuela Oficial Rural Mixta Lotificación el Recuerdo de Lotificación el Recuerdo, Chicacao, Suchitepéquez, se muestra con una problemática con la población estudiantil, ya que dicho establecimiento cuenta con de 300 niñas y 300 niños, donde se inicia el proyecto de investigación en septiembre a diciembre del año 2015 y de enero a abril de año 2016 para evaluar el caso con toda la población general de 600 estudiantes activos de primer grado primaria a sexto.

La inasistencia en la clase de Educación Física de alumnos que tienen una edad mayor que los demás en los grados de: primero a sexto primaria, por falta de recursos económicos, por trabajo infantil, por desinterés de los padres en darle estudio a sus hijos y desinterés por parte de los niños por educarse. Como podemos observar que nuestro país está pasando una crisis bastante critica para combatir los problemas sociales. Donde el perfil de educación física no nos pone problemas sino soluciones y tareas adecuadas para el niño, según su capacidad. Pero estos problemas son muy repetidos en cualquier parte de nuestro país.

Los alumnos por falta de la economía tienen problemas en el desarrollo: académico y físico para el desarrollo de las actividades físicas, como también otros no se involucran en la clase por ser mayor que otros y están en un grado bajo (primero teniendo 9 a 10 años o segundo 10 a 11 años), mientras que otros no tienen el interés de estudiar y mucho menos practicar educación física, y otros se quejan que sus padres no les brindan un apoyo para superarse académicamente y en educación física diciendo como pretexto que (les hace mal el sol, tienen dolor de estómago, padecen del corazón, o que son asmático).

Estos factores han venido a obstaculizar el aprendizaje de nuestros niños para su desarrollo Biológico, psicológico, social y laboral, unos niños sufren por problemas familiares, otros por maltratos, Problemas de aprendizaje y diversas adversidades que afronta la niñez.

Para combatir esta situación es necesario que el padre de familia o encargado del alumno haga saber la situación que padece la niña(o), para buscar medios para

combatir este problema que afecta a la niñez de nuestro país. Muchas veces los padres de familia son acomodados y no buscan una solución para contrarrestar todos los males que dificultan el aprendizaje de los niños. Mientras el maestro de educación física, realiza su papel de apoyo los padres no colaboran y solo el Maestro de Educación Física no puede sacar adelante a todos los que padecen distintos problemas.

La barrera más grande que afronta la clase de educación física es la del tradicionalismo, es una corriente que se ha venido arrastrando desde varios años, pero con las nuevas estrategias que se plantean se rompe el paradigma tradicional y se convierte en un nuevo enfoque constructivista o positivista para la clase de educación física. Que viene a enriquecer y fortalecer el desarrollo de la clase y que da oportunidades a los niños con sus ideas y estrategias, donde el desarrollo mental y motriz tiene un avance.

## 1.1 Justificación.

En la realidad de la problemática se ha visto que existe una barrera en la inasistencia de los estudiantes en la clase de Educación Física y las causas que la debilitan, viene a botar el interés de aprendizaje de los estudiantes, por tal razón necesita ser constructivistas con nuevas estrategias para reducir este problema que afronta la población estudiantil.

Desde el punto de vista se puede observar que en el enfoque conductista, marca una enseñanza aprendizaje de la clase de educación física muy dictadora en las tareas sin tener una modificación, donde el niño y niña no experimenta sino solo recibe órdenes. En este enfoque el Maestro de Educación Física se convierte en un dictador en la clase de educación física. Donde el niño no puede explorar sus ideas ni hacerlas funcionar, donde solo realiza actividades programadas por el Maestro Educación Física.

En el otro enfoque se encuentra el constructivista, que nos viene a cambiar el rol del maestro tradicionalista, y nos viene a convertir en maestros de aportación a la clase de educación física donde el permite al niño explorar y experimentar la clase de educación física, donde el niño se divierte y participa en la clase, y es aceptable la aportación de sus ideas para la ejercitación de la misma. Este enfoque es todo lo contrario al enfoque conductista, que de tal manera la niñez son los que realizan la clase con la dirección del MEF, para llevar un aprendizaje mucho más práctico y sencillo.

Científicamente comprobado por médicos, que el ejercicio no es malo para las personas que padecen una enfermedad sino a lo contrario, nos ayuda a reducir o combatir la enfermedad, siempre i cuando tomando las medidas recomendadas por el médico. Así que nos es un pretexto la práctica física o deportiva.

En lo social podemos observar que el apoyo mutuo ayuda al mas necesitado de nuestro medio, a ser parte de la actividad física regalándole la vestimenta adecuada para la práctica física o deportiva.

Y en lo académico tenemos un enfoque mucho mas factible en el aprendizaje y método de enseñanza con nuevas ideas y estrategias para el desarrollo de la actividad física y deportiva.

## II. Marco Metodológico.

### 2.1 Objetivos.

#### 2.1.1 General.

Demostrar la importancia del rol del profesor de educación física de PADEP/DEF en el desarrollo integral de los estudiantes desde el ámbito biológico, psicológico, social y laboral en la Escuela Oficial Rural Mixta Lotificación El Recuerdo, jornada matutina, nivel primario, del municipio de Chicacao, departamento de Suchitepéquez.

#### 2.1.2 Específicos.

2.1.2.1 Desarrollar las actividades no importando tus condiciones, te ayudara a ser alguien en la vida. **Ámbito Biológico:** El ámbito biológico es el que está encargado de todas nuestras características y rasgos hereditarios físicos como nuestro sexo, color de pelo, color de ojos, color de tez, altura, raza, edad, etc.

2.1.2.2 Ejecutar la Educación Física para toda tu vida no para el rato.

**Ámbitos Psicológicos:** los ámbitos psicológicos también tienen que ver con la genética ya que hay genes que predisponen a una persona a sufrir de diferentes condiciones psicológicas como esquizofrenia, déficit de atención o depresión entre otros.

2.1.2.3 Tomar en cuenta tu esfuerzo es lo que te ara siempre fuerte, y la educación Física te valora por lo que eres. **Ámbitos Sociales:** estos ámbitos se relacionan con nuestro ambiente social y físico. Este factor es de gran influencia en el desarrollo del ser humano ya que vivimos en constante interacción con la sociedad

y esta muchas veces determina nuestro comportamiento y puede llegar a formar nuestros valores o al contrario romper valores y conductas aprendidas.

2.1.2.4 Mantener tu mirada siempre en la meta y no te des por vencido.

Ámbito Laboral: los estudiantes no se sienten conformes con los temas de la clase de educación física e inconformes con las actividades que son inadecuadas a su edad, se manifiestan: tímidos, aburridos, antisociales, etc. Por no tener una educación adecuada a su edad.

2.2 Método.

Encuesta.

La encuesta es un procedimiento dentro del diseño de investigación descriptiva en el que el investigador busca recopilar datos por medio de un cuestionario previamente diseñado o una entrevista a alguien, sin modificar el entorno ni el fenómeno donde se recoge la información ya sea para entregarlo en forma de gráfica o tabla. Los datos se obtienen realizando un conjunto de preguntas normalizadas dirigidas a una muestra representativa o al conjunto total de la población en estudio, integrada a menudo por personas, con el fin de conocer estados de opinión, ideas, características o hechos específicos.

2.2.1 Muestra.

Para el trabajo de investigación se tomo una muestra de 36 estudiantes, comprendidas entre las edades de a 15 años, divididos en 18 niños y 18 niñas, de primer año primaria a sexto primaria.

2.2.2 Recolección de datos.

Se utilizó el método de muestreo intencional o de juicio.

Es un método de muestreo no probabilístico, donde los sujetos de la investigación son seleccionados a base del criterio y a juicio del investigador.

2.2.3 Análisis Estadístico.

Para el análisis de los datos estadísticos se realizara la siguiente forma:

- a) Se tabularan cada una de las respuestas obtenidas en observación y la encuesta.

- b) Se realizara una grafica por cada pregunta de la observación y la encuesta, determinando el porcentaje de respuestas positivas y negativas.

#### 2.2.4. Instrumentos.

##### 2.2.4.1 Observación Científica

Consiste en examinar directamente algún hecho o fenómeno según se presenta espontáneamente y naturalmente, teniendo un propósito expreso conforme a un plan determinado y recopilando los datos en una forma sistemática. Consiste en apreciar, ver analizar un objeto, un sujeto o una situación determinada, con la orientación de una guía o cuestionario, para orientar la observación.

##### 2.2.4.2. La Encuesta.

Es una investigación realizada sobre una muestra de sujetos representativa de un colectivo más amplio, utilizando procedimientos estandarizados de interrogación con interrogación con intención de obtener mediciones cuantitativas de una gran variedad de características objetivas y subjetivas de la población.

### III.Marco Teórico.

#### 3.1El rol del Maestro de Educación Física.

El rol del profesor de Educación Física desde el punto de vista pedagógico ha venido evolucionando, en la metodología de su enseñanza, y el aprendizaje cognitivo del estudiante y el desarrollo integral. Para poder abordar el rol específico del profesor de Educación Física es necesario centrarse primero en el docente de manera global y su papel en la escuela.

A nivel general, las funciones de un profesor pueden estudiarse según las relaciones que establece con la comunidad en la que ejerce su labor; con la escuela como Institución dotada de estructuras y componentes diversos; y, en tercer lugar, con el alumno y el grupo-clase que será la relación a la que aboquen las dos anteriores (La Educación Física en las Enseñanzas, 1985, p. 30).

Para la Educación Física el carácter de la actividad es lúdico y vivencial

Implicando al alumno física, psíquica y socialmente; para la enseñanza en el aula, en su mayor parte, sólo se emplea la capacidad cognoscitiva.

La educación física es un curso distinto a otras asignaturas tomando ventaja de muchos medios de enseñanza, y teniendo un campo amplio del desarrollo motriz para los estudiantes y muestra un gran compromiso en el profesor de Educación Física.

### 3.1.1 Desinterés En La Educación Por Los Padres De Familia.

Desinterés por la Educación por los padres: Muchos padres creen que el estudiar es una pérdida de tiempo, y le quitan esa oportunidad a sus hijos de poder superarse, donde el objetivo de los padres es que el hijo aprenda un oficio y pueda ganar dinero para sustentar a la familia.

### 3.1.2.Desinterés En Los Niños Por La Educación.

Desinterés en el niño por educarse: muchos niños no les llama la atención el estudiar, y los padres luchan por mandarlos a la escuela, pero ellos inician el grado pero no lo culminan, y es por ello que se quedan en grados pequeños con una edad mayor que los demás. En este caso el niño (a), no tiene una meta clara establecida y todo lo toma como un juego o un pasatiempo.

### 3.1.3INASISTENCIA POR COMPARTIR LA CLASE DE EDUCACIÓN CON NIÑOS MENORES A SU EDAD.

Los alumnos con mayor edad que 7 y 8 años se aíslan al creer que ellos no pueden participar en la clase de Educación Física, y manifiestan que los niños de 7 y 8 años son muy chillones y eso utilizan de pretexto para no participar, como también la condición física de ellos es mayor que los niños de 7 y 8 años y eso los hace ser indiferente que no les gusta convivir en la clase, porque se sienten los mejores y no hay otro como ellos. Como también creen ser la excelentes y no participan en la clase de Educación Física. Pero realizando una tarea de multi-salto estos niños de

edad mayor fallan en la coordinación y que los niños pequeños les ganan en coordinación, eso a ellos no les gusta. Pero por supuesto que todo lleva un proceso los otros niños ya han tenido una educación de proceso donde han obtenido una dirección a seguir y el desarrollo motriz evoluciona con la práctica.

### 3.2 Ámbito biológico.

Cuando hablamos de biológico, nos referimos a la ciencia de los problemas generales de la vida relativo al desarrollo de los seres, a las condiciones de existencia y a su adaptación en el ambiente.

### 3.3 Ámbito Psicológico.

Se ocupa del pensamiento y de la solución de problemas, las leyes generales cognoscitivas y el comportamiento inteligente, conocimientos habilidades mentales y todos los procesos de pensamiento, educación, aprendizaje.

#### 3.3.1 Auto culpa por la separación de los Padres.

Es frecuente que los niños entre 7 y 12 años se culpabilicen a sí mismos por la separación de sus padres, llegando a pensar entre otros motivos que ésta se debe a alguna conducta negativa que ellos han efectuado y que la separación sería como un castigo por lo que han hecho; o debido a discusiones previas a la separación en las que se mencionaba algún tema relacionado con el hijo, pudiendo éste inferir que el culpable de la situación era él; o bien debido a algún comentario por parte de uno de los padres del tipo: "nos separamos porque no podíamos vivir todos en paz bajo el mismo techo", pudiendo el niño entender que uno de los culpables era él (pues vive allí); o, simplemente, por no aclararle desde el primer momento al niño que la separación no era culpa suya, ni motivada por ningún comportamiento que él hubiera tenido. Una forma de resolver este tipo de cogniciones erróneas en los menores es mediante una explicación clara y concisa por parte de ambos padres, de que la separación no es culpa del niño. Es importante recordárselo a menudo y escuchar lo que tenga que decir el menor con relación al divorcio. Otras veces el niño no se concentra en su estudio por causa de la separación de sus padres y pierde el grado por causa del problema que conlleva en el modo de vida.



### 3.3.2 Separación de los hermanos.

Los hermanos deben estar juntos ya que su separación produce inestabilidad emocional, psicológica y conductual. No es aconsejable separar a los hermanos.

### 3.3.32 Adicción Familiar.

El objetivo de la investigación fue identificar el porcentaje de maltrato infantil provocado por agresores bajo efecto del consumo de alcohol en niños que fueron hospitalizados, durante las gestiones de 2000 a 2003 en un hospital infantil de La Paz, Bolivia. Se realizó una revisión de historias clínicas en registros de servicio social y de enfermería, identificando los casos de maltrato infantil en las condiciones pretendidas. Se hospitalizaron con este diagnóstico 0,62% del total de hospitalizaciones, de los cuales el 57,9% son provocados por agresores bajo efecto del alcohol. 12,9% de los casos mueren por traumatismo craneoencefálico. Los agresores se clasificaron como bebedores abusivos sin dependencia, con edades entre 20 y 30 años, son familiares de la víctima, con escolaridad hasta la primaria, no tienen empleo fijo y consumen otras drogas. Aunque no se tenga una clara identificación de la prevalencia del maltrato por la existencia de sub-registros y posiblemente por la subestimación del diagnóstico es necesario que se intervenga junto a los niños victimizados e a los agresores. Ambos pueden estar expuestos a condiciones de estresantes.

En una familia, los problemas de adicción del padre o madre también causan problemas en los hijos por los malos tratos y por la falta de comprensión a los hijos, donde la adicción pasa a ser una necesidad, por ejemplo, la ludopatía o la adicción a las compras. Dejando sin educación a esos hijos que lo necesitan.

## 3.4. Ámbito Social

Tiene que ver con la posición que ocupa el adolescente en la sociedad, las relaciones familiares, amistades para su educación y desarrollo personal.

### 3.4.1 Económico.

Los problemas económicos forman parte de la rutina cotidiana de muchos hogares en los que solo uno de los dos trabaja y tiene un sueldo bajo, o también, en los que los dos miembros de la pareja están en desempleo. Los problemas

económicos son una realidad, en ocasiones invisible porque quienes sufren una situación así, tienden a ocultarla y taparla por vergüenza, o también, por miedo a no recibir ayuda. Con la llegada del mes de septiembre, y de los gastos extra de la vuelta al cole, los problemas económicos se agravan mucho más, precisamente, porque todo gasto imprevisto se convierte en un bache difícil de soportar cuando la economía doméstica no atraviesa una buena etapa. Lo cierto es que existen padres que no pueden comprar a sus hijos todo el material escolar necesario.

En otras ocasiones, también existen problemas económicos que afectan de forma directa a la familia, y surgen precisamente, por no hacer una organización adecuada del dinero. La realidad es que no se puede tener todo, por ello, hay que priorizar y establecer una jerarquía en los propios intereses.

Los problemas económicos también pueden surgir por un despido inesperado. En ese caso, la persona arrastra sensación de culpabilidad cuando tiene una familia a su cargo. En un caso así, lo único que se puede hacer es aprovechar el tiempo e iniciar cuanto antes, el proceso de búsqueda activa de empleo. También viene afectar en la educación de los estudiantes, que sus padres no tienen lo suficiente para darles la educación adecuada.

### 3.5. Ámbito Laboral.

Se refiere al espacio o ambiente en donde las personas realizan diferentes labores.

Alrededor del mundo las cuestiones que atañen al trabajo tienen sus marcadas diferencias, pero también son muchas las similitudes materia de discusión en los diversos países, por ejemplo la protección a los trabajadores esencia del derecho del trabajo, pero que sin embargo se pone entre dicho hasta que punto obstaculiza este a la productividad de las empresas.

El derecho del trabajo nace como consecuencia natural de los abusos cometidos por el sector capital en contra de los trabajadores con motivo de la creciente revolución industrial, que como bien dicen algunas voces, podemos tener idea de cuando dio inicio con la implementación del maquinismo pero que sin embargo sería difícil calcular su fin, si no es que la seguimos viviendo.

El derecho del trabajo nace entonces con el propósito de equilibrar la balanza de los sectores, otorgando derechos como jornadas máximas de trabajo de ocho<sup>1</sup> horas, días de descanso, salarios remuneradores, regulando la coalición de trabajadores en forma de sindicatos, y lo más importante que debemos de tomar en cuenta, que es un derecho que regula a desiguales entre desiguales, al contrario de las otras diversas ramas jurídicas.

#### 3.5.1 El Trabajo Infantil.

Es el que aísla a los niños de la educación por cumplir compromisos que no le corresponden, donde el padre obliga al hijo que trabaje para mantener a la familia y muchas veces los padres se aprovechan de la inocencia de los niños y por un vicio los ponen a trabajar para mantener dicho vicio y por tal razón muchos de esos niños son explotados. Y no son inscritos en una edad adecuada en el nivel primario.

### IV. Marco Operativo.

#### 4.1 Diseño de la Investigación.

##### 4.1.1 Equipo de Investigación.

4.1.1.1 Investigador Principal: Israel Timoteo González Chicajau.

4.1.1.2 Director: José Patrocinio Ratzán Socop.

Recursos Humanos.

#### 1 Materiales:

Computadora.

Impresora.

Fotocopiadora.

Cámara Fotográfica.

Acceso a internet.

Materiales de escritorio. Hojas de papel bond, lapiceros.

Equipo de transporte. Motocicleta, vehículo.

---

1

#### 4.1.2. Presupuesto.

No.	Descripción	Costo
1.	Papel bond	Q. 25.00
2.	Lapiceros	Q. 10.00
3.	Lápices	Q. 00.00
4.	Fólder	Q. 2.00
5.	Impresiones	Q. 75.00
6.	Internet	Q. 30.00
7.	Encuadernación	Q. 25.00
	<b>Total</b>	<b>Q.167.00</b>

#### 4.1.3. Programación.

ACTIVIDADES	ENERO		FEBRERO				MARZO				ABRIL			
	SEMANA		SEMANAS				SEMANAS				SEMANAS			
	3	4	1	2	3	4	1	2	3	4	1	2	3	4
RECOLECCIÓN DE INFORMACIÓN														
DISEÑO DE LA PRUEBA														
ELABORACIÓN DE LOS INSTRUMENTOS DE EVALUACIÓN														
APLICACIÓN DE LOS INSTRUMENTOS DE EVALUACIÓN														
ANÁLISIS Y TABULACIÓN DE RESULTADOS														
INFORME FINAL														

## V. Presentación de Resultados

### 5.1 Análisis de Datos.

#### IX. Interpretación de Resultados: OBSERVACIÓN CIENTÍFICA.

##### 5.1.2 Análisis y tabulación de resultados obtenidos de la observación científica

###### 1. ¿Participa en la clase de Educación Física?

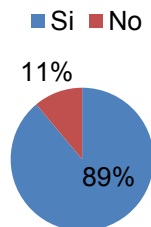

Respuestas	Frecuencia absoluta	Porcentaje
SI	32	93%
NO	4	7%
Total	36	100%

Fuente: Investigación de campo.  
Estudiante: Israel Timoteo González Chicajau.  
PADEP/DEF 2016

###### 2. ¿Manifiesta inconformidad con sus compañeros?

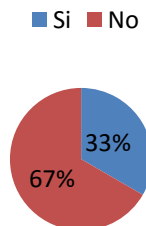

Respuestas	Frecuencia absoluta	Porcentaje
SI	12	33%
NO	24	67%
Total	36	100%

Fuente: Investigación de campo.  
Estudiante: Israel Timoteo González Chicajau.  
PADEP/DEF 2016

### 3. ¿Practica constante mente la clase de Física?

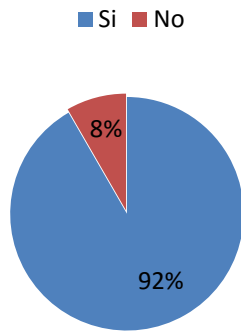

Respuestas	Frecuencia absoluta	Porcentaje
SI	33	92%
NO	3	8%
Total	36	100%

Fuente: Investigación de campo.  
Estudiante: Israel Timoteo González Chicajau.  
PADEP/DEF 2016

### 4. ¿Cree que los compañeros lo aceptan tal y como es?

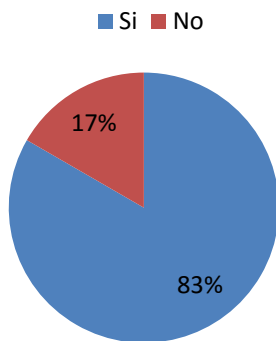

Respuestas	Frecuencia absoluta	Porcentaje
SI	30	17%
NO	6	83%
Total	36	100%

Fuente: Investigación de campo.  
Estudiante: Israel Timoteo González Chicajau.  
PADEP/DEF 2016

5. ¿Considera que su edad es un obstáculo para la práctica del curso de Física?

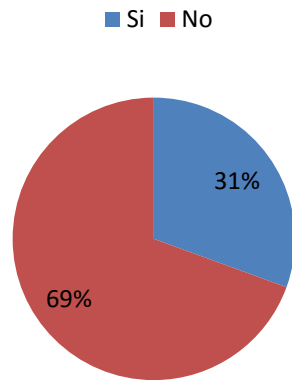

Respuestas	Frecuencia absoluta	Porcentaje
SI	11	31%
NO	25	69%
Total	36	100%

Fuente: Investigación de campo.  
Estudiante: Israel Timoteo González Chicajau.  
PADEP/DEF 2016

6. ¿Sus compañeros se burlan de usted por ser más grande en la clase de Física?

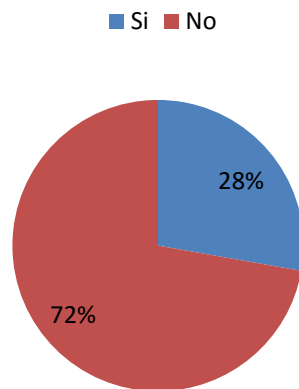

Respuestas	Frecuencia absoluta	Porcentaje
SI	10	28%
NO	26	72%
Total	36	100%

Fuente: Investigación de campo.  
Estudiante: Israel Timoteo González Chicajau.  
PADEP/DEF 2016

7. ¿Las actividades de Física son muy complicadas de realizar?

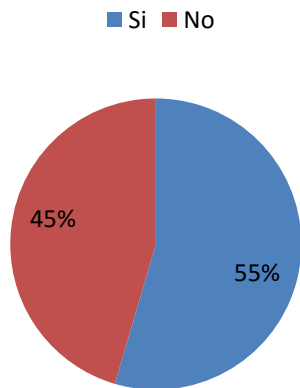

Respuestas	Frecuencia absoluta	Porcentaje
SI	24	55%
NO	12	45%
Total	36	100%

Fuente: Investigación de campo.  
 Estudiante: Israel Timoteo González Chicajau.  
 PADEP/DEF 2016

8. ¿Los temas del curso de Física son muy simple para su edad?

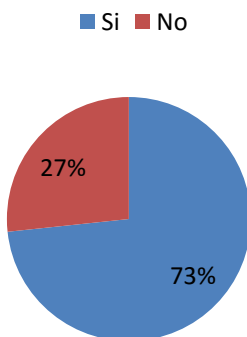

Respuestas	Frecuencia absoluta	Porcentaje
SI	26	27%
NO	8	73%
Total	36	100%

Fuente: Investigación de campo.  
 Estudiante: Israel Timoteo González Chicajau.  
 PADEP/DEF 2016



9. ¿Le gusta el curso de Educación Física?

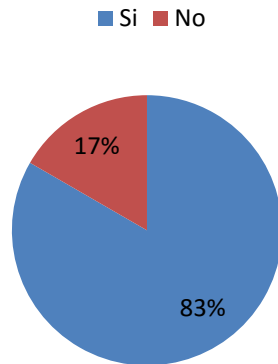

Respuestas	Frecuencia absoluta	Porcentaje
SI	30	80%
NO	6	20%
Total	36	100%

Fuente: Investigación de campo.  
 Estudiante: Israel Timoteo González Chicajau.  
 PADEP/DEF 2016

10. ¿Es difícil compartir con compañeros pequeños?

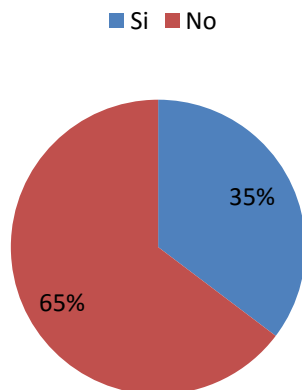

Respuestas	Frecuencia absoluta	Porcentaje
SI	12	35%
NO	22	65%
Total	36	100%

Fuente: Investigación de campo.  
 Estudiante: Israel Timoteo González Chicajau.  
 PADEP/DEF 2016

Datos Obtenidos en la Encuesta.

1. ¿La clase de Educación Física es de importancia para usted como estudiante?

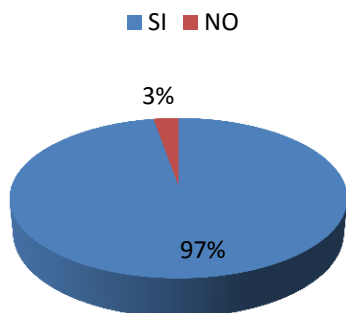

Respuesta	Frecuencia	Porcentaje
SI	35	97%
NO	1	3%
Total	36	100%

Fuente: Investigación de campo.  
Estudiante: Israel Timoteo González Chicajau.  
PADEP/DEF 2016

2. ¿El profesor insta al estudiante que se participe en la clase de educación física?

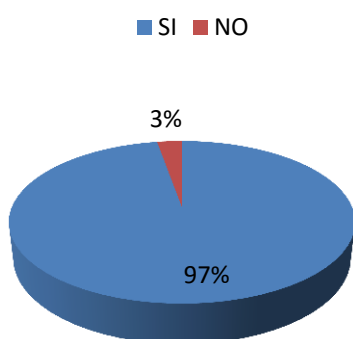

Respuesta	Frecuencia	Porcentaje
SI	35	97%
NO	1	3%
Total	36	100%

Fuente: Investigación de campo.  
Estudiante: Israel Timoteo González Chicajau.  
PADEP/DEF 2016

3. ¿Usted como estudiante práctica el curso de educación física?

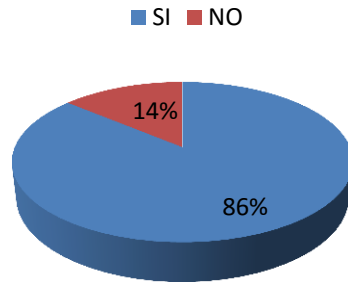

Respuesta	Frecuencia	Porcentaje
SI	27	75%
NO	9	25%
Total	36	100%

Fuente: Investigación de campo.  
Estudiante: Israel Timoteo González Chicajau.  
PADEP/DEF 2016

4. ¿Es constante su participación en el curso de educación física?

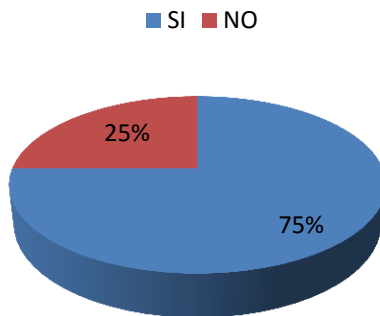

Respuesta	Frecuencia	Porcentaje
SI	31	86%
NO	5	14%
Total	36	100%

Fuente: Investigación de campo.  
Estudiante: Israel Timoteo González Chicajau.  
PADEP/DEF 2016

5. ¿Su edad es una dificultad para que participe en la clase de educación física?

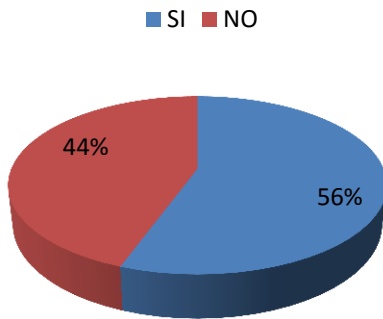

Respuesta	Frecuencia	Porcentaje
SI	32	89%
NO	4	11%
Total	36	100%

Fuente: Investigación de campo.  
 Estudiante: Israel Timoteo González Chicajau.  
 PADEP/DEF 2016

6. ¿Se siente cómodo en la práctica de la clase de educación física?

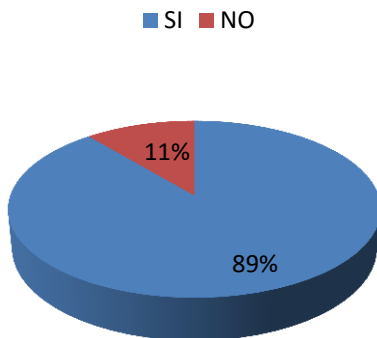

Respuesta	Frecuencia	Porcentaje
SI	16	56%
NO	20	44%
Total	36	100%

Fuente: Investigación de campo.  
 Estudiante: Israel Timoteo González Chicajau.  
 PADEP/DEF 2016

7. ¿Considera que es importante socializarse con sus compañeros en el curso de física?

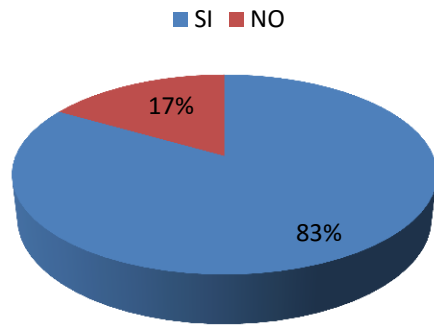

Respuesta	Frecuencia	Porcentaje
SI	30	83%
NO	6	17%
Total	36	100%

Fuente: Investigación de campo.  
Estudiante: Israel Timoteo González Chicajau.  
PADEP/DEF 2016

8. ¿Considera que le afecta que los compañeros no lo tomen en cuenta en la clase de física?

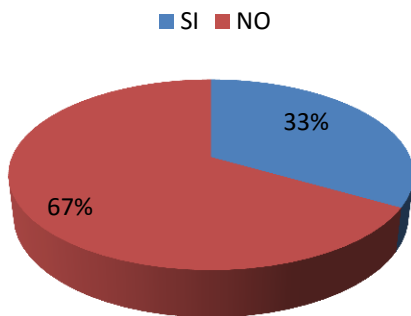

Respuesta	Frecuencia	Porcentaje
SI	24	67%
NO	12	33%
Total	36	100%

Fuente: Investigación de campo.  
Estudiante: Israel Timoteo González Chicajau.  
PADEP/DEF 2016

9. ¿Cree que los temas de la clase de educación física no son adecuados a su edad?

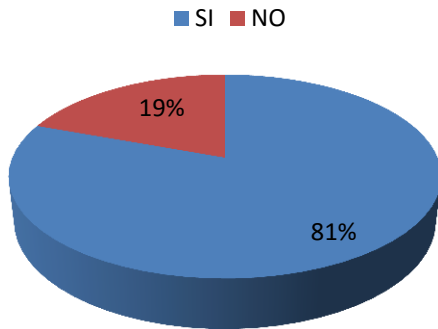

Respuesta	Frecuencia	Porcentaje
SI	29	81%
NO	7	19%
Total	36	100%

Fuente: Investigación de campo.  
Estudiante: Israel Timoteo González Chicajau.  
PADEP/DEF 2016

10. ¿Las actividades de la clase de física son muy fáciles para usted como estudiante?

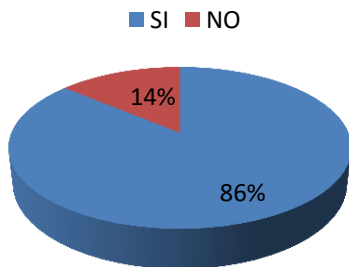

Respuesta	Frecuencia	Porcentaje
SI	31	86%
NO	5	14%
Total	36	100%

Fuente: Investigación de campo.  
Estudiante: Israel Timoteo González Chicajau.  
PADEP/DEF 2016

## 5.2 Interpretación.

En la observación científica.

1. En la gráfica #1 se contempla que el 93% SI participan en la clase de física y el 7% NO participa en la clase.
2. En la gráfica #2 se contempla que el 33% SI manifiesta inconformidad con su compañeros y el 67% NO manifiesta inconformidad con sus compañeros.
3. En la gráfica #3 se contempla que el 92% SI practica constantemente la clase de educación física y el 8% NO practica constantemente la clase.
4. En la gráfica #4 se contempla que el 83% SI creen que los compañeros lo aceptan tal y como es y el 17% NO creen que son aceptados.
5. En la gráfica #5 se contempla que el 31% SI considera que su edad es un obstáculo para la práctica del curso de física y el 69% NO es obstáculo para la práctica del curso.
6. En la gráfica #6 se contempla que el 28% SI se burlan por ser mas grande en la clase de física y el 72% NO se burlan por ser mas grande en la clase de física.
7. En la gráfica #7 se contempla que el 55% SI creen que las actividades son muy complicadas de realizar y el 45% NO cree que son complicadas.
8. En la gráfica #8 se contempla que el 27% SI manifiesta que los temas del curso de física son muy simples y el 73% NO manifiesta que los temas son simples.
9. En la gráfica #9 se contempla que el 80% SI le gusta el curso de física y el 20% NO le gusta el curso de física.
10. En la gráfica #10 se contempla que el 35% SI creen que es difícil compartir con compañeros pequeños y el 65% NO es difícil compartir con los pequeños.

## Interpretación de la Encuesta.

1. En la gráfica #.1 se contempla que el 97% SI es de importancia la clase de educación física y el 3% NO es importante.
2. En la gráfica #2 se contempla que el 97% el profesor insta que se practique la clase de educación física y el 3% NO insta el profesor.
3. En la gráfica #3 se contempla que el 86% SI practica el curso de educación física y el 14% NO práctica.
4. En la gráfica #4 se contempla que el 75% SI es constante su participación en el curso de física y el 25% NO es constante.
5. En la gráfica #5 se contempla que el 56% SI es una dificultad su edad para que participe en la clase de educación física y el 44% NO es una dificultad.
6. En la gráfica #6 se contempla que el 89% SI se siente cómodo en la práctica de la clase de educación física y el 11% NO se siente cómodo.
7. En la Gráfica #7 se contempla que el 83% SI considera que es importante socializarse con sus compañeros en el curso de física y el 17% NO es importante.
8. En la gráfica #8 se contempla que el 67% SI considera que le afecta que los compañeros no tomen en cuenta en la clase de física y el 33% NO le afecta.
9. En la gráfica #9 se contempla que el 81% SI creen que los temas son adecuados a su edad y el 9% NO son adecuados.
10. En la gráfica #10 se contempla que el 86% SI son fáciles las actividades en la clase de educación física y el 14% no son fáciles.



## VI. Conclusiones.

6.1. Cada estudiante tiene distinta manera de pensar y diversas formas de actuar, pero luchando por prepararse es de un estudiante con éxitos..

6.2. Es necesario que se luche por una educación no importando el sexo, el color raza, ni lo económico para lograr una educación perfecta.

6.3. Mantenerse activo en lo educativo ayuda al estudiante ser positivo y estratégico en lo académico.

6.4. Iniciando el camino del saber que es la educación ayuda al estudiante tener una buena relación con la sociedad.

6.5. Si mantienen un espíritu de superación no hay obstáculo que pueda detener al estudiante.

## VII.Recomendaciones.

7.1 Como lo dice el mencionado y dicho refrán: Más vale tarde que nunca, para aquellos estudiantes que creen que la edad es un obstáculo para prepararse académicamente se equivoca, todo se puede en la vida con lucha y esmero se logra lo que uno anhela. “Doctor, Maestro, Licenciado, etc.

7.2 A todos los padres de familia por amor a sus hijos no les quiten la oportunidad de ser alguien en la vida.

7.3 Seguir los pasos del saber de orienta y te prepara para un mejor futuro.

7.4 Tu como estudiante toma muy en cuenta la Practicar del curso de educación Física te ayuda a des estresarte y mantenerte sano y con una mente positiva.

7.5 Convive con todos los que te rodeen, que es parte de una buena relación humana.

7.6 Nunca digas no puedo, Nunca olvides que eres capaz, Tu como estudiante debes de luchar mientras tengas vida y salud.

## VIII. Bibliografía Y E-Graffa.

1. Pequebebes.com factor económico, y familiar.
2. Conyugal: Arce, R., Seijo, D., Novo, M. & Fariña, F. (2002).
3. El maltrato a menores en situaciones de separación y divorcio: una propuesta de intervención. VII Congreso Internacional Exigencias a la Diversidad, Santiago de Compostela.
4. Fariña, F. & Arce, R. (en prensa). El papel del psicólogo en casos de separación y divorcio. En Buela-Casal, G., Bunce, D. & Jiménez, E. Manual de psicología forense. Editorial: Biblioteca Nueva.
5. Fariña, F., Arce, R., Real, S., Seijo, D. & Novo, M. (2001). Pobi ten dúas casas. Santiago de Compostela: Consellería de Xustiza, Interior e Relacións Laborais.
6. Fariña, F., Arce, R., Seijo, D. & Novo, M. (en prensa). Intervención psicoeducativa con familias separadas. En L. Herrera (coord.) Intervención psicoeducativa: una perspectiva multidisciplinar. Granada: GEU.
7. Fariña, F., Arce, R., Seijo, D., Novo, M. & Real, S. (2001). Enseñar a separarse: un reto en la ruptura de pareja. Congreso Internacional Virtual de Psicología Educativa, Vía Internet.
8. Fariña, F., Novo, M., Arce, R. & Seijo, D. (en prensa). Programa de Intervención "Ruptura de Pareja, no de Familia" con familias inmersas en el proceso de separación. Revista de Psicopatología Clínica. Legal y Forense.
9. Fariña, F., Seijo, D., Arce, R. & Novo, M. (2002). La psicología Jurídica de la Familia: Intervención en casos de Separación y Divorcio. Barcelona: Cedecs Editorial.
10. Novo, M., Fariña, F., Seijo, D. & Vázquez, M. J. (2002). Ruptura de pareja. no de familia: actividades programáticas de la intervención con menores entre 7 y 9 años. Comunicación presentada a las III Jornadas de Intercambio de Experiencias Educativas, Melilla.

11. Seijo, D., Fariña, F. & Novo, M. (2000). Los menores ante la separación/divorcio de sus progenitores. *Psicología y Ley al servicio del menor* (pp. 123-138). Barcelona: Cedecs.
12. Seijo, D., Fariña, F. & Novo, M. (2002). Repercusiones del proceso de separación y divorcio. Recomendaciones programáticas para la intervención con menores y progenitores desde el ámbito escolar y la administración de justicia. *Publicaciones*, 32, 199-208.
13. Factor laboral: Lic. Valente Quintana Pineda. Plantilla Awesome Inc.. Con la tecnología de [Blogger](#).
14. A.D.A.M., Inc. está acreditada por la URAC, también conocido como American Accreditation HealthCare Commission ([www.urac.org](http://www.urac.org)).

<http://www.efdeportes.com/efd48/calidad.htm>

[www.wikipedia.com](http://www.wikipedia.com)

<http://www.AssociationforPhysicalEducation> (afPE) Health Position Paper, 2008)

## IX.Anexos.

### 9.1Glosario.

1. **Actividades:** Conjunto de tareas propias de una persona o entidad.
2. **Análisis:** Distinción de las partes de un todo hasta llegar a sus principios o elementos.
3. **Anexo:** De lo que está unido a otra cosa con respecto a ella.
4. **Aplicación:** Ornamentación ejecutada en una materia distinta de otra, a la cual se sobrepone.
5. **Argumento:** Razonamiento para demostrar una proporción.
6. **Bibliografía:** Descripción de libros con datos sobre sus ediciones, fechas de impresión.
7. **Diseño:** Trazo, dibujo, delineación de un objeto, edificio.
8. **Desarrollo:** Acción y efecto de desarrollar o desarrollarse.
9. **Docencia:** Acción de enseñanza.
10. **Educación Física:** Es la disciplina que abarca todo lo relacionado con el uso del cuerpo, desde un punto de vista pedagógico, ayuda a la formación integral del ser humano.
11. **Elaboración:** Preparar un producto por medio de un trabajo adecuado.
12. **Encuesta:** La encuesta es un procedimiento dentro del diseño de investigación descriptiva en el que el investigador busca recopilar datos por medio de un cuestionario previamente diseñado o una entrevista a alguien, sin modificar el entorno ni el fenómeno donde se recoge la información ya sea para entregarlo en forma de gráfica o tabla
13. **Evaluación:** Estimar, apreciar, calcular el valor de una cosa.
14. **Formativo:** Que educa o proporciona educación, de lo que forma o da forma.
15. **Gráficas:** Representación gráfica de una relación cuantitativa propia de un fenómeno cualquiera.
16. **Habito:** El hábito implica interiorizar una acción de una forma natural hasta el punto de que se convierte en una actitud espontánea.

- 17. Índice:** Lista de los capítulos de una obra o libro.
- 18. Información:** Conjunto de noticias o datos.
- 19. Informe:** Conjunto de datos acerca de una persona o asuntos determinados.
- 20. Instrumento:** Persona o cosa a través de la que se consigue algo.
- 21. Investigación:** Estudiar o trabajar para hacer descubrimientos científicos.
- 22. Investigador:** Hacer diligencias para descubrir una cosa.
- 23. Materiales:** Conjunto de máquinas, herramientas, etc., necesarias para el desempeño de un servicio o de una profesión.
- 24. Objetivo:** Es el planteo de una meta o un propósito a alcanzar, y que, de acuerdo al ámbito donde sea utilizado.
- 25. Observación:** evaluar con atención, las actitudes de un número de personas.
- 26. Presupuesto:** Computo anticipado de los gastos o rentas de una empresa o una institución pública o privada.
- 27. Programación:** Técnica de confección de programas.
- 28. Prueba:** Razón, argumento, con que se pretende demostrar una cosa.
- 29. Recolección:** Recopilación, resumen o compendio
- 30. Recursos:** Bienes, medios de subsistencia.

9.2 Instrumentos.

OBSERVACIÓN CIENTÍFICA.

Nombre del establecimiento educativo EORM LOTIFICACIÓN EL RECUERDO CHICACAO, SUCHITEPÉQUEZ

Jornada Matutina Nivel Primaria.

No.	Características de la población	
1.	Edad	7 a 15 años
2.	Sexo (masculino, femenino)	Población mixta
3.	Procedencia (si pertenece al área urbana o rural)	Rural
4.	Escolaridad (grado en que se encuentra)	1ro. a 6to.
5.	Situación Económica. (Baja, media baja, alta, etc.)	Baja
6	Condiciones de Salud. (si presentan algún tipo de discapacidad o problema evidente de salud)	

No.	Descripción	SI	NO
1.	Participa en la clase de Educación Física		
2	Manifiesta inconformidad con sus compañeros		
3	Practica constante mente la clase de Física		
4	Cree que los compañeros lo aceptan tal y como es		
5	Considera que su edad es un obstáculo para la practicar el curso de Física		
6	Sus compañeros se burlan de usted por ser más grande en la clase de Física		
7	Las actividades de Física son muy complicadas de realizar		
8	Los temas del curso de Física son muy simple para su edad		
9	Le gusta el curso de Educación Física		
10	Es difícil compartir con compañeros pequeños		

Director(a)  
Centro Educativo

Firma y sello  
Vo. Bo.Coordinador

## LA ENCUESTA

Nombre del establecimiento educativo EORM LOTIFICACIÓN EL RECUERDO CHICACAO, SUCHITEPÉQUEZ

Jornada Matutina Nivel Primaria

No.	Características de la población	36
1.	Edad	7 a 15 años
2.	Sexo (masculino, femenino)	Población Mixta
3.	Procedencia (si pertenece al área urbana o rural)	Rural
4.	Escolaridad (grado en que se encuentra)	1ro. a 6to. Primaria
5.	Situación Económica. (Baja, media baja, alta, etc.)	Baja.
6	Condiciones de Salud. (si presentan algún tipo de discapacidad o problema evidente de salud)	

No	Descripción	SI	NO
1.	¿L a clase de Educación Física es de importancia para usted como estudiante?		
2	¿El Profesor insta al estudiante que se participe en la clase de educación física?		
3	¿Usted como estudiante práctica el curso de Educación Física?		
4	¿Es constante su participa en el curso de Educación Física?		
5	¿Su edad es una dificultad para que participe en la clase de educación física?		
6	¿Se siente cómodo en la prácticade la clase de educación física con sus compañeritos?		
7	¿Considera que es importante socializarse con sus compañeros en el curso de Física?		
8	¿Considera que le afecta que los compañeros no lo tomen en cuenta en la clase de Física?		
9	¿Cree que los temas de la clase de educación Física nos son adecuados a su edad?		
10	¿Las actividades de la clase de Física son muy fáciles para usted como estudiante?		

Director(a)  
Centro Educativo

Firma y sello  
Vo. Bo.Coordinador Colocar



9.3 Programa de Docencia

UNIVERSIDAD DE SAN CARLOS DE GUATEMALA  
ESCUELA DE CIENCIAS PSICOLÓGICAS  
ESCUELA DE CIENCIA Y TECNOLOGÍA DE LA EDUCACIÓN FÍSICA  
EL DEPORTE Y LA RECREACIÓN  
-ECTAFIDE-  
PROGRAMA ACADÉMICO DE DESARROLLO PROFESIONAL  
DOCENTE PADEP/ DEF.

PROPUESTA DE EXTENSION DE EDUCACION FISICA DE CALIDAD

ESTUDIANTE: ISRAEL TIMOTEO GONZÁLEZ CHICAJAU.

FECHA: 05-03-2016



## PROPUESTA DE EXTENSIÓN DE EDUCACIÓN FÍSICA DE CALIDAD.

### 1. Resumen ejecutivo.

La educación física de calidad se ve relacionada con la profesionalización del docente de educación física, a partir de ello el docente buscara nuevas metodologías para satisfacer el requerimiento que los estudiantes necesitan para obtener una educación física de calidad, este hecho no solo eleva el ímpetu del estudiante al momento de participar en la clase sino que eleva la educación del país y con ello, se ayudaría a reducir el número de violencia que se vive a nivel nacional. Otro factor en el que nos beneficia es a reducir el sedentarismo que se apodera de los más jóvenes ya que la tecnología los atrapa y no les permite practicar algún tipo de deporte o recrearse, es por ello que el maestro debe tener métodos nuevos que atraigan a los estudiantes a la práctica del deporte.

### 2. Justificación.

Como docentes miembros del programa académico de desarrollo profesional docente PADEP/DEF Debemos contribuir con el desarrollo de nuestros estudiantes como del país en sí, es por ello que se llevara a cabo este proyecto.

### 3. Objetivo General.

Demostrar la importancia de la educación física de calidad.

### 4. Objetivos específicos.

Identificar aportes que nos deja la educación física de calidad.

Promover la práctica física a través de la educación física de calidad.

### 5. Lugar y fecha de realización de la actividad.

Escuela Oficial Rural Mixta Lotificación El Recuerdo, Lotificación El Recuerdo, Chicacao, Suchitepéquez.

Fecha: 04 de Marzo de 2016.

## 6. Población Objetivo.

Director, Maestros de 1ro. Primaria a 6to. Primaria.

## 7. Participantes.

13 mujeres y 11 hombres.

## 8. Metodología a Utilizar.

Conferencia.

## 9. Desarrollo temático.

Educación física de calidad.

El concepto de “calidad” que presentado a continuación se construye desde un enfoque Humanista e Histórico Cultural de la Educación y una concepción significativa y constructiva del aprendizaje y permite establecer el nivel de integralidad deseado de la clase de educación física en relación con la tradicional. Este lo definimos como:

“El valor que se expresa en niveles cualitativos y cuantitativos del proceso enseñanza aprendizaje en la clase de educación física cuyo nivel óptimo de referencia o deseable, se concreta en los siguientes aspectos:

- ❖ El alumno es un sujeto activo. Es objeto de influencias educativas pero sobre todo sujeto de su propio aprendizaje.
- ❖ La acción pedagógica del profesor se enfoca como orientación en un proceso significativo y constructivo del aprendizaje.
- ❖ La relación profesor alumno se concreta en una relación sujeto - sujeto en un marco de comunicación dialógica.
- ❖ La clase se concibe como una unidad, como un todo, donde las partes están integralmente articuladas y se suceden unas a otras sin cambios significativos aparentes.
- ❖ La diversidad del alumnado y su atención constituye un aspecto destacado dentro de la clase.

- ❖ Los objetivos se concretan a partir del valor formativo, intrínseco de la actividad (no conductual) y existe una total correspondencia entre estos, los contenidos, la metodología y la evaluación.
- ❖ El contenido tiene un predominio de tareas abiertas significativas y de juegos que favorecen el proceso de toma de decisión por el alumno.
- ❖ La metodología se concreta en el empleo de estilos de enseñanza que promueven la independencia, la socialización y la creatividad.
- ❖ Los medios empleados satisfacen la necesidad de ejercitación y práctica de los alumnos. Dichos medios son tanto creados por los profesores y alumnos a partir de materiales de desecho como de producción industrial.
- ❖ La evaluación tiene un carácter formativo integral: hetero evaluación, autoevaluación y coevaluación.
- ❖ Los resultados de la clase se concretan en la contribución a la formación integral de los alumnos: ámbitos cognitivo motriz, de habilidad, de actitud.
- ❖ Los alumnos, tanto individual como colectivamente, se encuentran satisfechos con la clase de educación física”.

Un estudio cualitativo de la calidad de la clase se apoya en un sistema de técnicas, entre las cuales la observación y su registro juegan un papel fundamental. La observación como método científico constituye una estrategia especial de carácter selectivo y reflexivo. Junto al reflejo perceptual se da una comprensión de la imagen en correspondencia con nuestro objeto de observación.

Logros académicos: la práctica regular de educación física de calidad y otras formas de actividad física puede mejorar la capacidad de atención del niño, mejorar su control cognitivo y acelerar su procesamiento cognitivo

Inclusión: la educación física de calidad es una plataforma de inclusión más amplia en la sociedad, especialmente en términos de desafío al estigma y superación de estereotipos.

Salud: la educación física es el punto de entrada hacia la práctica de una actividad física durante toda la vida. En todo el mundo, muchas de las principales causas de mortalidad están relacionadas con enfermedades no transmisibles (ENT) asociadas al sedentarismo, como la obesidad, las enfermedades cardíacas, los accidentes cerebrovasculares, el cáncer, las enfermedades respiratorias crónicas y la diabetes. De hecho, se puede decir que el sedentarismo es el responsable de entre el 6 y el 10% de todas las muertes causadas por ENT. Para garantizar la consecución de todos sus beneficios, es preciso que exista inversión pública, “La educación física en la escuela y en todas las demás

Extracurricularse refiere al aprendizaje estructurado que se lleva a cabo más allá del currículo escolar, es decir, en el currículo extendido y, en ocasiones en colaboración con organizaciones deportivas comunitarias. El contexto del aprendizaje es la actividad física, que puede englobar tanto el deporte como otras formas de actividad física como el yoga, la danza u otras formas de ejercicio. Las actividades extracurriculares no solo pueden desarrollar y ampliar el aprendizaje básico que se imparte en educación física sino que además establecen un vínculo vital con la actividad y el deporte comunitario. (Fuente: adaptación de AssociationforPhysicalEducation (afPE) Health Position Paper, 2008)

## 10. Recursos

- a. Cañonera
- b. Computadora.
- c. Hojas.
- d. Lapiceros.

## 11. Producto esperado

El personal de maestros de la escuela oficial urbana mixta prof. Jorge Arturo Reyes Ceballos, fueron capacitados en base a una Educación Física de Calidad.

12. Cobertura El 100% de personal administrativo.

Maestros y director de Escuela Oficial Rural Mixta Lotificación El Recuerdo, capacitados en una Educación Física de Calidad.

13. Impacto.

Cambiar el pensamiento que se tenía acerca de la educación física e innovarla día con día para obtener mejores estudiantes y por ende un mejor futuro para el país.

14. Evaluación de los participantes.

Se llevara a cabo la evaluación de la propuesta de educación física de calidad. Y se hará desde el punto de vista positivo negativo e interesante.

Mediante una tabla.

Positivo	
Negativo	
Interesante	

15. Evidencias del logro.

Presentación de las actividades:

**PROPUESTA DE EXTENSIÓN EDUCATIVA DE EDUCACIÓN FÍSICA DE CALIDAD**

La educación física, única asignatura curricular cuyo enfoque combina la competencia corporal y física con comunicación y el aprendizaje basado en valores, representa un portal de aprendizaje para desarrollar las aptitudes necesarias para

tener éxito en el siglo XXI. La práctica regular de educación física de calidad y otras formas de actividad física puede mejorar la capacidad de atención del niño, mejorar su control cognitivo y acelerar su procesamiento cognitivo.

Presentación del trabajo que se realizó con los maestros.

- Para maestros de grados.
- 1ro a 6to. Grado primaria
- De que manera podemos realizar una clase de física.

División de la clase de educación física.

- GUÍA DE DESARROLLO DE LA ACTIVIDAD
- ESTRUCTURACIÓN DE LA SESION
- Las sesiones de esta actividad se estructura en cuatro partes bien diferenciadas:
- Calentamiento: Es una fase dotada de gran importancia y protagonismo dentro de la sesión. Su objetivo es preparar al cuerpo tanto física como psicológicamente para el tipo de actividad que le va a suceder. Un calentamiento bien dirigido va a prevenir posibles lesiones, a la vez que debe procurar involucrar psicológicamente al sujeto dentro de la actividad utilizando la motivación para optimizar la consecución del objetivo ya comentado. La duración del calentamiento no debe ser menor a 10 minutos y no conviene exceder los 15. La velocidad de la música debe ser moderada.
- Parte principal: Es la parte que debe cumplir con las expectativas del proyecto; es la parte de trabajo cardiovascular de intensidad progresiva y ascendente. En esta fase es donde se realizan las coreografías con su progresión metodológica consiguiente. Los movimientos deben ser seguros y controlados y la dificultad dependerá de esas premisas en función de las características de la clase. La duración de esta fase será de 30 minutos y la velocidad de la música aumentará sin brusquedad.
- Enfriamiento: El objetivo de esta fase es disminuir la frecuencia cardíaca de forma lenta y progresiva. Se trata de una corta coreografía que se realiza con música lenta y prepara al cliente para la fase de relajación y estiramientos. La

duración de esta fase será de 5 minutos y la velocidad de la música será moderada.

- Vuelta a la calma y relajación: Se trata de llevar la frecuencia cardíaca a niveles normales o cercanos a éstos y de descongestionar y relajar los músculos a través de estiramientos profundos y prolongados de los grupos musculares que han estado implicados a lo largo de la sesión. La duración es de unos 10 minutos con músicas que propicien la relajación, la velocidad puede oscilar sobre un amplio espectro, la música debe ser lenta.

## EVENTOS DE MINIATLETISMO ARGUMENTO DE ENSEÑANZA.

### Carreras:

El grupo de carreras se compone de 4 eventos. Son eventos por equipo y cubren todas las tareas que se pueden encontrar en estos eventos y con los cuales los niños tienen que tratar.

Exigencias de Energía:- Potencia aeróbica: 8 minutos de esfuerzo a ritmo libre.

- Anaeróbica aláctica: menos de 5 segundos de esfuerzo.
- Potencia anaeróbica láctica: esfuerzo variado de 10 - 12 segundos (F1).

Dificultades Motoras: Velocidad de carrera libre

- Pasaje de vallas en dirección de la carrera (vallas adecuadas)
- Pasaje de vallas desde el costado (vallas adecuadas)
- Salida con partida baja (luego de un rol adelante)
- Manejo y pasaje de implementos para los relevos
- Práctica con vallas “altas” y “bajas”.

Figura 1 carrera en escalera.



Figura 2 carrera con vallas.

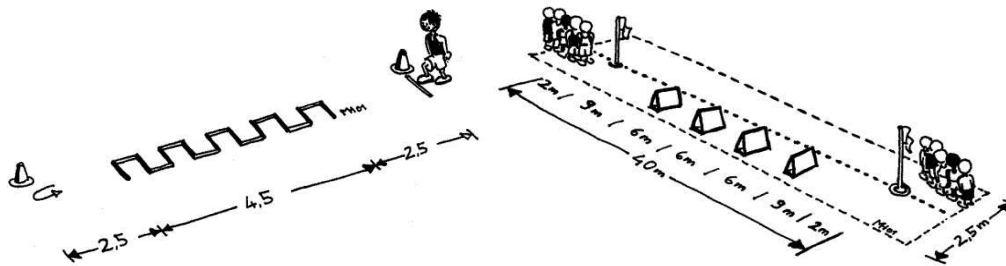

## ARGUMENTOS DE ENSEÑANZA

## MINIATLETISMO DE PADEP/DEF PARA NIÑOS DE 7/8 Y 9/10 AÑOS

figura 1 carrera de relevos con vallas en zigzag.



Figura 2 carrera en formula 1 con varios obstáculos.



## LANZAMIENTOS

El grupo de lanzamiento consiste de 4 eventos con se complementan entre si en el enfoque de tareas motoras accesibles para niños

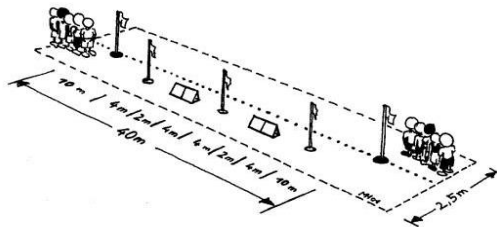
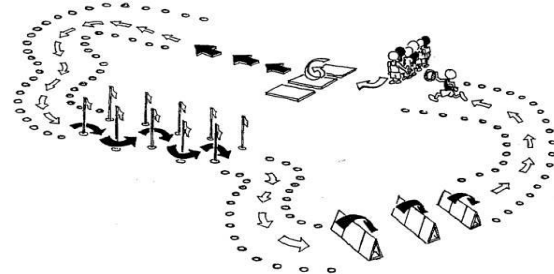
- Lanzamientos de implementos livianos y pesados (peso relativo)
- Lanzamientos rotacionales y lineales
- Lanzamiento de precisión y rendimiento
- Lanzamientos hacia adelante y hacia atrás
- Lanzamientos con una y dos manos
- Lanzamientos hacia atrás con extensión de piernas
- Lanzamientos de rodilla con correcta posición de caderas.

F 1 ) Lanzamiento sobre una varilla pegando el cuadro.

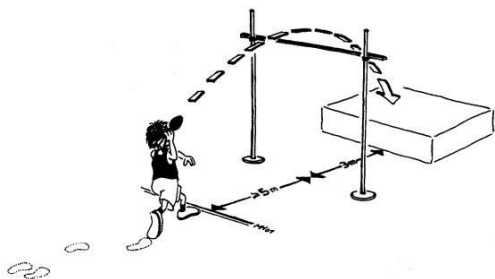

F 2) Lanzamiento rotacional.

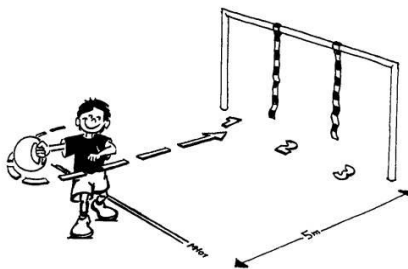

LANZAMIENTOS DE DISTINTAS FORMAS CON BALONES MEDICINALES.

F1) Lanzamiento con dos manos hacia al frente.

F2) Lanzamiento con dos manos hacia a tras.

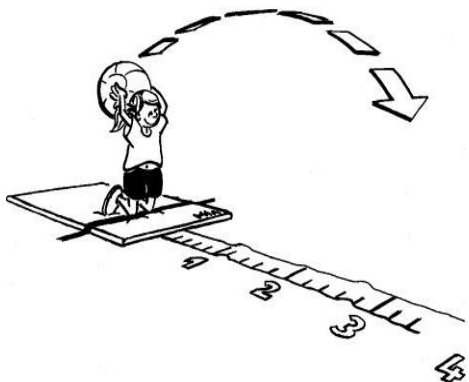

## SALTOS

El grupo de saltos se compone de 4 eventos que se complementan entre sí y cubren las tareas motoras que se pueden encontrar en este grupo.

- Saltos con despegue de ambos pies – de un pie
- Saltos repetidos con flexibilidad y coordinación de brazos
- Saltos con carreras de aproximación y sosteniendo un implemento
- Saltos con una larga programación de la acción.

F1) Salto con cuerda.



F2) salto en sentadilla hacia delante.

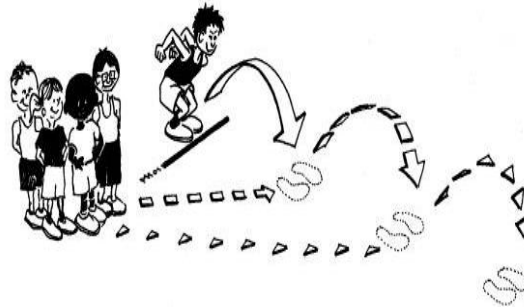

Los saltos se realizan de diversas formas para que el niño practique y tenga actividad física.

F1) Salto en largo con una pequeña aproximación.



F2) Salto triple con corta aproximación

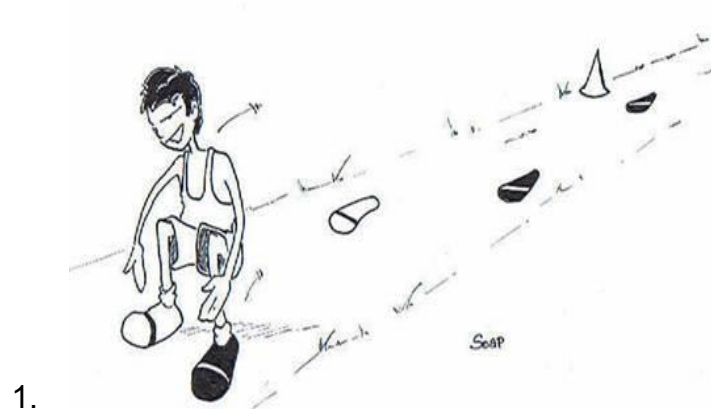

#### JUSTIFICACIÓN DE LA ACTIVIDAD:

Lo principal en esta actividad es que los maestros (as) aprendan sobre la importancia de la educación física en los niños y en ellos mismos. Esta actividad le ayudara a ellos como a actividad para los alumnos y para que ellos empiecen a ejercitarse y darle la importancia a su bienestar físico para una mejor vida.

#### ALCANCE DE LA ACTIVIDAD:

Se dará a conocer a los docentes de grado los ejercicios físicos, coordinativos y aeróbicos, para enseñarles la importancia de la actividad física de calidad en los

alumnos y docentes y así tener una vida activa y de esta manera evitar el sedentarismo, la obesidad y los problemas cardiacos en los niños y docentes.

9.4 Programa de Extensión

UNIVERSIDAD DE SAN CARLOS DE GUATEMALA  
ESCUELA DE CIENCIAS PSICOLÓGICAS  
ESCUELA DE CIENCIA Y TECNOLOGÍA DE LA EDUCACIÓN FÍSICA  
EL DEPORTE Y LA RECREACIÓN  
-ECTAFIDE-  
PROGRAMA ACADÉMICO DE DESARROLLO PROFESIONAL  
DOCENTE PADEP/ DEF.

PROPUESTA DE EXTENSIÓN EDUCACIÓN FÍSICA DE CALIDAD.

ESTUDIANTE: ISRAEL TIMOTEO GONZÁLEZ CHICAJAU.

FECHA: 05-03-2016

## PROPUESTA DE EDUCACIÓN FÍSICA DE CALIDAD

Desde tiempos inmemoriales, los niños han estado interesados en competir entre ellos y en compararse con otros. El atletismo de pista y de campo, con su variedad de eventos, proporciona un excelente foro para este tipo de interacción entre pares.

La recreación como medio de fortalecimiento de la clase de educación física de calidad, estimula o motiva al estudiante a practicar actividades físicas, la recreación es de suma importancia en la vida de los estudiantes ya que permite llevarlos a un nivel de juego a una práctica física y por tal razón los estudiantes volverán a una nueva práctica física motivada, el evento jugando el atletismo es una forma de diversión ejecutando actividades deportivas que son divertidas del atletismo tradicional, en si nos sirven como herramienta para evitar el sedentarismo y de esa manera se pueda promover la práctica de la actividad física y la educación física de calidad, sana a través de los juegos. El docente de educación física pone en práctica nuevos conocimientos adquiridos en el programa impulsado por el Ministerio de Educación siendo el programa PADEP/DEF y con ello nuevas maneras de promover la práctica deportiva.

### PROPUESTA EXTENSIÓN DE EDUCACIÓN FÍSICA DE CALIDAD.

Lugar: Escuela Oficial Rural Mixta Lotificación El Recuerdo, de Lotificación El Recuerdo, Chicacao, Suchitepéquez.

Estudiante: Israel Timoteo González Chicajau.

Hora de Inicio de la Actividad: 08:00 Am.

Hora de Finalización de la Actividad: 10:00 Am.

Rango de Edad de los Participantes: 9 a 15 años.

Cantidad de participantes: 80

Grupos de 10 integrantes 5 niñas y 5 niños por equipo.

\* Tema general.

Propuesta de educación física de calidad.

\* Tipo de actividad.

Mini-Atletismo

Nombre de la actividad:

Jugando el Atletismo.

Coordinador del evento: Israel Timoteo González Chicajau.

Descripción:

Jugando el Atletismo nos promueve nuevos ejercicios y variadas tareas de movimiento que deben realizarse en un contexto de equipo en distintos sitios dentro de la jurisdicción del evento. Más aún, este evento hace posible la participación de un gran número de niños en cualquier tipo de área, no importando sus dimensiones y dentro de un periodo de tiempo calculable.

Con la actividad Jugando el Atletismo los movimientos atléticos básicos (carrera de velocidad, carrera de resistencia, saltos, lanzamientos) pueden experimentarse y practicarse en una atmósfera de juego. Las demandas físicas son fáciles y hacen posible que cada niño participe sin dificultad.

Los eventos de Jugando al Atletismo otorga la oportunidad de demostrar e inspirar fascinación por el atletismo en prácticamente cualquier lugar público: centros de recreación, áreas peatonales, áreas verdes, playa o áreas de deportes de lugares cerrados (domo). Así los deportes pueden ser promovidos de modos hasta ahora inimaginables, ofreciendo a los niños en general una impresión nueva completamente favorable del atletismo.

Lo podemos apreciar como nuevo método de aprendizaje a través del juego, o jugando el atletismo, en distintos eventos se manifiesta una introducción al los eventos del atletismo.

### OBJETIVOS:

- Que un gran número de niños pueda estar activo al mismo tiempo.
- Que se experimenten las varias y básicas formas de movimiento.
- Que no sólo los niños más fuertes y veloces hagan una contribución para un buen resultado.
- Que la estructura y puntaje de los eventos sea sencilla y basada en el orden de posición de los equipos.
- Que se requieran pocos asistentes para el desarrollo.
- Que se ofrezca el atletismo como un evento de equipos mixtos (niños y niñas juntos).
- Actividad Física, Promoción de la Salud, Interacción Social y Signo de Aventura.

### COMPETENCIAS A DESARROLLAR:

- Calentamiento.  
Gimnasia rítmica.

#### 1 Carrera Con vallas.

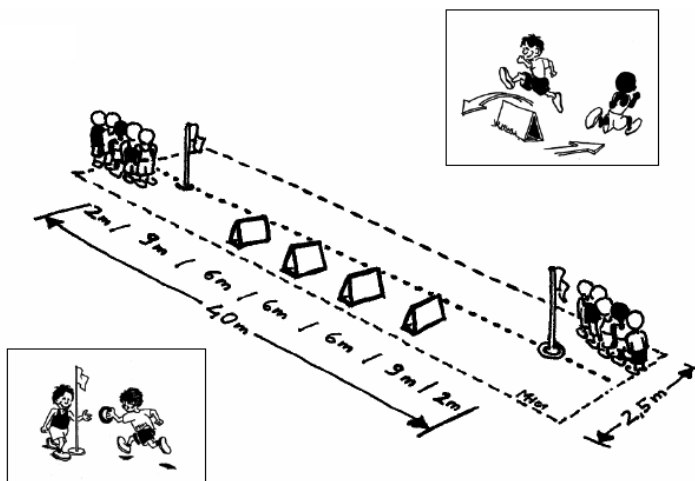



2 Salto de la rana.



3 Lanzamiento de Jabalina.

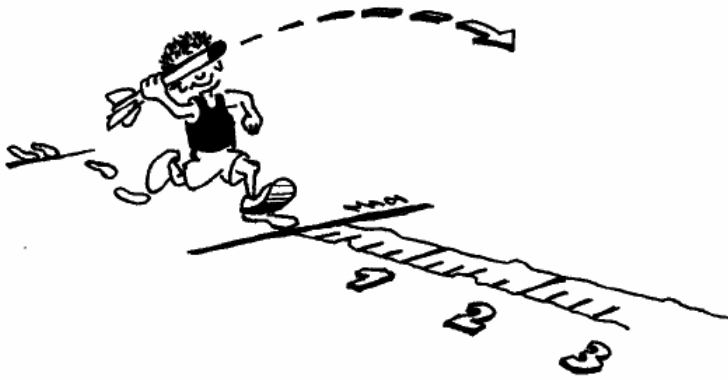

4 Carreras En escaleras.

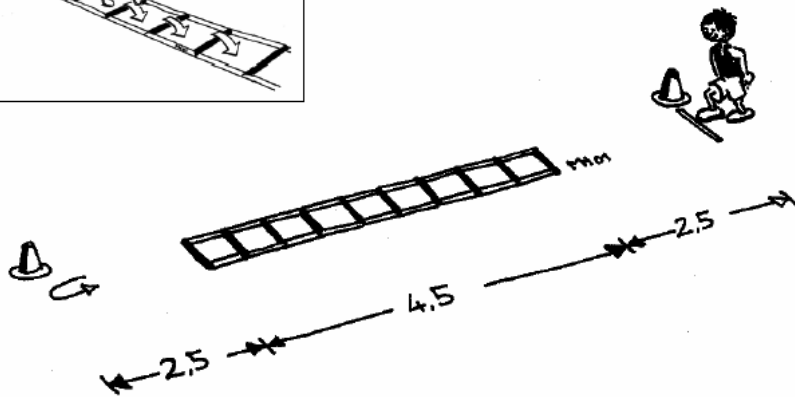
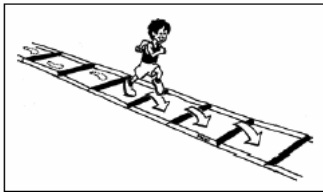

5 Rebotes Cruzados.

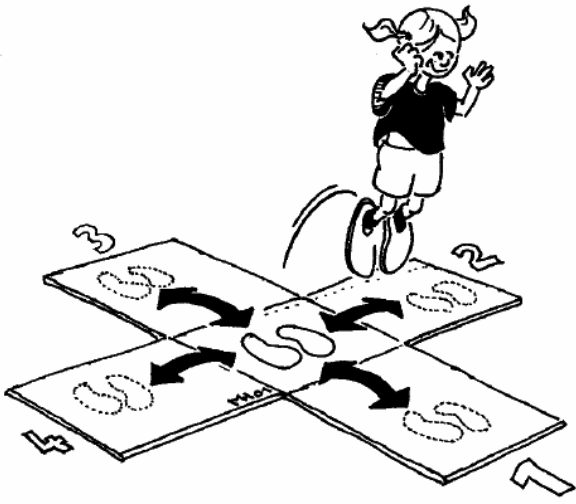

6 Lanzamiento de Balón Medicinal.

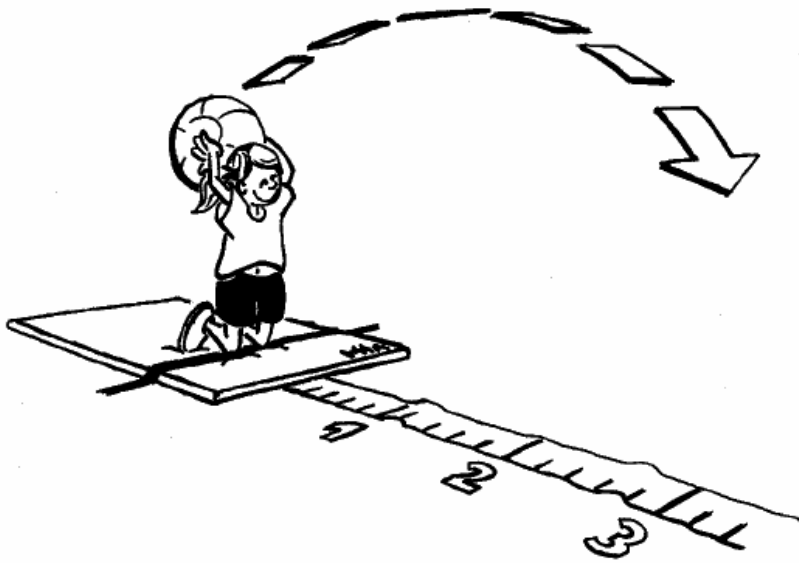

7 Formula Uno.

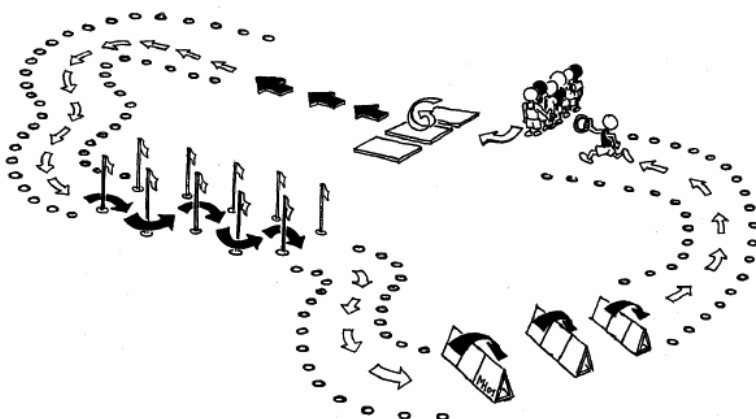

Latido 8 minutos.

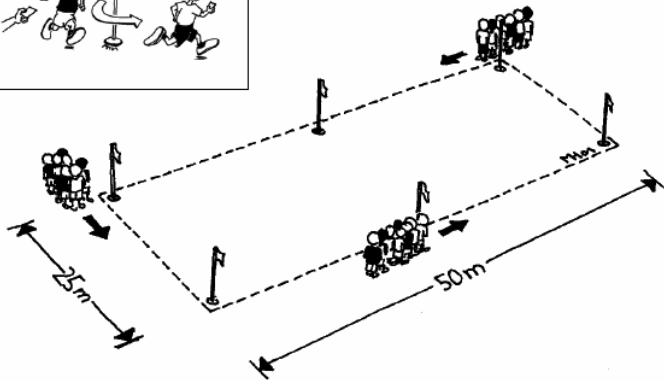
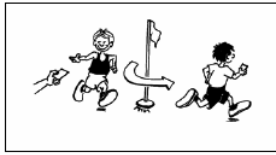

- Demostrar la importancia de la actividad física.
  - Promover el hábito del ejercicio físico.
- 
- Primeros Auxilios  
Consisten en la atención inmediata que se le da a una persona enferma o lesionada en el lugar de los acontecimientos.
    - Materiales que se utilizaran:  
Botiquín.
    - Hidratación:  
Se proporcionaran bolsas de agua pura antes durante y después de la actividad recreativa, esto con el fin de evitar la deshidratación en los alumnos participantes.