

**UNIVERSIDAD DE SAN CARLOS DE GUATEMALA**  
**FACULTAD DE ARQUITECTURA**

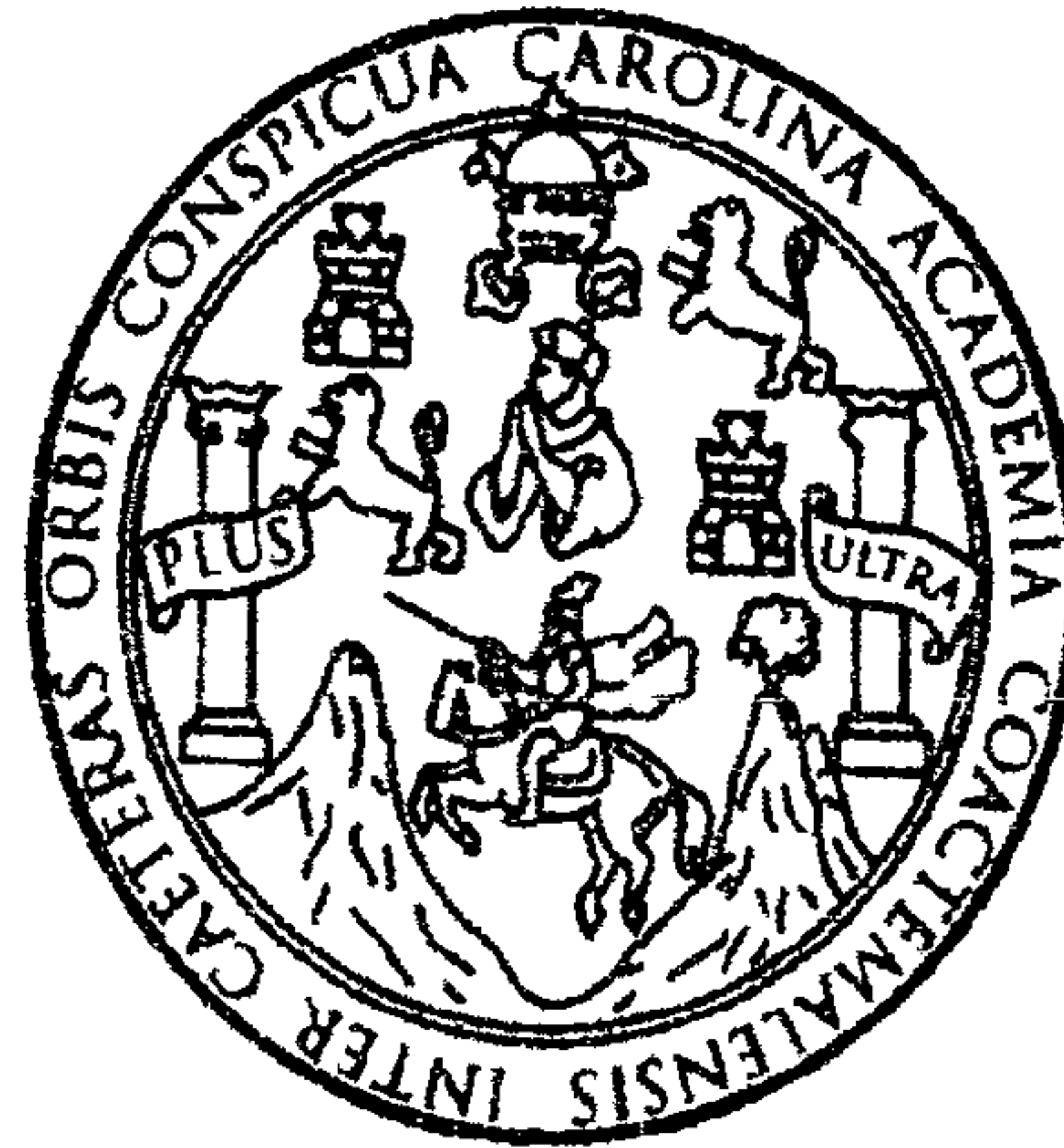

CENTRO RECREATIVO Y TURÍSTICO OJLAB 'L K 'E MAYAB  
DESCANSO MAYA, EL ASINTAL RETALHULEU

**Tesis presentada a la Junta Directiva  
de la Facultad de Arquitectura  
por**

**AURA BEATRIZ SOTO CIFUENTES**

**Al conferírsele el título de**

**ARQUITECTA**

**Guatemala de la Asunción, abril de 2,004**

DL  
02  
+(1173)

## MIEMBROS DE JUNTA DIRECTIVA DE LA FACULTAD DE ARQUITECTURA

DECANO: ARQ. CARLOS ENRIQUE VALLADARES CEREZO  
SECRETARIO: ARQ. ALEJANDRO MUÑOZ CALDERÓN  
VOCAL I: ARQ. JORGE ARTURO GONZÁLEZ PEÑATE  
VOCAL II: ARQ. RAÚL ESTUARDO MONTERROSO  
VOCAL III: ARQ. JORGE ESCOBAR ORTIZ  
VOCAL IV: BR. WERNER ENRIQUE GARCÍA VICENTE  
VOCAL V: BR. ROCÍO ARAUJO GARCÍA

## TRIBUNAL EXAMINADOR

DECANO: ARQ. CARLOS ENRIQUE VALLADARES CEREZO  
SECRETARIO: ARQ. ALEJANDRO MUÑOZ CALDERÓN  
EXAMINADOR: ARQ. MARÍA ELENA MOLINA  
EXAMINADOR: ARQ. JOAQUÍN JUÁREZ  
EXAMINADOR: ARQ. GUSTAVO MAYÉN

## ASESOR DE TESIS

ARQ. HERMAN ARNOLDO BÚCARO MÉNDEZ

## ACTO QUE DEDICO

### **A DIOS**

El Arquitecto del Universo, si no fuera por Él, nada hubiese sido hecho.

### **A MIS PADRES**

**Carlos Raúl Soto Morán**

**Beatriz Cifuentes de Soto**

Por los consejos que me brindaron, su incansable apoyo, comprensión y amor en todo momento.

### **A MI ESPOSO**

**Arq. Roberto Archila Arévalo**

Por su ayuda y soporte incondicional, a lo largo de mi carrera, con amor.

### **A MI HIJO**

**Robert Raúl Archila Soto**

Por su amor y compañía, que mi triunfo sea ejemplo en su vida.

### **A MIS HERMANOS**

**Carlos Raúl y María Eugenia Soto Cifuentes**

Por su cariño, con amor fraternal.

### **A MIS ABUELITOS**

**María Teresa Morán y Luis Raúl Soto**

**Especialmente: Aura y Arnoldo Cifuentes (Q.E.P.D.)**

Porque sus ojos no vieron culminar mi carrera, y desde el cielo me observan con amor y orgullo.

### **A MIS TÍOS**

**Arnoldo, Maritza, Marisol, Aída**

Con cariño.

### **A MIS SOBRINOS**

Con cariño.

### **A MIS SUEGROS**

**Rudy y Betty Archila**

Por su apoyo y consejos brindados, gracias.

### **AGRADECIMIENTOS**

Al Proyecto Padres de Familia 273 "Abaj Takalik", Christian Children's Fund. Inc., a mis compañeros y amigos, a mi querida tierra RETALHULEU, al Arq. Herman Búcaro, por su asesoría, y a todos aquellos que de una u otra manera ayudaron y colaboraron al éxito de mi carrera.

# CENTRO RECREATIVO Y TURÍSTICO "OJLAB'L K'É MAYAB'" DESCANSO MAYA. EL ASINTAL, RETALHULEU.

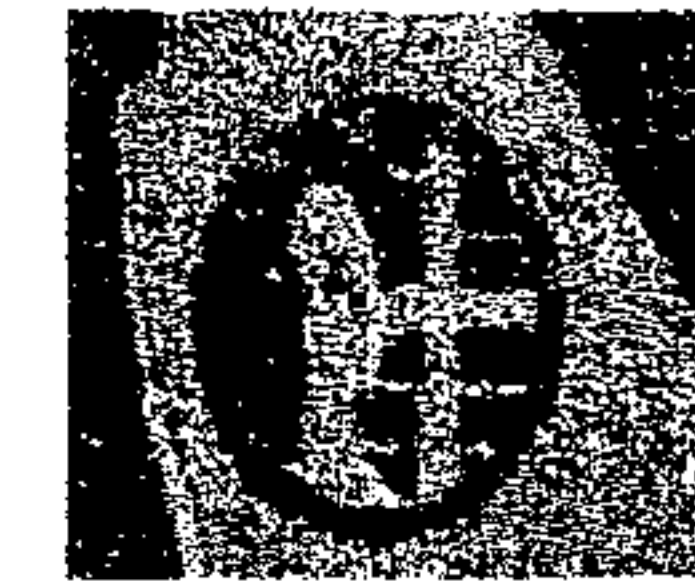

FUNDACIÓN CHRISTIAN  
CHILDREN FUND. INC.

## INDICE

Introducción.....	001
Antecedentes.....	002
Problematización.....	002
Justificación.....	003
Objetivos.....	004
Metodología.....	004
Delimitación del Problema.....	005
<b>Capítulo No. 1 Conceptualización, Enfoque.....</b>	<b>006</b>
<b>Conceptualización</b>	
<b>1. Marco Conceptual.....</b>	<b>007</b>
Concepto, Definiciones Y Clasificación	
1.1 El Ecoturismo y como se encuentra en la Historia.....	007
1.1.1 Ecoturismo aplicado al Tema.....	008
1.2 Turismo.....	009
1.2.1 Desarrollo Turístico.....	009
1.2.2 Desarrollo Turístico Sustentable.....	010
1.2.3 Desarrollo Sostenible.....	010
1.2.4 Zonas de manejo Ambiental.....	011
1.2.5 Tipos de Turismo.....	011
1.3 Recreación.....	012
1.3.1 Actividades Recreativas.....	012
1.3.2 Participación.....	013
1.3.3 Clasificación de la Recreación.....	013
1.3.4 El deporte como Recreación.....	015
1.3.5 Esparcimiento y distracción.....	016
1.4 Hombre.....	016
1.4.1 Hombre, sociedad y recreación.....	016
1.4.2 Actividades básicas del hombre.....	016
1.4.3 Tiempo libre.....	017
1.4.4 Funciones del tiempo libre.....	017
1.4.5 Tipo de tiempo libre.....	019
1.5 Servicios Sociales.....	019
1.5.1 Asociaciones.....	019
1.5.2 Asociación 273 "Padres de familia Abaj Takalik" afiliados a Christian Children's Fund.....	019
1.6 Leyes Respecto de la conservación de los Recursos naturales.....	020
<b>2. Marco Referencial</b>	
2.1 Actividades Recreativas.....	022
2.3 Actividades de la Fundación Christian Children's Fund.....	023
3. Enfoque.....	023

<b>Capítulo No. 2 Caracterización Territorial, Contexto, Localización, Dimensionamiento, Prefiguración.....</b>	<b>025</b>
<b>2. Caracterización Territorial a Nivel Nacional</b>	
2.1 Aspectos Biofisicos	
2.1.1 Sistema de Génesis de Suelos.....	026
2.1.2 Sistema Nacional de Áreas Protegidas.....	027
2.1.3 Sistema Nacional de Áreas Silvestres.....	028
2.2 Caracterización del Contexto geográfico administrativo a Nivel Sub-regional.....	029
2.2.1 Sistema Vial, Terrestre.....	030
2.3 Caracterización del Contexto geográfico administrativo a Nivel Regional	
2.3.1 Aspectos Biofisicos Sub-regional.....	031
2.3.2 Aspectos Sociales.....	033
2.3.3 Infraestructura vial del departamento de Retalhuleu y su área de Influencia.....	034
2.4. Contexto Biofisico, geográfico administrativo a nivel Departamental-municipal.....	035
2.4.1 Departamento de Retalhuleu.....	035
2.4.2 Municipio de El Asintal.....	035
2.4.3 Caracterización del municipio de El Asintal.....	037
2.4.4 Localización del área de estudio.....	039
2.4.5 Localización a nivel Micro-cantón Dolores.....	039
2.4.6 Antecedentes históricos del municipio de El Asintal.....	040
2.4.7 Aspectos Económicos.....	040
2.4.8 Topografía.....	042
2.4.9 Clima.....	043
2.4.10 Topografía.....	045
2.4.11 Hidrografía.....	046
2.4.12 Tipo de Suelo.....	046
2.4.13 Características ecológicas y Zonas de vida.....	046
2.4.14 División Político Administrativo.....	047
2.4.15 División Administrativa.....	047
2.4.16 Fauna.....	047
2.4.17 Flora.....	048
2.4.18 Aspectos de Infraestructura y Equipamiento.....	049
2.5 Antecedentes del Parque arqueológico Abaj Takalik	
2.5.1 Antecedentes Históricos.....	050
2.5.2 Localización a Nivel mundo Maya dentro de Latinoamérica.....	052
2.5.3 Ubicación.....	052
2.5.4 Turistas Ingresados Al Parque Abaj Takalik Desde Su Inicio Hasta 2,003.....	053
2.6 Antecedentes de la Fundación Christian Children's Fund. Inc. Proyecto Abaj Takalik.....	054
2.6.1 Proyectos afiliados a Christian Children's Fund. Inc. en Guatemala.....	056
2.6.2 Presencia Institucional.....	057

UNIVERSIDAD DE SAN CARLOS DE GUATEMALA  
AURA BEATRIZ SOTO CIFUENTES

Página No. 1



# CENTRO RECREATIVO Y TURÍSTICO "OJLAB'L K'É MAYAB'" DESCANSO MAYA. EL ASINTAL, RETALHULEU.

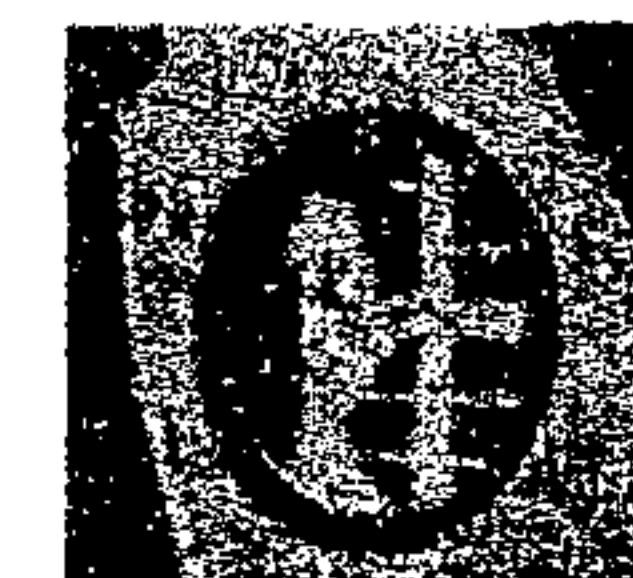

FUNDACIÓN CHRISTIAN  
CHILDREN FUND. INC.

2.6.3 Organización de la Fundación Abaj Takalik, Christian Children's Fund. Inc.....	057
2.6.4 Personal de Trabajo .....	057
2.6.5 Estadística De Niños Apadrinados En El Proyecto No. 273 Padres De Familia "Abaj Takalik" Christian Children's Fund. Inc. El Asintal, Retalhuleu .....	058
2.7 Agentes y Usuarios .....	
2.7.1 Agentes .....	059
2.7.2 Usuarios .....	059
2.7.3 Perfil de ingreso de usuarios al centro recreativo y turístico "OJLAB'L K'É MAYAB' Descanso Maya.....	059
2.7.4 Población potencial a servir .....	059
2.7.5 Actividades del centro recreativo y turístico "OJLAB'L K'É MAYAB' Descanso Maya.....	061
<b>Capítulo No. 3 Análisis del Sitio.....</b>	<b>062</b>
<b>3. Caracterización Biofísico Y Socioeconómico del área de Estudio.</b>	
3.1 Localización y/o dirección Administrativa de la Sede del Proyecto .....	063
3.2 Antecedentes del área de Estudio .....	063
3.3 Aspectos Biofísicos del área de Estudio .....	
3.3.1 Coordenadas geográficas .....	064
3.3.2 Topografía (Fisiografía Y Geología).....	064
3.3.3 Clima .....	065
3.3.4 Hidrografía.....	065
3.3.5 Vegetación.....	066
3.3.6 Fauna .....	067
3.3.7 Uso de suelo y estado actual del terreno.....	068
3.3.8 Zonificación del suelo del terreno de estudio, sitios de importancia y especial interés paisajístico.....	069
3.3.9 Generalidades del Terreno.....	069
3.4 Aspectos Socioeconómicos .....	
3.4.1 Actividades Económicas.....	071
3.4.2 Usos actuales de los recursos naturales del terreno.....	071
3.4.3 Entidades benefactoras de la fundación.....	071
3.4.4 Entidades que apoyan a la realización del proyecto recreativo.....	071
3.4.5 Beneficio del terreno para la construcción del proyecto recreativo.....	071
<b>Capítulo No. 4 Premisas de Diseño.....</b>	<b>072</b>
<b>4. Premisas de diseño.....</b>	<b>073</b>
4.1 Premisas Ecológicas (Descripción conceptual y grafica) .....	073
4.1.1 Ubicación de las edificaciones.....	073
4.1.2 Confort Climático.....	073
4.1.3 Uso de la Vegetación.....	074
4.2 Premisas Ambientales (Descripción conceptual y gráfica) .....	
4.2.1 Sector Siete, Costa Pacífica.....	074
4.2.2 Requerimientos de diseño .....	075
4.3 Premisas Tecnológicas (Descripción conceptual y gráficas) .....	
4.3.1 Uso De Las Pendientes.....	081
4.3.2 Senderos y caminamientos.....	081
4.3.3 Ecotecnologías.....	082
4.4 Premisas morfológicas, Mayas, Olmecas, Etc. ....	086
4.1.1 Ubicación de las Estructuras .....	088
4.2.2 Elementos Simbólicos.....	089
<b>Capítulo No. 5 Programa de Necesidades y Diagramación del Proyecto.....</b>	<b>090</b>
5.1 Matrices, programas y diagramas .....	
5.1.1 Matriz de grupos funcionales .....	092
5.1.2 Matrices y diagramas.....	094
5.1.3 Matriz de diagnóstico, necesidades puntuales .....	099
<b>Capítulo No. 6 Propuesta Arquitectónica.....</b>	<b>104</b>
<b>6. Diseño arquitectónico.....</b>	<b>105</b>
6.1 Planta de conjunto .....	105
6.1 Programa De Necesidades.....	105
6.1.1 Área de Servicios Generales .....	109
6.1.2 Área Administrativa.....	118
6.1.3 Área Técnica - Educativa.....	122
6.1.4 Área Recreativa y Esparcimiento.....	128
6.1.5 Área de Servicio al Público.....	144
6.1.6 Área de Alojamiento.....	149
6.1.7 Área de Mantenimiento.....	157
6.1.8 Propuesta De Construcción Por Fases .....	160
<b>Presupuesto.....</b>	<b>162</b>
<b>Conclusiones.....</b>	<b>167</b>
<b>Recomendaciones.....</b>	<b>168</b>
<b>Bibliografía.....</b>	<b>169</b>
<b>Anexo.....</b>	<b>172</b>
7.1 Anexo del Capítulo .....	
7.1.1 Carta de Solicitud de Estudio.....	173
7.1.2 Juegos Infantiles, Cuadros del 1 al 7.....	174
7.1.3 Cuadros de conceptos y definiciones .....	
Cuadro No. 7 Clasificación del turismo .....	180
Cuadro No. 8 Recreación y su clasificación.....	181

UNIVERSIDAD DE SAN CARLOS DE GUATEMALA  
AURA BEATRIZ SOTO CIFUENTES

Página No. II



CENTRO RECREATIVO Y TURÍSTICO "OJLAB'L K 'É MAYAB'"  
DESCANSO MAYA, EL ASINTAL, RETALHULEU.

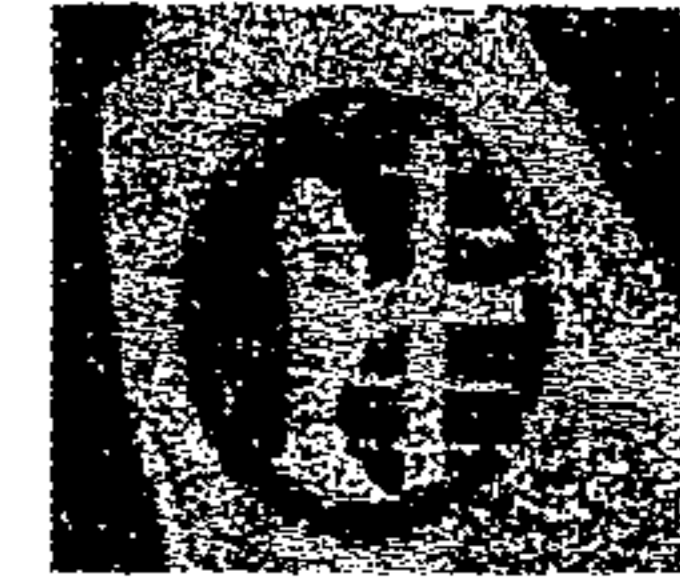

FUNDACIÓN CHRISTIAN  
CHILDREN FUND. INC.

ÍNDICE DE CUADROS

Cuadro No. 1 Turismo.....	008
Cuadro No. 2 Clasificación del Turismo.....	011
Cuadro No. 3 Recreación para todos.....	015
Cuadro No. 4 Instalación para deporte.....	016
Cuadro No. 5 División del tiempo social total del ser humano.....	017
Cuadro No. 6 Distribución anual del tiempo del hombre.....	018
Cuadro No. 7 Actividades recreativas.....	022
Cuadro No. 8 Actividades turísticas.....	023
Cuadro No. 9 Actividades de la Fundación Christian Children's Fund. Inc.....	023
Cuadro No. 10 Enfoque.....	024
Cuadro No. 11 Proyección de la población del departamento de Retalhuleu por municipio.....	033
Cuadro No. 12 Proyección de población por grupos etarios de El Asintal, Retalhuleu.....	038
Cuadro No. 13 Medios de Transporte.....	039
Cuadro No. 14 Registro de visitantes, parque arqueológico Abaj Takalik Año 1,988-2,003.....	053
Cuadro No. 15 Organigrama proyecto Abaj Takalik Christian Children's Fund. Inc.....	057
Cuadro No. 16 Personal de trabajo.....	057
Cuadro No. 17 Cuadro de datos de niños del proyecto 273 Abaj Takalik Christian Children's Fund. Inc.....	058
Cuadro No. 18 Usuarios.....	059
Cuadro No. 19 Cálculo de población a nivel Nacional Christian Children's Fund. Inc. a servir proyectada al 2,025.....	060
Cuadro No. 20 Proyección de usuarios proyectada al 2,025.....	060
Cuadro No. 21 Vegetación.....	066
Cuadro No. 22 Mamíferos.....	067
Cuadro No. 23 Reptiles.....	067
Cuadro No. 24 Aves.....	067
Cuadro No. 25, 26 Matriz de grupos funcionales.....	092
Cuadro No. 27, 28, 29, 30, 31 Matriz de diagnóstico, Necesidades puntuales.....	199
Cuadro de Presupuesto.....	161

ÍNDICE DE DIAGRAMAS

Diagrama No. 1 Conjunto.....	094
Diagrama No. 2 Servicios Generales.....	094
Diagrama No. 3 Área Administrativa.....	095
Diagrama No. 4 Área Técnica-educativa.....	095
Área técnica.....	095
Módulo educativo.....	095
Diagrama No. 5 Área Recreativa y Esparcimiento.....	096
Diagrama No. 6 Área de Servicio al Público.....	097
Restaurante.....	097
S.U.M.....	097
Cafetería.....	097
Diagrama No. 7 Área de Alojamiento.....	098
Cabañas.....	098
Estancias.....	098
Diagrama No. 8 Área de Mantenimiento.....	098

ÍNDICE DE GRÁFICAS

Gráfica No. 1 Distribución del tiempo social del hombre urbano.....	018
Gráfica No. 2 Proyección de la población del departamento de Retalhuleu por municipios.....	041
Gráfica No. 3 Población del departamento de Retalhuleu 2,025.....	046
Gráfica No. 4 Proyección de grupos etarios, El Asintal, Retalhuleu.....	046
Gráfica No. 5 Registro de visitantes parque arqueológico Abaj Takalik.....	061
Gráfica No. 6 Estadística de niños del proyecto 273 Abaj Takalik Christian Children's Fund. Inc.....	066

UNIVERSIDAD DE SAN CARLOS DE GUATEMALA  
AURA BEATRIZ SOTO CIFUENTES

Página No. III



# CENTRO RECREATIVO Y TURÍSTICO "OJLAB'L K 'É MAYAB'" DESCANSO MAYA, EL ASINTAL, RETALHULEU.



FUNDACIÓN CHRÍTIAN  
CHILDREN FUND. INC.

## ÍNDICE DE FIGURAS

Figura No. 1 Integración de edificios.....	073
Figura No. 2 Uso de variada vegetación.....	073
Figura No. 3 Confort climático.....	073
Figura No. 4 Carta solar.....	073
Figura No. 5 Uso inadecuado de vegetación.....	074
Figura No. 6 Uso correcto o adecuado de vegetación.....	074
Figura No. 7 Sombra por arboleda.....	074
Figura No. 8 Costa pacífica.....	074
Figura No. 9 Edificio alto colapsando.....	075
Figura No. 10 Trayectoria solar.....	075
Figura No. 11 Separación de edificios, elementos constructivos.....	076
Figura No. 12 Distribución.....	076
Figura No. 13 Forma y masa.....	076
Figura No. 14 Orientación de edificios.....	077
Figura No. 15, 16 Alturas recomendables.....	077
Figura No. 17 Aberturas de cubiertas.....	078
Figura No. 18 Áreas y pasos cubiertos.....	078
Figura No. 19 Uso de vegetación e integración.....	079
Figura No. 20 A. Muro de block.....	079
B. Muro de madera.....	079
C. Muro de bajareque o bambú.....	079
Figura No. 21 Muros Covintec.....	080
Figura No. 22 Campos de oxidación.....	082
Figura No. 23 Celda fotovoltaica.....	083
Figura No. 24 Energía solar.....	083
Figura No. 25 Captación y almacenamiento de agua.....	083
Figura No. 26 Tratamiento de aguas negras.....	085
Figura No. 27 Tratamiento de Compost.....	085
Figura No. 28 Estela No. 5.....	086
Figura No. 29 Monumento No. 29.....	087
Figura No. 30 Monumento No. 30.....	087
Figura No. 31 Ciudad Abaj Takalik.....	088
Figura No. 32 Monumento No. 1.....	089
Figura No. 33 Monumento No. 11.....	089
Figura No. 34 Altar No. 12.....	089

## ÍNDICE DE FOTOGRAFÍAS

Fotografía No. 1 Parque nacional Abaj Takalik.....	032
Fotografía No. 2 Playas de Champerico.....	032
Fotografía No. 3 Parque acuático Xocomil.....	032
Fotografía No. 4 Parque de diversiones Xetulul.....	032
Fotografía No. 5 Playas de Tulate.....	032
Fotografía No. 6 Carretera 6w.....	040
Fotografía No. 7 Ganado de la Región.....	041
Fotografía No. 8 Topografía del Terreno.....	042
Fotografía No. 9 Jut-Jut o Quetzalillo.....	048
Fotografía No. 10 Armadillo.....	048
Fotografía No. 11 Ceiba Pentandra.....	049
Fotografía No. 12 Mascara de Jade.....	050
Fotografía No. 13 Templo No. 11.....	051
Fotografía No. 14 Monumento No. 9.....	051
Fotografía No. 15 Visitantes al parque Arqueológico.....	053
Fotografía No. 16 Actividades de la fundación 273 Abaj Takalik Christian Children's Fund. Inc. ....	054
Fotografía No. 17 Programación de la fundación 273 Abaj Takalik Christian Children's Fund. Inc. ....	054
Fotografía No. 18 Jornada de vacunación.....	055
Fotografía No. 19 Entrega de víveres.....	055
Fotografía No. 20 Actividades de recreación.....	055
Fotografía No. 21 Capacitación de la fundación 273 Abaj Takalik Christian Children's Fund. Inc. ....	055
Fotografía No. 22 Actividades recreativas de niños.....	058
Fotografía No. 23 Ingreso al parque arqueológico.....	058
Fotografía No. 24 Río Talkache.....	065
Fotografía No. 25 Vegetación del lugar.....	066
Fotografía No. 26 Arboleda existente del lugar.....	070
Fotografía No. 27 Arboleda existente del sitio.....	070
Fotografía No. 28 Personal de trabajo.....	057
Fotografía No. 29 Madres capacitadas.....	057
Fotografía No. 30 Niños beneficiados.....	071
Fotografía No. 31 Vegetación existente.....	074
Fotografía No. 32 Protección de aberturas.....	078
Fotografía No. 33 Uso de vegetación existente.....	079

UNIVERSIDAD DE SAN CARLOS DE GUATEMALA  
AURA BEATRIZ SOTO CIFUENTES

Página No. **IV**



# CENTRO RECREATIVO Y TURÍSTICO "OJLAB'L K 'É MAYAB'" DESCANSO MAYA, EL ASINTAL, RETALHULEU.

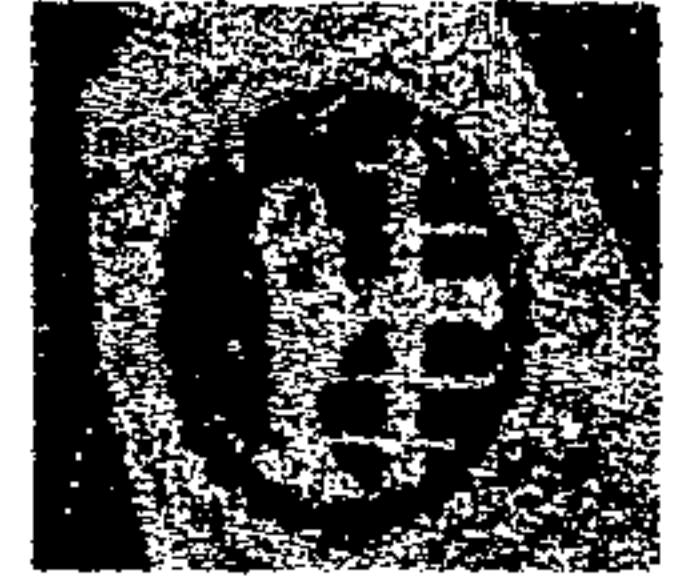

FUNDACIÓN CHRISTIAN  
CHILDREN FUND, INC.

Fotografía No. 34	Baranda o pasamanos.....	079
Fotografía No. 35	Textura de pisos.....	080
Fotografía No. 36	Textura de piedra.....	080
Fotografía No. 37	Armado de rancho.....	080
Fotografía No. 38	Armado de vigas.....	080
Fotografía No. 39	Pérgoleado.....	080
Fotografía No. 40	Alturas variadas.....	080
Fotografía No. 41	Pendiente de 5%.....	081
Fotografía No. 42	Uso de puentes colgantes.....	081
Fotografía No. 43	Pendientes del 15%.....	081
Fotografía No. 44	Pendientes de 25% o más.....	081
Fotografía No. 45	Taludes de piedra según pendiente.....	081
Fotografía No. 46	Separación de sisas.....	081
Fotografía No. 47	Sendero con jardín.....	082
Fotografía No. 48	Sendero Guiaco.....	082
Fotografía No. 49	Cubre Suelos.....	082
Fotografía No. 50	Filtro Y Bomba Hidroneumática.....	084
Fotografía No. 51	Estufa mejorada "Chefina".....	084
Fotografía No. 52	Estela No. 5 y Altar No. 8.....	086
Fotografía No. 53	Juego de Pelota.....	086
Fotografía No. 54	Estilo Barrigón.....	086
Fotografía No. 55	Monumento No. 8.....	087
Fotografía No. 56	Acueducto o Escondite.....	087
Fotografía No. 57	Templo No. 11.....	088
Fotografía No. 58	Templo No. 12.....	088
Fotografía No. 59	Monumento No. 99 Cabeza Colosal.....	089

## INDICE DE MATRICES

Matriz No. 1	Conjunto.....	094
Matriz No. 2	Servicios Generales.....	094
Matriz No. 3	Área Administrativa.....	095
Matriz No. 4	Área Técnica-educativa.....	095
Matriz No. 5	Área Recreativa y Esparcimiento.....	096
Matriz No. 6	Área de Servicio al Público.....	097
Matriz No. 7	Área de Alojamiento.....	098
Matriz No. 8	Área de Mantenimiento.....	098

## INDICE DE MAPAS

Mapa No. 1	Mapa de Génesis de Suelo.....	026
Mapa No. 2	Mapa de áreas Protegidas.....	027
Mapa No. 3	Mapa de áreas Silvestres según CECOM.....	028
Mapa No. 4	Mapa a Nivel Nacional.....	029
Mapa No. 5	Mapa a Nivel Regional.....	029
Mapa No. 6	Mapa a Nivel Departamental.....	029
Mapa No. 7	Mapa a Nivel Municipal.....	029
Mapa No. 8	Mapa a Nivel Urbano.....	029
Mapa No. 9	Mapa del sistema Vial, Terrestre.....	030
Mapa No. 10	Mapa de puntos de Interés Turístico en la Región VI de Guatemala.....	031
Mapa No. 11	Mapa de sitios recreativos y turísticos subregional del departamento de Retalhuleu.....	032
Mapa No. 12	Infraestructura vial del departamento de Retalhuleu y su área de influencia.....	034
Mapa No. 13	División del Municipio de El Asintal.....	036
Mapa No. 14	Municipio de El Asintal y Sitio De Estudio.....	037
Mapa No. 15	Carreteras que conducen al municipio de El Asintal, al sitio arqueológico Abaj Takalik y al sitio de Estudio.....	040
Mapa No. 16	Mapa topográfico del municipio de El Asintal.....	042
Mapa No. 17	Mapa de clasificación Climatológico.....	043
Mapa No. 18	Mapa de vientos y pluviosidad.....	044
Mapa No. 19	Mapa De Trayectoria Diaria Del Sol.....	044
Mapa No. 20	Zonas de vida en Guatemala con énfasis en el municipio de El Asintal.....	047
Mapa No. 21	Mapa de área Mesoamericana.....	052
Mapa No. 22	Departamento de Retalhuleu.....	052
Mapa No. 23	Mapa de Trayectorias de Rutas.....	052
Mapa No. 24	Localización de los proyectos afiliados a Christian Children's Fund, Inc. en Guatemala.....	056
Mapa No. 25	Área de estudio Proyecto 273 Christian Children's Fund, Inc.....	063
Mapa No. 26	Cartografía del área de Estudio.....	064
Mapa No. 27	Curvas de Nivel del terreno de Estudio.....	064
Mapa No. 28	Hidrografía del área de Estudio.....	065
Mapa No. 29	Uso de suelo y estado actual del terreno.....	068
Mapa No. 30	Zonificación del suelo del área de estudio.....	069
Mapa No. 31	Vientos, precipitación pluvial, solearamiento y zonas de vida.....	070

UNIVERSIDAD DE SAN CARLOS DE GUATEMALA  
AURA BEATRIZ SOTO CIFUENTES

Página No. **V**





CENTRO RECREATIVO Y TURÍSTICO "OJLAB'L K'É MAYAB'"  
DESCANSO MAYA, EL ASINTAL, RETALHULEU.

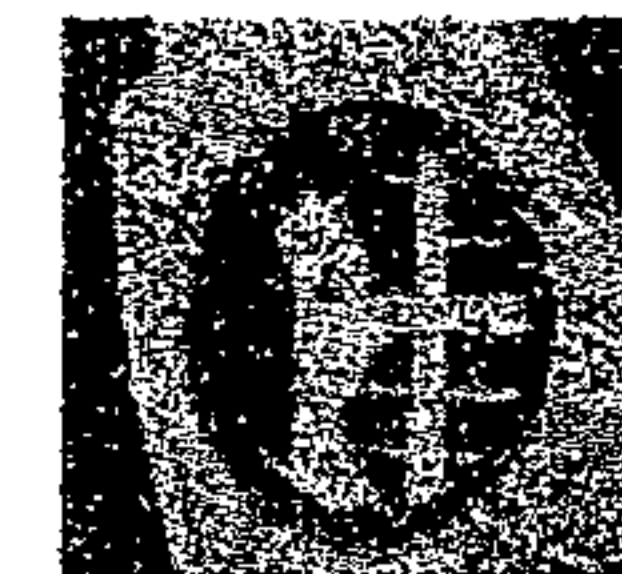

FUNDACIÓN CHRITIAN  
CHILDREN FUND, INC.

INDICE DE PLANOS

Planta de Conjunto.....	107
Planta de Estacionamiento Vehículos / Buses.....	110
Planta de Estacionamiento De Alojamiento.....	111
Planta de Control 1.....	112
Planta Elevación y Sección de Control 1.....	113
Planta de Control 2.....	114
Elevación y Sección De Control 2.....	115
Planta de Plaza de Ingreso.....	116
Apunte.....	117
Planta de Administración.....	119
Elevación y Sección De Administración.....	120
Apunte.....	121
Planta de Módulo Técnico-Educativo-Recreativo.....	123
Elevación y Sección de Módulo Técnico-Educativo-Recreativo.....	124
Planta de Módulo Educativo.....	125
Elevación y Sección de Módulo Educativo.....	126
Apunte.....	127
Planta de Juegos Infantiles.....	129
Detalles de Juegos Infantiles.....	130
Plaza de Estar Padres.....	133
Planta de Plaza 1 y Plaza 2.....	134
Planta de Cafetería y Celebraciones.....	135
Elevación y Sección de Celebraciones.....	136

Elevación y Sección de Cafetería.....	137
Planta de área de Piscinas.....	138
Planta de canchas Deportivas.....	139
Planta de Vestidores.....	140
Elevación y Sección de Vestidores.....	141
Planta de Módulo de Churrasqueras.....	142
Detalle de Churrasqueras.....	143
Planta de Restaurante.....	145
Elevación y Sección de Restaurante.....	146
Planta de Salón de usos múltiples S.U.M.....	147
Elevación y Sección de salón de usos múltiples S.U.M.....	148
Planta de Módulo de cabañas.....	150
Planta de cabañas.....	151
Elevación y Sección de Cabañas.....	152
Planta de Módulo de Estancias.....	153
Planta de Estancias.....	154
Elevación y Sección de Estancias.....	155
Apunte.....	156
Planta de Mantenimiento.....	158
Elevación y Sección de Mantenimiento.....	159
Planta de Construcción Primera Fase.....	161
Planta de Construcción Segunda Fase.....	161
Planta de Construcción Integración de Fases.....	161

UNIVERSIDAD DE SAN CARLOS DE GUATEMALA  
AURA BEATRIZ SOTO CIFUENTES

Página No. VI



# CENTRO RECREATIVO Y TURÍSTICO "OJLAB'L K'E MAYAB'" DESCANSO MAYA, EL ASINTAL, RETALHULEU

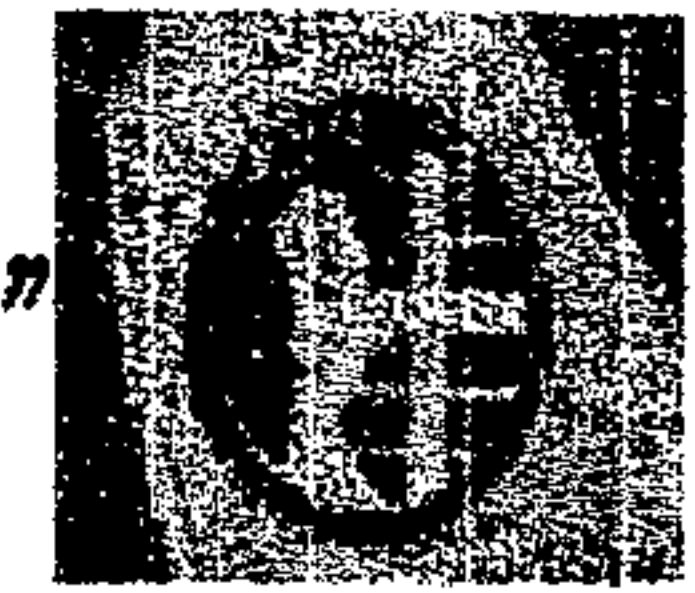

FUNDACIÓN CHRISTIAN  
CHILDREN FUND. INC.

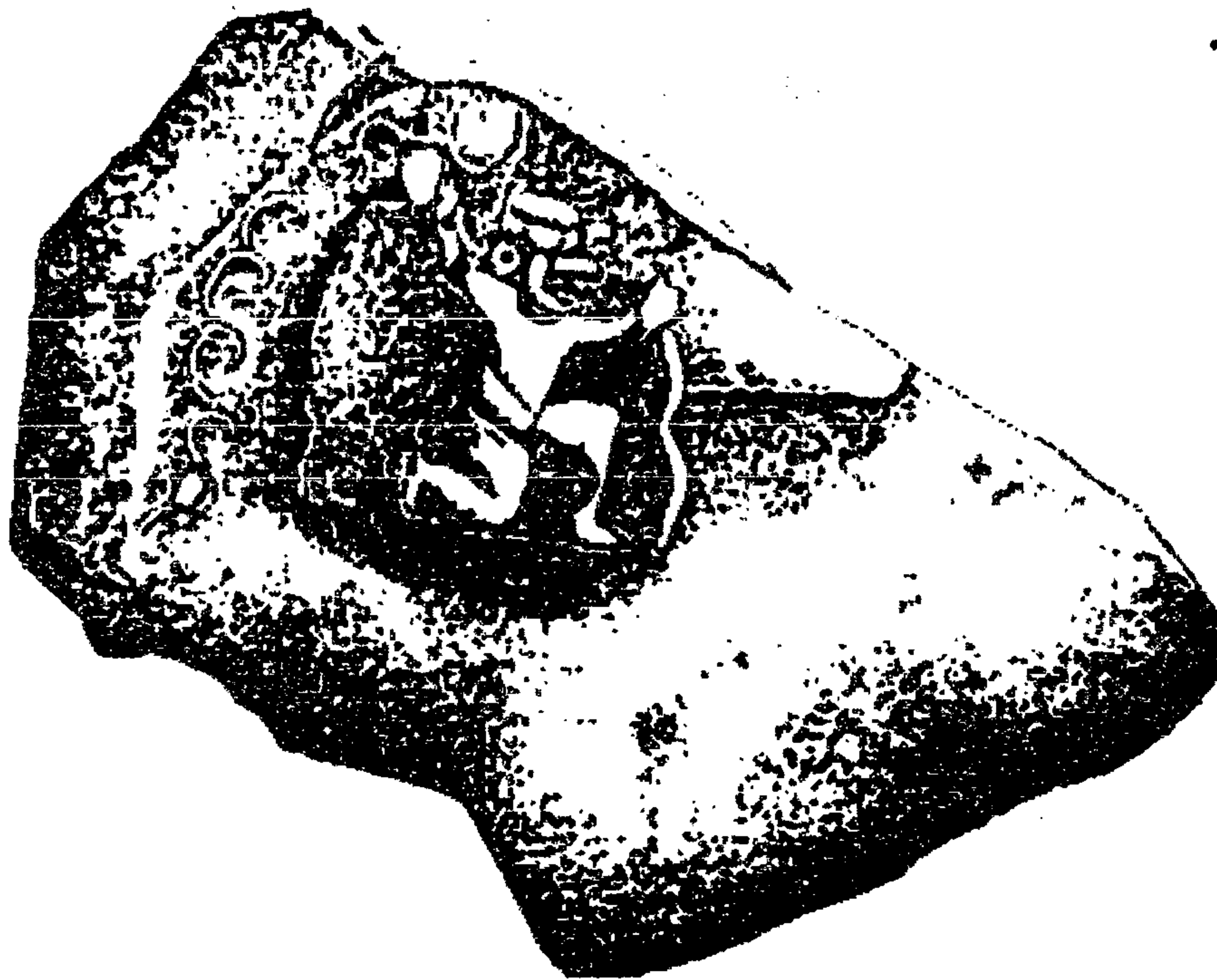

*MONUMENTO No. 64. Correspondiente al período Preclásico Medio, encontrándose a riberas del riachuelo El Chorro. Representa un personaje de perfil con mirada a: Este. El brazo derecho está elevado y el izquierdo sostiene una vara zigzageante. Al Oeste enmarca un diseño de orlas representando el agua.*

## INTRODUCCIÓN

En nuestro medio el desarrollo turístico tiene gran potencial para disfrutar de sus ambientes naturales (flora y fauna), como el patrimonio cultural ancestral (Sitio arqueológico Abaj Takalik), ya que son nuestras reservas ecológicas y riqueza nacional, que posee en particular el municipio de El Asintal, Retalhuleu, proporcionando contacto con todo ello al hombre en su necesidad de recrearse. La fundación Christian Children's Fund. Inc. conociendo esta riqueza que posee tal región, y cuyo objetivo es el bienestar de la población (población infantil) ha promovido el estudio de un Centro Recreativo y Turístico, que les proporcione los requisitos necesarios para llevarse a cabo la construcción del mismo y éste, a su vez, resuelva las necesidades que la fundación tiene, creando con ello el desarrollo sostenible, en donde la fundación obtenga un autofinanciamiento y proporcione a la comunidad, progreso y desarrollo con este bien y servicio, contando con el apoyo de la facultad de Arquitectura de la Universidad de San Carlos (USAC). Éste proyecto contendrá diseños ecológicos compatibles, brindando oferta de recreación y solución viable, de mayor productividad.

UNIVERSIDAD DE SAN CARLOS DE GUATEMALA  
AURA BEATRIZ SOTO CIFUENTES

*Página No. 1*



# CENTRO RECREATIVO Y TURÍSTICO "OJLAB'L K'E MAYAB'" DESCANSO MAYA, EL ASINTAL, RETALHULEU

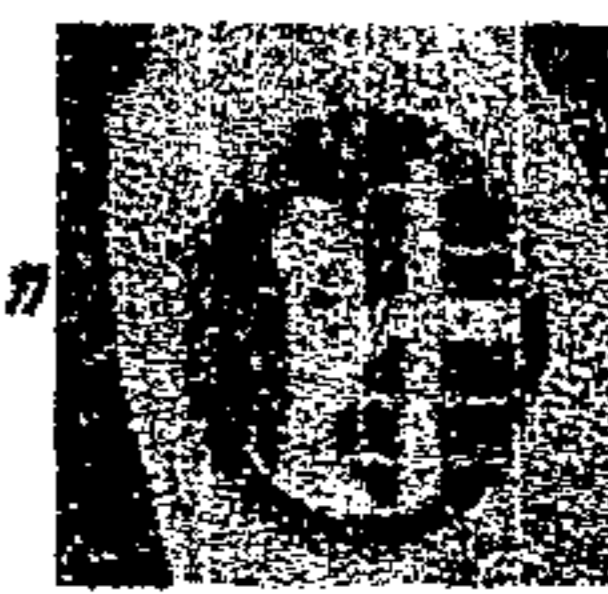

FUNDACIÓN CHRISTIAN  
CHILDREN FUND. INC.

## ANTECEDENTES

La carencia de áreas habilitadas para la recreación de las diferentes poblaciones de Guatemala principalmente en el interior del país se ha venido acrecentando rápidamente. La ciudad de Retalhuleu no escapa a dicho problema, ya que se ha observado la necesidad de recreación en la población, principalmente, en la población infantil. Observando dicho problema y conociendo los objetivos de la Fundación Padres de Familia "Abaj Takalik" afiliada con la organización Christian Children's Fund. Inc., (Bienestar de la Niñez y el Desarrollo Comunitario) se ha dado a conocer ante la Facultad de Arquitectura crear un estudio y elaboración de Documento para la realización de un Centro Recreativo y Turístico, ya que en particular, El Asintal posee gran potencial natural y cultural en donde puede realizarse un Anteproyecto Arquitectónico, diseñado no sólo para la población adulta sino, principalmente, a la población infantil que integra esta Fundación, cumpliendo los objetivos de la misma, como también la posibilidad de atención al turismo tanto nacional como internacional que visita estos lugares por sus atractivos, generando ingresos económicos y creando un desarrollo Sostenible, en la cual busca mejorar la calidad de vida de las personas.

El gran potencial de recursos naturales que dicho lugar posee y el sitio Arqueológico con que contamos para este proyecto nos da un perfil para la elaboración de un Anteproyecto Eco arquitectónico (Arquitectura Ecológica) donde se disfrutará un ambiente sano enlazado con la naturaleza.

## PROBLEMATIZACIÓN

Se ha considerado la gran importancia de la recreación en el ser humano, y nos enfocamos más en la recreación del individuo adulto para que con ellas se desahoguen las tensiones del trabajo y no pensamos en la población infantil que requiere de mayor atención en sus actividades recreativas, como la integración de su familia para que el enlace recreativo y afectivo fomente el bienestar psico-físico y mental que necesitan. Como, también, la falta de un lugar agradable donde el turista, nacional e internacional, tenga contacto con la naturaleza y le brinde un alojamiento donde descansa de sus actividades rutinarias.

No basta disponer de un tiempo libre para realizar actividades que renovarán un estado favorable, si no contamos con la infraestructura y las áreas adecuadas para cubrir esa necesidad, determinándose que en la región Sur Occidente existen centros vacacionales y recreativos (Chocomilc, Xetulul, IRTRA) pero el ingreso a estos centros no es apta para la población que comprende Christian Children's Fund. Inc. En nuestro medio el desarrollo turístico tiene un gran potencial donde pueda resolver estos problemas de recreación y explotar la naturaleza, para que nos brinde su mayor nobleza y, con ello, conservarla como riqueza nacional, oro verde. Por este motivo que se considera importante plantear una opción para cubrir la demanda de recreación para el bienestar infantil y el desarrollo comunitario que existe en esa región, especialmente, para el Proyecto Padres de Familia "ABAJ TAKALIK" afiliada a Christian Children's Fund. Inc., como al turista nacional e internacional que visita estas regiones ya que se cuenta con la cercanía del sitio arqueológico **Abaj Takalik**, (que significa Piedra Parada). Tomando sus propias necesidades e intereses y dando importancia a su

UNIVERSIDAD DE SAN CARLOS DE GUATEMALA

AURA BEATRIZ SOTO CIFUENTES

Página No. 2



# CENTRO RECREATIVO Y TURÍSTICO "OJLAB'L K'E MAYAB'" DESCANSO MAYA, EL ASINTAL, RETALHULEU

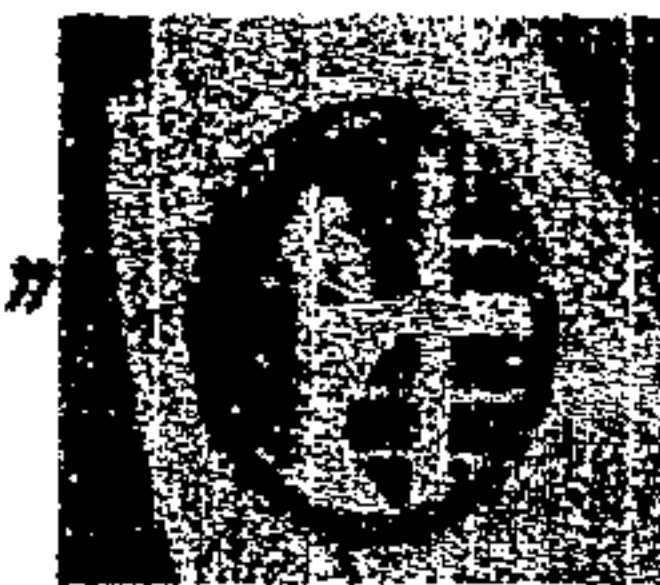

FUNDACIÓN CHRISTIAN  
CHILDREN FUND. INC.

beneficio económico, generando con ello un **Desarrollo Sostenible**, en la cual busca mejorar la calidad de vida de las personas.

Estableceremos al final del presente, un anteproyecto que nos dé una respuesta beneficiosa a las necesidades existentes.

## JUSTIFICACIÓN

Así como el trabajo se considera un deber que surge de la necesidad y una obligación para el individuo, la recreación y las vacaciones son un derecho necesario y un punto vital para toda persona, para que rinda al máximo y su trabajo sea óptimo.

El planteamiento del proyecto surge porque ante la necesidad de recreación de la población, especialmente la población infantil guatemalteca, solamente pueden recurrir a centros recreativos que son manejados por entidades privadas o estatales, y el proyecto Asociación Padres de Familia "ABAJ TAKALIK" Christian Children's Fund. Inc., por ser una organización de recursos y financiamiento humanitario no está incluida para gozar de dichos centros, ya que para el ingreso a los mismos tienen que poseer un tipo de admisión, (económico o carné). Esta organización no cuenta con las instalaciones recreativas para satisfacer esta necesidad, contando únicamente con balnearios y ríos, cercanos a la fundación.

Es necesario que todo individuo, niño o adulto, obtenga una recompensa por el desarrollo satisfactorio de sus actividades, y el contar con una instalación adecuada para llevar a cabo sus actividades recreativas es la mejor opción. Es por ello que se

fomenta la propuesta de un anteproyecto con carácter ecológico, integrado a la naturaleza con rasgos mayas, que contemple las necesidades básicas de recreación a satisfacer, mediante un estudio preliminar que establezca las pautas iniciales de diseño.

En este sentido, pocos han sido los proyectos arquitectónicos que brindan soluciones integrales al respecto. Por ello, la arquitectura juega un papel importante en el manejo de los espacios, satisfaciendo necesidades estéticas y funcionales, garantizando así una relación equilibrada con el medio/ambiente y los sitios arqueológicos que se integren al mismo.

Logrando con el desarrollo del centro Recreativo, una propuesta de objetos Eco-arquitectónicos (Arquitectura Ecológica) que pretende dar a conocer el desarrollo de un anteproyecto **Recreativo** con integración a la naturaleza existente del lugar y utilizar los atractivos del lugar antes mencionados, que se denominará más adelante **CENTRO RECREATIVO Y TURÍSTICO OJLAB'L K'E MAYAB' DESCANSO MAYA** (dicho en lengua Mam), logrando un aprovechamiento integral de los recursos naturales, ríos (río Talkache), flora (arboleda y plantas silvestres) y sitios arqueológicos (Abaj Takalik), siendo un recurso ideal ya que sería un viaje a áreas naturales con el objetivo de disfrutar, admirar y gozar del panorama natural como también de observar de cualquier manifestación cultural (pasada o presente) que se encuentre en ese lugar. Brindando sus instalaciones al turismo Nacional e Internacional.

Tomando en cuenta las realidades antes mencionadas nacen soluciones como el "Desarrollo Sostenible", que busca mejorar la calidad de vida de las personas.

UNIVERSIDAD DE SAN CARLOS DE GUATEMALA  
AURA BEATRIZ SOTO CIFUENTES

*Página No. 3*



# CENTRO RECREATIVO Y TURÍSTICO "OJLAB'L K'E MAYAB'" DESCANSO MAYA, EL ASINTAL, RETALHULEU

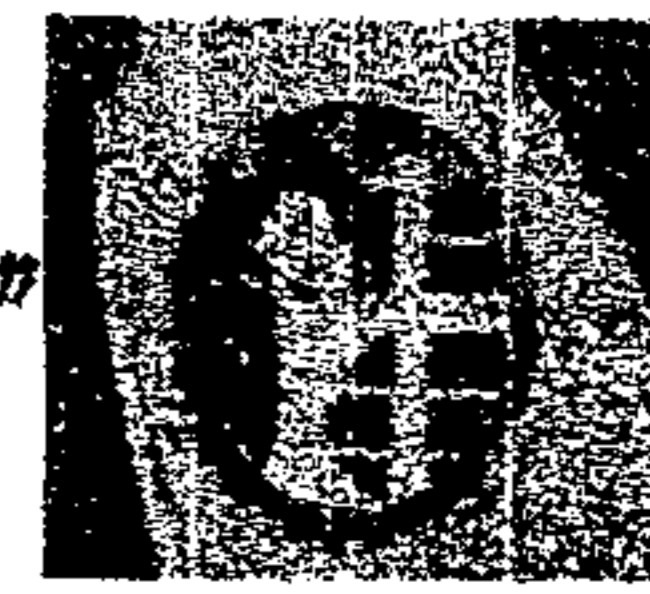

FUNDACIÓN CHRISTIAN  
CHILDREN FUND. INC.

## OBJETIVOS

- Establecer la importancia de un Proyecto Recreativo Turístico, que beneficie a la recreación de la población infantil, sus familias que se encuentran afiliadas al Proyecto Padres de Familia "ABAJ TAKALIK" Christian Children's Fund. Inc.
- Desarrollar una propuesta Arquitectónica al nivel de anteproyecto denominado **CENTRO RECREATIVO Y TURISTICO OJLAB'L K'E MAYAB' DESCANSO MAYAS**, que proporcione información y solución de las actividades que allí se realizarán, como recreación, descanso y alojamiento al Proyecto Padres de Familia "ABAJ TAKALIK" Christian Children's Fund. Inc. y al turismo Nacional e Internacional que visita esta región disfrutando el contacto con la naturaleza y los atractivos del lugar, respetando su estado natural y enlazarlas con rasgos mayas.
- Proporcionar un documento de apoyo como modelo para futuros proyectos de esta categoría, los cuales conllevan al progreso y desarrollo de nuestro país.

## METODOLOGÍA

La investigación general está basada en los lineamientos metodológicos (Analítico y Sintético) como un proceso ordenado que persigue, fundamentalmente, la importancia

para la estructuración teórica de una investigación obteniendo objetivos prácticos, apoyándose en el plan de investigación proporcionado por la Unidad de Tesis y Graduación de la Facultad de Arquitectura como, también, la ayuda del asesor.

El Método analítico es aquel que consiste en la desmembración de un todo, abstracto o concreto, en donde sus componentes tratan de descubrir las causas, descomponiéndolo en varios elementos, (ver cuadro No. 1, Anexos)

El análisis se conduce, sistemáticamente, a través de varios niveles de aproximación, en donde se capitula simultáneamente para llegar a la conclusión del Tema de Estudio

### • FORMULACIÓN DE LA PROPUESTA DEL OBJETO DE ESTUDIO.

Punto de Tesis.

Propósito. Realidad abstracta y realidad concreta.

Enfoque.

### • PRIMER NIVEL DE APROXIMACIÓN.

Conceptualización teórica y enfoque.

Capítulo 1. Definiciones, conceptos, clasificaciones,, tipologías, normas y leyes de aplicación.

### • SEGUNDO NIVEL DE APROXIMACIÓN.

Caracterización, contexto, localización, prefiguración, requerimientos, premisas particulares de diseño.

Capítulo 2, 3,4. Caracterización territorial, análisis, agentes, usuarios, premisas de Diseño.

UNIVERSIDAD DE SAN CARLOS DE GUATEMALA  
AURA BEATRIZ SOTO CIFUENTES

Página No. 4



# CENTRO RECREATIVO Y TURÍSTICO "OJLAB'L K'E MAYAB'" DESCANSO MAYA, EL ASINTAL, RETALHULEU



FUNDACIÓN CHRISTIAN  
CHILDREN FUND. INC.

- **TERCER NIVEL DE APROXIMACIÓN.**

Dimensionamiento, diagramación, desarrollo y propuesta de diseño.

Capítulo 5, 6. Programas de necesidades, diagramación y propuesta arquitectónica.

Es así como la investigación pasa a ser, de un momento imperceptible, del Método de análisis al Método de síntesis, es decir, reunir y componer las partes o los elementos de un todo previamente separados y descompuesto por el análisis, para llegar a un resultado final esperado, la propuesta final del Estudio para la viabilidad del Proyecto.

## DELIMITACIÓN DEL PROBLEMA

El estudio del tema problema estará enfocado a la presentación de una solución de equipamiento arquitectónico para la demanda insatisfecha de recreación (ver Cuadros de Población), especialmente, para el Proyecto Padres De Familia "ABAJ TAKALIK" afiliada a Christian Children's Fund. Inc., ya que dicha propuesta estará dirigida, principalmente, a sus necesidades, quienes quedan marginados de los servicios recreativos del sector privado y del estado, permaneciendo fuera del círculo de la población que cuenta con los privilegios de una institución específica.

Será un estudio que realizará una propuesta de diseño arquitectónico con rasgos mayas, ya que se encuentra cerca de un sitio arqueológico y la naturaleza que posee el terreno nos

permite darle un carácter ecológico, respetando el ambiente que tiene el sitio y conjuntamente con ello satisfacer la necesidad de recreación, en un centro **Recreativo turístico Y vacacional** para la población infantil y familiares que integran dicha fundación como, también, al turismo nacional e internacional, que tienen gran afluencia en este lugar, por la visita al sitio arqueológico Abaj Takalik. (ver estadísticas)

Se contemplarán sectores de actividades recreativas, deportivas, esparcimiento y alojamiento integrados a la naturaleza que posee este lugar. Y se les brindará a los usuarios antes mencionados, un lugar donde puedan estar en contacto con la naturaleza, que su permanencia sea agradable y cumpla satisfacer las necesidades de recreación, contando con atractivos naturales como lo son el río Talkache que recorre todo el terreno y la variedad de arboleda (flora) existente, preservando la naturaleza y respetando las especies existentes de la región.

Debido al gran potencial de recursos naturales y arqueológicos que posee esta región, permite el desarrollo de un gran proyecto de equipamiento Turístico Recreativo en general, donde se disfrutaría un ambiente sano entrelazado con la naturaleza y que, al mismo tiempo, genere un desarrollo sustentable al consumir este bien y servicio, al grupo de familias que posee el proyecto Padres de Familia "ABAJ TAKALIK" Christian Children's Fund. Inc., que busca una repuesta de instalaciones recreativas y al progreso que este centro puede generar y las divisas que el turismo Nacional e Internacional les puedan proporcionar.

UNIVERSIDAD DE SAN CARLOS DE GUATEMALA

AURA BEATRIZ SOTO CIFUENTES

Página No. 5



# CENTRO RECREATIVO Y TURÍSTICO "OJLAB'L K'E MAYAB'" DESCANSO MAYA, EL ASINTAL, RETALHULEU

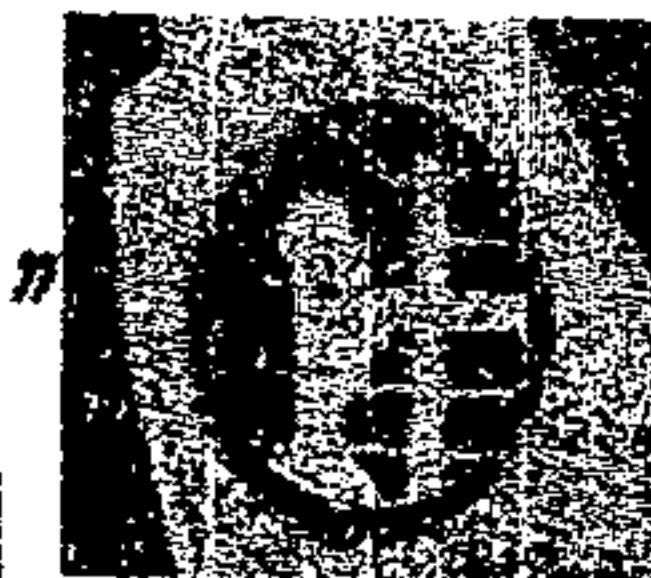

FUNDACIÓN CHRISTIAN  
CHILDREN FUND. INC.

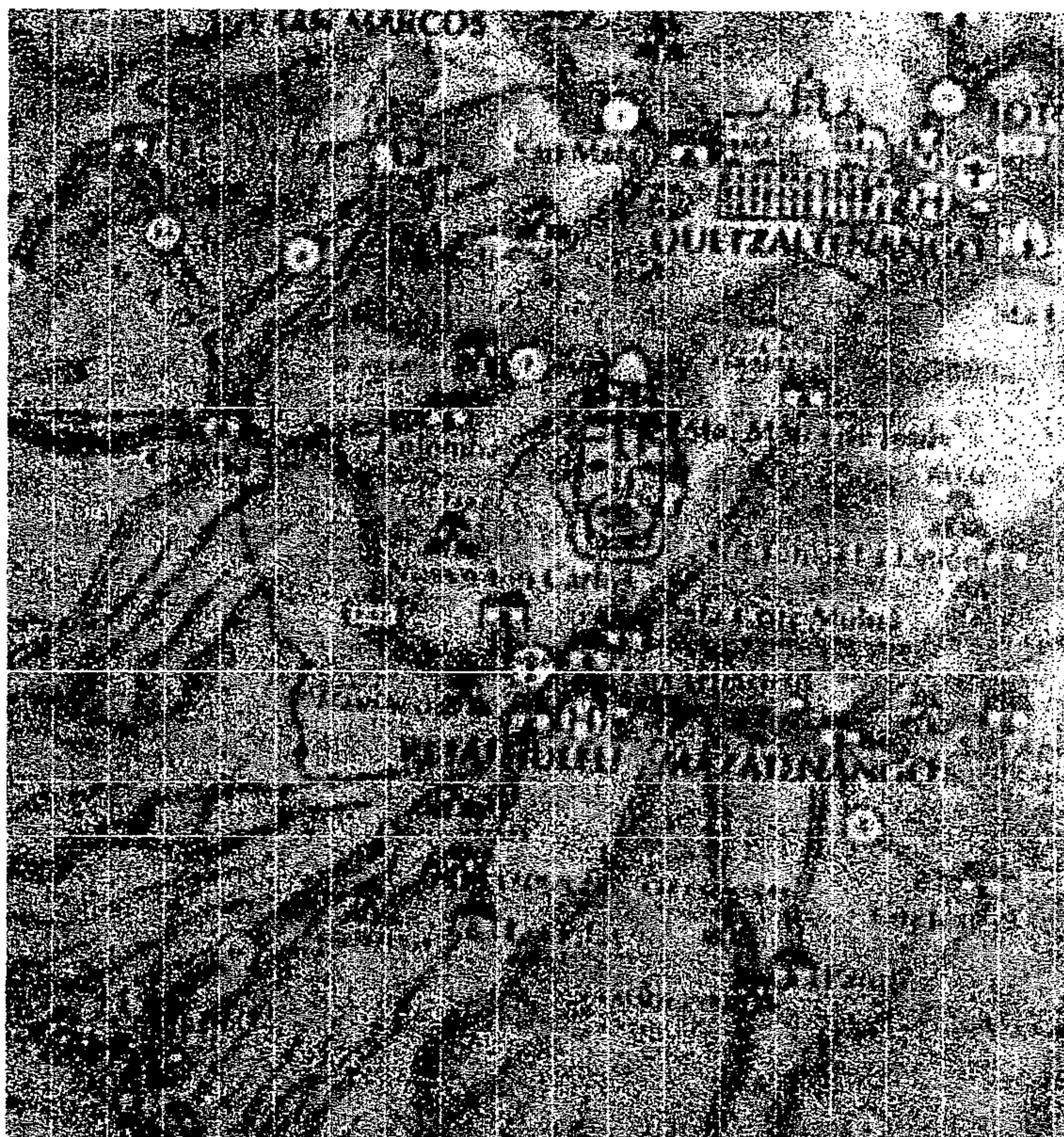

CORAZÓN DEL MUNDO MAYA REPÚBLICA DE GUATEMALA



FUENTE: INSTITUTO GUATEMALTECO DE TURISMO  
Entidad encargada de crear y promover el Turismo de Guatemala y a  
su vez fomentar la Recreación del País.

## Capítulo I. CONCEPTUALIZACIÓN, ENFOQUE

En el presente capítulo se encuentran las definiciones, conceptos, teorías y leyes que se relacionan con el tema de la presente Tesis la cual servirá para comprender de mejor manera el mismo, como el análisis y enfoque donde se partirá el desarrollo del tema de estudio para satisfacer las necesidades de un Centro recreativo y turístico, brindando el beneficio de un desarrollo Sustentable.

UNIVERSIDAD DE SAN CARLOS DE GUATEMALA  
AURA BEATRIZ SOTO CIFUENTES

*Página No. 6*



# CENTRO RECREATIVO Y TURÍSTICO "OJLAB'L K'E MAYAB'" DESCANSO MAYA, EL ASINTAL, RETALHULEU



FUNDACIÓN CHRISTIAN  
CHILDREN FUND. INC.

## CONCEPTUALIZACIÓN

### 1. MARCO CONCEPTUAL

No se puede pensar en el diseño de un Centro recreativo y turístico, sin conocer sus características y necesidades. Es necesario conocer no sólo los conceptos y definiciones que en este género posee mucho auge, recreación y turismo (por el área donde este tema se desenvuelve) También conocer un poco más la función del Proyecto Padres de familia Abaj Takalik afiliado a Christian Children's Fund. Inc. y su significativa influencia en el desarrollo integral del niño y su familia, se presentan a continuación conceptos básicos que ayudarán a conocer el tema de este estudio

### CONCEPTO, DEFINICIONES Y CLASIFICACIÓN

#### 1.1 EL ECOTURISMO Y CÓMO SE ENCUENTRA EN LA HISTORIA



El término "ecoturismo", es un conjunto de palabras modernas, a las que se les antepone el prefijo "ECO", por la importancia de la ecología y el medio/ambiente, aunque su significado tiene implicadas serias y verdaderas responsabilidades con el entorno natural; así se le denomina turismo de naturaleza, viaje de aventura o turismo responsable. Podemos mencionar varias definiciones que cada uno de los autores y entidades pretende dar a este término, entre ellas tenemos la primera que corresponde a Karen Ziffer quien define al ecoturismo como: "Una forma de turismo inspirada principalmente por la historia natural de un área, y sus cultura indígena. El ecoturista visita áreas relativamente poco desarrolladas, con el espíritu de apreciar, participar y sensibilizarse respecto del entorno. El

ecoturista practica un uso no consumidor de la vida silvestre y contribuye con el área visitada a través de su trabajo o por medio de su ayuda económica que busca beneficiar directamente la conservación del sitio, el bienestar económico de los residentes locales" (Ziffer, 1989:9)

La segunda definición corresponde a Ceballos-Lascurain, "Aquella modalidad turística que presenta como principal motivación viajar hacia áreas naturales, poco modificadas y libres de contaminación, con el objetivo específico de estudiar, libres y disfrutar activamente de sus paisajes, plantas y animales silvestres, así como las manifestaciones culturales existentes en dichas áreas" (Ceballos-Lascurain 1990:7)

La tercera definición corresponde al Congreso Mundial sobre Ecoturismo realizada en Belice 1992:5

"Turismo dedicado al disfrute de la naturaleza de forma activa, con el objeto de conocer, interpretar los valores naturales y culturales existentes en estrecha interacción e integración con las comunidades locales y con un mínimo impacto en los recursos; sobre la base de apoyar los esfuerzos dedicados a la preservación y manejo de las áreas naturales donde se desarrolla, o, de aquellas prioritarias para el mantenimiento de biodiversidad" (Congreso Mundial del Ecoturismo: 1992:5)

La cuarta definición corresponde a la Unión Mundial para la Naturaleza, UICN, que en 1993 ha definido el ecoturismo como:

"Aquella modalidad turística ambientalmente responsable, consistente sin disturbar, con el fin de disfrutar, apreciar y estudiar los atractivos naturales (paisaje, flora, fauna silvestre) de dichas áreas, así como cualquier manifestación cultural (del presente o del pasado) que pueda encontrarse en el lugar, a través de un proceso que promueva la conservación; tiene bajo impacto ambiental y cultural, y, propicia un involucramiento activo y socioeconómico benéfico de las poblaciones" (Unión Mundial para la Naturaleza, UICN, 1,993:18) Estas definiciones nos manifiestan que los espacios naturales donde se ejecutan funciones

UNIVERSIDAD DE SAN CARLOS DE GUATEMALA

AURA BEATRIZ SOTO CIFUENTES

Página No. 7





# CENTRO RECREATIVO Y TURÍSTICO "OJLAB'L K'E MAYAB'" DESCANSO MAYA, EL ASINTAL, RETALHULEU

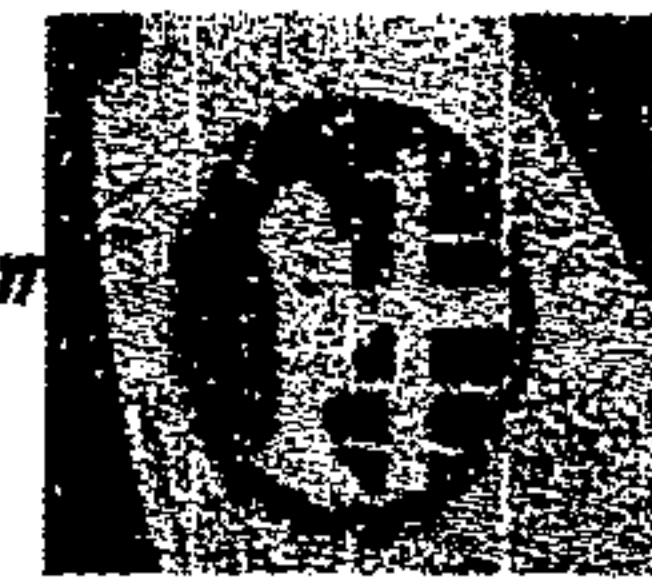

FUNDACIÓN CHRISTIAN  
CHILDREN FUND. INC.

turísticas convierte al hombre o individuo como un consumidor "ambientalmente responsable", y motiva al turista al aprecio, participación e investigación por la historia natural y culturas indígenas de un área natural como, también, es importante propiciar el involucramiento activo de las poblaciones locales y su beneficio socioeconómico, que puede generar a la población la protección y conservación de sus recursos naturales locales.

El ecoturismo, una de las industrias que crece más rápido en el mundo en este momento (8.7% anual) juega un papel importante en la economía de varios países del mundo. El surgimiento del ecoturismo responde a una serie de tendencias a nivel mundial que favorecen el crecimiento de la demanda por dicha modalidad, como son: mayor nivel de conciencia social y ambiental en la población de países desarrollados, crecimiento del turismo especializado y la recreación al aire libre.

Es dentro de este marco donde empieza a hablarse de un tipo de turismo que "rechaza al turismo de masas depredador del ambiente y que busca la calidad de vida y cuidado del mismo". (Helene Schilleauf, 1997:17) Es decir un turismo orientado hacia la naturaleza, concepto que a través de los años, ha variado al turismo ecológico y que en la década de 1,990, se conoce como "ecoturismo".

El ecoturismo al desarrollarse fundamentalmente en áreas protegidas, originalmente declaradas para conservar la diversidad biológica, surge como alternativa para unir los incentivos económicos con la preservación de los recursos naturales, ya que éstos, generalmente, se localizan en áreas rurales, donde las poblaciones pueden encontrar empleo en empresas turísticas a pequeña escala.

A nivel más alto, el ecoturismo puede tener un efecto multiplicador económico para el resto del país. "Por tanto, la diversidad biológica de los recursos naturales solamente pueden ser preservados si se ofrece a las poblaciones que dependen de estos recursos, para su sobrevivencia, alternativas viables, para la utilización en forma sostenible". (Helene Schilleauf, 1997:18)

Estos planteamientos teóricos nos llevan a confirmar que existen diversos criterios y enfoques sobre el Ecoturismo; por ello, es necesario analizar y conocer su contenido e importancia como un hecho social, económico y ecológico. Para realizar este análisis, según la guía metodológica de desarrollos de proyectos ecoturísticos, elaborado por CARE, INEFAN y la AID, han partido del conocimiento sobre lo que es el turismo:

CUADRO No. 1

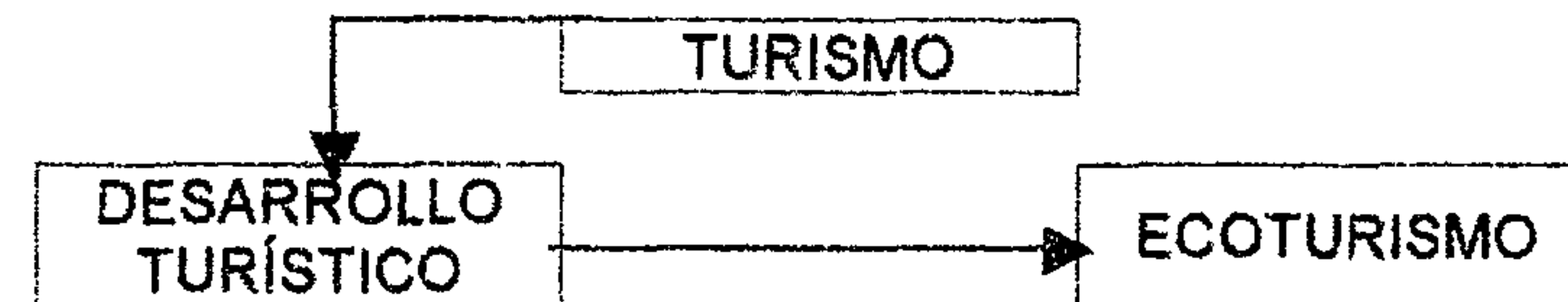

## 1.1.1 ECOTURISMO APLICADO AL TEMA

En el Centro Recreativo **Ojlab'l ké Mayab'** Descanso Maya, el ecoturismo tiene como finalidad una alternativa de turismo interactuando con la naturaleza ya que posee áreas naturales de gran belleza, como también el contacto con una ciudad Antigua predominantemente Maya, con el objeto de apoyar económicamente en las actividades propias de la fundación como, también, el mejoramiento de sus condiciones de vida de Christian Children's Fund. y el de la población involucrada, logrando con ello el Desarrollo Sostenible y el financiamiento de las actividades de conservación mediante la prestación de servicios turísticos con eficiencia

UNIVERSIDAD DE SAN CARLOS DE GUATEMALA

AURA BEATRIZ SOTO CIFUENTES

Página No. 8



# CENTRO RECREATIVO Y TURÍSTICO "OJLAB'L K'E MAYAB'" DESCANSO MAYA, EL ASINTAL, RETALHULEU

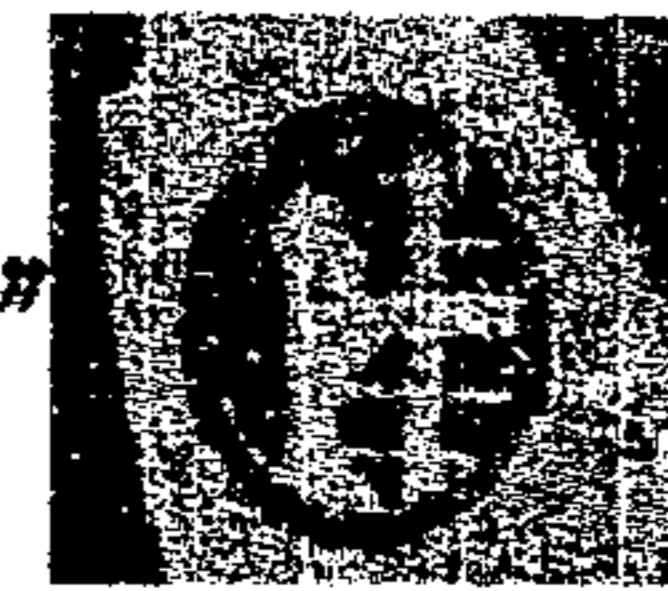

FUNDACIÓN CHRISTIAN  
CHILDREN FUND. INC.

ambiental, donde el turista que se involucrará en el mismo sea, principalmente, la familia afiliada a la fundación antes mencionada, tanto Personal, niños, padres de familia y padrinos, que integran este proyecto u otros del resto de la República. A su vez, proporcionar un lugar donde alojar al turista que visita el sitio por la cercanía del Centro Arqueológico Abaj Takalik en su entorno natural.

## 1.2 TURISMO.

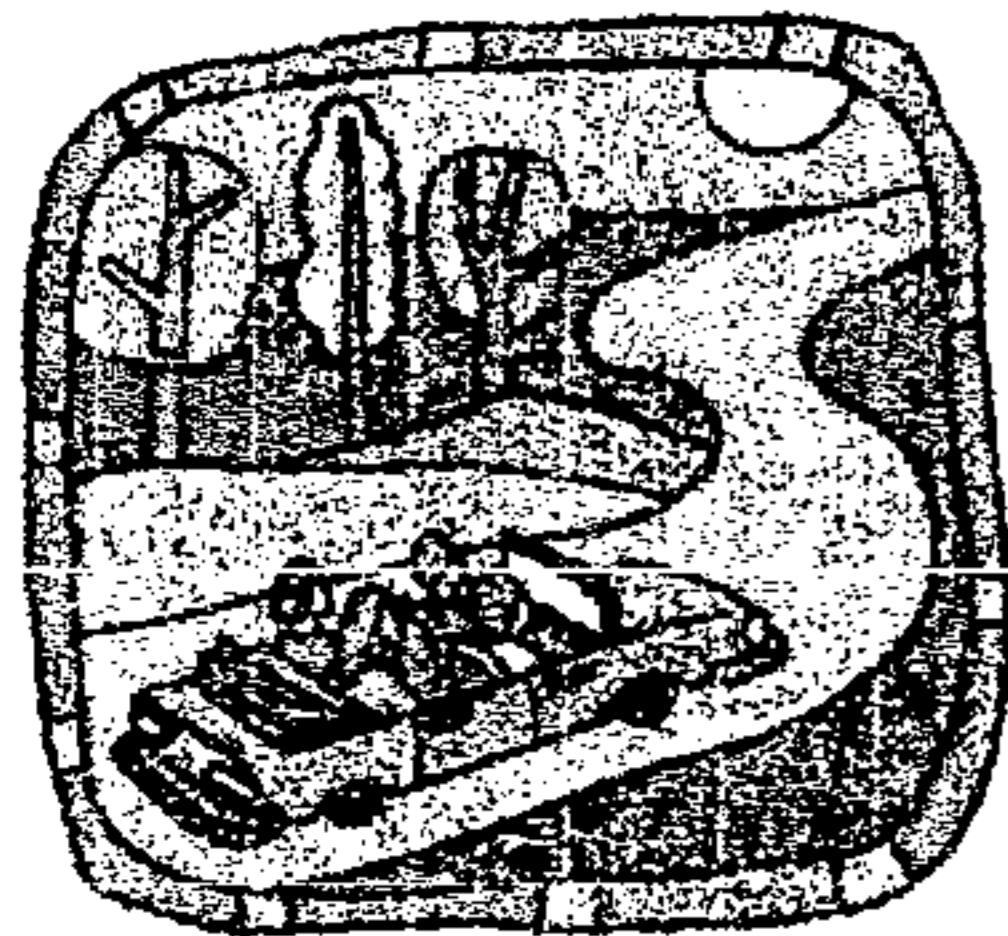

Para la meditación conceptual sobre el tema, se consideran las siguientes definiciones:

"Se entiende que las personas que visiten un lugar distinto al de su residencia habitual en un período menor al de 24 horas

se clasifican como excursionistas; y, los que permanecen más de 180 días, abandonan la categoría de turistas en virtud que la persona tiende a participar en el mercado de trabajo, excepción hecha a estudiantes". (Hernández, 1982:12)

"El conjunto de relaciones y fenómenos producidos por el desplazamiento y permanencia de personas fuera de su lugar habitual de residencia, en tanto que dichos desplazamientos no estén motivados por una actividad lucrativa principal, permanente o temporal" (Organización Mundial de Turismo)

"El conjunto de actividades que se generan en sus atractivos naturales que demandan bienes y servicios consumidos total o parcialmente por visitantes extranjeros o turistas nacionales" (Organización Mundial de Turismo)

El concepto que se manejaba en 1,985, "El turismo y la conservación entran en un estado de Simbiosis", y es cuando se organizan de tal manera que ambas actividades se benefician en la relación. (Budowski, 1,985:2)

Otro autor define como " Los desplazamientos en el tiempo libre que genere fenómenos socioeconómicos, políticos, culturales y jurídicos, conformados por un conjunto de actividades bienes y servicios que se planean, desarrollan, operan y ofrecen a la sociedad, con fines de consumo, en lugares fuera de residencia habitual en función de recreación salud, descanso, familiar, negocios, deporte y cultura". (Cárdenas, F. 19984:9)

Habría que agregar naturaleza y aventura. De las definiciones anteriores se concluye que: el turismo como cualquier, otra actividad económica, produce divisas por el ingreso de turistas, estos demandan bienes y servicios en la utilización de atractivos naturales cumpliendo un proceso de producción, distribución e intercambio.

**TURISTA:** se trata del individuo nacional o extranjero residente, que con fines de recreo, deporte, salud, estudio, vacaciones, religión, misiones y/o reuniones, se traslade de un lugar a otro de la república y al extranjero con los mismos fines ingrese al país permaneciendo un mínimo de 24 horas.

### 1.2.1 DESARROLLO TURÍSTICO

Cuando se habla de desarrollo, se refiere a los resultados sociales, económicos, culturales y ambientales de la relación entre la actividad económica turística y la sociedad. Según el criterio de CEPAL: "Tiene una participación creciente en la población mundial, decreciente en la economía y el mercado mundial y, probablemente, creciente en la pobreza del planeta" (CEPAL, 1991:5)

UNIVERSIDAD DE SAN CARLOS DE GUATEMALA  
AURA BEATRIZ SOTO CIFUENTES

*Página No. 9*



# CENTRO RECREATIVO Y TURÍSTICO "OJLAB'L K'E MAYAB'" DESCANSO MAYA, EL ASINTAL, RETALHULEU

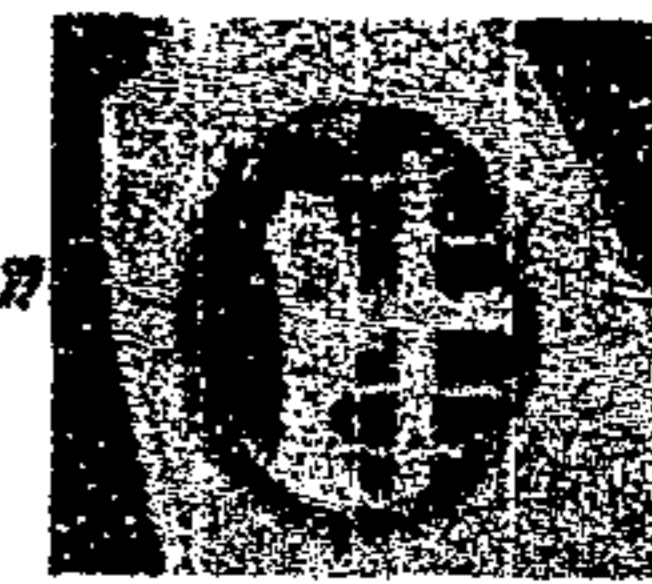

FUNDACIÓN CHRISTIAN  
CHILDREN FUND, INC.

Otro autor dice: "Enfrentar dos enormes desafíos en el ámbito económico y social; el desarrollo integral y el manejo sustentable de los recursos naturales y del medio/ambiente" (Buller, 1993:8)

Analizando los objetivos y los elementos del desarrollo turístico podemos definir: Es el resultado de un Proceso socioeconómico planificador, en espacios turísticos (naturales, rurales y urbanos), que posibilita apoyar la satisfacción de las necesidades sentidas de la población involucrada y el desarrollo de la imagen turística en el mercado.

## 1.2.2 DESARROLLO TURÍSTICO SUSTENTABLE

Con el análisis y la conceptualización del desarrollo turístico, la palabra "sustentable" según el criterio de CEPAL lo podremos definir como:

"Mientras la teoría tradicional del crecimiento se preguntaba acerca de cuál debía ser la velocidad óptima para acumular capital, los enfoques modernos de la sustentabilidad del desarrollo se cuestionan sobre cuáles deben ser las formas de capital que hay que acumular y por cuanto tiempo" (CEPAL, 1991:6)

"La capacidad de sustentar una actividad de desarrollo depende del nivel y desempeño de otras actividades en la economía" definiendo, "la sustentabilidad del desarrollo requiere un equilibrio dinámico entre todas las formas de capital o acervos que participan en el esfuerzo del desarrollo económico y social de los países". (CEPAL, 1991:6)

"Ello implicará la imperiosa necesidad de los territorios y pasar del enfoque sectorizado y apartado de la realidad del entorno a uno integrado, en el cual los requisitos del medio/ambiente y las

necesidades de los usuarios serán tenidos en cuenta en las decisiones" (CEPAL, 1991:6)

## 1.2.3 DESARROLLO SOSTENIBLE

"El escenario que envuelve al ser humano, contiene manifestaciones culturales, políticas y económicas. Así también lo social y lo natural que son abarcados por el término "Ambiente" ya que el desarrollo humano sostenible descansa en una visión de lo ambiental.



El deterioro de los recursos naturales y la contaminación son la causa que un proceso de desarrollo sostenible debe atacar simultáneamente para lograr una organización económica con equidad social, organización social en democracia, valorización cultural y uso sostenible de los recursos culturales, organización y fortalecimiento de los servicios e infraestructura, y uso sostenible de los recursos naturales.

El ordenamiento territorial es la principal herramienta para concretar la estrategia para el desarrollo sostenible, ya que provee de todos los insumos de información para la toma de decisiones en los ejes constitutivos del desarrollo humano sostenible, optimizando las formas de intervención con eficiencia y sostenibilidad, que propicien el mejoramiento del nivel de vida de los habitantes del área rural y urbana de un municipio.

El proceso de desarrollo humano sostenible es aquel que basado en la cultura histórica positiva que ha desarrollado la sociedad y con apego a sus manifestaciones actuales, permite en una forma participativa, la satisfacción de las necesidades presentes para propiciar el crecimiento económico con equidad y mejorar la calidad de vida de la población por medio del aprovechamiento permanente de los sistemas naturales sin comprometer su capacidad de recuperación sin agotarlos, ni

UNIVERSIDAD DE SAN CARLOS DE GUATEMALA  
AURA BEATRIZ SOTO CIFUENTES

Página No. 10



# CENTRO RECREATIVO Y TURÍSTICO "OJLAB'L K'E MAYAB'" DESCANSO MAYA, EL ASINTAL, RETALHULEU

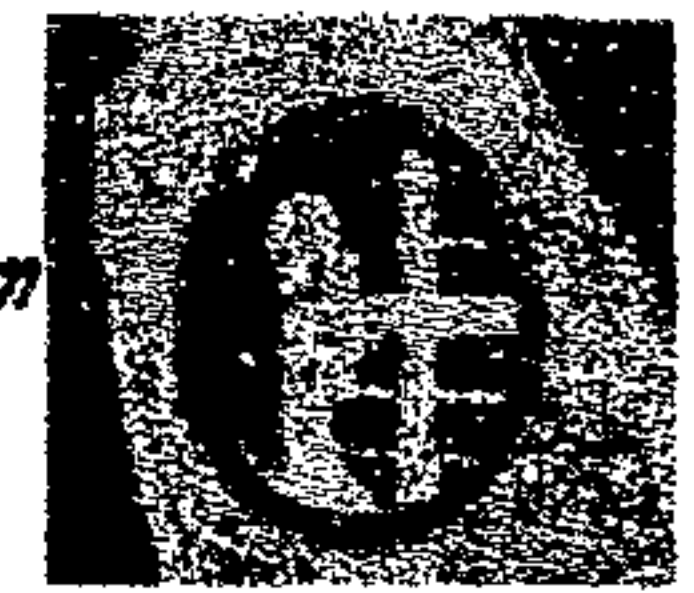

FUNDACIÓN CHRISTIAN  
CHILDREN FUND. INC.

contaminarlos, para que las futuras generaciones puedan satisfacer sus propias necesidades de bienestar y progreso." (Arq. Carlos Valladares Cerezo. Plan de Acción Modelo para los Municipios de las áreas conurbanas y de áreas de influencia inmediata de las principales ciudades de Centroamérica. 1999)

**CUADRO No. 2**

AMBIENTE		
SOLUCIÓN DEL TERRITORIO SOCIAL  Simultáneo a  SOLUCIÓN DEL DETERIORO DE LOS RECURSOS NATURALES Y LA CONTAMINACIÓN	 SOCIAL   ECOLÓGICO   POLÍTICO	MEJORAR LA CALIDAD DE VIDA HUMANA DEL MUNICIPIO EN Estricto apego a la búsqueda de equilibrio y sostenibilidad en el uso de los recursos naturales y culturales
<b>TERRITORIO:</b> espacio que sustenta las actividades humanas		

**FUENTE:** Arq. Carlos Valladares Cerezo. Plan de Acción Modelo para los municipios de las áreas conurbanas y de las áreas de influencia de las principales ciudades de Centroamérica. 1,999.

## 1.2.4 ZONAS DE MANEJO AMBIENTAL.

Como se mencionó anteriormente, el Desarrollo sostenible, se desenvuelve en una serie de manifestaciones en las cuales el ambiente se ve involucrado, ya que existe el deterioro de sus recursos y se puede actuar simultáneamente en Zonas de Manejo ambiental. Entre ellas se encuentran : Zona intangible, Zona fundamental, Zona primitiva, Zona de uso intensivo, Zona

de recuperación natural, Zona de uso especial, y en la cual estamos involucrados y nos identificamos con ella es:

**Zonas de uso intensivo:** zonas en áreas naturales intervenidas, contiene sitios de paisajes sobresalientes, recursos que presentan para actividades recreativas relativamente densas y su topografía puede desarrollarse tránsito de vehículos y las instalaciones de apoyo, aunque se trata de mantener un ambiente lo más natural posible. Se acepta la presencia o influencia de concentraciones de visitantes y facilidades. Su objetivo general de manejo es facilitar el desarrollo para la educación ambiental y recreación intensiva, de manera tal que armonice con el ambiente y provoque el menor impacto sobre éste y la belleza escénica.

## 1.2.5 TIPOS DE TURISMO

Dependiendo de las razones que motiven el viaje del turista, así se denominará al tipo de turismo que se practique; por ejemplo, Turismo de negocios, Turismo recreativo o de placer, según el INGUAT. Y por ello es importante mencionarlos pero en nuestro caso siendo un Centro Turístico y Recreativo que se desenvuelve en un ambiente natural con raíces ancestrales mayas, nos involucramos con algunas de ellas las cuales mencionaremos por su tipo y su clasificación.

**Turismo Receptivo (extranjero).** "Es el que se produce en un país, cuando llegan a él visitantes que residen en otras naciones con la intención de permanecer un tiempo limitado en el mismo, para luego viajar a otros países o regresar al lugar de origen"

**Turismo Emisor (egresivo).** Se refiere al movimiento de personas nacionales o residentes en un país y que salen al extranjero, ya sea por razones comerciales o turísticas.

**Turismo Interno (local).** Comprende el uso y consumo de servicios turísticos, realizados por los residentes nacionales o

UNIVERSIDAD DE SAN CARLOS DE GUATEMALA

AURA BEATRIZ SOTO CIFUENTES

*Página No. 11*



# CENTRO RECREATIVO Y TURÍSTICO "OJLAB'L K'E MAYAB'" DESCANSO MAYA, EL ASINTAL, RETALHULEU



FUNDACIÓN CHRISTIAN  
CHILDREN FUND. INC.

extranjeros, en un país fuera de su domicilio habitual, pero dentro del territorio nacional, por un plazo mayor de 24 horas, pero menor de 90 días. Se excluyen de las actividades propias de este turismo, las que impliquen participar en el mercado de trabajo del lugar o destino. El turismo interno a su vez, se puede componer en las siguientes formas que se describen a continuación: Turismo Social, Turismo Popular, Turismo Selectivo, (Ver cuadro No. 1, anexo) y en la cual nos ubicamos en:

**Turismo Popular:** A menudo suele tomarse como turismo social, sin embargo, su diferencia, consiste en que está dirigido a personas de clase media y sus servicios son explotados bajo el criterio económico de máxima rentabilidad, pero buscando mantener su precio en el nivel más bajo de plaza, a través de la utilización de instalaciones ya existentes o nuevas pero obsoletas en cuanto a su construcción, acoplamiento, operación y mantenimiento.

## 1.3 RECREACIÓN

El origen de la recreación es tan antiguo como el de la humanidad y se ha desarrollado a través de los siglos en forma paralela a las civilizaciones, adoptando diferentes concepciones de acuerdo con la ideología predominante en cada época. Sin embargo, su función, siempre se vinculó con la necesidad de descanso del cuerpo y del espíritu, como compensación al cansancio, producto del trabajo. Y en la medida que fueron dándose los cambios socio-laborales, la recreación, actualmente, es parte del desarrollo biopsico-social del individuo.

Es necesario definir este concepto en torno a nuestro tema, según el Instituto Guatemalteco de Turismo (INGUAT) y el ministerio de Cultura y Deporte.

"Es toda actividad a la que se dedica el individuo de manera voluntaria dentro de su tiempo libre, esto le permite el olvido momentáneo dentro de las actividades rutinarias, propicia el reencuentro consigo mismo y brinda satisfacción y libertad" (Vera, C, 1,990:8)

"Las actividades en las que el ser humano participa, ya sea por entretenimiento, distracción o esparcimiento con el objeto de fomentar su salud física y emocional, desarrollando su calidad humana dentro del contexto social de una población". (IDEM:4)

La recreación como parte importante en el desarrollo de la vida del ser humano requiere de áreas verdes e instalaciones adecuadas para ejercer actividades en forma voluntaria que influyan en el bienestar físico, mental y social del individuo para determinado centro urbano.

En concepto de la Confederación Autónoma de Guatemala. "Ésta la entendemos como la actividad vital y necesaria del ser humano que le permite renovar y restablecer su equilibrio físico y emocional, mediante tensiones, problemas y fatigas físicas de la rutina diaria, la cual se realiza a través de variación de las actividades y actitudes a desarrollar por el individuo en su tiempo libre" (Plan Nacional de Instalaciones para la Educación Física, Recreación y Deporte, Capítulo I, 1996:15)

### 1.3.1 ACTIVIDADES RECREATIVAS

"La recreación puede resumirse como una de las actividades básicas humanas, secundaria únicamente a comida, techo y trabajo, destinadas al descanso, esparcimiento físico y mental, su realización requiere en las áreas urbanas de cierto equipamiento especializado" (Gallion, Arthur B. Urbanismo, Planificación y Diseño. México 1,984:285) generalmente de

UNIVERSIDAD DE SAN CARLOS DE GUATEMALA  
AURA BEATRIZ SOTO CIFUENTES

Página No. 12



# CENTRO RECREATIVO Y TURÍSTICO "OJLAB'L K'E MAYAB'" DESCANSO MAYA, EL ASINTAL, RETALHULEU

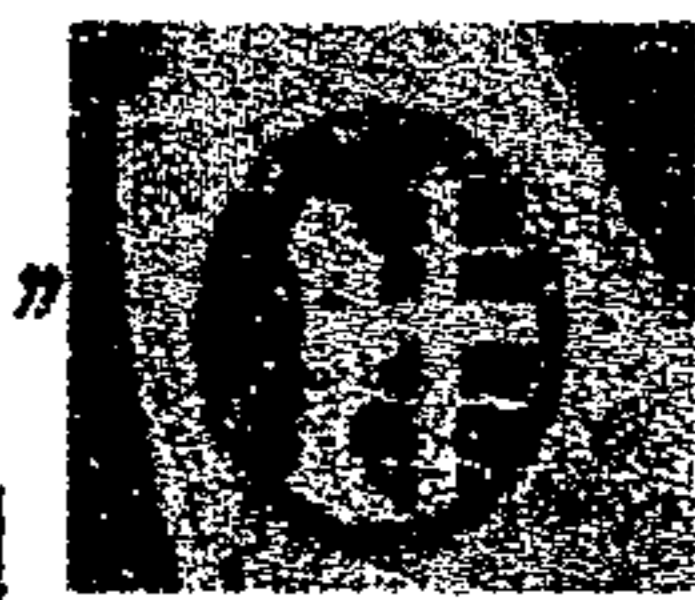

FUNDACIÓN CHRISTIAN  
CHILDREN FUND. INC.

propiedad pública aunque en algunas ocasiones constituye propiedad privada o Autónoma (Ver Organismo o Institución)

"Entretenimiento, distracción. Tiempo que se concede a los muchachos para jugar, sinónimo de recreo, diversión, fiesta, juego, partida, pasatiempo, placer, regocijo" (Diccionario Larousse Ilustrado: 756)

## 1.3.2 PARTICIPACIÓN

"La participación es uno de los aspectos casi siempre descuidados en las estructuras jerárquicas de la sociedad, ello es particularmente importante en actividades como la recreación. Las actividades recreativas que son una necesidad de todos los seres humanos de todas las edades, deben responder a los intereses y aficiones de los usuarios, considerando su cultura, niveles socioeconómicos, edades y localización. La recreación de facilitar el mejoramiento individual, la vida familiar y el fortalecimiento de la comunidad como base de la sociedad, favoreciendo las actividades diarias y de fin de semana, en los lugares apropiados y en las oportunidades adecuadas" (Plan Nacional de Instalaciones para la Educación física, recreación y deporte, Capítulo I, 1996:15)

## 1.3.3 CLASIFICACIÓN DE LA RECREACIÓN

Aunque el campo de la recreación es muy amplio, existen varias formas básicas de la recreación de acuerdo con el grado de participación del individuo pero, a su vez, dependiendo de su participación peculiar de cada una de ellas sólo intervienen algunas y estas son:

Por su acción. Activa y pasiva

**Recreación activa:** es aquella en la que el hombre tiene un desenvolvimiento físico y psíquico directo con el entorno y sus elementos, en el área que son utilizados para la recreación (deportes, juegos mecánicos, caminatas, actividades culturales y artísticas), en este caso, el hombre deja de ser espectador y se convierte en actor. Requiere de esfuerzo físico.

**Recreación pasiva:** se da cuando la intervención física del hombre no llega a desarrollarse totalmente sino, únicamente, llega a ser un espectador, en donde la recreación viene dada como un deleite espiritual propio de éste (parques, museos, zoológicos, jardines, contemplación del paisaje, meditación)

Por su atención. Social, popular, selectiva.

**Popular:** está orientada, básicamente, a la población de medianos y escasos recursos económicos; utiliza medios de recreación públicos o privados que sean accesibles a esta población; entre éstas se encuentran: los parques, plazas, ferias, fiestas, etc.

Por su sistematización. Espontánea, dirigida, autogestionada

**Dirigida:** requiere de la participación de un promotor recreativo voluntario, el cual debe reunir aptitudes y cualidades que permitan el desempeño de dichas actividades de forma que sea satisfactoria beneficiando al grupo.

**Autogestionada:** se presenta cuando el individuo elige y auto administra sus propias actividades de recreación.

Por su ámbito social. Individual, familiar, grupal, comunitaria, masiva

**Individual:** Se refiere a la participación independiente de un individuo, sin tomar en cuenta la colectividad para su desarrollo.

UNIVERSIDAD DE SAN CARLOS DE GUATEMALA  
ALIRA BEATRIZ SOTO CIFUENTES

Página No. 13



CENTRO RECREATIVO Y TURÍSTICO "OJLAB'L K'E MAYAB'"  
DESCANSO MAYA, EL ASINTAL, RETALHULEU

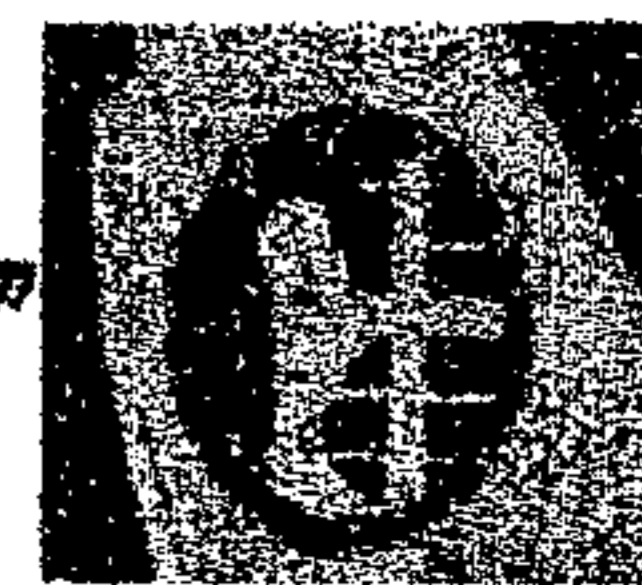

FUNDACIÓN CHRISTIAN  
CHILDREN FUND. INC.

**Familiar:** centraliza su atención en la familia como una unidad participativa.

**Grupal:** esta es desarrollada por un grupo de personas vinculadas por el mismo fin u objetivo.

**Comunitaria:** desarrollada por un grupo de personas vinculadas por el mismo fin u objetivo.

**Masiva:** como se indica, de ente constitutivo es la masa colectiva, en la cual se pierde la posibilidad de un trabajo de carácter grupal o individual.

Por su periodo de realización. Terminal, continua, periódica.

**Continua:** se realiza en un tiempo determinado y con relativa frecuencia.

Por su contenido. Físico-deportivo, artística, intelectual, turística, cultural, social

**Social:** se desarrolla en forma grupal, en sitios que representan condiciones recreativas favorables y que por sus propias características son de atracción y de interés común para los usuarios.

Por sus posibilidades físicas de planta o ubicación. Localizada, ambulante.

**Localizada:** se desarrolla en un espacio físico determinado, con instalaciones adecuadas.

Por su territorio. Metropolitana, regional, urbana, zonal, local, rural.

**Urbana:** su ubicación podría estar dentro o en la periferia de la ciudad, prestando servicios a todos los sectores habitacionales.

**Zonal:** son centros de distrito, su ubicación permite un acceso más sencillo, su radio de influencia abarca un sector de la ciudad.

Por su población. Infantil, juvenil, adulta, geriátrica, especial.

**Infantil:** población comprendida entre 0 a 12 años.

**Juvenil:** abarca población entre 12 y 24 años de ambos sexos.

**Adulta:** enfocada a población comprendida entre los 25 y 54 años.

Como organismo o institución. Pública, autónoma, semiautónoma, privada.

**Pública:** destinada a satisfacer las necesidades recreativas de los trabajadores del Estado. Dividiéndose, a su vez, en autónoma, semiautónoma y descentralizada.

**Autónoma:** la institución tiene la potestad de definir sus propias políticas recreativas, sin que tome partido el Estado.

Por su magnitud y espacio. Turística, urbana y rural, Recreación urbana y rural por su espacio no edificado, Recreación urbana y rural por su espacio edificado, Recreación Deportiva.

**Turística:** es una actividad económica perteneciente al sector terciario y consiste en un conjunto de servicios al turista, dichos servicios están, necesariamente, interrelacionados de manera que la ausencia de uno de ellos obstaculiza o impide la venta o prestaciones de todos los otros.

UNIVERSIDAD DE SAN CARLOS DE GUATEMALA  
AURA BEATRIZ SOTO CIFUENTES

*Página No. 14*



# CENTRO RECREATIVO Y TURÍSTICO "OJLAB'L K'E MAYAB'" DESCANSO MAYA, EL ASINTAL, RETALHULEU

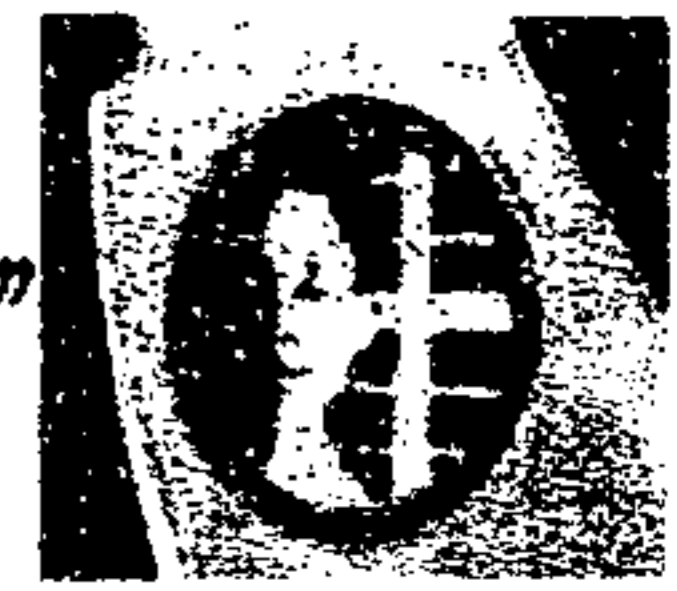

FUNDACIÓN CHRISTIAN  
CHILDREN FUND. INC.

## Recreación urbana y rural por su espacio no edificado (aire libre).

- **Recreación de espacios libres:** es un área abierta que integra la naturaleza, con diversos elementos que sirven de envolvente, para el desarrollo de actividades recreativas.
- **Recreación espacial ecológica:** se define como el área sujeta a control ambiental, conservación de bosques con un manejo de interacciones entre la acción cognoscitiva del hombre y las características climáticas, edáficas y bióticas de un área dada, causando el más bajo impacto posible.

## Recreación urbana y rural por su espacio edificado.

- **Recreación espacial cerrada:** es la que se ejerce en un área delimitada, para actividades especiales de recreación, cuyas funciones sólo podrán efectuarse dentro de ellas.
- **Recreación espacial cubierta:** es la que se practica en un área destinada para actividades de recreación, cuyas funciones se generan bajo techo.
- **Recreación semi-cerrada:** es la actividad que requiere de espacios abiertos, delimitados a la función que se va a desarrollar.
- **Recreación combinada:** es la que puede realizarse en áreas abiertas o cerradas, pudiéndose hacer áreas de uso análogo.

- **Recreación múltiple:** es la que se puede realizar en áreas específicas que engloban varias actividades a la vez, pudiendo ser áreas abiertas o cerradas.

## Recreación deportiva

- **Deporte recreativo:** es la práctica de cualquier deporte en una forma ordenada, pero, no necesariamente reglamentada, se pueden practicar en áreas reguladas o en espacios adaptados a su función.
- **Deporte libre para todos:** es la práctica deportiva regulada por uno mismo, como satisfacción personal, prescripción médica, recreación familiar, pudiéndose practicar en espacios específicos.

CUADRO No. 3

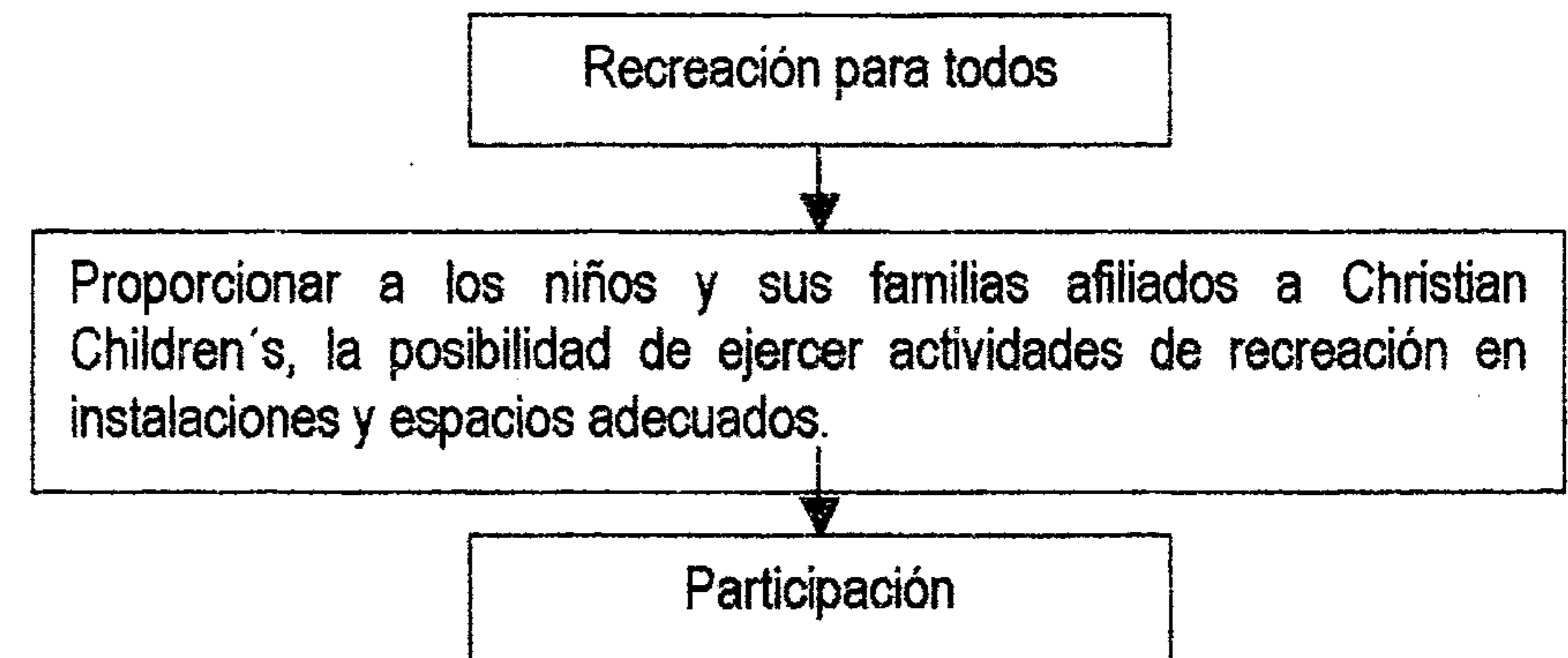

## 1.3.4 EL DEPORTE COMO RECREACIÓN

Las actividades recreativas, dado su rol en el desarrollo del ser humano, deben ser concebidas como actividades que favorezcan la participación de todos.

UNIVERSIDAD DE SAN CARLOS DE GUATEMALA  
AURA BEATRIZ SOTO CIFUENTES

Página No. 15





CENTRO RECREATIVO Y TURÍSTICO "OJLAB'L K'E MAYAB'"  
DESCANSO MAYA, EL ASINTAL, RETALHULEU



FUNDACIÓN CHRISTIAN  
CHILDREN FUND, INC.

CUADRO No. 4

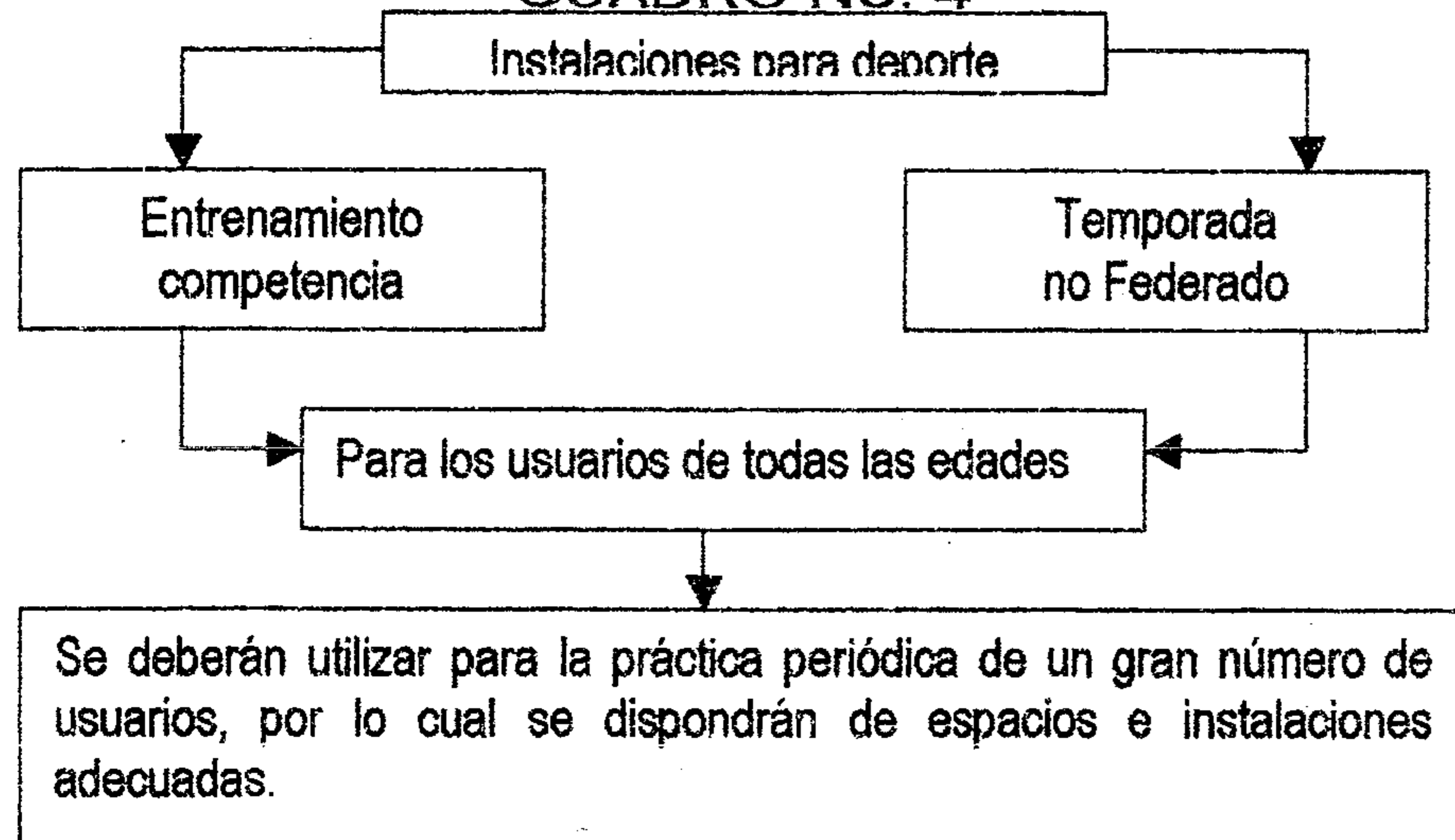

### 1.3.5 ESPARCIMIENTO Y DISTRACCIÓN

En las cuales se ven involucradas actividades de:

**CULTURA:** "La cultura se refiere a la formación de conocimientos", "Es el desarrollo intelectual o artístico, sinónimo de saber" (Real Academia Española)

**SOCIALES:** en nuestra sociedad se interpreta a la reunión de personas, familias, pueblos o naciones. Agrupaciones de personas constituidas para cumplir algún fin durante la mutua cooperación. "Su equipamiento incluye, Salones, Plazas, Parques" (Diccionario Ilustrado Larouse: 833)

### 1.3.6 CENTRO TURÍSTICO RECREATIVO

Uno de los objetivos primordiales del desarrollo turístico y recreativo en especial en esta zona, como área natural, es

obviamente la de proveer al visitante la oportunidad de obtener esparcimiento y provecho recreacional o sea, el concepto de recreación tratándose de casos de un área mediante condiciones específicas, encaminándose al reconocimiento de los valores, tanto naturales, como históricos, culturales, étnicos, arqueológicos, escénicos que se desenvuelven allí en ese lugar y que son parte fundamental de la vida del hombre.

### 1.4 HOMBRE

Es un ser racional, cuya complejidad se ve manifestada en muchas facetas que lo caracterizan. Se establece su desarrollo en los aspectos biológicos, psicológicos y sociales, buscando obtener la satisfacción de los mismos mediante estudios que involucren la participación social.

#### 1.4.1 HOMBRE, SOCIEDAD Y RECREACIÓN

A lo largo de la historia social, los intereses, necesidades, aspiraciones, han sido distintos, así como lo han sido las estructuras sociales, en tal proceso el hombre ocupa una posición social, misma que marca diferencias sociales, económicas y distinción de roles. La praxis social engloba todas las acciones del hombre en sus diversas normas y tipos determinadas en el curso histórico. Así pues, el trabajo, el descanso, la recreación, además de ser bienes culturales, son formas de práctica social (Aguilar Cortés, Lupe, 1,989)

#### 1.4.2 ACTIVIDADES BÁSICAS DEL HOMBRE

Según los teóricos del tiempo libre y del tiempo del ocio las clasifican en:

**Grushin:** actividades de trabajo son obligatorias  
actividades extralaborales (tiempo libre)

**Dumazedler:** actividades obligatorias es trabajo.  
Actividades no obligatorias son para el ocio (tiempo libre)

UNIVERSIDAD DE SAN CARLOS DE GUATEMALA

AURA BEATRIZ SOTO CIFUENTES

Página No. 16



# CENTRO RECREATIVO Y TURÍSTICO "OJLAB'L K'E MAYAB'" DESCANSO MAYA, EL ASINTAL, RETALHULEU

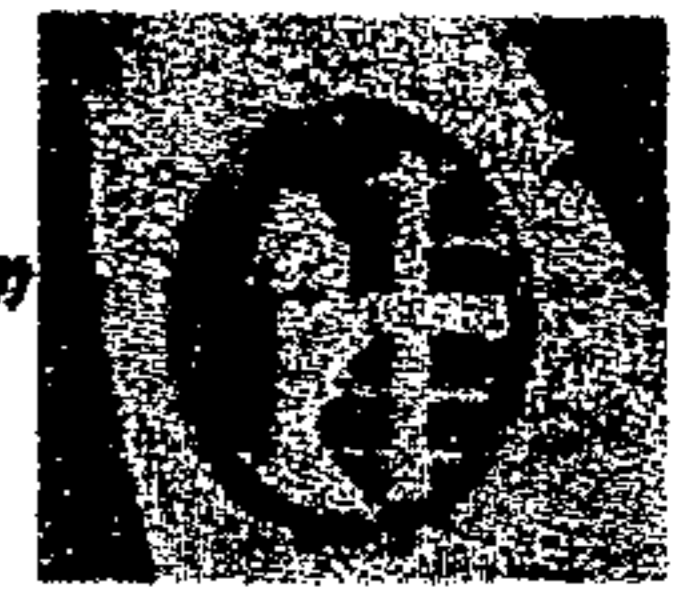

FUNDACIÓN CHRISTIAN  
CHILDREN FUND. INC.

Aunque éstas suelen ser clasificadas, según el desarrollo de la misma, de acuerdo con el CIAM, las funciones o actividades fundamentales del hombre son: habitar, recrearse, trabajar, circular (Guardia Vera, Carlos, 1,988)

hombre (que se desarrolla, principalmente, durante su tiempo libre). Permite el desenvolvimiento del ser humano y la sociedad.

**CUADRO No. 5**  
**DIVISIÓN DEL TIEMPO SOCIAL O TOTAL DEL**  
**SER HUMANO**

TIEMPO SOCIAL O TIEMPO TOTAL		
TIEMPO OBLIGADO	TIEMPO RESIDUAL	TIEMPO LIBRE
-Habitar -Trabajar y / o estudiar	-Circular (transportarse)	-Recreación -Turismo

FUENTE: Elaboración Propia Aura Beatriz Soto Cifuentes.

### Tiempo obligado

- **Habitar:** lugar donde se vive y se satisfacen funciones complementarias, procurando el resguardo ante las condiciones del tiempo, buscando protección y bienestar.
- **Trabajar:** todas las obligaciones típicas del hombre, el estudiar, el trabajar, el quehacer del hogar, etc., es la que le permite al ser humano la subsistencia, mediante la obtención de productos y servicios que contribuyen a su desarrollo.

### Tiempo residual.

- **Circular:** comprende todos los aspectos y medios continuos relacionados con el trasladarse de un lugar a otro, actividad de locomoción y traslación.

### Tiempo libre.

- **Recrearse:** función básica del hombre y contribuye a mejorar su calidad de vida. "Es toda actividad que, de una u otra forma, regenera el espíritu y el cuerpo del

### 1.4.3 TIEMPO LIBRE

Es el tiempo que directamente le pertenece al individuo y tienen la libertad de disponer de éste en forma que desee. "Es una porción de tiempo social del hombre después de haber realizado sus actividades laborales, que en forma voluntaria individual o social opte por realizar aquellas actividades que le proporcionen descanso, distracción y desarrollo personal". (Cullán Ramirez, Yolanda. Unidad Turística Los Esclavos Cuilapa, santa Rosa, Tesis, USAC. 1995:4)

"Es el tiempo residual en el que el individuo, después de haber sido liberado de las obligaciones profesionales, familiares y sociales, se entrega con plena aceptación a descansar, divertirse, desarrollar su información y su formación desinteresadamente y a la participación social voluntaria". "Es aquel en el cual el individuo puede efectuar actividades para el mismo el tiempo residual después de realizadas sus actividades laborales, biológicas, políticas y sociales".

"El empleo del tiempo libre varía directamente de la propia experiencia, el conocimiento de las oportunidades, las facilidades que existen, etc., es por ello que para la planificación de este tipo de instalaciones se debe considerar la opinión y decisión directa de los usuarios orientados por un conocedor que proporcione información de lo adecuado para satisfacer su demanda y necesidad". (Nunne, Frederick, 1989:28)

### 1.4.4 FUNCIONES DEL TIEMPO LIBRE.

- **Ocio:** "Diversión u ocupación reposada, especialmente en obras de ingenio. La libre elección de realizar toda actividad sin ningún motivo en particular" (González Llaca, Edmundo, 1975)

UNIVERSIDAD DE SAN CARLOS DE GUATEMALA

AURA BEATRIZ SOTO CIFUENTES

*Página No. 17*



# CENTRO RECREATIVO Y TURÍSTICO "OJLAB'L K'E MAYAB'" DESCANSO MAYA, EL ASINTAL, RETALHULEU

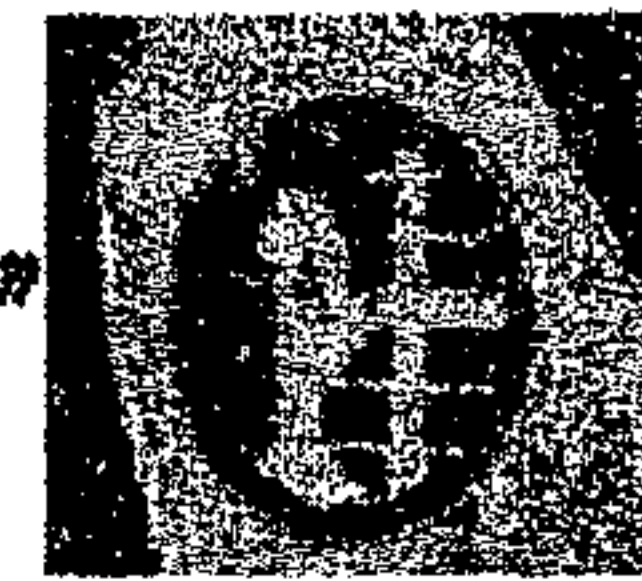

FUNDACIÓN CHRISTIAN  
CHILDREN FUND. INC.

- **Descanso:** su fin primordial es reponer de la fatiga del quehacer diario que conduce al desgaste físico y mental, permitiendo, a la vez, la convivencia familiar y con la sociedad.
- **Diversión:** consiste en actividades que permiten al individuo ocupar su mente y cuerpo de forma positiva para su formación, aunque implica un desgaste para la realización de la misma.
- **Desarrollo personal:** es la convivencia social del individuo, en la cual participa en actividades de carácter cultural, político, deportivo y recreativo, siendo las mismas beneficiosas para la integridad personal.

En la tabla anterior se agrupan las actividades de acuerdo con el tiempo en el que se llevan a cabo, es así como se establecen los porcentajes siguientes:

- para el tiempo obligado o comprometido el 66.6%
- el tiempo libre es del 29.3 % y finalmente.
- el tiempo residual que corresponde al 4.1 %

Es durante el porcentaje de tiempo libre cuando el hombre tiene la oportunidad de llevar a cabo todas aquellas actividades orientadas a romper con la monotonía cotidiana laboral y desarrollar actividades recreativas de cualquier índole, por lo que se le deben brindar los medios óptimos para que se realicen de manera tal que se aproveche, adecuadamente, el tiempo que tiene para ese efecto.

**CUADRO No. 6  
DISTRIBUCIÓN ANUAL DEL TIEMPO DEL  
HOMBRE**

ACTIVIDAD	PORCENTAJE
Trabajar	21.7
Dormir	33.3
Comer	05.4
Higienizarse y vestirse	04.2
Viajar al trabajo	04.1
Obligaciones domésticos	2.0
Tiempo libre entre semana	8.2
Tiempo libre durante los fines de semana	17.2
Tiempo libre correspondiente a las vacaciones	02.6
Tiempo libre correspondiente a los feriados	01.3

Fuente: Boullón, Roberto. Las actividades turísticas y recreacionales. Editorial trillas. México, 1,983

**GRAFICA No. 1  
DISTRIBUCIÓN DEL TIEMPO SOCIAL DEL HOMBRE  
URBANO**

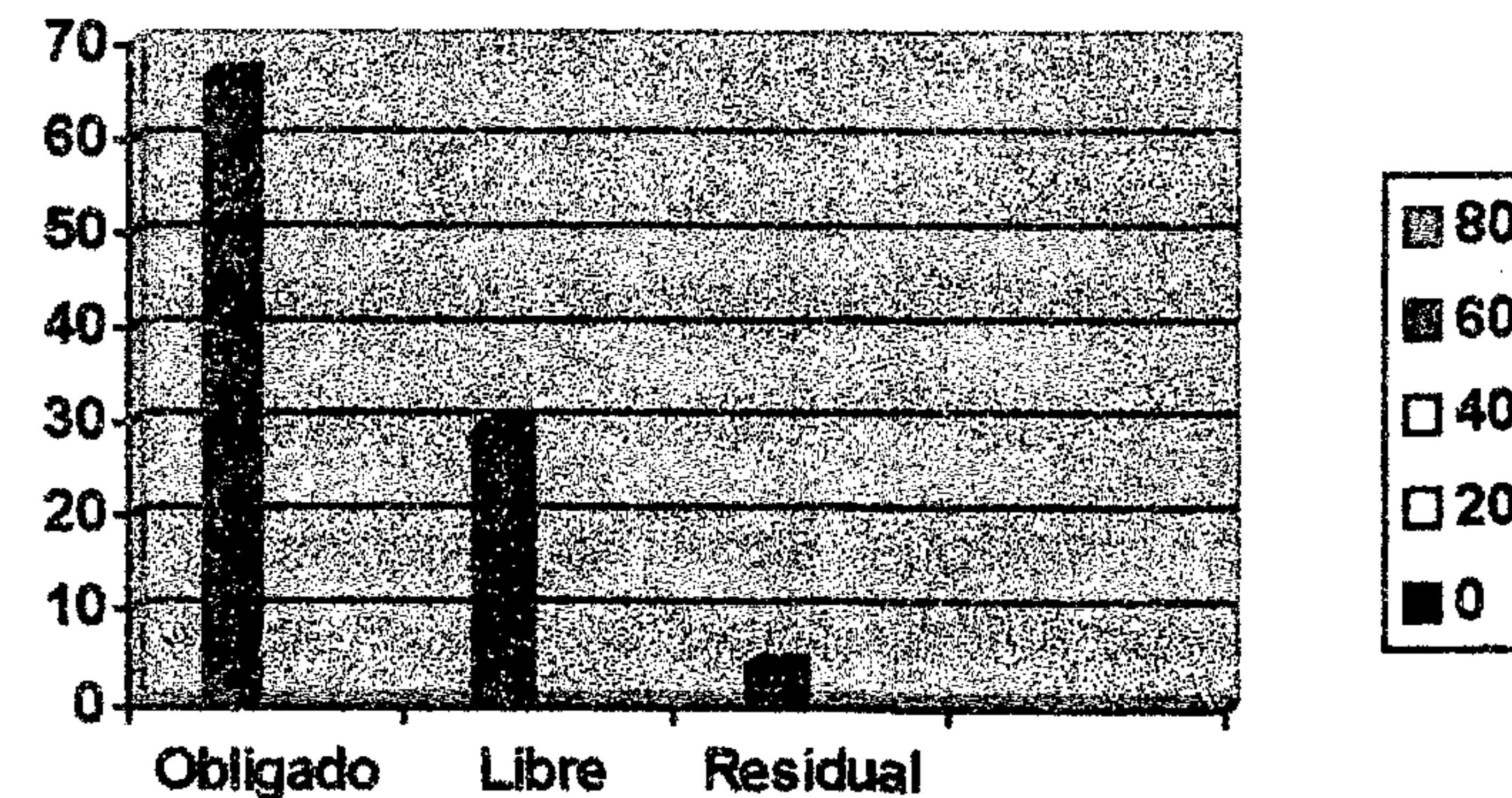

Fuente: Boullón, Roberto. Las actividades turísticas y recreacionales. Editorial Trillas. México, 1993.

UNIVERSIDAD DE SAN CARLOS DE GUATEMALA  
AURA BEATRIZ SOTO CIFUENTES

*Página No. 18*



# CENTRO RECREATIVO Y TURÍSTICO "OJLAB'L K'E MAYAB'" DESCANSO MAYA, EL ASINTAL, RETALHULEU

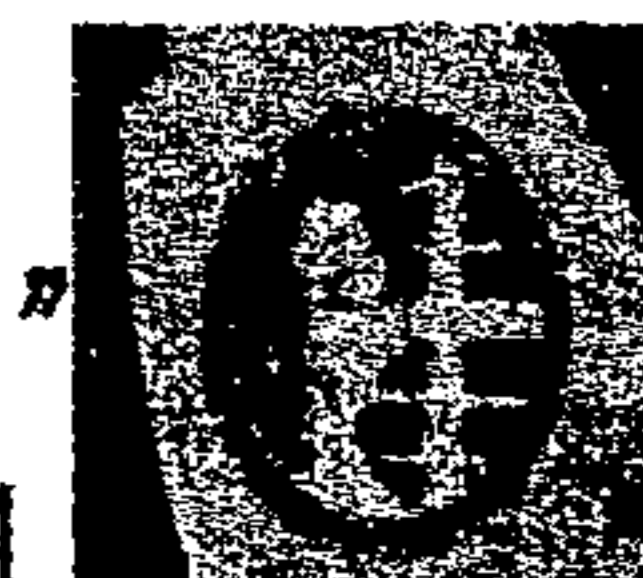

FUNDACIÓN CHRISTIAN  
CHILDREN FUND. INC.

## 1.4.5 TIPOS DE TIEMPO LIBRE

I. Los períodos largos concentrados de 2 semanas o más. Pueden ser subdivididos en tres tipos basados en las razones para el ocio y el resultante de necesidad y problemas. Para el trabajador adulto o el escolar existen vacaciones, cuya importancia puede ser considerada por el hecho de plantearlas.

II. Los períodos menores que se encuentran disponibles en grupos de asuetos y fines de semana. Pueden proporcionar suficiente tiempo para organizar viajes de días completos para excursiones o áreas relativamente próximas y para veladas nocturnas.

III. Los períodos breves; tales como el tiempo después de la escuela para los estudiantes y para los trabajadores después de su jornada laboral diaria.

IV. Se consideran, además, los períodos que oscilan entre 15 a 30 minutos, en los cuales el individuo se realiza activamente de una manera informal y desorganizada.

## 1.5 SERVICIOS SOCIALES

El Servicio Social es una actividad que mediante técnicas apropiadas, trata de promover la constitución o el funcionamiento normal de instituciones necesarias o útiles al hombre, siempre que éste no pueda valerse por sí mismo. Es el conjunto de trabajos sociales coordinados y metódicamente preparados y que tiene como fin poner o reponer mediante ayuda material o moral y educación, a los individuos y sus familias, en condiciones normales de existencia, suscitando el esfuerzo personal y la ayuda mutua.

Principalmente, grupos de servicio social. Según la finalidad que tratan de cumplir, podemos calificarlos en:

- Bienestar del niño, madres y sus familias
- Bienestar del trabajo
- Dirección de las juventudes
- Prevención y tratamiento de la delincuencia
- Enseñanzas sociales
- Servicios sociales de emergencia (accidentes, inundaciones, incendios, catástrofes)

Nos identificamos con el primer grupo de servicio social, creando para este bien y servicio, una Asociación Específica para laborar socialmente en un pueblo y sus comunidades.

## 1.5.1 ASOCIACIONES

Podemos adoptar como un concepto de Asociación, según el Acuerdo Gubernativo Número 712-89 del Presidente de la Republica.

Es una legislación civil guatemalteca que prevé la institucionalización, lo integran personas jurídicas de las asociaciones sin fines lucrativos, que se propongan promover y proteger intereses comunes de sus integrantes, cuando su constitución y estatutos fueren debidamente aprobados por la autoridad respectiva.

## 1.5.2 ASOCIACIÓN 273 "PADRES DE FAMILIA ABAJ TAKALIK" AFILIADOS A CHRISTIAN CHILDREN'S FUND. INC.

Es una asociación de Entidad privada, civil, no lucrativa, apolítica, sin distinciones religiosas, de asistencia Técnica-social y de duración indefinida, orientada hacia el bienestar Infantil, sus familias y desarrollo comunitario, cuyos programas se basan en las comunidades y las instituciones, integradas por personas individuales afiliadas a Christian Children's Fund.

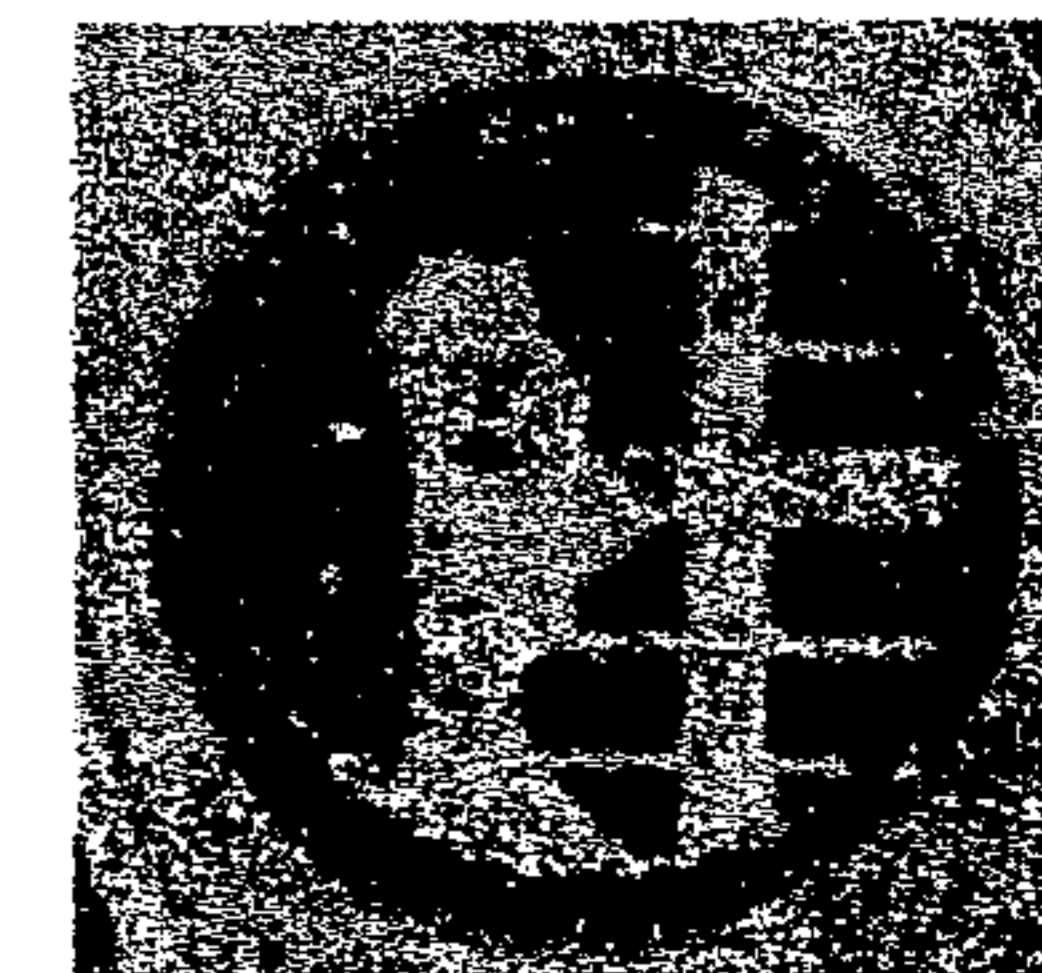

UNIVERSIDAD DE SAN CARLOS DE GUATEMALA  
AURA BEATRIZ SOTO CIFUENTES

Página No. 19



# CENTRO RECREATIVO Y TURÍSTICO "OJLAB'L K'E MAYAB'" DESCANSO MAYA, EL ASINTAL, RETALHULEU



FUNDACIÓN CHRISTIAN  
CHILDREN FUND, INC.

## 1.5.2.1 FINES DE LA ASOCIACIÓN

Los fines enunciados se realizarán con apego a la paz, el orden público, moral, las buenas costumbres y de conformidad con las leyes de la República. Entre sus principales fines como Asociación están:

- buscar estrategias y recursos para mejorar la calidad de vida de las familias afiliadas;
- promover el mejoramiento de la niñez y de sus familias asociadas mediante la ejecución de programas y proyectos de educación, nutrición salud, producción, promoción familiar y recreación;
- promover el desarrollo de la comunidad donde viven las familias afiliadas a través de programas integrales de Educación, capacitación y producción;
- crear entre los asociados espíritu de colaboración, participación y solidaridad, orientados a la comunidad de intereses para el aprovechamiento de su propia iniciativa, a efecto que con la ayuda mutua y esfuerzo propio puedan realizar todos los fines que se proponen;
- mejorar las condiciones en las cuales se desarrolla la niñez de las familias asociadas por los medios más adecuados posibles.

## 1.5.2.2 ASOCIADOS, AFILIADOS

Son miembros de la asociación todas aquellas personas cuya solicitud de ingreso haya sido aceptadas por la Junta Directiva. Estos miembros se denominarán asociados y deberán ser los padres de familia o tutores de los niños beneficiados, con los programas y proyectos de la asociación, siempre que cumplan con los requisitos estipulados en los presentes estatutos,

reglamentos y otras disposiciones aprobadas por la Asamblea General.

Los requisitos para optar en calidad de Asociado o Afiliado están:

- niños menores de 14 años;
- que no se perciban ingresos económicos superiores al mínimo vital de acuerdo con la escala contenida en la ley;
- cooperación para el desarrollo de la comunidad.

## 1.6 LEYES RESPECTO DE LA CONSERVACIÓN DE LOS RECURSOS NATURALES



En la actualidad se trata de conservar los recursos naturales existentes, como ya se ha mencionado, éstos están en constante deterioro, entre las leyes y reglamentos que se han promulgado, ante esta situación, en todo el mundo y en Guatemala específicamente se pueden mencionar.

- Ley del deporte, La educación física y la recreación.

La Constitución de la República de Guatemala, en sus artículos 91 y 92 manifiesta: "Es obligación del Estado el fomento y la educación física y el deporte, asignándoseles un porcentaje del ingreso bruto de la nación para el deporte federado, educación física, recreación, deportes escolares y deporte no federado". Creándose de esta forma una institución autónoma para el deporte, educación y recreación con el decreto número 75-89. La cual debe poseer su propia ley orgánica por la cual regirse, ahora bien, en sus artículos 1, 2 y 4 manifiesta". La práctica del deporte y la educación física y la participación en la recreación son un derecho en el guatemalteco, por lo tanto, se coordinará y supervisará por medio de entidades y organismos el desarrollo y actividad del deporte, la educación física y la recreación.

UNIVERSIDAD DE SAN CARLOS DE GUATEMALA

AURA BEATRIZ SOTO CIFUENTES

*Página No. 20*



# CENTRO RECREATIVO Y TURÍSTICO "OJLAB'L K'E MAYAB'" DESCANSO MAYA, EL ASINTAL, RETALHULEU



FUNDACIÓN CHRISTIAN  
CHILDREN FUND. INC.

Dentro de sus objetivos en su Artículo 6 se regula la práctica del deporte, educación física y recreación en sus puntos 1,4 y 6 manifiesta: "La promoción, práctica y definición del deporte, educación física y recreación en toda manifestación, protegiéndose y estimulando la persona sin discriminación alguna, dándose impulso a la construcción de campos e instalaciones para la práctica del deporte, educación física y la recreación".

El artículo 8, se refiere al deporte no federado, que conlleva la responsabilidad de la recreación para sectores infantiles, juveniles, no escolares, universitarios, laboral, minusválidos, militar, rural, policial, empresarial, urbano y senescente; encontrándose bajo la jurisdicción del Ministerio de Cultura y Deporte. (Estatutos y Leyes. Confederación Deportiva autónoma de Guatemala, CDAG, 1994)

## • Ecoturismo

La constitución de la República de Guatemala en el artículo 97 y 128 manifiesta: "El Estado, las municipalidades y los habitantes del territorio nacional están obligados a propiciar el desarrollo social, económico y tecnológico que prevenga la contaminación del medio/ambiente y mantenga el equilibrio ecológico. Así mismo, el aprovechamiento de aguas, lagos, ríos para fines agrícolas, turísticos y de cualquier otra naturaleza que contribuya al desarrollo de la economía nacional.

## • El Instituto de Antropología e Historia (I.D.A.E.H.)

Amparado en el decreto 425: "Sobre la Protección y Conservación de los monumentos, Objetos Arqueológicos,

Históricos y Típicos". (Congreso de la República, 19 de septiembre de 1947: Legislación para la protección del Patrimonio Cultural de Guatemala, 1988)

## • Turismo

El Instituto Guatemalteco de Turismo, INGUAT, es el ente promotor de desarrollo del turismo en Guatemala, promocionado a nivel internacional y Latinoamericano las bellezas arqueológicas, naturales, folklore, artesanías y otros.

La ley orgánica del INGUAT en su Capítulo 1, Artículo 1 y 3. Declara de interés nacional la promoción, desarrollo e incremento del turismo, siendo ésta una entidad descentralizada y con todas las prerrogativas del caso. El Capítulo 11 finalidades, Artículo 4 y 5 dice: "El INGUAT queda obligado a desarrollar diversas funciones encaminadas al fomento del turismo interno y receptivo, determinando cuáles son los lugares de atracción turística en territorio Nacional colaborando con las diferentes instituciones encargadas del mantenimiento, conservación, exhibición restauración y conocimiento de nuestros lugares arqueológicos, históricos, artísticos y naturales, para que sean aprovechados en planes turísticos internos, para su conocimiento a nivel Nacional e Internacional de la cultura de distintas regiones y la belleza de sus paisajes, artesanías típicas y su folklore. Entre otras actividades debe promover campañas publicitarias dirigidas al turismo durante los períodos de vacaciones.

## • Ley de protección y mejoramiento del ambiente (Decreto 68-86)

Artículo 1: "El Estado, las Municipalidades y los habitantes del territorio nacional, propiciarán el desarrollo social, económico, científico y tecnológico que prevenga la contaminación del medio/ambiente y

UNIVERSIDAD DE SAN CARLOS DE GUATEMALA  
AURA BEATRIZ SOTO CIFUENTES

*Página No. 21*



# CENTRO RECREATIVO Y TURÍSTICO "OJLAB'L K'E MAYAB'" DESCANSO MAYA, EL ASINTAL, RETALHULEU

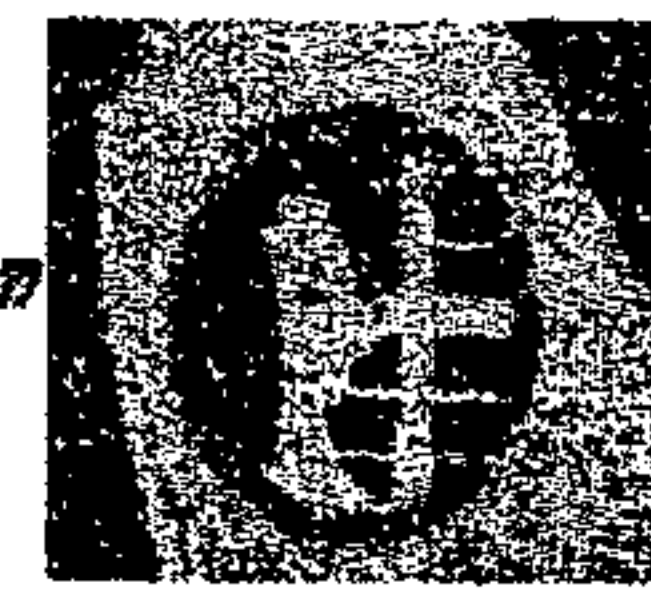

FUNDACIÓN CHRISTIAN  
CHILDREN FUND. INC.

mantenga el equilibrio ecológico. Por lo tanto, la utilización y el aprovechamiento de la fauna, la flora y el agua, deberán realizarse racionalmente"

- Ley de Áreas protegidas y su reglamento. (Decreto 4-89 y Acuerdo Gubernativo No. 759-90)

Los artículos 1,3,15 y 58 dicen: "Se declara de interés nacional la vida silvestre como parte integrante del Patrimonio Natural de los guatemaltecos, por tanto, su restauración y conservación ha de ser debidamente planificada para lograr programas educativos que tiendan al reconocimiento del uso adecuado del Patrimonio Nacional. Se declara de urgencia y necesidad nacional la recuperación de las áreas protegidas existentes declaradas, legalmente. INGUAT, IDEA y CONAP, coordinarán estrechamente a través de sus respectivas direcciones para optimizar el desarrollo de las áreas protegidas y la conservación del medio/ambiente para la actividad turística y cultural.

- Ley forestal.

Artículo 26: "Las áreas de vocación forestal deben destinarse para el aprovechamiento y manejo integrado de los recursos naturales. Dichas áreas únicamente deben ser destinadas a la planificación y manejo de bosques, a la planificación de cultivos arbóreos, permanentes, a cultivos bajo sombra de especies arbóreas y para áreas protegidas debidamente registradas".

- Acuerdo Gubernativo Número 712-89 del Presidente de la Republica.

Artículo 183 inciso e): aprueba instituciones manejadas por personas para fines no lucrativos que promueven el bienestar y protegen intereses comunes.

## 2. MARCO REFERENCIAL

### 2.1 ACTIVIDADES RECREATIVAS

Como se mencionó anteriormente la recreación es una de las actividades básicas del hombre, destinadas al descanso físico y mental, en la cual se desglosa una serie de actividades, componentes y sus funciones propias de cada una entre las cuales podemos observar algunas

CUADRO No. 7

<b>ACTIVIDADES RECREATIVAS</b>		
<b>ACTIVIDAD</b>	<b>COMPONENTE</b>	<b>FUNCION</b>
JUGAR	Juegos infantiles	Distracción infantil
	Deporte	Entretención, ejercicio
DISTRAERSE	Caminar (Paseo)	Relajamiento
	Correr	Relajamiento, ejercicio
	Bicicletear, patinar	Relajamiento, ejercicio
BAÑARSE	Piscina	Relajamiento, disfrute
	Juegos acuáticos	Jugar, distracción
ENTRETENER	Leer, platicar, romantizar, observar	Disfrutar del día y su entorno natural
SOCIABILIZAR	S.U.M.	Instalaciones para sociabilizar y convivir.
ALIMENTARSE	Restaurante, cafetería	Diferentes tipo de instalaciones, para brindarle al usuario mayor satisfacción.
CONVIVIR	Churrasqueras	Instalaciones para la convivencia grupal (familiar, amistad)
DORMIR	Cabañas, estancias	Diferentes tipos de instalaciones, para brindarle al usuario mayor satisfacción

FUENTE: Elaboración Propia Aura Beatriz Soto Cifuentes.

UNIVERSIDAD DE SAN CARLOS DE GUATEMALA  
AURA BEATRIZ SOTO CIFUENTES

*Página No. 22*



# CENTRO RECREATIVO Y TURÍSTICO "OJLAB'L K'E MAYAB'" DESCANSO MAYA, EL ASINTAL, RETALHULEU

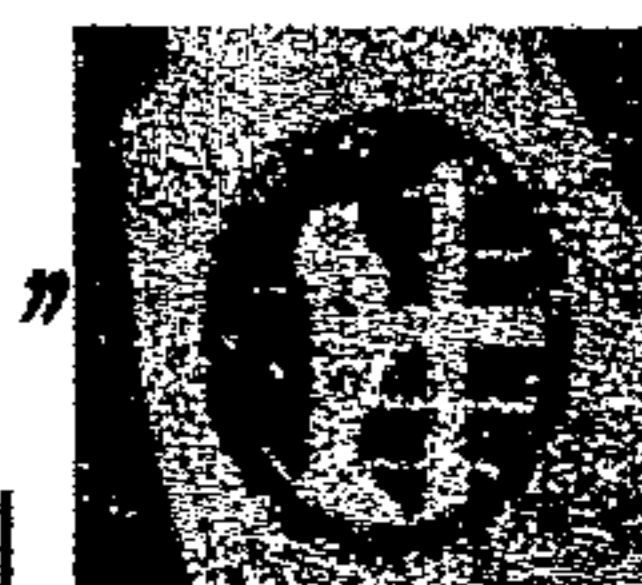

FUNDACIÓN CHRISTIAN  
CHILDREN FUND. INC.

## 2.2 ACTIVIDADES TURISTICAS

Se entiende por actividad turística, a la visita del lugar, tanto permanente como temporal, también, el desplazamiento del lugar, el contacto con su entorno natural, la convivencia en un lugar fuera de lo habitual.

CUADRO No. 8

<b>ACTIVIDADES TURISTICAS</b>		
ACTIVIDAD	COMPONENTE	FUNCION
VISITAR	Áreas boscosas, naturaleza, flora, fauna, río	Distracción, Observación, Paseo, Interactuar, Gozar, Excursionar, convivir, Interpretar
RECREARSE	Instalaciones propias del Centro Recreativo	Actividades recreativas
PASEAR	Cercanías del Centro Arqueológico	Preservar, proteger, conocer
ALOJAR	Cabañas, estancias	Ofrecer instalaciones, para alojar al turismo que visita El Centro Recreativo

FUENTE: Elaboración propia Aura Beatriz Soto Cifuentes.

## 2.3 ACTIVIDADES DE LA FUNDACIÓN CHRISTIAN CHILDREN'S FUND.

Las actividades que esta fundación tiene son muchas y engloban una gran rama, anteriormente se describió que se dedica al bienestar y el desarrollo integral de sus niños afiliados y sus familias, como también el desenvolvimiento del mismo en la sociedad, el auspicio de un Padrino o Mentor que brinda su

ayuda económica. Entre las actividades que realizan apoyan programas comunitarios orientados a Supervivencia, Desarrollo, Protección. Esta Fundación está integrada por una gran Familia: Personal, Niño Afiliado (familias) y Padrino, y, es por ello que se realiza un sin fin de actividades propias de la fundación en las que se pueden mencionar:

CUADRO No. 9

<b>ACTIVIDADES DE LA FUNDACIÓN CHRISTIAN CHILDREN'S FUND. INC.</b>		
ACTIVIDAD	USUARIOS	OBJETIVOS
INGRESO	Niños Afiliados	Proveerle la Protección y Bienestar que se les ofrece.
CAPACITACIÓN	Padres de Familia, Personal de la Fundación	Integración y el Desarrollo de la comunidad.
APADRINAMIENTO	Niño / Padrino	Proveerle Protección y apoyo económico
CELEBRACIONES (Cumpleaños, Día de la Madre, Día del Niño, Día de la Familia)	Niños Afiliados, Personal, de la Fundación, Padres de Familia.	Proveer la integración familiar y psico-social.
RECREACIÓN	Niños afiliados, Personal de la Fundación, padres de Familia	Proporcionarles distracción, y disfrute en áreas de diversión
DEPORTIVAS	Niños Afiliados, Personal de la Fundación, Padres de Familia	Fomentar el Deporte y el Ejercicio, para mantener la mente sana.

FUENTE: Elaboración Propia Aura Beatriz Soto Cifuentes.

## 3. ENFOQUE

La Fundación 273 "Padres de Familia Abaj Takalik" Afiliada a Christian Children's Fund. requiere del equipamiento arquitectónico de UNIVERSIDAD DE SAN CARLOS DE GUATEMALA

AURA BEATRIZ SOTO CIFUENTES

*Página No. 23*





# CENTRO RECREATIVO Y TURÍSTICO "OJLAB'L K'E MAYAB'" DESCANSO MAYA, EL ASINTAL, RETALHULEU



FUNDACIÓN CHRISTIAN  
CHILDREN FUND. INC.

un Centro Recreativo, ya que dicha propuesta estará dirigida, principalmente, a las necesidades de los niños afiliados y sus familias, quienes quedan marginados de los demás servicios recreativos (Privado, Estado) cumpliendo con él, sus objetivos, satisfaciendo sus necesidades e intereses que persigue esta fundación la cual es el bienestar y desarrollo afectivo del niño, su familia y la comunidad en donde se integra, teniendo la oportunidad de adquirirlos en forma sana y divertida, con elementos naturales.

Brinda, así, servicios recreacionales, principalmente, a los niños que integran el proyecto 273 Abaj Takalik como, también, a los padres de familia, en función de las actividades que se realizan en los proyectos afiliados a Christian Children Fund. También se les brindará las instalaciones recreativas a los padrinos o mentores de los niños afiliados y al personal de trabajo y, a su vez, a otros proyectos de Christian Children's. Y como una opción de uso a los visitantes del lugar que tienen afluencia al área por la cercanía del centro arqueológico Abaj Takalik, para obtener fondos económicos, buscando con ello estrategias y recursos para mejorar la calidad de vida de las familias afiliadas.

El Centro Recreativo poseerá servicios recreativos, educativos (propiamente de la Fundación), deportivos, esparcimiento y alojamiento.

Las actividades administrativas se encargarán del uso de cada una de las áreas que poseerá el Centro Recreativo.

El ingreso al Centro Recreativo será Gratuito para todos los que estén afiliados o vinculados con Christian Children's Fund. y los que no pagarán un costo determinado por la Fundación para obtención de fondos.

CUADRO No. 10

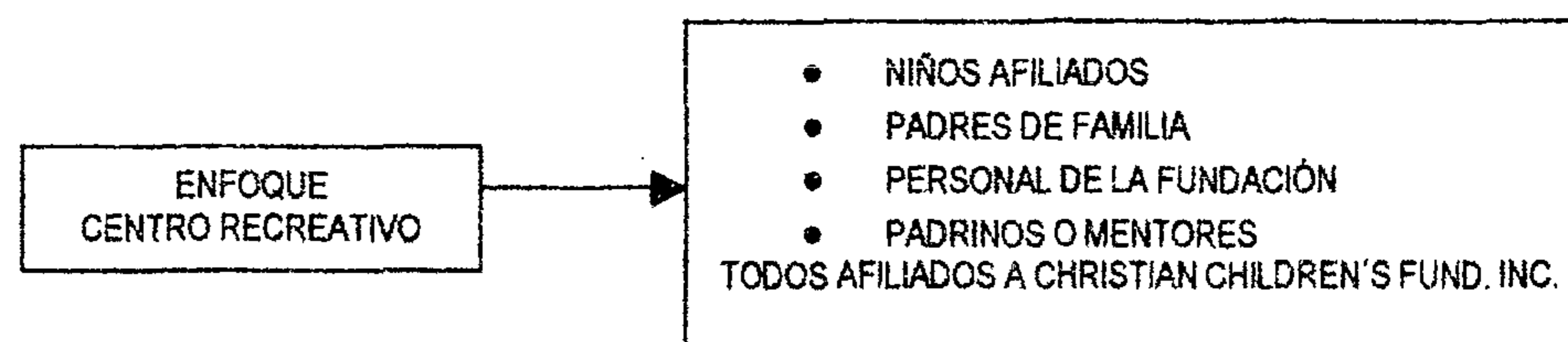

UNIVERSIDAD DE SAN CARLOS DE GUATEMALA  
AURA BEATRIZ SOTO CIFUENTES

*Página No. 24*



# CENTRO RECREATIVO Y TURÍSTICO "OJLAB'L K'E MAYAB'" DESCANSO MAYA, EL ASINTAL, RETALHULEU

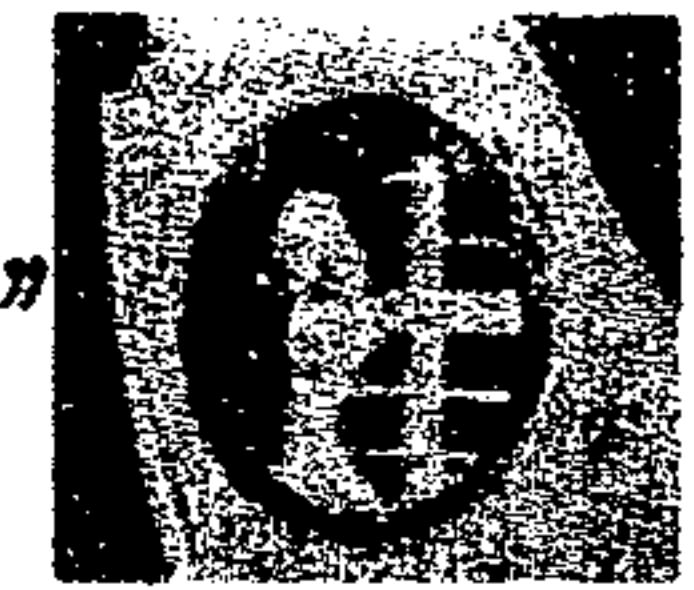

FUNDACIÓN CHRISTIAN  
CHILDREN FUND. INC.

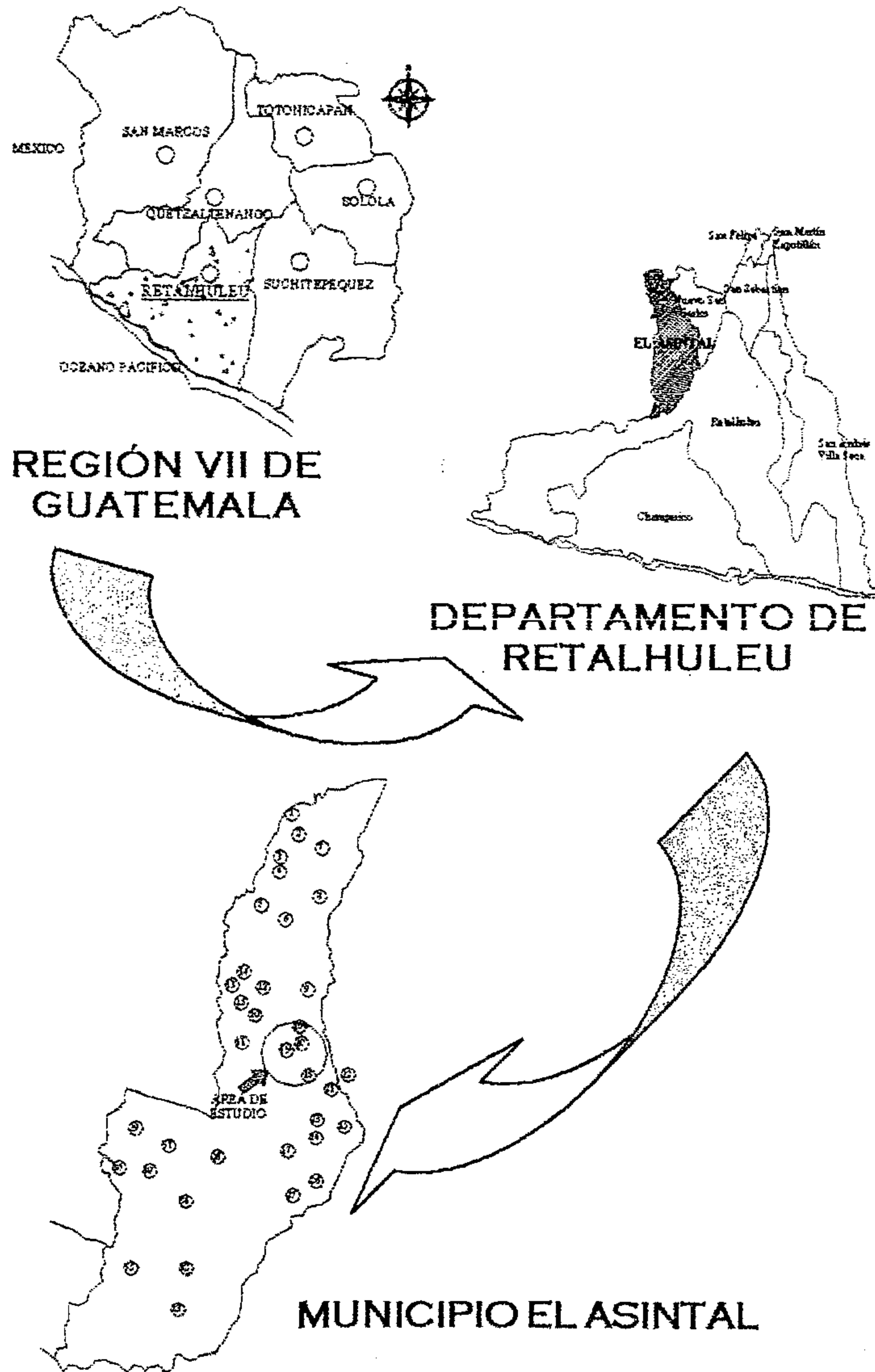

## CAPÍTULO 2. CARACTERIZACIÓN TERRITORIA CONTEXTO, LOCALIZACIÓN, DIMENSIONAMIENTO, PREFIGURACIÓN

En el presente capítulo se plantea una caracterización del aspecto biofísico del lugar de estudio, como lo es un Sistema Nacional, Regional, Departamental y Local; la localización, la población consumidora estableciendo, así, referencias que enmarcan al Centro Recreativo y Turístico "OJLAB'L K'E MAYAB', DESCANSO MAYA", con sus riquezas, su utilidad y beneficio que da a la comunidad donde se localiza.

UNIVERSIDAD DE SAN CARLOS DE GUATEMALA  
AURA BEATRIZ SOTO CIFUENTES

*Página No. 25*



# CENTRO RECREATIVO Y TURÍSTICO "OJLAB'L K'E MAYAB'" DESCANSO MAYA, EL ASINTAL, RETALHULEU

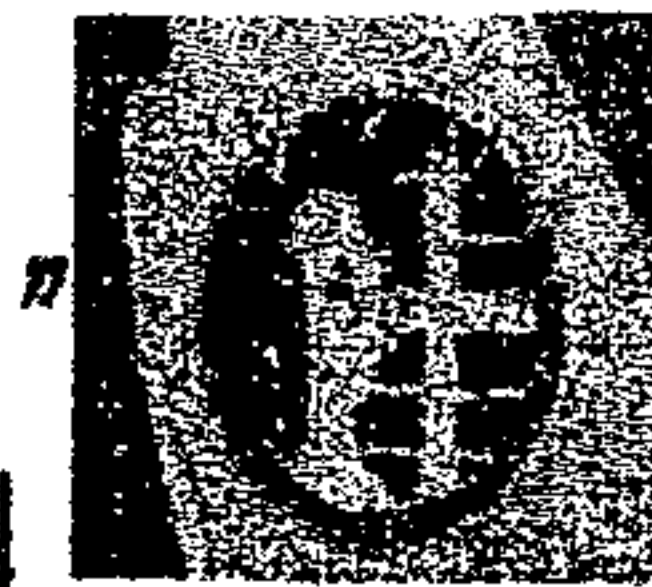

FUNDACIÓN CHRISTIAN  
CHILDREN FUND. INC.

## 2. CARACTERIZACION TERRITORIAL A NIVEL NACIONAL

### 2.1 ASPECTOS BIOFÍSICOS

#### 2.1.1 SISTEMA DE GÉNESIS DE SUELOS

En el estudio de los suelos de Guatemala, se menciona el tipo del cual están creados los suelos de las diferentes regiones del país; en este caso podemos observar que nuestra región se encuentra en la boca costa del litoral Pacífico entre los suelos de material **fluviovolcánico reciente a elevaciones medianas y bajas**. Las condiciones de los suelos o de cómo están creados son las siguientes:

1. suelos desarrollados sobre rocas calcáreas a elevaciones bajas;
2. suelos desarrollados sobre depósitos de mármol a elevaciones bajas;
3. suelos desarrollados sobre serpentina y rocas asociadas a elevaciones medianas;
4. suelos desarrollados sobre rocas calcáreas a elevaciones medianas;
5. suelos desarrollados sobre rocas calcáreas a elevaciones altas;
6. suelos desarrollados sobre esquistos a elevaciones medianas;
7. suelos desarrollados sobre ceniza volcánica a elevaciones medianas;
8. suelos desarrollados sobre ceniza volcánica a elevaciones altas;
9. **suelos desarrollados sobre material fluviovolcánico reciente a elevaciones medianas;**
10. **suelos desarrollados sobre material fluviovolcánico reciente a elevaciones bajas;**
11. suelos alpinos.

### MAPA DE GÉNESIS DE SUELOS MAPA No. 1

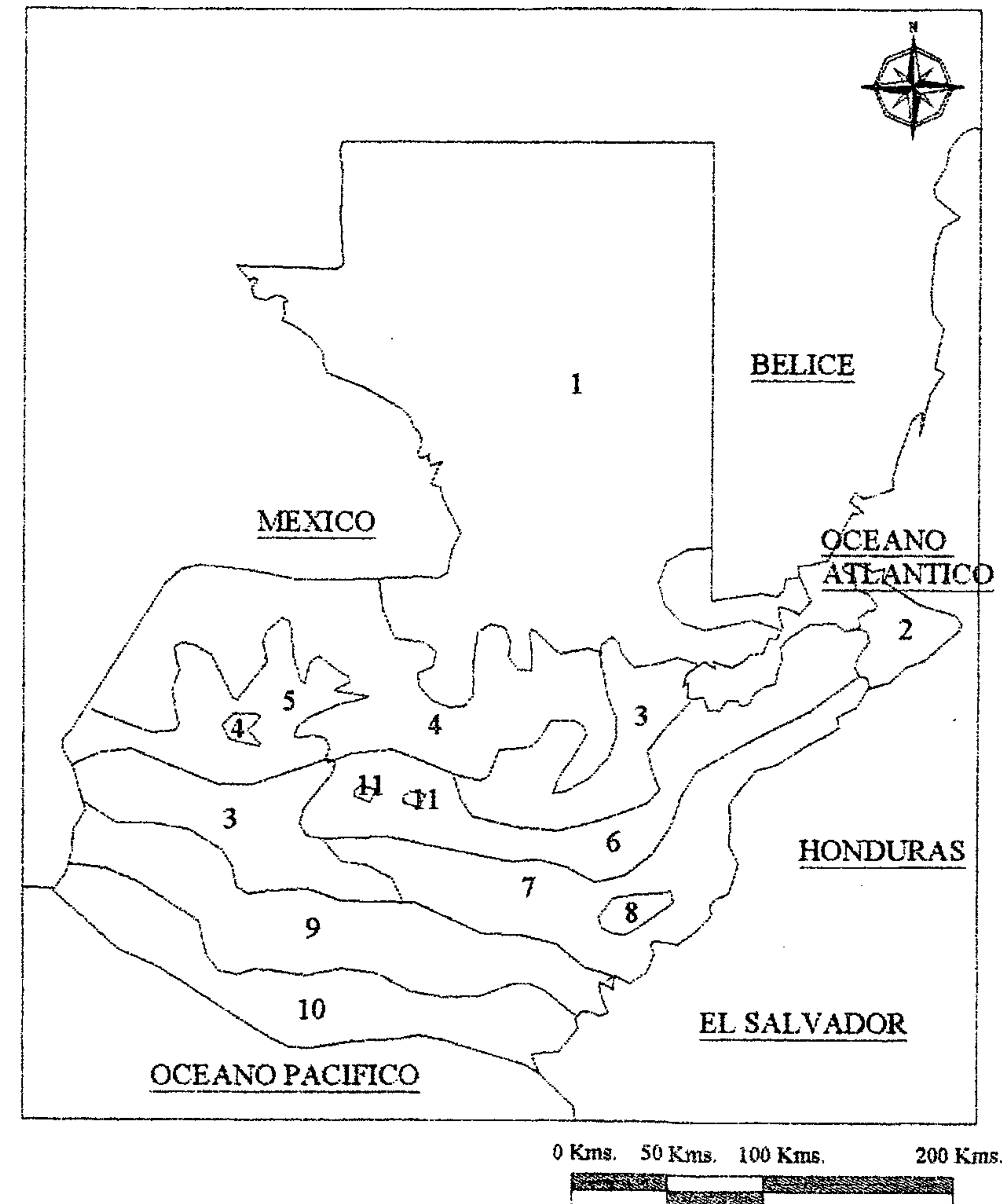

FUENTE: Mapa de Suelos (Génesis de suelos), Instituto Geográfico Nacional. IGN, Elaboración propia.

UNIVERSIDAD DE SAN CARLOS DE GUATEMALA  
AURA BEATRIZ SOTO CIFUENTES

Página No. 26



# CENTRO RECREATIVO Y TURÍSTICO "OJLAB'L K'E MAYAB'" DESCANSO MAYA, EL ASINTAL, RETALHULEU



FUNDACIÓN CHRISTIAN  
CHILDREN FUND, INC.

## 2.1.2 SISTEMA NACIONAL DE ÁREAS PROTEGIDAS

El SIGAP es un sistema que está formado por todas las áreas protegidas y organizaciones que las administra. Fue creado con el fin de alcanzar los objetivos de la conservación, rehabilitación mejoramiento y protección de los recursos naturales y culturales del país, en especial de la flora y la fauna silvestre.

El consejo Nacional de Áreas Protegidas (CONAP) es el encargado de velar por el cumplimiento de los objetivos de las áreas protegidas, así también, de dirigir y coordinar las actividades del sistema.

En lo que respecta el Asintal, Retalhuleu, con el Proyecto Nacional Abaj Takalik, forma parte de los programas del IDEAH, y está clasificada por el CONAP dentro de un **ÁREA PROTEGIDA ESPECIAL**. Áreas Protegidas según el CONAP.

- |  |   |
|--|---|
| 1. Sierra de Lacandón - Parque Nacional                        | 44. Catalij - Reserva Nacional Privada                  |
| 2. Laguna del Tigre - Parque Nacional                          | 45. Tinucamam - Parque Regional                         |
| 3. Laguna del Tigre - Biotopo Protegido                        | 46. Canaima - Reserva natural Privada                   |
| 4. Mirador del Azul - Parque Nacional                          | 47. Pachuj - Reserva natural privada                    |
| 5. Dos Lagunas - Biotopo Protegido                             | 48. Dolores Hidalgo - Reserva Natural Privada           |
| 6. San Miguel el Zorzo - Biotopo Protegido                     | 49. Río Blanco - Reserva natural Privada                |
| 7. Tixal - Parque Nacional                                     | 50. El Espino - Reserva natural privada                 |
| 8. Reserva de la Biosfera Maya - Reserva de Biosfera           | 51. Cerro Cahui - Biotopo protegido                     |
| 9. San Román - Reserva Biológica                               | 52. Grutas de Lanquín - Parque Nacional                 |
| 10. El Pucú - Refugio de vida Silvestre                        | 53. Quiché - Parque nacional                            |
| 11. Petexbatún - Refugio de vida Silvestre                     | 54. Cerro Miramundo - parque nacional                   |
| 12. Aguateco - Monumento cultural                              | 55. Riscos de Momostenango - Parque nacional            |
| 13. Dos Pías - Monumento Cultural                              | 56. Cuevas de Silvio - parque Nacional                  |
| 14. Ceibal - Monumento cultural                                | 57. Cerro de Badi - Parque Nacional                     |
| 15. Complejo Chiquibul Montañas Mayas - Reserva de la Biosfera | 58. El Reformador - Parque Nacional                     |
| 16. Yuxtlá - Refugio de vida Silvestre                         | 59. Los Apesantos - Parque Nacional                     |
| 17. Machaquilá - Refugio de vida silvestre                     | 60. Sipacote Naranjo - Parque Nacional                  |
| 18. Mario dary - biotopo protegido                             | 61. Iximché - Monumento Cultural                        |
| 19. Sierra de las Minas - Reserva de la Biosfera               | 62. Santa Rosaña - Reserva Forestal                     |
| 20. Cerro San Gil - Reserva de Manatiles                       | 63. El Pilar - Monumento Cultural                       |
| 21. Río Dulce - Parque nacional                                | 64. Volcán de Atilán - Parque Nacional                  |
| 22. Chocón Machacas - Biotopo Protegido                        | 65. Volcán de Fuego - Parque Nacional                   |
| 23. Laguna de Lachua - Parque Nacional                         | 66. Volcán de Agua - Parque Nacional                    |
| 24. Teñin - Parque Nacional                                    | 67. Volcán de San Pedro - Parque Nacional               |
| 25. Viesí-Cabá - Reserva de la Biosfera                        | 68. Volcán de Alzatate - Parque Nacional                |
| 26. Bocas del Polochic - Refugio de vida silvestre             | 69. Volcán de Amayo - Parque Nacional                   |
| 27. Montecito - Áreas de usos Múltiples                        | 70. Volcán de Cerro Quemado - Parque Nacional           |
| 28. Los Altos de San Miguel - Parque Regional                  | 71. Volcán de Cerro retondo - Parque Nacional           |
| 29. Quetzaltenango - Parque regional                           | 72. Volcán de Cruz Guernada - Parque Nacional           |
| 30. El Higuante - reserva Natural                              | 73. Volcán de Cúcuta - Parque Nacional                  |
| 31. Zunil - Parque Regional                                    | 74. Volcán de Conchigual - Parque Nacional              |
| 32. Volcán de Pacaya - Parque Nacional                         | 75. Volcán de Chicabal - Parque Nacional                |
| 33. Volcán de Izabal - Parque Regional                         | 76. Volcán de Chingo - Parque Nacional                  |
| 34. Cuenca de Atitlán - Área de usos Múltiples                 | 77. Volcán de Acatenango - Parque Nacional              |
| 35. El Rosano - Parque Nacional                                | 78. Volcán de Ixtapeque - Parque Nacional               |
| 36. Cerro Ajux - Parque Nacional                               | 79. Volcán de Jumay - Parque Nacional                   |
| 37. Laguna del Frio - Parque Nacional                          | 80. Volcán de Jumaytepeque - Parque Nacional            |
| 38. Las Victorias - Parque Nacional                            | 81. Volcán de Lacandón - Parque Nacional                |
| 39. San José la Coconia - Parque Nacional                      | 82. Volcán de Las Víboras - Parque Nacional             |
| 40. Naciones Unidas - Parque nacional                          | 83. Volcán de Montecito - Parque Nacional               |
| 41. La Cumbre, Flor de la Pasión - Reserva natural privada     | 84. Volcán de Moyuta - Parque Nacional                  |
| 42. Doña Cabría, Flor de la pasión - Reserva natural privada   | 85. Volcán de Quetzitepeque - Parque Nacional           |
| 43. Ceibo Mucho, Flor de la Pasión - Reserva natural privada   | 86. Volcán de San Antonio o Saquibetz - Parque Nacional |

## MAPA DE AREAS PROTEGIDAS SEGÚN CONAP MAPA No. 2

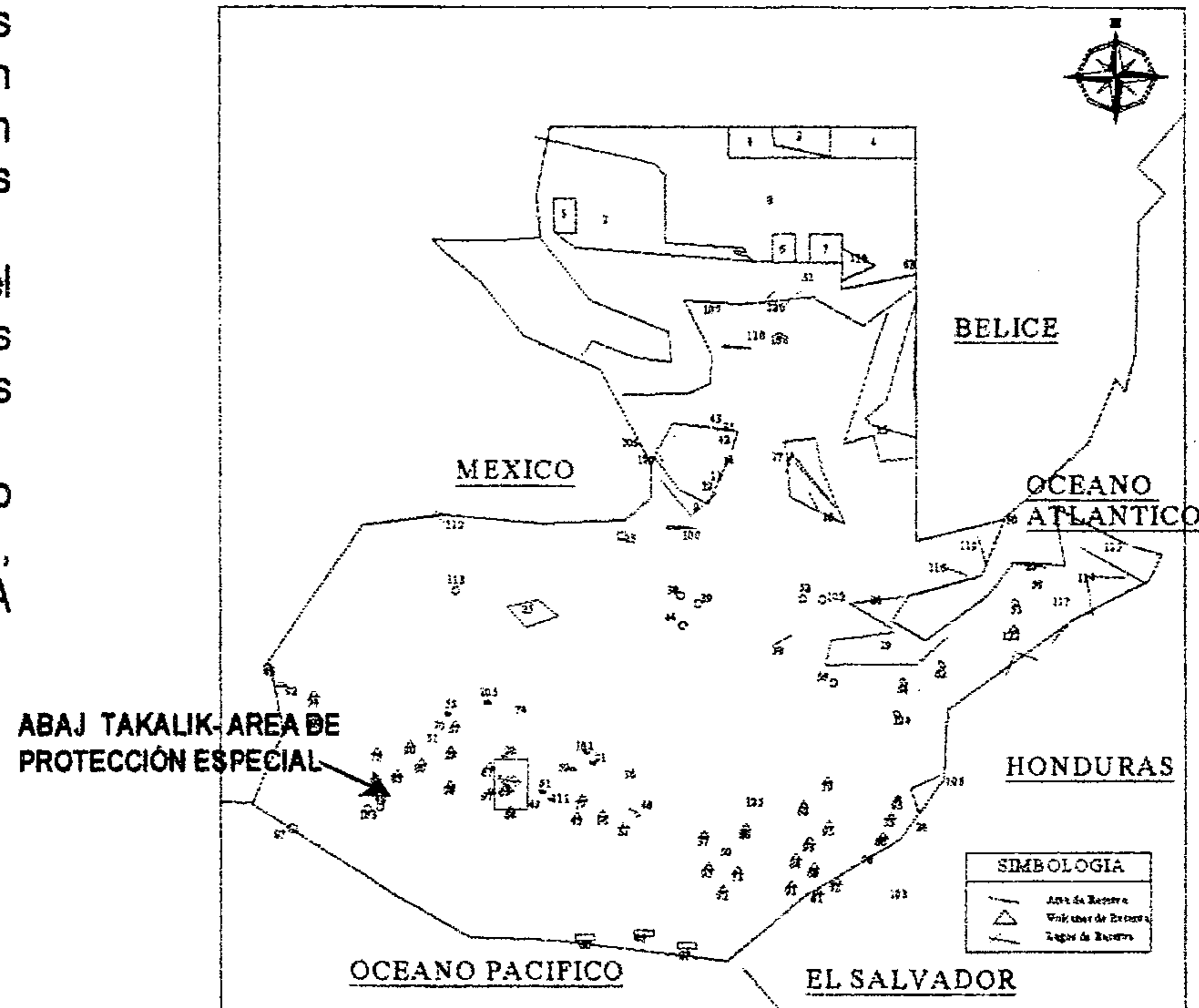

FUENTE: Mapa Consejo Nacional de Áreas Protegidas, CONAP. Elaboración Propia.

- |  |   |
|--|---|
| 67. La Chomera - Manchón Guamuchal - Reserva Privada     | 106. Laguna perdida - Área de Protección Especial             |
| 68. Volcán de Santa María - Parque Nacional              | 107. Sabana de Soa - Área de Protección Especial              |
| 69. Volcán de Santiago - Parque Nacional                 | 108. Laguna de Ixcoche - Área de Protección Especial          |
| 70. Volcán de Siete Orejas - Parque Nacional             | 109. Tuzpan Aguadulca - Área de Protección Especial           |
| 71. Volcán de Cruz Guernada - Parque Nacional            | 110. Tecpan - Área de Protección Especial                     |
| 72. Volcán de Cúcuta - Parque Nacional                   | 111. Laguna de Yolonabaj - Área de Protección Especial        |
| 73. Volcán de Tehuá - Parque Nacional                    | 112. Sierra de los Cuchumatanes - Área de Protección Especial |
| 74. Volcán de Tejumuc - Parque Nacional                  | 113. Sierra Caral - Área de Protección Especial               |
| 75. Volcán de Tecumburo - Parque Nacional                | 114. Punta de Manabique - Área de Protección Especial         |
| 76. Volcán de Tobón - Parque Nacional                    | 115. Sierra de Santa Cruz - Área de Protección Especial       |
| 77. Volcán de Totolmán - Parque Nacional                 | 116. Montaña de Espíritu Santo - Área de Protección Especial  |
| 78. Volcán de Zunil - Parque Nacional                    | 117. Yaxsh-Nakun-Naranjo - Área de Protección Especial        |
| 79. Sierra de Chingaj - Área de Protección Especial      | 118. Río Sarstun - Área de Protección Especial                |
| 80. San Rafael Pixcayá - Área de Protección Especial     | 119. Sabanas de San Francisco Área de Protección Especial     |
| 81. Semuc Champey - Área de Protección Especial          | 120. Xocoyá - Área de Protección Especial                     |
| 82. Lago de Guaja - Área de Protección Especial          | 121. Cumbre Alta - Área de Protección Especial                |
| <b>103. ABAJ TAKALIK - AREA DE PROTECCIÓN ESPECIAL</b>   | 122. Laguna de Río Salinas - Área de Protección Especial      |
| 104. Cumbre de María Tecón - Área de Protección Especial | 123. Valle de la Arada - Área de Protección Especial          |
| 105. Cerro Chiramay - Área de Protección Especial        | 124. Laguna de Ayarza - Área de Protección Especial           |

UNIVERSIDAD DE SAN CARLOS DE GUATEMALA  
AURA BEATRIZ SOTO CIFUENTES



# CENTRO RECREATIVO Y TURÍSTICO "OJLAB' L K'E MAYAB'" DESCANSO MAYA, EL ASINTAL, RETALHULEU



FUNDACIÓN CHRISTIAN  
CHILDREN FUND, INC.

## 2.1.3 SISTEMA NACIONAL DE ÁREAS SILVESTRES.

Respecto al tipo de áreas, el Centro de Estudios Conservacionistas(CECON), está siempre interesado por la conservación de las áreas en toda la república y podemos mencionar en nuestro caso, El Asintal por estar en el litoral del pacífico tiene gran riqueza ubicada en el área silvestre del Manchón-Ríos de Ocosito. Ver Mapa No. 3.

### ÁREAS SILVESTRES DE GUATEMALA

- |   |                                    |
|---|------------------------------------|
| 1. Río Dulce                                      | 31. Petencito                      |
| 2. Atitlán  | 32. Medio Monte                    |
| 3. Grutas de Lanquín                              | 33. Florencia                      |
| 4. Naciones Unidas                                | 34. Auto Safari Chapín             |
| 5. Cerro del -baúl                                | 35. Zoológico La Aurora            |
| 6. Laguna del Pino                                | 36. Reserva del Quetzal Los Andes  |
| 7. Las Victorias                                  | 37. Río Polochic-Ensenada-Lagartos |
| 8. Hawai  | 38. María Tecún Chinajá            |
| 9. San José La Colonia                            | 39. Chinajá                        |
| 10. El Rosario                                    | 40. Ayarza                         |
| 11. Sipacate                                      | 41. Bisis                          |
| 12. Santa Rosalía                                 | 42. Trifinio                       |
| 13. Bahía de St. Tomás                            | 43. San Rafael Pixcayá             |
| 14. Tikal   | 44. Lachuá                         |
| 15. Quiriguá                                      | 45. Cuchumatanes                   |
| 16. Iximché                                       | 46. Tajumulco                      |
| 17. Naj Tunich                                    | 47. Santa María                    |
| 18. Aguateca                                      | 48. Tolimán                        |
| 19. Dos Pilas                                     | 49. Chixoy                         |
| 20. Ceibal  | 50. FTN                            |
| 21. Mixco Viejo                                   | 51. Cerro San Gil                  |
| 22. Zaculeu                                       | 52. Río Samalá                     |
| 23. Sacul   | 53. Pacayá                         |
| 24. Ixum  | 54. Chiquibul                      |
| 25. Ucanal y Yaltutu                              | 55. Yolnabaj                       |
| 26. Biotopo del Quetzal                           | 56. Nentón                         |
| 27. Biotopo del Manatí                            | 57. Río Tambor                     |
| 28. Biotopo del Cerro Cahul                       | 58. Fuego y Acatenango             |
| 29. Biotopo de Monterrico, Canal de Chiquimulilla | 59. Ixcán                          |
| 30. Tayasal                                       | 60. Chama                          |

## MAPA DE AREAS SILVESTRES SEGÚN CECON MAPA No. 3

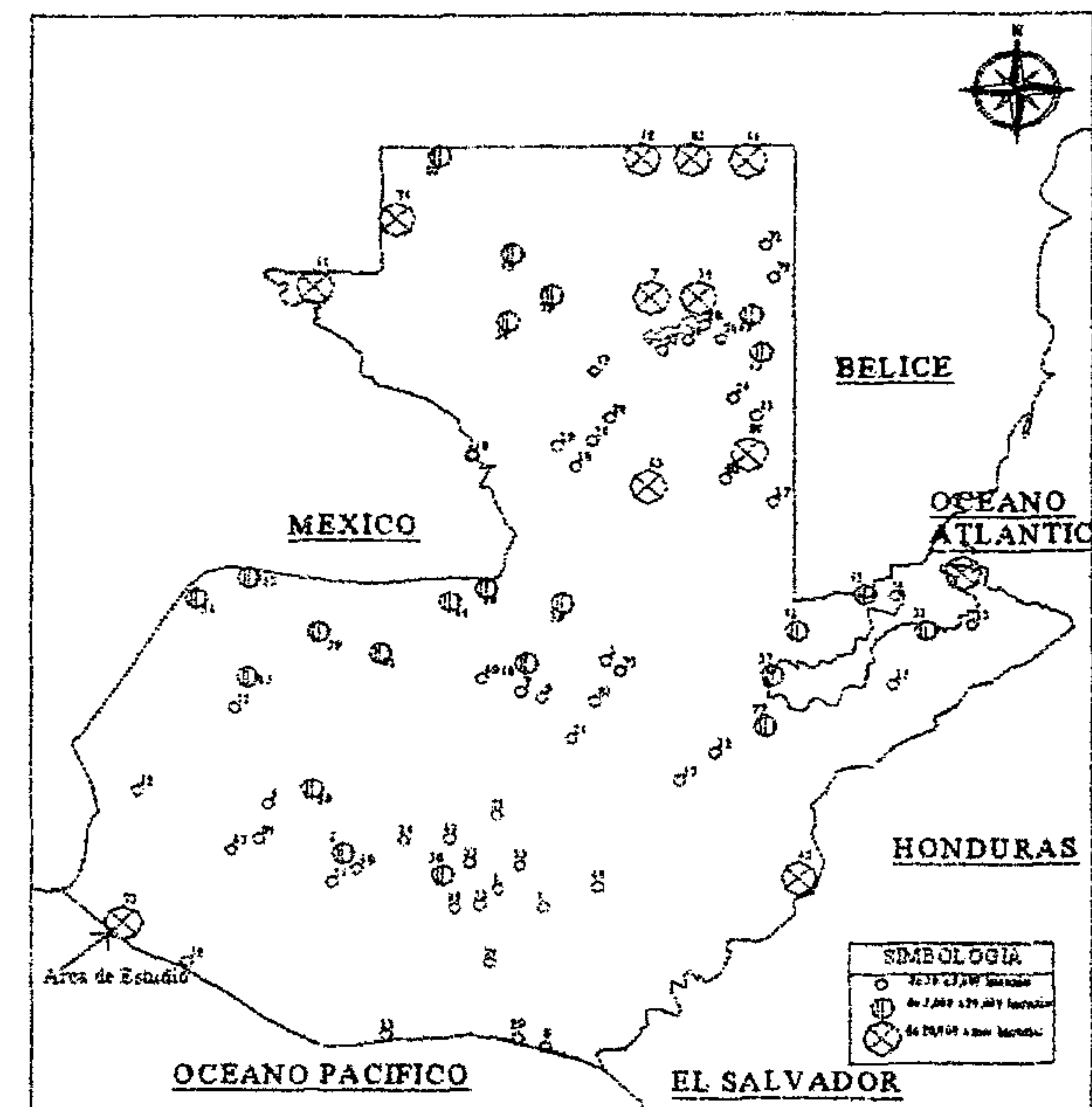

**FUENTE:** Centro de Estudios Conservacionistas CECON, trabajo desarrollado por Juan Carlos Godoy. Elaboración Propia.

- |                          |  |
|--------------------------|--|
| 61. Santa Cruz           | 74. Manabique                                |
| 62. Mirador              | 75. Semuc-Champey                            |
| 63. Yaxjá                | 76. Laguna El Tigre Río-Escondido-El Repasto |
| 64. Río Azul             | 77. Sierra de las Minas                      |
| 65. Machaquilá           | 78. San Miguel La Palotada                   |
| 66. Piedras Negras       | 79. Laguna Perdida                           |
| 67. Polol                | 80. Montaña Mayas Mopán                      |
| 68. Altar de Sacrificios | 81. Poptún                                   |
| 69. Los Medanos-El Perú  | 82. Candelaria                               |
| 70. Ixlu                 | 83. Calam-ha                                 |
| 71. Holmul               | 84. El Faro                                  |
| 72. Naranjo              | 85. Nacuchtun-Dos Lagunas                    |
- 73. Manchón-Ríos Ocosito**

UNIVERSIDAD DE SAN CARLOS DE GUATEMALA  
AURA BEATRIZ SOTO CIFUENTES

*Página No. 28*



# CENTRO RECREATIVO Y TURÍSTICO "OJLAB'L K 'É MAYAB'" DESCANSO MAYA, EL ASINTAL, RETALHULEU.

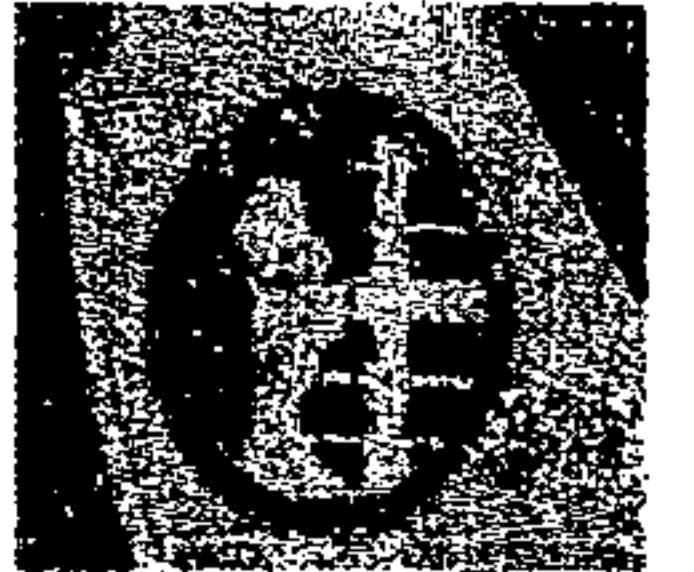

FUNDACIÓN CHRISTIAN  
CHILDREN'S FUND. INC.

## 2.2 CARACTERIZACIÓN DEL CONTEXTO GEOGRÁFICO ADMINISTRATIVO A NIVEL SUBREGIONAL.

**A NIVEL NACIONAL  
MAPA No. 4**

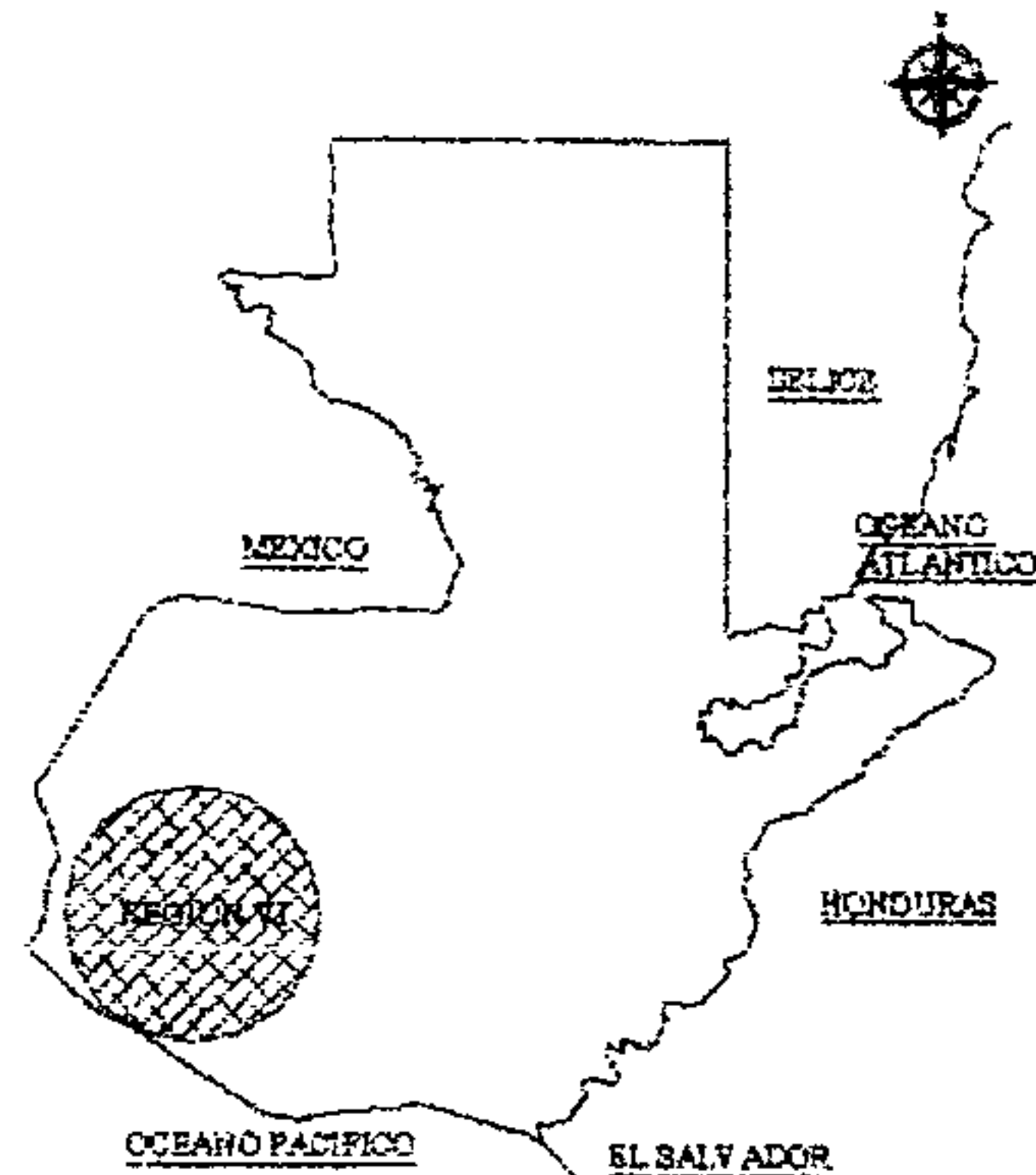

**A NIVEL REGIONAL  
MAPA No. 5**



**A NIVEL DEPARTAMENTAL  
MAPA No. 6**

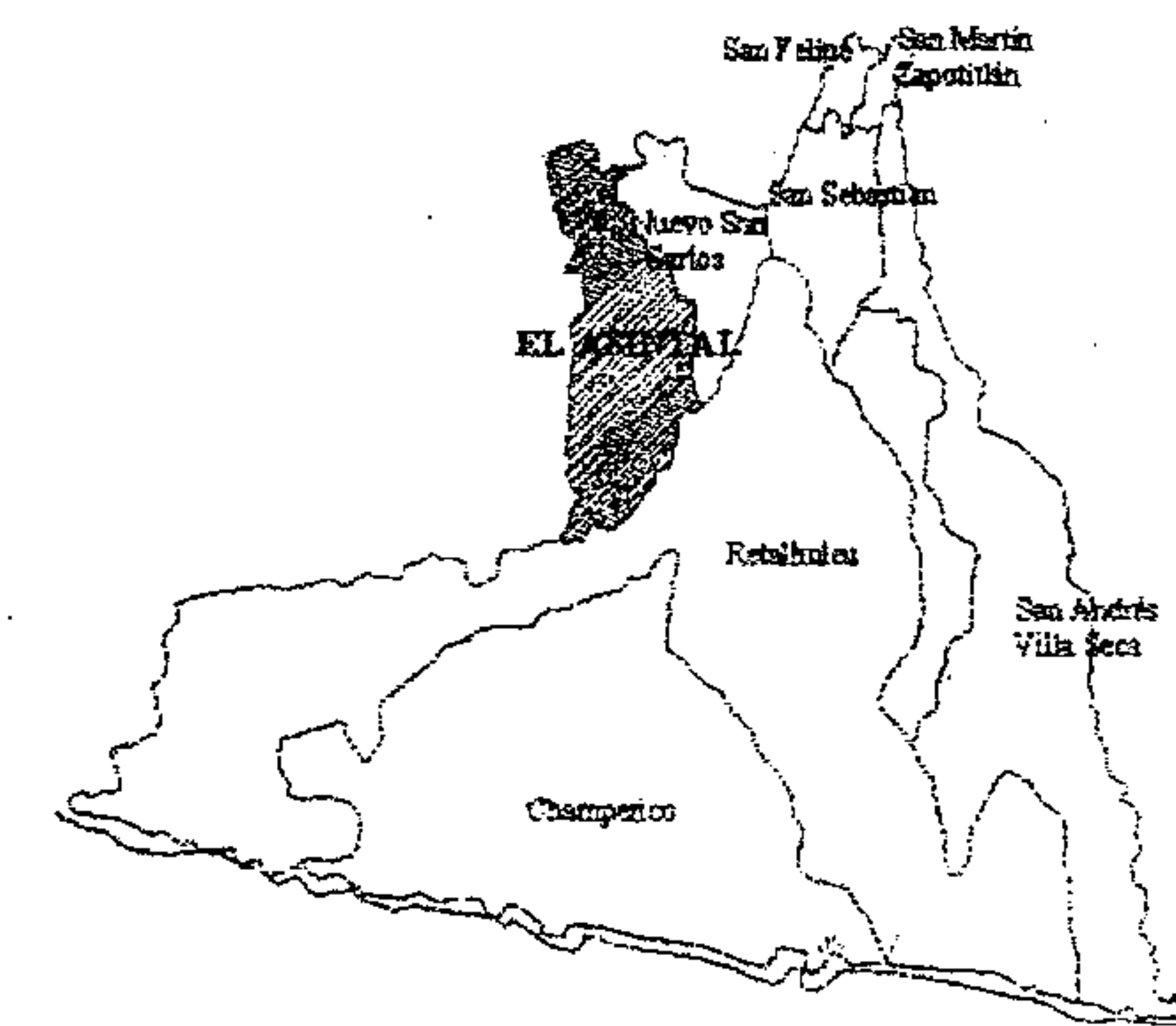

**A NIVEL URBANO  
MAPA No. 8**

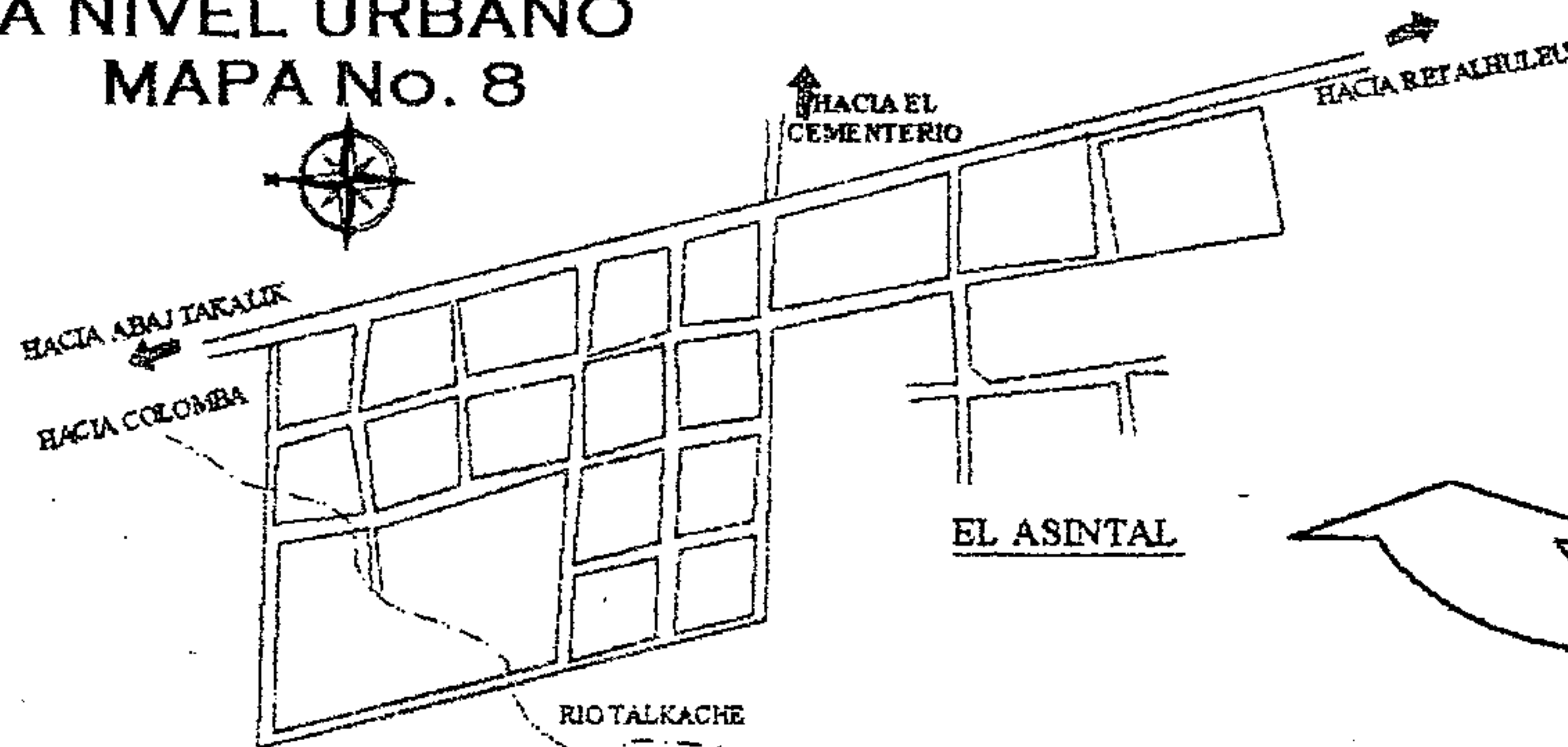

**A NIVEL MUNICIPAL  
MAPA No. 7**

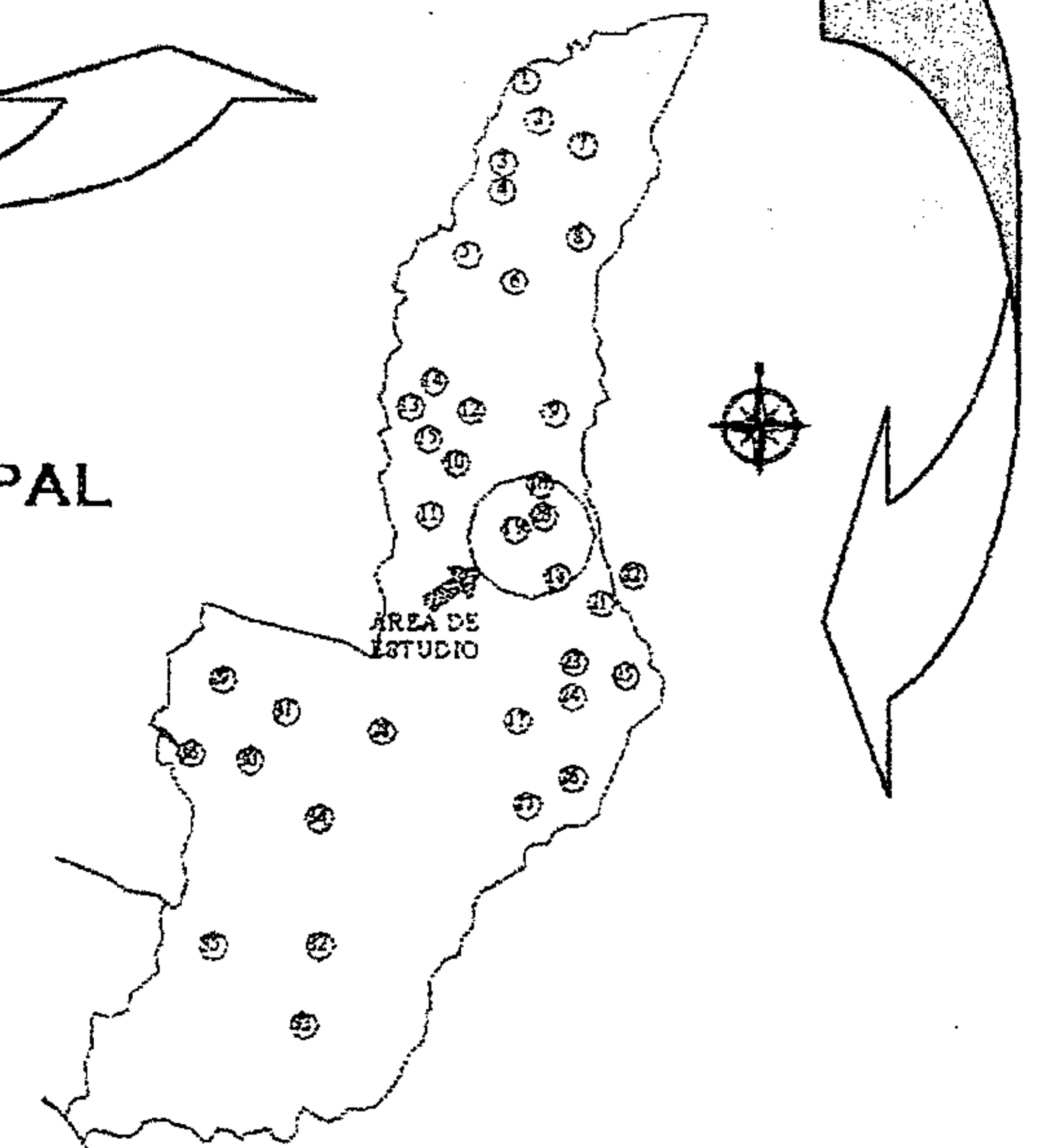

FUENTE: Mapas del IGM. Instituto Geográfico Militar. Sin Escala.

UNIVERSIDAD DE SAN CARLOS DE GUATEMALA  
AURA BEATRIZ SOTO CIFUENTES

*Página No. 29*



# CENTRO RECREATIVO Y TURÍSTICO "OJLAB'L K 'É MAYAB'" DESCANSO MAYA, EL ASINTAL, RETALHULEU.

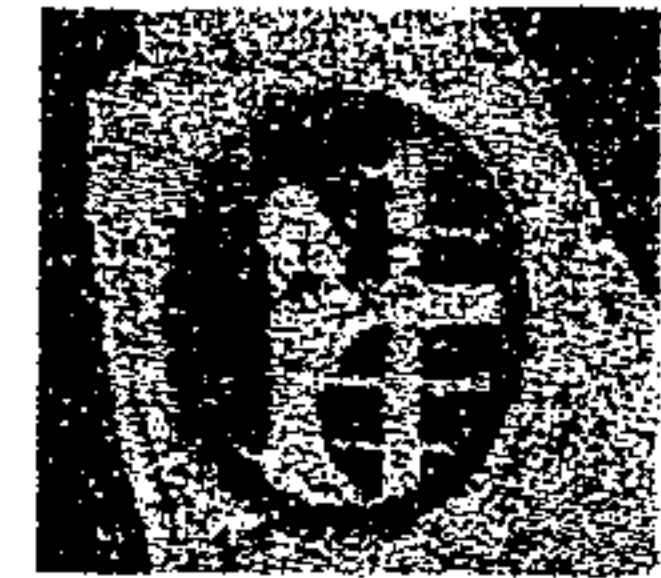

FUNDACIÓN CHRISTIAN  
CHILDREN'S FUND, INC.

## 2.2.1 SISTEMA VIAL, TERRESTRE

El sistema vial para llegar al departamento de Retalhuleu es muy fluido. Ya que cuenta con una posición estratégica en donde se concentran flujos importantes (ver mapa No. 9).

En la actualidad la región Sur-Occidente posee una de las rutas terrestres más importantes para el desarrollo del país como lo es la carretera CA-02, necesaria para el traslado de turistas en la región y otras actividades, la cabecera municipal de El Asintal, dista de la cabecera departamental 12 Kms. Y 195 Kms. de la ciudad capital. Así mismo, la distancia con la frontera de Tecún Umán es de 68 Kms. y por el Carmen 95 Kms. de la cabecera municipal de El Asintal.

Por lo que estos medios de comunicación favorecen el ingreso de turistas extranjeros y nacionales en la región, principalmente, atraídos por el Parque Nacional Abaj Takalik, que se encuentra en este municipio de Retalhuleu.

La cabecera municipal de El Asintal se comunica por medio de la carretera 6W que se encuentra asfaltada 9 ½ KMS., hasta la ruta principal, que es la carretera CA-2 Centroamericana que conduce a la frontera con México, y departamentos de la Costa Sur y a la ciudad de Guatemala, por medio de la carretera CA-9; y, a su vez, por medio de la Carretera Inter. Troncal de Occidente Carretera Internacional de Occidente (CITO) que comunica con los departamentos del Altiplano (Ver Mapa No.9)

## MAPA DEL SISTEMA VIAL, TERRESTRE MAPA No. 9

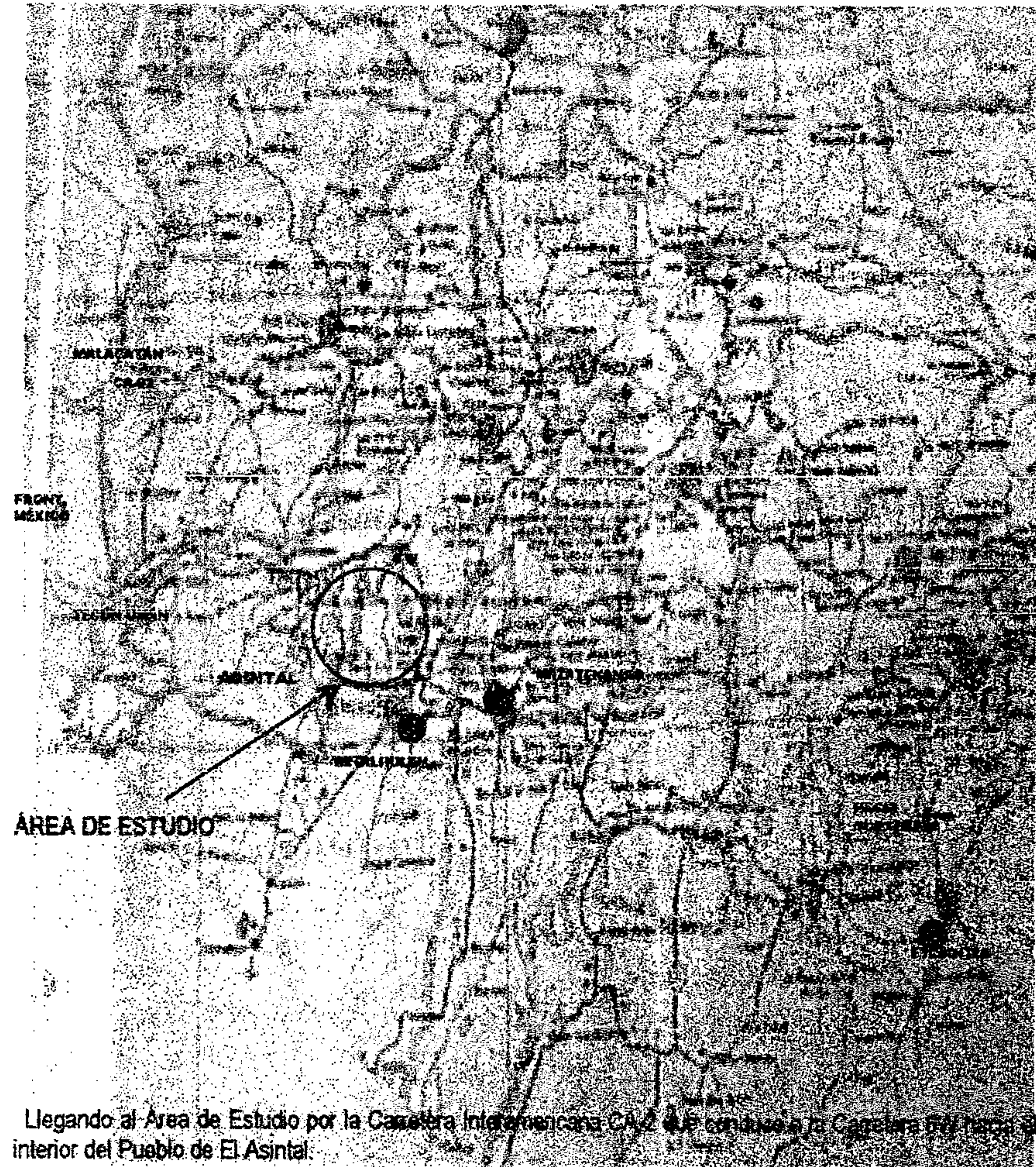

Llegando al Área de Estudio por la Carretera Interamericana CA-2 que conduce a la Carretera 6W hacia el interior del Pueblo de El Asintal.

FUENTE: Instituto Geográfico Militar IGM

UNIVERSIDAD DE SAN CARLOS DE GUATEMALA  
AURA BEATRIZ SOTO CIFUENTES  
Página No. 30



# CENTRO RECREATIVO Y TURÍSTICO "OJLAB'L K'É MAYAB'" DESCANSO MAYA, EL ASINTAL, RETALHULEU.

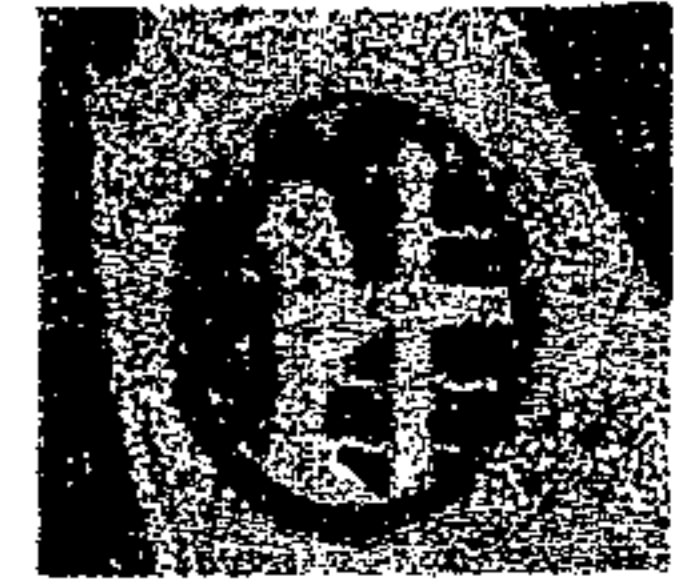

FUNDACIÓN CHRISTIAN  
CHILDREN'S FUND, INC.

## 2.3 CARACTERIZACIÓN DEL CONTEXTO GEOGRÁFICO ADMINISTRATIVO A NIVEL REGIONAL.

### 2.3.1 ASPECTOS BIOFÍSICOS SUBREGIONAL.

#### 2.3.1.1 PUNTOS DE INTERÉS TURÍSTICO EN LA REGIÓN VI DE GUATEMALA.

La Región VI de Guatemala se encuentra integrada por los departamentos de San Marcos, Quetzaltenango, Totonicapán, Sololá, Suchitepéquez y Retalhuleu. En esta región hay pocos centros recreativos y turísticos, en donde la población pueda distraerse y, a su vez, tiene tantos recursos naturales y ancestrales en donde se podrían convertir en atractivos turísticos para pasar un día agradable al lado de la familia. Los lugares recreativos con que cuenta esta región son ríos y balnearios de los lugares cercanos de cada uno de dichos departamentos; también cuenta con playas como Champerico, Ocós, Tilapa, Tulate, Itzapa, Etc., todos pertenecientes al litoral pacífico. Entre los centros recreativos de esta región podemos mencionar: Balneario de Aguas Calientes, de Quetzaltenango; el centro acuático Xocomil y el Parque de diversiones Xetutul, ambos pertenecientes al departamento de Retalhuleu. También contamos con el Parque Nacional de Arqueología Abaj Takalik, que posee una trayectoria comercial en la Costa Sur, perteneciente al período Preclásico Tardío y Medio. Y en las cercanías de este último se encuentra nuestro sitio de Estudio para la realización de un centro Recreativo y Turístico denominado OJLAB'L K'É MAYAB' Descanso Maya.

## PUNTOS DE INTERÉS TURÍSTICO EN LA REGIÓN VI DE GUATEMALA. MAPA No. 10



- 3. Parque Acuático Xocomil, San Martín Zapotitlán, Retalhuleu.
- 4. Parque de Diversiones Xetutul, San Martín Zapotitlán, Retalhuleu.
- 5. Playas de Champerico, Retalhuleu.
- 6. Playas de Tulate, San Andrés Villa Seca.
- 7. Parque Nacional Arqueológico Abaj Takalik, El Asintal Retalhuleu.
- 8. Playas de Tilapa, San Marcos.
- 9. Lago de Atitlán, Sololá.
- 10. Santiago Atitlán, Sololá.
- 11. Panajachel, Sololá.
- 12. Tecpán, Atitlán.

### PUNTOS DE INTERÉS TURÍSTICOS DE LA REGIÓN VI

- 1. Aguas Georginas, Quetzaltenango.
- 2. Aguas Calientes, Quetzaltenango.

UNIVERSIDAD DE SAN CARLOS DE GUATEMALA  
AURA BEATRIZ SOTO CIFUENTES

*Página No. 31*





# CENTRO RECREATIVO Y TURÍSTICO "OJLAB'L K 'É MAYAB'" DESCANSO MAYA. EL ASINTAL, RETALHULEU.

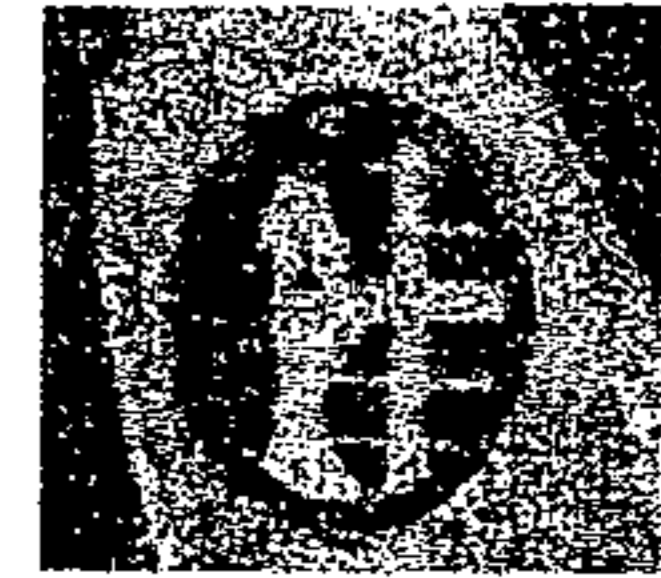

FUNDACIÓN CHRISTIAN  
CHILDREN'S FUND. INC.

## 2.3.1.2 SITIOS RECREATIVOS Y TURÍSTICOS DE ATRACCIÓN SUBREGIONAL DEL DEPARTAMENTO DE RETALHULEU.



Foto: No. 1 Parque Nacional Abaj Takalik, El Asintal, Retalhuleu.



Foto: No. 2 Playas del Puerto de Champerico, Retalhuleu.



Foto: No. 5 Playas de Tulate, San Andrés Villa Seca, Retalhuleu.

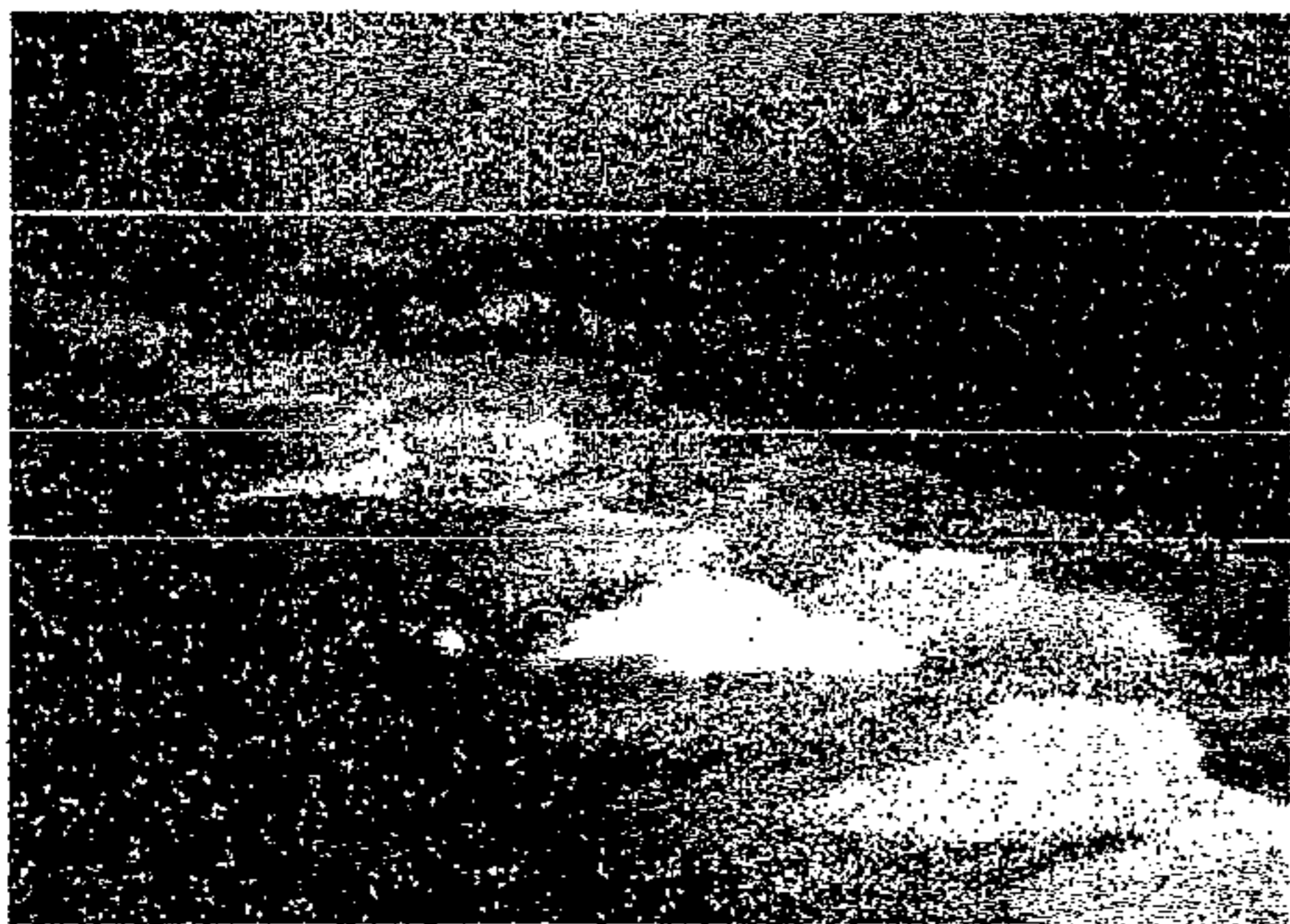

DEPARTAMENTO DE  
RETAHLULEU.  
MAPA NO. 11



Foto No. 3. Parque Acuático Xocomil, San Martín Zapotitlán, Retalhuleu.



Foto: No. 4 Parque de Diversiones Xetulul, San Martín Zapotitlán, Retalhuleu.

Como hemos mencionado anteriormente, en el departamento de Retalhuleu existen pocos lugares de atractivo turístico, sin embargo, éstos no están al alcance económico de la mayoría, asimismo, aunque contamos con estos Centros Recreativos antes mencionados, la afluencia del turismo al Sitio Arqueológico Abaj Takalik, es grandioso, ya que cuenta con una riqueza natural y un gran potencial histórico de una ciudad Antigua, una de las más antiguas de Mesoamérica.

UNIVERSIDAD DE SAN CARLOS DE GUATEMALA  
ALIRA BEATRIZ SOTO CIFUENTES

Página No. 32

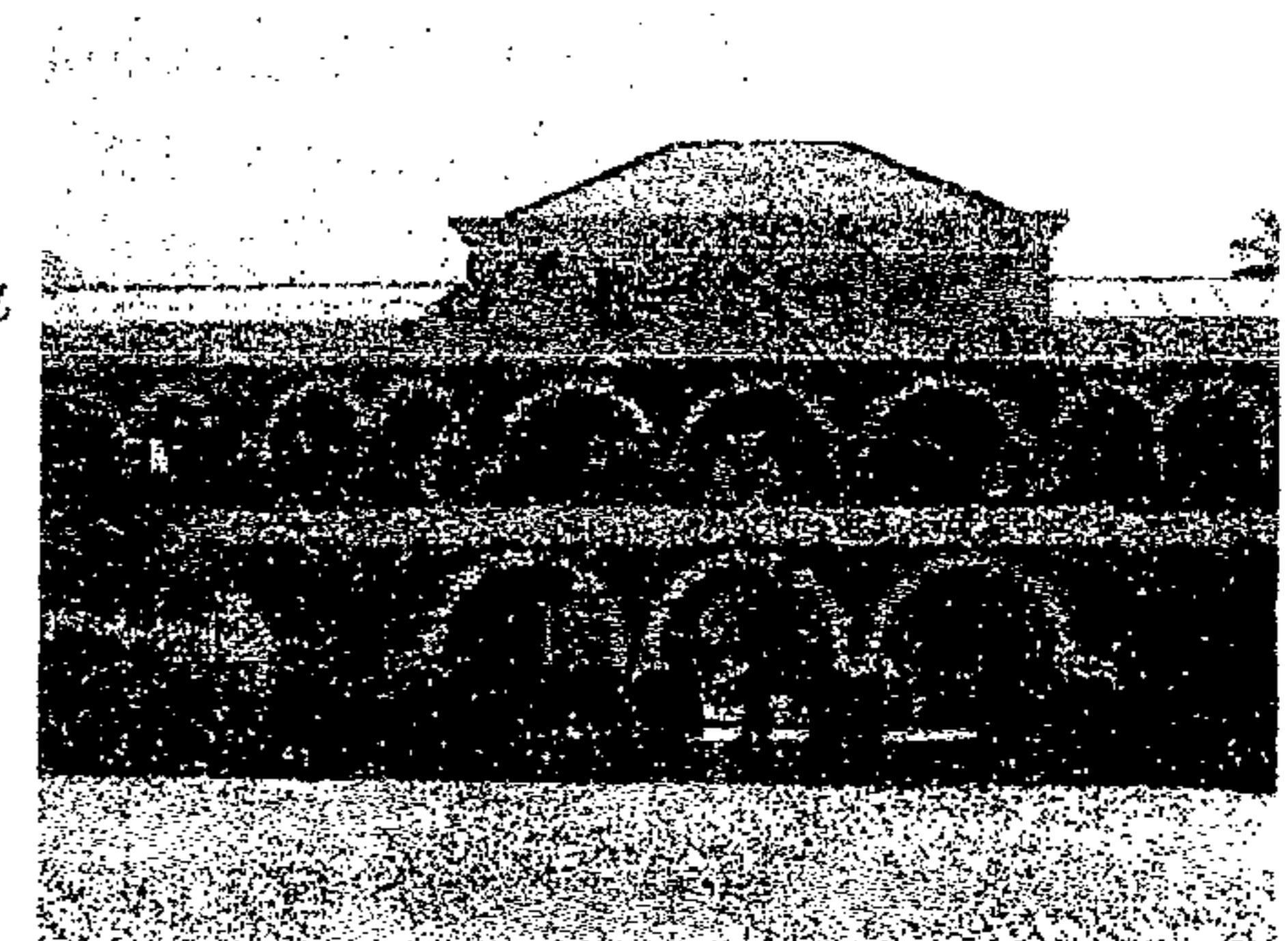

# CENTRO RECREATIVO Y TURÍSTICO "OJLAB'L K'É MAYAB'" DESCANSO MAYA. EL ASINTAL, RETALHULEU.

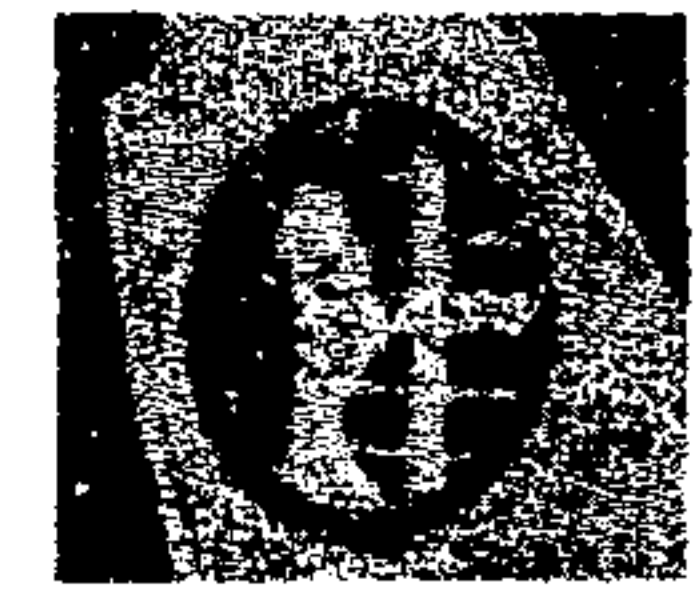

FUNDACIÓN CHRISTIAN  
CHILDREN'S FUND. INC.

## 2.3.2 ASPECTOS SOCIALES.

### 2.3.2.1 DATOS ESTADÍSTICOS DE LA PROYECCIÓN POBLACIONAL DEL DEPARTAMENTO DE RETALHULEU.

Los datos de la población en el departamento de Retalhuleu por municipio, obtenida por el Instituto Nacional de Estadística INE, proyectada para el año 2,025 son los siguientes, (Ver cuadro No. 10) La Proyección para el 2,025, se calculó según el método siguiente:

$$CA = \frac{P2 - P1}{N} \quad \text{Donde: CA} = \text{Crecimiento anual} \quad N = \text{Tiempo transcurrido}$$

$$PX = P1 + CA * n \quad P2 = \text{Población actual} \quad n = \text{Tiempo transcurrido}$$

$$P1 = \text{Población anterior entre censo P1}$$

$$PX = \text{Población al año y fecha aproximada}$$

Con estos datos podemos conocer alguna población que demandaría lo nuestro de este Centro Turístico Recreativo, generando un desarrollo Sostenible para la mejor calidad de vida de cada una de las personas, que se involucre en ella. Nuestras áreas de influencia que demandaría probablemente nuestro Centro Recreativo, lo compondrían los municipio más cercanos al sitio de estudio, los cuales son: El Asintal (10.60%), Nuevo San Carlos (11.73%), Retalhuleu (29.60%), San Sebastián (9.02%), Santa Cruz Muluá (5.15%), San Martín Zapotitlán (4.01%) y San Felipe (5.87%), la cual sería 75.98% de la población total.

### PROYECCIÓN DE LA POBLACIÓN DEL DEPARTAMENTO DE RETALHULEU POR MUNICIPIO. 2,000-2,025. CUADRO No. 11

MUNICIPIO	2,000	2,005	2,010	2,015	2,020	2,025
Población total	241,927	262,294	282,661	303,028	323,395	343,762
Retalhuleu	72,366	77,699	83,032	88,365	93,698	99,031
San Sebastián	21,657	23,744	25,831	27,918	30,005	32,092
Santa Cruz Muluá	11,795	13,511	15,227	16,943	18,659	20,375
San Martín Zapotitlán	8,405	10,648	12,891	15,134	17,377	19,620
San Felipe	14,769	15,482	16,195	16,908	17,621	18,334
San Andrés Villa Seca	35,377	38,199	41,021	43,843	46,665	49,487
Champerico	23,198	24,939	26,680	28,421	30,162	31,903
Nuevo San Carlos	28,964	30,821	32,678	34,535	36,392	38,249
El Asintal	25,396	27,801	30,206	32,611	35,016	37,421

Fuente: Instituto Nacional de Estadística INE.

### PROYECCIÓN DE LA POBLACIÓN DEL DEPARTAMENTO DE RETALHULEU POR MUNICIPIO. 2,000-2,025. GRÁFICA No. 2

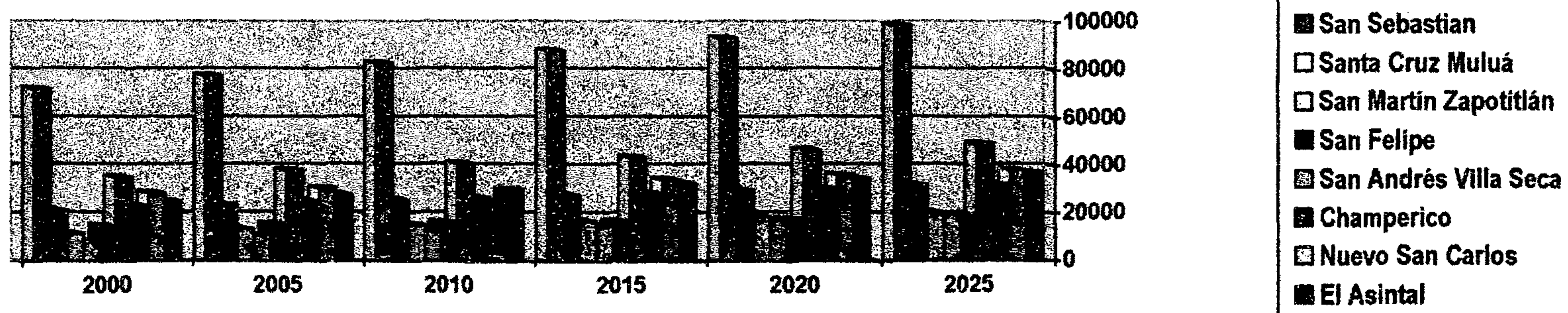

UNIVERSIDAD DE SAN CARLOS DE GUATEMALA  
AURA BEATRIZ SOTO CIFUENTES

Página No. 33



# CENTRO RECREATIVO Y TURÍSTICO "OJLAB'L K'É MAYAB'" DESCANSO MAYA. EL ASINTAL, RETALHULEU.

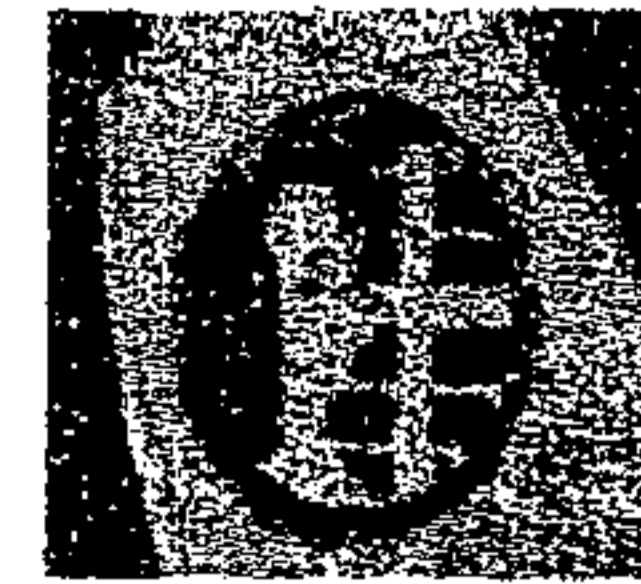

FUNDACIÓN CHRISTIAN  
CHILDREN'S FUND, INC.

## 2.3.3 INFRAESTRUCTURA VIAL DEL DEPARTAMENTO DE RETALHULEU, Y SU ÁREA DE INFLUENCIA.

Entre la cobertura del Área de Influencia, están unidos los municipios de El Asintal, Nuevo San Carlos, Retalhuleu, San Sebastián ya que los une la carretera Interamericana CA-2. La infraestructura Vial del departamento de Retalhuleu se encuentra en perfectas condiciones, ya que está totalmente asfaltada. Contamos con la vía principal sobre la Costa Sur, carretera CA-2, hasta el kilómetro 190 ½, y la carretera 6W al Norte, encontrándose asfaltada 9 ½ Kms., 4.5 Kms., al municipio de El Asintal y 5 Kms., al Sitio Arqueológico Abaj Takalik que comunica con Colomba, municipio de Quetzaltenango.

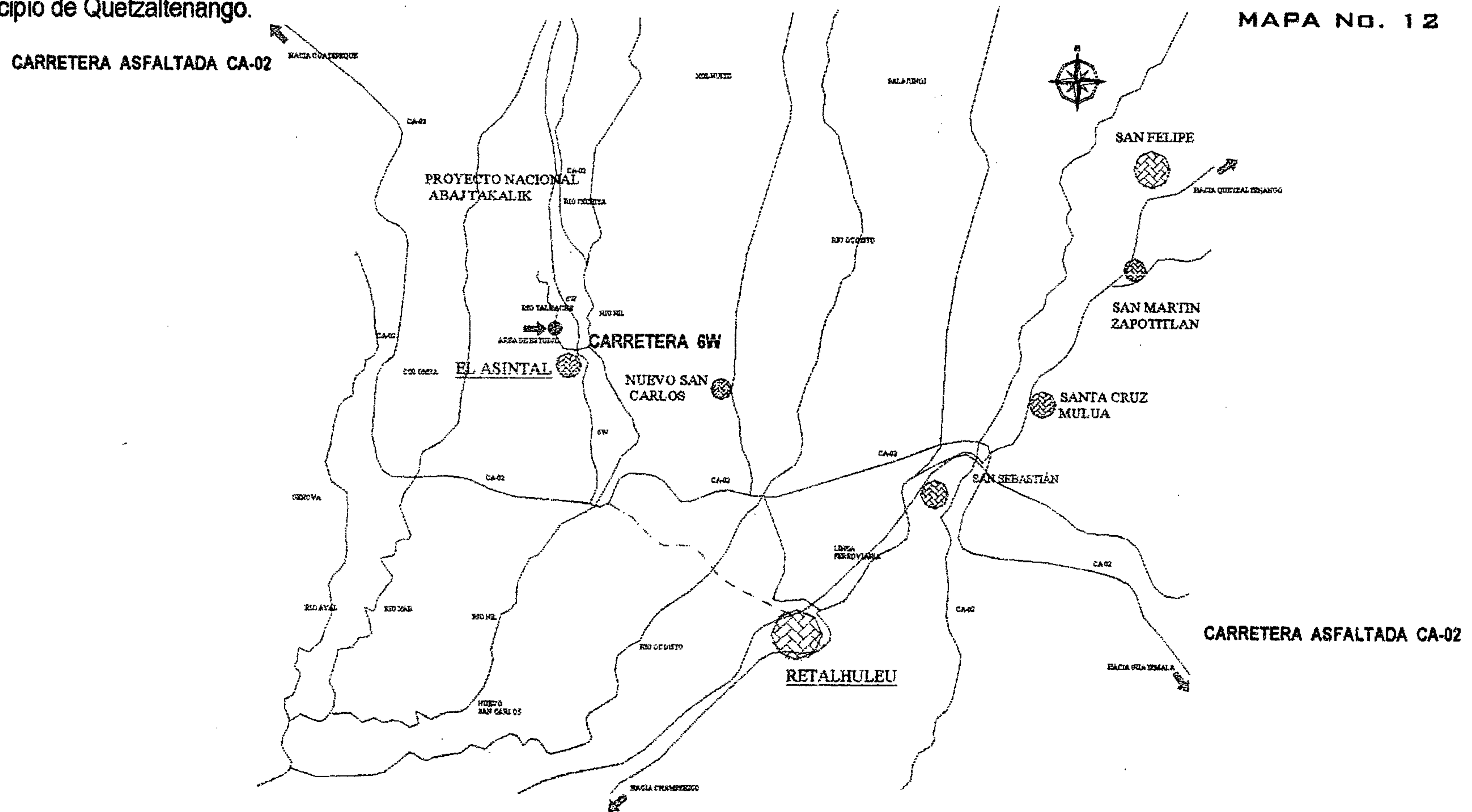

FUENTE: Mapa Turístico INGUAT. Elaboración propia.

UNIVERSIDAD DE SAN CARLOS DE GUATEMALA  
AIRA BEATRIZ SOTO CIFUENTES  
Página No. 34



# CENTRO RECREATIVO Y TURÍSTICO "OJLAB'L K 'É MAYAB'" DESCANSO MAYA, EL ASINTAL, RETALHULEU.

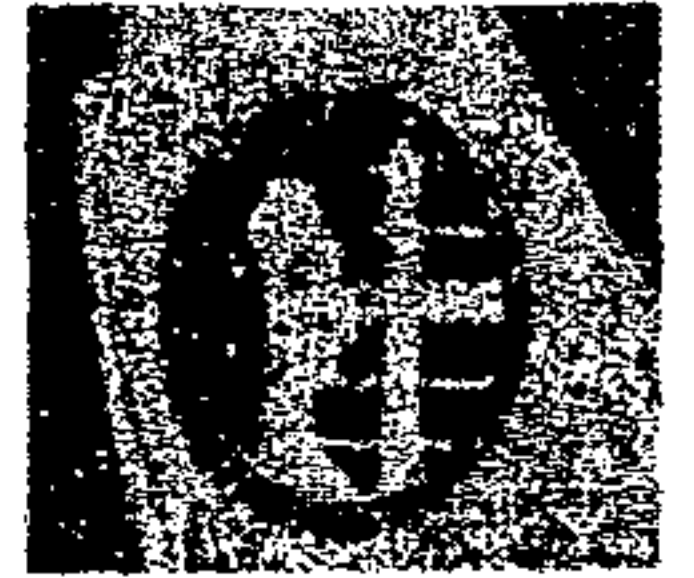

FUNDACIÓN CHRISTIAN  
CHILDREN'S FUND, INC.

## 2.4 CONTEXTO BIOFÍSICO, GEOGRÁFICO ADMINISTRATIVO A NIVEL DEPARTAMENTAL-MUNICIPAL

### 2.4.1 DEPARTAMENTO DE RETALHULEU

Esta propuesta de diseño está referida en el marco territorial guatemalteco de la región VI al Sur-Occidente del país, abarca una extensión territorial de 12,230 Kms., equivalente al 11% del total del territorio nacional, comprende los departamentos de San Marcos, Quetzaltenango, Totonicapán, Sololá, Suchitepéquez y RETALHULEU.

El departamento de Retalhuleu se encuentra al Sur Occidente del país, tiene una extensión de 1,856 Kilómetros cuadrados de tierra fértil, rica y prometedora. La cabecera departamental es considerada como un centro Urbano Intermedio. De forma triangular, se limita al Norte por los municipios de El Palmar, Calaguaché y Zunil de Quetzaltenango; al Oriente por los municipios de Pueblo Nuevo, San Francisco Zapotitlán y Cuyotenango de Suchitepéquez; por el Sur con el Océano Pacífico y por el Poniente con Colimba, Génova, Flores Costa Cuca y Coatepeque de Quetzaltenango y Pajapita Ocos de San Marcos y está situado en los 92° y 91.30° ; 14° y 14.30° del Meridiano de Greenwich. El Departamento de Retalhuleu fue creado por el Decreto No. 194 de fecha 16 de octubre de 1,877. Dividido políticamente por 9 Municipios, los cuales son: Retalhuleu, Nuevo San Carlos, Champerico, San Felipe, San Sebastián, Santa Cruz Muluá, San Martín Zapotitlán, EL ASINTAL, San Andrés Villa Seca. (Ver Mapa No. 6) (Retalhuleu, Apuntes Monográficos y Descriptivos, Ramón Serra G. 1,992)

### 2.4.2 MUNICIPIO DE EL ASINTAL

Su nombre proviene de At Tzintali "Laderas de Agua". Originalmente, de Quetzaltenango, pasó a formar parte de Retalhuleu, el 8 de abril de 1,940, tiene 26,306 habitantes, hasta el 2,002. Alberga en su tierra al fabuloso **ABAJ TAKALIK**, importante Centro Arqueológico Nacional, se cuenta como uno de los más importantes municipios de Guatemala. (Retalhuleu, Apuntes Monográficos y Descriptivos, Ramón Serra G. 1,992) El municipio de El Asintal se encuentra localizado al Sur Occidente dentro del departamento de Retalhuleu, (Ver Mapa No. 7) la cabecera de El Asintal es considerada como un centro Urbano Pequeño. (Ver Mapa No. 8). El municipio de El Asintal tiene una extensión de 112 Kms., y colinda al Norte con Colimba, al Oeste con Génova, municipios de Quetzaltenango; al Sur con Retalhuleu y Nuevo San Carlos; al Este con Nuevo San Carlos, municipios de Retalhuleu. (Diccionario Geográfico de Guatemala) Ver Mapa No. 6. Dista 195 KMS., de la Ciudad de Guatemala. En el municipio de El Asintal se enmarca la presente propuesta, comprendida el área urbana de esta localidad con el apoyo en el desarrollo potencial del sitio Arqueológico Abaj Takalik. Las coordenadas geográficas de la cabecera de El Asintal son: 14° 35' 48" latitud Norte y 91° 43' 35" longitud Oeste del Meridiano de Greenwich. Siendo su elevación de 398.17 mts. S.N.M. Según la Dirección General de Caminos.

UNIVERSIDAD DE SAN CARLOS DE GUATEMALA  
AURA BEATRIZ SOTO CIFUENTES

*Página No. 35*



# CENTRO RECREATIVO Y TURÍSTICO "OJLAB'L K'É MAYAB'" DESCANSO MAYA, EL ASINTAL, RETALHULEU.

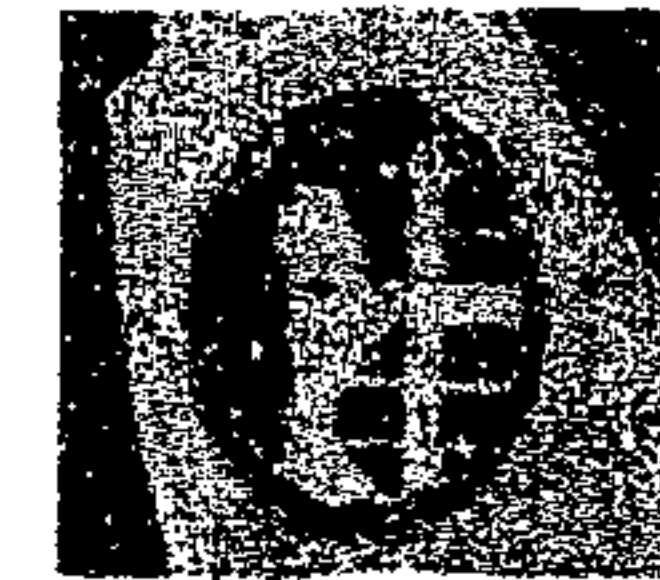

FUNDACIÓN CHRISTIAN  
CHILDREN'S FUND, INC.

DIVISIÓN DEL MUNICIPIO DE EL ASINTAL.  
MAPA No. 13

## COMUNIDADES DEL MUNICIPIO DE EL ASINTAL DISTANCIA EN KMS. DE LA CABECERA

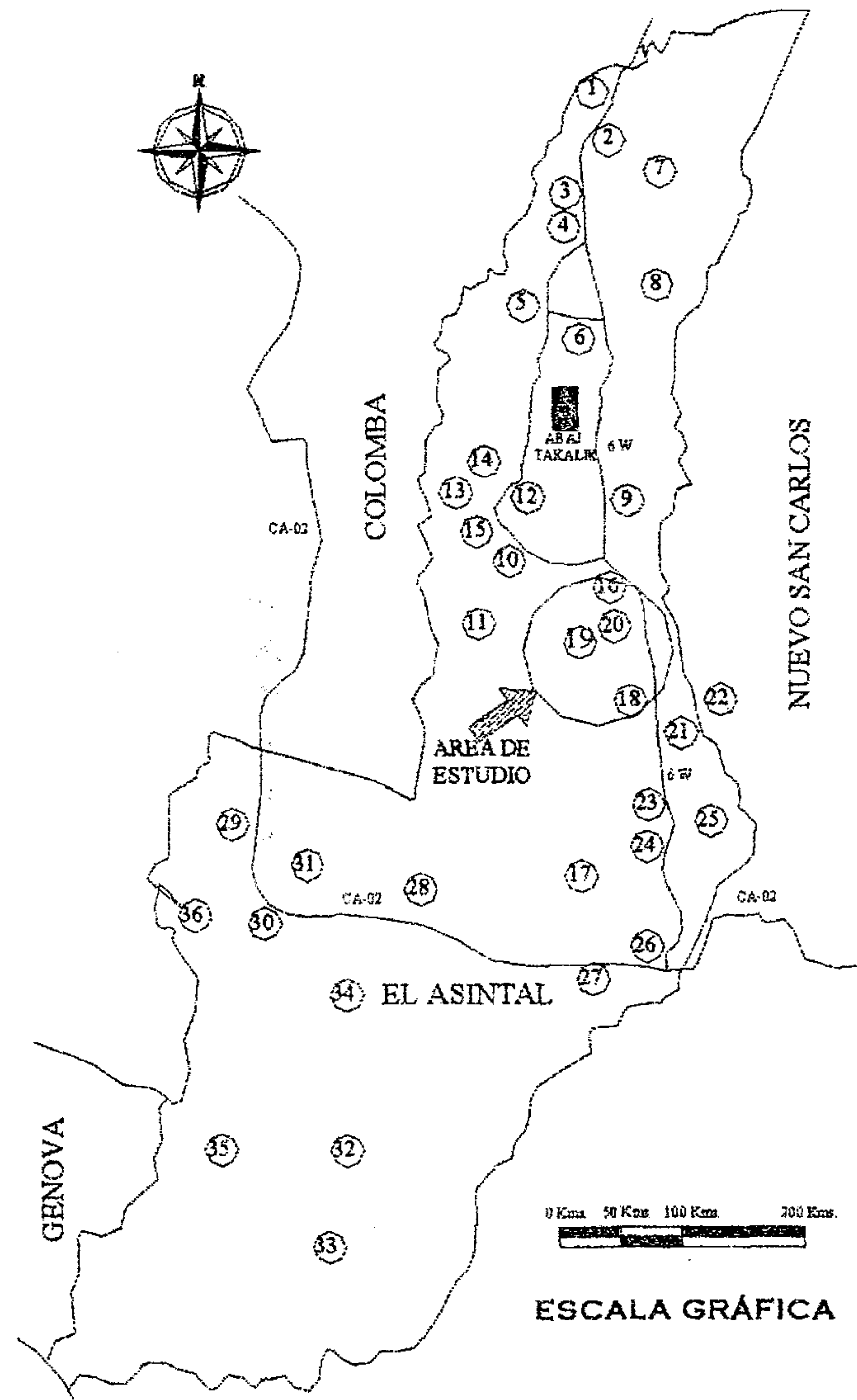

- |                                     |                                    |
|-------------------------------------|------------------------------------|
| 1. Finca Esperancita 12 Kms.        | 19. CANTÓN DOLORES 2 Kms.          |
| 2. Finca El Matazano 11 Kms.        | 20. Cantón Centro 5 Kms.           |
| 3. Finca Montes Eliseos 10 kms.     | 21. Cantón San Ramón 5 Kms.        |
| 4. Finca San Elías 9 Kms.           | 22. Lotificación San Rafael 1 Kms. |
| 5. Finca Buenos Aires 7 Kms.        | 23. Lotificación España 2 Kms.     |
| 6. Finca San Isidro 6 Kms.          | 24. Granja San Carlos 3 Kms.       |
| 7. Finca Guadalupe 12 Kms.          | 25. Cantón Concepción 4 Kms.       |
| 8. Finca Dolores 10 Kms.            | 26. Cantón Paraje Nil 4 Kms.       |
| 9. Finca Santa Margarita 5 Kms.     | 27. Colonia Santa Elena 5 Kms.     |
| 10. Finca La Palmera 4 Kms.         | 28. Aldea Sibaná 7 Kms.            |
| 11. Finca Santa Rita 6 Kms.         | 29. Aldea El Xab 10 Kms.           |
| 12. Finca santa Fe 8 Kms.           | 30. Barrio san José 10 Kms.        |
| 13. Finca El Olivo 10 Kms.          | 31. Sector Entre Ríos 9 Kms.       |
| 14. Finca Aurora 11 Kms.            | 32. Hacienda Olga 13 Kms.          |
| 15. Finca Casas Grandes 11 Kms.     | 33. San José Nil Chiquito 14 Kms.  |
| 16. Hacienda la Luz 4 Kms.          | 34. Nueva Esperanza 11 Kms.        |
| 17. Hacienda Mangales 4Kms.         | 35. Caserío La Cuchilla 13 Kms.    |
| 18. Población de El Asintal 00 Kms. | 36. Sector Aval 11 Kms.            |

FUENTE: Puesto De Salud, El Asintal, 2,002. Dirección General de Estadística, 2,002.  
Elaboración propia

UNIVERSIDAD DE SAN CARLOS DE GUATEMALA  
AURA BEATRIZ SOTO CIFUENTES

Página No. 36



# CENTRO RECREATIVO Y TURÍSTICO "OJLAB'L K'É MAYAB'" DESCANSO MAYA. EL ASINTAL, RETALHULEU.

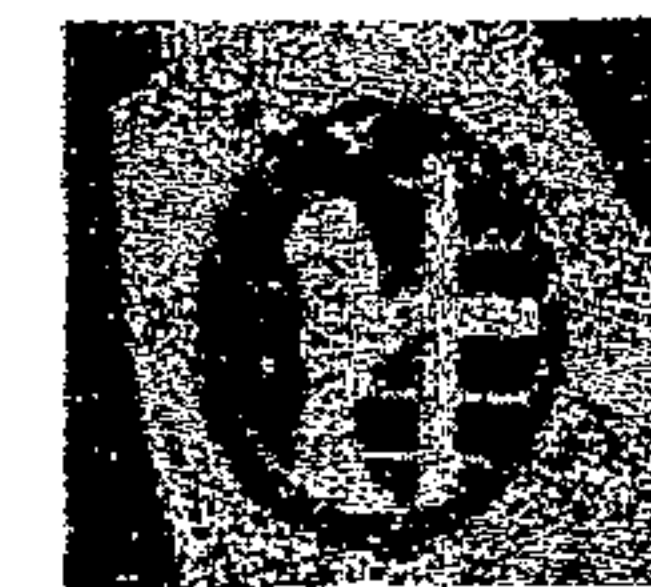

FUNDACIÓN CHRISTIAN  
CHILDREN'S FUND, INC.

## 2.4.3 CARACTERIZACIÓN DEL MUNICIPIO DE EL ASINTAL

### 2.4.3.1 LOCALIZACIÓN

Se encuentra situado en la parte suroccidental de la Boca Costa pacífica de Guatemala. (Ver Mapa No. 14), específicamente, en el municipio de El Asintal. En el Departamento de Retalhuleu. El sitio se encuentra En Cantón Dolores, una de las 36 comunidades del municipio(Ver mapa No. 13), a 300 mts., del casco urbano y a 100 mts de la carretera 6W que conduce al Sitio Arqueológico Abaj Takalik, actualmente su accesibilidad se encuentra en perfectas condiciones ya que se encuentra asfaltada totalmente, en toda su trayectoria. La ubicación del terreno lo hace un sitio estratégico entre el altiplano y la Costa Sur.

La altitud de la propiedad varia de 80 a 1,600 msnm., estando éste a una altura de 600 msnm., Su longitud Oeste es de  $91^{\circ}10'44''$  y la latitud Norte de  $14^{\circ}45'38''$

En este punto se entran a definir los aspectos más cercanos al municipio de El Asintal, como su cercanía con el Sitio Arqueológico Abaj Takalik y, también, la finca del Centro Recreativo y Turístico "OJLAB'L K'É MAYAB'" DESCANSO MAYA

## MUNICIPIO DE EL ASINTAL Y SITIO DE ESTUDIO. MAPA No. 14

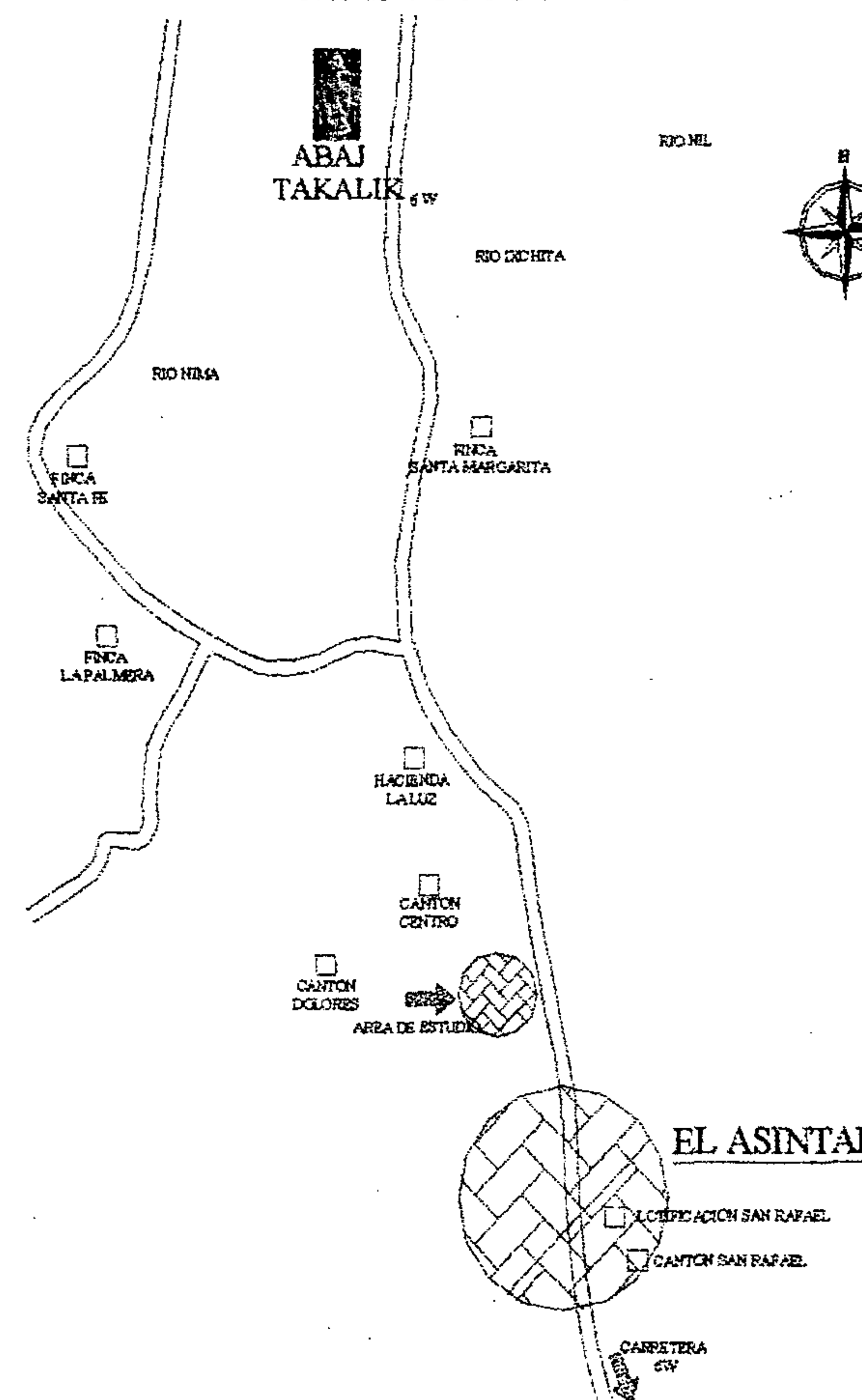

FUENTE: Elaboración propia.

UNIVERSIDAD DE SAN CARLOS DE GUATEMALA  
AURA BEATRIZ SOTO CIFUENTES

Página No. 37

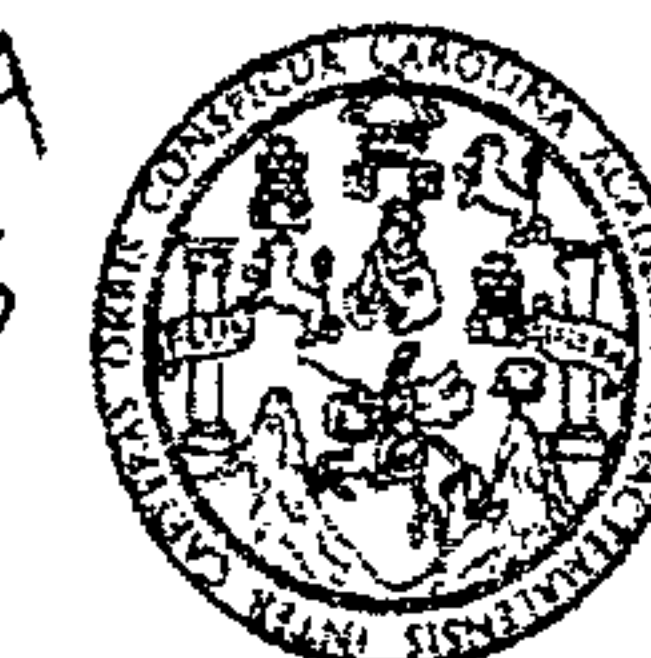

# CENTRO RECREATIVO Y TURÍSTICO "OJLAB'L K'É MAYAB'" DESCANSO MAYA. EL ASINTAL, RETALHULEU.

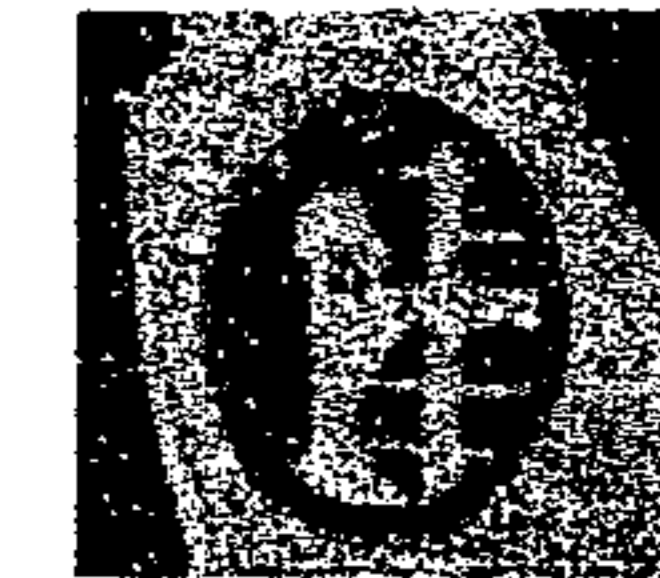

FUNDACIÓN CHRISTIAN  
CHILDREN'S FUND, INC.

## 2.4.3.2 PROYECCIÓN DE LA POBLACIÓN, DE EL ASINTAL, RETALHULEU

La población de El Asintal, en su mayoría son del grupo Étnico Ladino. Ocupa el 10.60 % de la población departamental.

### POBLACIÓN DEL DEPARTAMENTO DE RETALHULEU, 2,025 GRÁFICA N. 3

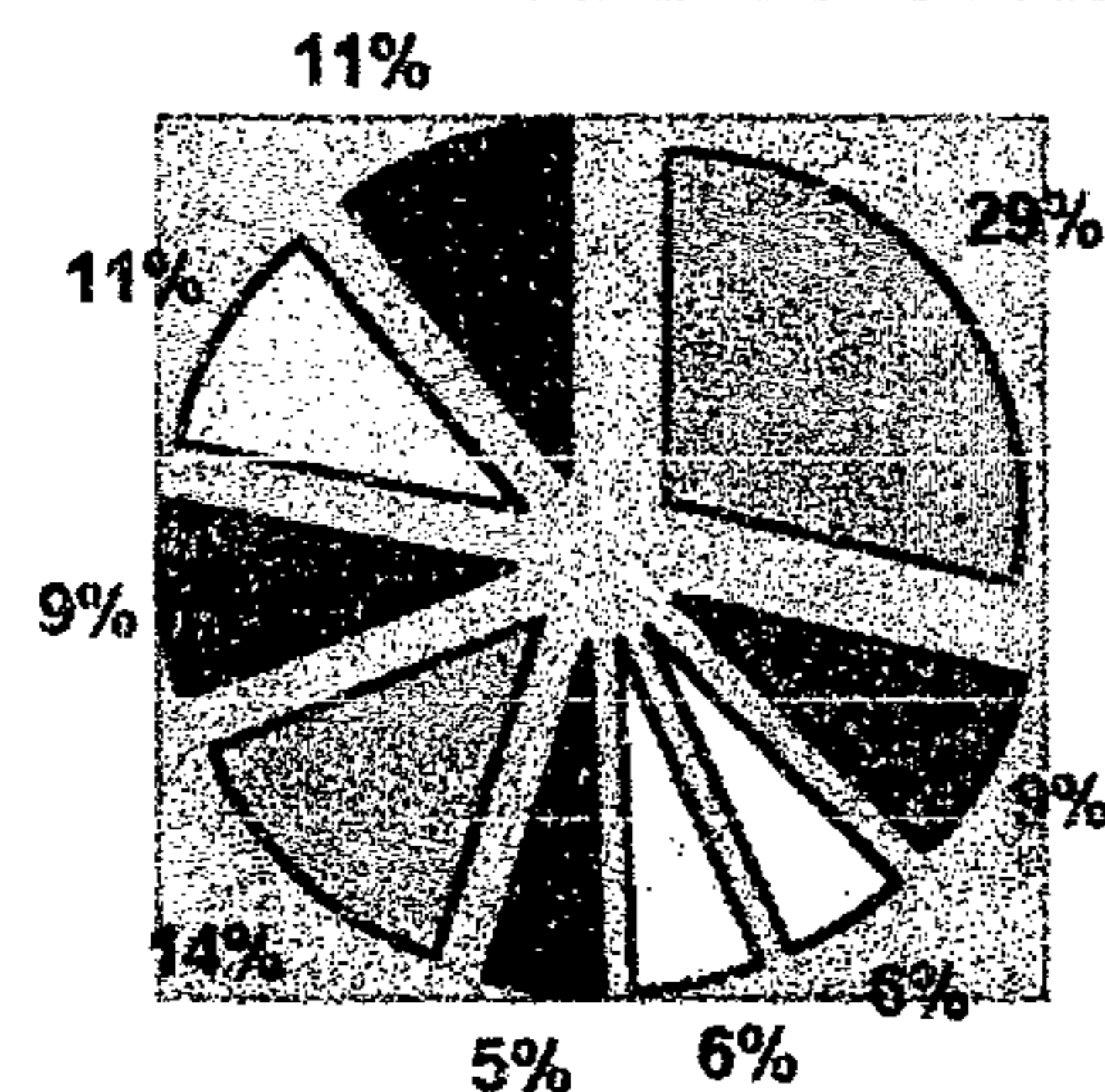

- RETALHULEU
- SAN SEBASTIAN
- SANTA CRUZ
- MULUA
- SAN MARTIN
- ZAPOTITLAN
- SAN FELIPE
- SAN ANDRES VILLA SECA
- CHAMPERICO
- NUEVO SAN CARLOS
- EL ASINTAL

FUENTE: Instituto Nacional de Estadística INE.

## PROYECCIONES DE POBLACIÓN, POR GRUPOS ETARIOS, EL ASINTAL, RETALHULEU. CUADRO No. 12

GRUPO ETARIO	2,000	2,005	2,010	2,015	2,020	2,025
0-4	4,358	4,603	4,848	5,093	5,338	5,583
5-9	4,046	4,341	4,636	4,931	5,226	5,521
10-14	3,430	3,550	3,670	3,781	3,910	4,030
15-19	2,684	2,939	3,194	3,449	3,704	3,959
20-24	2,162	2,487	2,812	3,137	3,462	3,787
25-29	1,724	2,079	2,434	2,789	3,144	3,499
30-34	1,401	1,556	1,711	1,866	2,021	2,176
35-39	1,207	1,377	1,517	1,672	1,827	1,982
40-44	1,019	1,189	1,359	1,529	1,699	1,869
45-49	896	981	1,066	1,151	1,236	1,321
50-54	666	811	956	1,101	1,246	1,391
55-59	525	590	655	720	785	850
60-64	431	456	481	506	531	556
65 y +	852	877	902	927	952	977
Totales	25,401	26,801	30,201	32,601	35,001	37,401

Fuente: Ministerio de Salud Pública y Asistencia Social.

## PROYECCIONES DE POBLACIÓN, POR GRUPOS ETARIOS, EL ASINTAL RETALHULEU, 2,000-2,025. GRÁFICA No. 4

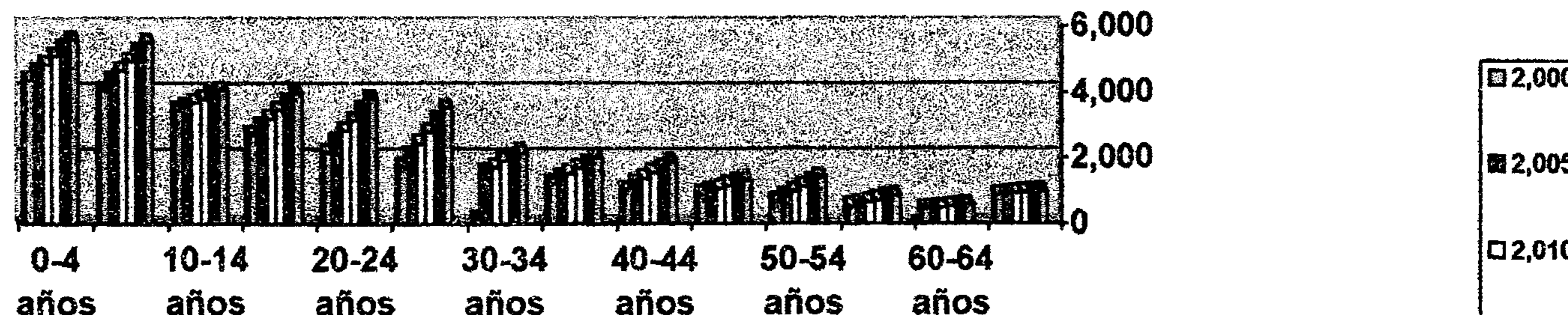

Fuente: Ministerio de Salud Pública y Asistencia Social.

UNIVERSIDAD DE SAN CARLOS DE GUATEMALA  
AURA BEATRIZ SOTO CIFUENTES  
Página No. 38



# CENTRO RECREATIVO Y TURÍSTICO "OJLAB'L K 'É MAYAB'" DESCANSO MAYA, EL ASINTAL, RETALHULEU.

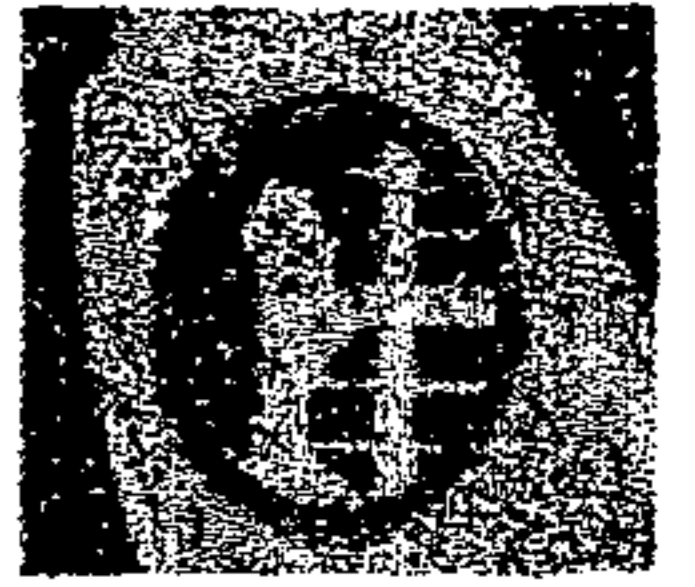

FUNDACIÓN CHRISTIAN  
CHILDREN'S FUND. INC.

## 2.4.4 LOCALIZACIÓN DEL ÁREA DE ESTUDIO A. DESCRIPCIÓN DEPARTAMENTAL Y MUNICIPAL.

El Área de Estudio se llevará a cabo en Cantón Dolores, municipio de El Asintal, departamento de Retalhuleu. (Ver Mapas 13, 7, 6) Ya que se cuenta con un gran potencial y belleza natural, con su flora y su fauna, como también la fluencia que proporciona el Centro Arqueológico Abaj Takalik. Siendo un recurso ideal ya que sería un viaje a áreas naturales con el objetivo de disfrutar, admirar y gozar del panorama natural como, también, observar cualquier manifestación cultural (pasada o presente) que se encuentre en ese lugar, brindando sus instalaciones al turismo Nacional e Internacional. (Ver mapas 8 y 9)

## 2.4.5 LOCALIZACIÓN A NIVEL MICRO- CANTÓN DOLORES.

Cantón Dolores es una de las 36 comunidades que pertenecen al municipio de El Asintal (Ver Mapa No. 13), siendo éste donde se encuentra localizado el terreno para la realización del Proyecto Arquitectónico "OJLAB'L K 'É MAYAB'" DESCANSO MAYA

El terreno que pertenece a la Fundación Padres de Familia "Abaj Takalik" afiliada Christian Children's Fund. Inc., se encuentra a 100 mts. de la carretera 6W que conduce al sitio arqueológico Abaj Takalik y a 300 mts. del casco urbano, que se entronca a 3 Kms., con la carretera Internacional del Pacífico CA-2, y del entronque Sureste dista de 9Kms. De la cabecera departamental de Retalhuleu. (Ver Mapa No. 9 y 12) Cuentan con una carretera asfaltada en su totalidad, en la cual su transporte\* es de fácil accesibilidad para

cualquier vehículo, cuentan con servicio urbano, logrando la fluencia de las personas al lugar.

\*TRANSPORTE: el transporte para su mejor comprensión se clasifica en: transporte particular, público extraurbano, de pasajeros, de carga y mixto. (Ver Cuadro No. 13)

### MEDIOS DE TRANSPORTE CUADRO No. 13

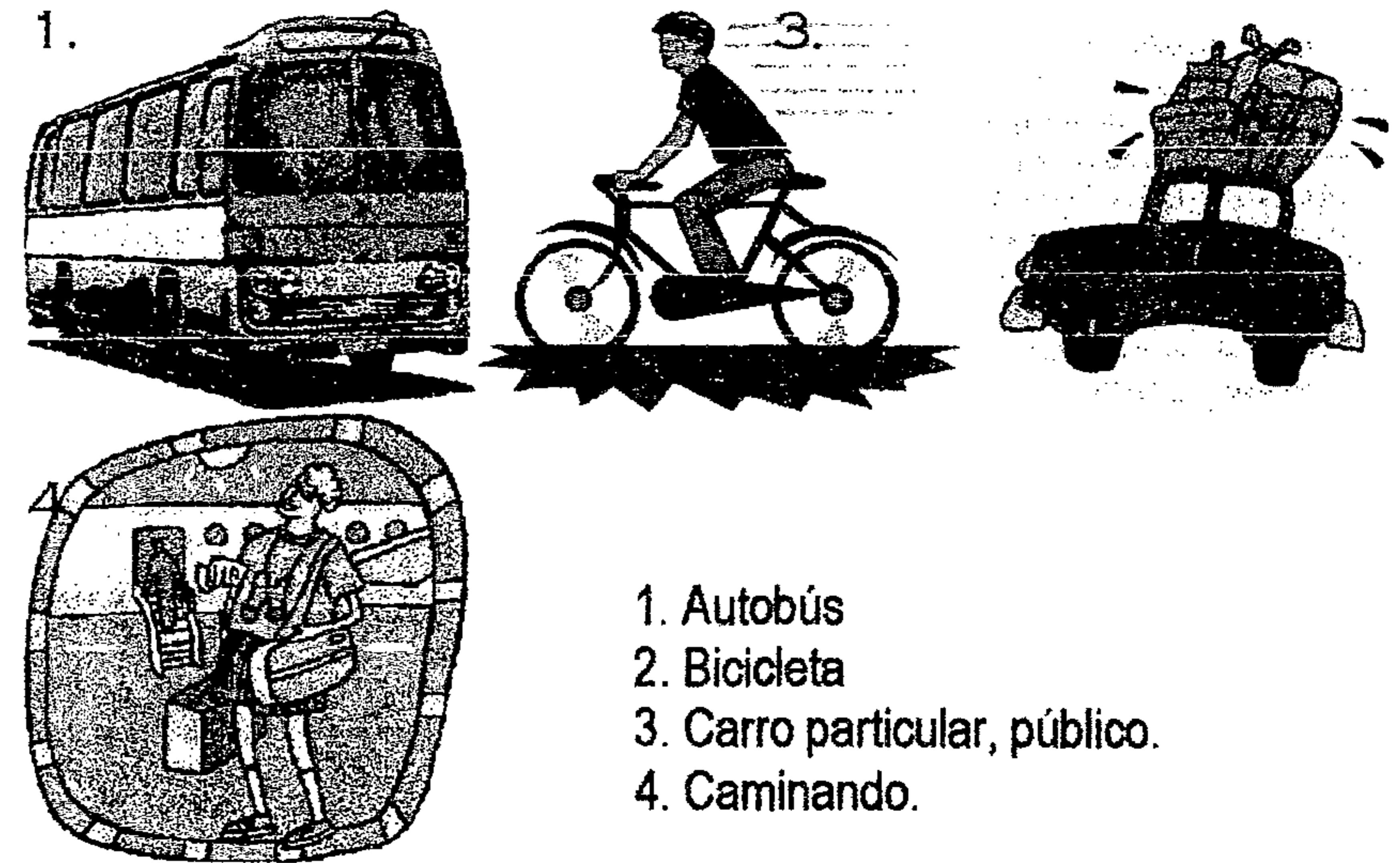

1. Autobús
2. Bicicleta
3. Carro particular, público.
4. Caminando.

UNIVERSIDAD DE SAN CARLOS DE GUATEMALA  
AURA BEATRIZ SOTO CIFUENTES

Página No. 39





# CENTRO RECREATIVO Y TURÍSTICO "OJLAB'L K 'É MAYAB'" DESCANSO MAYA. EL ASINTAL, RETALHULEU.

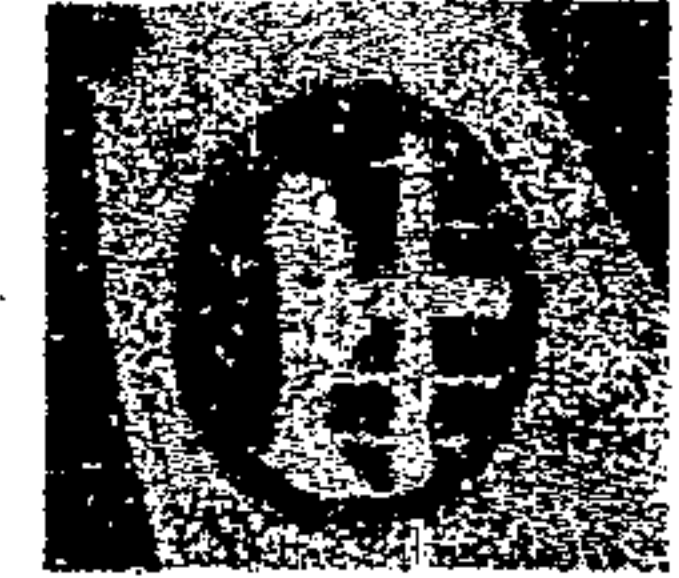

FUNDACIÓN CHRISTIAN  
CHILDREN'S FUND, INC.

CARRETERAS QUE CONDUCEN AL MUNICIPIO DE EL ASINTAL, AL SITIO ARQUEOLÓGICO ABAJ TAKALIK Y EL SITIO DE ESTUDIO. MAPA No. 15



Foto No. 6 Carretera 6 W que conduce al Sitio Arqueológico Abaj Takalik y el Sitio de Estudio

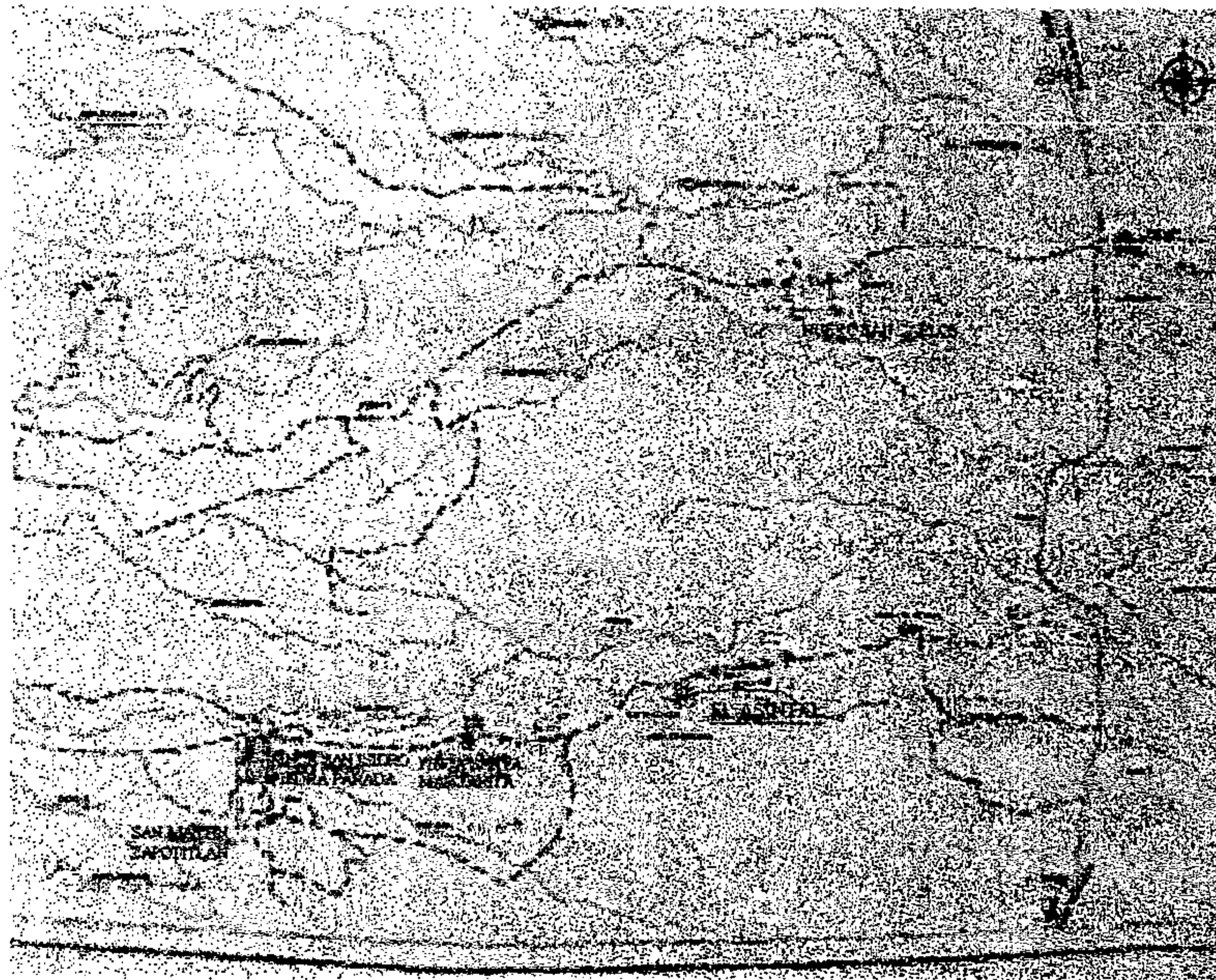

FUENTE: PROYECTO NACIONAL ABAJ TAKALIK. Elaboración propia.

## 2.4.6 ANTECEDENTES HISTÓRICOS DEL MUNICIPIO DE EL ASINTAL.

El municipio de El Asintal, departamento de Retalhuleu, en la finca "Santa Margarita", de este departamento, podían verse entre cañales, una piedra plana, enorme, con inscripciones; a la par, una vertical, tipo estela si son exactas las viejas versiones lugareñas que esos lugares permanecieron por siglos. Como, también, podemos decir de la finca "San Isidro Piedra Parada" más conocido por ABAJ Takalik, en el mismo municipio. Aquí se han realizado grandes descubrimientos arqueológicos de mucha importancia cultural. Entre otras cosas hay, en esa finca, dos estelas de piedra talladas: una con inscripciones y otra plana, ancha, con figura de perfil, aparentemente en actitud hierática. Para corroborar, citamos la estela (fragmento) que se exhibe en el Museo de Arqueología Nacional de Guatemala, numerada 7,886, que fue localizada en Retalhuleu y llevada a ese centro cultural.

## 2.4.7 ASPECTOS ECONÓMICOS

### 2.4.7.1 ACTIVIDADES DE LA POBLACIÓN

Entre las actividades de la población urbana y rural, en su mayoría, se dedican a la agricultura, siendo la principal fuente de trabajo de los vecinos, situación que se da al nivel de tenencia de la tierra, en su mayoría, las personas de este municipio cuentan con pequeñas parcelas las que son cultivadas de maíz, arroz, café, frijol, frutas tropicales, además de esta actividad se dedican al comercio, industria, crianza de animales domésticos y a la venta de su fuerza de trabajo a las grandes haciendas de la región, dedicándose éstos al corte del café, cortadores de citronela, picadores de hule, cuidadores de almácigos. En esta comunidad los niños utilizan su tiempo en los quehaceres de la casa, o, en

UNIVERSIDAD DE SAN CARLOS DE GUATEMALA  
AURA BEATRIZ SOTO CIFUENTES

Página No. 40



# CENTRO RECREATIVO Y TURÍSTICO "OJLAB'L K 'É MAYAB'" DESCANSO MAYA. EL ASINTAL, RETALHULEU.



FUNDACIÓN CHRISTIAN  
CHILDREN'S FUND. INC.

trabajos de agricultura. En sus tiempos libres se distraen deportes como Fut ball, Basket ball, maratones, natación, como también juegos de canicas, trompos y vuelo de barriletes.

## 2.4.7.2 INDUSTRIA

El municipio de El Asintal, a nivel de industria no se encuentra desarrollado totalmente, ya que sólo se dan pequeñas industrias, abarcando únicamente para el consumo de la comunidad y sus vecinos. Entre las industrias podemos mencionar: Elaboración de panela, citronela, juegos pirotécnicos y cohetería, sacadores de hule (picadores), Blockeras, carpinterías, costurerías, tejedores, atarrayas y apicultores. Clasificando éstos como pequeña y mediana industria, ya que no existe una industria de Alta tecnología. En la hacienda "Margaritas" hay una fábrica de aceite de citronela y té de limón.

## 2.4.7.3 COMERCIO

El principal comercio de este municipio es el cultivo de Café, cuenta con 15 fincas cafetaleras, le siguen el maíz, arroz, yuca, citronela, caña de azúcar, frutas, (melocotón, caimito, tamarindo, jocote, papaya)

## 2.4.7.4 PRODUCCION

La producción agrícola en su mayoría es de exportación, la cosecha de maíz y frijól son consumidos tanto fuera como dentro del municipio, especialmente la fruta que la venden a la orilla de la carretera interamericana.

## 2.4.7.5 PRINCIPALES PRODUCTOS AGRÍCOLAS

Entre los principales productos agrícolas de la región se encuentran los siguientes: café, látex de árbol de hule, caña de azúcar, citronela, cardamomo, maíz, frijol, arroz. Y entre las Frutas están: mango, naranja, mandarina, limón, zapote, papauce, pepino dulce, sandía, melón.

## 2.4.7.6 GANADO EXISTENTE

El ganado que existe en el municipio y sus aldeas, son. vacuno, porcino, caballar, bovino.



Foto No. 7. Observamos una de las especies de ganado con que cuenta esta región.

UNIVERSIDAD DE SAN CARLOS DE GUATEMALA  
AURA BEATRIZ SOTO CIFUENTES

*Página No. 41*

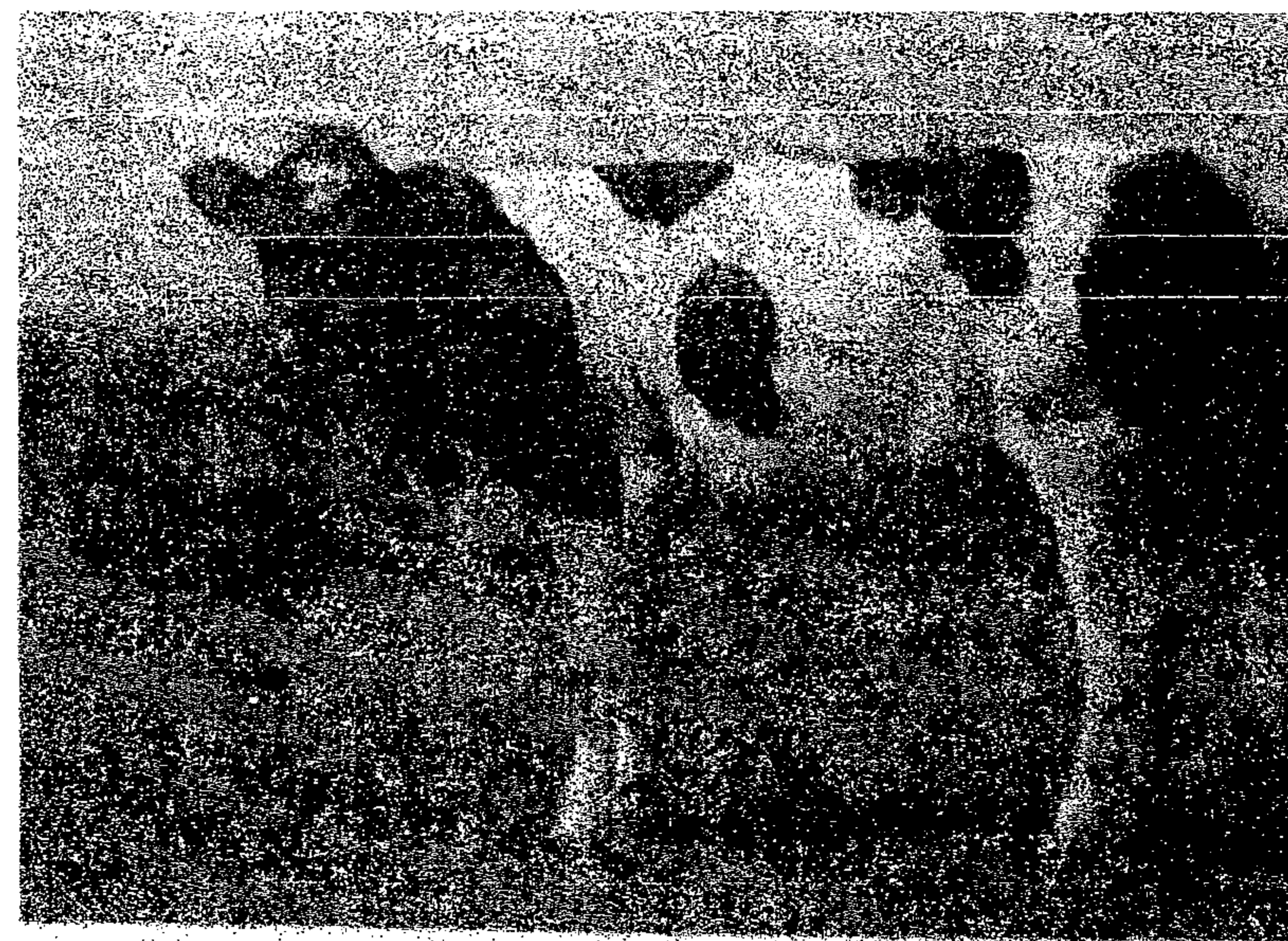

# CENTRO RECREATIVO Y TURÍSTICO "OJLAB'L K'É MAYAB'" DESCANSO MAYA, EL ASINTAL, RETALHULEU.

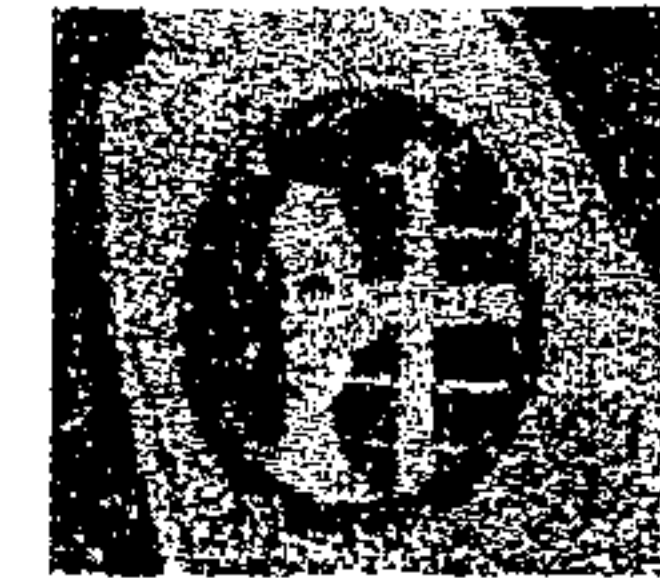

FUNDACIÓN CHRISTIAN  
CHILDREN'S FUND, INC.

## 2.4.8 TOPOGRAFÍA

El municipio de El Asintal se caracteriza por ser una superficie que va desde plana hasta accidentada (Ver Mapa No 16) y cuyo relieve presenta elevaciones comprendidas entre los 80 y los 1,600 mts., SNM, teniendo su pendiente un gradiente que varía entre el 1% y el 5% (IDEM).

El terreno se encuentra ubicado en Cantón Dolores, municipio de El Asintal, Retalhuleu. La topografía de la región es relativamente moderada en un 3 al 8% en las partes bajas y altas del mismo, poseyendo únicamente una gran quebrada de hasta 3.5 metros a lo largo de la cuenca del río Talkache, logrando con ello, un interesante diseño arquitectónico.

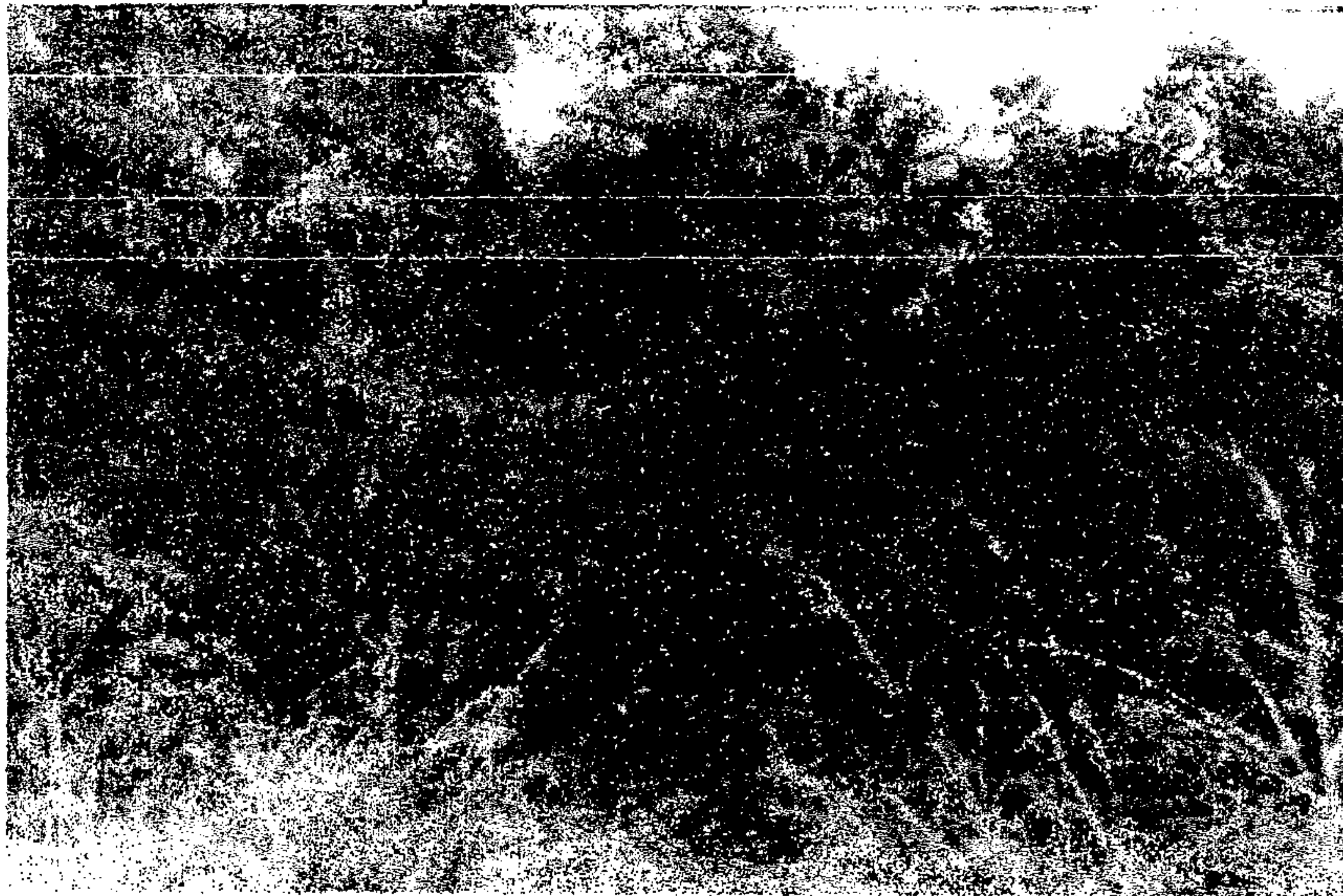

FOTOGRAFÍA No. 8 TOPOGRAFÍA DEL TERRENO.

En estas fotografías podemos ver la topografía de una parte del terreno, en la cual se observa en la parte baja el recorrido de la cuenca del río Talkache y la variedad de vegetación, descritas posteriormente existente en el terreno.

## MAPA TOPOGRÁFICO DEL MUNICIPIO DE EL ASINTAL. MAPA NO. 16

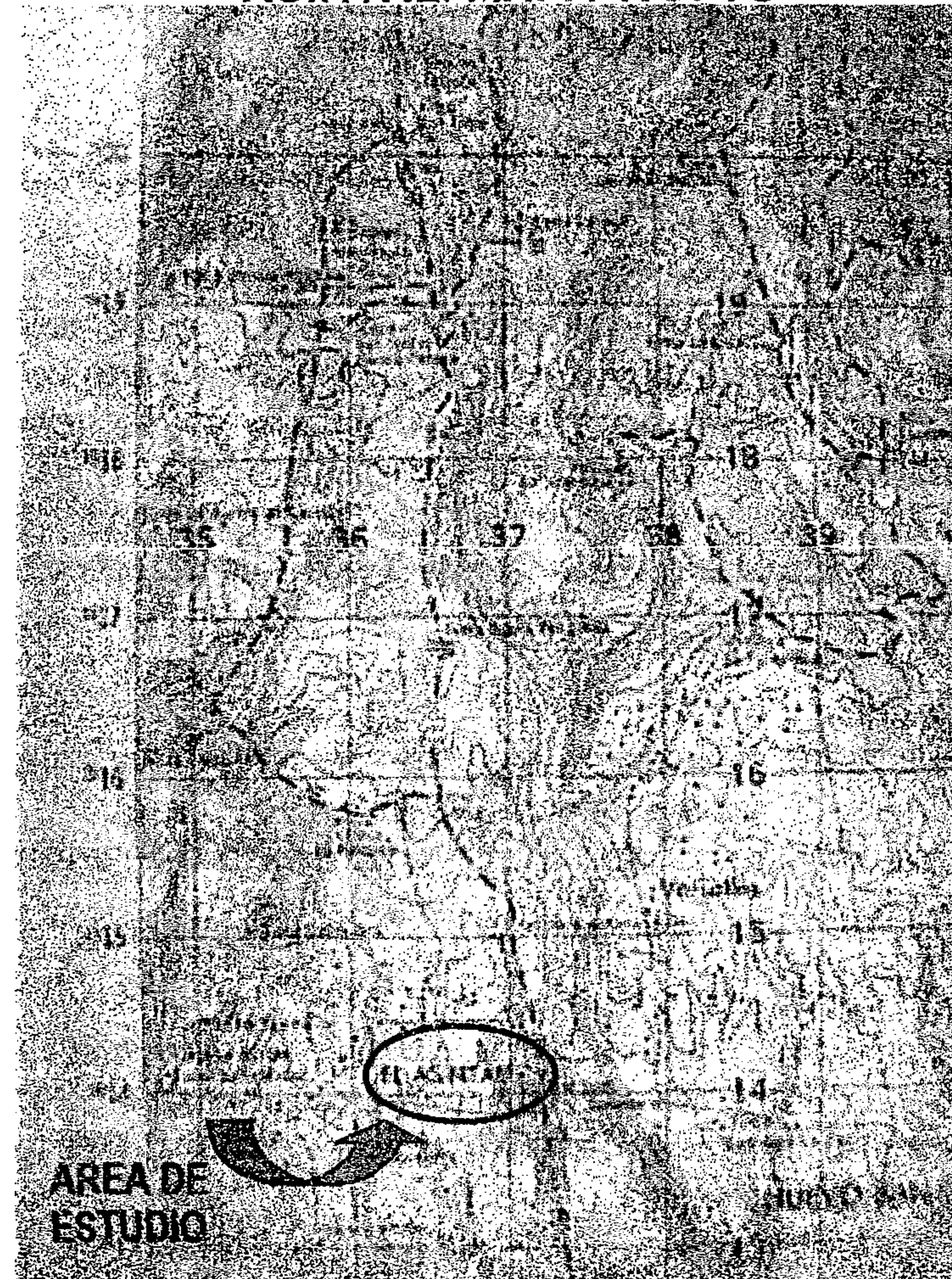

FUENTE: Instituto Geográfico Militar. IGM.

UNIVERSIDAD DE SAN CARLOS DE GUATEMALA  
ALIRA BEATRIZ SOTO CIFUENTES  
Página No. 42



# CENTRO RECREATIVO Y TURÍSTICO "OJLAB'L K'É MAYAB'" DESCANSO MAYA, EL ASINTAL, RETALHULEU

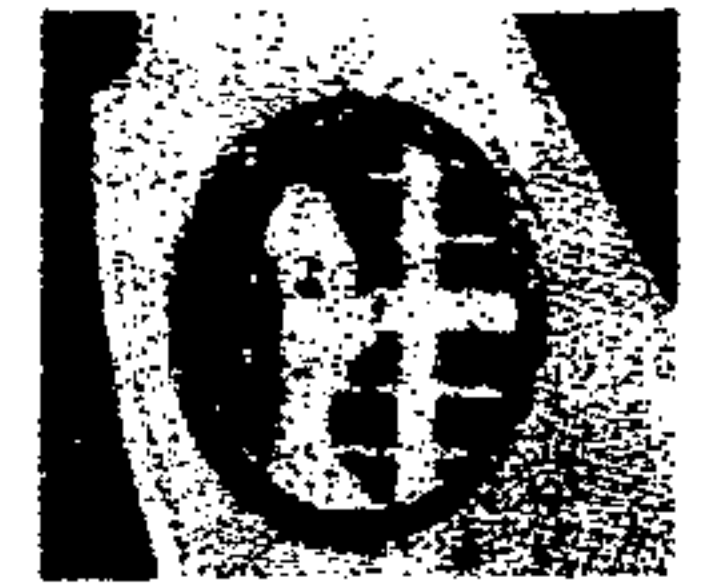

FUNDACIÓN CHRISTIAN  
CHILDREN'S FUND, INC.

## 2.4.9 CLIMA

Este estudio ambiental permite conocer las características del clima del municipio de El Asintal, con énfasis en el área de estudio; siendo su topografía la que incide en los elementos que conforman el clima, lo cual es bastante uniforme con el resto de la región de la Costa Sur

### • CLASIFICACIÓN CLIMATOLÓGICA.

Con el fin de hacer un estudio más detallado del Clima cálido propio del municipio de El Asintal, se tomó como norma el reglamento de clasificación diseñado por el científico Thornthwaite. Siendo así, que los microclimas característicos de ésta, en la nomenclatura A' a' Ar es el que interesa por el hecho de predominar en el área del sitio de estudio; presentando las características de Clima cálido, sin estación fría bien definida, muy húmedo, selva y sin estación seca bien definida. (Ver Mapa No. 17)

Interviene en los factores meteorológicos que son importantes en el desarrollo de una planta; la situación del clima en esta región se define de moderada a variable por medio de factores como: la humedad, el calor, el movimiento del aire, la iluminación solar, para ello tenemos en cuenta los aspectos que se detallan:

## 2.4.9.1 PRECIPITACIÓN PLUVIAL

La precipitación ocurre casi siempre por las tardes, haciéndose acompañar por descargas electroatmosféricas (rayos) y con presencia de nubosidad.

Los meses más lluviosos durante el año son de mayo a octubre, siendo por lo general, septiembre el de mayor precipitación pluvial con promedio de 20 días. Por lo contrario los meses de noviembre a

abril son los de baja humedad atmosférica debido a que las lluvias son menos frecuentes y más distanciadas. En el mes de julio se da un descenso en las lluvias, debido al fenómeno de la canícula que tarda aproximadamente 13 días. Para el municipio de El Asintal, la precipitación llega a alcanzar los 3,284 mms., en total durante las dos épocas del año y específicamente para este sector.

"La precipitación pluvial en esta región (El Asintal) varía entre 2,136-4,372 mms., con un promedio de 3,284 mms., de precipitación total anual (Rizzo Nidia: 1,988). El régimen de lluvias es de mayor duración por lo que influyen grandemente en la composición florística y en la vegetación.

## 2.4.9.2 TEMPERATURA

Para el municipio de El Asintal la temperatura más alta por lo general se observa casi siempre durante el mes de marzo siendo

de 33.8°C., llegando a alcanzar un alor promedio anual de 32.2°C. El mes con temperatura más baja es enero con 17.1°C., con un valor promedio anual de 18.9°C. El rango de variación de temperatura

## CLASIFICACIÓN CLIMATOLÓGICA MAPA No. 17

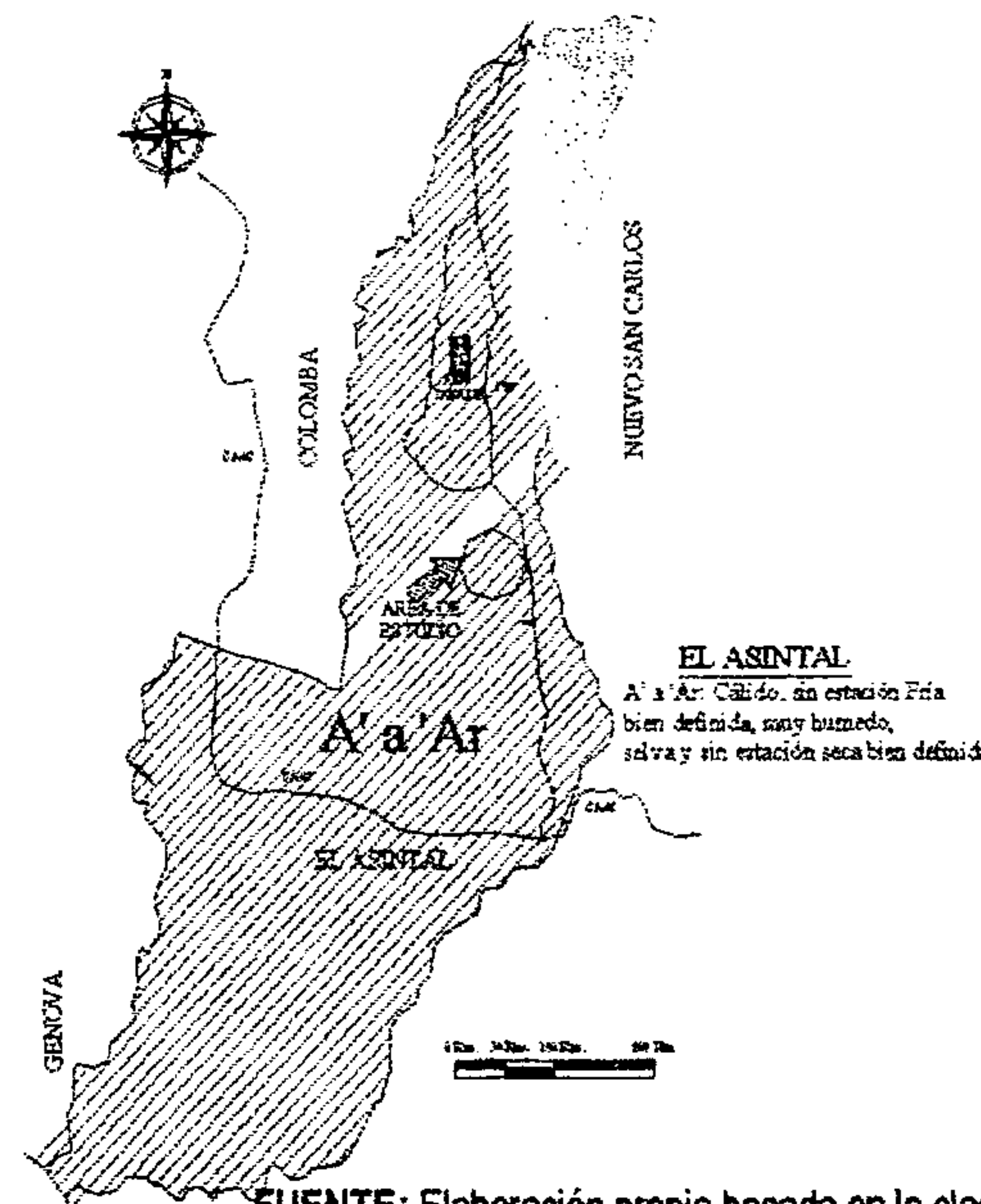

FUENTE: Elaboración propia basada en la clasificación climatológica del sistema Thornthwaite

UNIVERSIDAD DE SAN CARLOS DE GUATEMALA  
AURA BEATRIZ SOTO CIFUENTES

Página No. 43



# CENTRO RECREATIVO Y TURÍSTICO "OJLAB'L K 'É MAYAB'" DESCANSO MAYA. EL ASINTAL, RETALHULEU

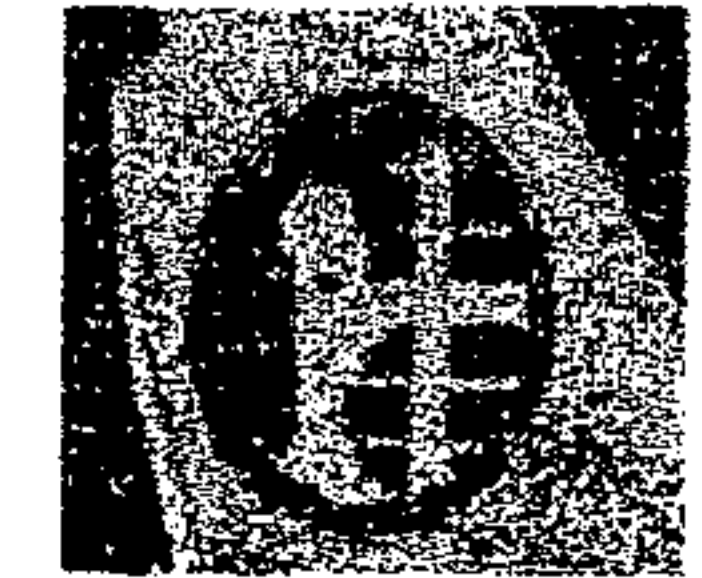

FUNDACIÓN CHRISTIAN  
CHILDREN'S FUND. INC.

mensual es de 13.4°C., durante el año. Para el sector del sitio de estudio la temperatura varía de 26.1°C., a 28.3°C., con un promedio de 26.5°C. (IDEM)

La temperatura proporciona las condiciones adecuadas para el desarrollo de las especies florísticas tomando en cuenta que a menor temperatura sucede lo contrario; dentro del ambiente de El Asintal se dan dos aspectos: moderada en el invierno y más elevada en la época seca por la falta continua de precipitaciones.

## 2.4.9.3 ILUMINACIÓN SOLAR (SOLEAMIENTO)

Puede observarse que el Sol alumbrar en el Este, haciendo su recorrido aproximadamente entre el 1 de mayo y 13 de agosto por el Norte, presentando su máxima declinación en esa población el 22 de junio. Lógicamente, el 13 de agosto de un año al 1 de mayo del año siguiente, teniendo su máxima declinación en esa posición el 22 de diciembre. Siempre el ocaso del Sol durante todo el año se efectúa hacia el Oeste. (Ver plano No. 19). Dada la posición geográfica del territorio guatemalteco y, especialmente, el de la Costa Sur, la insolación media anual es de, aproximadamente, de 2,550.0 horas, con un promedio mensual de 212.5 horas de 7.0 horas por promedio diario. El municipio de El Asintal, los meses de enero, febrero y marzo, generalmente, presentan la mayor cantidad de Sol durante el año; junio y Septiembre por el contrario, los que registran un número menor de horas. Por lo que es conveniente reducir al máximo la exposición directa del sol en los ambientes interiores de las edificaciones.

La iluminación solar influye directa sobre las especies florísticas, más que todo en el proceso fotosintético que es uno de los procesos más extraordinarios que ocurren en la naturaleza debido a que la energía es almacenada en los tejidos de las plantas y transformada

en energía química, dando como resultado la elaboración de clorofila que es el pigmento verde de las plantas

## VIENTOS Y PLUVIOSIDAD MAPA No. 18

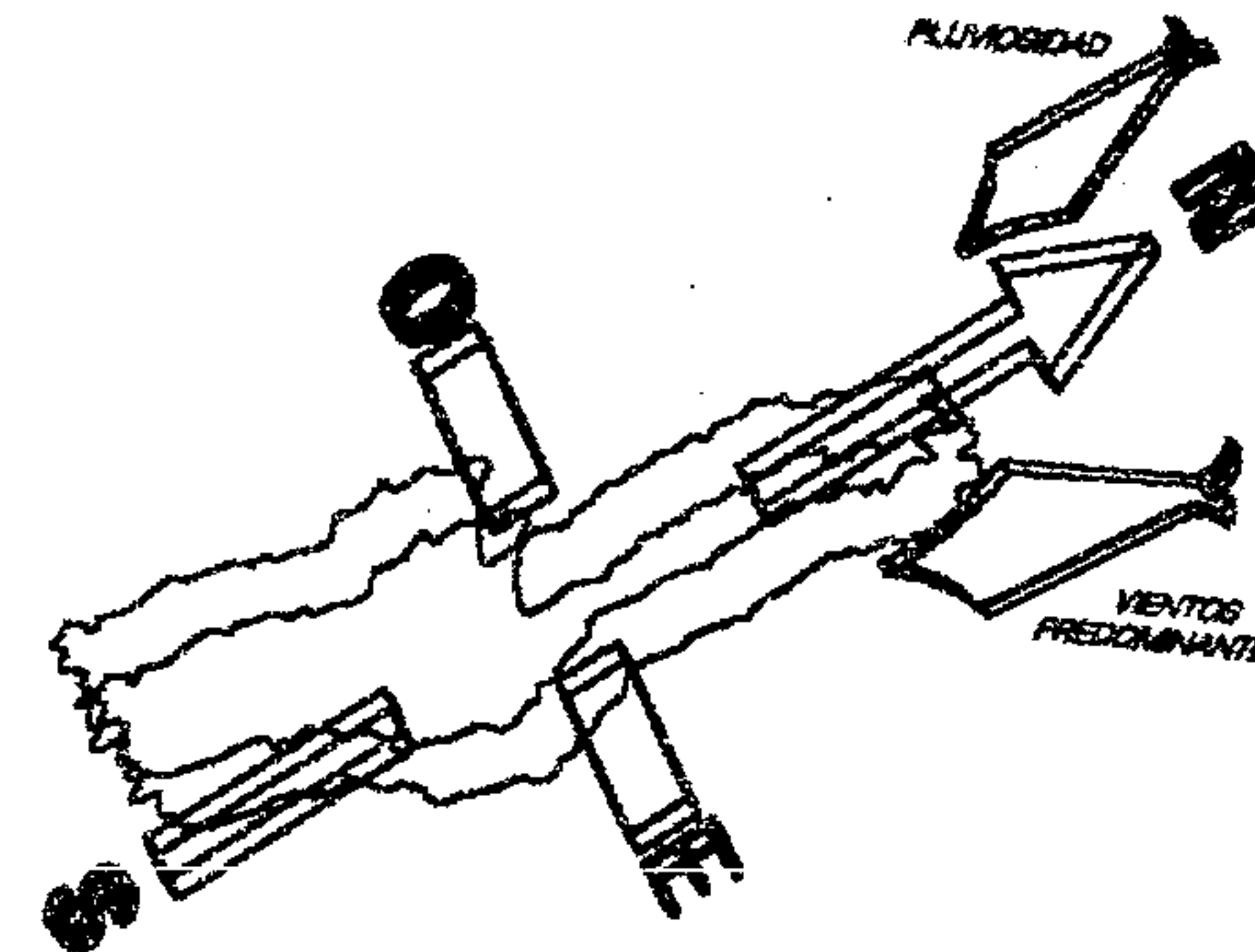

## TRAYECTORIA DIARIA DEL SOL MAPA No. 19

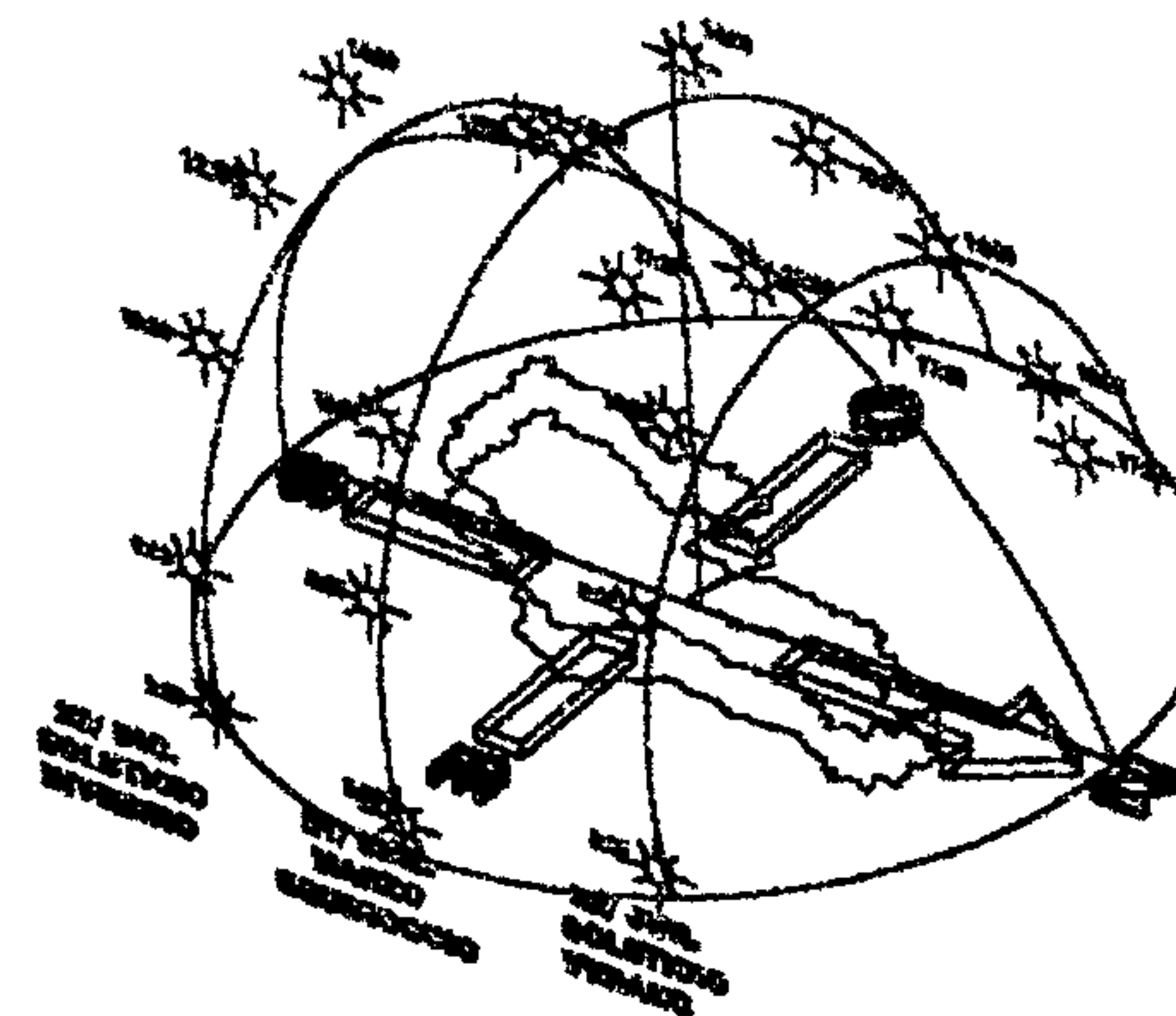

FUENTE: Memorias curso Latinoamericano de Actualización sobre el aprovechamiento de la energía solar, Bufete de Tecnología Solar México, 1,991. Elaboración Propia.

UNIVERSIDAD DE SAN CARLOS DE GUATEMALA  
AURA BEATRIZ SOTO CIFUENTES

Página No. 44



# CENTRO RECREATIVO Y TURÍSTICO "OJLAB'L K 'É MAYAB'" DESCANSO MAYA, EL ASINTAL, RETALHULEU



FUNDACIÓN CHRISTIAN  
CHILDREN'S FUND, INC.

## 2.4.9.4 VIENTOS

Los vientos predominantes sobre el territorio nacional van del Nor-Noreste (NNE) al Sur-Sureste (SSW), es decir, que siguen las características normales de los vientos Alisios. A lo largo de la extensión territorial de la Costa Sur por encontrarse hacia el Océano Pacífico, se producen en ellas variaciones de viento conocidas como "Brisas de Mar" que secundarias en un 20% y con dirección de SO-NE Y "Brisas de Tierra" que son dominantes en un 80% y con dirección de NE-SO durante todo el año. En el departamento de Retalhuleu los vientos predominantes durante el día van en dirección NNE (Brisa de Mar) a una velocidad promedio de 21.4 Km/Hr., esta corriente de aire proviene del Océano Pacífico y es la principal fuente de humedad durante la estación seca. Al atardecer (17 Horas) el viento cambia de dirección al SSW (Brisa de Tierra) a una velocidad promedio de 8.7 Km/Hr., Esta corriente de aire debe aprovecharse para ventilar los ambientes y obtener el confort deseado. (Ver plano No. 18).

La influencia de los vientos es de mucha importancia porque influyen sobre microclimas y evapotranspiración. En El Asintal la presencia de los vientos se dan en dos aspectos: en el invierno, son constantes, ocasionando daños, debido a lo fuerte y destructivo en algunas especies florísticas. Por lo regular los vientos vienen de la parte Norte y Este del sitio. En época de verano los vientos suelen ser más moderados sin ocasionar daños.

## 2.4.9.5 MICROCLIMA

La región de El Asintal presenta diversidad de microclimas determinados por la presencia de la naturaleza y la vegetación espesa de ríos y riachuelos, favoreciendo en la reducción de temperaturas y conservación de humedad relativa. El microclima es

el único aspecto del clima que puede ser influenciada por el hombre y, por ello, tenemos modificaciones que dan como resultado condiciones desfavorables en la vida silvestre, llegando a situaciones a cierto punto en que algunas plantas no pueden llegar a sobrevivir especialmente en una época seca. La presencia de vegetación interviene en la reducción del movimiento del aire, conserva la humedad y a nivel del suelo un bosque tupido reduce la temperatura y la intensidad de la iluminación.

## 2.4.9.6 OTRAS HUMEDADES

La humedad relativa para el municipio de El Asintal alcanza sus más altos porcentajes durante la estación lluviosa comprendida entre los meses de mayo a octubre que oscilan entre el 77 y el 81%, siendo en el mes de septiembre cuando se alcanzó el más alto porcentaje de humedad durante el año, con un 81%.

Hay ciertos factores meteorológicos que debemos tomar en cuenta que consiste en fuentes de humedad y que tienen efectos sobre el microclima de un bosque. Entre ellos: granizo, neblina y condensación del rocío, factores que son frecuentes en la época de lluvias.

## 2.4.10 TOPOGRAFIA

Como ya lo mencionamos anteriormente (2.4.8) según la configuración del terreno, la región que comprende El Asintal, presenta la siguiente topografía: al Sur y al Este va desde plana a semiaccidentada, al Oeste bastante accidentada y mucho más accidentada Norte, jugando un papel importante en la formación del suelo porque en los sitios elevados ocurre erosión (desgaste de la capa del suelo) y en los sitios bajos la acumulación de sustancias minerales. (Ver Mapa No. 16)

UNIVERSIDAD DE SAN CARLOS DE GUATEMALA  
AURA BEATRIZ SOTO CIFUENTES

*Página No. 45*



# CENTRO RECREATIVO Y TURÍSTICO "OJLAB'L K 'É MAYAB'" DESCANSO MAYA, EL ASINTAL, RETALHULEU



FUNDACIÓN CHRISTIAN  
CHILDREN'S FUND, INC.

## 2.4.11 HIDROGRAFÍA

El terreno del municipio de El Asintal tiene declinaciones de Norte a Sur y es bañado por: el río Nil que sirve de límite parcial con los municipios de Nuevo San Carlos, Retalhuleu y Génova; el río Xab limita con la parte de Nor-Occidente con Colimba Costa Cuca; por la parte céntrica recibe la afluencia de los ríos Ladino, Ixchiyá, Brisas, Planchas, Talcaché. Así mismo, tenemos además, el río Sibaná, el río Nimá y el río Ayal. El sitio de estudio lo atraviesa en su totalidad el río Talcaché. (Ver Mapa No. 12)

## 2.4.12 TIPO DE SUELO.

En su mayor extensión, el municipio de El Asintal está constituido por un tipo de suelo arenoso bien avenado y en menor parte está formado por un suelo con desagüe de textura pesada. Así mismo, la susceptibilidad a la erosión es ligera o muy poca. Está conformado por suelos con características de tipo hondonado y quebrado; por la parte Sur, el suelo es barroso y pedregoso, al Norte es mejorada y fácil de cultivar.

Así, tenemos que para el área en que se ubica el sitio de estudio, el suelo es de vocación agrícola, predominando el árbol de hule y plantaciones de café; así como forestal correspondiente a un bosque sub-tropical muy húmedo.

## 2.4.13 CARACTERÍSTICAS ECOLÓGICAS Y ZONAS DE VIDA

La superficie total de Guatemala corresponde, ecológicamente, a la región de latitud Sub-Tropical. Las zonas de vida permiten la identificación de los principales tipos de vegetación en un área determinada. De tal manera que el municipio de El Asintal se localiza en una región de bosque muy húmedo sub-tropical, que corresponde

a la zona de vida más extensa de Guatemala. Siendo las características de ésta las siguientes:

### 2.4.13.1 BOSQUE MUY HÚMEDO SUB-TROPICAL

Esta zona de vida se localiza en, casi, a todo lo largo de la bocacosta, abarcando una franja de 40 a 50 Kms. de ancho que va desde México hasta Oratorio y Santa María Ixhuitán en Santa Rosa, comprendiendo elevaciones que varían desde los 80 a 1,600 msnm. (Ver Mapa No. 17 y 20)

Complementándose los elementos del clima descritos anteriormente para esta zona de vida con una evaporación del 45% y con un porcentaje de días claros de un 45% al año. Tales elementos hacen que esta zona se caracterice por ser muy calurosa y muy lluviosa, presentando una evaporación de la humedad igual a la cantidad de lluvia que cae, por lo que el ambiente es húmedo. (IDEM). Esta zona de vida ocupa el primer lugar en aprovechamiento, ya que posee los mejores suelos, siendo muy importante el cultivo de café, caña de azúcar, hule, banano, cacao, cítricos, maíz, frijól, arroz, citronela y otros.

El tipo de vegetación se caracteriza por: el corozo, guayabillo, palo blanco, almendro, conacaste, cauacán, leguminosas, palo de cebo, ceiba, pino poptún y sayuc. Clasificación que se ha efectuado tomándose en cuenta las características comunes generales, tanto del clima como de la vegetación, empleándose para el efecto: temperatura, precipitación, altitud, latitud y evaporización.

UNIVERSIDAD DE SAN CARLOS DE GUATEMALA  
AURA BEATRIZ SOTO CIFUENTES

Página No. 46



# CENTRO RECREATIVO Y TURÍSTICO "OJLAB'L K 'É MAYAB'" DESCANSO MAYA, EL ASINTAL, RETALHULEU

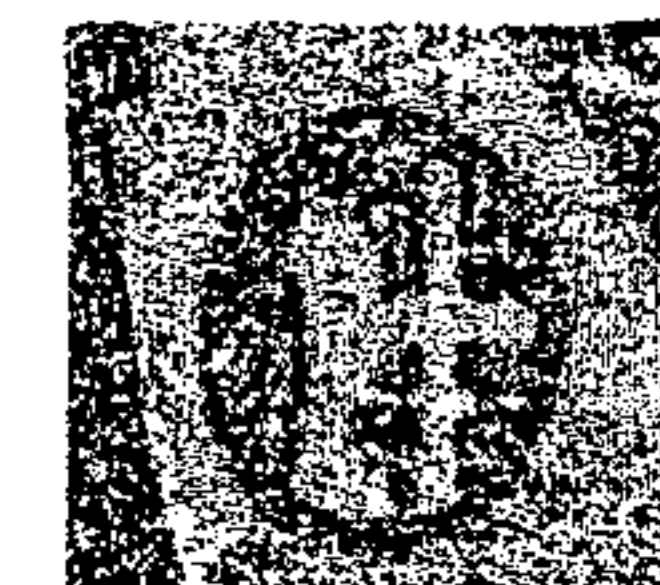

FUNDACIÓN CHRISTIAN  
CHILDREN'S FUND, INC.

## ZONAS DE VIDA EN GUATEMALA CON ÉNFASIS EN EL MUNICIPIO DE EL ASINTAL. MAPA No. 20

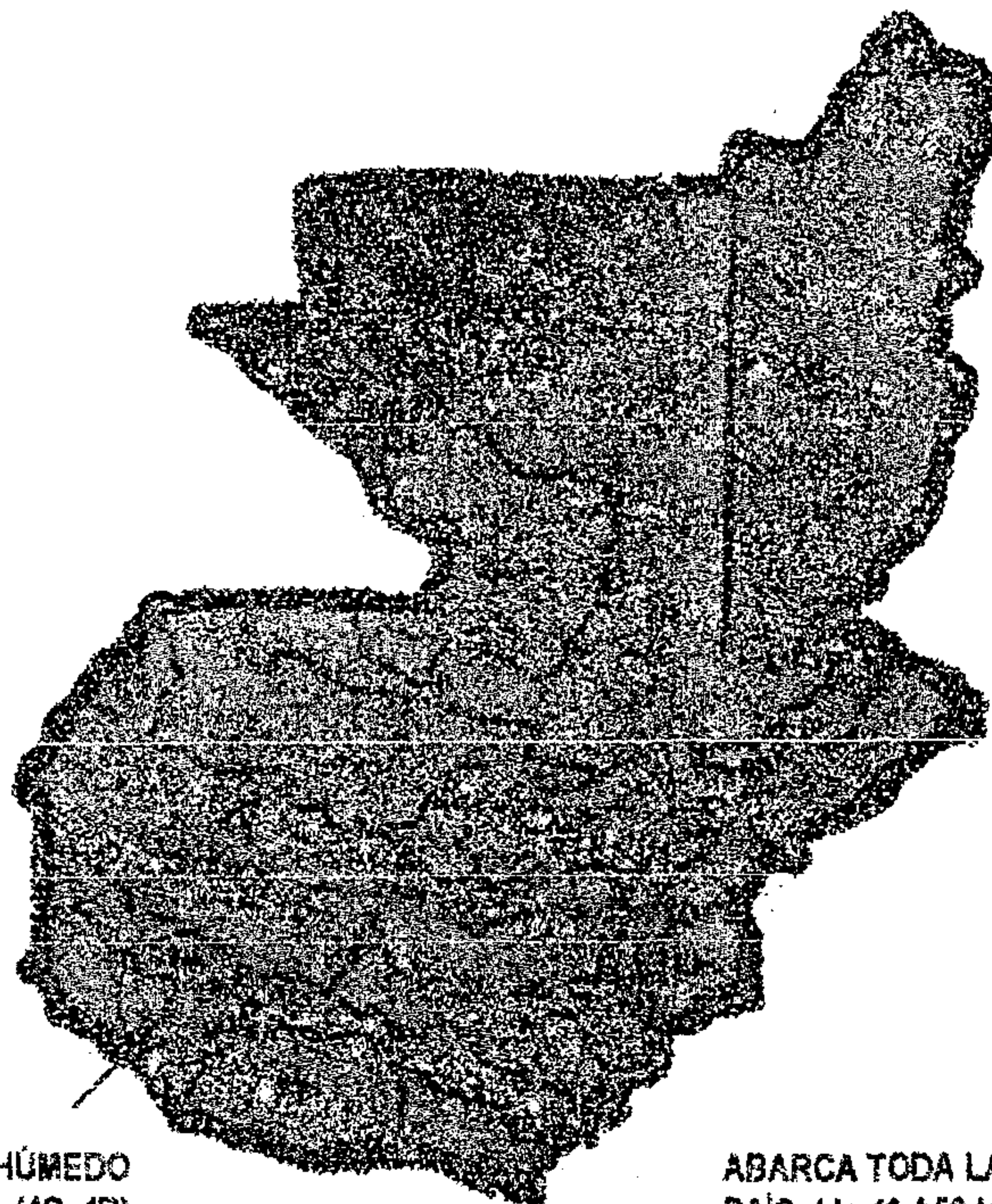

BOSQUE MUY HÚMEDO  
SUB TROPICAL (4C, 4B)

ABARCA TODA LA BOCACOSTA DEL  
PAÍS. (de 40 A 50 kms.)

FUENTE: Ministerio de Agricultura, Instituto Nacional Forestal.

### 2.4.14 DIVISION POLÍTICO ADMINISTRATIVO.

El municipio, actualmente, cuenta con 1 pueblo, 2 aldeas, 3 caseríos siendo un total de 36 comunidades y los cuales son: (Ver Mapa No. 13). El sitio de estudio, se encuentra localizado dentro del Cantón dolores a 100 mts de la carretera 6W, que conduce al Sitio Arqueológico Abaj Takalik, y a 300 mts., del casco urbano.

### 2.4.15 DIVISIÓN ADMINISTRATIVA

El área urbana de la cabecera municipal de El Asintal, actualmente, no está conformada en barrios, debido al poco crecimiento que ha tenido en los últimos años. La parte central del pueblo es el más antiguo, siendo allí donde se ubican los principales servicios urbanos, asimismo, se observa un trazo reticular, obedeciendo al patrón que sigue la mayoría de los pueblos del país, orientados de Norte a Sur y de Oriente a Poniente. (Ver Mapa No. 8)

### 2.4.16 FAUNA

El municipio de El Asintal es muy rico en su fauna, ya que por su denso bosque, puede albergar una serie de especies que sobreviven día con día ante cualquier depredador (animal o humano).

Haciendo una descripción de la fauna como lo refiere el cuaderno de investigaciones No. 2 de Abaj Takalik dice lo siguiente: "Las silvestres son muchas y de muchas maneras. Las de comer d' esta costa y provincia son perdices...hay faisanes, codornices y palomas de diferentes maneras; hay pavos de dos o tres diferencias; hay anadones de muchas suertes chiquitos y grandes y q' unos llaman "patos del Perú"...hay chachalacas y papagayos grandes y pequeños. Hay muchos géneros de animales caseros y silvestres...los silvestres son dantas (aunque muy raras), tigres, venados y hay una cierta manera de lobos (aunque no lo son) q' llaman coyotes, zorrillos y armados (q' son de comer, y tepezcuintles y otros a manera de tejones, y algunas martas(aunque no finas), ardillas de diversas facciones. Las aves y animales que son de comer en esta tierra, así caseras como silvestres" (Relación de Zapotitlán:1,585:46-47).

UNIVERSIDAD DE SAN CARLOS DE GUATEMALA  
AURA BEATRIZ SOTO CIFUENTES

*Página No. 47*





# CENTRO RECREATIVO Y TURÍSTICO "OJLAB'L K 'É MAYAB'" DESCANSO MAYA. EL ASINTAL, RETALHULEU

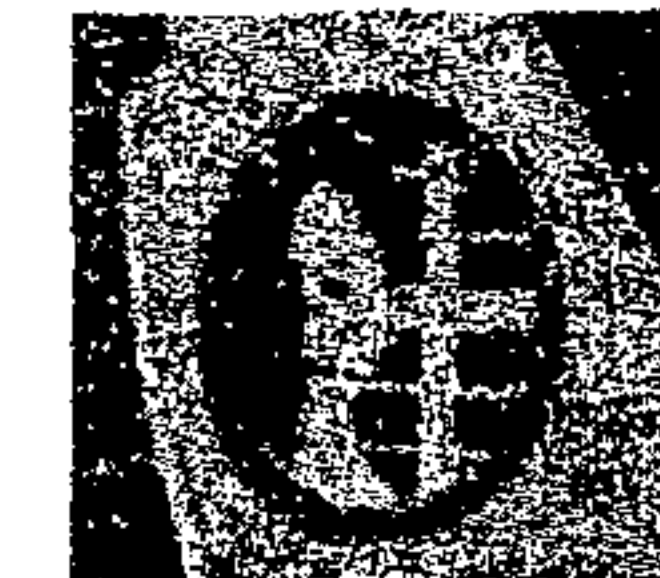

FUNDACIÓN CHRISTIAN  
CHILDREN'S FUND. INC.



FOTO No. 9: Jut-Jut o Quetzalillo y Mot-Mot. Sus nidos los hacen en paredes altas de tierra. En el sitio de Abaj Takalik, existe una población de esta especie. Jut-Jut joven pichón. Fotografía Mario Enrique Zefina.

Es de importancia señalar que dentro de los resultados obtenidos está el acercamiento de algunas especies faunísticas principalmente porque no se les molesta y que algunas variedades de árboles les proporcionan alimentos. Entre estas especies faunísticas podemos mencionar: ardilla común (*Sciurus griseoflavus*), comadreja (*Philander opossum pallidus*), Armado (*Dasypus novemcinctus mexicanum*), gato de monte común (*Urocyon cinereoargenteus parvidens*), conejo de monte (*Sylvilagus gabbi*), tusa (*Heterogeomys hispidus yucatanensis*), tacuazines, cuatrojos, ratón de monte, etc. Entre las aves tenemos: Chachas (*Ortalis vetula leucogastra*), cachajina o paloma llorona (*Columba flavirostris*), paloma huatalera (*Zenaida macroura*), aurora (*Ciccaba virgata*), tecolote (*Buho virginianus*), loro cabeza amarilla (*Amazona ochocephala*), cotorras (*Amazona albifrons*), chocoyos (*Aratinga holochlora*), gorriones (*Mazilia cianocephala guatemalensis*), tucán o cucharones pequeños (*Pteroglossus torquatus*), pájaros carpinteros (*Phloeocoastes*

guatemalensis), chejes (*Centurus aurifrons*), chatillas (*Myiozetetes similis*), cenizontes (*Turdus grayi*), chiltote pecho manchado (*Cicterus pectoralis*), chiltote dorsigualdo (*Icterus chrysater*), chiltote gargantinegra (*Icterus gularis*), tordos (*Tangavius involuvarantus*), clarineros (*Megaquiscalus major macroura*), quetzalillo o jut-jut (*Momotus momota*, foto No. 9) puts (*Automolus rubiginosus*), gavilán de caminos o ratonero (*Buteo magnirostris*), pits (*Volatinia jacarina*), corchas (*Icterus galbula*), urraca (*Calocitta formosa*) y otras especies de aves no identificadas.

Entre los reptiles más comunes tenemos: corales, zumbadoras, zulcuatas, basureras, bushnayeras, etc.

Es importante señalar que la protección de la vida silvestre animal es vital en la distribución y ubicación de los árboles ya que juega un papel importante con las especies florísticas, muchas veces la diseminación de las semillas se realizan por medio de algunos mamíferos y aves ya que éstos se alimentan de frutas silvestres por lo que las semillas se distribuyen a grandes distancias y en el caso de los insectos muchos de ellos benéficos intervienen en la polinización.



FOTO No. 10. Fotografía de un Armado o Armadillo. Fotografía de Prensa Libre.

UNIVERSIDAD DE SAN CARLOS DE GUATEMALA  
AURA BEATRIZ SOTO CIFUENTES

Página No. 48

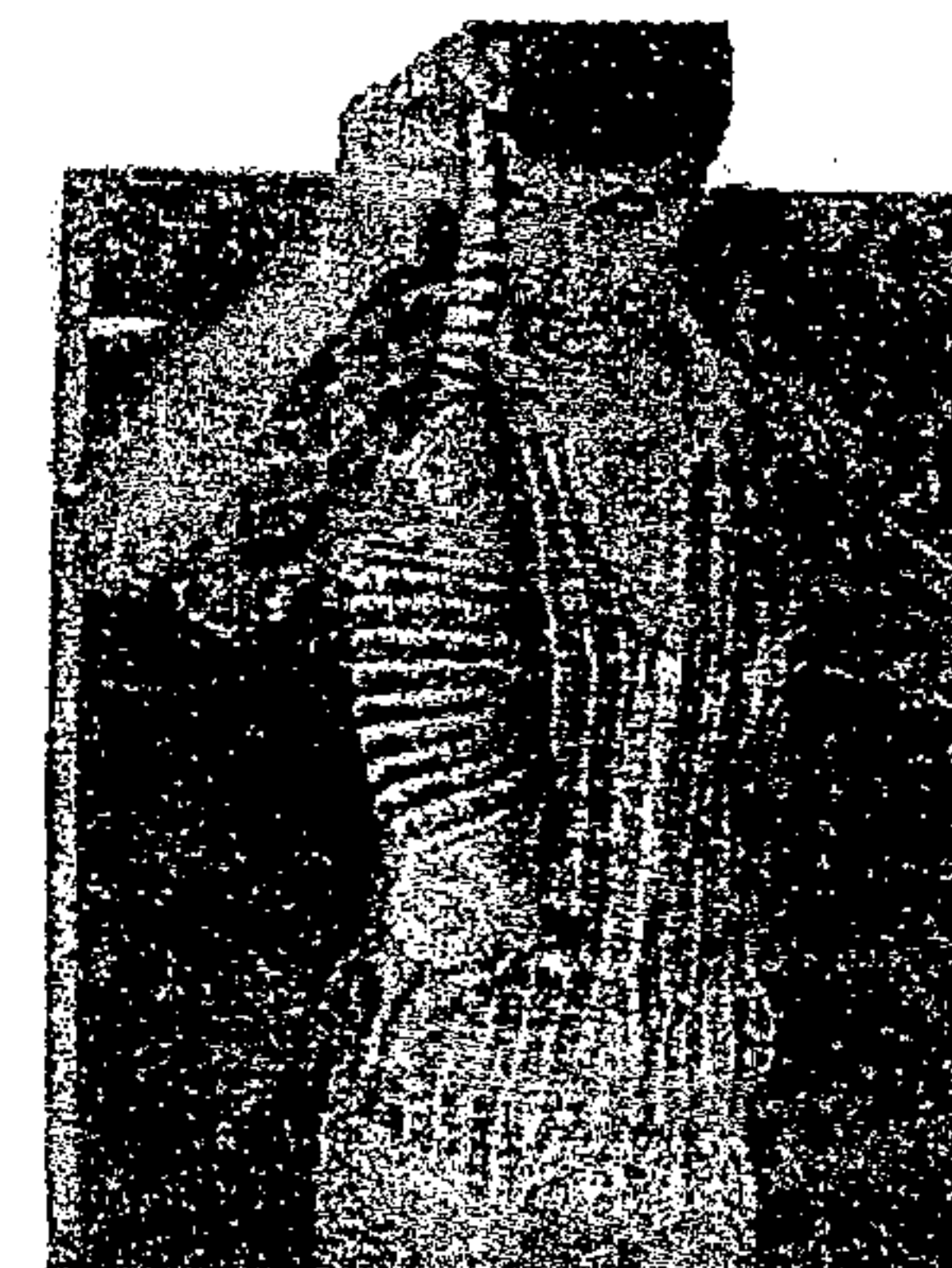

# CENTRO RECREATIVO Y TURÍSTICO "OJLAB'L K'É MAYAB'" DESCANSO MAYA. EL ASINTAL, RETALHULEU



FUNDACIÓN CHRISTIAN  
CHILDREN'S FUND, INC.

## 2.4.17 FLORA

Las condiciones climatológicas permiten que en esta región se pueda adaptar y desarrollar casi cualquier tipo de flora y, actualmente, cuenta con una variedad de flora en la que podemos mencionar algunos:

- **Árbol leñoso:** palo blanco, canoj blanco, conacaste, cedro, hormigón, volador, cenicero, palo mulato, chonte, bambú (planta), ceiba, guarumo, canlote, ixcanal, palo de corcho, ujuxte colorado o árbol de maíz, yaite, laurel blanco, guachipilino cacique.
- **Árbol frutal:** tamarindo, anona, aguacate, naranja, almendro, zapote, jocote de marañón, limón, coco, mamey, plátano, banano, madre cacao.

Cuenta con gran vegetación y arboleda en donde se puede entrelazar la arquitectura con la naturaleza. A continuación observaremos algunas fotografías, del Estado Actual en que se encuentra el terreno. Observamos en esta fotografía una de las variedades de arboleda del lugar, en este caso LA CEIBA.



FOTO No. 11 Ceiba ubicada al final del sitio de estudio.  
Fotografía Propia.

## 2.4.18 ASPECTOS DE INFRAESTRUCTURA Y EQUIPAMIENTO.

Para la satisfacción de la demanda que requiere la población en la cabecera municipal de El Asintal y para el desarrollo de la Propuesta de diseño del Centro Recreativo y Turístico "OJLAB'L K'É MAYAB'" DESCANSO MAYA se describen a continuación los servicios públicos de apoyo con que cuenta la comunidad.

### 2.4.18.1 INFRAESTRUCTURA FÍSICA.

- **Agua potable:** cuenta con agua potable para el área urbana, cuenta con 189 usuarios declarados con títulos de media paja de agua y un caudal excedente de 7,000mts<sup>3</sup>. En el área Rural se abastecen a través de pozos propios, ojos de agua y ríos cercanos.
- **Energía eléctrica:** la energía eléctrica es proporcionado, por el Instituto Nacional de Electrificación, (INDE), abastecido por el sistema regional Santa María, del distrito de San Felipe, abarcando un 80% a nivel urbano y un 70% a nivel rural.
- **Drenajes:** el área urbana de El Asintal cuenta con sistema de drenaje de aguas negras, el cual no posee planta de tratamiento, tiene una extensión aproximada de 5,085 mts. lineales; pozos de visita, tubería de 8" y 10", desembocando en ríos aledaños.
- **Vialidad, pavimentos, aceras, y bordillos:** el municipio de El Asintal tiene comunicación con la Región de la Costa Sur por medio de la Ruta CA-02, que se encuentra asfaltada, así mismo, se desprende el ramal 6W asfaltada hasta el sitio Arqueológico Abaj Takalik, y, se inicia camino de terracería en buen estado hasta llegar a la cabecera de

UNIVERSIDAD DE SAN CARLOS DE GUATEMALA  
AURA BEATRIZ SOTO CIFUENTES

Página No. 49



# CENTRO RECREATIVO Y TURÍSTICO "OJLAB'L K 'É MAYAB'" DESCANSO MAYA. EL ASINTAL, RETALHULEU

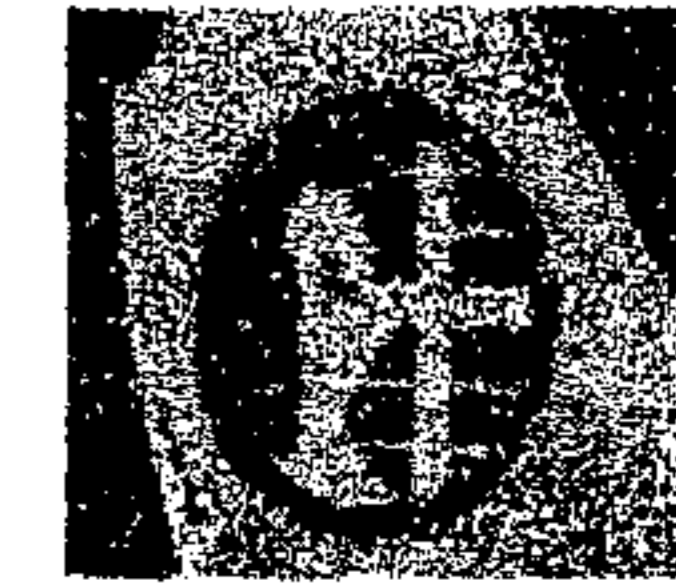

FUNDACIÓN CHRISTIAN  
CHILDREN'S FUND. INC.

Colomba Costa Cuca, departamento de Quetzaltenango, sus calles internas del casco urbano están adoquinadas 26%, empedradas 46%, pavimentadas 12%, y de terracería 16%. La calle principal del pueblo es la carretera 6W, tienen pocas aceras, no mayor de 1 metro de ancho.

## 2.4.1B.2 EQUIPAMIENTO URBANO.

La cabecera municipal de El Asintal cuenta, actualmente, con servicios básicos de equipamiento, que es necesario para la demanda de la localidad, siendo éstos los siguientes: Municipalidad, Policía, Juzgado de Paz, Teléfono, Correos y Telégrafos, Mercado, Rastro, Viviendas, Transporte, Comercios, Religión, Cementerio, Cultura, Recreación, Turismo, Educación, Salud, y, próximamente la Apertura de un Banco.

- **Transporte:** cuenta con el traslado de personas y mercadería por medio de vehículos automotores (carros, pick up, buses, camionetas, camiones, etc.) Existen líneas de transporte urbano que los conduce de la cabecera municipal de El Asintal a la cabecera departamental y viceversa; así mismo, de esta localidad, a la cabecera municipal de Colomba Costa Cuca del departamento de Quetzaltenango; pasando por el sitio de Estudio y el sitio Arqueológico Abaj Takalik, estos recorridos se hacen a cada 30 a 45 minutos.

## 2.5 ANTECEDENTES DEL PARQUE ARQUEOLÓGICO ABAJ TAKALIK

### 2.5.1 ANTECEDENTES HISTÓRICOS

Los estudios efectuados y hallazgos realizados por la universidad de Berkeley (1,976-1,981) fueron elementos básicos para establecer una justa valorización del sitio arqueológico Abaj Takalik y, al mismo

tiempo, conocer varias de sus características extraordinarias y casi únicas, que motivaron la creación del actual Proyecto y dentro de los cuales podemos hacer mención de lo siguiente:

"Abaj Takalik, ayer y hoy es uno de los centros sagrados, esta ciudad antigua es, sin duda, uno de los sitios prehispánicos de desarrollo intelectual, artístico y comercial más importantes de Guatemala y, principalmente, de la Región Sur-Occidente. Actualmente, es un lugar sagrado para los diferentes étnicos y, entre los grupos que más lo visitan para realizar sus rituales, según sus calendarios sagrados, son los quichés, mames, cakchiqueles y tzutuhiles. Su ocupación desde épocas del Preclásico Temprano pero más formalmente en el Preclásico Medio, traza una evolución continua y cada vez más fuerte de las culturas de la Costa del Pacífico y pie de monte o bocacosta guatemalteca.



Foto No. 12. Máscara de Jade hallada al oeste del Grupo Occidental de Abaj Takalik, y esta comprendida en el período Clásico Temprano.

Esta sociedad manifiesta ya en el Preclásico Tardío y el Postclásico un gran desarrollo en cuanto a conocimientos de arquitectura y escultura. Sus relaciones en sus rutas comerciales con Chololá, el Baúl, Kaminaljuyú y Chualchapa (Ruta Maya), son indicativos de un alto grado de desarrollo comercial y, quizás por ello mismo, cultural. A la llegada del Preclásico Tardío, se aprecia el estilo Maya Temprano, tanto en iconografía como en inscripciones y arquitectura que durante la primera fase del Clásico Temprano se

UNIVERSIDAD DE SAN CARLOS DE GUATEMALA  
AURA BEATRIZ SOTO CIFUENTES

*Página No. 50*



# CENTRO RECREATIVO Y TURÍSTICO "OJLAB'L K 'É MAYAB'" DESCANSO MAYA. EL ASINTAL, RETALHULEU



FUNDACIÓN CHRISTIAN  
CHILDREN'S FUND, INC.

consolida. El Período Clásico Tardío y Postclásico se caracterizaron por el decaimiento del sitio y, a su vez, por el surgimiento de otros grupos tales como los pipiles y los mames en las regiones que abarcaba el sitio. Es así como en tiempos prehispánicos, los quichés vinieron a dominar las tierras que están en posesión de los pipiles y los mames, conquistando el Valle de Quetzaltenango, creando una cuña cultural y comercial entre el grupo Mam del altiplano, y el grupo Mam de la planicie costera que se inicia en la Costa Sur. (Abarca la región del sitio ABAJ TAKALIK).

A partir de la época Colonial (1,524) el grupo Mam se ve cada vez más hostigado por el grupo quiché, quienes los van despojando de sus tierras de diferentes formas argumentando que es una población menor, en el caso de El Asintal sus pobladores provienen de San Juan Ostuncalco, Concepción Chiquirichapa, San Martín Sacatepéquez desde la conquista a la época actual.



Foto No. 13. Templo 11, ubicado en el grupo Central del Parque Arqueológico, orientado de Este a Oeste (Vida y Muerte)

De este sitio se tiene conocimiento desde más de 100 años. El botánico Gustav Brühl, fue el primero en darlo a conocer en el año 1,888. Luego, desfiló una serie de personalidades, documentando e informando sobre sus impresiones de este lugar que se caracterizó desde el inicio por la escultura en piedra de la cual emergía una punta del suelo. Karl Sapper en 1,894, Walter Lehmann en 1,925, Eric Thompson en 1,942 y en el año 1,950 la Arqueóloga Tatiana Proskouriakoff identificó el estilo maya temprano en el sitio. El sitio

también fue objeto de estudio de Edwin Shook y Suzanne Miles en 1,965 y Lee Parsons en 1,972. Suzanne Miles unificó los diferentes nombres que se estaban utilizando para referirse al sitio, debido a que este se extiende por varias fincas cafetaleras, y bautizó al sitio con el nombre que actualmente lleva ABAJ TAKALIK. El nombre que ella escogió expresaba Piedra parada en idioma quiché. Un error gramatical en la traducción al quiché es hoy de simpáticas correcciones por parte de los hablantes de este idioma y el nombre correctamente expresado es TAKALIK ABAJ.

Desde los años 1,976 a 81 se realizaron las primeras investigaciones arqueológicas formales de la Universidad de California, Berkeley, bajo la dirección de los Doctores Heizer y Graham. El enfoque estaba dirigido a descubrir los monumentos esculpidos y se hizo el primer mapa de todo el sitio



Foto No. 14. Monumento No. 9, integra el templo No. 12 del grupo Central, simboliza la gestación de la humanidad.

(Johnson and Pope 1,983). En 1,987 se inició el Proyecto

Nacional Abaj Takalik, los trabajos de investigación arqueológica, conservación y con un equipo multidisciplinario guatemalteco, dirigido por el Arqueólogo Miguel Orrego Corzo. El Ministerio de Cultura y Deporte e Instituto de Antropología e Historia de Guatemala IDAEH, ha auspiciado y financiado en su totalidad a este proyecto. El propósito de estas líneas históricas es despertar el interés por el valor antiguo y arqueológico de esta región, posteriormente a ello, con mayor capacidad científica y en forma tentativa se exponen las investigaciones arqueológicas realizadas en el Sitio ABAJ TAKALIK.

UNIVERSIDAD DE SAN CARLOS DE GUATEMALA  
AURA BEATRIZ SOTO CIFUENTES

Página No. 51



# CENTRO RECREATIVO Y TURÍSTICO "OJLAB'L K 'É MAYAB'" DESCANSO MAYA. EL ASINTAL, RETALHULEU

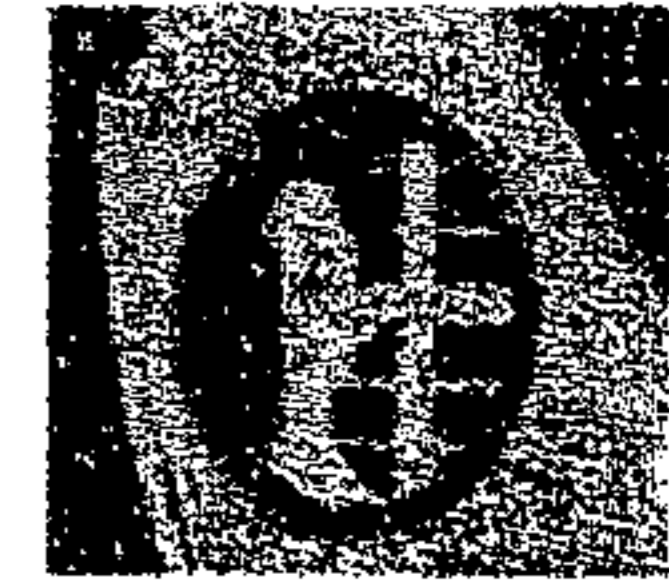

FUNDACIÓN CHRISTIAN  
CHILDREN'S FUND, INC.

## 2.5.2 LOCALIZACIÓN A NIVEL MUNDO MAYA DENTRO DE LATINOAMÉRICA

En el municipio del Asintal se encuentra en el Departamento de Retalhuleu, Guatemala, Centroamérica, y pertenece a las Rutas Mayas más antiguas de Guatemala.

El terreno de Estudio se encuentra ubicada a nivel Mundo Maya dentro de la Ruta de Comercio Maya más importante de la Mesoamérica debido a la cercanía con el Centro Arqueológico Abaj Takalik (Ver Mapas No. 21, 22, 23).

## 2.5.3 UBICACIÓN

El sitio Arqueológico Abaj Takalik se encuentra en la bocacosta del Suroccidente del país en el Municipio El Asintal del Departamento de Retalhuleu. Dista de la ciudad de Guatemala 195 Kms., y se encuentra a una altura sobre el nivel del mar de 600 metros. El paisaje es conformado por los abanicos aluviales que descienden de las laderas de la cadena volcánica que corre paralela a la franja de la planicie costera. Los suelos de origen volcánico son fértiles y bien drenados por muchos ríos que descienden de las montañas. La zona de vida ecológica es el bosque subtropical húmedo. Aunque cubierto con vegetación de cultivos de café, plantaciones de hule y azúcar, se resguardan en los barrancos de los ríos restos de la selva y animales originarios de la región.



ÁREA MESOAMERICANA  
MAPA No. 21

## DEPTO. DE RETALHULEU MAPA No. 22

### Ubicación

Hallazgo en Retalhuleu ofrece importantes detalles sobre la cultura maya.

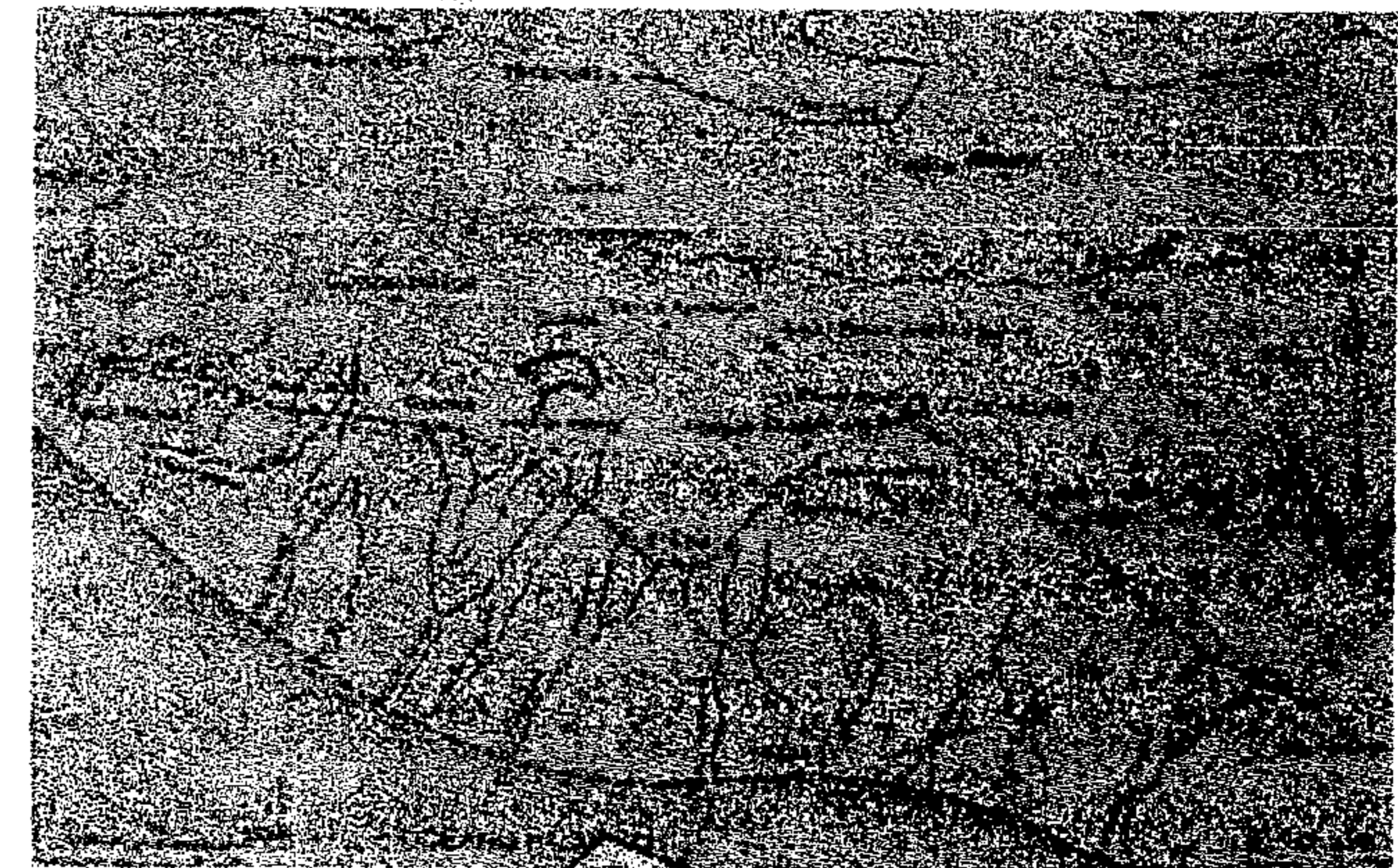
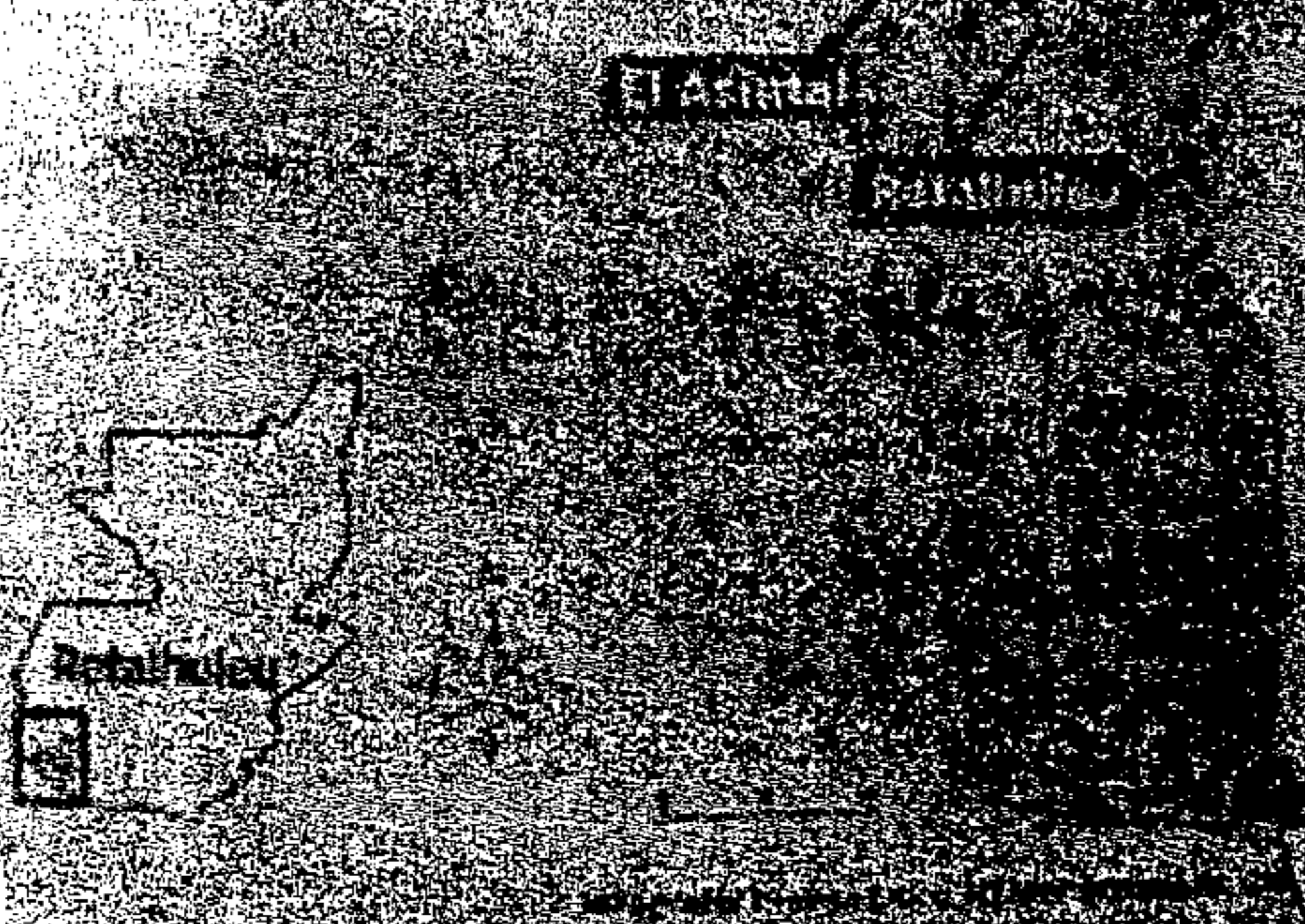

## TRAYECTORIA DE RUTAS MAPA No. 23

—— Ruta Comercial  
----- Ruta Maya

UNIVERSIDAD DE SAN CARLOS DE GUATEMALA  
AURA BEATRIZ SOTO CIFUENTES

Página No. 52



# CENTRO RECREATIVO Y TURÍSTICO "OJLAB'L K'É MAYAB'" DESCANSO MAYA. EL ASINTAL, RETALHULEU

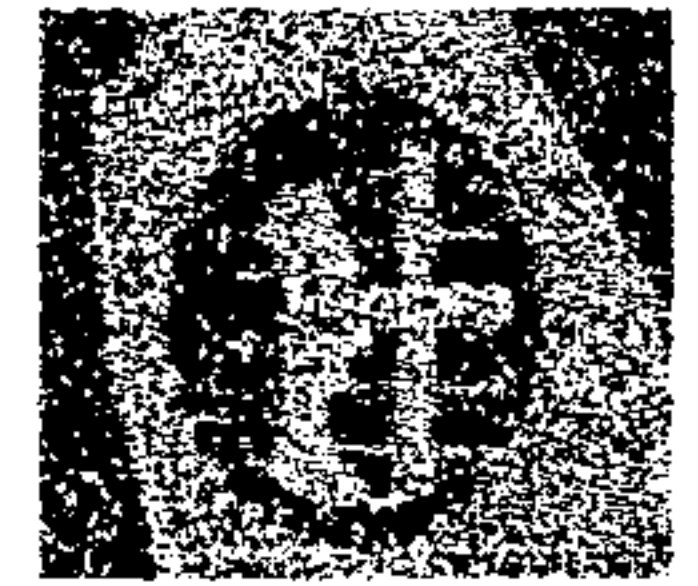

FUNDACIÓN CHRISTIAN  
CHILDREN'S FUND, INC.

## 2.5.4 TURISTAS INGRESADOS AL PARQUE ABAJ TAKALIK DESDE SU INICIO HASTA 2,003

En la gráfica inferior se denota que el ingreso de turistas al parque en los últimos 15 años, muestra el aumento anual que ha surgido durante estos años, representa 10.36%. El Centro Recreativo y Turístico "OJLAB'L K'É MAYAB'" DESCANSO MAYA tiene un gran potencial de ser utilizado como parte de acomodamiento, distracción, recreación y albergue para la gran cantidad de turistas nacionales como internacionales, quienes visitan el sitio Arqueológico ABAJ TAKALIK y, a su vez, deseen experimentar un contacto con la naturaleza y la riqueza de una cultura antigua Maya.



Foto No. 15. Esta fotografía muestra el gran número de visitantes del Parque Arqueológico Abaj Takalik.

## REGISTRO DE VISITANTES, PARQUE ABAJ TAKALIK AÑO 1,988-2,003 CUADRO No. 14

AÑOS	NACIONALES	EXTRANJEROS	TOTALES
1,988	2,005	147	2,152
1,989	4,384	318	4,702
1,990	4,886	273	5,159
1,991	3,859	348	4,207
1,992	4,994	505	5,499
1,993	6,313	757	7,070
1,994	8,504	700	9,204
1,995	9,965	827	10,792
1,996	12,459	775	13,234
1,997	12,652	1,050	13,702
1,998	12,931	600	13,531
1,999	19,635	740	20,375
2,000	25,593	1,393	26,986
2,001	25,683	1,543	27,226
2,002	27,809	1,987	29,796
2,003	30,526	2,359	32,885

Fuente: Herber Delfino Torres Estrada, Encargado de Vigilancia y Cobro, Elaboración propia.

**PROYECTADA PARA EL 2,025, 56,481 VISITANTES**

### REGISTRO DE VISITANTES PARQUE ARQUEOLÓGICO ABAJ TAKALIK. GRAFICA No.5

Se aproxima un aumento al sitio Arqueológico proyectado hasta el 2,025 de 56,481 visitantes, entre ellos, 50,258 nacionales y 6,223 extranjeros.

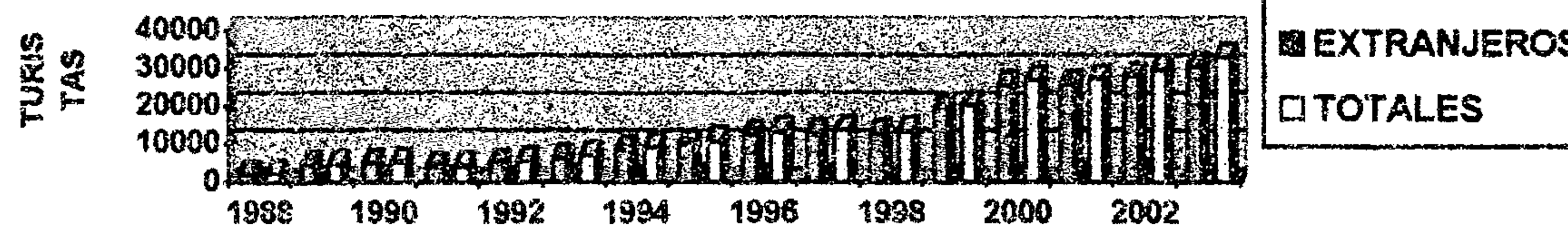

FUENTE: Herber Delfino Torres Estrada. Encargado de Vigilancia y Cobro. Elaboración Propia.

UNIVERSIDAD DE SAN CARLOS DE GUATEMALA  
AURA BEATRIZ SOTO CIFUENTES

*Página No. 53*



# CENTRO RECREATIVO Y TURÍSTICO "OJLAB'L K 'É MAYAB'" DESCANSO MAYA. EL ASINTAL, RETALHULEU

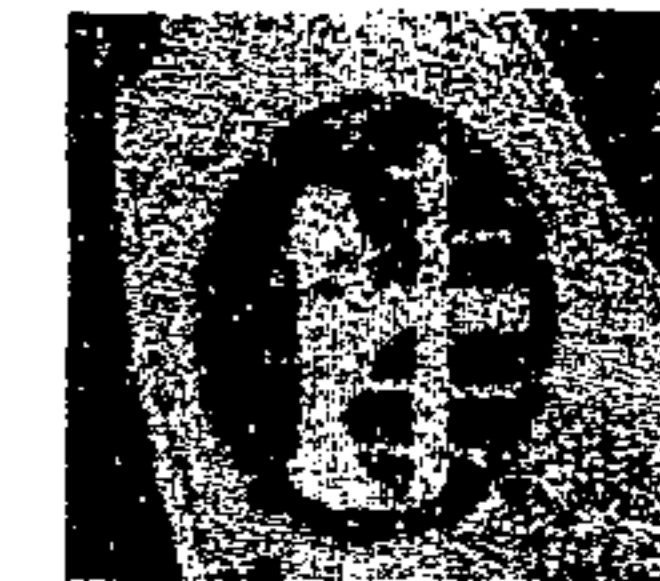

FUNDACIÓN CHRISTIAN  
CHILDREN'S FUND. INC.

## 2.6 ANTECEDENTES DE LA FUNDACIÓN CHRISTIAN CHILDREN'S FUND. INC. PROYECTO ABAJ TAKALIK

El proyecto "ABAJ TAKALIK" Christian Children's Fund. Inc., lo constituye una entidad civil, orientada hacia el bienestar Infantil y desarrollo comunitario, no lucrativo, con neutralidad política y religiosa, cuyos programas se basan en las comunidades y las instituciones, se integra por personas individuales; afiliadas a Cristian Children's Fund. Inc., la institución inició su actividad en el año 1,986; manejada por una asociación de padres de familia de los niños afiliados a esta organización.

La organización Christian Children's Fund. Inc., es una organización internacional humanitaria, no lucrativa, apolítica y no sectaria que promueve el desarrollo integral del niño, alrededor del mundo. La organización fue creada en 1,938 por Calvit Clarke y su

esposa a raíz de la guerra China-Japonesa, bajo el nombre de China Children's Fund. En este entonces, su objetivo era responder a una gran cantidad de solicitudes de apoyo para niños huérfanos, que recibían de misioneros de diferentes denominaciones cristianas residentes en China.

El método de recaudación de fondos que ellos seleccionaron para esto fue el patrocinio individual de niños. Este fue tan exitoso, que permitió a la organización extenderse rápidamente y así atender las necesidades de niños de otros países del mundo.

Basándose en el principio judío-cristiano de ayudar a nuestro vecino sin importar raza, credo, nacionalidad o sexo, cambió su nombre a Christian Children's Fund., que significa al español Fondo Cristiano para Niños.

Actualmente, Christian Children's Fund. Inc., trabaja en más de 30 países del mundo, apoyando programas comunitarios orientados a:



Foto No. 16. Se muestra una de las actividades que desempeña Christian Children's Fund. Inc. en el municipio de El Asintal, Retalhuleu.



Foto No. 17. Este es uno de los programas la fundación Christian Children's, que es conseguir el bienestar y mejorar la calidad de vida, a través del apadrinamiento de un niño

UNIVERSIDAD DE SAN CARLOS DE GUATEMALA  
AURA BEATRIZ SOTO CIFUENTES

Página No. 54



# CENTRO RECREATIVO Y TURÍSTICO "OJLAB'L K 'É MAYAB'"

## DESCANSO MAYA. EL ASINTAL, RETALHULEU

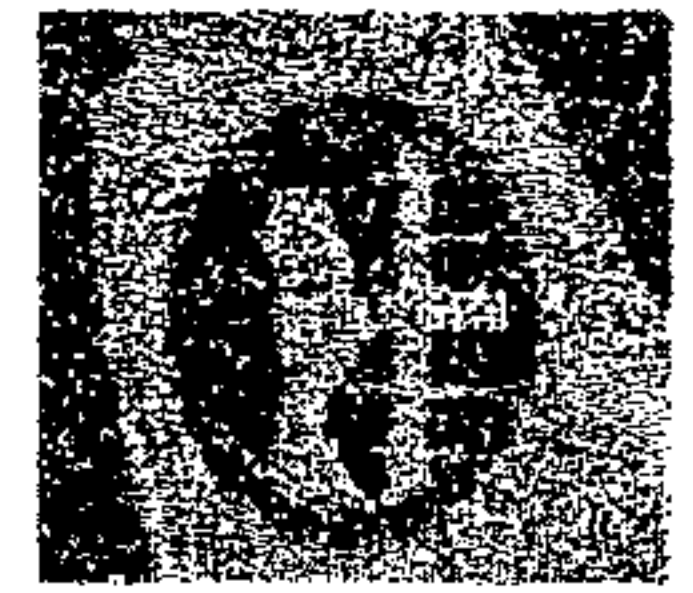

FUNDACIÓN CHRISTIAN CHILDREN'S FUND, INC.

1. Supervivencia.....salvar y conservar la vida
2. Desarrollo.....mejorar la calidad de vida
3. Protección.....proteger los derechos del niño, en el contexto de su familia y su comunidad.



Foto No. 18. Observamos la jornada de vacunación que se les proporciona a las familias afiliadas al proyecto 273 "Abaj Takalik", llevando a cabo uno de los objetivos, la supervivencia, salvar y conservar la vida.



Foto No. 19. La entrega de los viveres, de la canasta básica de las familias afiliadas, es fundamental para Christian Children's, ya que es otro objetivos por la cual trabajan, el Desarrollo, mejorando la calidad de vida.



Foto No. 20. El Niño y sus familias tienen el derecho de Recrearse, y convivir momentos especiales, observamos la celebración del día del Niño que la fundación les brinda a sus niños apadrinados.



Foto No. 21. Observamos que el Proyecto 273 "Abaj Takalik" brinda a su comunidad la capacitación, como un derecho a la educación, tanto en salud, como el mejoramiento de vida. También programan talleres (cocina, salud, educación, convivencia).

En Guatemala Christian Children's Fund, Inc., inicio su trabajo en 1,972, atendiendo a 500 niños necesitados de áreas urbanas y marginales del país. Luego de su reconocimiento legal, en agosto de 1,974, su cobertura creció hasta llegar a cubrir directamente a 33,000 niños e indirectamente a 150,000 personas, por medio de 100 proyectos comunitarios ubicados en toda la república. Christian Children's Fund, Inc., colabora, en caso de emergencias, desastres niños que viven en circunstancias especialmente difíciles, salud, alimentación, educación y recreación, con fondos o recursos materiales, de acuerdo con sus posibilidades.

Christian Children's Fund, Inc. Se ha extendido en todo el interior de la república, (ver 2.6.1 Mapa No, 25) y en Retalhuleu se creó el 4 de octubre de 1,989 la fundación 273 Abaj Takalik, siendo una pequeña parte de la misma, sus organizaciones se encuentran en los 9 municipios con diferentes proyectos, como lo son:

Retalhuleu	San Sebastián
Nuevo San Carlos	San Felipe
Champerico	San Andrés Villa Seca
San Martín Zapotitlán	Santa Cruz Muluá
Asintal	

Mientras las Comunidades y Familias que atiende el Proyecto 273 "ABAJ TAKALIK" Christian Children's Fund, Inc., son las comunidades y los sectores siguientes:

El Asintal	Retalhuleu
Versalies, Nuevo San Carlos	San Luis
Sibaná	Tableros
Cantón Centro	Vista Hermosa
San Ramón	Dolores
Sectores Unidos	Ocosito
Cantón Dolores	Retiro

UNIVERSIDAD DE SAN CARLOS DE GUATEMALA  
 AURA BEATRIZ SOTO CIFUENTES  
 Página No: 55





# CENTRO RECREATIVO Y TURÍSTICO "OJLAB'L K 'É MAYAB'" DESCANSO MAYA, EL ASINTAL, RETALHULEU

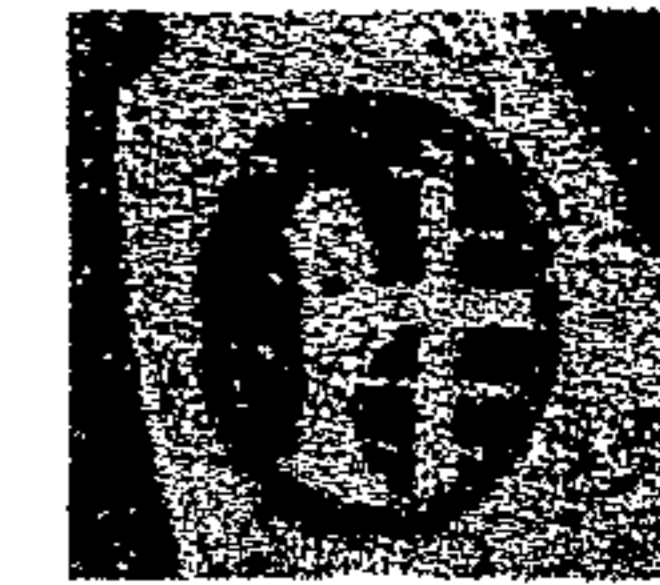

FUNDACIÓN CHRISTIAN  
CHILDREN'S FUND, INC.

## 2.6.1 PROYECTOS AFILIADOS A CHRISTIAN CHILDREN'S FUND, INC. EN GUATEMALA

Los objetivos de este Programa es el beneficio de la comunidad donde se integra, para mejorar la calidad de vida. Es una organización a nivel mundial que ha asentado sus raíces en nuestro país, formando 76 proyectos afiliados al él a lo largo del tiempo (fundada en Guatemala en 1,972) cada proyecto cuenta con un promedio de 1,600 niños, exceptuando el altiplano que posee de 1,800 a 2,000 niños afiliados, contando con un total aproximado de 136,800 niños y 97,679 familias a Nivel Nacional. El 85% de estos Niños están apadrinados, es decir cuentan con la ayuda económica de 116,280 padrinos. Las fundaciones afiliadas a Christian Children's en el país son las siguientes:

- |  |   |
|--|---|
| <ol style="list-style-type: none"> <li>1. Proyecto No. 273 Abaj Takalik</li> <li>3. Proyecto No. 276 Llanos de Urbina.</li> <li>5. Proyecto No. 278 Río Selagua.</li> <li>7. Proyecto No. 464 San Cayetano.</li> <li>9. Proyecto No. 521 Maya</li> <li>11. Proyecto No. 1699 La Unión.</li> <li>13. Proyecto No. 1701 Las Pavas.</li> <li>15. Proyecto No. 1704 Candelaria.</li> <li>17. Proyecto No. 1707 Ave Fénix.</li> <li>19. Proyecto No. 2382 San Bartolo.</li> <li>21. Proyecto No. 2384 Aprach.</li> <li>23. Proyecto No. 2387 San Miguel.</li> <li>25. Proyecto No. 2389 Estrella de Mar.</li> <li>27. Proyecto No. 2394 Palmeras.</li> <li>29. Proyecto No. 2434 Kubin Junam.</li> <li>31. Proyecto No. 2437 Niños Maxeños.</li> <li>33. Proyecto No. 2439 Chuwit Tinamit .</li> <li>35. Proyecto No. 2442 Musmusjab.</li> <li>37. Proyecto No. 2444 Xilotepec.</li> <li>39. Proyecto No. 2528 Vista Hermosa.</li> <li>41. Proyecto No. 2530 Tziquinaha.</li> <li>43. Proyecto No. 2533 La Pasión.</li> <li>45. Proyecto No. 2537 Ciudad de los Niños.</li> <li>47. Proyecto No. 2563 Futuro de los Niños.</li> <li>49. Proyecto No. 2567 San Francisco.</li> <li>51. Proyecto No. 2621 Peñafort.</li> <li>53. Proyecto No. 2626 Xalapan.</li> <li>55. Proyecto No. 3053 Kaibil Balan.</li> <li>57. Proyecto No. 3058 Zaculeu.</li> <li>59. Proyecto No. 3064 Fatima.</li> <li>61. Proyecto No. 3066 Cactus.</li> </ol> | <ol style="list-style-type: none"> <li>2. Proyecto No. 274 San Antonio.</li> <li>4. Proyecto No. 277 San Luis.</li> <li>6. Proyecto No. 279 El Mirador.</li> <li>8. Proyecto No. 516 Xelajú.</li> <li>10. Proyecto No. 1698 Cuxtliquel.</li> <li>12. Proyecto No. 1700 Angelita.</li> <li>14. Proyecto No. 1702 Parracana.</li> <li>16. Proyecto No. 1706 Corazón de los Niños.</li> <li>18. Proyecto No. 1708 Xepecul.</li> <li>20. Proyecto No. 2383 Chotak aj.</li> <li>22. Proyecto No. 2386 Xecanos.</li> <li>24. Proyecto No. 2388 Serranía.</li> <li>26. Proyecto No. 2393 Las Flores.</li> <li>28. Proyecto No. 2433 Kahij jel.</li> <li>30. Proyecto No. 2436 Cuna del Sol.</li> <li>32. Proyecto No. 2438 Alaj Zum.</li> <li>34. Proyecto No. 2441 Cojol Juyu.</li> <li>36. Proyecto No. 2443 Mundo Infantil.</li> <li>38. Proyecto No. 2527 Kamol bey.</li> <li>40. Proyecto No. 2529 Buen Maestro.</li> <li>42. Proyecto No. 2532 Tikajal.</li> <li>44. Proyecto No. 2536 Txolja.</li> <li>46. Proyecto No. 2561 Tetz Katarum.</li> <li>48. Proyecto No. 2566 Arco Iris.</li> <li>50. Proyecto No. 2568 San María.</li> <li>52. Proyecto No. 2623 Ciudad de los Pinos.</li> <li>54. Proyecto No. 3052 Flor del Naranja.</li> <li>56. Proyecto No. 3057 Nuevo Horizonte.</li> <li>58. Proyecto No. 3059 Nuevo Amanecer.</li> <li>60. Proyecto No. 3065 Salquil.</li> <li>62. Proyecto No. 3068 La Merced.</li> </ol> |
|--|---|

- |  |  |
|--|--|
| <ol style="list-style-type: none"> <li>63. Proyecto No. 3623 La Anunciata.</li> <li>65. Proyecto No. 3626 Sueño Infantil</li> <li>67. Proyecto No. 3628 Renacimiento.</li> <li>69. Proyecto No. 3740 Fé Esperanza y Caridad.</li> <li>71. Proyecto No. 3743 Nueva Luz</li> <li>73. Proyecto No. 3745 Los Izotes.</li> <li>75. Proyecto No. 3747 Niño Feliz.</li> </ol> | <ol style="list-style-type: none"> <li>64. Proyecto No. 3625 Tinimil Quicetic.</li> <li>66. Proyecto No. 3627 Las Rosas.</li> <li>68. Proyecto No. 3630 Los Castaños.</li> <li>70. Proyecto No. 3742 Garifuna.</li> <li>72. Proyecto No. 3744 bin Acuala.</li> <li>74. Proyecto No. 3746 Chacaj.</li> <li>76. Proyecto No. 3749 Guitarra.</li> </ol> |
|--|--|

## LOCALIZACIÓN DE LOS PROYECTOS AFILIADOS A CHRISTIAN CHILDREN'S FUND, INC. EN GUATEMALA. MAPA NO. 24.

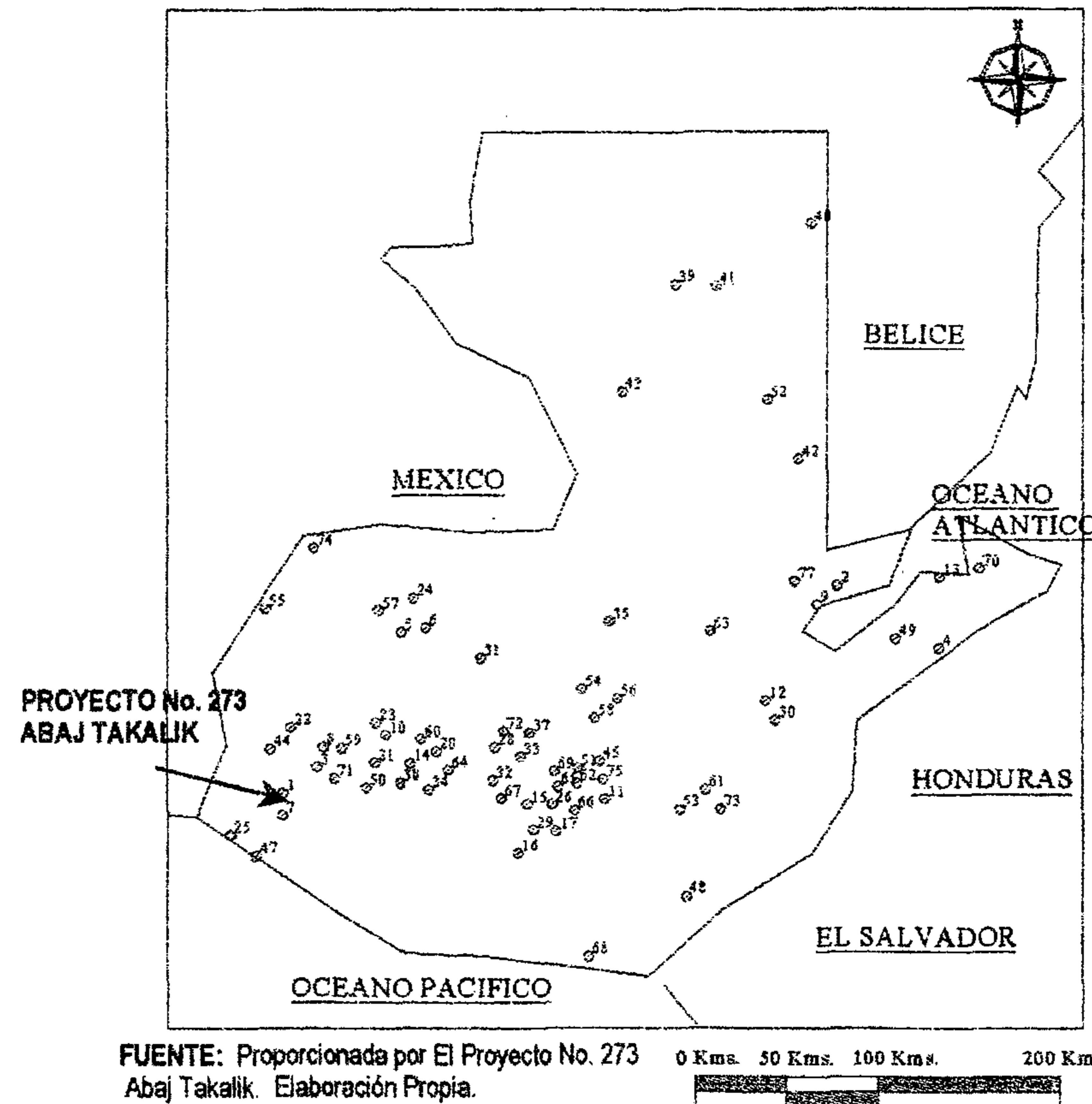

# CENTRO RECREATIVO Y TURÍSTICO "OJLAB'L K 'É MAYAB'" DESCANSO MAYA. EL ASINTAL, RETALHULEU

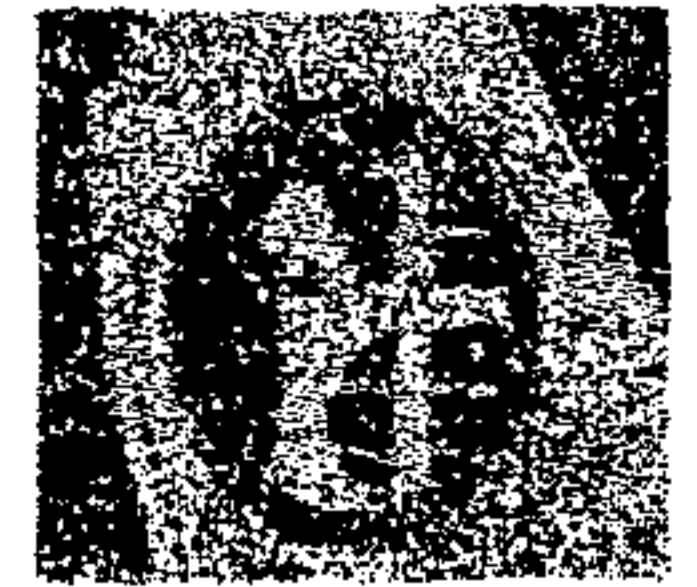

FUNDACIÓN CHRISTIAN  
CHILDREN'S FUND, INC.

## 2.6.2 PRESENCIA INSTITUCIONAL.

En el municipio de El Asintal labora una serie de instituciones gubernamentales y otras no gubernamentales, (anteriormente descritas en equipamiento urbano), como también existen instituciones de ayuda humanitaria manejadas por ONG'S como Christian Children's Fund, Inc. que es la principal institución que financia este proyecto, y brinda el apoyo para la realización del anteproyecto Centro Recreativo y turístico "OJLAB'L KÉ MAYAB, DESCANSO MAYA.

## 2.6.3 ORGANIZACIÓN DE LA FUNDACIÓN, ABAJ TAKALIK, CHRISTIAN CHILDREN'S FUND, INC.

La organización cuenta con 785 miembros del personal administrativo aproximadamente a Nivel Nacional. Los cuales realizan diferentes cargos de importancia jerárquica en cada uno de los proyectos Afiliados. Esta fundación en particular cuenta con lo siguiente:

**CUADRO No. 15**

ORGANIGRAMA ADMINISTRATIVO PROYECTO ABAJ TAKALIK CHRISTIAN CHILDREN'S FUND, INC.

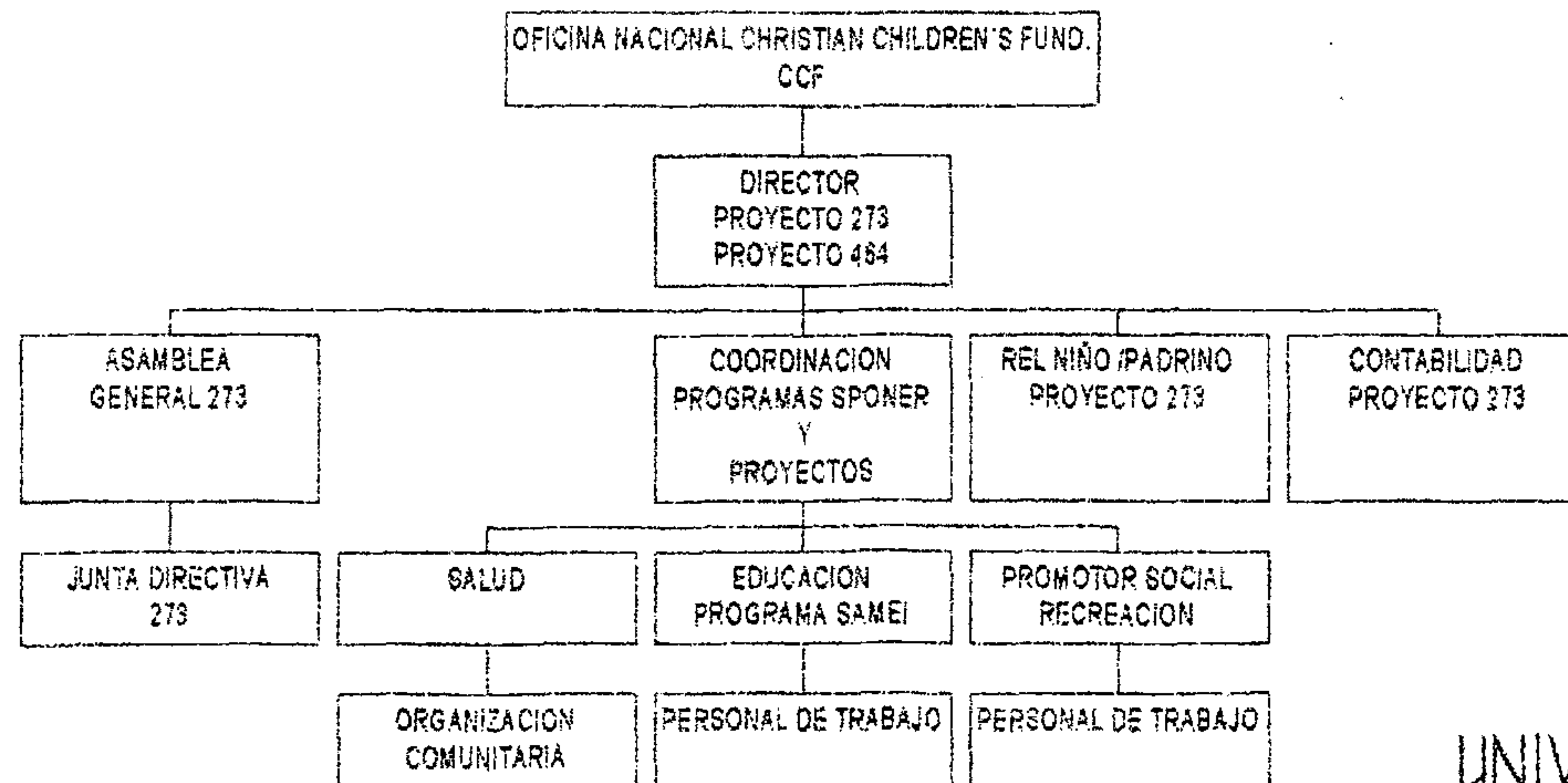

FUENTE: Fundación Christian Children's Fund, Inc.

## 3.6.4 PERSONAL DE TRABAJO.

Cada Proyecto Afiliado a Christian Children consta de un personal promedio de 10 personas. El personal con que cuenta esta organización 273 "Padres de Familia" a nivel Administrativo son:

CUADRO NO. 16 PERSONAL DE TRABAJO.		
1.	Eimer Orellana	Director
2.	Magnolia Tobar	Coord. de Prog. y Aux. de Sponer
3.	Bonifacio Herrera	Contador
4.	Elida Sánchez	Encargada Rel. N/P Sponsor
5.	Roscida Recinos	Encargada de Programa de Salud
6.	Vanesa Ovalle	Encargada de Samei y Educación
7.	Apolinario Vásquez	Promotor Social y Aux. de Sponer
8.	Víctor Florencio López	Piloto

Como también cuenta con el apoyo de Salud Pública y Comités de Padres de Familia.



**Foto No. 28** En esta fotografía observamos el personal, que integra el Proyecto 273 Padres de Familia "Abaj Takalik" Christian Children's Fund, Inc. De izquierda a derecha: Bonifacio Herrera, Contador; Víctor Florencio López, Piloto; Eimer Orellana, Director; Elida Sánchez, Enc. de Sponer; Roscida Recinos, Prog. de Salud; Vanesa Ovalle, Enc. Samei y Educación; Magnolia Tobar, Coord. de Programas y Auxiliar de Sponer; Apolinario Vásquez, Promotor Social y Auxiliar de Sponer.

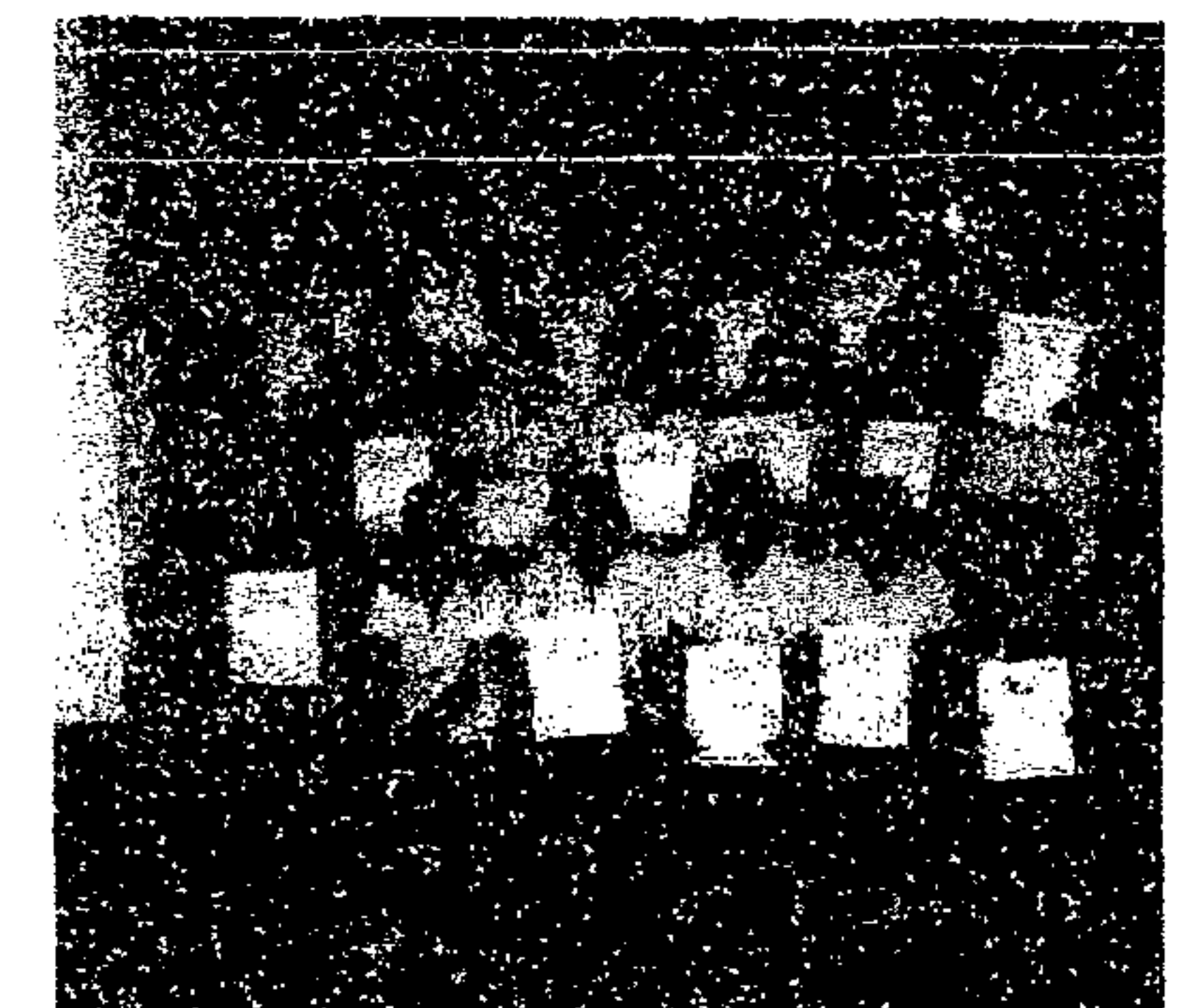

**Foto No. 29.** Observamos un grupo de madre familia que se capacitacionaron para jornadas vacunación ofrecido por Unidad de Salud Retalhuleu, y así ser apoyo a la fundación Chri Children's Fund, Inc.

UNIVERSIDAD DE SAN CARLOS DE GUATEMALA  
AURA BEATRIZ SOTO CIFUENTES

*Página No. 57*



# CENTRO RECREATIVO Y TURÍSTICO "OJLAB'L K 'É MAYAB'" DESCANSO MAYA, EL ASINTAL, RETALHULEU

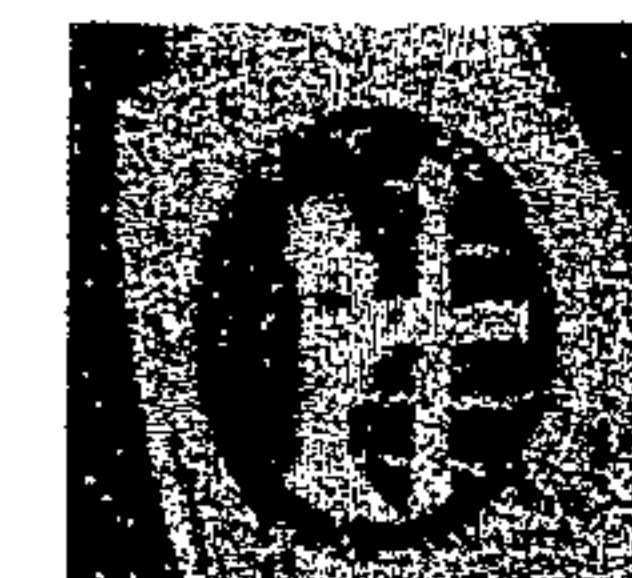

FUNDACIÓN CHRISTIAN  
CHILDREN'S FUND. INC.

## 2.6.5 ESTADÍSTICA DE NIÑOS APADRINADOS EN EL PROYECTO NO. 273 PADRES DE FAMILIA "ABAJ TAKALIK" CHRISTIAN CHILDREN'S FUND. INC. EL ASINTAL, RETALHULEU

Christian Children's Fund. Inc., está integrada por 76 fundaciones en todo el país, mencionadas anteriormente. El Proyecto Padres De Familia "Abaj Takalik" es el No. 273 y está conformado por los niños, sus familias y padrinos. Cuentan con un total de 1,609 afiliados integrando 1,149 familias. Actualmente, hay 1,368 padrinos que es el 85% del total de los niños afiliados. Se aproxima una proyección para el 2,025 de 2,559 niños y con ello el incremento de familias y sus padrinos.

**CUADRO DE DATOS DE NIÑOS DEL PROYECTO 273  
"ABAJ TAKALIK". CUADRO NO. 17**

EDAD	NIÑO	NIÑA	TOTAL
0	14	13	27
1	37	38	75
2	40	42	82
3	44	45	89
4	54	59	113
5	51	42	93
6	63	56	119
7	51	61	112
8	50	54	104
9	55	44	99
10	43	42	85
11	50	52	102
12	44	53	97
13	38	36	74
14	56	37	93
15	32	25	57
16	41	31	72
17	36	22	58
18	34	24	58
<b>Total</b>	<b>833</b>	<b>776</b>	<b>1609</b>

**PROYECCIÓN DE POBLACIÓN DEL PROYECTO 273 PARA EL 2,025 DE 2,559 NIÑOS AFILIADOS: 1,325 NIÑOS Y 1,234 NIÑAS.**

Fuente: Proyecto 273 "Abaj Takalik", Elaboración y Proyección por Tesista



Foto No. 22. Podemos ver algunos de los niños que integran esta fundación, en uno de los paseos que realizan para recrearse, y, donde se convive con la naturaleza en compañía de sus familias.

**ESTADÍSTICA DE NIÑOS DEL PROYECTO 273  
"ABAJ TAKALIK". GRÁFICA No. 6**

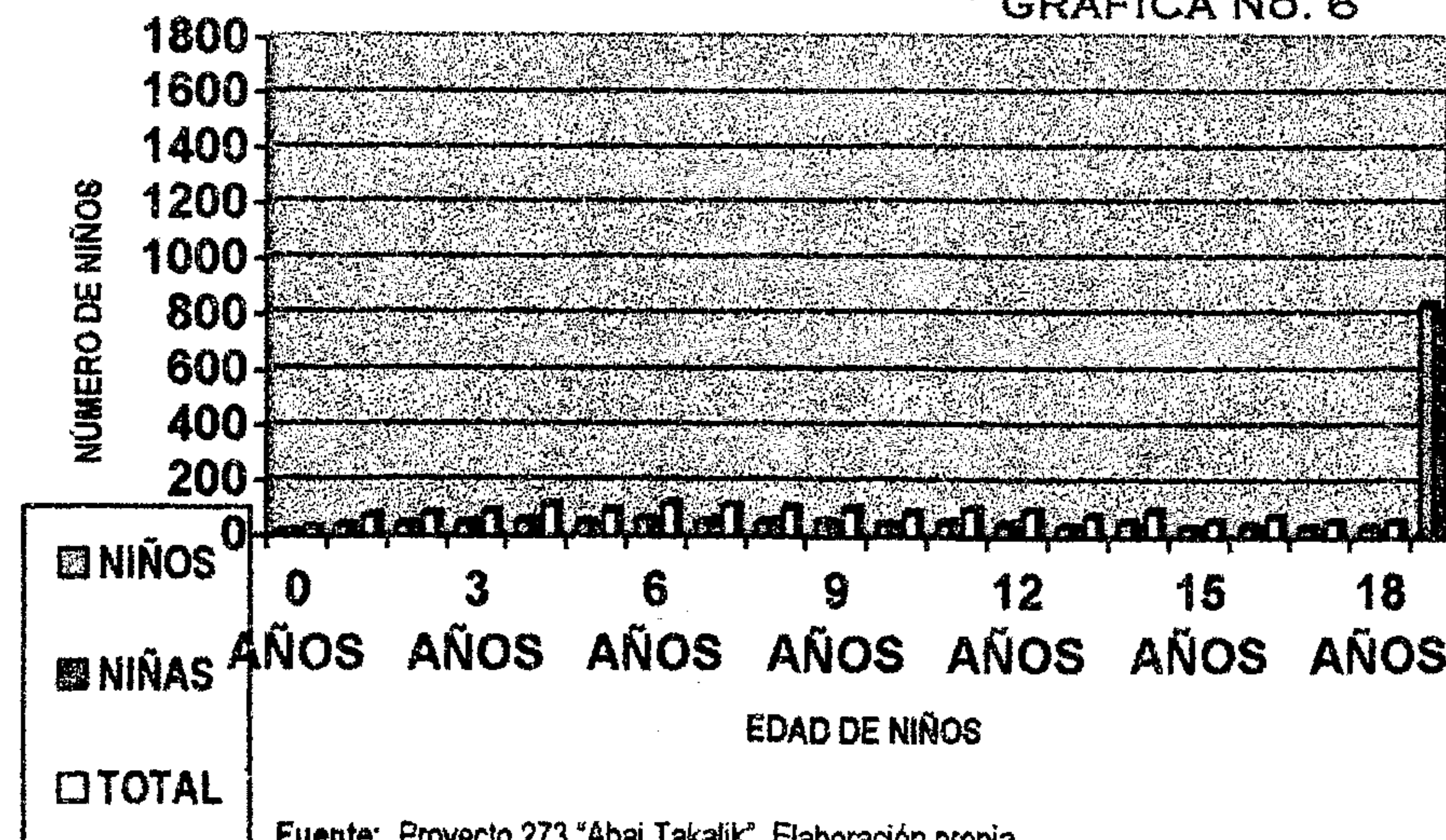

Fuente: Proyecto 273 "Abaj Takalik", Elaboración propia.

UNIVERSIDAD DE SAN CARLOS DE GUATEMALA  
AURA BEATRIZ SOTO CIFUENTES

*Página No. 58*



# CENTRO RECREATIVO Y TURÍSTICO "OJLAB' L K 'É MAYAB'"

## DESCANSO MAYA, EL ASINTAL, RETALHULEU

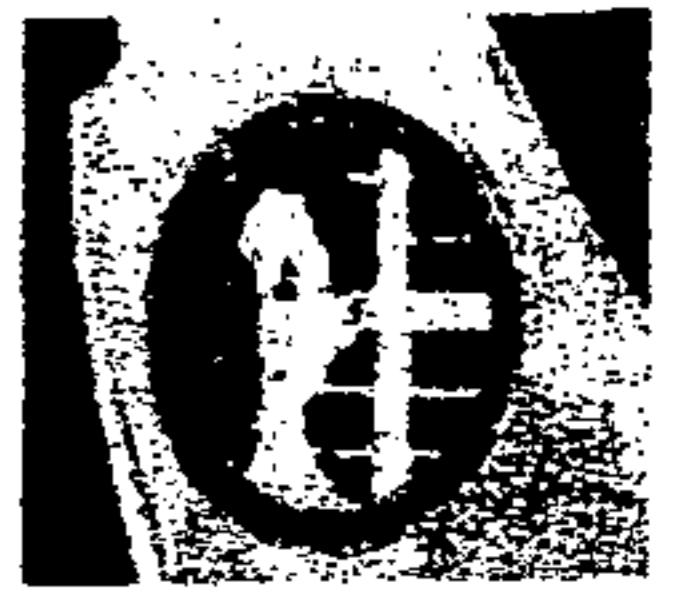

FUNDACIÓN CHRISTIAN  
CHILDREN'S FUND. INC.

### 2.7 AGENTES Y USUARIOS

#### 2.7.1 AGENTES

Los agentes son actores que además de usuarios, intervienen en la prestación de servicios. El Proyecto 273 "Padres de Familia Abaj Takalik", actualmente, está administrada por su personal de Trabajo antes mencionado (ver 3.6.4) quienes se encargan de hacer posible los servicios que brinda la fundación a los Niños afiliados y sus familias. Es importante mencionar que para el Centro Recreativo y Turístico "OJLAB' L K 'É MAYAB' DESCANSO MAYA, será necesario subcontratar personal para la administración de las instalaciones que les proporcionará, aunque siempre estará ligada a la Administración de la Fundación. Los agentes, el espacio son los que le prestan el servicio y pueden dividirse en:

- PERSONAL TÉCNICO: personal que labora propiamente en el Proyecto padres de familia Abaj Takalik.
- PERSONAL ADMINISTRATIVO: los que llevarán la dirección del Centro recreativo
- PERSONAL DE SERVICIO: los que se encargarán del mantenimiento del mismo para su mejor funcionamiento.

#### 2.7.2 USUARIOS

Los usuarios son las personas potencialmente que harán uso de los servicios del Centro Recreativo y Turístico. La mejor forma de conocer a los usuarios y su repercusión sobre el objeto de diseño, es mediante su segmentación y esto, según sus necesidades. Para este estudio, los usuarios que recibirán el bien y servicio son:

- NIÑOS AFILIADOS: Áreas recreativas, deportivas y módulos educativos.
- FAMILIAS DEL AFILIADO: Áreas recreativas, deportivas y módulos educativos.

- VISITANTES DEL LUGAR\*: Áreas de alojamiento, recreativos y servicio al público.

\*Ente los visitantes del lugar podemos mencionar: padrinos de los niños afiliados, otros proyectos afiliados a Christian Children's Fund., Nacional o Internacional; y, la posibilidad de brindarles las instalaciones de alojamiento a los visitantes del Sitio Arqueológico Abaj Takalik.

#### 2.7.3 PERFIL DE INGRESO DE USUARIOS AL CENTRO RECREATIVO Y TURÍSTICO "OJLAB' L K 'É MAYAB" DESCANSO MAYA

En general, existirán algunas condiciones mínimas deseables para el ingreso o aceptación de los usuarios del Centro.

CUADRO No. 18

USUARIO EXTERNO			USUARIO INTERNO
USUARIO ADMINISTRATIVO	USUARIO TÉCNICO EDUCATIVO	USUARIO RECREATIVO	USUARIO ALOJAMIENTO
<ul style="list-style-type: none"> <li>• Personal Administrativo del Proyecto Christian Children's Fund.</li> <li>• Personal Administrativo del Centro Recreativo</li> </ul>	<ul style="list-style-type: none"> <li>• Personal Administrativo del Proyecto Christian Children's Fund.</li> <li>• Niños Afiliados</li> <li>• Padres de Familia</li> <li>• Niños y Padres de familia de otro Proyectos</li> </ul>	<ul style="list-style-type: none"> <li>• Niños Afiliados al Proyecto Christian Children's Fund.</li> <li>• Padres de Familia de Niños Afiliados</li> </ul>	<ul style="list-style-type: none"> <li>• Visitantes de al lugar</li> <li>• Padrino o mentores de Niños afiliados</li> <li>• Personal Administrativo de otro Proyectos Afiliados a nivel Nacional o Internacional</li> </ul>

Propuesta y graficación de tesisista

#### 2.7.4 POBLACIÓN POTENCIAL A SERVIR

La población que necesita el Centro Recreativo es aquella que está afiliada a Christian Children's Fund. principalmente, con la posibilidad de atender al visitante que llega al lugar por la cercanía del Sitio Arqueológico Abaj Takalik. Se definió la población potencial a servir por medio de

UNIVERSIDAD DE SAN CARLOS DE GUATEMALA

AURA BEATRIZ SOTO CIFUENTES

*Página No. 59*



CENTRO RECREATIVO Y TURÍSTICO "OJLAB'L K 'É MAYAB'"  
DESCANSO MAYA, EL ASINTAL, RETALHULEU

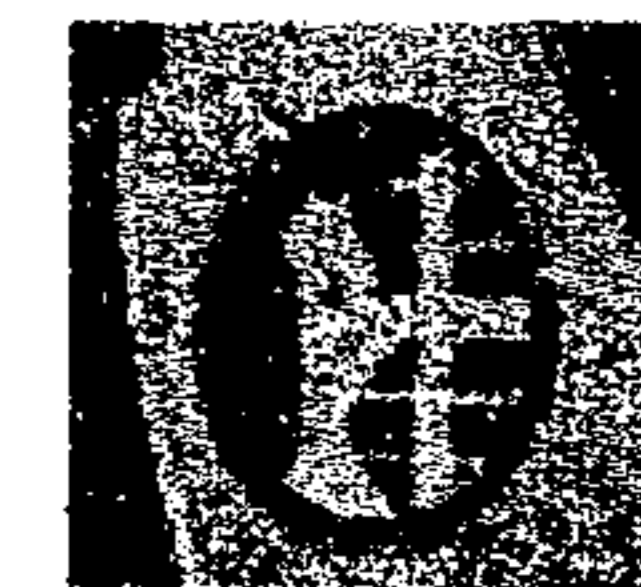

FUNDACIÓN CHRISTIAN CHILDREN'S FUND, INC.

análisis de los usuarios área de influencia directa comprendida por los Niños Afiliados, sus familias, otros Proyectos Nacionales, personal de Trabajo afiliados a Christian Children's Fund. y visitantes del Lugar.

CUADRO No. 19

<b>CÁLCULO DE POBLACIÓN A NIVEL NACIONAL CHRISTIAN CHILDREN'S FUND. A SERVIR PROYECTADA AL 2,025</b>		
<b>POBLACIÓN A SERVIR</b>	<b>PROYECTADA AL 2,025</b>	<b>%</b>
Niños afiliados	217,512	38.91
Padres de familia	155,327	27.78
Padrinos	184,885	33.07
Personal	1,249	0.22
<b>Total</b>	<b>558,973</b>	<b>100</b>

Propuesta y graficación de Tesista

Se estima que toda la población de Christian Children's Fund. visitará nuestro Centro Recreativo, pero en forma constante sería el 25% de la población, ya que se realizan diferentes actividades en cada uno de los proyectos y en los cuales se organizan, días festivos, celebraciones varias (cumpleaños, patrióticas, de la madre, padre, familia) aniversarios, eventos deportivos, capacitaciones y seminarios orientados a la formación de los afiliados en general, por lo cual tendremos una población estimativa de 139,745 personas.

No puede esperarse que toda la población visite el parque al mismo tiempo, por tanto, con el fin de conocer la cantidad de usuarios que podrían esperarse para un período de tiempo específico, mostramos el siguiente cuadro de usuarios entre los cuales figuran población proyectada para el 2,025, el proyecto 273 Padres de Familia, y los proyectos cercanos al Centro recreativo y visitantes del lugar con la posibilidad de atención para obtener fondos económicos que ayudarán al Proyecto Christian Children's

CUADRO No. 20

<b>PROYECCIÓN DE USUARIOS PROYECTADA AL 2,025</b>					
<b>NIÑOS AFILIADOS</b>	<b>PADRES</b>	<b>PADRINOS</b>	<b>VISITANTES 10%</b>	<b>PERSONAL</b>	<b>POBLACIÓN TOTAL</b>
13,359	9,539	11,355	5,481	84	39,818

Propuesta y graficación de Tesista

Sería ilógico suponer que los 39,818 usuarios estimados o posibles a llegar por semana llegarían al mismo tiempo. El comportamiento de cada una de esas personas es independiente uno con otro como, también, las actividades y sus posibilidades. Para la obtención de datos se hizo un muestreo a las personas que están integradas a Christian Children's, visitantes, padres de familia y personal cuestionando el tiempo de estadía en el Centro recreativo en las cuales designamos varios periodos de tiempo. En Fin de semana, el 67% manifestó visitar el parque el día sábado desde 10:00am a 10:00pm, o sea, cuatro periodos de 3 horas c/u. El domingo, al 76% le gustaría asistir de las 10:00am a 7:00pm, o sea tres periodos de tiempo de 3 horas c/u. Entre semana (lunes a viernes) el 90% de los integrantes del personal de trabajo de Christian Children's y las actividades con sus niños afiliados y sus familias dan pauta a otro periodo de tiempo de 7:00am a 17:00pm en cinco periodos.

Por tanto, la cantidad de personas por período de visita al Centro recreativo se determinará de la siguiente Forma:

DÍA SÁBADO:  $39,818 \times 0.67/4 = 6,670$  Visitantes cada 4 horas

DÍA DOMINGO:  $39,818 \times 0.76/3 = 10,087$  Visitantes cada 3 horas

LUNES A VIERNES:  $39,818 \times 0.90/5 = 7,167$  Visitantes cada 2 horas

Asumiendo el mayor, se concluye que, teóricamente, habrá 10,087 Visitantes por período de visita al Centro recreativo.

UNIVERSIDAD DE SAN CARLOS DE GUATEMALA  
AURA BEATRIZ SOTO CIFUENTES

Página No. 60



# CENTRO RECREATIVO Y TURÍSTICO "OJLAB'L K 'É MAYAB'" DESCANSO MAYA, EL ASINTAL, RETALHULEU



FUNDACIÓN CHRISTIAN  
CHILDREN'S FUND, INC.

## 2.7.5 ACTIVIDADES DEL CENTRO RECREATIVO Y TURÍSTICO "OJLAB'L K 'É MAYAB'" DESCANSO MAYA

Luego de haber definido el modelo operativo del Centro recreativo y turístico, se procederá a la definición de actividades y programas específicos para delimitar los requerimientos espaciales basados en el modelo teórico y el sistema de distribución.

Para el adecuado funcionamiento de las instalaciones recreativas que se quiere diseñar y plantear, es necesario definir las instalaciones de acuerdo con los usuarios, los diferentes tipos de actividades y la ubicación del lugar más conveniente.

### 2.7.5.1 ÁREA ADMINISTRATIVA.

Las actividades del área Administrativa es donde se planifica y organiza el funcionamiento de las demás áreas, contando con oficinas:

- administrativas, contabilidades, servicio generales al público, mantenimiento.

Los requerimientos espaciales determinan oficinas para cada uno de las actividades allí realizadas.

Los servicios generales y mantenimiento requerirán aquellas actividades complementarias de apoyo de todas las áreas existentes.

Se requerirán espacios para ambientes respecto del el funcionamiento del centro, como el almacenamiento de utensilios y herramientas, bodegas, cuarto de máquinas y mantenimiento, apoyo para actividades de limpieza general, así como una oficina específica relacionada con las demás para el control técnico del personal de servicio y sus actividades diarias.

### 2.7.5.2 AREA TÉCNICA-EDUCATIVA

Dentro de estas áreas se realizan actividades propias del Proyecto Christian Children's Fund. y actividades específicas como lo son:

- programas administrativos del proyecto afiliado,
- programas de educación, capacitaciones, seminarios.

Las necesidades espaciales funcionales de las actividades serán, básicamente, oficinas para cada uno de sus aspectos, talleres y salones con áreas de apoyo

### 2.7.5.3 ÁREA RECREATIVA Y ESPARCIMIENTO

Esta área contará con diferentes programas de actividades básicas, encaminadas a fomentar la participación familiar, las cuales son:

- actividades recreativas: pasivas, juegos infantiles,
- actividades físicas: activas,
- actividades esparcimiento: veredas, caminamientos, plazas, senderos.

Los ambientes que allí se requieren son espacios abiertos y libres, áreas verdes, para una mejor interacción.

También áreas cerradas que integrando diversos elementos sirven para el desarrollo de diversas actividades recreativas o esparcimiento que se programen dentro del mismo.

### 2.7.5.4 ÁREA DE SERVICIO AL PÚBLICO

Los requerimientos para los usuarios serán espacios adecuados para que se cumplan las funciones de alimentación y actividades polifuncionales de carácter social, cultural. las cuales son:

- alimentación: restaurante, cafetería,
- actividades bajo techo: salones, talleres.

Las áreas que se requieren son ambientes abiertos, de buena ventilación e iluminación.

### 2.7.5.5 AREA DE ALOJAMIENTO.

Las actividades que allí se brindarán es el descanso y hospedaje por un periodo corto. Se requerirá de espacios confortantes para estadía del visitante. Entre ellos podemos clasificar:

- alojamiento individual,
- alojamiento grupal.

UNIVERSIDAD DE SAN CARLOS DE GUATEMALA  
AURA BEATRIZ SOTO CIFUENTES

*Página No. 61*



# CENTRO RECREATIVO Y TURÍSTICO "OJLAB'L K'É MAYAB'" DESCANSO MAYA, EL ASINTAL, RETALHULEU.

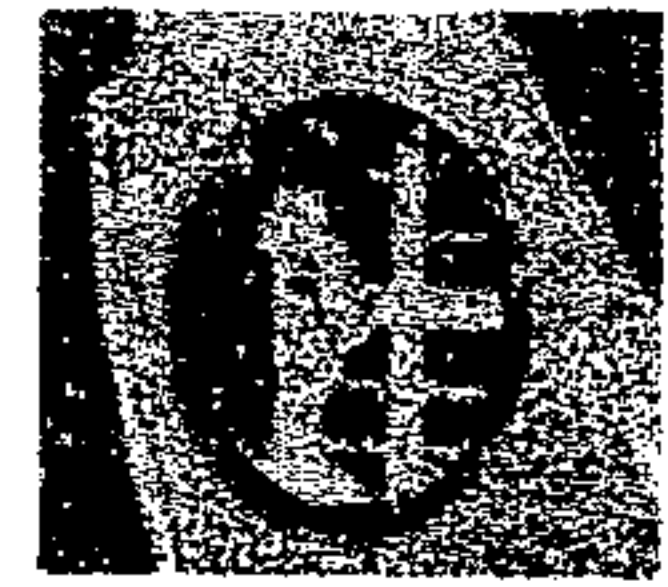

FUNDACIÓN CHRISTIAN  
CHILDREN'S FUND, INC.

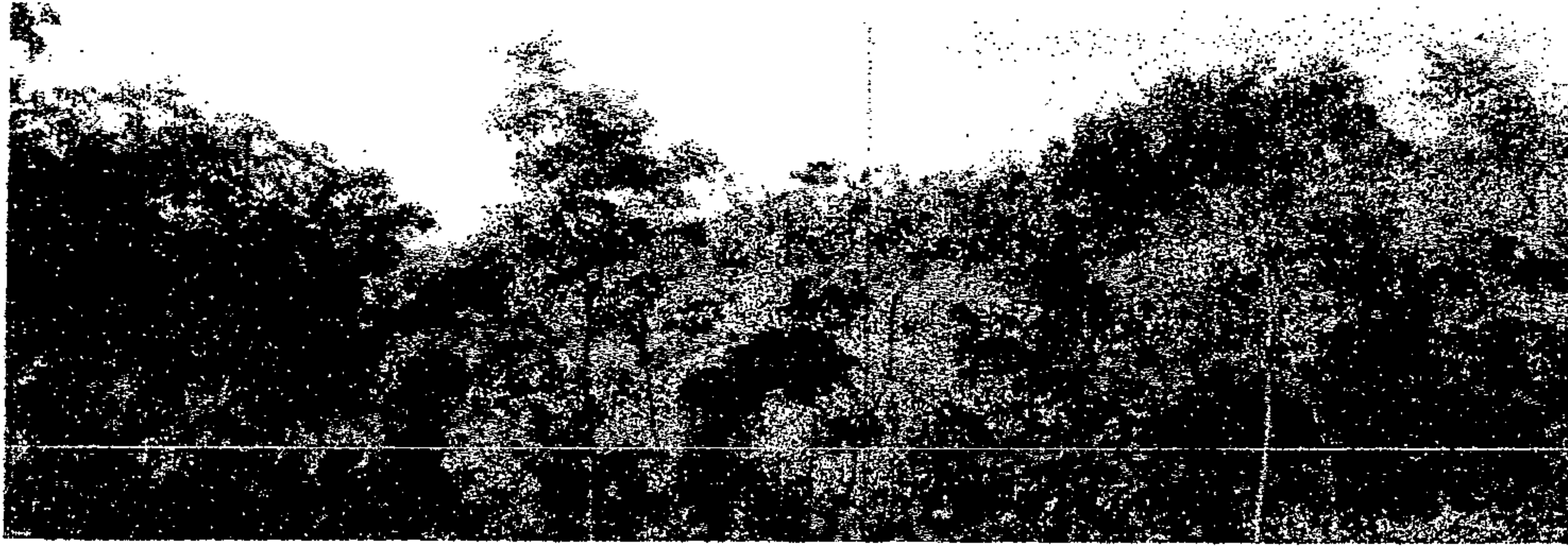

ÁREA DE ESTUDIO

EL TERRENO POSEE UNA GRAN ARBOLEDA EN TODA SU EXTENSIÓN

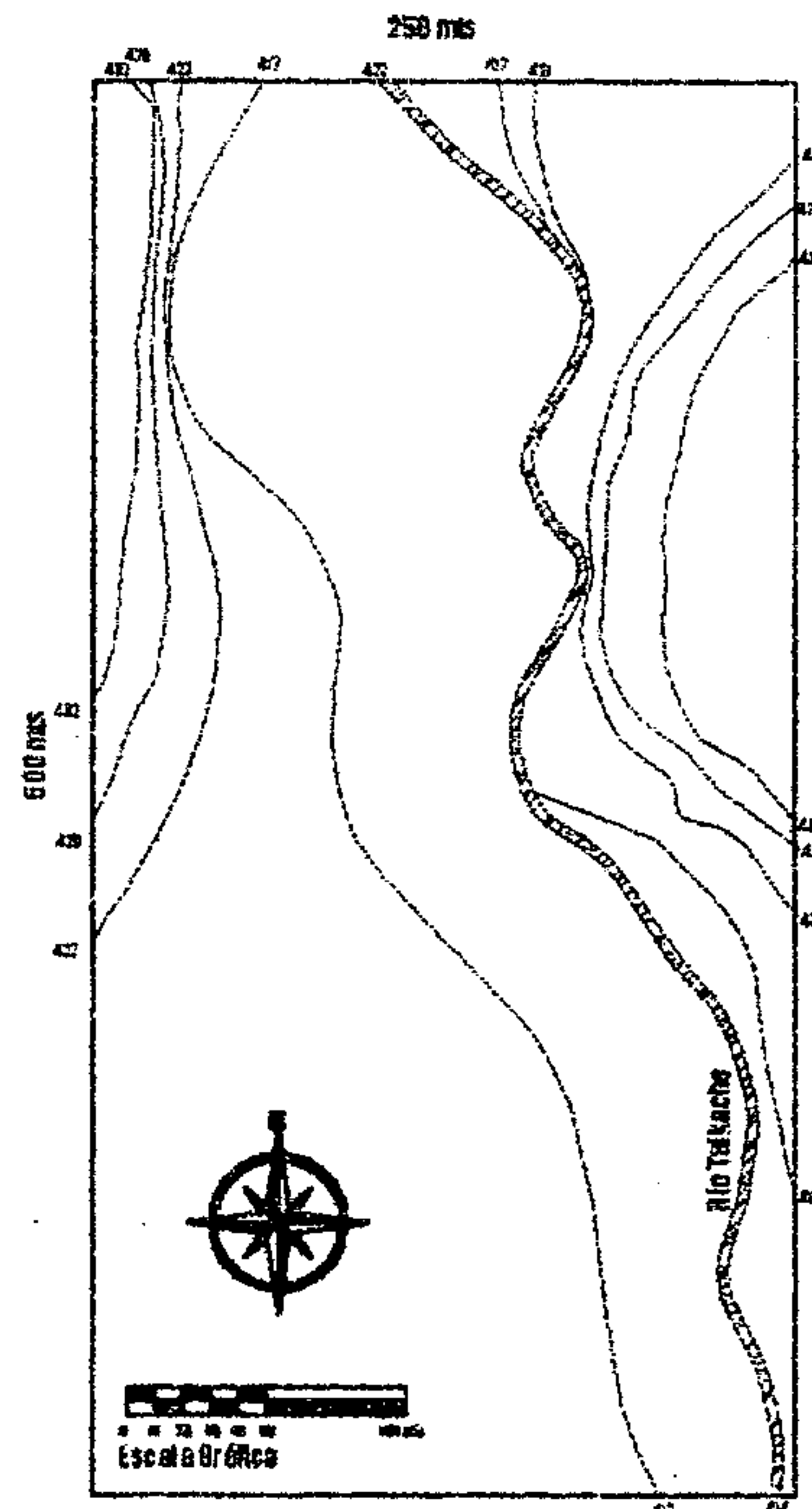

ÁREA DE ESTUDIO

## Capítulo No. 3 ANÁLISIS DEL SITIO

En el siguiente capítulo se mencionan los aspectos biofísicos y socioeconómicos del Sitio de estudio donde se tiene proyectada la infraestructura del Centro recreativo y turístico "OJLAB'L K'É MAYAB'" DESCANSO MAYA

UNIVERSIDAD DE SAN CARLOS DE GUATEMALA  
AURA BEATRIZ SOTO CIFUENTES

Página No. 62



# CENTRO RECREATIVO Y TURÍSTICO "OJLAB'L K'É MAYAB'" DESCANSO MAYA. EL ASINTAL, RETALHULEU.

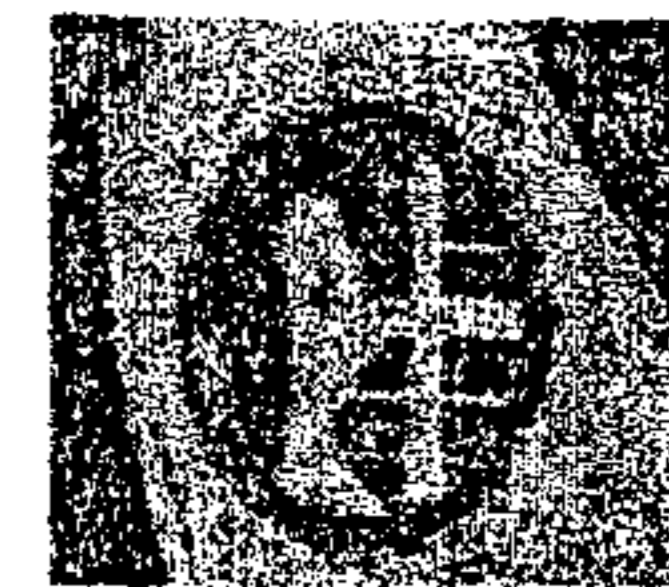

FUNDACIÓN CHRISTIAN  
CHILDREN'S FUND, INC.

## 3. CARACTERIZACIÓN BIOFÍSICA Y SOCIOECONÓMICA DEL ÁREA DE ESTUDIO

### 3.1 LOCALIZACIÓN Y/O DIRECCIÓN ADMINISTRATIVA, SEDE PROYECTO 237 ABAJ TAKALIK CHRISTIAN CHILDREN FUND. INC

Existen varias sedes que funcionan conjuntamente a dicho proyecto (mencionados en el capítulo 2.6.1) En la cual la Sede central está, en la 3ª. calle 4-47, zona 1 del departamento de Retalhuleu y la sede que cubre El Asintal está en el Km., 193 ½ de la carretera 6W camino al casco urbano de El Asintal. Teléfono 771-1674.

### 3.2 ANTECEDENTES DEL ÁREA DE ESTUDIO

La fundación posee dos terrenos adicionales al terreno del área de estudio pero éstos no son aptos para la planificación de un centro Recreativo ya que se encuentran ubicados en el casco de El Asintal y tienen pocos mts<sup>2</sup>. El más adecuado para la planificación del proyecto del Centro recreativo, es el que se encuentra ubicado en Cantón Dolores, correspondiente a la finca Rústica No. 679, Folio: 580 Libro: 783 el municipio de El Asintal, Retalhuleu, perteneciente a la Fundación "Abaj Takalik" Christian Children's Fund. Inc. El área total del terreno es de 125,000 mts<sup>2</sup>, 1,500 mts lineales., 125 Kms.2, 1.5 kms. lineales. El terreno es un polígono irregular de de 250 mts. de frente, con un fondo de 500 mts., aproximadamente.

En la tenencia de tierra podemos mencionar que el terreno que estamos estudiando para el Centro Recreativo y Turístico, perteneció a varios vecinos de la comunidad del Cantón Dolores a la orilla de la carretera que conduce a dicha comunidad y, también, propiedad de don José Luis Ralda. El proyecto padres de Familia Abaj Takalik Christian Children's Fund. Inc., ha ido adquiriendo terreno

comprándose a los vecinos del lugar, patrocinados por entidades Internacionales de carácter altruista, y, la mayor parte donado por Don José Luis Ralda para la creación de un Centro recreativo o Alojamiento del turista que visita el municipio por la atracción del Sitio Arqueológico y, a su vez, que genere ingresos para la fundación.

### ÁREA DE ESTUDIO, PROYECTO "ABAJ TAKALIK" CHRISTIAN CHILDREN'S FUND. INC. EL ASINTAL RETALHULEU. MAPA No. 25

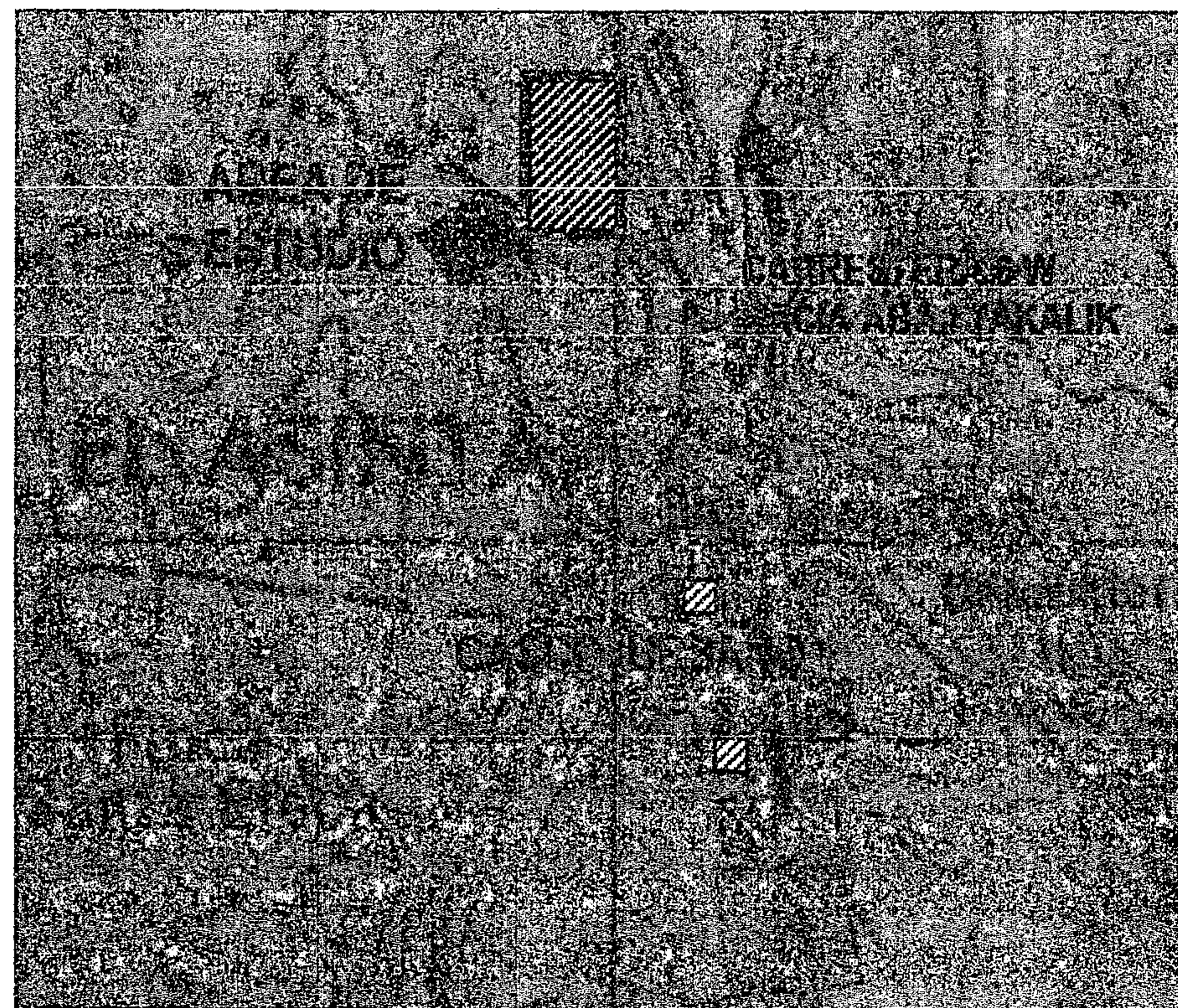

FUENTE: Mapa cartográfico, Instituto Geográfico Militar, IGM. Elaboración Propia.

UNIVERSIDAD DE SAN CARLOS DE GUATEMALA  
AURA BEATRIZ SOTO CIFUENTES

Página No. 63





# CENTRO RECREATIVO Y TURÍSTICO "OJLAB'L K 'É MAYAB'" DESCANSO MAYA, EL ASINTAL, RETALHULEU.

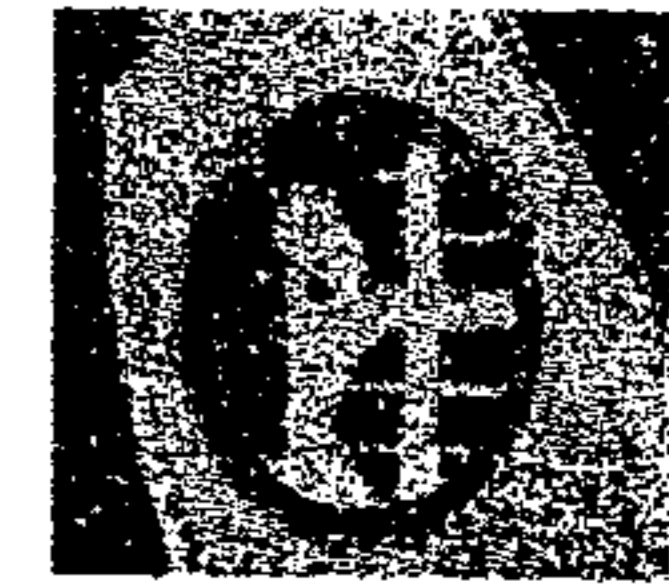

FUNDACIÓN CHRISTIAN  
CHILDREN'S FUND, INC.

## 3.3 ASPECTOS BIOFÍSICOS DEL ÁREA DE ESTUDIO

### 3.3.1 COORDENADAS GEOGRÁFICAS.

Según las coordenadas Cartográficas proporcionadas por el Instituto Geográfico Militar, IGM., la longitud del terreno es de  $141^{\circ} 35' 48''$  y su latitud es de  $91^{\circ} 43' 35''$ .

### CARTOGRAFÍA DEL ÁREA DE ESTUDIO. MAPA No. 26

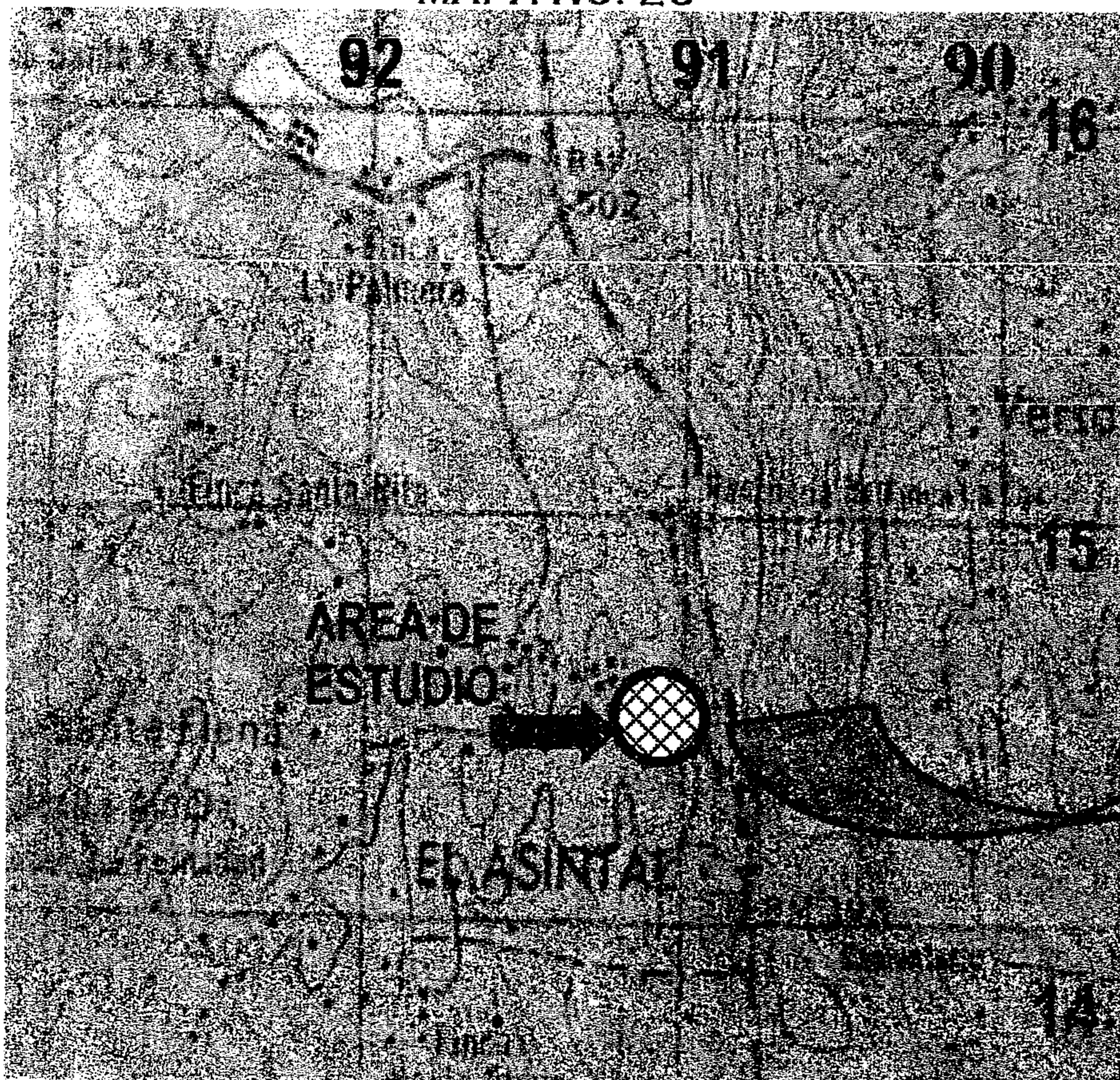

FUENTE: Mapa cartográfico, Instituto Geográfico Militar, IGM.

### 3.3.2 TOPOGRAFÍA FISIOLOGÍA Y GEOLOGÍA.

El área de estudio queda, fisiográficamente, en el litoral Pacífico. Según el Sistema de Génesis de suelos, queda comprendida en los tipos de suelo clasificados en números 9 y 10 (ver Mapa No. 1), los cuales son, suelos desarrollados sobre material **fluviovolcánico** reciente a elevaciones medianas y bajas. Las elevaciones máximas del lugar son de 570 snm.

Presenta la siguiente topografía: va desde plana a semiaccidentada, bastante accidentada en las riberas del Río Talkache en la parte Norte y semiaccidentada y plana en la parte Sureste. Con las siguientes curvas Topográficas. (Ver mapa No. 27)

### MAPA No. 27

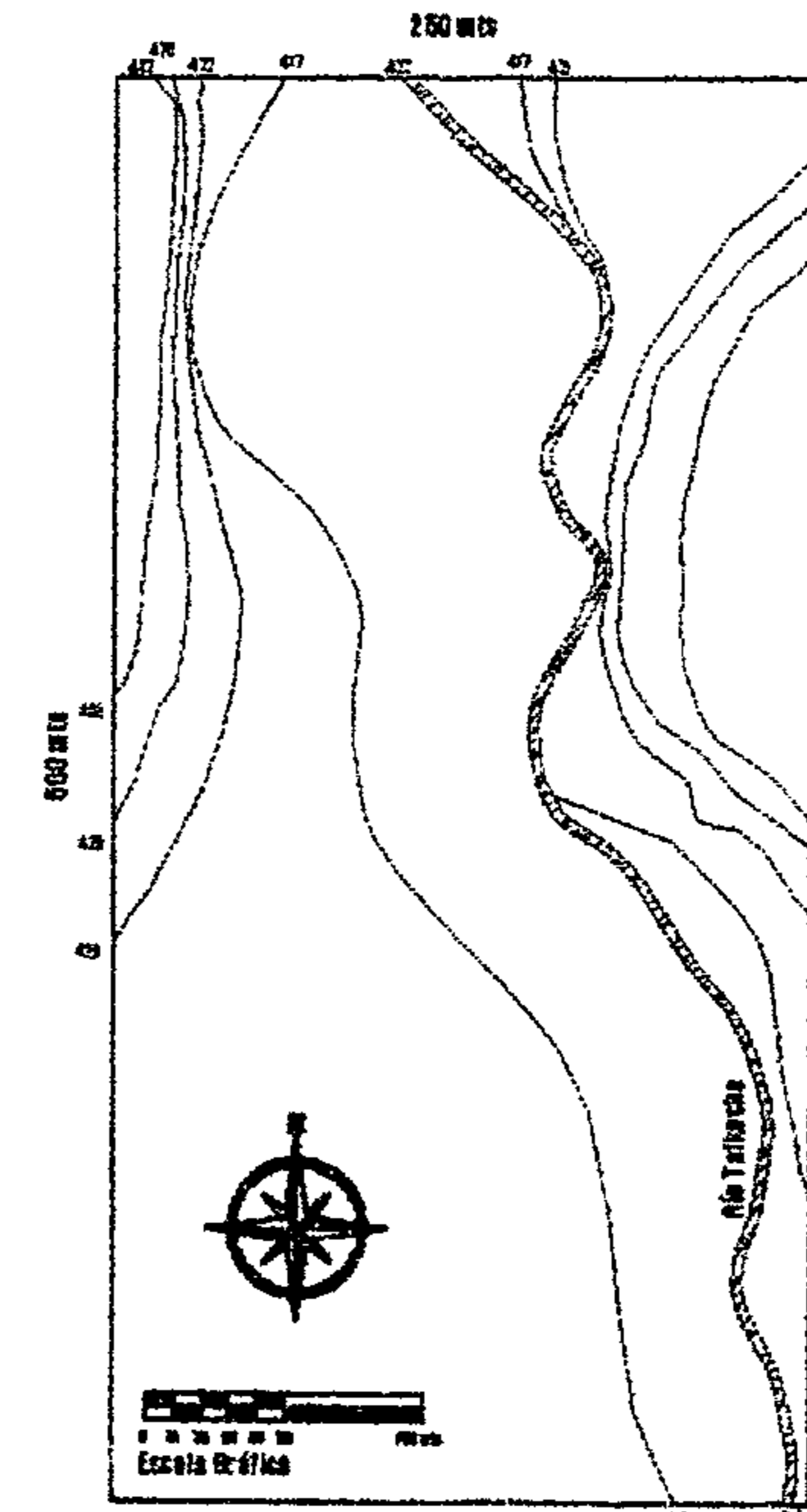

ÁREA DE ESTUDIO

UNIVERSIDAD DE SAN CARLOS DE GUATEMALA  
AURA BEATRIZ SOTO CIFUENTES



# CENTRO RECREATIVO Y TURÍSTICO "OJLAB'L K'É MAYAB'" DESCANSO MAYA. EL ASINTAL, RETALHULEU.



FUNDACIÓN CHRISTIAN  
CHILDREN'S FUND, INC.

### 3.3.3 CLIMA

El terreno de Estudio posee un clima cálido húmedo Sub-tropical, según Thornwaite, presentando variaciones en su temperatura con invierno benigno (lluvias) y muy persistente. Se encuentra en una zona de vida, corresponde a la región de Bosque muy húmedo Sub-tropical (cálido, ver mapa No. 20) con elevaciones que varían de 80 a 1,600 msnm., la temperatura media anual es de 26.6°C, en cuanto a su precipitación pluvial oscila entre los 2,136 y los 4,372 mm., la época con mayores precipitaciones pluviales es en invierno y corresponde a los meses de mayo a octubre, siendo por lo general, septiembre el de mayor precipitación pluvial con promedio de 20 días. Por lo contrario los meses de noviembre a abril son los de baja humedad atmosférica debido a que las lluvias son menos frecuentes y más distanciadas.

La humedad relativa promedio es de 77%, con valores máximos de 81%, con un promedio de 81%. Los vientos provenientes en su mayoría del Norte, Noroeste y Sur Sureste, que siguen las características normales de los vientos Alisios. con velocidades promedio que oscilan en el día entre 21.4 Km/Hr. Al atardecer (17 Horas) a una velocidad promedio de 8.7 Km/Hr., con mayor intensidad en los meses de septiembre a diciembre, según el INSIVUMEH.

### 3.3.4 HIDROGRAFÍA

El río que atraviesa todo el terreno de estudio es el río Talkache, sus características de bosque muy húmedo Sub-tropical, ubicado al Oeste del sitio Arqueológico Abaj Takalik, de abundante sotobosque, dando lugar a un sin número de microclimas de topografía accidentada en sus riberas, suelos con materia orgánica

en algunos sectores, con suelos rocosos, en toda la ribera del río existen varias clases de vegetación.



FOTO No. 24: Riberas del Río Talkache. Elaboración Propia.

### HIDROGRAFÍA DEL ÁREA DE ESTUDIO MAPA No. 28



FUENTE: Proyecto Abaj Takalik. Elaboración Propia.

UNIVERSIDAD DE SAN CARLOS DE GUATEMALA  
AURA BEATRIZ SOTO CIFUENTES



# CENTRO RECREATIVO Y TURÍSTICO "OJLAB'L K 'É MAYAB'" DESCANSO MAYA. EL ASINTAL, RETALHULEU.

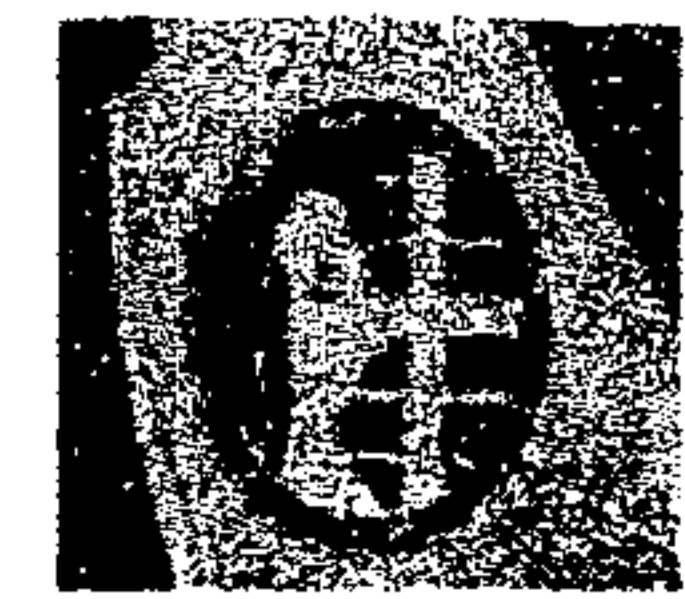

FUNDACIÓN CHRISTIAN  
CHILDREN'S FUND. INC.

### 3.3.5 VEGETACION

Las condiciones climatológicas permiten que en esta región se pueda adaptar y desarrollar casi cualquier tipo de flora y, actualmente, es común ver en este sector la Ceiba (Ceiba Pentandra) árbol nacional y de gran importancia en la mitología Maya. También podemos ver una serie de árboles que a continuación se mencionarán. Cuenta con gran vegetación y arboleda en donde se puede entrelazar la arquitectura con la naturaleza, como lo observamos en la siguiente fotografía.

Dentro de la región que se está estudiando, aún podemos localizar algunas variedades de frondosos árboles a pesar de los diferentes cambios continuos que se han dado dentro del ambiente. Aproximadamente, hace 50 años aún se podían localizar sectores vírgenes, principalmente, en los límites de una finca con otra, para esos años se usaban las sierras de mano por lo que la explotación de un árbol para madera se consideraba en cantidades bajas. Hoy el invierno y el uso de la motosierra vino a facilitar estas labores deforestando cada día más la zona.

VEGETACIÓN. CUADRO NO. 21	
ÁRBOL LEÑOSO	ÁRBOL FRUTAL
<ul style="list-style-type: none"> <li>• Palo blanco</li> <li>• Canoj blanco</li> <li>• Conacaste</li> <li>• Cedro</li> <li>• Hormigón</li> <li>• Volador</li> <li>• Cenicero</li> <li>• Palo mulato</li> <li>• Chonte</li> <li>• Bambú (planta)</li> <li>• Ceiba</li> <li>• Guarumo</li> <li>• Canlote</li> <li>• Ixcanal</li> <li>• Palo de corcho</li> <li>• Ujuxte colorado o árbol de maíz</li> <li>• Yaite</li> <li>• Laurel blanco</li> <li>• Guachipilín o cacique</li> </ul>	<ul style="list-style-type: none"> <li>• Tamarindo</li> <li>• Anona</li> <li>• Aguacate</li> <li>• Naranja</li> <li>• Almendro</li> <li>• Zapote</li> <li>• Jocote de marañón</li> <li>• Limón</li> <li>• Coco</li> <li>• Mamey</li> <li>• Plátano</li> <li>• Banano</li> <li>• Madre cacao</li> </ul>



FOTO No. 25: Variedad de arboleda existente en el terreno de estudio. Elaboración propia.

El área de estudio se encuentra en el litoral de la costa pacífica, ubicada en un sotobosque de diversidad de flora, por eso su ecología y gran variedad de vegetación, (antes mencionado), lo que conllevará al intercambio biológico, permitiendo la circulación y distribución de la fauna silvestre natural que aún se desplaza por los montes.



CENTRO RECREATIVO Y TURÍSTICO "OJLAB'L K 'É MAYAB'"  
DESCANSO MAYA. EL ASINTAL, RETALHULEU.

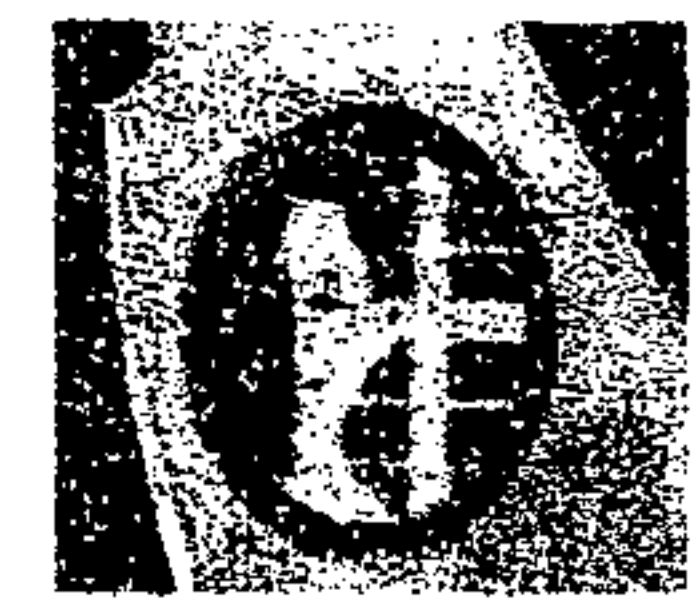

FUNDACIÓN CHRISTIAN  
CHILDREN'S FUND, INC.

3.3.6 FAUNA

La fauna existente es relativamente pobre en cantidades, sin embargo, existe diversidad de especies, no se han hecho estudios de monitoreo, pero, se han observado especies representativas de la zona de vida de este lugar. El sitio Arqueológico Abaj Takalik, tiene un refugio de algunas especies, para su recuperación, procreación y liberación, para así evitar que se sigan extinguiendo algunas especies que continúan en estos lugares.

MAMÍFEROS. CUADRO No. 22	
NOMBRE COMÚN	ESPECIE OBSERVADA
• Ardilla común.	• Sciurus griseoflavus.
• Comadreja.	• Philander opossum pallidus.
• Armado.	• Dasypus novemcinctus mexycanum.
• Gato de monte común.	• Urocyon cinereoargenteus parvidens.
• Conejo de monte.	• Sylvilagus gabbi.
• Tusa.	• Heterogeomys hispidus yucatanensis.
• Tacuazines.	
• Cuatrojos.	
• Ratón de monte.	

REPTILES. CUADRO No. 23	
NOMBRE COMÚN	
• Corales	
• Zumbadoras	
• Zulcuatas	
• Basureras	
• Bushnayeras	

AVES. CUADRO No. 24	
NOMBRE COMÚN	ESPECIES OBSERVADAS
• Chachas	• Ortalis vetula leucogastra
• Cachajina o paloma llorona	• Columba flavirostris
• Paloma huatalera	• Zenaida macroura
• Aurora	• Ciccaba virgata
• Tecolote	• Buho virginianus
• Loro cabeza amarilla	• Amazona ochocephala
• Cotorras	• Amazona albifrons
• Chocoyos	• Aratinga holochlora
• Gorriones	• Mazilia cianocephala guatemalensis
• Tucán o cucharones pequeños	• Pteroglossus torquatus
• Carpinteros	• Phloeoceastes guatemalensis
• Chejes	• Centurus aurifrons
• Chatillas	• Myiostetes similis
• Senzontles	• Turdus grayi
• Chiltote pecho manchado	• Cicterus pectoralis
• Chiltote dorsigualdo	• Icterus chrysater
• Chiltote gargantinegra	• Icterus gularis
• Tordos	• Tangavius involuvarantus
• Clarineros	• Megaquiscalus major macroura
• Quetzalillo o jut-jut	• Momotus momota
• Puts	• Automolus ubiginosus
• Gavilán de caminos o ratonero	• Buteo magnirostris
• Pits	• Volatinia jacarina
• Corchas	• Icterus galbula
• Urraca	• Calocitta formosa

UNIVERSIDAD DE SAN CARLOS DE GUATEMALA  
AURA BEATRIZ SOTO CIFUENTES

Página No. 67



CENTRO RECREATIVO Y TURÍSTICO "OJLAB'L K 'É MAYAB'"  
DESCANSO MAYA, EL ASINTAL, RETALHULEU.

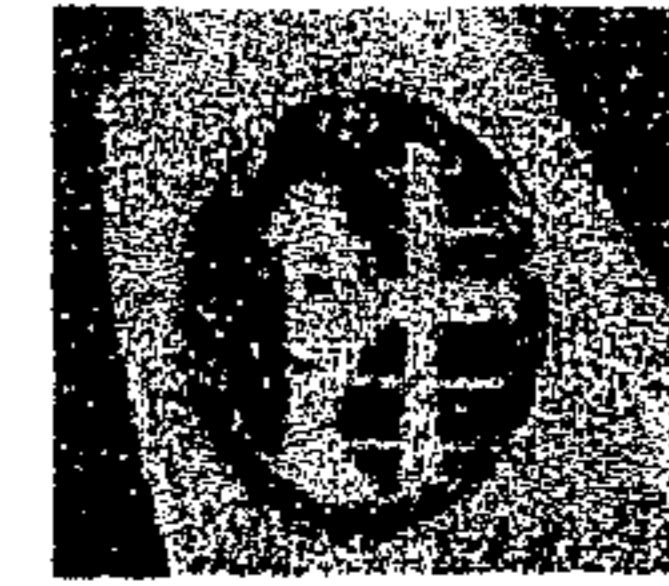







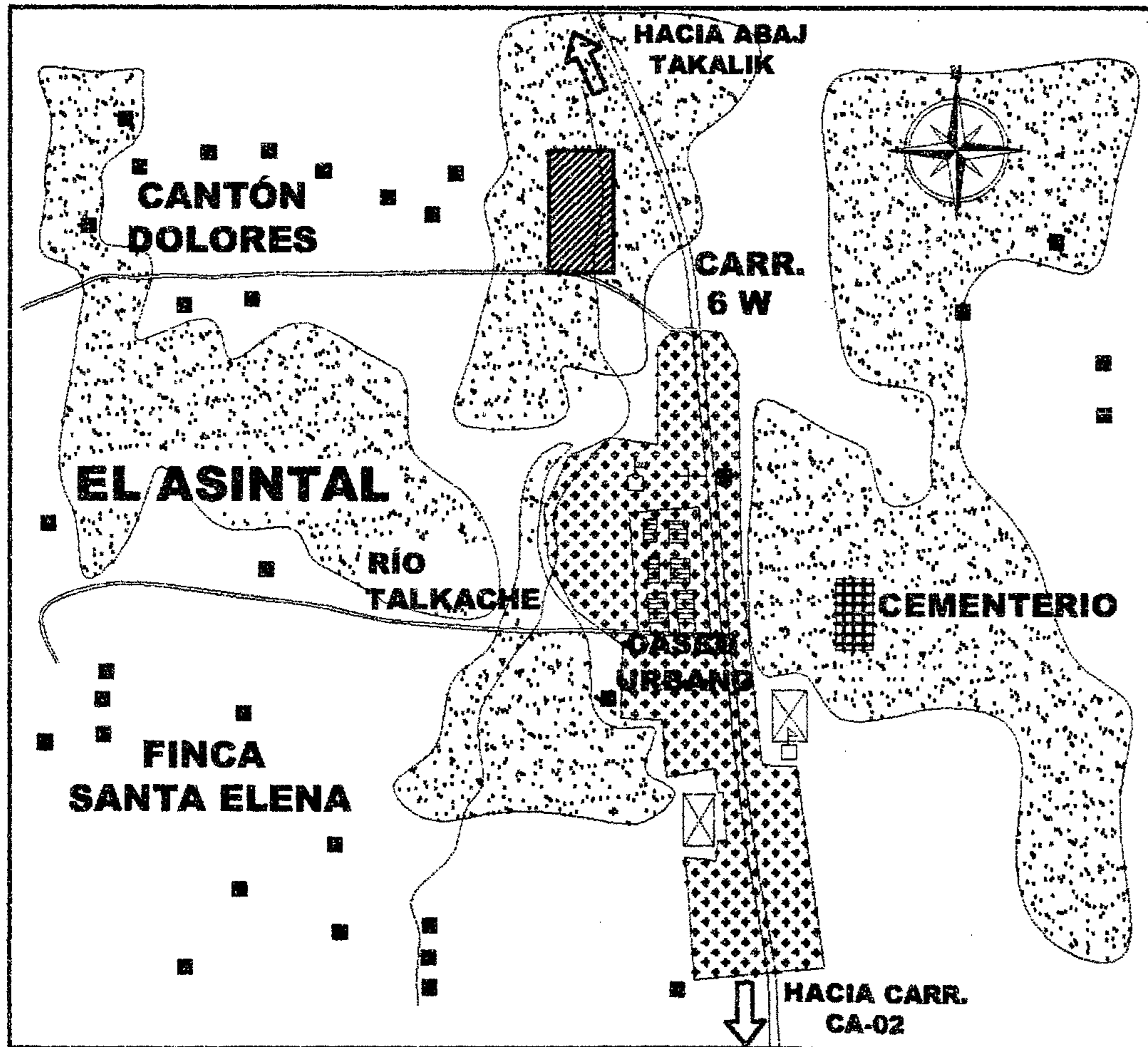

FUNDACIÓN CHRISTIAN  
CHILDREN'S FUND, INC.

3.3.7 USO DE SUELO Y ESTADO ACTUAL DEL TERRENO

USO DE SUELO Y ESTADO ACTUAL DEL TERRENO.  
MAPA No. 29

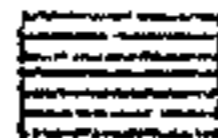
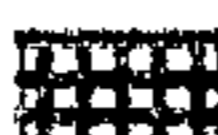
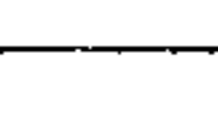

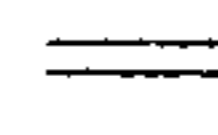
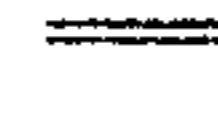
NOMENCLATURA

-  **BOSQUE, MONTE ALTO**
-  **CRECIMIENTO POBLACIONAL**
-  **VIVIENDA**
-  **CANCHAS DEPORTIVAS**
-  **VIVIENDA CON COMERCIO**
-  **CEMENTERIO**
-  **RÍO**
-  **BOSQUE, MONTE BAJO**
-  **TERRENO PROPUESTO PARA EL PROYECTO**
-  **CARRETERA ASFALTADA**
-  **CAMINO PAVIMENTADO**
-  **IGLESIA**
-  **ESCUELA**

UNIVERSIDAD DE SAN CARLOS DE GUATEMALA  
AURA BEATRIZ SOTO CIFUENTES

Página No. 68



# CENTRO RECREATIVO Y TURÍSTICO "OJLAB'L K 'É MAYAB'" DESCANSO MAYA, EL ASINTAL, RETALHULEU.

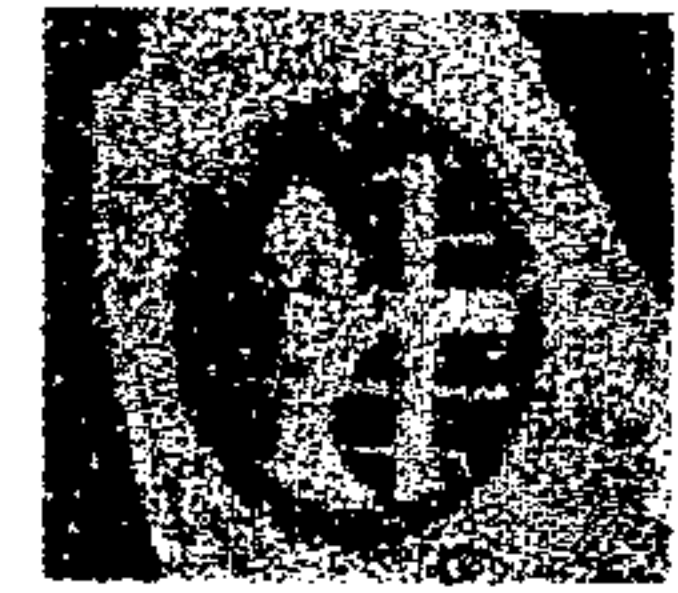

FUNDACIÓN CHRISTIAN  
CHILDREN'S FUND, INC.

## 3.3.8 ZONIFICACIÓN DEL SUELO DEL TERRENO DE ESTUDIO, SITIOS DE IMPORTANCIA Y ESPECIAL INTERÉS PAISAJÍSTICO.

### ZONIFICACIÓN DEL SUELO DEL ÁREA DE ESTUDIO

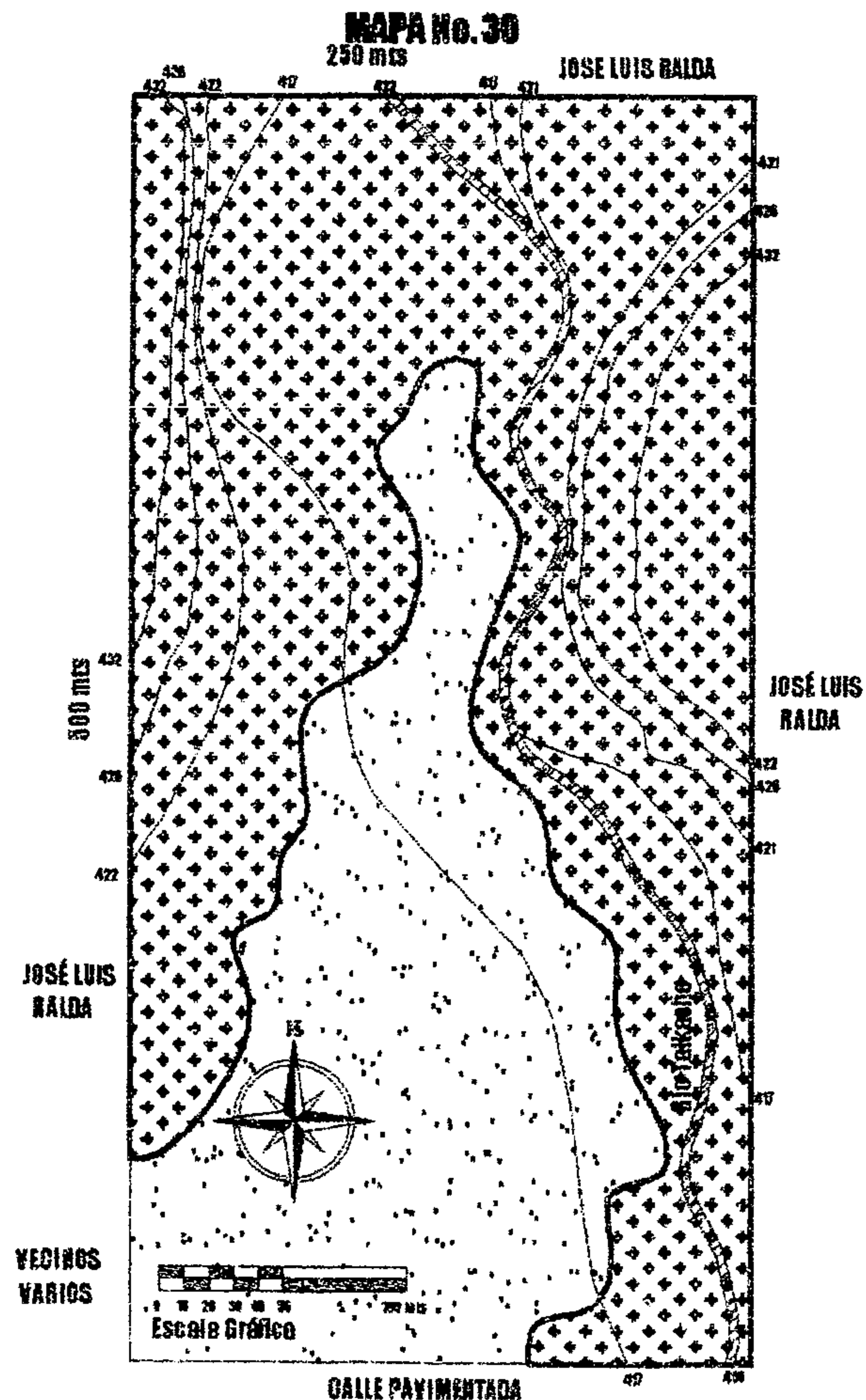

BOSQUE MONTEBAJO INTERVENIDA

BOSQUE MONTEALTO

Los lugares de mayor importancia son: El Sitio Arqueológico Abaj Takalik, el río Talkache que atraviesa el terreno, la flora y fauna existente del lugar

El terreno cuenta con una variedad de vistas escénicas, donde los usuarios puede apreciar la naturaleza, entre ellas mencionamos: Vista al Norte los volcanes Santa María y Santiaguito, al Sureste la ciudad de Retalhuleu, y, a sus alrededores variada vegetación. Como también vista al Río Talkache, en el interior del terreno.



Foto No. 26. Observamos una variedad de arboleda existente en el sitio, el Palo Volador mencionado anteriormente, es que predomina en esta fotografía.



Foto No. 27. También en esta fotografía observamos la diversidad de vegetación que existe por estas regiones típicas del litoral pacífico, creando un escenario para el enlance con la naturaleza.

## 3.3.9 GENERALIDADES DEL TERRENO

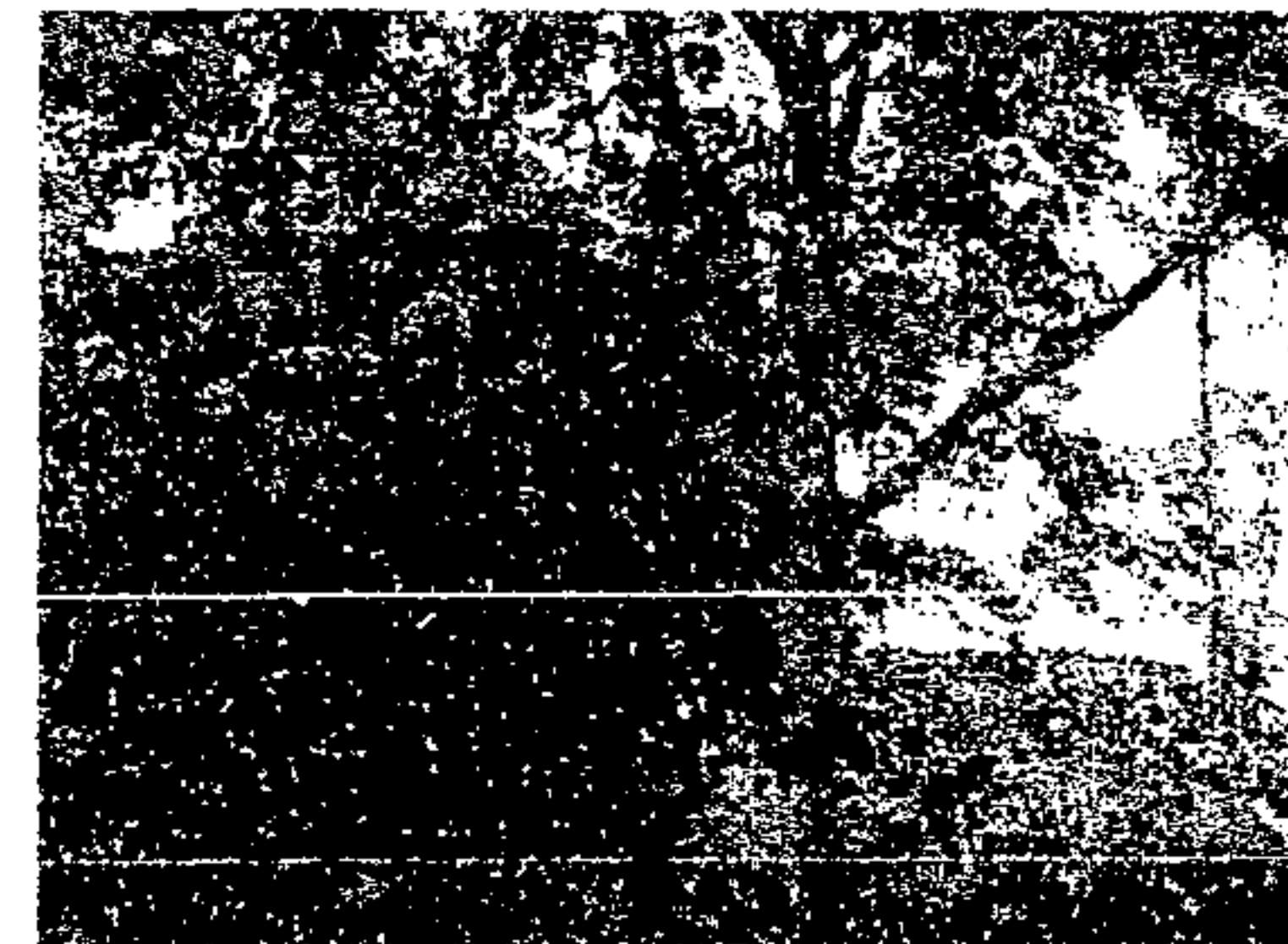
Entre las generalidades que tiene el terreno podemos mencionar: Sus vientos predominantes del Norte y Noroeste en su mayoría, una precipitación pluvial de 3,588 mm, 570 mts. SNM, suelos sobre material fluviovolcánico de elevaciones medianas y bajas, con uso de, suelo de Bosque monte alto, y, posee un área de 125,000 mts<sup>2</sup>. Esta comprendida en la zona de vida de Bosque muy húmedo Sub-tropical, sus colindancias son al Norte y Este con fincas de Don José Luis Balda, al Sur con la carretera asfaltada que conduce a Cantón Dolores y, al Oeste, con viviendas y fincas de Don José Luis Balda.

UNIVERSIDAD DE SAN CARLOS DE GUATEMALA  
AURA BEATRIZ SOTO CIFUENTES

Página No. 69



# CENTRO RECREATIVO Y TURÍSTICO "OJLAB'L K 'É MAYAB'" DESCANSO MAYA. EL ASINTAL, RETALHULEU.

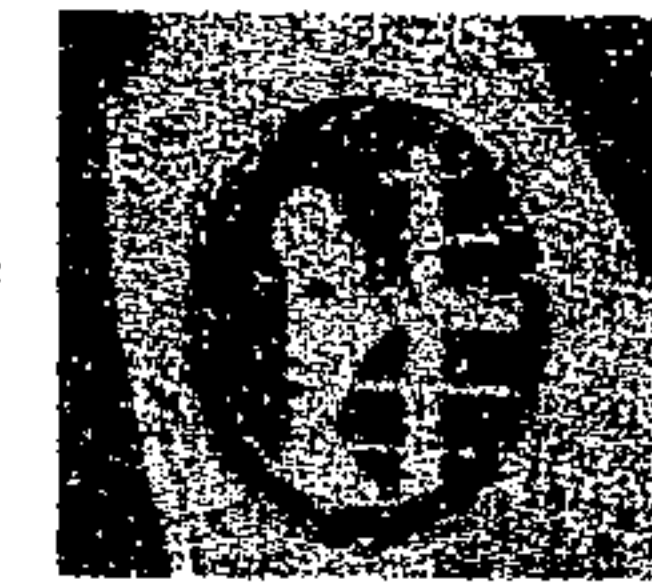

FUNDACIÓN CHRISTIAN  
CHILDREN'S FUND, INC.

VIENTOS, PRECIPITACIÓN PLUVIAL, SOLEAMIENTO Y ZONAS DE VIDA.  
MAPA No. 31

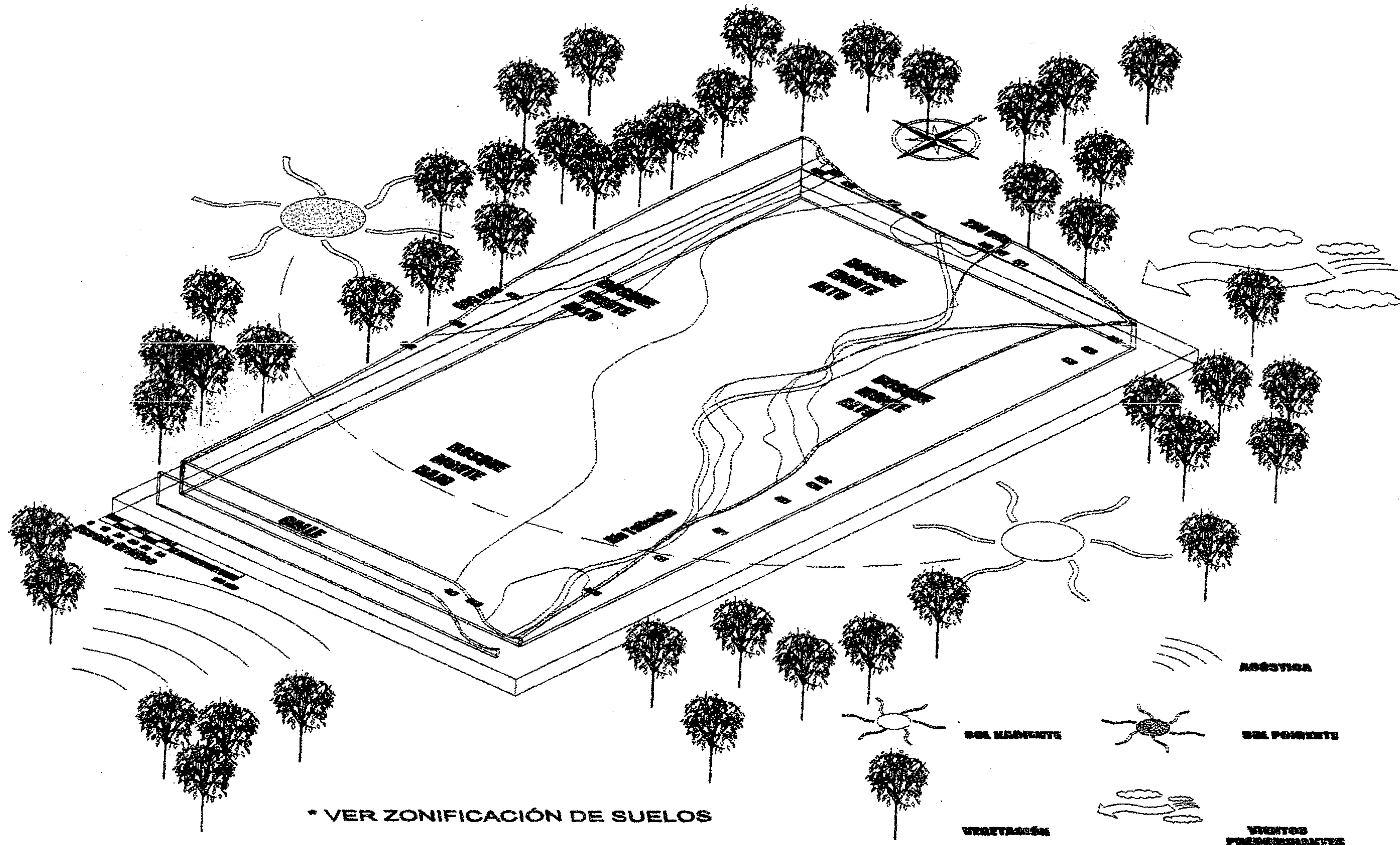

\* VER ZONIFICACIÓN DE SUELOS

FUENTE: Observación e Interpretación del lugar, elaboración propia.

UNIVERSIDAD DE SAN CARLOS DE GUATEMALA  
AURA BEATRIZ SOTO CIFUENTES

Página No. 70



# CENTRO RECREATIVO Y TURÍSTICO "OJLAB'L K 'É MAYAB'" DESCANSO MAYA. EL ASINTAL, RETALHULEU.

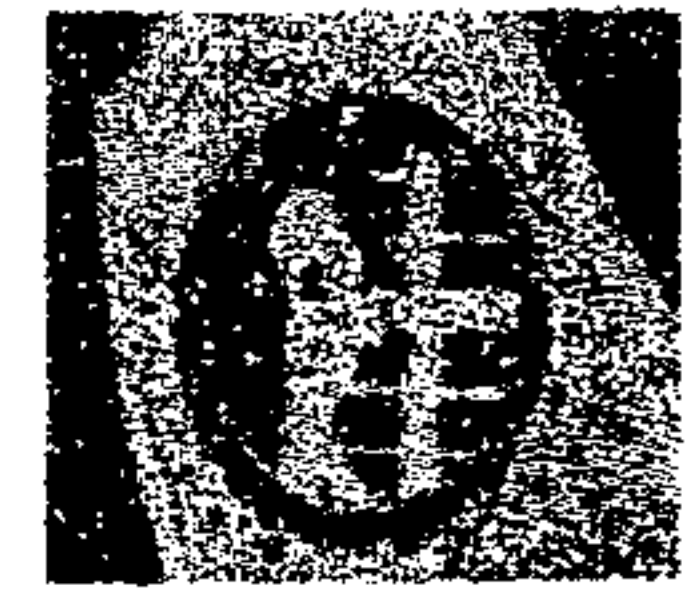

FUNDACIÓN CHRISTIAN  
CHILDREN'S FUND. INC.

## 3.4 ASPECTOS SOCIOECONÓMICOS

### 3.4.1 ACTIVIDADES ECONÓMICAS

La actividad económica de este sitio, actualmente, no beneficia a la fundación Christian Children's Fund. Inc. sino únicamente, algunos vecinos que hacen plantaciones pequeñas en algunas áreas del terreno, como también cosechas de los árboles frutales que se encuentran allí, y, nadar en el río Talkache y hacer algunos pic-nic o día de campo.

### 3.4.2 USOS ACTUALES DE LOS RECURSOS NATURALES DEL TERRENO

Los recursos naturales con que cuenta el terreno es de árboles frutales y árboles madereros, en los cuales algunos pobladores, lo extraen en forma indebida del terreno para el consumo mismo o la venta, ya que el terreno no cuenta con un guardián que impida estas anomalías.

### 3.4.3 ENTIDADES BENEFACTORAS DE LA FUNDACIÓN

El Proyecto Abaj Takalik, es auspiciado principalmente, por la organización Christian Children's Fund. Inc., ya que esta entidad busca el beneficio de niños de escasos recursos y los ayuda en su formación a través de un padrino o mentor. Esta fundación no lucrativa y de beneficio de las comunidades donde cada una de ellas se encuentra, les brindan ayudas varias entidades y organizaciones internacionales como ONG'S, CCF, CARE. Sus instalaciones existentes ubicadas en el pueblo de El Asintal y Retalhuleu. (Ver 3.1)

### 3.4.4 ENTIDADES QUE APOYAN A LA REALIZACIÓN DEL PROYECTO RECREATIVO

Una de la entidades que más apoya la realización del Centro Recreativo "OJLAB'L K 'É MAYAB'" DESCANSO MAYA es la organización extranjera Japonesa a través de su embajada. Así mismo, la Organización Christian Children's Fund. Inc. que es la

promotora. También cuenta con el apoyo de Salud Pública y Comités de padres de familia.

### 3.4.5 BENEFICIO DEL TERRENO PARA LA CONSTRUCCIÓN DEL PROYECTO RECREATIVO

La realización de este Centro recreativo es de gran beneficio para el proyecto Padres de Familia "ABAJ TAKALIK" Christian Children's Fund. Inc., ya que con ello busca una respuesta de instalaciones recreativas, para satisfacer sus necesidades a la población infantil de esta fundación, como al desarrollo sostenible que este centro puede generar a la comunidad y las divisas económicas de la afluencia del turismo Nacional e Internacional les puedan proporcionar, visitando este centro recreativo el aprovechamiento integral de los recursos naturales, ríos (río Talkache), flora (arboleda y plantas silvestres) y sitios arqueológicos (Abaj Takalik), siendo un recurso ideal ya que sería un viaje a áreas naturales con el objetivo de disfrutar, admirar y gozar el panorama natural como de observar cualquier manifestación cultural (pasada o presente) que se encuentre en ese lugar.



Foto No. 30. Niños que serán beneficiados para el proyecto Recreativo. Observamos que están en la actividad de recreación en un parque infantil.

UNIVERSIDAD DE SAN CARLOS DE GUATEMALA  
AURA BEATRIZ SOTO CIFUENTES

Página No. 71





# CENTRO RECREATIVO Y TURÍSTICO "OJLAB'L K 'É MAYAB'" DESCANSO MAYA, EL ASINTAL, RETALHULEU

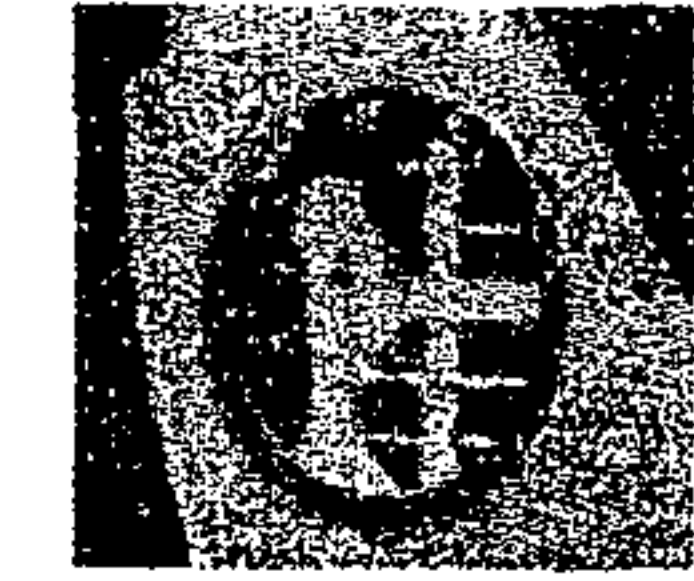

FUNDACIÓN CHRISTIAN  
CHILDREN'S FUND, INC.



RÉPLICAS DE MONUMENTOS MAYAS  
DECORANDO LOS EDIFICIOS DEL CENTRO  
RECREATIVO

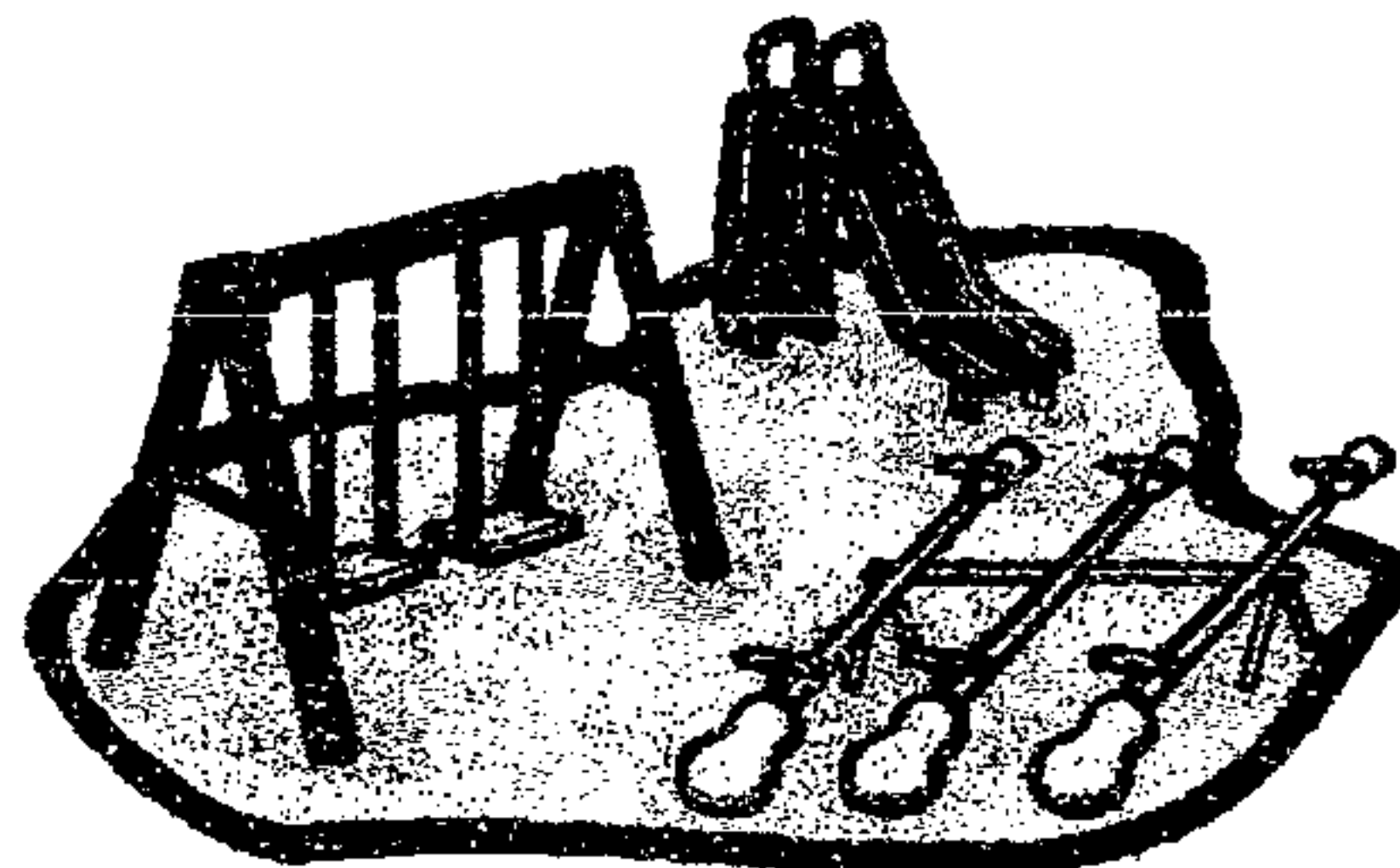

JUEGOS INFANTILES



CONTACTO CON LA NATURALEZA

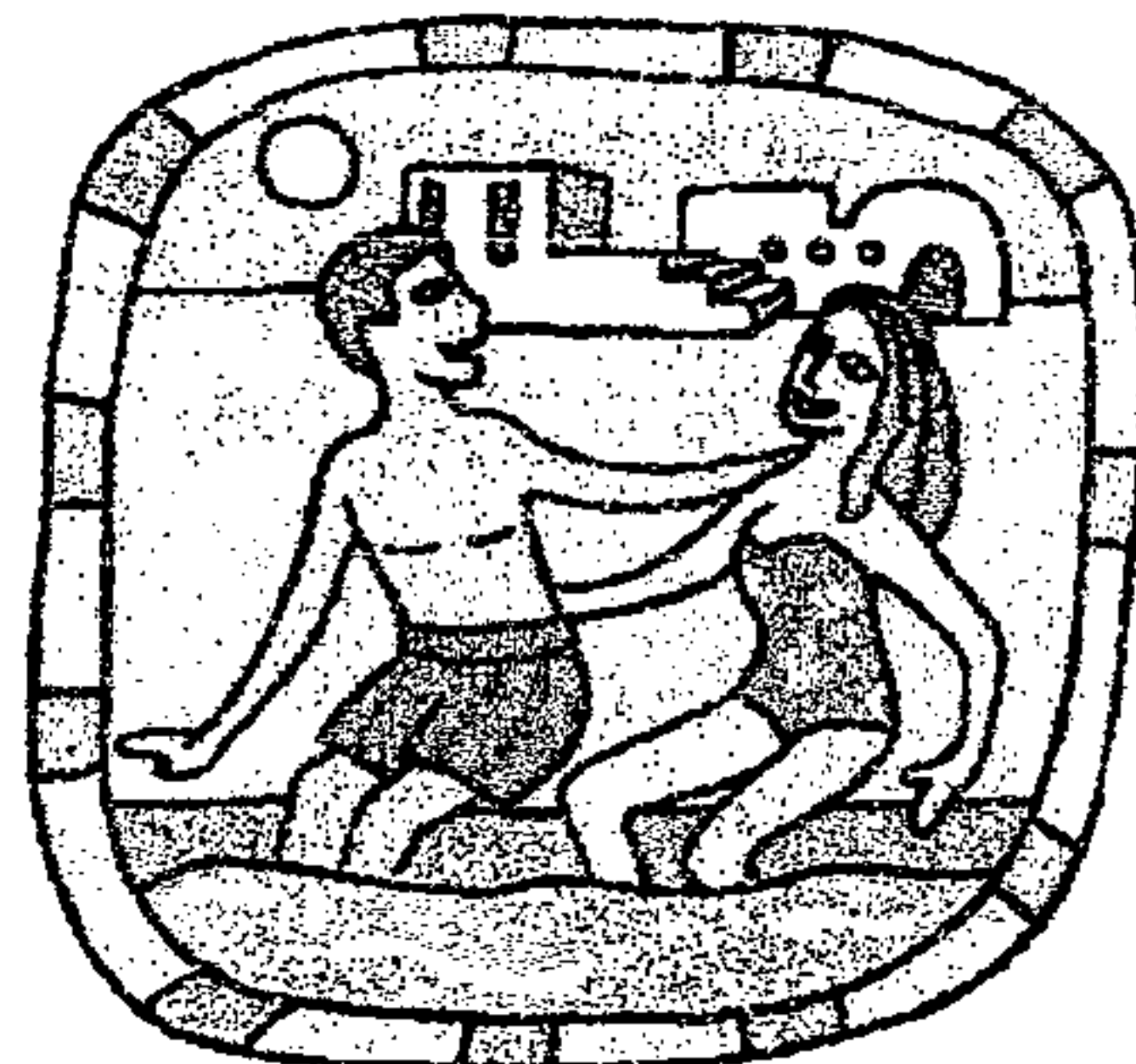

ÁREAS RECREATIVAS

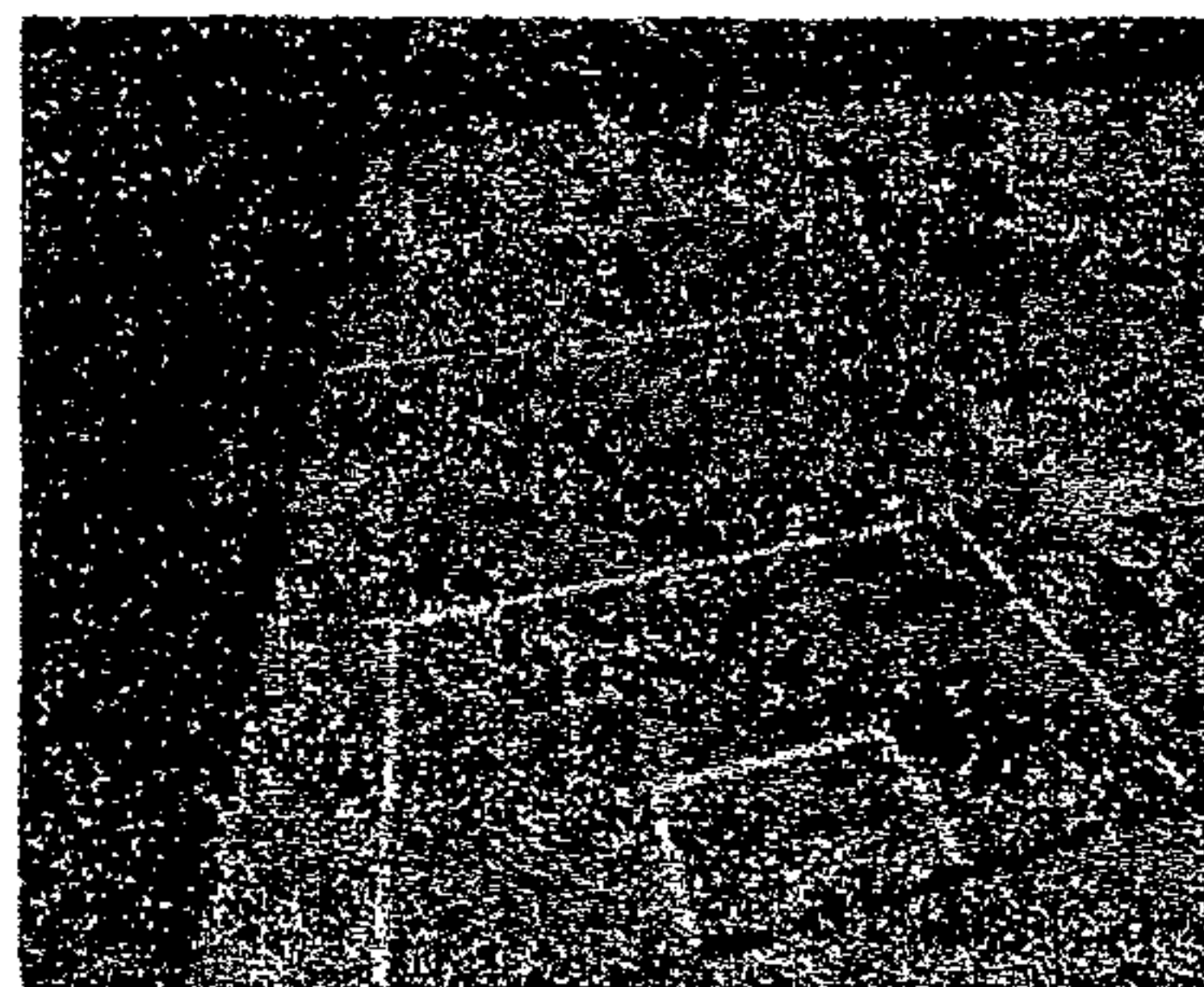

ÁREAS DEPORTIVAS

## Capítulo No. 4 PREMISAS DE DISEÑO

En el presente capítulo se procederá al procesamiento de la información en premisas de diseño, las cuales serán el punto de partida en el desarrollo arquitectónico basado en previa investigación, a su vez, se define y especifica qué tipo de requerimientos técnicos y criterios de diseño se utilizarán en el Centro Recreativo y Turístico "OJLAB'L KÉ MAYAB'" DESCANSO MAYA con los parámetros de funcionalidad.

Es necesario enfatizar que se desarrollan técnicas, sistemas y métodos constructivos que necesitan de la tecnología aplicada para la realización de dicho proyecto, pero si utilizar estructuras orgánicas, que reflejen la Ecoarquitectura, en la que resaltará la distribución de elementos de la Cultura Maya.

Estas premisas serán clasificadas en: Morfológicas, Funcionales, Tecnológicas, Ambientales, constructivas y serán aplicadas al conjunto como a las áreas específicas creadas dentro de un modelo funcional.

"El arquitecto del futuro construirá inspirándose en la naturaleza, porque es el más racional, durable y económico de los métodos!"  
(Juan Torras, 1,810)

"Si usted realmente quiere estudiar edificaciones, la naturaleza es un buen sitio"(Frank Lloyd. Wright, 1,956)

UNIVERSIDAD DE SAN CARLOS DE GUATEMALA  
AURA BEATRIZ SOTO CIFUENTES

Página No. 72



# CENTRO RECREATIVO Y TURÍSTICO "OJLAB'L K 'É MAYAB'" DESCANSO MAYA, EL ASINTAL, RETALHULEU



FUNDACIÓN CHRISTIAN  
CHILDREN'S FUND, INC.

## 4. PREMISAS DE DISEÑO

Luego de profundizar en el estudio sobre todos los aspectos que influyen, directa o indirectamente en el tema de recreación y absorbiendo la información que se dispone para lograr, óptimamente, un objeto primordial que es la creación y diseño del Centro recreativo y turístico "OJLAB'L K 'É MAYAB" DESCANSO MAYA, procedemos a las:

### 4.1 PREMISAS ECOLÓGICAS

#### DESCRIPCIÓN CONCEPTUAL

##### 4.1.1 UBICACIÓN DE LAS EDIFICACIONES

En este aspecto se debe considerar, que se debe integrar el entorno ecológico, por su forma, color, textura, y no causar un impacto contrastante con el ambiente que lo rodea. Las edificaciones deben ubicarse en lugares atractivos, con vistas paisajistas, que le brinde el mayor confort a nuestros turistas, que lo visitarán.

##### 4.1.2 CONFORT CLIMÁTICO

- **Orientación:** para el control ambiental, en el confort de los edificios en un clima cálido húmedo, sin ninguna tecnología de acondicionamiento, es necesario destacar que en las edificaciones deben colocarse las aberturas.
- **Soleamiento:** por el clima que posee este lugar, es necesario proteger los edificios de los rayos solares utilizando parteluces si son necesarios o que los aleros sean lo suficientemente grandes para la protección del interior del mismo.
- **Ventilación:** es sugerible que se coloquen ventanas abatibles o corredizas, para el ingreso del aire.

establecimiento de un modelo teórico y operativo delimitando funciones, actividades, áreas para asegurar que el mencionado objeto satisfaga las necesidades para lo que será creado y cumpla con todos los requerimientos de la recreación, integración y educación. Las premisas han sido ilustradas de modo que la comprensión de las mismas sean plenas en el próximo paso que será la prefiguración del Diseño arquitectónico.

#### DESCRIPCIÓN GRÁFICA



FIGURA No. 1 Integración de los edificios a la Naturaleza



FIGURA No. 2. El uso de variada Vegetación es adecuada para el buen confort

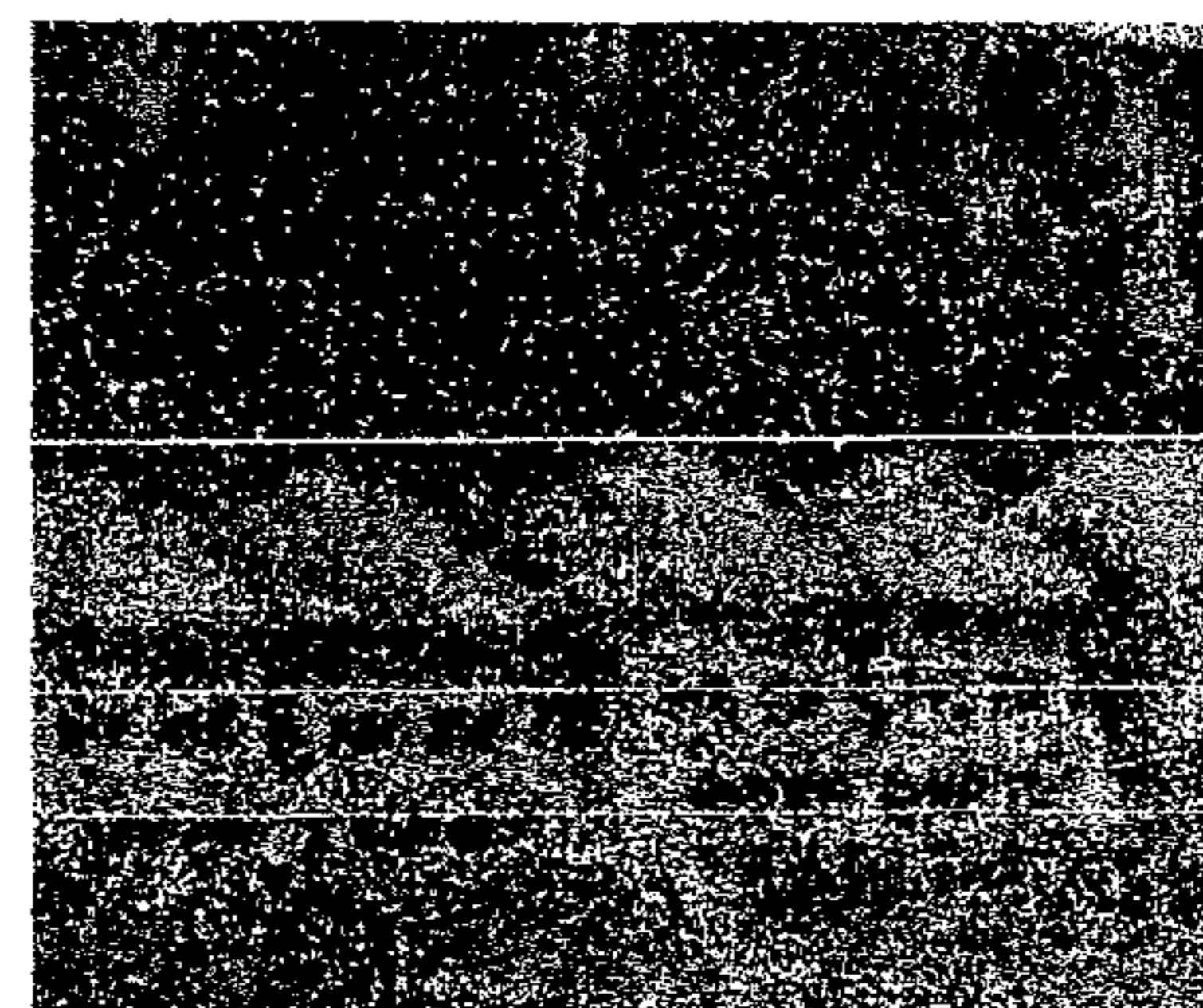

FIGURA No. 3 Confort climático de los edificios



FIGURA No. 4 Carta solar

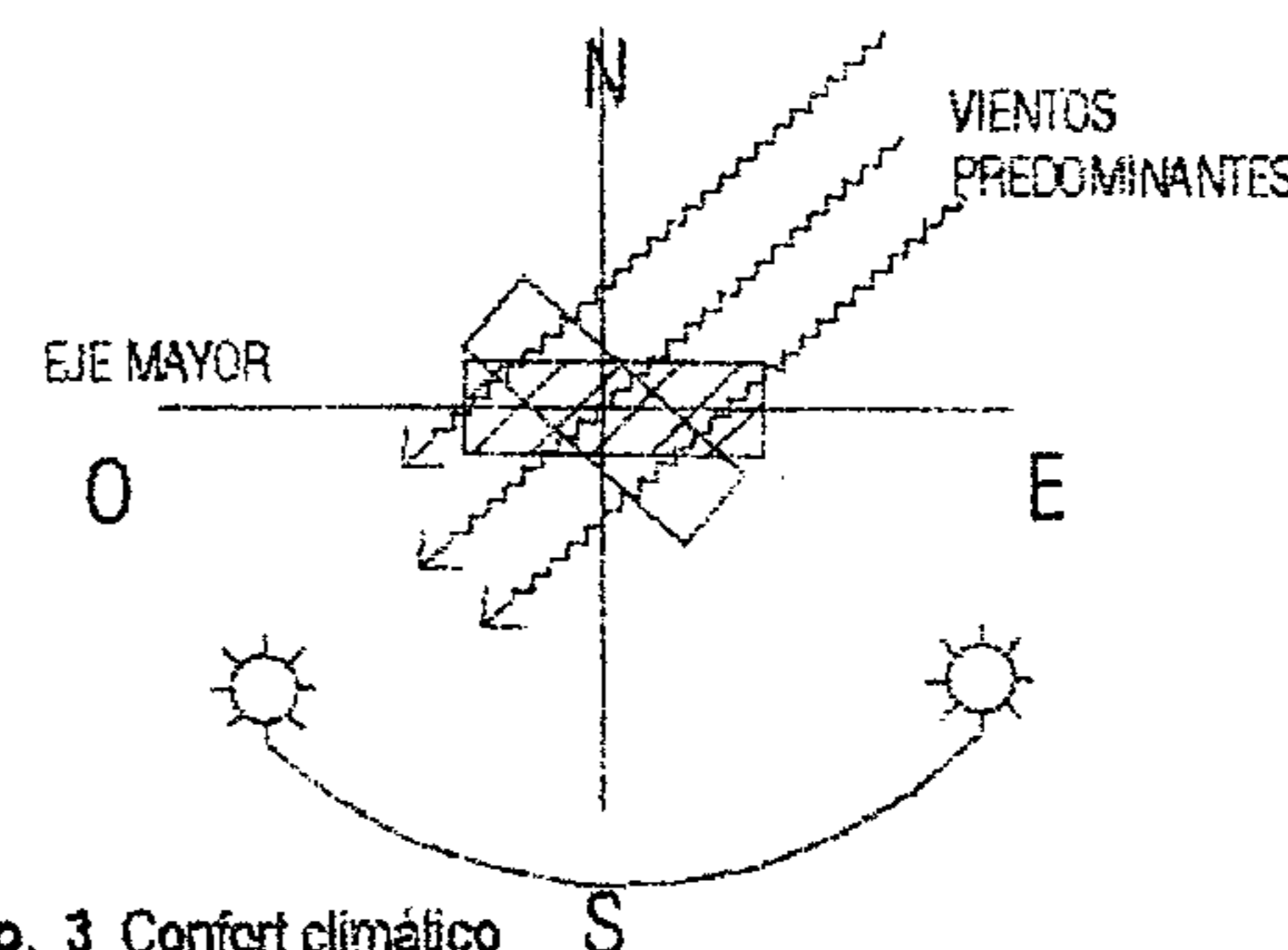

# CENTRO RECREATIVO Y TURÍSTICO "OJLAB'L K 'É MAYAB'" DESCANSO MAYA. EL ASINTAL, RETALHULEU

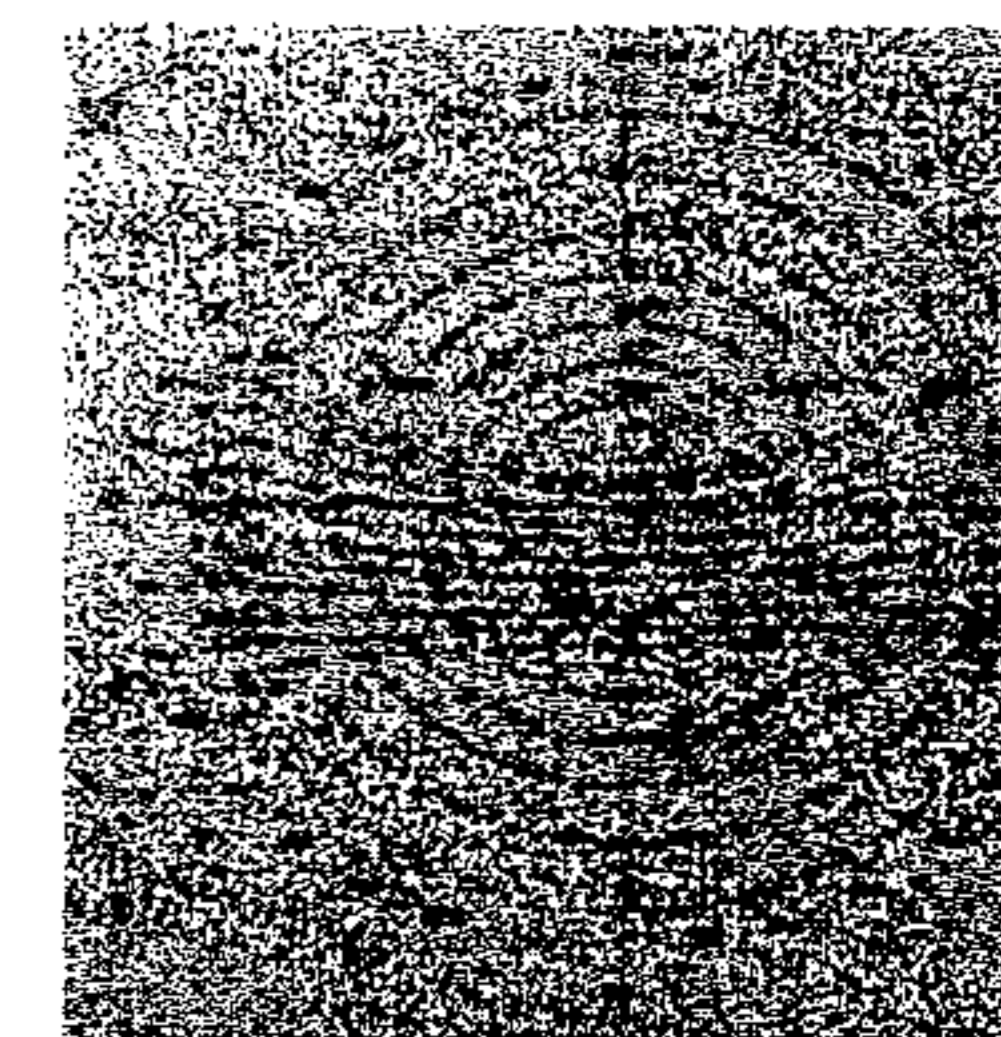

FUNDACIÓN CHRISTIAN  
CHILDREN'S FUND. INC.

## DESCRIPCIÓN CONCEPTUAL

### 4.1.3 USO DE LA VEGETACIÓN.

"Los árboles utilizados en composición de unidad ayudan a la optimización del confort del edificio y a la integración del proyecto arquitectónico. De acuerdo con la adaptación climática deseada, se pueden reducir, canalizar o dirigir los vientos y brisas, así como lograr sombra en el verano y dejar pasar el soleamiento en el invierno". (Pokorny, Carmen. Revista Módulo No. 8, 1986).

## 4.2 PREMISAS AMBIENTALES

### 4.2.1 SECTOR SIETE, COSTA PACÍFICA

Para aprovechar al máximo y cuidar el confort de las personas que visitarán nuestro Centro recreativo y turístico, es necesario que se conozca el clima de este sector para que se desarrolle el Diseño climático para las edificaciones. En este Sector VII, departamento de Retalhuleu, nos da un parámetro para desarrollar el contenido de estas premisas.

El Sector VII se caracteriza por ser un clima Sub-tropical, por cuanto, el municipio de El Asintal, podemos decir que sus características de vida y sus zonas de vida, corresponden a la región de Bosque muy húmedo Sub-tropical, con elevaciones que varían de 80 a 1,600 msnm. la temperatura media anual es de 26.6 °C, en cuanto a que su precipitación pluvial oscila entre los 2,136 y los 4,372 mm., con una humedad variante entre 77% y 81%.

## DESCRIPCIÓN GRÁFICA



FIGURA No. 5: El uso inadecuado de vegetación es perjudicial en las edificaciones, ya que dejan pasar los rayos solares.



FOTO No. 31. Vegetación existente en el lugar que será utilizado de la mejor manera en las edificaciones del centro recreativo.

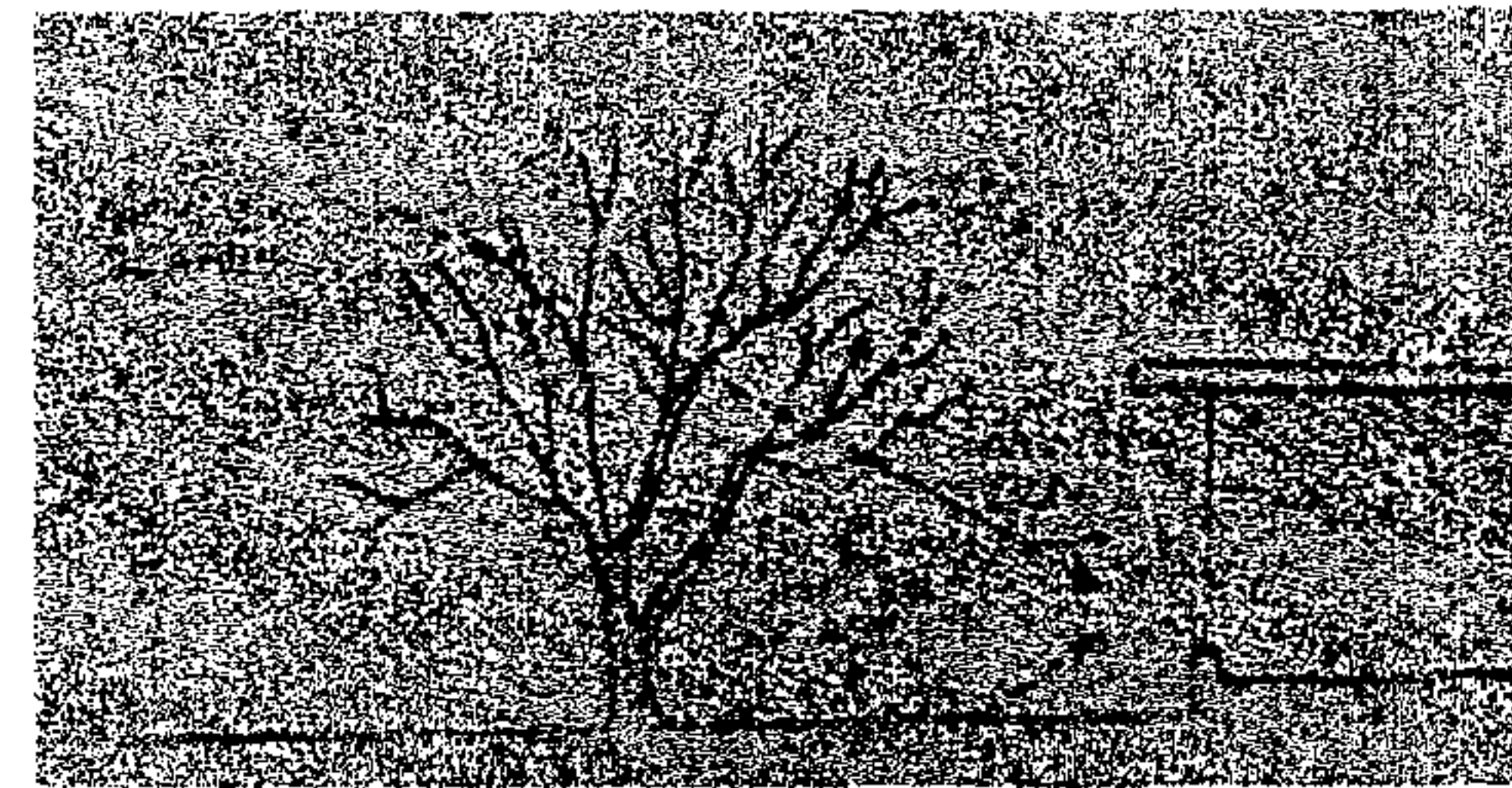

FIGURA No. 6 Uso correcto de vegetación en las edificaciones

FIGURA No. 7 La sombra producida por los árboles de mejor confort a las edificaciones.

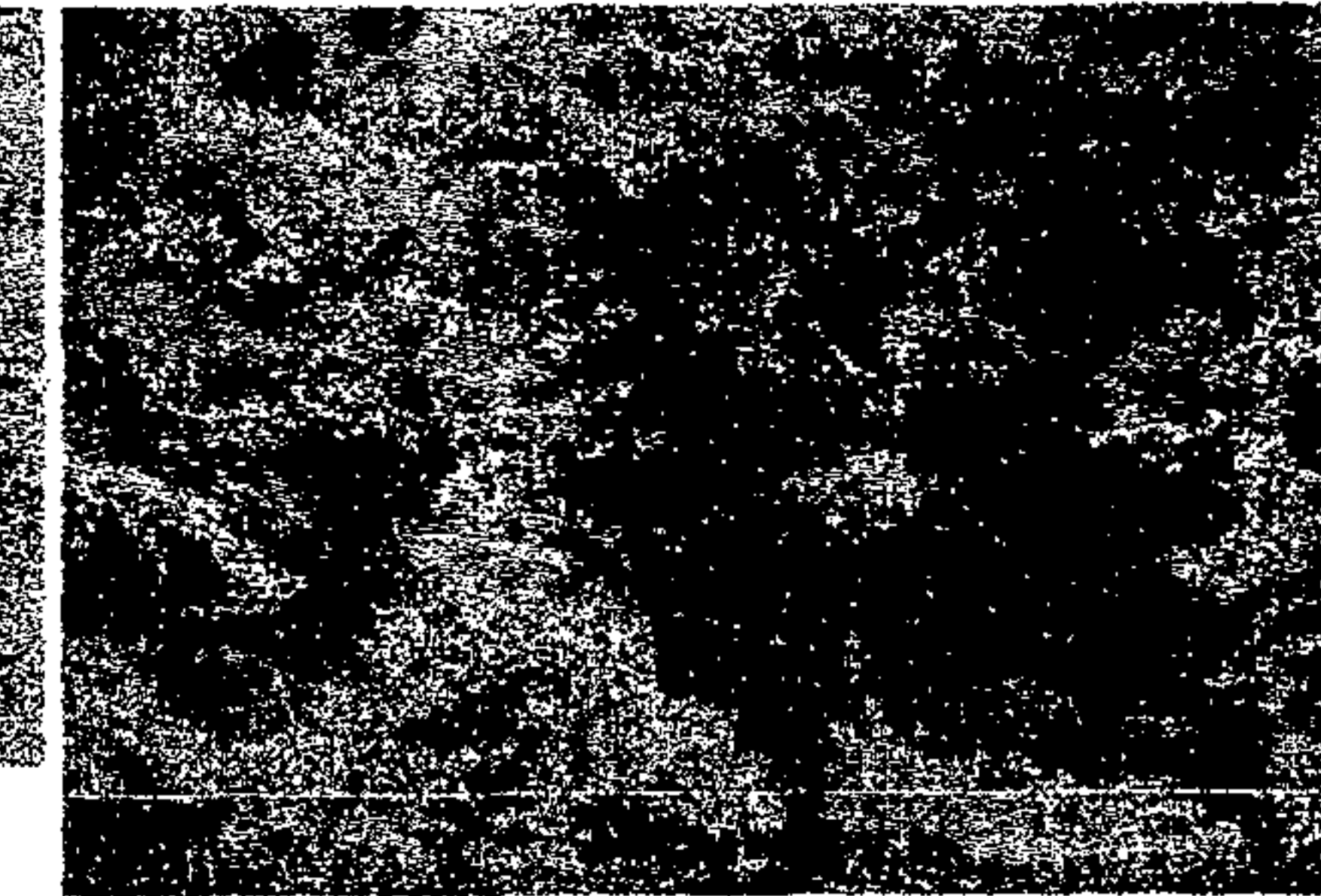

FIGURA No. 8 Por estar en la costa Pacífica el clima del lugar tendrá mucho que intervenir para el buen funcionamiento de las edificaciones.

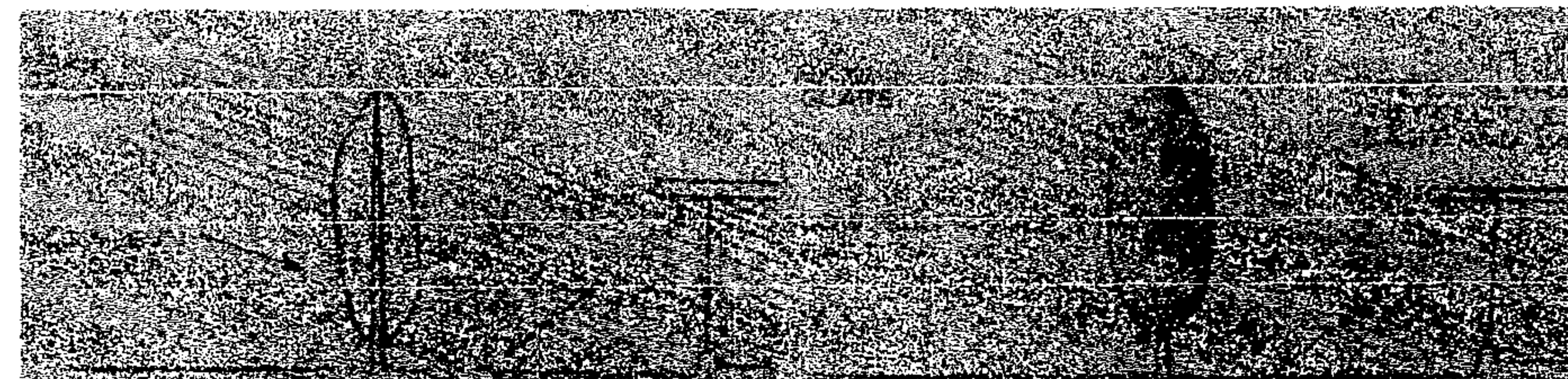
UNIVERSIDAD DE SAN CARLOS DE GUATEMALA  
AURA BEATRIZ SOTO CIFUENTES

Página No. 74

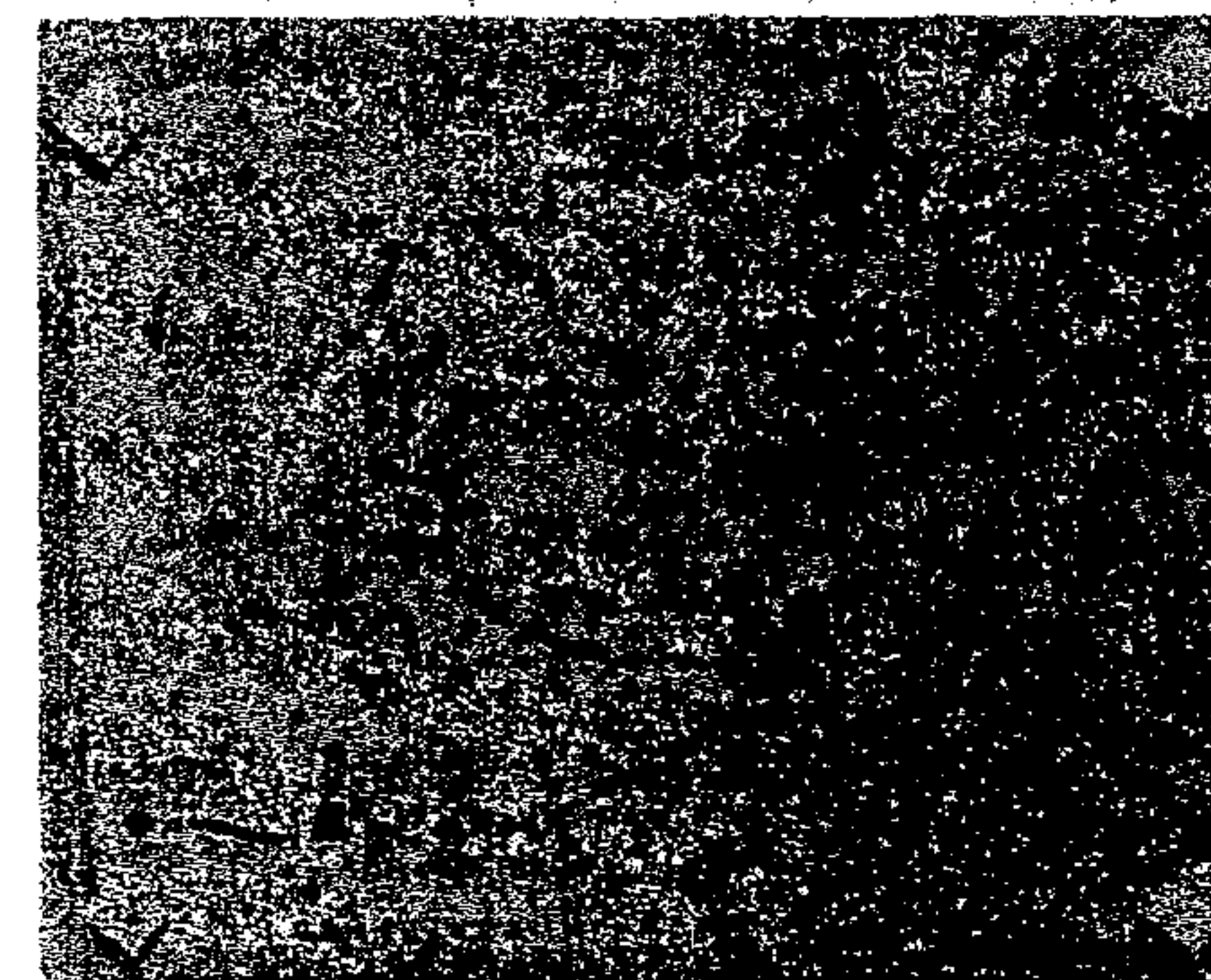

# CENTRO RECREATIVO Y TURÍSTICO "OJLAB'L K'É MAYAB'" DESCANSO MAYA. EL ASINTAL, RETALHULEU

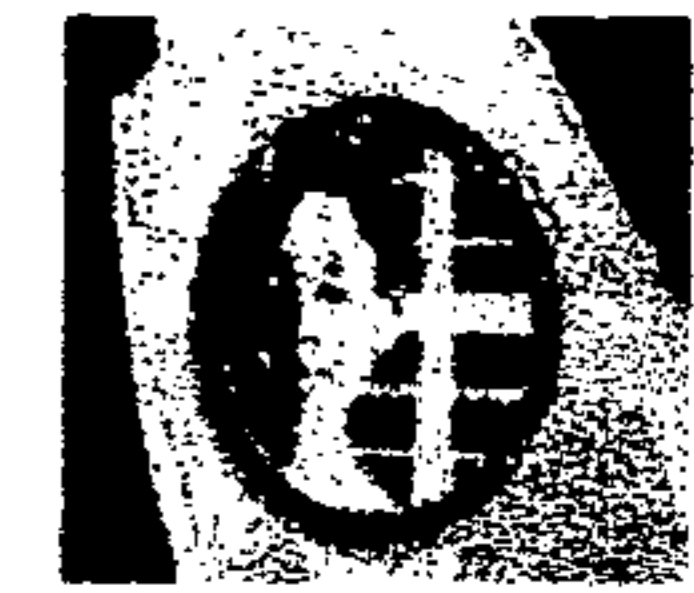

FUNDACIÓN CHRISTIAN  
CHILDREN'S FUND, INC.

## DESCRIPCIÓN CONCEPTUAL

### 4.2.2 REQUERIMIENTOS DE DISEÑO.

Tomando en resumen las conclusiones de la tesis del Arq. Nery W. Trujillo y datos importantes encontrados en otros textos y documentos, nos proporcionarán criterios para la realización del centro recreativo y turístico "OJLAB'L K'É MAYAB'" DESCANSO MAYA

#### 4.2.2.1 CONSTRUCCIONES DE EDIFICIOS ALTOS Y BAJOS

Es necesario hacer un estudio del tipo de suelo que posee nuestro terreno, tomando en cuenta que posee un suelo desarrollado sobre material fluviovolcánico reciente a elevaciones medianas y bajas, el cual es muy importante a la hora de hacer las edificaciones.

#### 4.2.2.2 TRAZO

Las edificaciones deben trazarse con su eje principal con orientación Este-Oeste, ya que sus muros cortos estarán expuestos al soleamiento, mientras sus aberturas (ventanas y puertas) deben ir orientadas Norte-Sur, ya que en el Norte no afecta el Sol en ninguna época del año y allí se desplazan los vientos predominantes logrando con ello una mayor ventilación del área. Como, también, amplitud en los ambientes para que, conjuntamente, puedan brindarles el mayor confort a los usuarios.

## DESCRIPCIÓN GRÁFICA



FIGURA No. 9: EDIFICIO ALTO COLAPSANDO



FIGURA No. 10: TRAYECTORIA SOLAR. Fuente: Architectural Drawing and Design. 1,984: 167

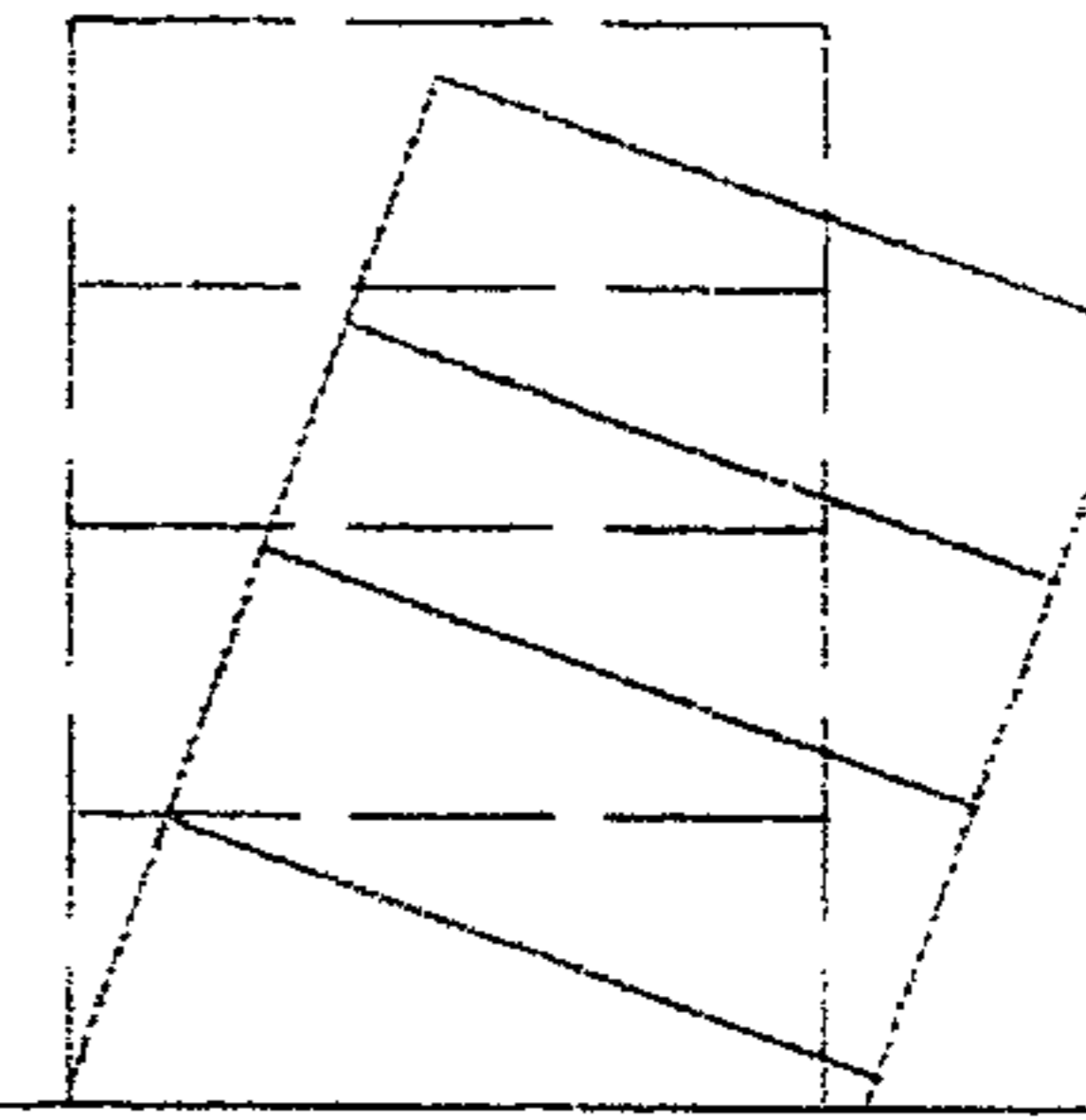

# CENTRO RECREATIVO Y TURÍSTICO "OJLAB'L K 'É MAYAB'" DESCANSO MAYA. EL ASINTAL, RETALHULEU

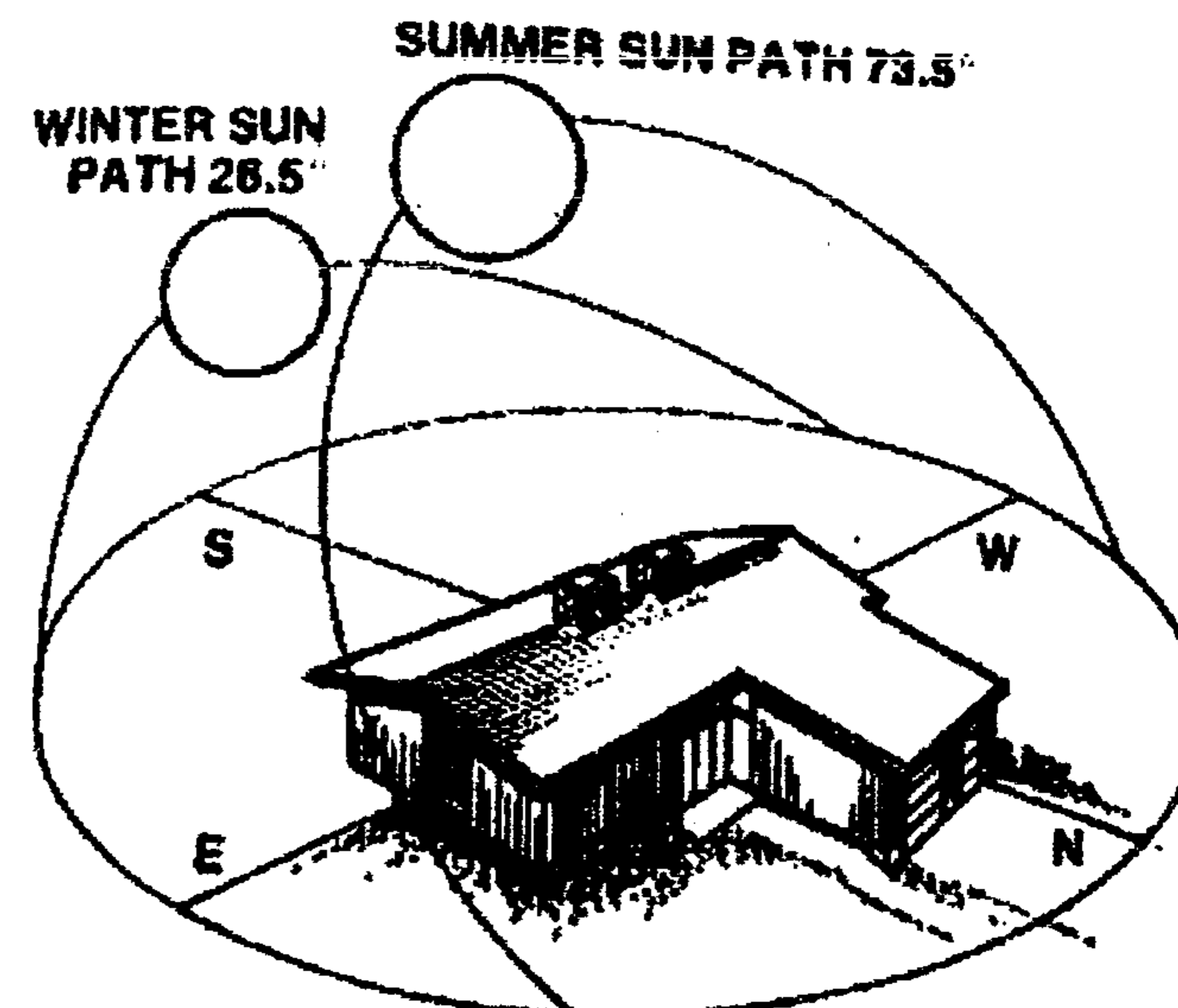
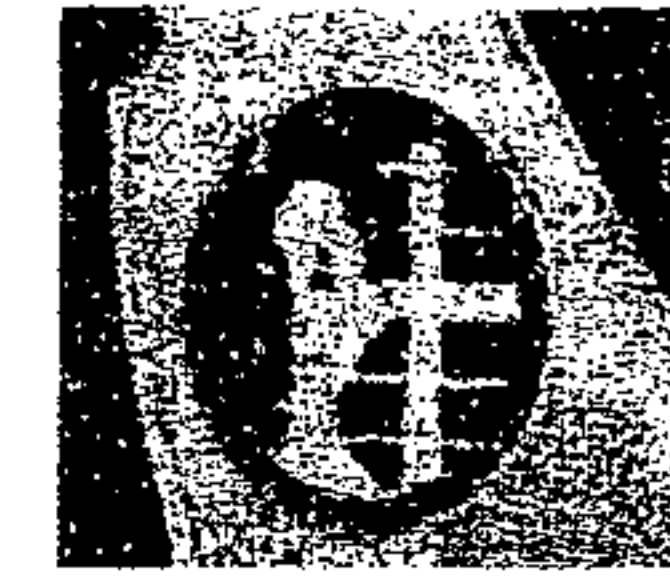

FUNDACIÓN CHRISTIAN  
CHILDREN'S FUND, INC.

## DESCRIPCIÓN CONCEPTUAL

## DESCRIPCIÓN GRÁFICA

### 4.2.2.3 SEPARACIÓN DE EDIFICIOS

Por los factores climáticos del terreno, es conveniente separar las edificaciones de 1 a 5 veces la altura de los edificios. En áreas muy pobladas donde no se pueda hacer, se recomiendan aberturas en la parte superior para la salida del aire caliente.

### 4.2.2.4 ELEMENTOS DE CONSTRUCCIÓN

Para la protección de las edificaciones, es necesario cierto agente como el Sol y la lluvia y en la cual se pueden tratar con voladizos, techos salidos, ventanas remetidas, dispositivos para dar sombra, etc. Así mismo, sus muros y suelos deberán ser ligeros, de escasa capacidad calorífica.

### 4.2.2.5 DISTRIBUCIÓN

La distribución de los edificios debe permitir la circulación del viento entre estos, y con ello coadyuvará que el aire entre al interior de los edificios, brindando un mejor confort a los usuarios. No formar agrupaciones de edificaciones compactas, ello obstruye la circulación del aire, que es tan necesario para este lugar.

### 4.2.2.6 FORMA Y MASA

Algunas formas de agrupaciones de edificios como:

- edificaciones independientes o separados,
- edificaciones alargadas,
- masa: liviana,
- elementos constructivos de poca transmisión térmica.



FIGURA No. 11: Separación de edificios y elementos de construcción



FIGURA No. 12: DISTRIBUCIÓN

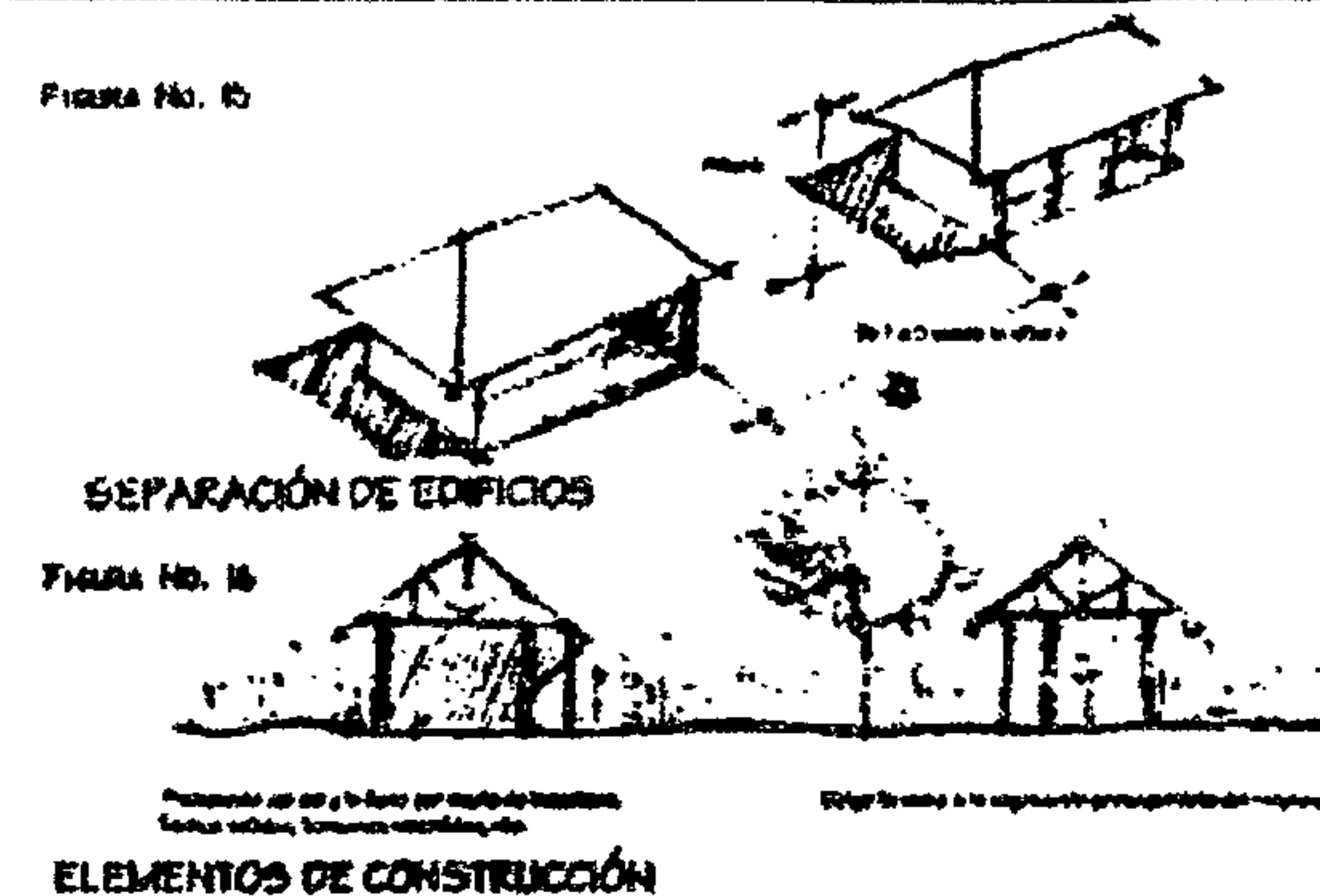

FIGURA No. 13

UNIVERSIDAD DE SAN CARLOS DE GUATEMALA  
FORMA Y MASA  
AURA BEATRIZ SOTO CIFUENTES

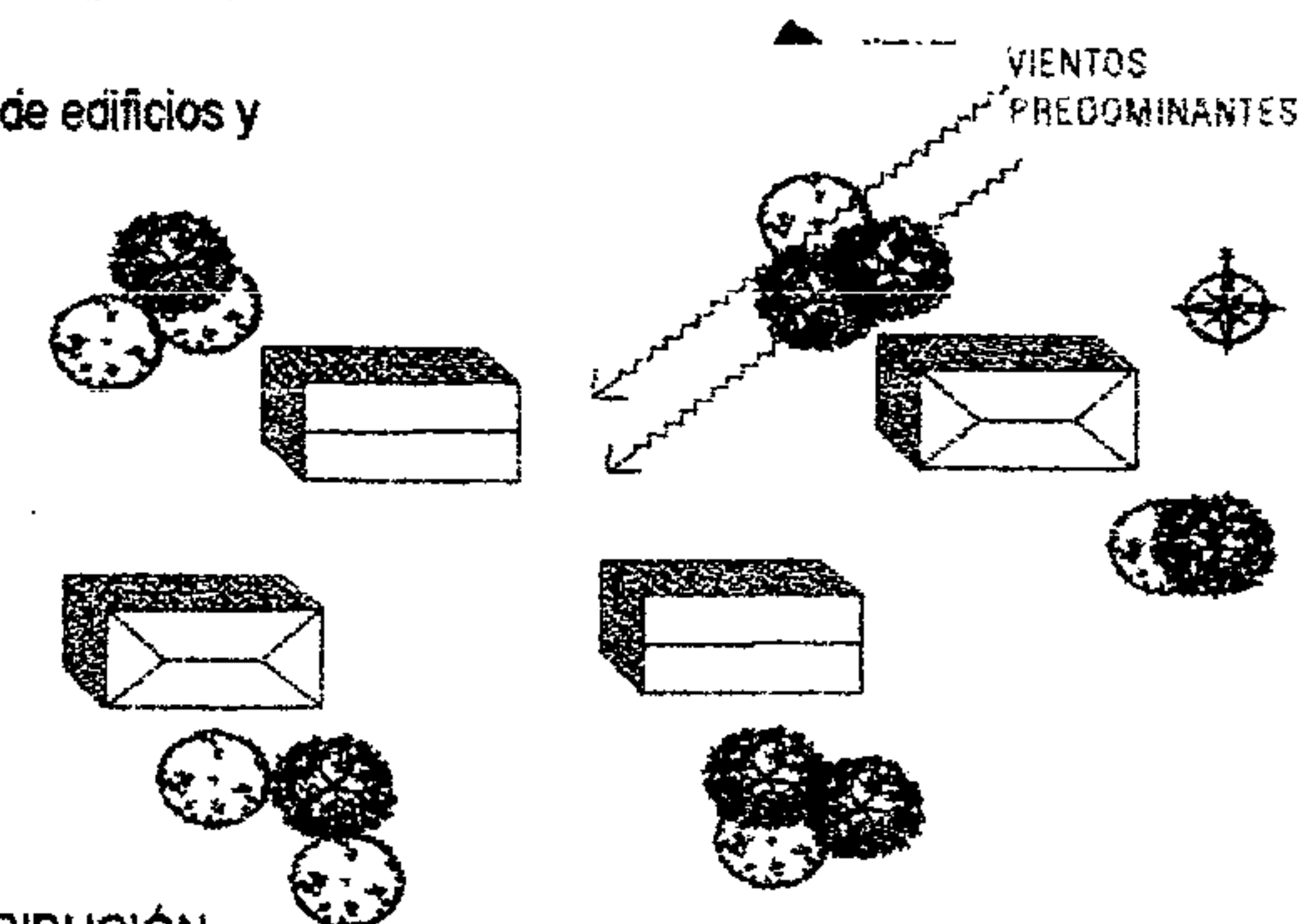
Página No. 76

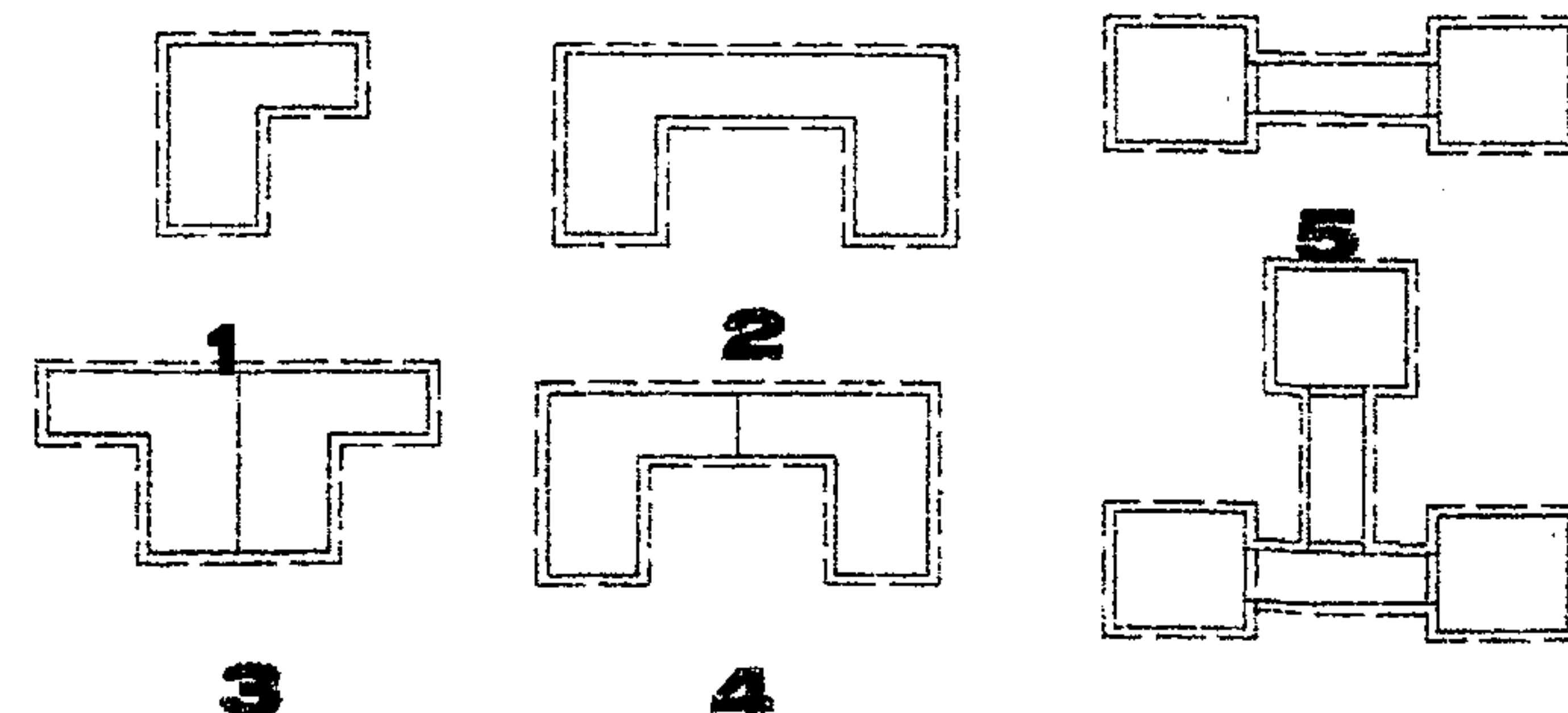

# CENTRO RECREATIVO Y TURÍSTICO "OJLAB'L K 'É MAYAB'" DESCANSO MAYA. EL ASINTAL, RETALHULEU

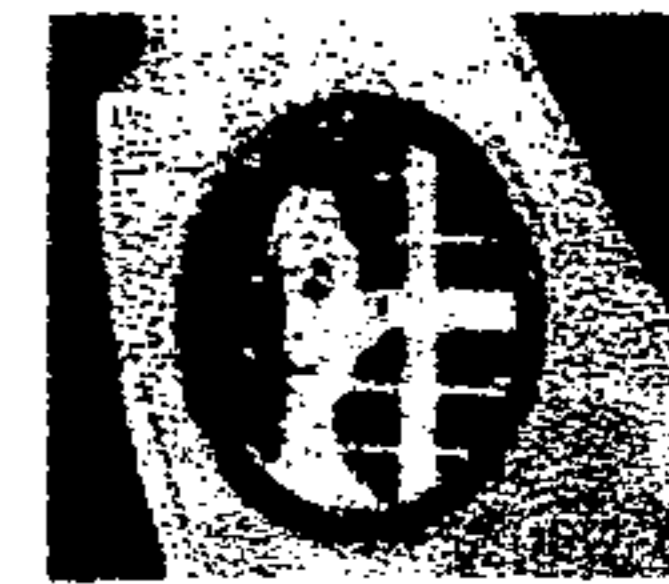

FUNDACIÓN CHRISTIAN  
CHILDREN'S FUND, INC.

## DESCRIPCIÓN CONCEPTUAL

### 4.2.2.7 PLANIFICACIÓN DE INTERIORES

En los muros Este y Oeste de todas las edificaciones, deben colocarse áreas no habitables como un closet, librerías, gabinetes, etc. Ya que allí recibe la mayor radiación solar, incrementando la temperatura del ambiente. Las edificaciones deberán construirse en una sola hilera y las mismas deberán ser de forma rectangular con relación Norte-Sur, Este-Oeste. Las alturas mínimas recomendables para salones o de alguna índole parecida es de 5mts. Y vivienda de 3 mts., no colocar tabiques o muros divisorios Norte y Sur, y, si se hiciera, su altura debe ser menor de 3 mts. para que ello permita el libre paso y circulación del aire a los ambientes. Los muros deberán ser ligeros y de escasa capacidad calorífica, en los cuales podemos mencionar el uso de Páneles W, Covintec ya que por su material da mayor frescura a los ambientes, muros de block donde se requiera y también muros bajos de madera y bambú, tanto interior como exterior.

### 4.2.2.8 ABERTURAS

La utilización de las aberturas en los muros es de Norte a Sur. Algunas formas de aberturas en cubiertas, para aprovechar la oportunidad que se da para la formación de cámaras de aire. Esto puede hacerse cuando las aberturas no quedan con la orientación recomendada, utilizar ventilación cruzada. Las aberturas en los muros deben conformarlo del 40 al 80% de su total. La altura de sillares recomendable es de:

- oficinas: h: 1.2
- dormitorios: h: 0.5 a 0.80
- comedores y salas de estar: h: 0.50

## DESCRIPCIÓN GRÁFICA



FIGURA No. 14: Orientación de Edificios N-S. Mejor circulación de vientos.



FIGURA No. 15: Alturas recomendables

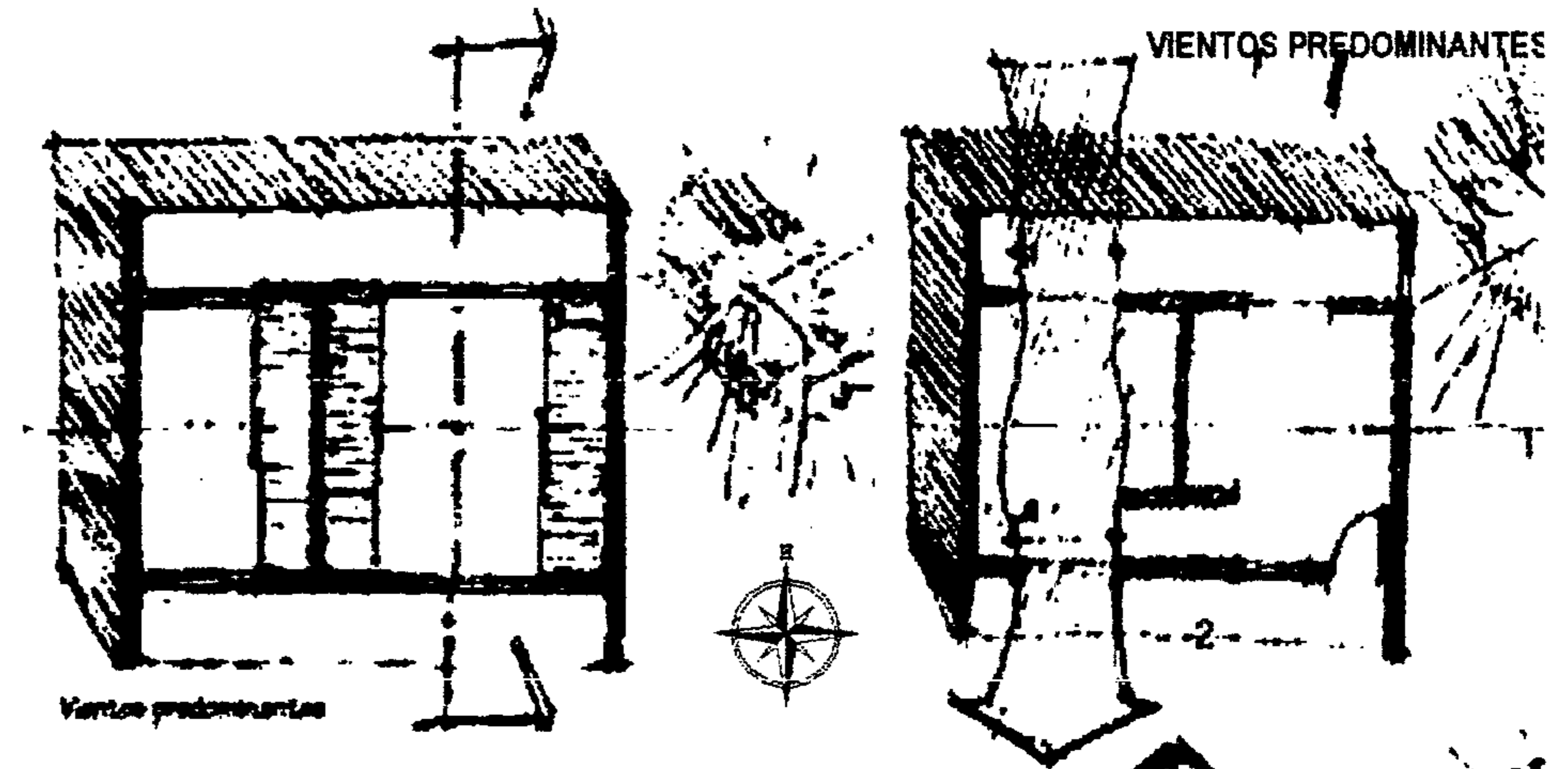

FIGURA No. 16: Alturas recomendables en muros interiores.

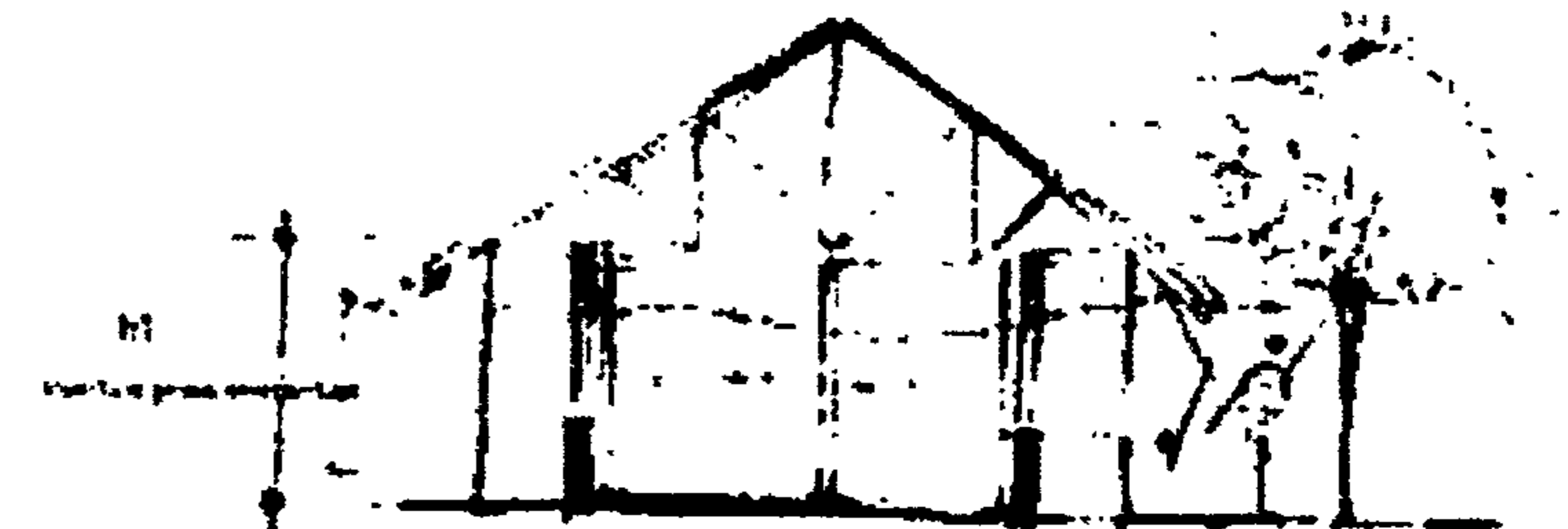

# CENTRO RECREATIVO Y TURÍSTICO "OJLAB'L K 'É MAYAB'" DESCANSO MAYA. EL ASINTAL, RETALHULEU

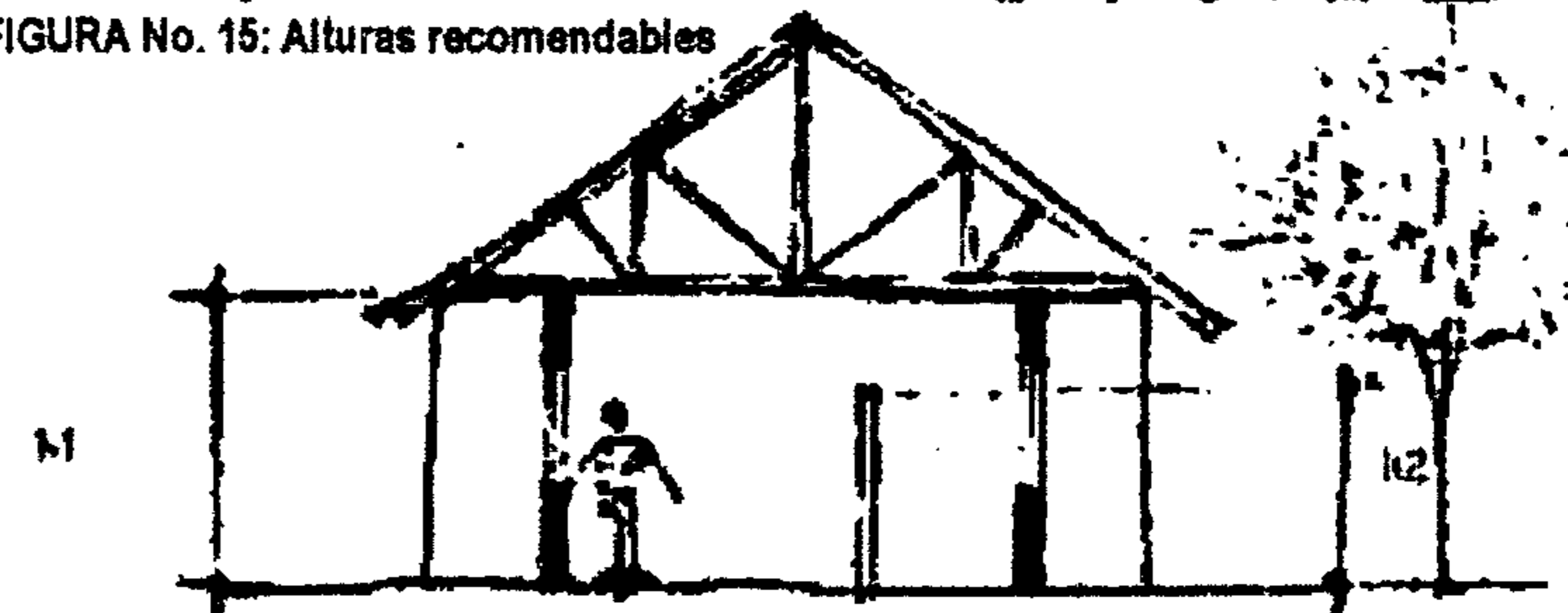
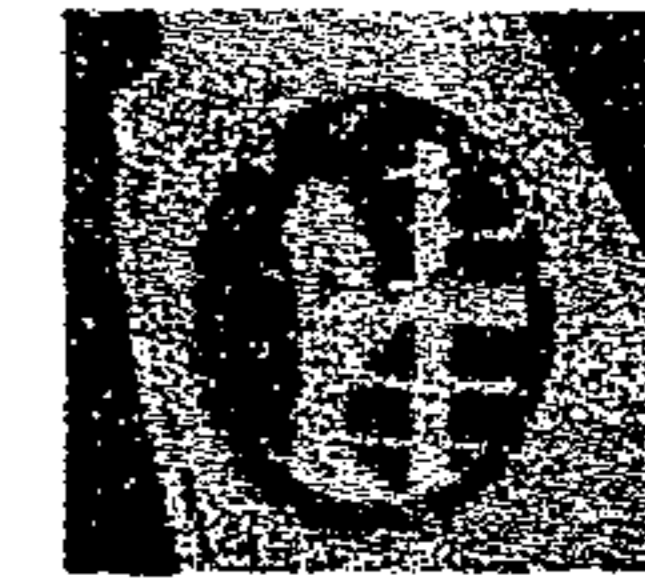

FUNDACIÓN CHRISTIAN  
CHILDREN'S FUND, INC.

## DESCRIPCIÓN CONCEPTUAL

### 4.2.2.9 PROTECCIÓN DE ABERTURAS

Por el rigor tropical (caluroso), deben protegerse las edificaciones de manera que el Sol y sus resplandores no penetren al interior. Los parte luces son adecuados, como el parte luz horizontal adecuado para el soleamiento del medio día. El parte luz vertical: adecuado para el soleamiento del amanecer y atardecer. Parte luz combinado, apto para toda hora.

Por su alta radiación, no debe penetrar el Sol en el interior de las edificaciones, por lo que se deberá proteger por medio de: voladizos, techos salidos o ventadas remetidas, corredores con cobertizos, marquesinas, plantas trepadoras naturales, utilización de recursos naturales de la región.

Para insectos y roedores, es necesario protegerlas con la utilización de cedazos gruesos y delgados, ya que en el tipo de clima y la zona de vida de esta región abundan muchas plagas (zancudos, ronrones, palomillas y bichos), roedores (ratas, tacuacines, etc.)

### 4.2.2.10 FORMA Y MASAS

En las áreas densas, se debe aumentar un poco la altura de los edificios para el aprovechamiento de los vientos, si lo permitiera la edificación.

### 4.2.2.11 VIENTOS

Utilizar la "Brisa del Mar" dominante de Norte a Sur para el enfriamiento de las áreas de las edificaciones, como también los ambientes interiores de esas edificaciones.

### 4.2.2.12 ÁREAS Y PASOS CUBIERTOS

Utilización de áreas y caminamientos cubiertos, con cobertizos, mezanines, pérgolas, para la protección de lluvia y sol.

## DESCRIPCIÓN GRÁFICA



FIGURA No. 17: Formas de aberturas en cubiertas



FIGURA No. 18: Área y pasos cubiertos para protección de lluvia y Sol.

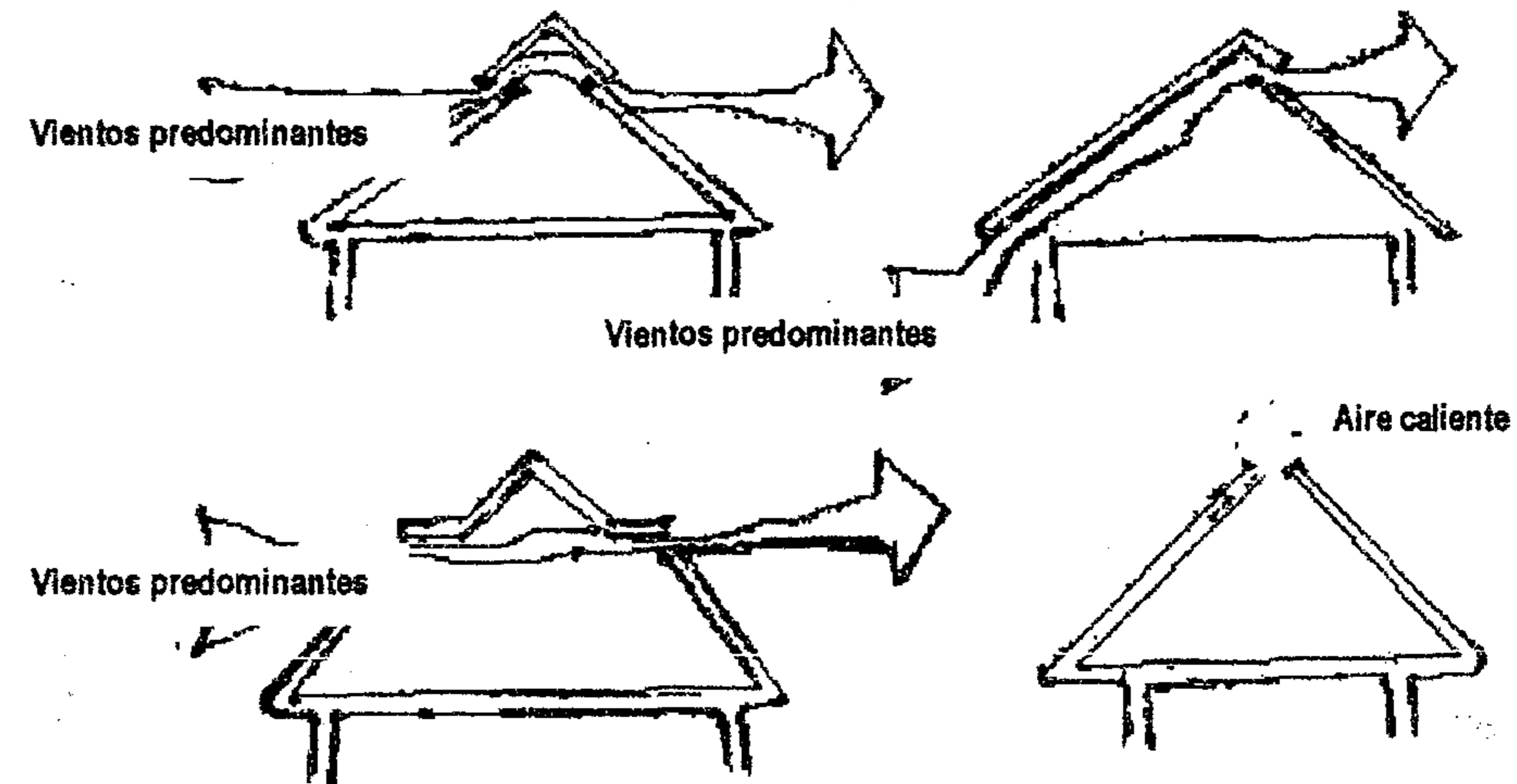

FOTO No. 32: Se utilizará la protección de sedazo en ventanas o aberturas que proporcionarán corrientes de viento para evitar el ingreso de bichos.

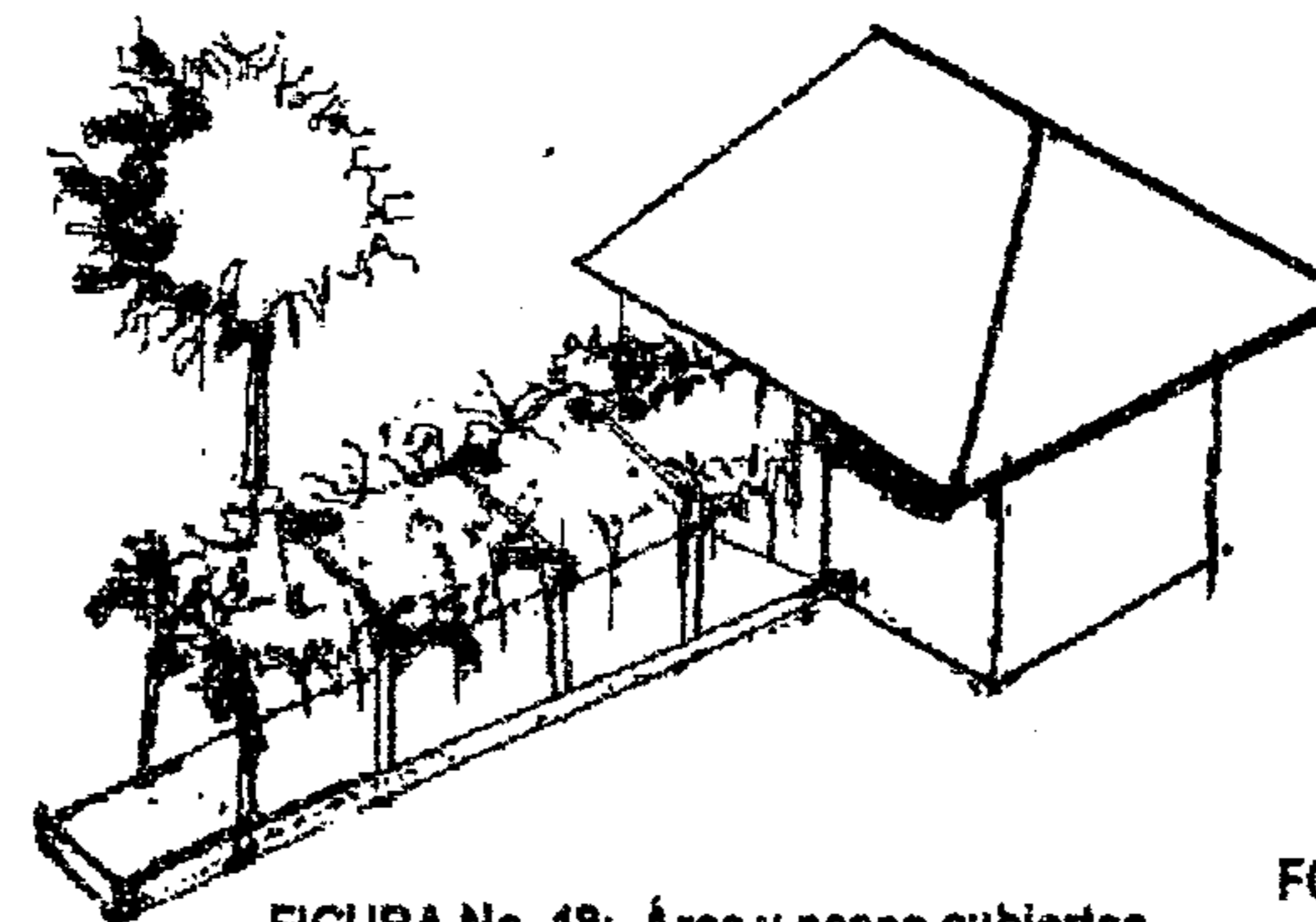

# CENTRO RECREATIVO Y TURÍSTICO "OJLAB'L K 'É MAYAB'" DESCANSO MAYA, EL ASINTAL, RETALHULEU

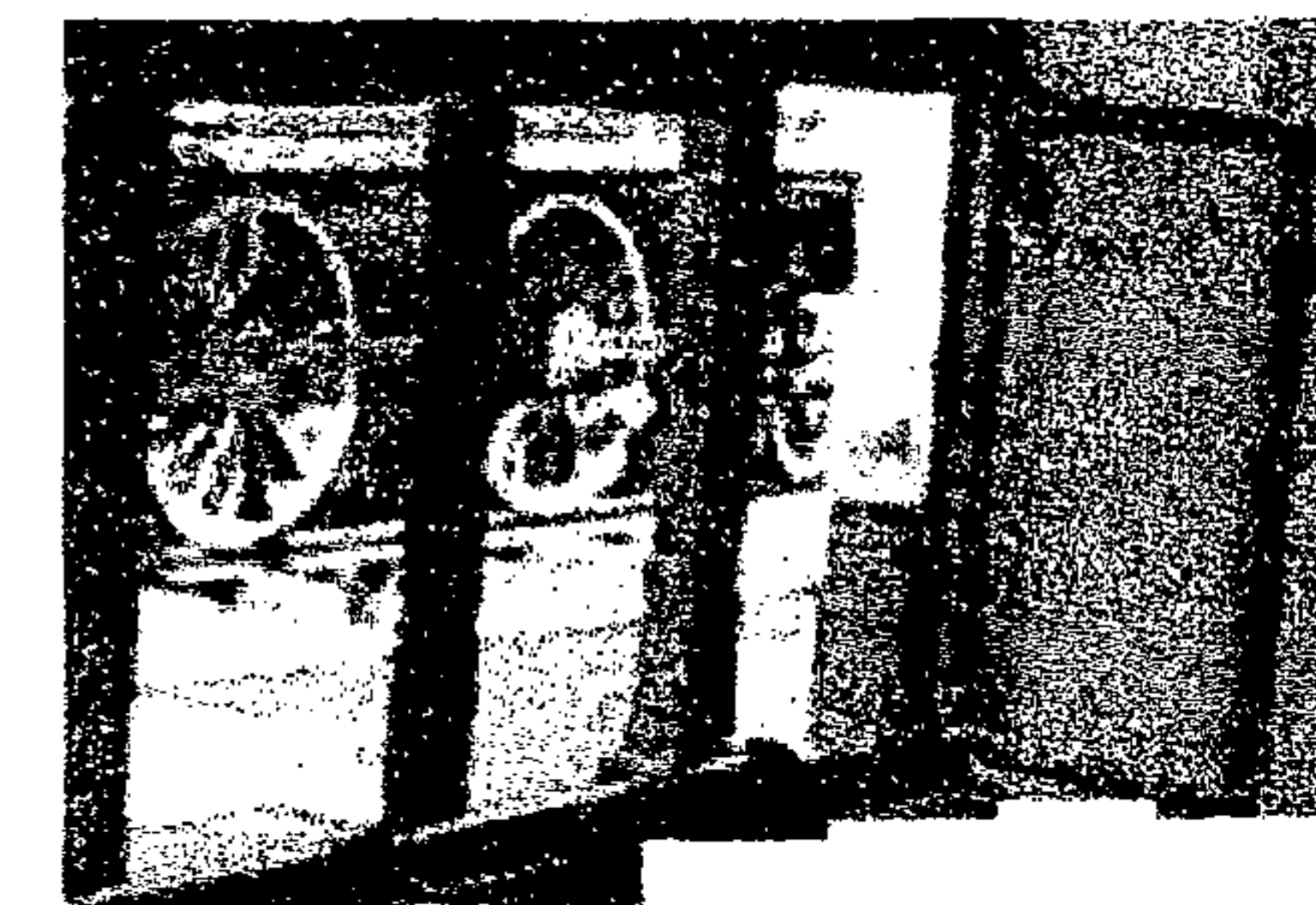

FUNDACIÓN CHRISTIAN  
CHILDREN'S FUND, INC.

## DESCRIPCIÓN CONCEPTUAL

## DESCRIPCIÓN GRÁFICA

### 4.2.2.13 VEGETACIÓN

Debe aprovecharse, al máximo, la vegetación existente en esta área, siendo uno de los elementos que contribuyen a brindar un mejor confort. Dichos elementos podrían ser usados en la forma siguiente:

- árboles que encausen el flujo de vientos,
- emplear árboles para protección de ruido,
- utilización de jardines interiores y exteriores,
- plantar árboles contiguo a muros este y oeste para protección de los rayos solares,
- utilización de vegetación para la protección del polvo u otros agentes del aire,
- utilización de árboles como protección solar.

En el capítulo 4 podemos observar la tabla de vegetación con que cuenta esta región y la cual podemos utilizar para que brinde mayor comodidad en las edificaciones y en la realización total del proyecto.

### 4.2.2.14 CERCOS

Los cercos que se utilizarán en el proyecto, deberán ser de material, que no obstruya el paso del aire entre ambientes, debido a la necesidad de ventilación y, a la vez, obstruya la visión al interior para brindar privacidad, entre éstos podemos mencionar:

- cerca de bambú (recurso común del área).
- cerca de vegetación (coníferas, plantas ornamentales, Izotes, etc.)
- cerca de celosillas o pasamanos.,
- cercas de madera,
- Cerca de piedra bola, (muros bajos)



FIGURA No. 19: El Uso de la vegetación Integrando los Edificios a la Naturaleza.



FOTO No. 33: Usando la vegetación existente edificios, servirá para crear mayor flujo de aire protección solar, barreras acústicas.



FIGURA No. 20 a Muro de Blocks, Pintado de Color Claro



FIGURA No.20 b Muro de Madera

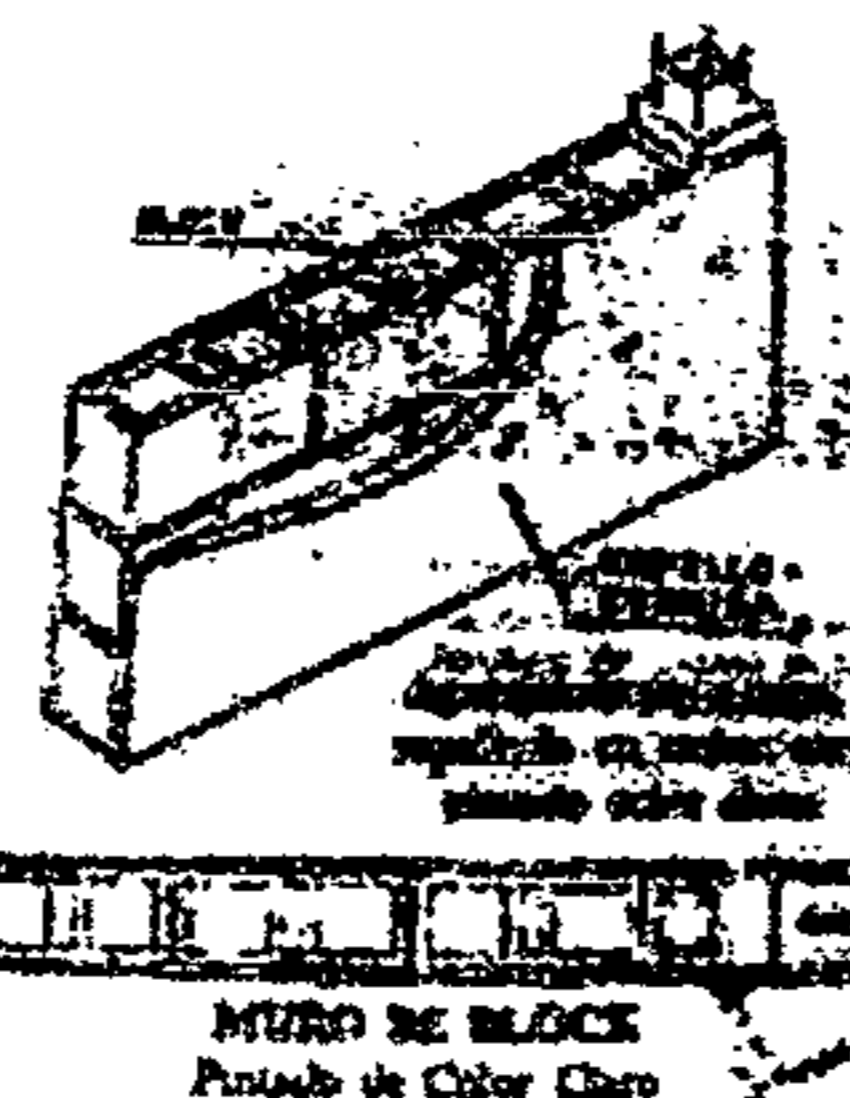

FIGURA No. 20 c Muro de bambú o Bajareque

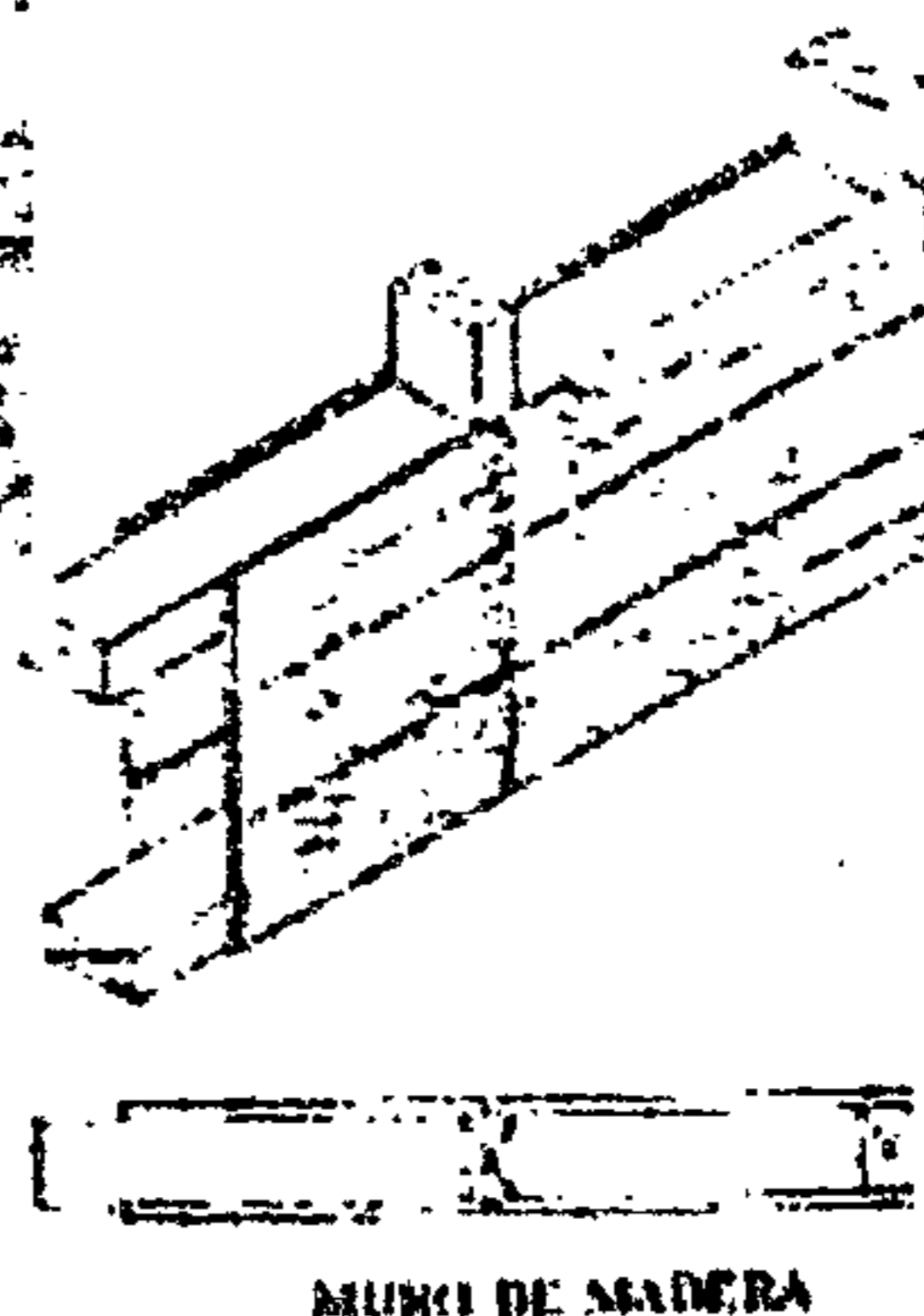

FOTO No.34: Podemos observar la baranda o pasamanos que se utilizará, brindando el requerimiento necesario.



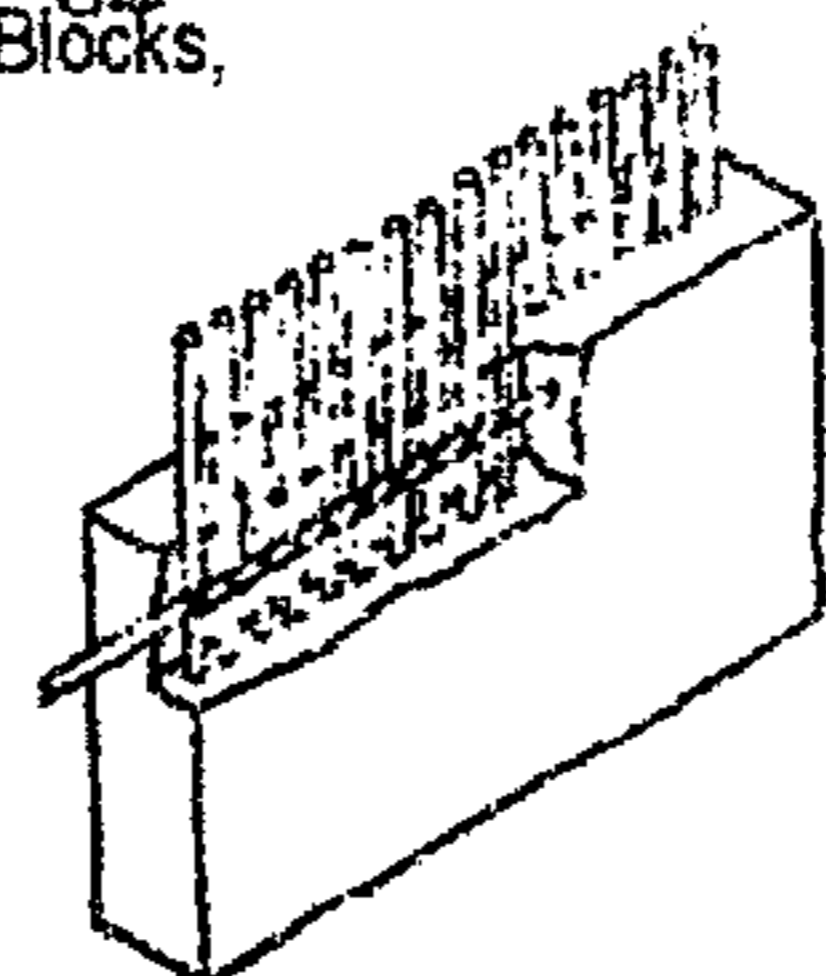

# CENTRO RECREATIVO Y TURÍSTICO "OJLAB'L K 'É MAYAB'" DESCANSO MAYA. EL ASINTAL, RETALHULEU

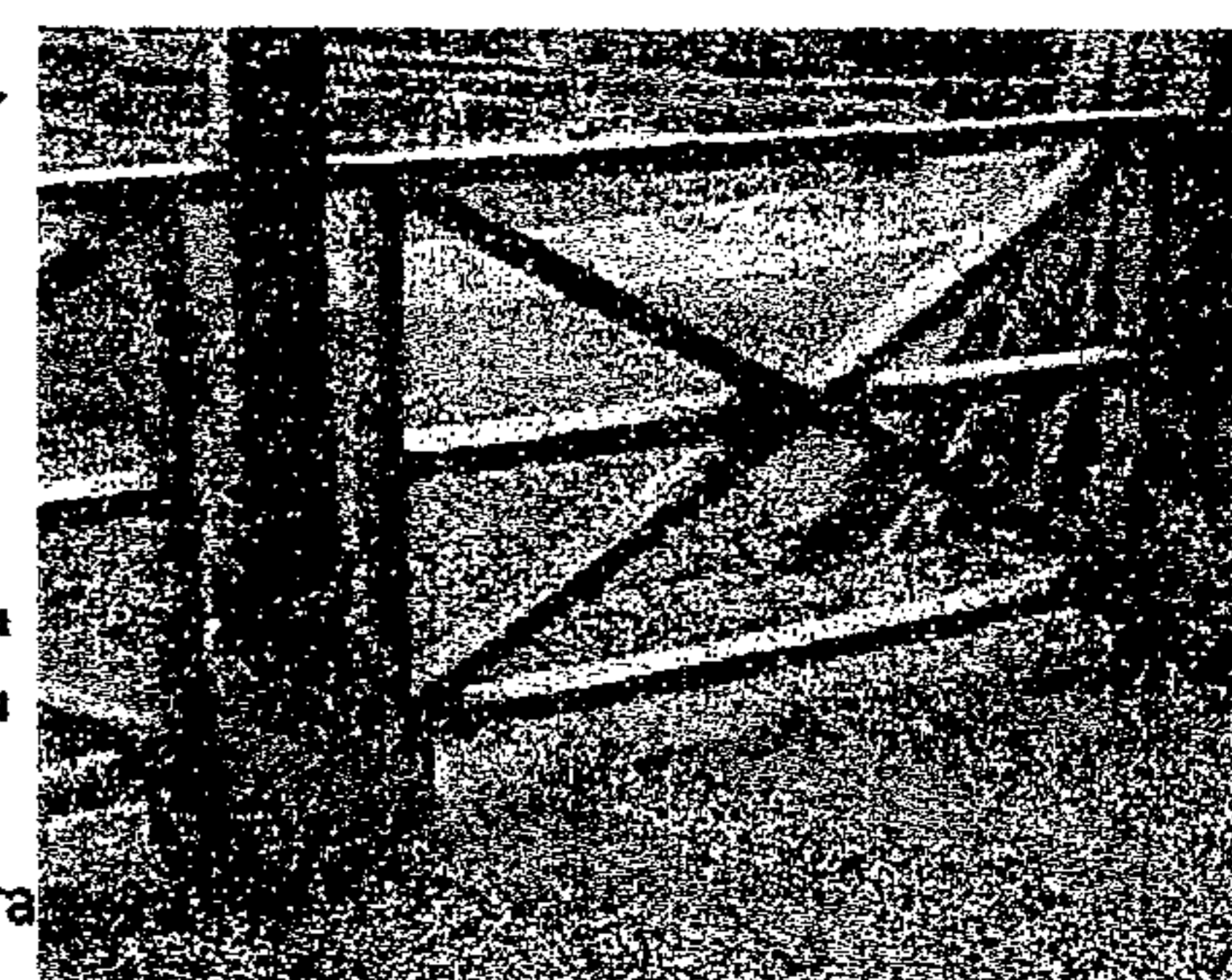
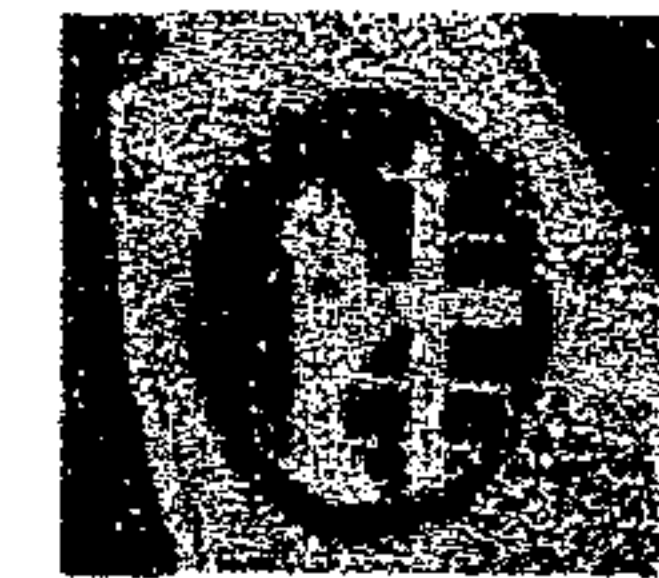

FUNDACIÓN CHRISTIAN  
CHILDREN'S FUND, INC.

## DESCRIPCIÓN CONCEPTUAL

### 4.2.2.15 MUROS Y PISOS

Los edificios deberán enfriarse rápidamente después de la puesta de Sol, para lograr un máximo bienestar durante las horas de la noche. Esta necesidad exige construir muros y pisos con las características que se detallan:

- **Muros:** los muros deben ser ligeros, pintados de colores claros, ya que absorben un porcentaje de la radiación, y, en las noches, la absorción se conduce al exterior en un tiempo aproximado de 3 horas, efectuando un enfriamiento rápido.
- **Pisos:** reciben el calor de los muros y las cubiertas por radiación, el aire caliente que penetra en los ambientes, lo conducen al suelo, es por ello que deben ser contruidos con materiales de mediana densidad, para que absorban el calor y lo transmitan al suelo y éste al exterior.

### 4.2.2.16 CUBIERTAS

Las cubiertas deben ser ligeras y bien aisladas (cielo falso), Paneles W, con características en la superficie exterior reflejante, de color claro, proveerlas de cámaras de aire ventiladas para evitar una transmisión mayor de calor al interior.

De preferencia, utilizar cubiertas inclinadas con pendientes mínimas de 45%, cuando sea palma (guano) debido a su lento escurrimiento ya que en este sector es bastante lluvioso.

Como también podemos utilizar losas planas en algunos ambientes de los edificios, también cubiertas de pérgolas cubiertas de vegetación o follaje. Ya que se obtiene el confort y también integración con la naturaleza.

## DESCRIPCIÓN GRÁFICA



Foto No. 35 Se usará piso de granito en interiores de los edificios, por su frescura y rigidez.



FIGURA No. 21 Muros de Covintec en exterior y algunos muros bajos.

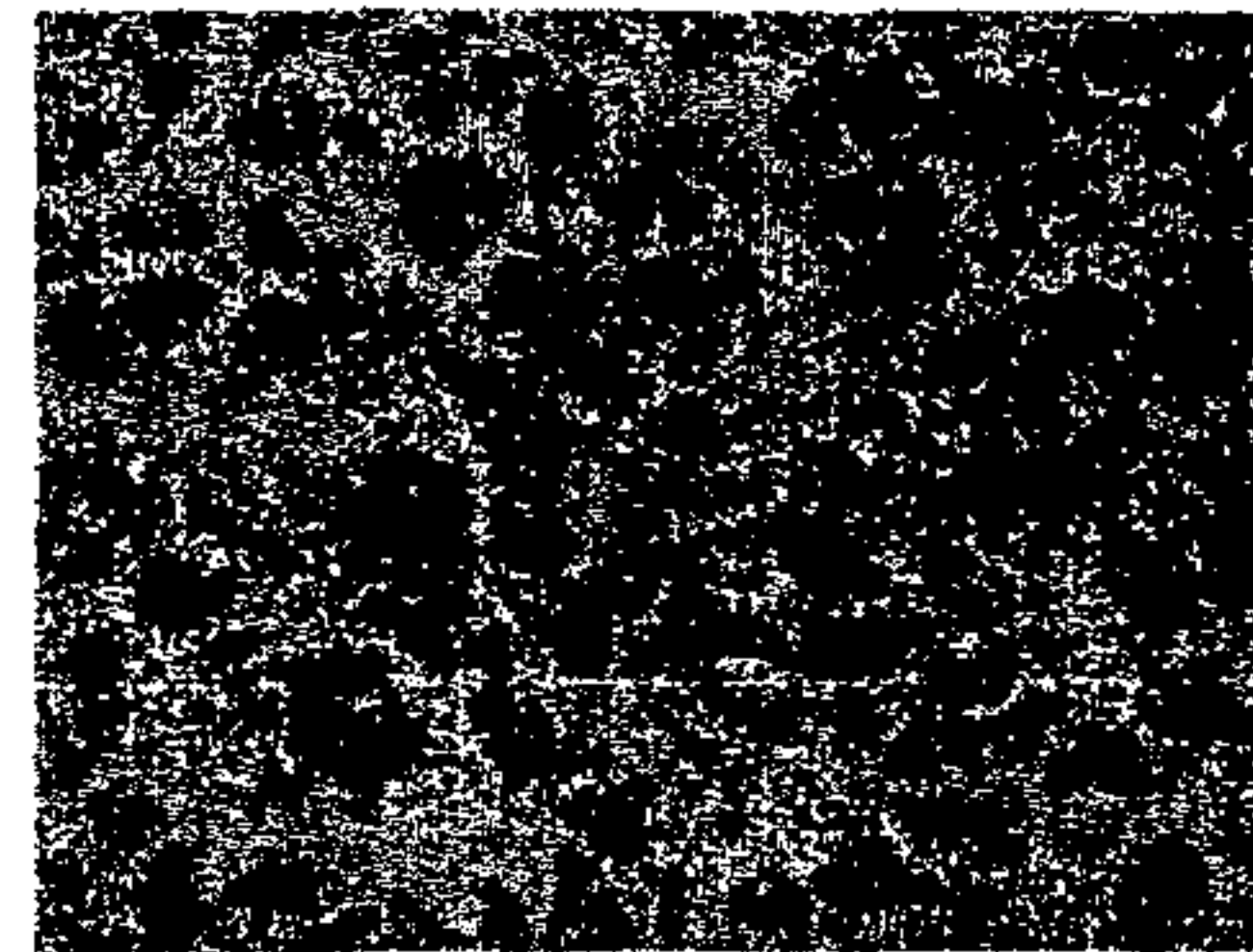

Foto No. 36 Se usará de piedra en caminamientos, y en algunas áreas de Estar

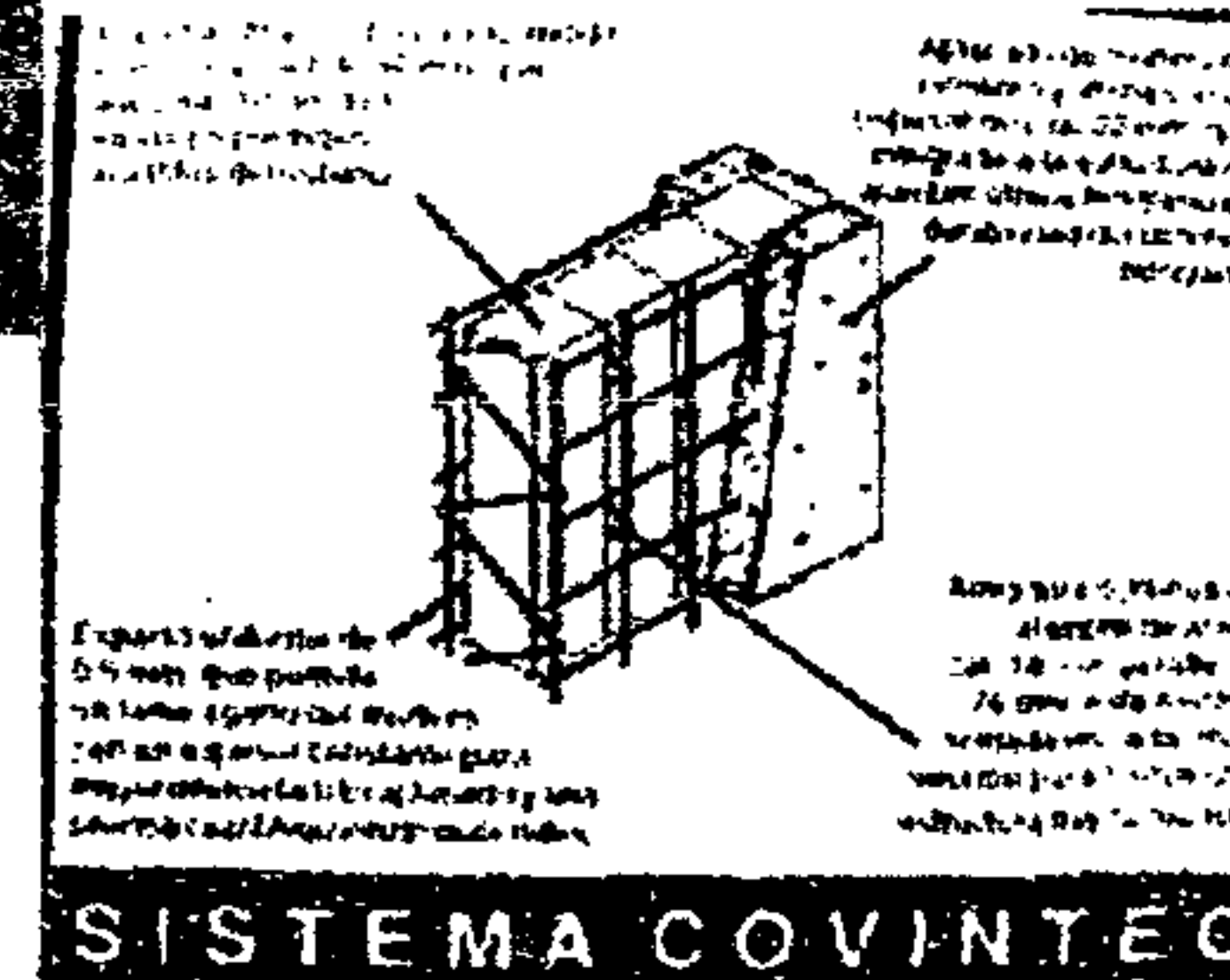

Foto No. 37 Armado de Rancho con mangle y manaque.

FOTOS No. 37, 38, 39, 40.

El armado de las edificaciones son ligeras y de materiales del lugar, utilizándose materiales alternos como concreto reforzado paneles W, revestidas de palma indicada anteriormente.

Se jugará con varias alturas para la circulación del aire y pérgolas para la protección de algunos caminos, recorridos y senderos, especialmente entre edificios, plazas, áreas exteriores y estar

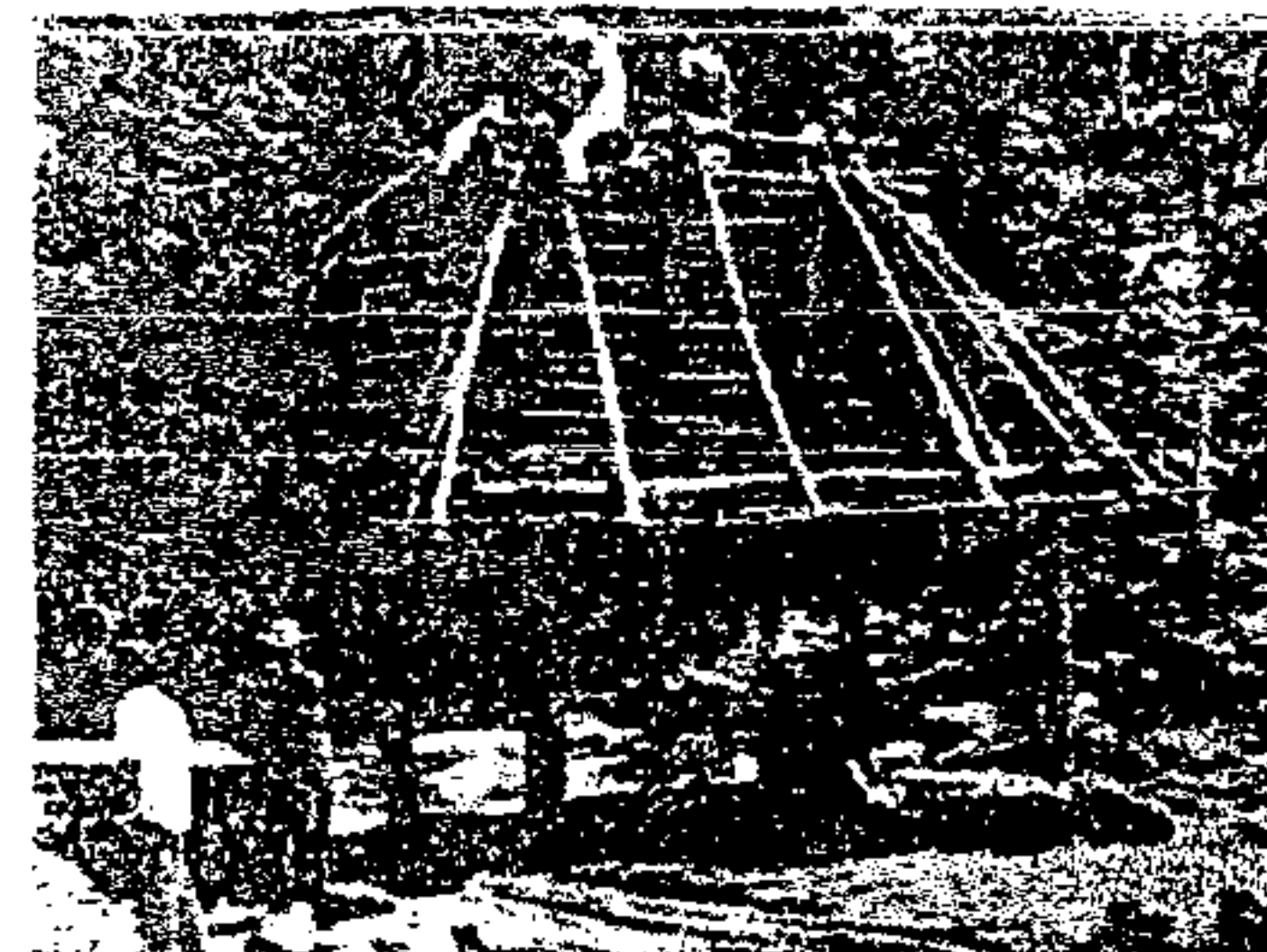

Foto No. 38 Armado de vigas para los edificios de concreto, semejando madera.



Foto No. 39 Detalle de colocación de vigas para el pergoleado o terraza española.



Foto No. 40 Se usarán varias alturas de techos para mayor flujo de vientos.



# CENTRO RECREATIVO Y TURÍSTICO "OJLAB'L K 'É MAYAB'" DESCANSO MAYA. EL ASINTAL, RETALHULEU

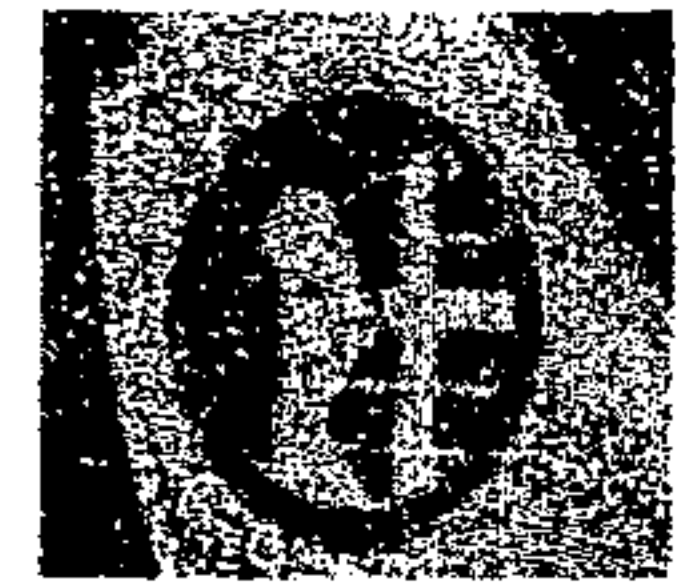

FUNDACIÓN CHRISTIAN  
CHILDREN'S FUND, INC.

## DESCRIPCIÓN CONCEPTUAL

## DESCRIPCIÓN GRÁFICA

### 4.3 PREMISAS TECNOLÓGICAS

#### 4.3.1 USO DE LAS PENDIENTES

Las pendientes son algunos aspectos que se deben tomar a la hora del diseño, ya que debido al porcentaje de la pendiente, varía la forma y las distribuciones de las áreas y de los ambientes a utilizar. Podemos mencionar el porcentaje que deben tener algunas áreas:

- pendientes menores al 4%: aceptables para el uso intensivo como campos de juego, estacionamientos, estructuras, etc;
- pendientes del 4 al 10%: son útiles para el uso moderado. Ej.: deportes en forma libre, áreas de camping, caminos y senderos;
- pendientes mayores al 10%: su uso representa cierta dificultad debido al requerimiento de terraplenes y taludes. Cuyo tratamiento dependerá de la actividad que se plantee realizar;
- pendientes mayores de 50%: tienden a facilitar la erosión si el terreno no cuenta con vegetación y necesita de soportes estructurales para edificar en ellas. Recomendables para escalamiento. (Houseal, Brian, 1,979. Lanuza, 1,996: 106)

#### 4.3.2 SENDEROS Y CAMINAMIENTOS

Realizar recorridos largos y cortos integrados y protegidos por la naturaleza y el clima predominante. "Su propósito es proveer un medio de participación placido y seguro con la naturaleza y sus alrededores, guiando a los visitantes por puntos de interés y áreas con escenarios paisajísticos". (Houseal, Brian, 1,979. Lanuza, 1,996: 106). Estos cumplen dos funciones:



FOTO No. 41 5 % Fácil recorrido. Textura de losetas de piedra.



FOTO No. 42 Se utilizarán puentes colgantes en el río Talkache, o se necesite según la topografía. Enlazando los senderos peatonales.

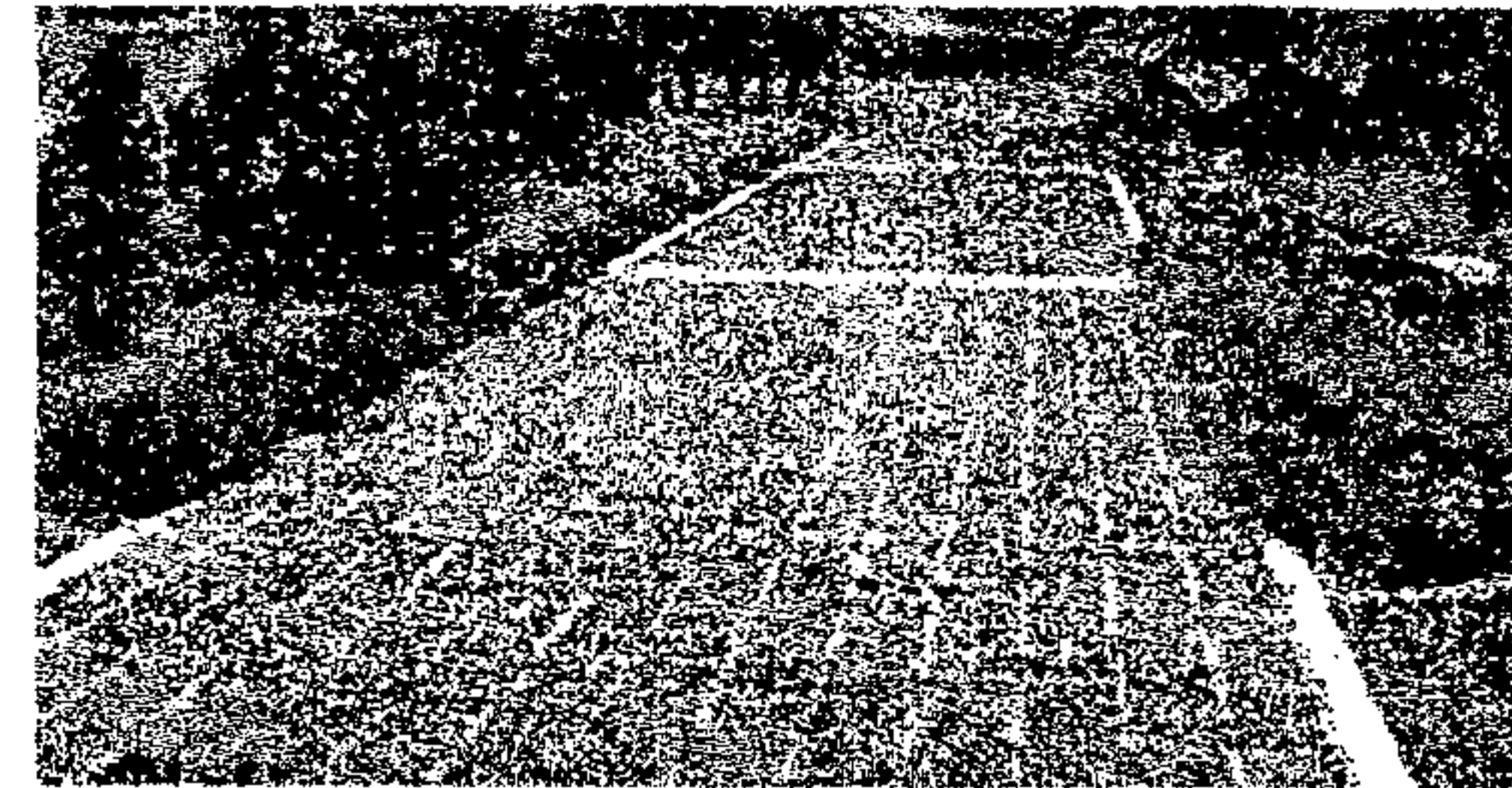

FOTO No. 43 15 % o más necesita peldaños.

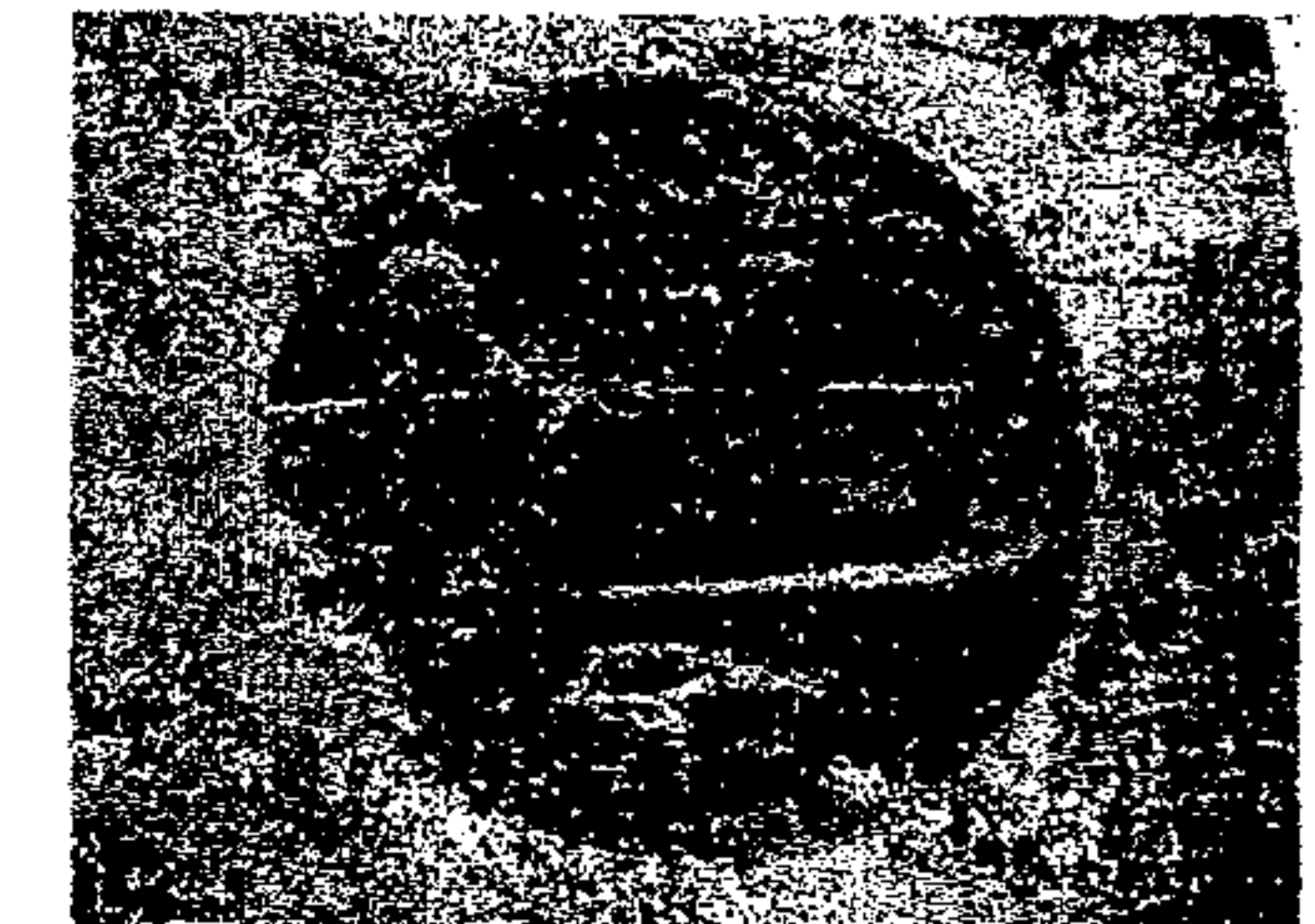

FOTO No. 44 Más de 25 % se necesita gradas.



FOTO No. 45 Se pueden formar taludes de piedra, conforme a la pendiente, que funcionen como senderos peatonales.



FOTO No. 46 La separación entre sisas de los senderos peatonales deben ser pequeñas para evitar fracturas o rajaduras.

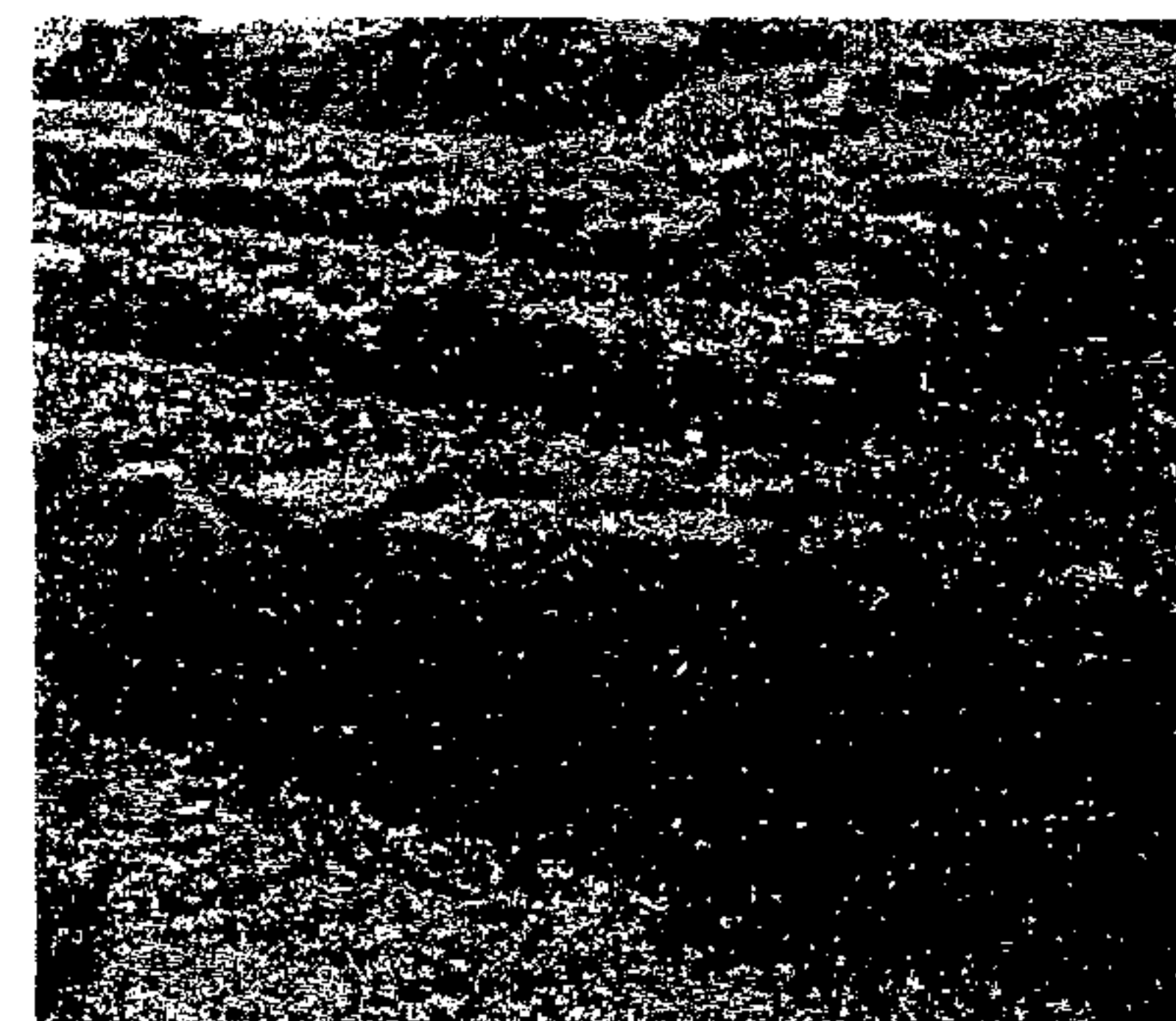

# CENTRO RECREATIVO Y TURÍSTICO "OJLAB'L K'É MAYAB'" DESCANSO MAYA, EL ASINTAL, RETALHULEU

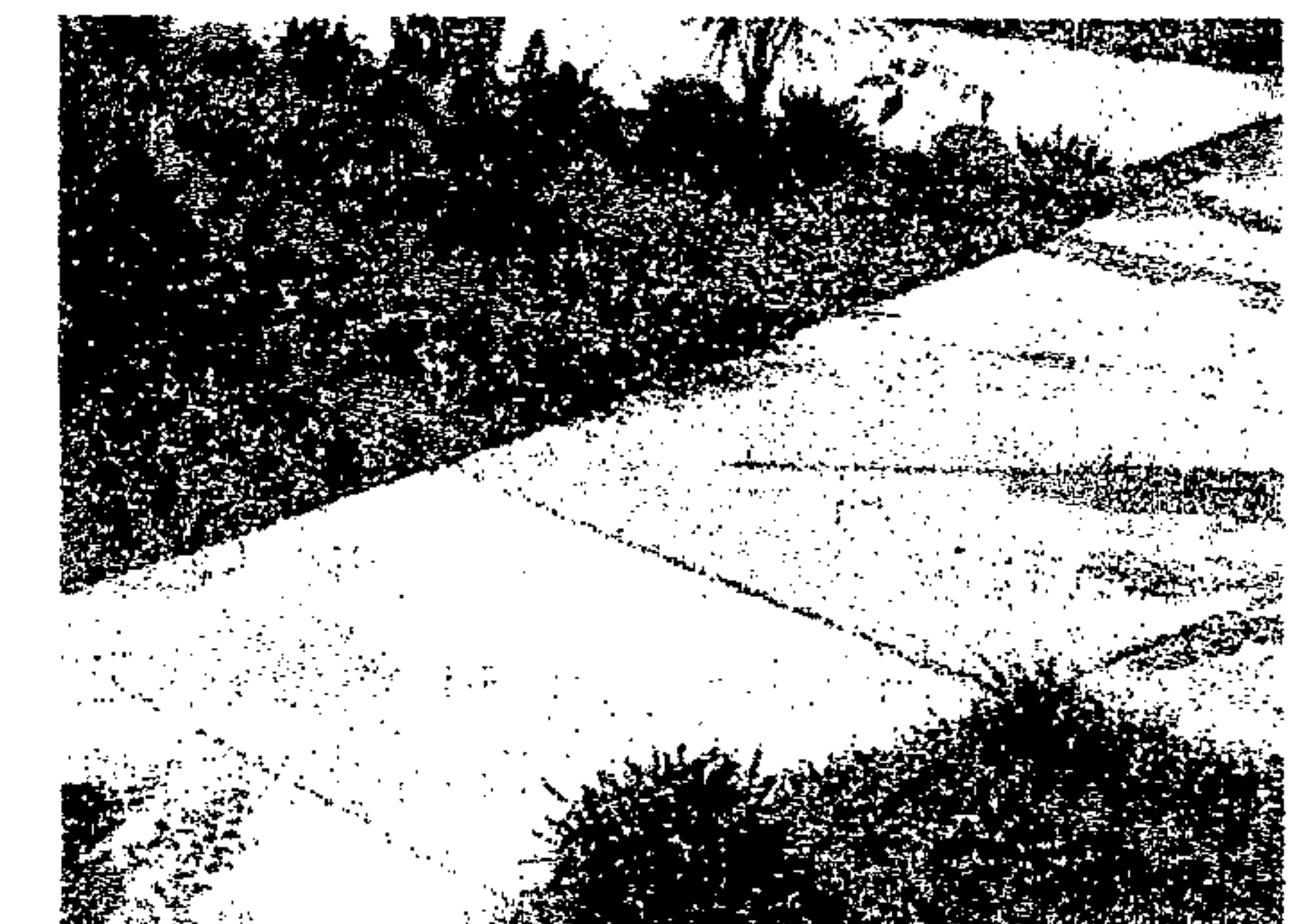
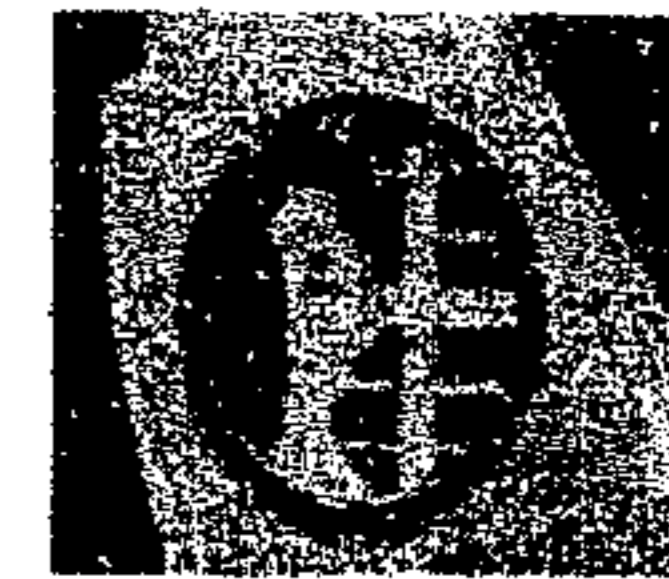

FUNDACIÓN CHRISTIAN  
CHILDREN'S FUND, INC.

## DESCRIPCIÓN CONCEPTUAL

- a. Vías de comunicación.
- b. Interpretación.

La longitud promedio, mínima, de un sendero recomendada por la mayoría de expertos es de 800 mts. Y la máxima de 1,600 mts. Los materiales de construcción de las superficies de sendas peatonales, no deben ser resbaladizas cuando llueva. El propio drenaje reduce la erosión a través de los senderos. Se deben construir barreras en el sendero, para dirigir el agua afuera de él y evitar que el suelo se lave. También las barreras se deben construir en las esquinas del sendero. Éstas pueden ser de madera o piedra. El uso de arbustos para delimitar las áreas pueden ser otra alternativa. En los senderos peatonales, deberán usarse cubre suelos y deben crecer en las sisas en materiales como pavimento o piedra para matizar el reflejo de la radiación solar, principalmente, en aquellos caminamientos que no están protegidos por árboles.

### 4.3.3 ECOTECNOLOGÍAS

Lo más importante a la hora de la realización de la edificación del Centro recreativo y turístico "OJLAB'L K'É MAYAB'" DESCANSO MAYA, es la solución que la infraestructura debe tener para el funcionamiento necesario, desarrollo de vida del mismo.

Aunque el terreno posee todos los servicios para tener un excelente funcionamiento (agua, luz, drenajes, etc.), sería ideal tener, a la vez, tecnologías alternativas para el apoyo en caso de prescindir de ellas.

## DESCRIPCIÓN GRÁFICA



FOTO No. 47 Sendero peatonal guiado por empedrado y jardinería



FOTO No. 48 Sendero peatonal, guiado por caminamientos de pavimento y jardines.



FOTO No. 49 En caminamientos peatonales, deberán utilizarse Cubre suelos.

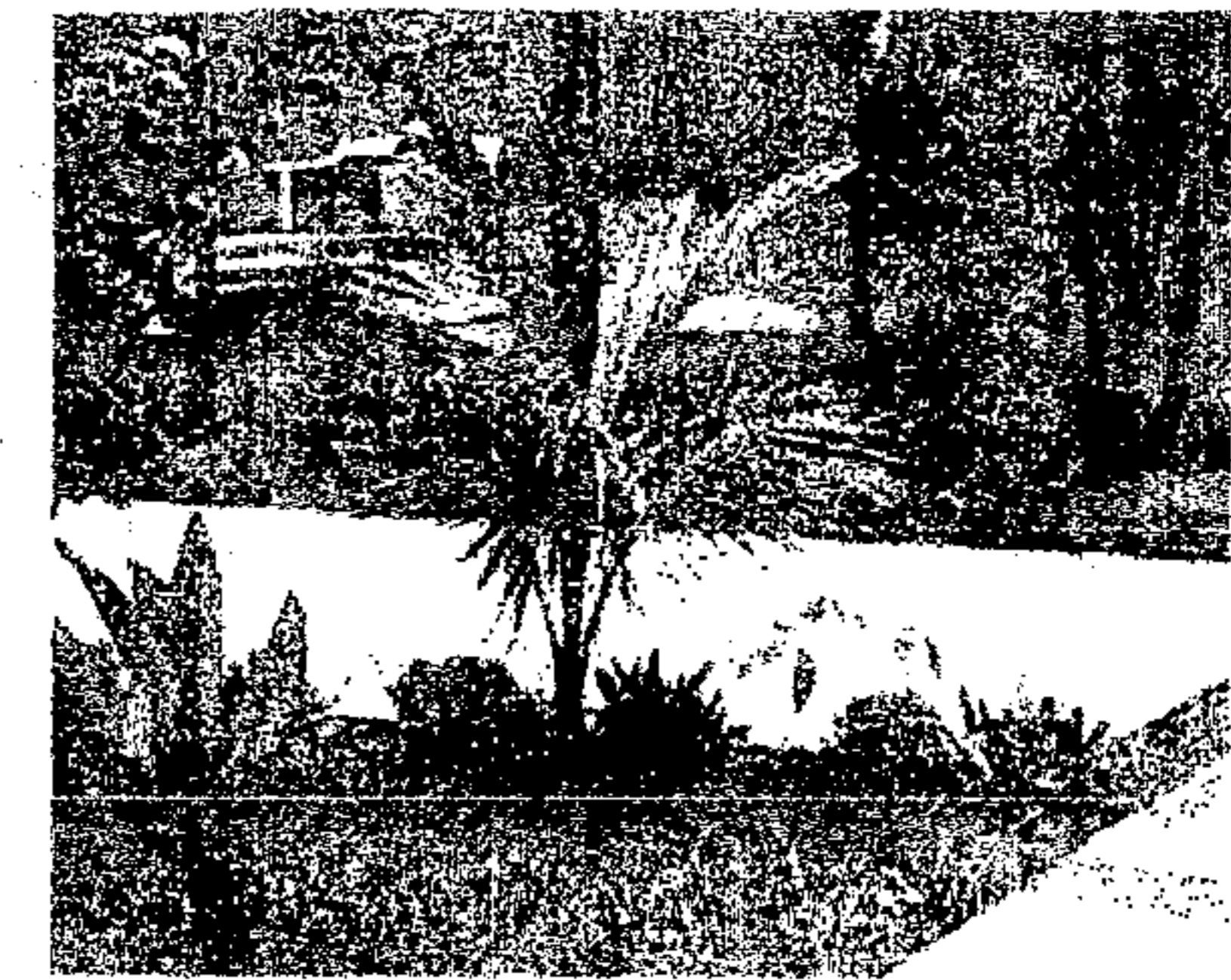

FIGURA No. 22 Campos de oxidación



# CENTRO RECREATIVO Y TURÍSTICO "OJLAB'L K'É MAYAB'" DESCANSO MAYA, EL ASINTAL, RETALHULEU

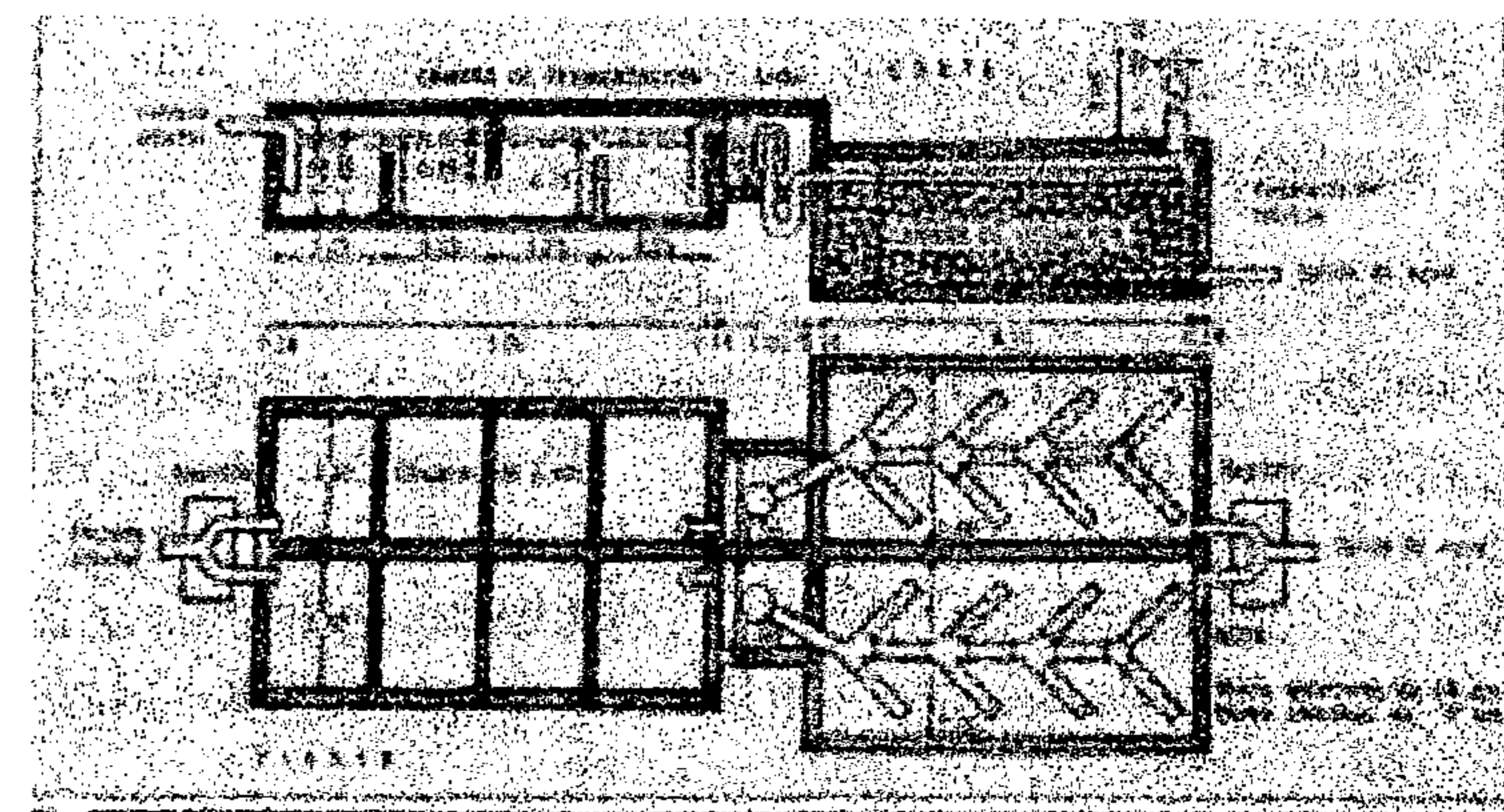
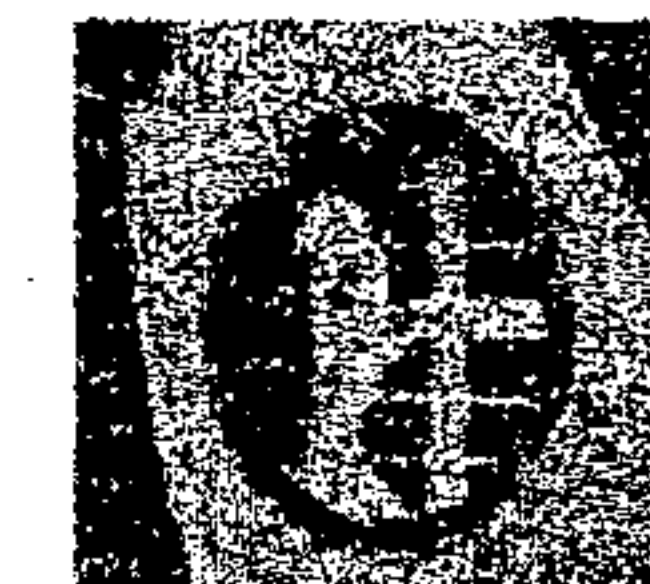

FUNDACIÓN CHRISTIAN  
CHILDREN'S FUND, INC.

Los requerimientos necesarios fundamentalmente con su respectiva eco tecnología a utilizar son las siguientes:

## ECOTECNOLOGÍAS CUADRO No. 25

REQUERIMIENTO	ECOLOGÍA A UTILIZAR
Electricidad	Páneles solares de células fotovoltaicas
Abastecimiento de agua	Captación de agua de lluvia y bombeo para energía solar.
Cocción de alimentos	Estufas "Chefina".
Manejo de desechos, sólidos orgánicos	Producción de Compost.
Manejo de desechos sólidos orgánicos	Recolección y selección para reciclaje.
Manejo de aguas servidas	Pozo de aAbsorción



FIGURA No. 23 Celda fotovoltaica. Fuente Deffis, 1989:76

### 4.3.3.1 ABASTECIMIENTO DE ELECTRICIDAD. "ENERGIA SOLAR FOTOVOLTAICA"

Estos páneles fotovoltaicos, también llamados generadores fotovoltaicos, baterías solares o colectores helio voltaicos, están compuestos por un cierto número de células fotovoltaicas conectadas entre sí. Este revolucionario sistema comenzó a dar resultados en 1954 cuando Perrazo, Cahpir y Fuller inventaron la célula fotovoltaica en el departamento de investigación de la Bell Telephone Co. USA.

Los fabricantes de los páneles fotovoltaicos modernos, colocan los grupos de células ya armados en un marco de aluminio anodizado que proporciona soporte y estructura, alta resistencia a todo tipo de ambientes y facilidad de acoplamiento con otros páneles fotovoltaicos.

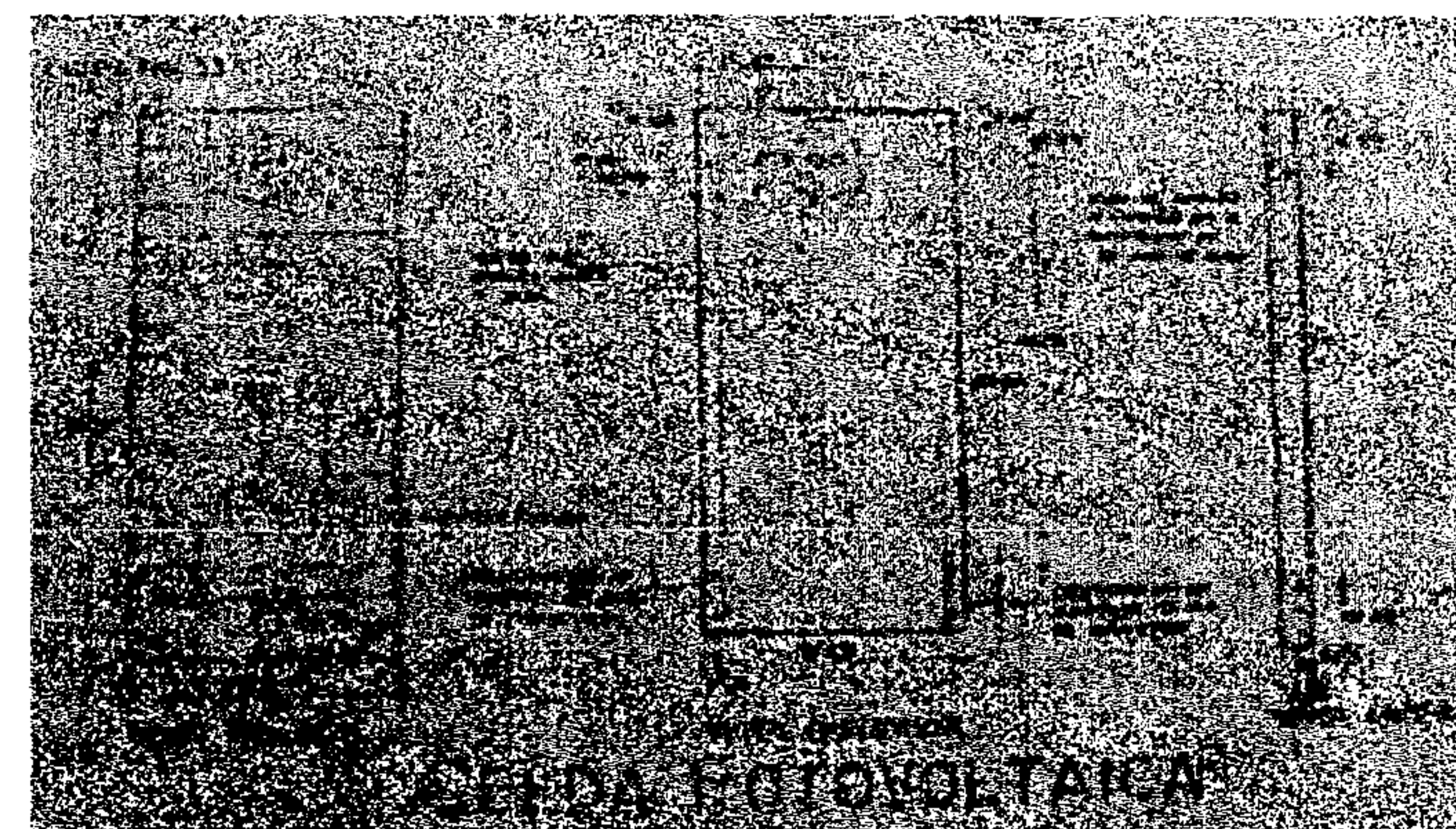

FIGURA No. 24 Energía solar. Fuente Architectural Drawing and Design, 1984: 291

UNIVERSIDAD DE SAN CARLOS DE GUATEMALA  
AURA BEATRIZ SOTO CIFUENTES

*Página No. 83*

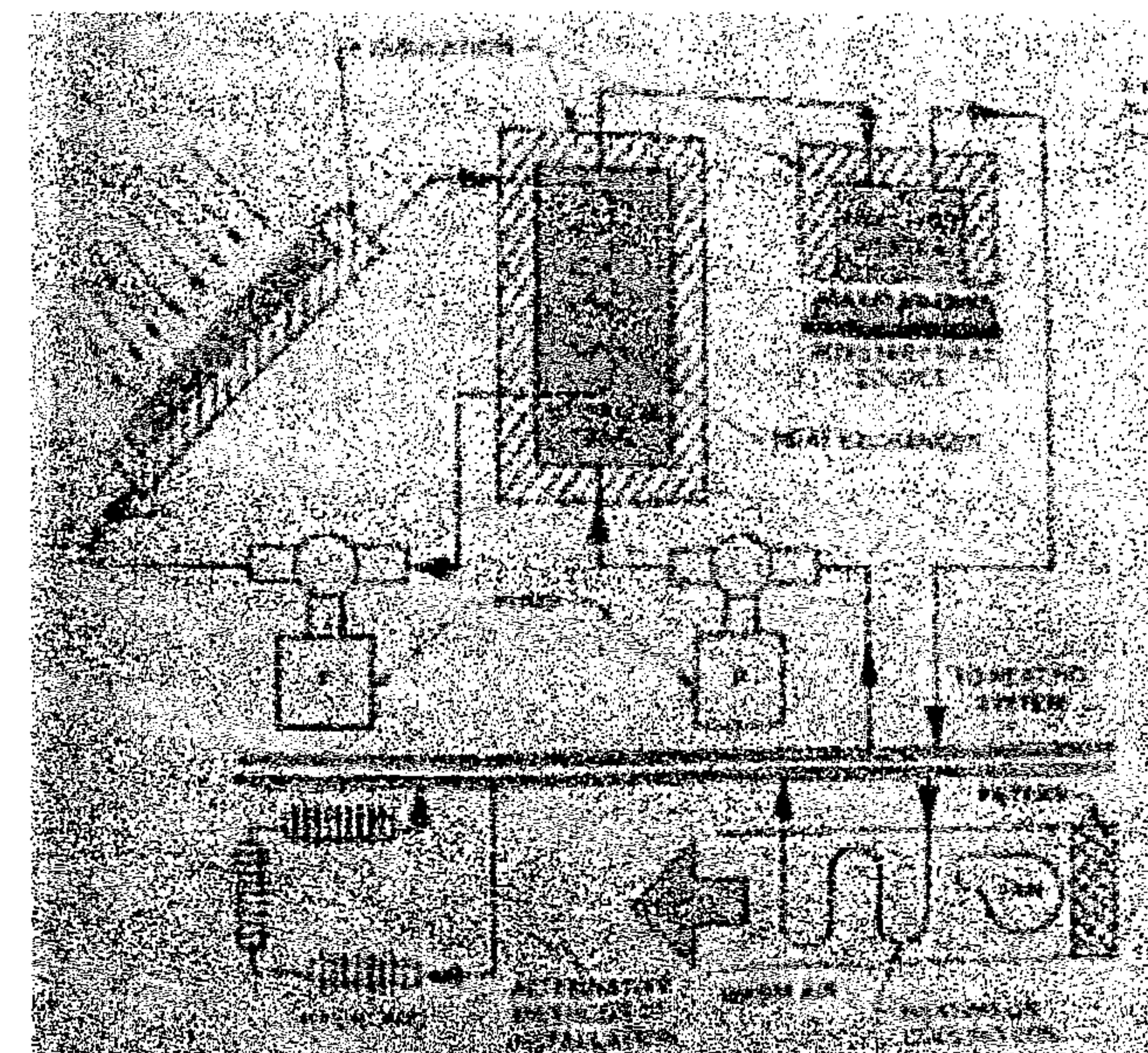

# CENTRO RECREATIVO Y TURÍSTICO "OJLAB'L K 'É MAYAB'" DESCANSO MAYA. EL ASINTAL, RETALHULEU

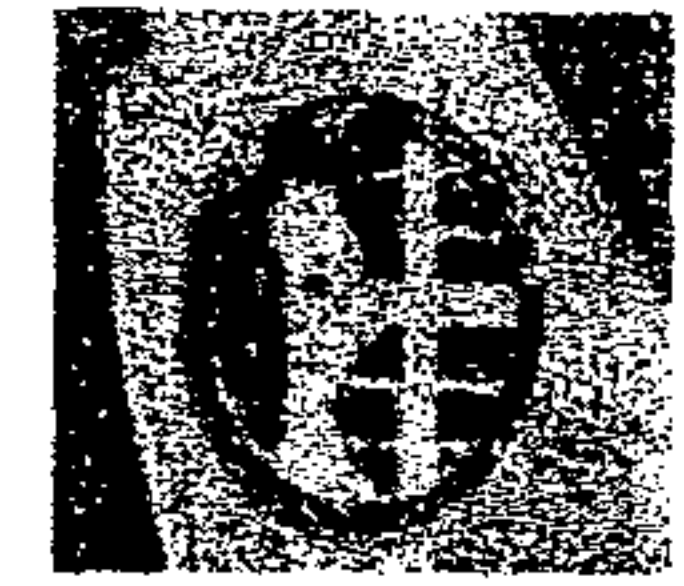

FUNDACIÓN CHRISTIAN  
CHILDREN'S FUND, INC.

## DESCRIPCIÓN CONCEPTUAL

## DESCRIPCIÓN GRÁFICA

### 4.3.3.2 ABASTECIMIENTO DE AGUA. "CAPTACIÓN Y ALMACENAMIENTO"

Consta de un techo de lámina galvanizada pintada, interior y exteriormente, principal captador que vierte el agua a un canal, el cual a través de tuberías vierte el agua en el sistema de filtrado; de ahí pasa al cisterna, de donde se bombea el agua a un tanque elevado para distribuirla por gravedad a la red de alimentación que surtirá: lavamanos, duchas, lavanderías y cocina (área de servicios).

El mantenimiento que debe tener es, que la lámina galvanizada deberá limpiarse y pintarse interior y exteriormente a cada 6 meses, como mínimo. Cada año, después del primer mes de lluvia, deberán limpiarse los filtros, sacando las gravas y la piedra pómez para también lavarlos. El sistema deberá vaciarse, cuidadosamente, para almacenar la lluvia de los meses a partir de mayo.



FIGURA No. 25 Fuente Deffis, 1,989: 188

### 4.3.3.3 COCCION DE ALIMENTOS, ESTUFA MEJORADA "CHEFINA"

La estufa Chefina, ha sido recomendada para uso en áreas rurales; por el Centro Mesoamericano de Estudios sobre Tecnología Apropiada (CEMAT), debido a la eficiencia en el uso de la leña que se logra en su hoguera.

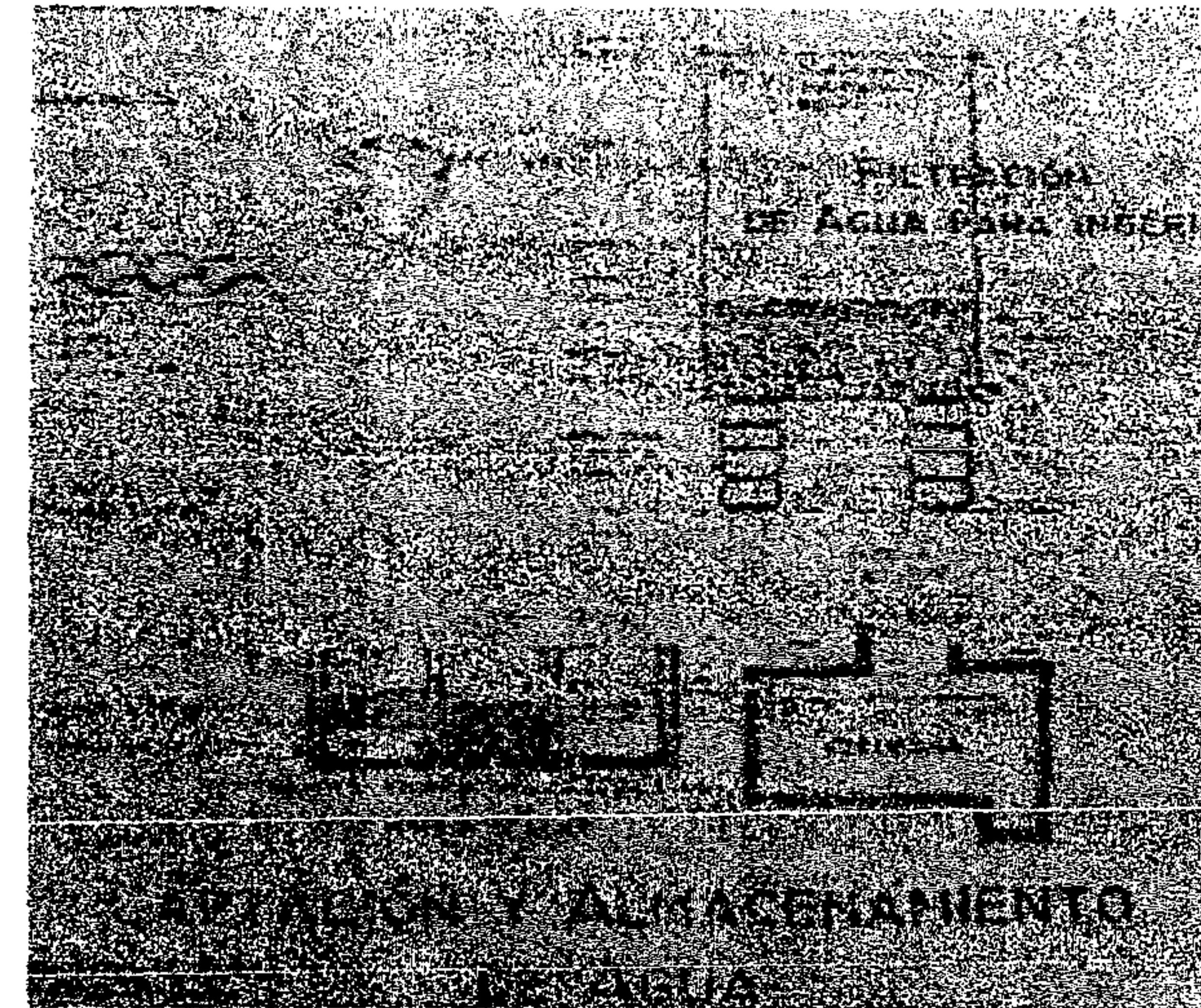

Foto No. 50 Filtro y Bomba  
Hidroneumática



FOTO No. 51 Estufa Chefina o estufa mejorada.

UNIVERSIDAD DE SAN CARLOS DE GUATEMALA  
AURA BEATRIZ SOTO CIFUENTES

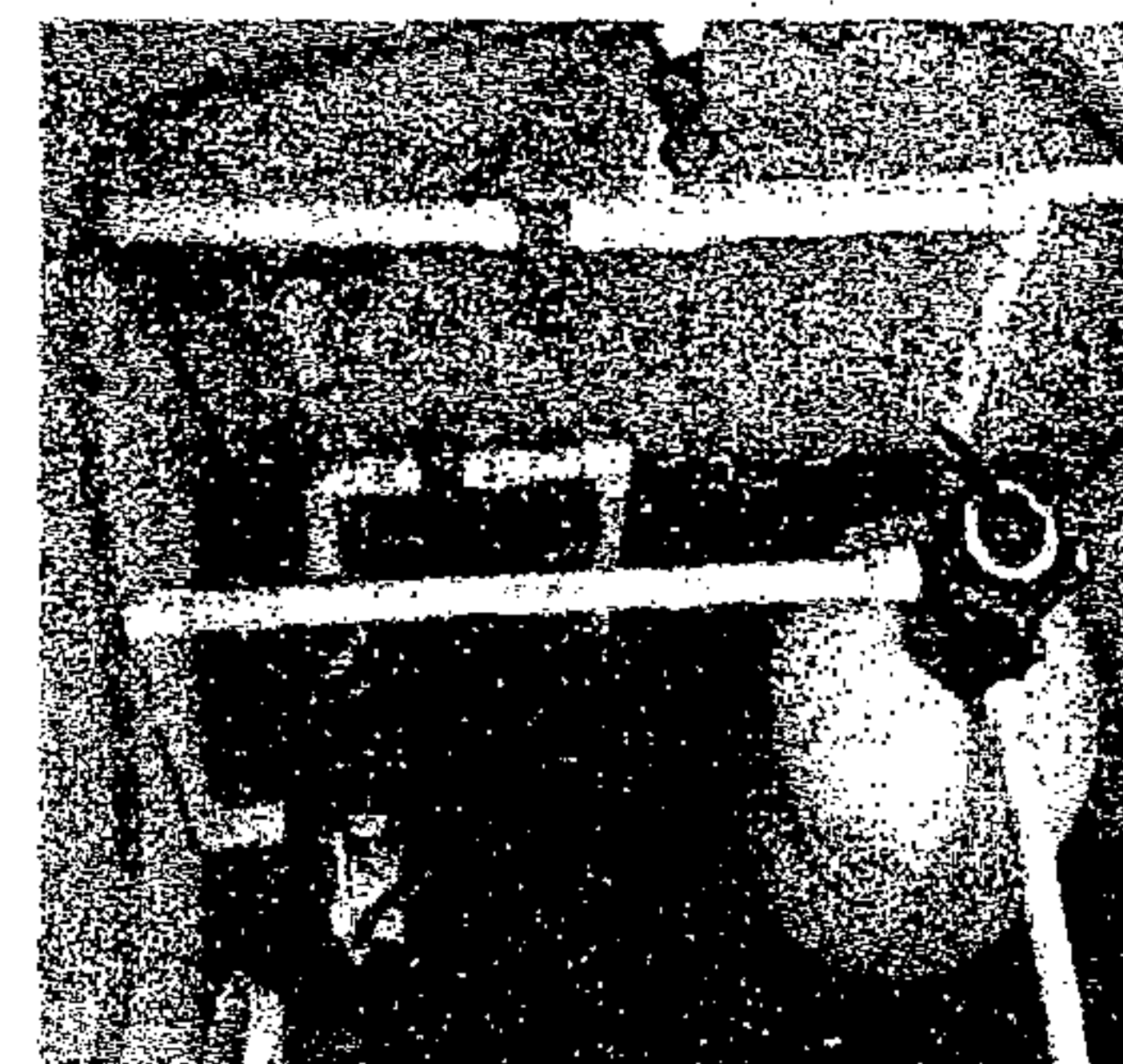
Página No. 84

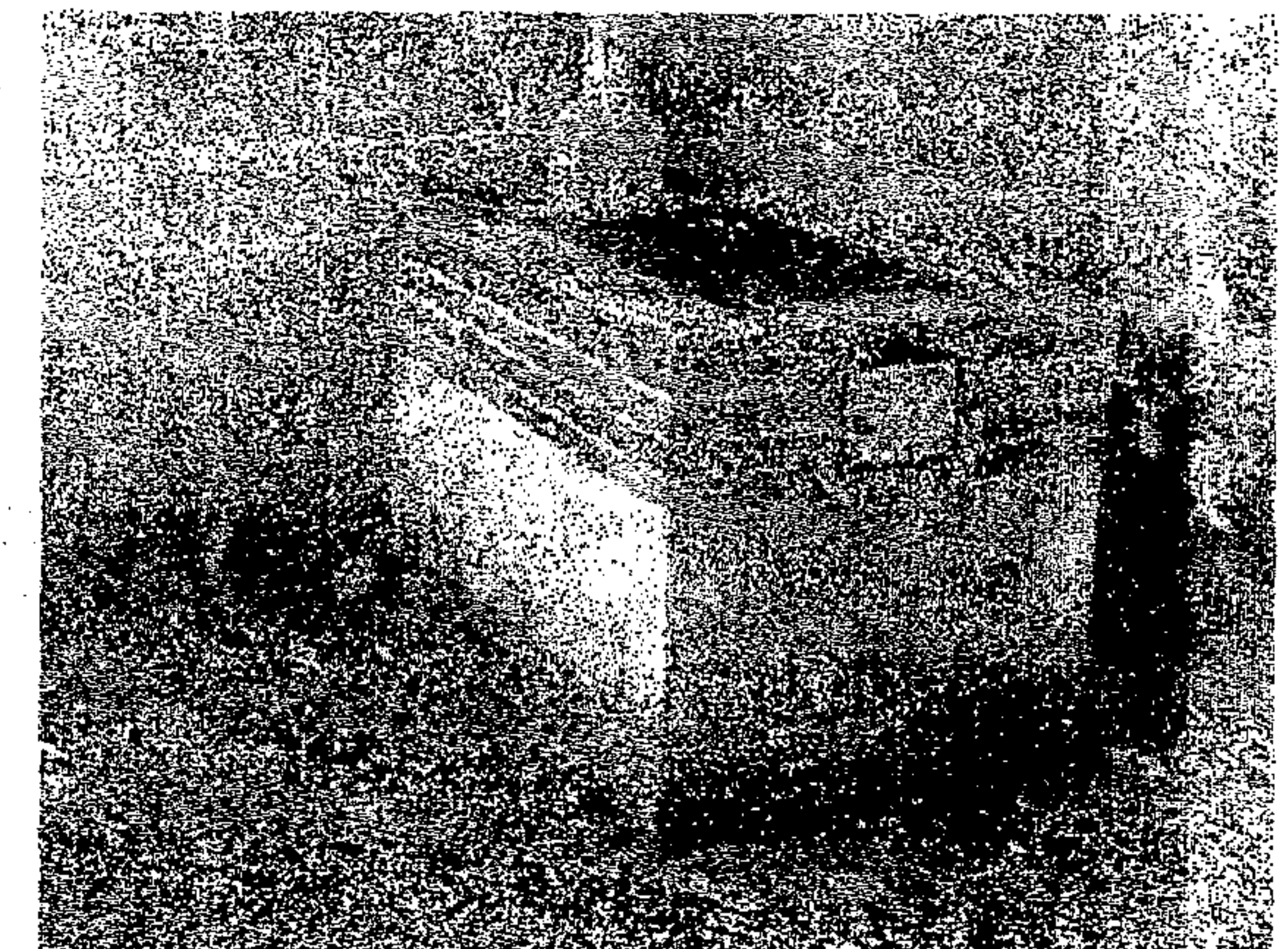

CENTRO RECREATIVO Y TURÍSTICO "OJLAB'L K'É MAYAB"  
DESCANSO MAYA, EL ASINTAL, RETALHULEU

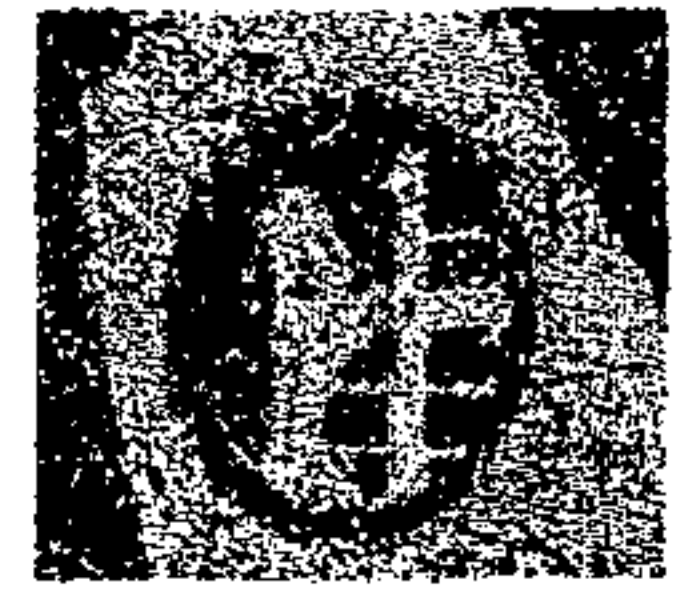

FUNDACIÓN CHRISTIAN CHILDREN'S FUND, INC.

DESCRIPCIÓN CONCEPTUAL

DESCRIPCIÓN GRÁFICA

4.3.3.4 MANEJO DE DESECHOS SÓLIDOS ORGÁNICOS, EVACUACIÓN Y TRATAMIENTO DE EXCRETAS

Se utilizará una secuencia de filtrados para el aprovechamiento de las aguas servidas como lo son: el agua jabonosa y las aguas negras; las aguas jabonosas llevan un proceso que pasa por dos cajas de registro y en una de ellas está compuesta por piedra bola y grava, después pasa por una caja de trampa de grasa para, luego, llegar a ser utilizadas en riego. En el caso de las aguas negras se utilizará un filtro percolador incluyendo cribado grueso, remoción de arena, sedimentación simple, tratamiento de contacto, sedimentación final y secado.

4.3.3.5 DESECHOS SÓLIDOS ORGÁNICOS, PREPARACIÓN DE COMPOST

La composta se hace de materia orgánica de origen vegetal y animal como:

Animal: estiércol de ganado, pelo, aserrín de hueso, plumas, sangre, harina de hueso.

Vegetal: hoja de árboles, hierba, paja, aserrín, desperdicios de hortaliza, pasto seco, cáñula de maíz, vaina de frijól, ceniza, desperdicios de cocina.

4.3.3.6 MANEJO DE DESECHOS INORGÁNICOS, "RECICLAJE"

Dividir el tipo de desecho, papel, cartón, plástico, vidrio y metales por separado para el proceso de reciclaje.



FIGURA No.26 Tratamiento de aguas negras.



FIGURA No. 27 Tratamiento de compost

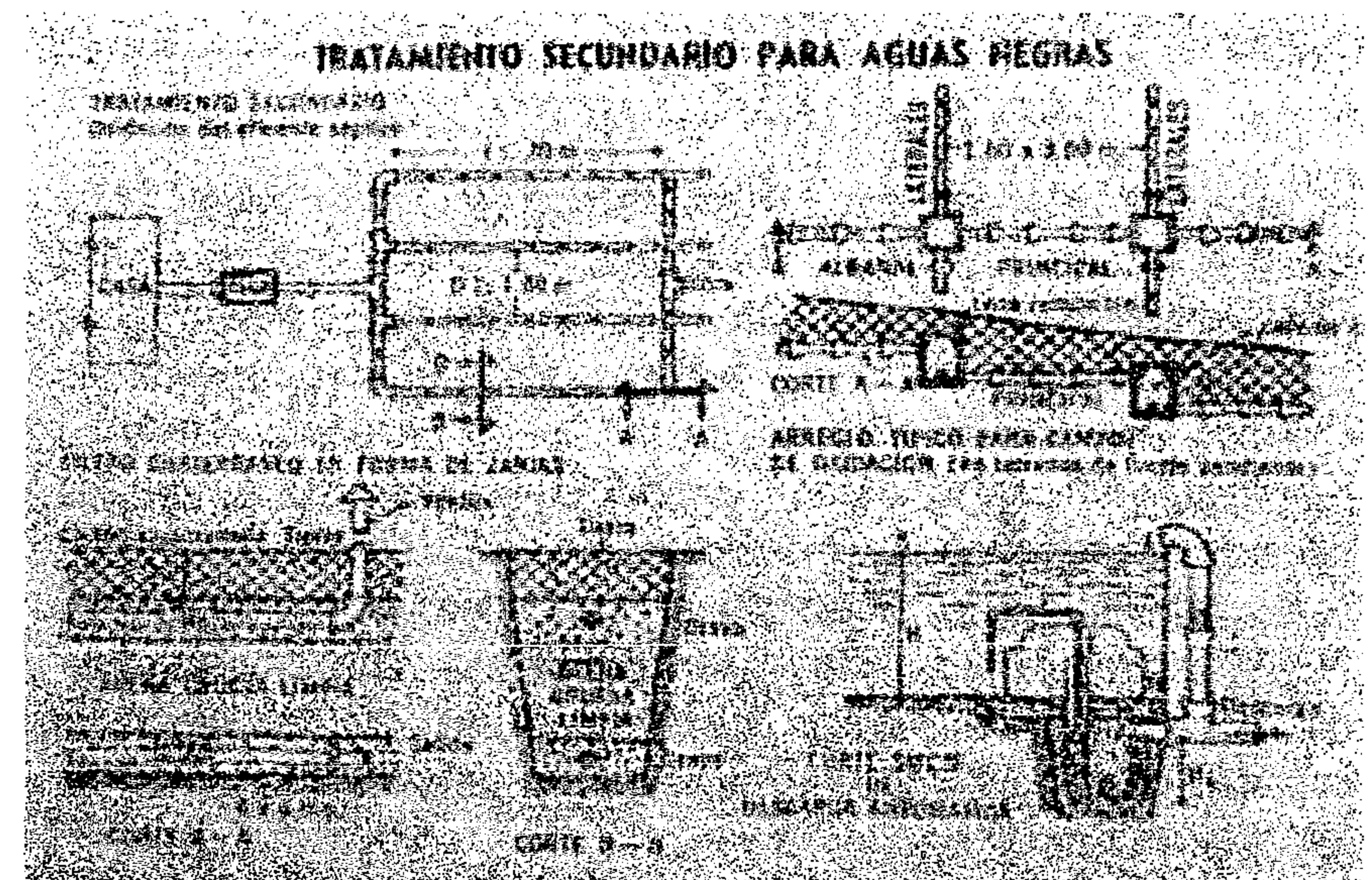

# CENTRO RECREATIVO Y TURÍSTICO "OJLAB'L K 'É MAYAB'" DESCANSO MAYA. EL ASINTAL, RETALHULEU

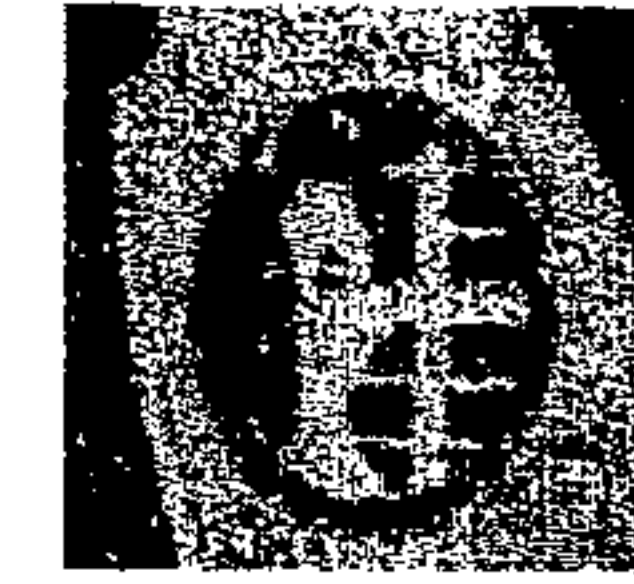

FUNDACIÓN CHRISTIAN  
CHILDREN'S FUND. INC.

## 4.4 PREMISAS MORFOLÓGICAS MAYAS, OLMECAS, ETC

tardía encontrada en Retalhuleu es de 166 años más antigua que la primera estela de Petén (estela 29, Tikal).

### DESCRIPCIÓN CONCEPTUAL

En estas premisas, hay puntos esenciales que se deben tratar sobre la cultura, las formas, las estructuras mayas, que en el Sitio Abaj Takalik yergue imponente como lo fue, una gran metrópoli en la ruta que comunicaba a las antiguas culturas Mesoamericanas. Creando una conceptualización de un Centro recreativo y turístico resaltando la intelectualidad, tecnología y arquitectura, de las riquezas naturales y culturales, basándose en las manifestaciones de varias culturas mayas, olmecas, barrigones, de una ciudad antigua. Fue el centro comercial más importante de esa zona. Allí llegaban de todas partes a realizar los intercambios comerciales y su importancia era similar a la de Kaminal Juyú, ubicado en la zona 7 de la capital de Guatemala.

Abaj Takalik como una relevancia especial sobre el área de Mesoamérica porque es el único lugar donde se encuentran vestigios de las culturas Mayas y Olmecas, simultáneamente ya que, por lo general, los centros arqueológicos son de una u otra cultura, pero difícilmente se encuentran dos culturas juntas y más difícil conviviendo en el mismo momento.

Por otro lado, se dice que la cultura Olmeca es la primera en Mesoamérica y que la Maya viene después.

La presencia de Abaj Takalik dice lo contrario; que hubo un momento en que ambas culturas o pueblos se fusionaron. La ciudad de Abaj Takalik es una civilización maya más antigua que Tikal, prueba de ello son sus vestigios encontrados allí, como la estela más

### DESCRIPCIÓN GRÁFICA



FIGURA No. 28 Estela No. 5 dos personajes con atuendos mayas, el personaje derecho sostiene un pequeño jaguar en brazos y el del lado izquierdo a manera de cetro una serpiente



FOTO No. 53 Juego de pelota, conformado por 2 plataformas orientadas de Norte a Sur, vueltas a enterrar para su conservación. Pertenecientes al periodo Preclásico tardío.

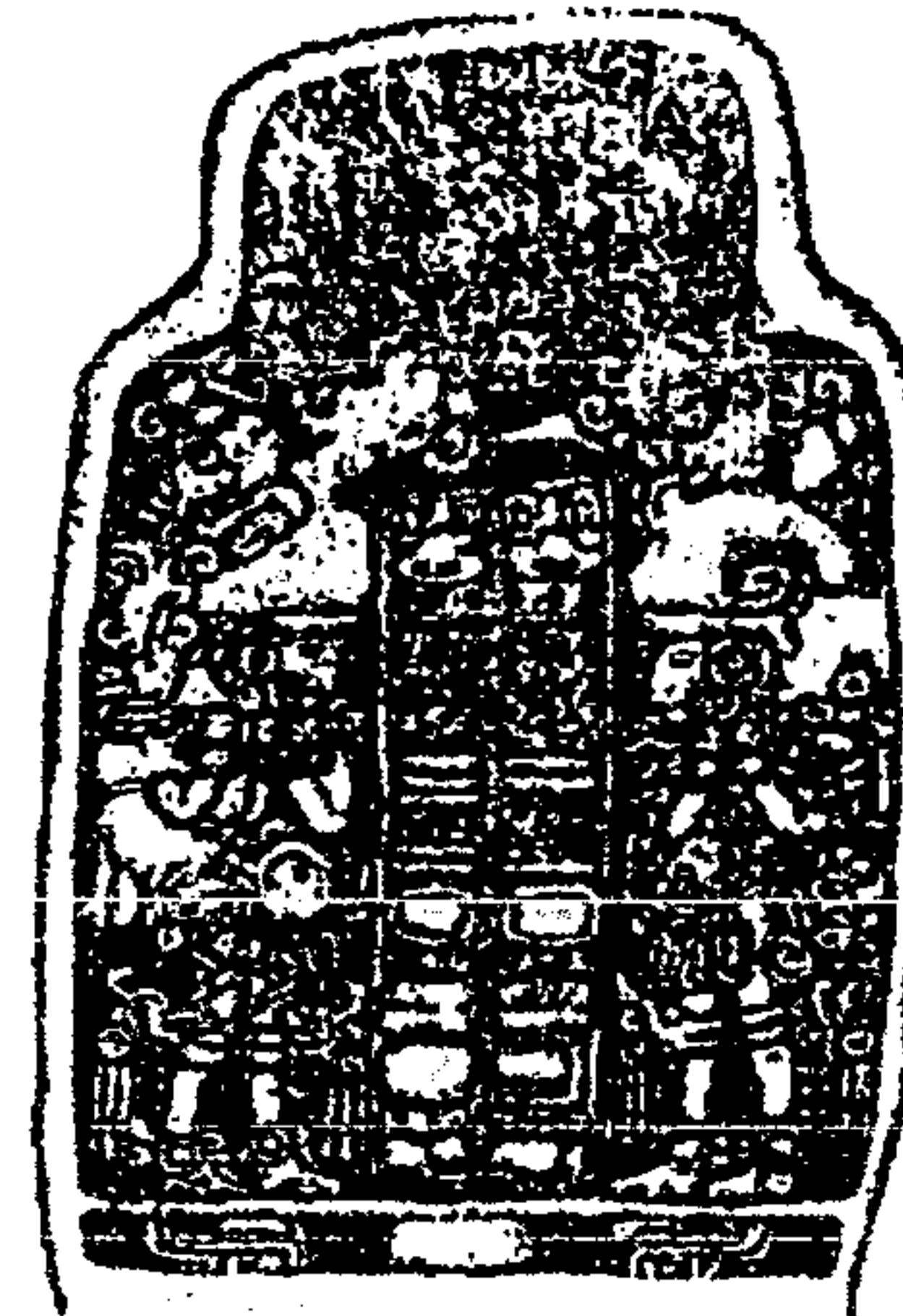

FOTO No. 52 Estela No. 5 y altar No. 8, lo conforman dos personajes con ricos atuendos, con facciones mayas, parados de perfil, uno frente al otro, con un doble glifo a los lados.

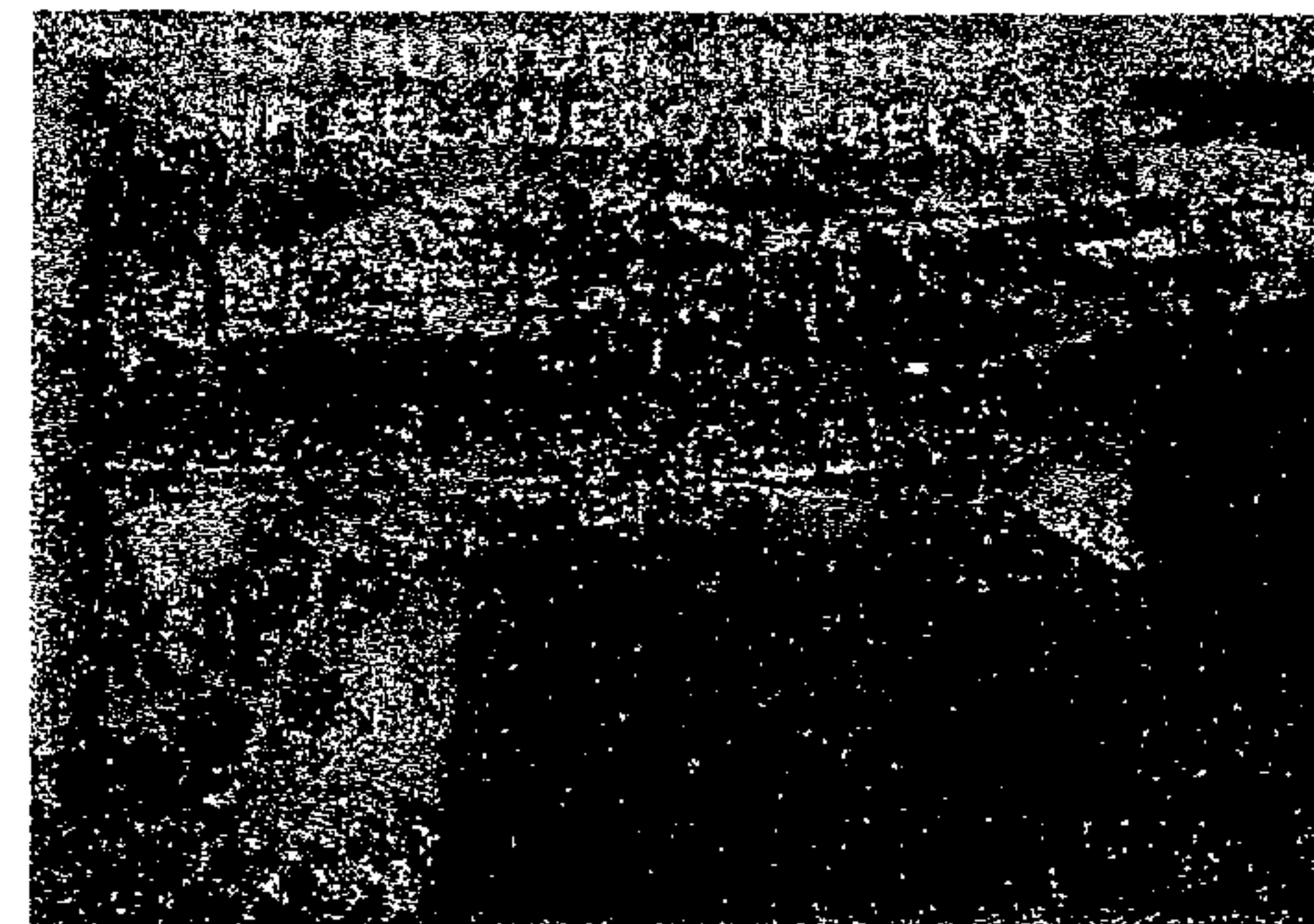

FOTO No. 54 Estilo "Barrigón" representan personajes humanos, obesos con estómagos prominentes, brazos descansados sobre el vientre, mejillas caídas y ojos aparentemente cerrados, también denominados caritas de bebés, representando la vida, ubicados al Este del Templo 12.

UNIVERSIDAD DE SAN CARLOS DE GUATEMALA  
AURA BEATRIZ SOTO CIFUENTES

Página No. 86



# CENTRO RECREATIVO Y TURÍSTICO "OJLAB'L K 'É MAYAB'" DESCANSO MAYA. EL ASINTAL, RETALHULEU



FUNDACIÓN CHRISTIAN  
CHILDREN'S FUND, INC.

## DESCRIPCIÓN CONCEPTUAL

## DESCRIPCIÓN GRÁFICA

Por otro lado, se dice que la cultura Olmeca es la primera en Mesoamérica y que la Maya viene después.

La presencia de Abaj Takalik dice lo contrario; que hubo un momento en que ambas culturas o pueblos se fusionaron. La ciudad de Abaj Takalik es una civilización Maya más antigua que Tikal, prueba de ello son sus vestigios encontrados allí, como la estela más tardía encontrada en Retalhuleu, es de 166 años más antigua que la primera estela de Petén (estela 29, Tikal).

La ciudad fue asentada sobre 9 terrazas naturales, que en su conjunto abarcan 6.5 kms<sup>2</sup>. La urbe tiene cuatro conjuntos arquitectónicos, cada uno con un ordenamiento distinto de los edificios. El sitio cuenta con 71 edificaciones, así como 239 monumentos, de los cuales 139 son tallados, 68 estelas y 32 altares, en los estilos olmecas, mayas, barrigón y local.

Por los hallazgos encontrados, se sabe que sus antiguos pobladores tenían conocimiento sobre Astronomía, Matemática, Escultura, Arquitectura e Ingeniería hidráulica, como lo demuestra El Escondite, un acueducto de 7 canales de piedra y canto rosado, que les surtía del vital líquido a este lugar y, actualmente, con más de 2,000 años aún funciona y proporciona agua a la población de El Asintal. Como, también, de áreas importantes como lo son Nim Ha, que significa Casa Grande, en donde se cree que existieron las principales viviendas de los nobles de esta civilización.



FIGURA No. 29 Monumento no. 67. Personaje saliendo de las fauces abiertas de un jaguar. Con el brazo derecho levantado sostiene una vara o bastón.

Dr. León 2000



FIGURA No. 30 Monumento no. 66 Cocodrilo emerge del muro de la fachada como piedra, los antiguos indígenas manifiestan que es uno de los guardianes o "Nahuales" de la estela No. 5



Foto No. 55 Monumento No. 8 Cono de piedra tallada con rasgos y características olmecas.

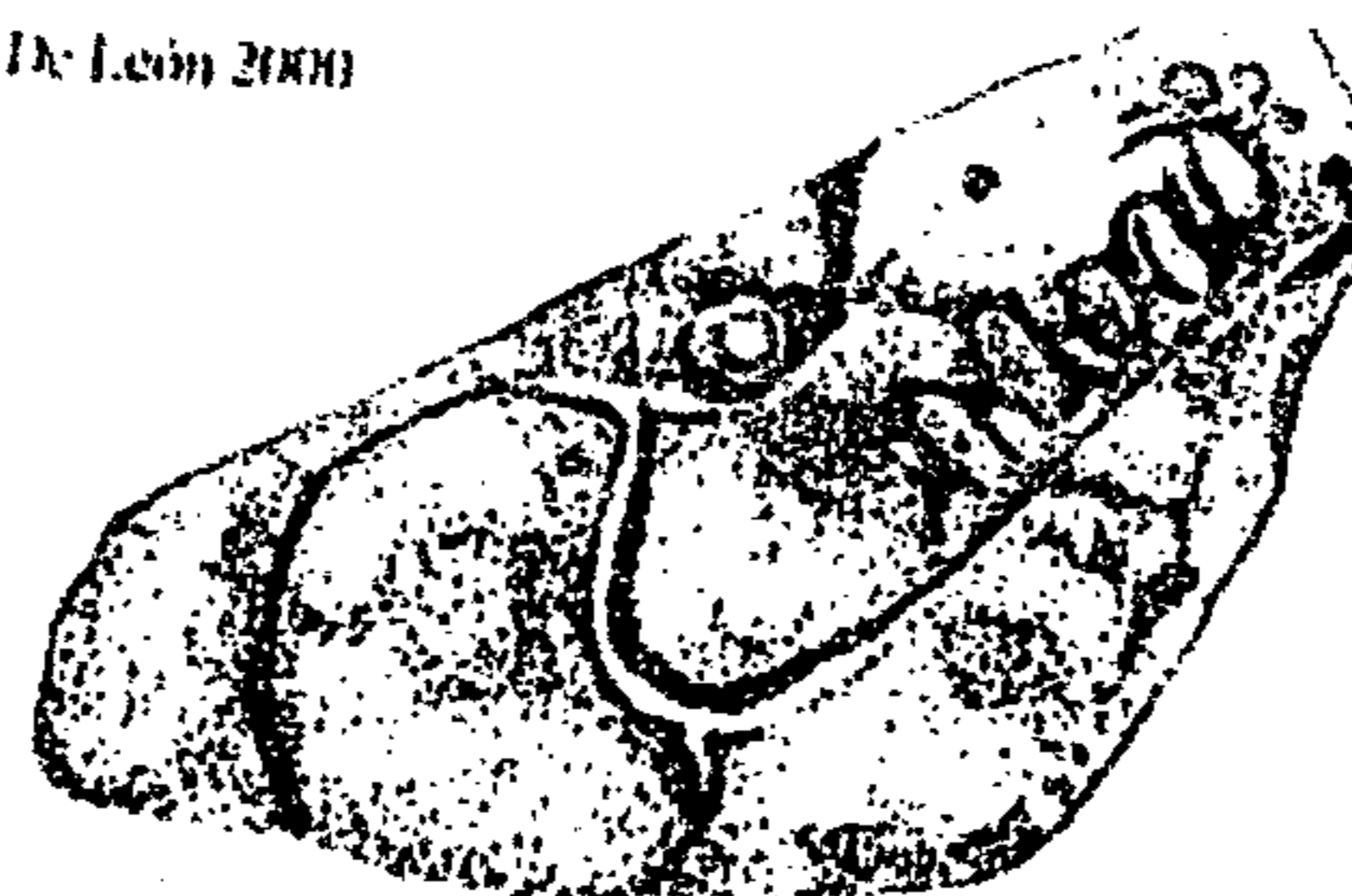

Foto No. 56 Acueducto El Escondite, demuestra los conocimientos de ingeniería, aunque posee más de 2,000 años sigue funcionando.





# CENTRO RECREATIVO Y TURÍSTICO "OJLAB'L K'É MAYAB'" DESCANSO MAYA. EL ASINTAL, RETALHULEU

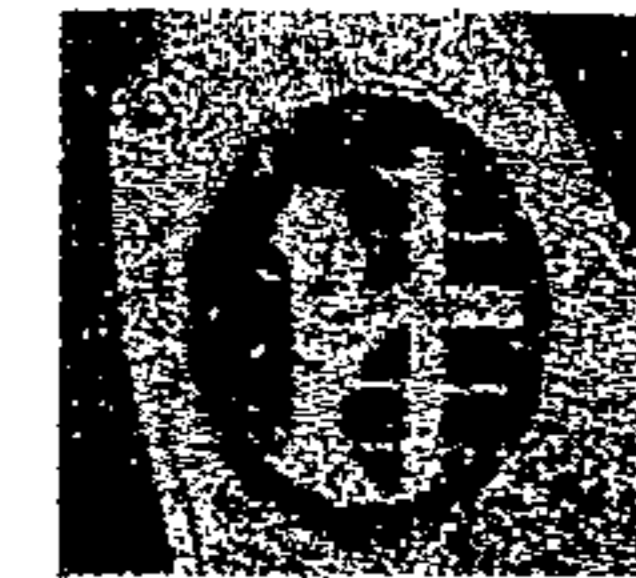

FUNDACIÓN CHRISTIAN  
CHILDREN'S FUND. INC.

## DESCRIPCIÓN CONCEPTUAL

## DESCRIPCIÓN GRÁFICA

### 4.4.1 UBICACIÓN DE LAS ESTRUCTURAS

La ubicación de los edificios en Abaj Takalik son de diferente ordenamiento en cada una de sus 9 plataformas que lo conforman, en la cual las de mayor importancia por ser actualmente el Parque Arqueológico están entre las terrazas 1 a la 3 (Terraza 1 Casa Grande, Terraza 2 Centro Ceremonial, Terraza 3 Corazón del pueblo, adoptando una idea de ubicación de edificios de igual importancia podemos integrarlo a nuestro centro recreativo (1 alojamiento, 2 servicios generales, administración, área técnica educativa 3 área recreativa y esparcimiento, servicio al público, mantenimiento)

Allí podemos observar en el sitio alto donde se encuentra el observatorio, sobre la terraza No. 3. Su grupo central, ubicada en la terraza No. 2, donde se encuentra la estructura No. 12, conformada por sus altares, monumentos y estelas, con diversidad de inscripciones y significados, como también su estructura No. 11, que es un centro ceremonial, actualmente se volvió a enterrar por resguardarlo de las inclemencias del tiempo pero se dejó una parte donde se admira su forma, como también, su altar y sus monumentos, en donde todavía continúan haciendo ritos ceremoniales en diferentes fechas del año.

También se encuentra el Pok-ta-Pok, (Juego de Pelota dicho en lengua Man), estructura de barro de los más antiguos conocido en Mesoamérica. Conformado por dos plataformas paralelas orientadas de Norte a Sur, según la mitología Maya estaba orientada de esta forma para que el sol la cruzara en su trayecto por el firmamento. También podemos mencionar una de las Plazas más importantes la cual es Tucur Balam que significa Buho-Jaguar en Quiché, también



FIGURA No. 31 La ciudad de Abaj Takalik está construida sobre 9 plataformas, y lo conforman los grupos Central, Norte y Sur.



FOTO No. 57 Templo No. 11 orientado de Este a Oeste simbolizando la vida y la muerte



FOTO No. 58 Templo No. 12 haciendo rituales actualmente de acción de gracias, peticiones, ofrendas, frente al Altar No. 8, Estela No. 5. Mostrando en ella acción de Gracias a su Dios

UNIVERSIDAD DE SAN CARLOS DE GUATEMALA  
AURA BEATRIZ SOTO CIFUENTES

Página No. 88



# CENTRO RECREATIVO Y TURÍSTICO "OJLAB'L K 'É MAYAB'" DESCANSO MAYA. EL ASINTAL, RETALHULEU



FUNDACIÓN CHRISTIAN  
CHILDREN'S FUND, INC.

## DESCRIPCIÓN CONCEPTUAL

Chuj que era donde se realizaban los baños de vapor para santificarse de alguna actividad importante, el acueducto denominado El Escondite que era quien conducía el vital líquido a la población, actualmente funciona y surte de agua a cierta población de el Asintal, y el recinto o Casa Grande, una de las estructuras de importancia ya que alojaba a personalidades de la realeza Nin Ha dicho en Mam. En la Terraza No. 3 otra plaza de gran importancia conocida como "Tan'mi T'nam" que en Mam significa Corazón del Pueblo, ubicándose los Edificios Centrales del Pueblo es uno de las reconstrucciones y remodelaciones de la antigua plaza. En la terraza No. 4 se encuentra la estela 18 una roca no local que imprime su singular característica a esta plaza, ya que mide 4.02 m de alto 1.2 m de ancho y un espesor de 65 cms., su forma puede representar una maqueta de un edificio Maya temprano con las esquinas remetidas.

### 4.4.2 ELEMENTOS SIMBÓLICOS

Podemos mencionar que entre las características de elementos simbólicos que posee el Sitio arqueológico Abaj Takalik en sus diferentes terrazas que poseen y el criterio que cada una de ellas posee, encerrando gran incógnita de cultura e historia. Como sus recintos ceremoniales, sus plazas y la diversidad de altares, monumentos y estelas característicos de dos culturas antiguas que se fusionaron en algún momento de la historia.

Podemos resaltar nuestros edificios con réplicas de monumentos y altares en lugares importantes del Centro recreativo.

## DESCRIPCIÓN GRÁFICA



FIGURA No. 32 Monumento No 1, Jugador de Pelota con su atuendo y tocado, con rasgos Olmecas.



FIGURA No. 33 Monumento No 11, contiene una banda vertical central formada por 5 figuras humanas de perfil, con sus Tocados. Sus grabados y elementos pertenecen al arte Medio Temprano.



FIGURA No. 34 Altar No. 12 UCB, J. Graham y Porter 1,976-78 en proceso de estudio.

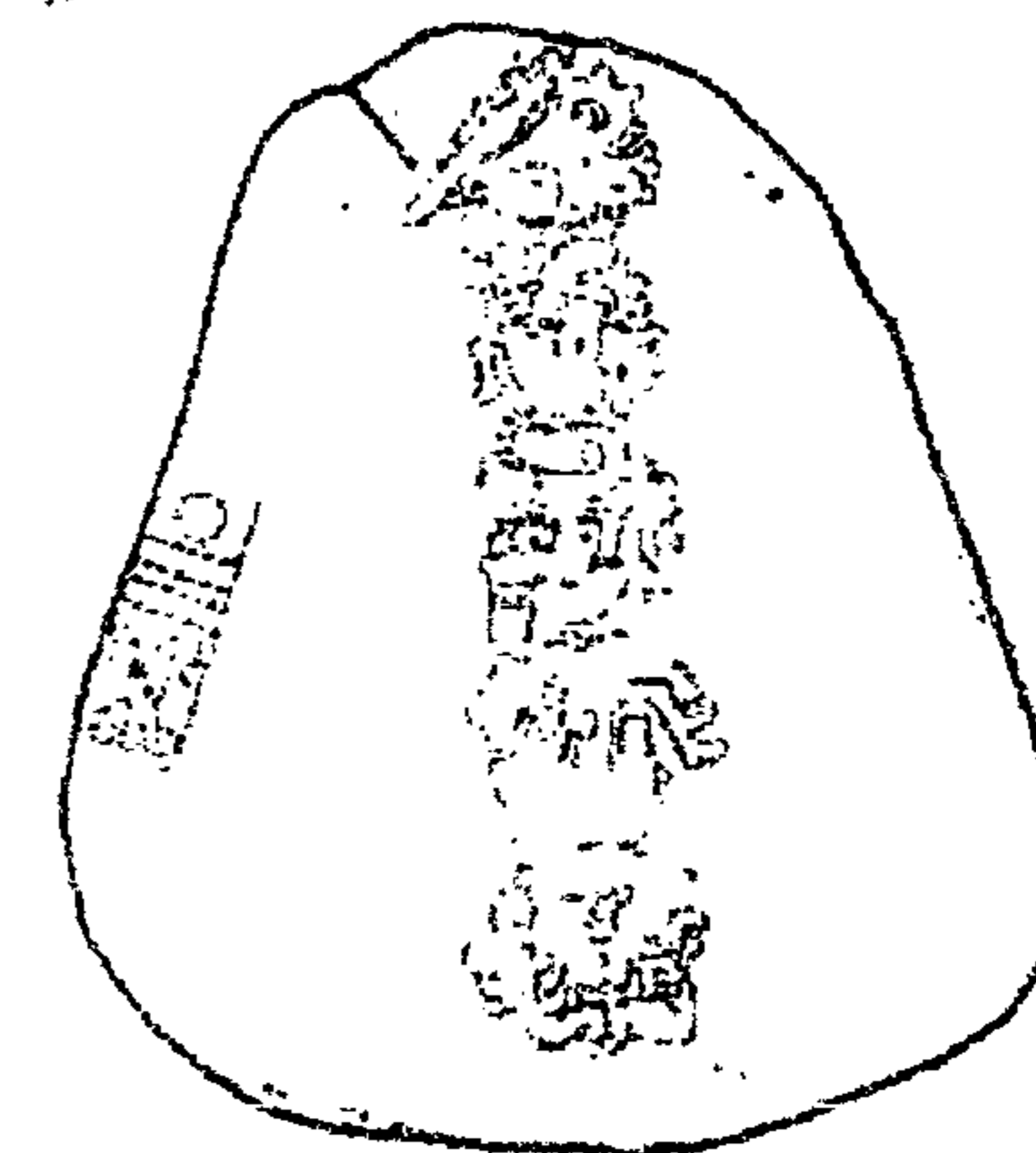

FOTO No. 59 Monumento No 99, de piedra tallada denominada CABEZA COLOSAL, junto al guía Herber Torres Estrada

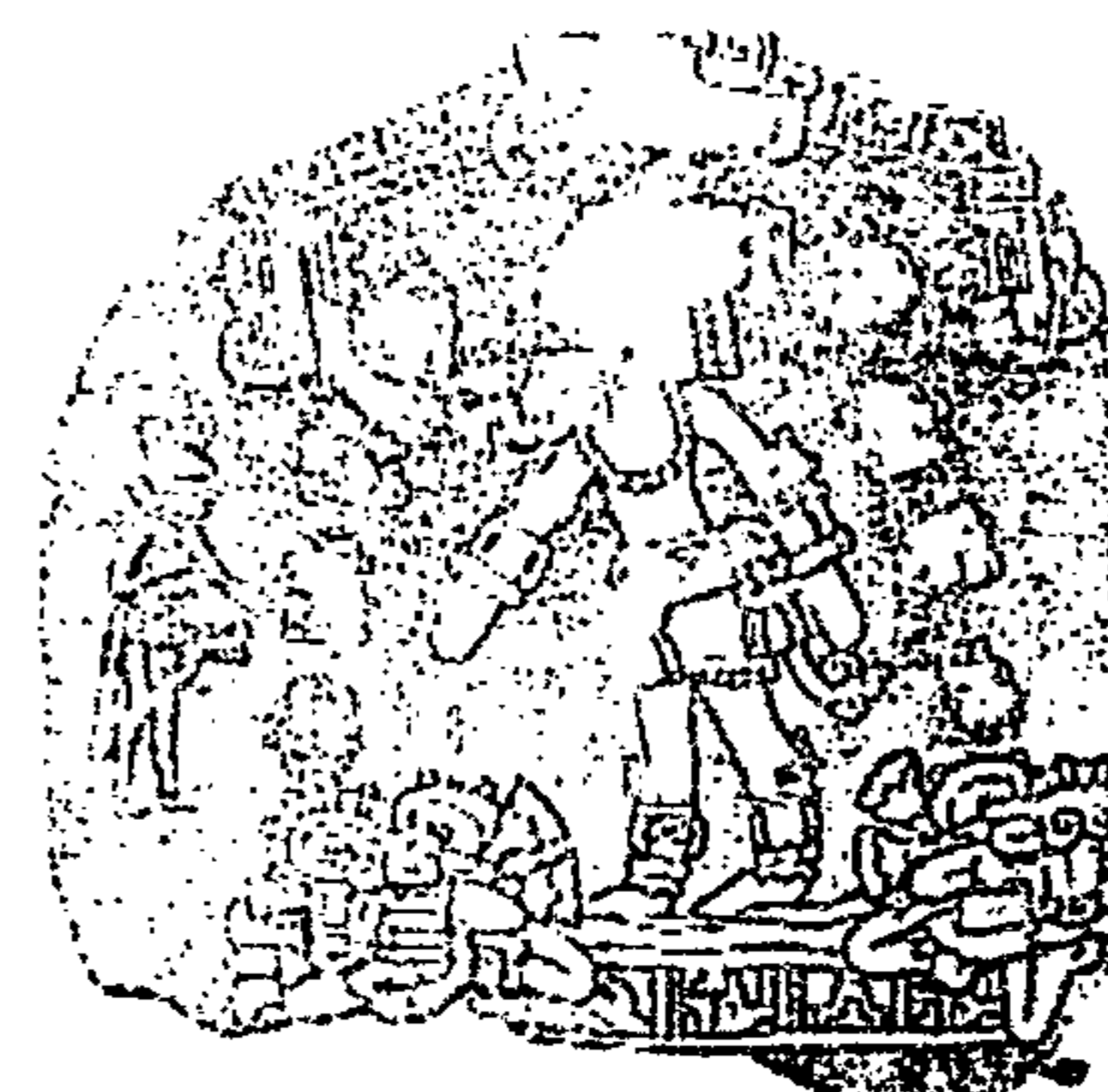

# CENTRO RECREATIVO Y TURÍSTICO "OJLAB'L K'É MAYAB'" DESCANSO MAYA, EL ASINTAL, RETALHULEU

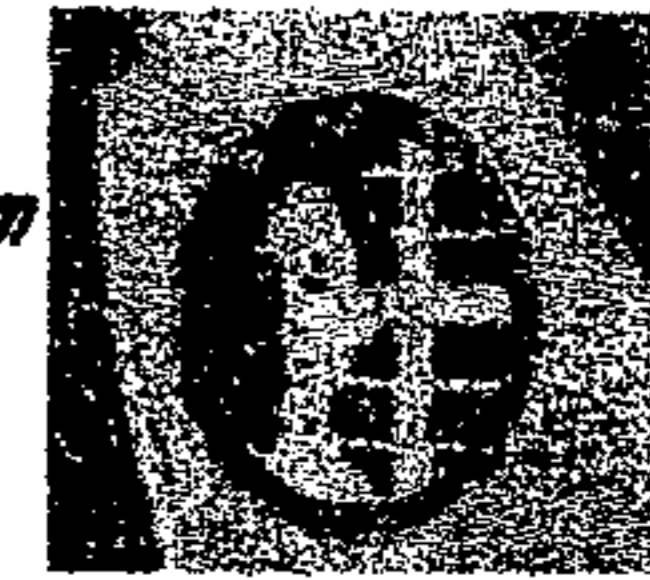

FUNDACIÓN CHRISTIAN  
CHILDREN'S FUND, INC.

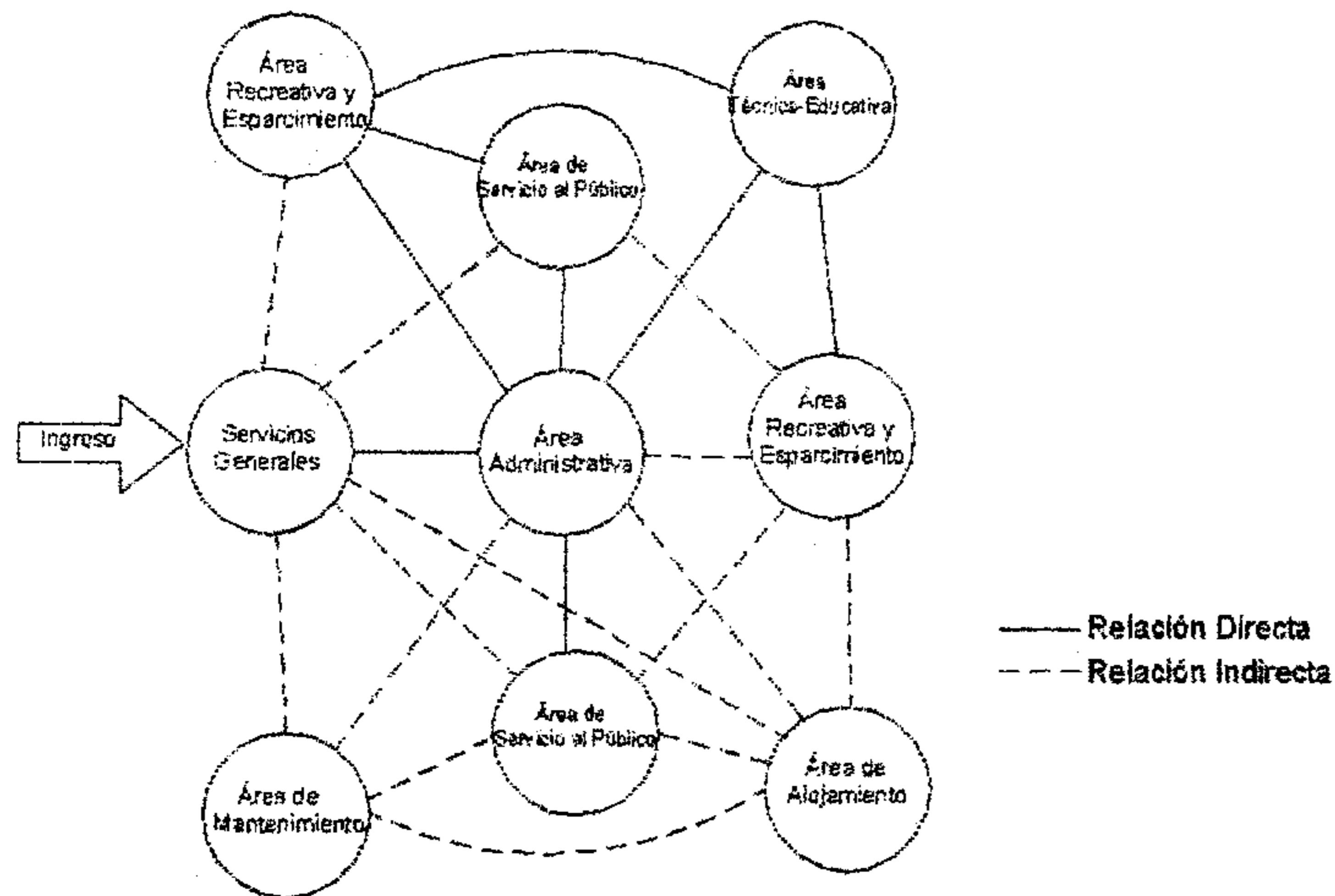
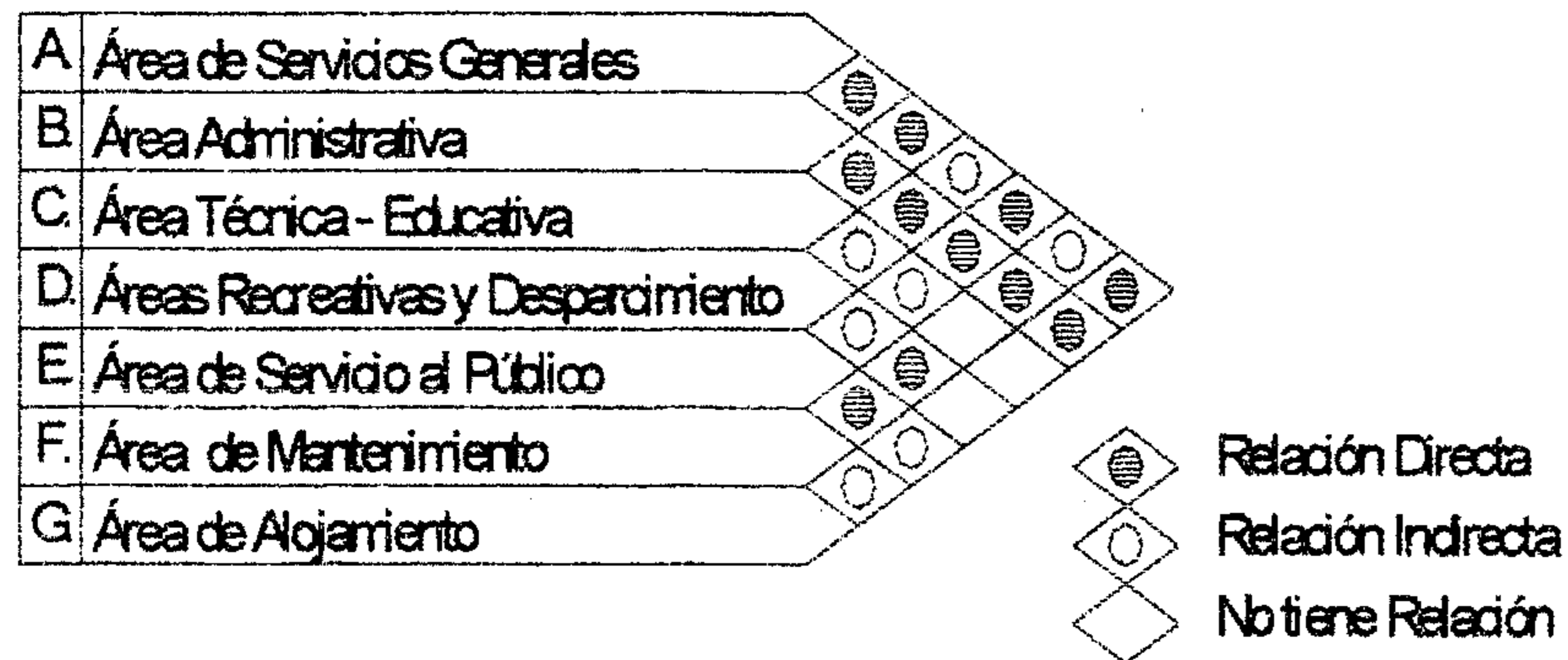

## DIAGRAMACIÓN DEL CONJUNTO

## Capítulo No. 5 PROGRAMA DE NECESIDADES DIAGRAMACIÓN DEL PROYECTO

Todo diseño arquitectónico debe poseer diagramas de diagnóstico de relaciones en donde se visualizan todos los objetivos y las funciones del espacio necesario para el mejor funcionamiento y, así, tener el mayor confort para sus usuarios en el desenvolvimiento de sus necesidades. El Centro recreativo y turístico "OJLAB'L K'É MAYAB'" DESCANSO MAYA, no es la excepción y a continuación se presenta el estudio de diagramación.

UNIVERSIDAD DE SAN CARLOS DE GUATEMALA  
AURA BEATRIZ SOTO CIFUENTE



# CENTRO RECREATIVO Y TURÍSTICO "OJLAB'L K 'É MAYAB'" DESCANSO MAYA. EL ASINTAL, RETALHULEU



FUNDACIÓN CHRISTIAN  
CHILDREN'S FUND. INC.

## 5. PROGRAMA DE NECESIDADES

El centro recreativo "OJLAB'L KÉ MAYAB", DESCANSO MAYA, es el resultado de la secuencia analítica, tanto de las características físicas del área del terreno como de las cualidades de la población a servir y ello da la pauta para manifestar las funciones que requiere el mismo y las principales áreas detectadas a servir, las cuales por elaboración propia, consultas y reuniones con integrantes de la Fundación Christian Children's Fund., conocimiento de casos análogos, observación, visitas, estadísticas e investigaciones, como la intervención y experiencia del arquitecto asesor, que intervinieron en el transcurso de la Propuesta arquitectónica. Se ha creado y llegado a determinar el Programa de Necesidades y Propuesta arquitectónica, de dicho Centro recreativo. Las áreas propuestas en los grupos funcionales son áreas básicas para el desarrollo de la recreación en un ambiente natural, por la riqueza que esta área posee y el lugar cultural, por la cercanía del Centro arqueológico Abaj Takalik se le denominarán nombres distintivos del lugar por la importancia y significado de sus edificios. (Ver 4.4.1)

Para la obtención y elaboración del programa de Necesidades y, posteriormente, una organización del espacio, fue necesario tomar en cuenta los resultados del estudio de actividades requeridas. Determinar el número de usuarios que necesitará el servicio. Consultar bibliografía adecuada al tema. Tomar en cuenta las necesidades específicas y particulares, propias del Proyecto Christian Children's Fund.

Las principales áreas se definirán de la siguiente manera:

- **SERVICIOS GENERALES:** puntos de confluencia de grandes masas humanas, especialmente, para desarrollar diversos tipos de expresión popular;
- **SERVICIOS ADMINISTRATIVOS:** coordinar las actividades a desarrollarse por los usuarios dentro del Centro recreativo en las diferentes instalaciones;
- **SERVICIOS TÉCNICOS-EDUCATIVOS:** coordinar actividades propias del Proyecto 273 Padres de Familia Abaj Takalik con enlace a los demás proyectos de la nación, afiliados a Christian Children's Fund. Inc;
- **SERVICIOS RECREATIVOS Y ESPARCIMIENTO:** áreas de recreación para generar una estimulación temprana (juegos infantiles), una iniciación deportiva, con práctica no competitiva de acuerdo con los intereses y aficiones de la población (canchas deportivas), áreas destinadas para la recreación (piscinas), áreas de conexión y uso intenso (senderos, plazas, caminamientos), actividades libres para la población (áreas verdes, jardines), áreas de convivencia familiar (Churrasqueras)
- **SERVICIOS AL PÚBLICO:** complemento del conjunto arquitectónico para satisfacer necesidades creadas por la concentración de población a servir (restaurante) actividades recreativas, artísticas, culturales llevadas a cabo bajo techo (SUM.)
- **SERVICIOS DE ALOJAMIENTO:** destinados para los usuarios de la fundación, principalmente, que se hospedan los fines de semana, días festivos, vacaciones o actividades propias;
- **SERVICIOS DE MANTENIMIENTO:** actividades de mantenimiento al Centro recreativo por parte de los agentes del mismo.

UNIVERSIDAD DE SAN CARLOS DE GUATEMALA  
AURA BEATRIZ SOTO CIFUENTES



# CENTRO RECREATIVO Y TURÍSTICO "OJLAB'L K 'É MAYAB'" DESCANSO MAYA. EL ASINTAL, RETALHULEU



FUNDACIÓN CHRISTIAN  
CHILDREN'S FUND, INC.

## 5.1 MATRICES, PROGRAMAS Y DIAGRAMAS

### 5.1.1 MATRIZ DE GRUPOS FUNCIONALES

Las matrices se conforman con todas las necesidades arquitectónicas de un conjunto de áreas y requerimientos precisos investigados para completar todas las actividades recreativas para el uso de los usuarios y agentes. Estos requerimientos (paisajísticos y funcionales) forman sectores o áreas satisfaciendo el diseño arquitectónico, determinando ampliar todas las comodidades físicas y visuales de los usuarios.

**MATRIZ DE GRUPOS FUNCIONALES**  
**CUADRO No. 25**

GRUPOS FUNCIONALES	FUNCIONES	ACTIVIDADES	AMBIENTES	AGENTES	USUARIOS
AREA DE SERVICIOS GENERALES	*Ingresar al parque y al resto de sus áreas ya sea peatonal o vehicular, controlado por garitas de ingreso para organizar la circulación de los mismos. Como el estacionamiento de los vehículos.	*Circular, pasar, ingresar, parquearse.	* Plaza de ingreso. * Garita de control * Áreas verdes. *2 Estacionamientos de vehículos, (40 carros usuarios 16 agentes, bicicletas, motos) * 2 Estacionamiento de 3 buses c/u	* 2 a 4 guardianes de Ingreso por c/garita. * 3 guardianes de Estacionamientos.	*Las personas que se estacionarán, aproximadamente 5 a 8 personas por vehículo, 30 a 90 personas por bus.
AREA ADMINISTRATIVA	*Administrar los recursos humanos, materiales y el funcionamiento de los servicios del centro recreativo, registrar a los visitantes, coordinar eventos importantes de la fundación, solucionar problemas que sucedan en el mismo	*Administrar, planificar, organizar, solucionar, coordinar, problemas de trabajo e información y recepción de visitantes turistas.	*Recepción, información, registro *Vestíbulo *Sala de estar *Áreas de estar o espera *Oficinas administrador *Oficina de contador. *Secretaría *Sala de sesiones *Bodega y archivo *Tienda de recuerdos, artesanías *Servicio de internet. *Módulo de servicios sanitarios + S.S. personal	*2 recepcionista      *2 secretarias *1 administrador      *2 contadores *1 encargado de Tiendas de recuerdos *1 encargado de Internet	*10 personas para el área administrativa. *Todos los visitantes que se registren en el centro recreativo o tengan consulta.
AREA TÉCNICA-EDUCATIVA	*Actividades respectivos de la fundación Christian Children's Fund., como seminarios, capacitaciones, talleres, y enseñanza-aprendizaje para el personal administrativo, educativo y servicio, niños de la fundación y padres de familia. Como a personas ajenas a ésta.	*Estudiar, trabajar, capacitar, conocer, leer, jugar, navegar en internet, estar	*Vestíbulo + cubículo de S.S. *Información + secretaria. *Director      *Enfermería *Sala de sesiones      *Bodega *Contador *Coordinador de programas *Coordinador recreativo y deportivo *Sala de espera. *Promotor social * + bodega. *Relación de niño/padrino, *Talleres de capacitación (4 Talleres)	* 1 Director      * 1 Contador * 4 Secretarias      * 1 Enfermera * 1 Promotor social      * 1 piloto * 2 encargados limpieza * 4 encargados de talleres * 1 Coordinador de programas * 1 Coordinador recreativo y deportivo * 2 Encargados de niño y padrino * 1 Encargado de bodega	*20 personas en el área Técnica-Educativa. *10 a 20 personas en el vestíbulo. *2 en enfermería. *50 a 75 personas en c/uno de los talleres.

Elaboración y Graficación por la Tesista

UNIVERSIDAD DE SAN CARLOS DE GUATEMALA  
AURA BEATRIZ SOTO CIFUENTES

Página No. 92



# CENTRO RECREATIVO Y TURÍSTICO "OJLAB'L K 'É MAYAB'"

## DESCANSO MAYA. EL ASINTAL, RETALHULEU

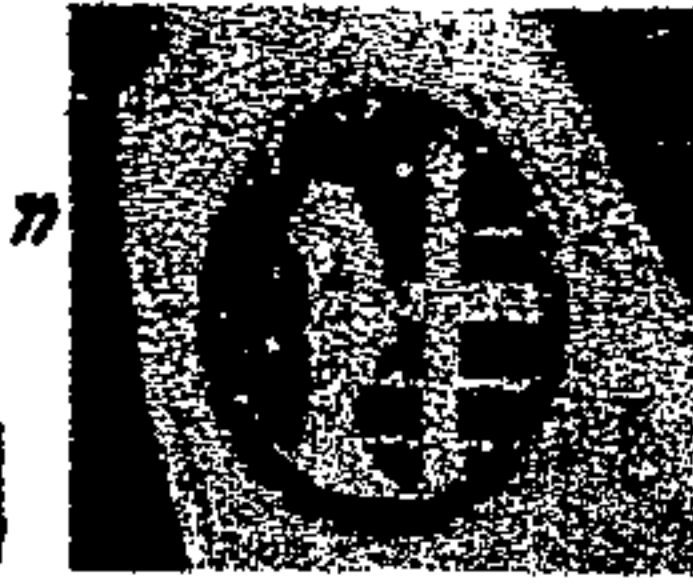

FUNDACIÓN CHRISTIAN  
CHILDREN'S FUND. INC.

### MATRIZ DE GRUPOS FUNCIONALES. CUADRO No. 26

GRUPOS FUNCIONALES	FUNCIONES	ACTIVIDADES	AMBIENTES	AGENTES	USUARIOS
AREA RECREATIVA Y DE ESPARCIMIENTO	*Proporcionar servicios para el disfrute y la recreación al aire libre o no, bajo condiciones de seguridad y respeto a la naturaleza y ofrecer a los visitantes un amplio programa de interpretación de áreas con el fin de ofrecerle lo siguiente: distraerse, bañarse, entretener, jugar, sociabilizar, alimentar, pernoctar, por el Centro recreativo	*Caminar (paseo), correr, montar bicicleta, patinar, nadar, juegos acuáticos, leer, platicar, romantizar, juegos infantiles, observar, comer, hospedarse (descansar, dormir).	*Juegos infantiles. *Senderos interpretativos. *Miradores *Áreas de piscinas *Áreas o módulos para churrasqueras. *Módulos de servicios sanitarios. *Áreas de plazas al aire libre *Kiosco de descanso.	*3 encargados de área de juegos *2 encargados de canchas deportivas *3 encargados juegos acuáticos *2 encargados de áreas libres (mantenimiento). *2 encargados de celebraciones	*300 a 500 niños en el área de juegos infantiles, *50 adultos en plaza de estar padres *500 personas en área de piscinas *500 a 800 personas en área deportiva *En esta área también pueden disfrutar transitoriamente los usuarios en circuito interactivo de cualquiera de los lugares del área recreativa y deportiva.
AREA DE SERVICIO AL PUBLICO	*Brindar al usuario la atención y el confort que necesitan. Prestar servicios básicos a los visitantes y a los integrantes de la Fundación. compuesta por: restaurante; salón de usos múltiples (SUM); boquitas	*Comer, bailar, observar, aprender, platicar, convivir.	*Restaurante: Área de mesas, baños, recepción, cocina, bodegas, vestidores  * Salón de usos múltiples: salón, vestíbulo, baños, escenario, vestidores. * Casetas de boquitas: despacho, baño, bodega.	*2 Cajero *5 Meseros *4 Cocineros *2 Control de víveres *1 Encargado de salón *3 Despachador de cafetería, 1 en c/u *2 limpieza	*50 - 80 personas (Área Exterior) *60 - 75 personas (Área Interior) *150 - 300 Personas (Según Evento) *Todos los que circulan en el Centro Recreativo.
AREA DE ALOJAMIENTO	*Dar alojamiento y hospedaje, para todos aquellos que visiten el Centro Recreativo.	*Descansar, dormir, estar, platicar, convivir con la naturaleza.	*Cabañas: sala, comedor, cocina, estar exterior, dormitorios, baño.  *Estancias: habitación, estar exterior, baño.	*6 limpieza, 2 por c/mod. (4 módulos)  *3 limpieza, 2 por c/mod. (3 módulos)	*8 - 10 personas (16 Cab.) = 128 - 160 personas. *2 - 4 personas (16 Est.) = 32 - 64 personas. *2-12 pers/ parq. (21 vehículos) 42 - 252 personas *50-130 pers/parq.(3 buses) 150-390 personas
AREA DE MANTENIMIENTO	*Garantizar el funcionamiento de las instalaciones y servicios del Centro recreativo.	*Abastecimiento de agua, potabilizarla, proveer de electricidad, dar mantenimiento a las instalaciones, dormir, cocinar.	*Oficina de encargado. *Taller de mantenimiento y reparaciones. *Bodegas de herramienta y otros. *Lavandería. *Cuarto de máquinas. *Guardiana *Módulo de servicios sanitarios	*2 encargados de oficina. *3 encargados de mantenimiento y reparaciones *3 encargados de bodega (general jardinería, limpieza) *6 encargadas de lavandería *3 encargado de cuarto de máquinas. *8 encargados de limpieza y basura *7 encargados de jardinería.	

Elaboración y Graficación por la Tesista

UNIVERSIDAD DE SAN CARLOS DE GUATEMALA  
AURA BEATRIZ SOTO CIFUENTES

Página No. 93



# CENTRO RECREATIVO Y TURÍSTICO "OJLAB'L K 'É MAYAB'" DESCANSO MAYA. EL ASINTAL, RETALHULEU

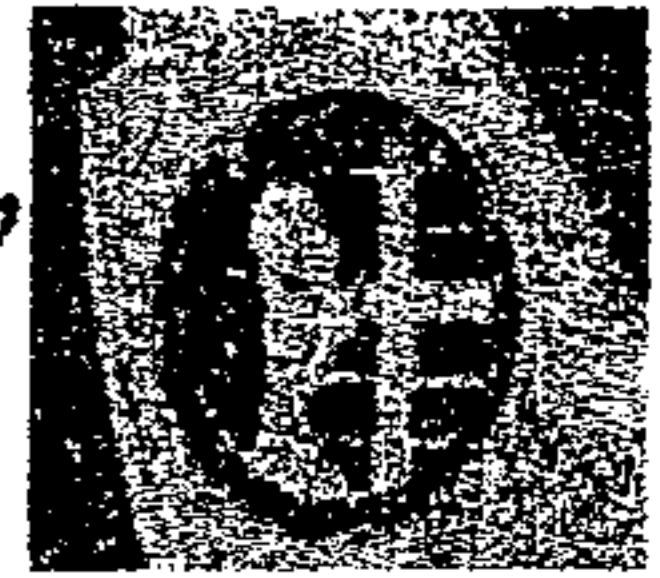

FUNDACIÓN CHRISTIAN  
CHILDREN'S FUND. INC.

## 5.1.2 MATRICES Y DIAGRAMAS

### Matriz No. 1 DEL CONJUNTO

A	Área de Servicios Generales									
B	Área Administrativa	●	○	○	○	○	○	○	○	○
C	Área Técnica - Educativa	○	○	○	○	○	○	○	○	○
D	Áreas Recreativas y Desparcimiento	○	○	○	○	○	○	○	○	○
E	Área de Servicio al Público	○	○	○	○	○	○	○	○	○
F	Área de Mantenimiento	○	○	○	○	○	○	○	○	○
G	Área de Alojamiento	○	○	○	○	○	○	○	○	○

Relación Directa  
 Relación Indirecta  
 No tiene Relación

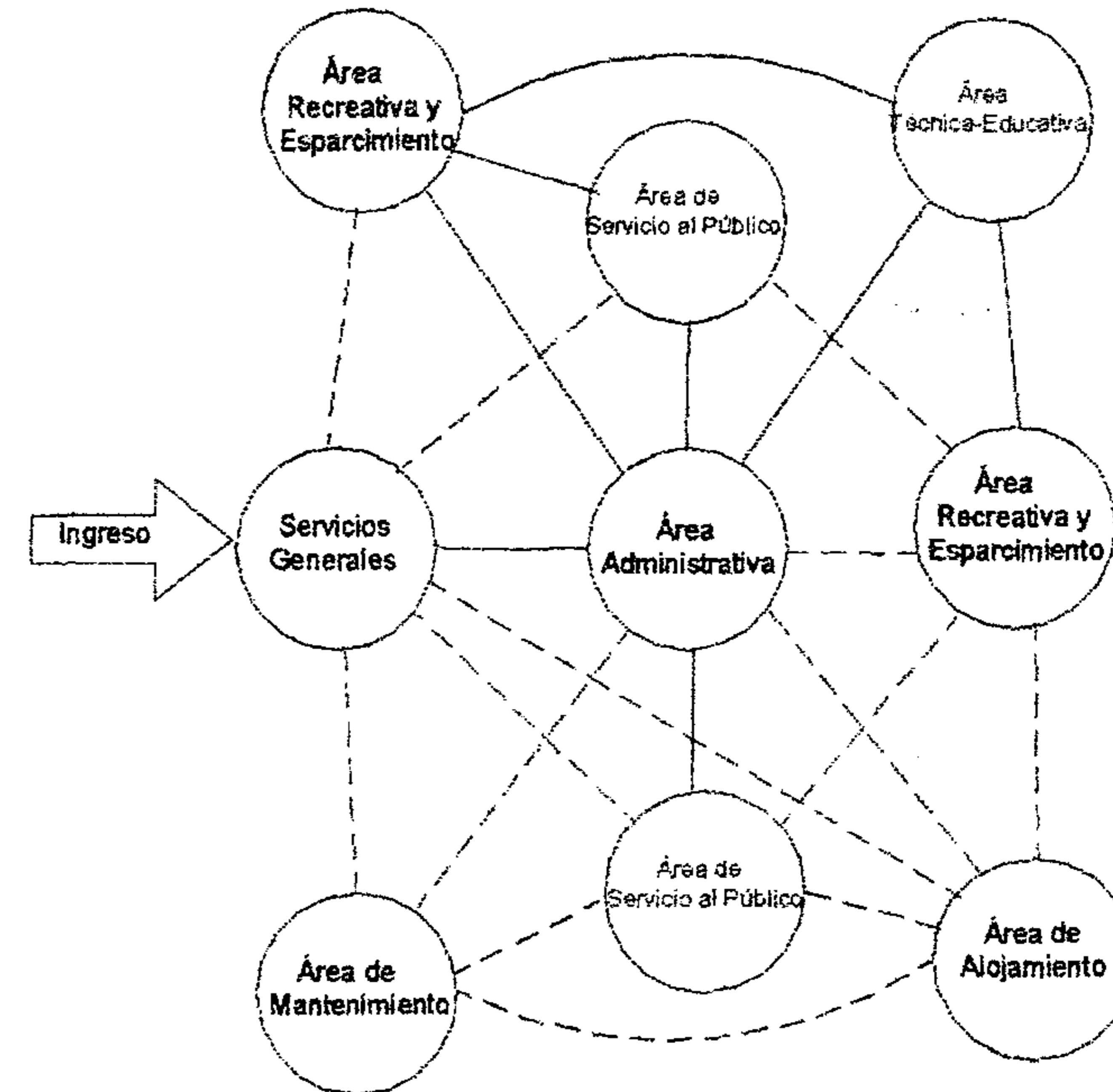

**Diagrama No. 1  
DEL CONJUNTO**

### Matriz No. 2 DE SERVICIOS GENERALES

1.	Estacionamiento de Vehículos								
2.	Estacionamiento de Buses	●	○	○	○	○	○	○	○
3.	Estacionamiento de Alojamiento	○	○	○	○	○	○	○	○
4.	Plaza de Ingreso	○	○	○	○	○	○	○	○
5.	Garita de Control	○	○	○	○	○	○	○	○

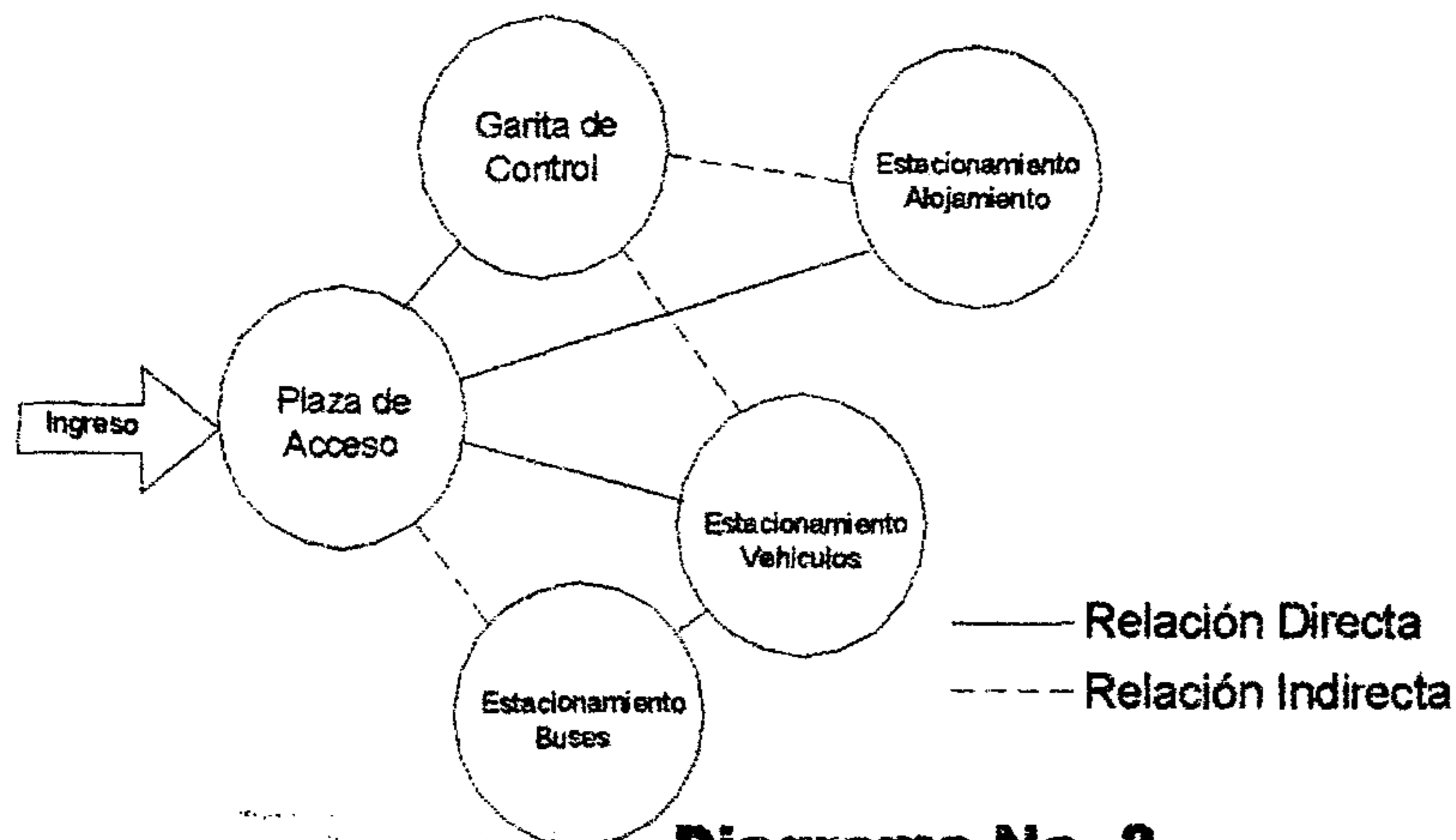

**Diagrama No. 2  
Area de Servicios Generales**

UNIVERSIDAD DE SAN CARLOS DE GUATEMALA  
AURA BEATRIZ SOTO CIFUENTES







# CENTRO RECREATIVO Y TURÍSTICO "OJLAB'L K'É MAYAB'" DESCANSO MAYA. EL ASINTAL, RETALHULEU

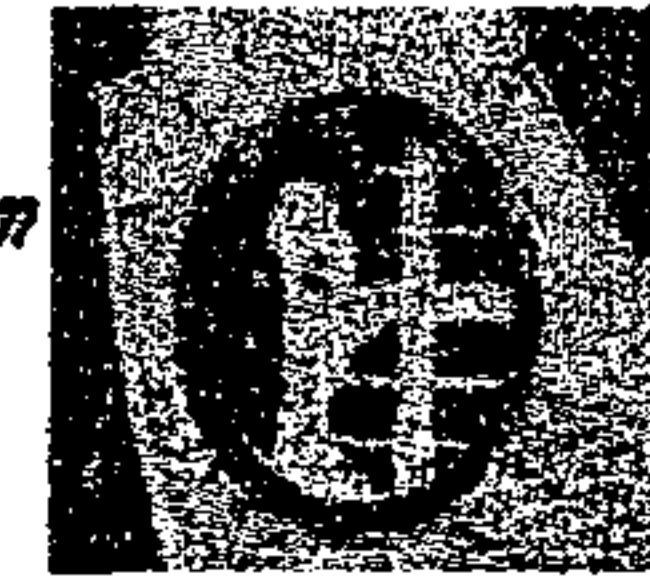

FUNDACIÓN CHRISTIAN  
CHILDREN'S FUND. INC.

- Relación Directa
- Relación Indirecta
- No tiene Relación
- Relación Directa
- - - Relación Indirecta

## Matriz No.5 ÁREA RECREATIVA Y ESPARCIMIENTO

Área Recreativa Juegos Infantiles	1.	Área de Juegos Infantiles	
	2.	Circuito Interactivo	
	3.	Área de Estar de Padres	
	4.	Jardines y Áreas Verdes	
	5.	Área de Celebraciones	
	6.	Vestidores + S.S. Hombres	
	7.	Vestidores + S.S. Mujeres	
	8.	Plaza + Control de Ingreso	
Área Recreativa Activa	9.	Área de Piscinas	
	10.	Cancha de PapiFutbol	
	11.	Canchas de Baloncesto + Voleibol	
	12.	Vestidor + S.S. Hombres	
Área Recreativa Pasiva	13.	Vestidor + S.S. Mujeres	
	14.	Plazas + áreas de Estar	
	15.	Jardines y Áreas Verdes	
Área Recreativa Familiar	16.	Cafetería	
	17.	Plazas + Jardines	
	18.	Área de Módulos de Churrasqueras	
	19.	Vestidor + S.S. Hombres	
	20.	Vestidor + S.S. Mujeres	

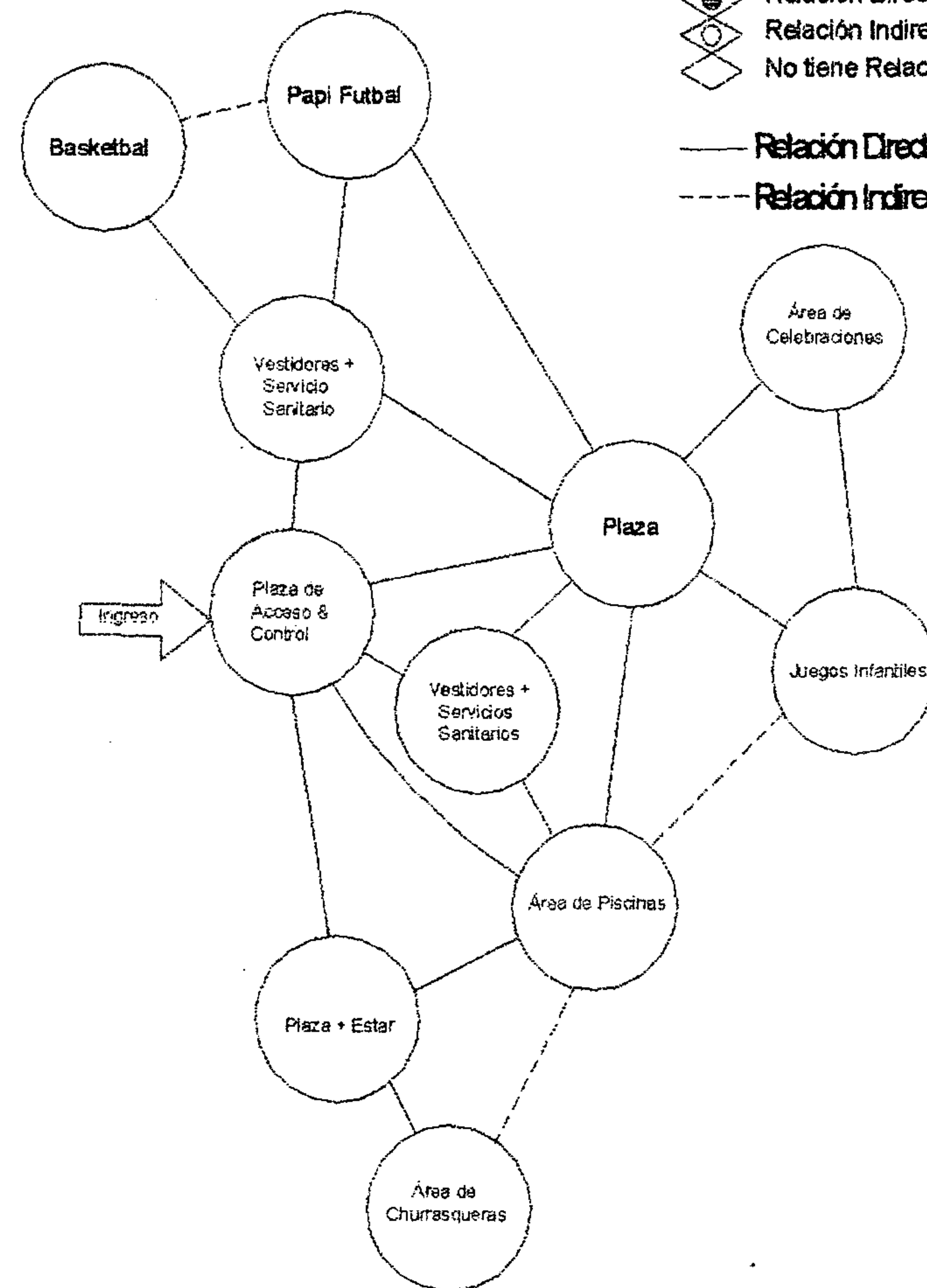

**Diagrama No. 5  
ÁREA RECREATIVA Y ESPARCIMIENTO**

UNIVERSIDAD DE SAN CARLOS DE GUATEMALA  
AURA BEATRIZ SOTO CIFUENTES



# CENTRO RECREATIVO Y TURÍSTICO "OJLAB'L K 'É MAYAB'"

## DESCANSO MAYA, EL ASINTAL, RETALHULEU



### Matriz No. 6 ÁREA DE SERVICIO AL PÚBLICO

Restaurante	1.	Área de Mesas Exterior	⊗
	2.	Área de Mesas Interior	⊗
	3.	Cubículos de Baños, H. y M.	⊗
	4.	Recepción y Cobro	⊗
	5.	Vestíbulo e Ingreso	⊗
	6.	Cocina	⊗
	7.	Comedor de Personal	⊗
	8.	Bodega Seca	⊗
		Bodega Fria	⊗
	10.	Vestidor + S.S. Hombres	⊗
	11.	Vestidor + S.S. Mujeres	⊗
	12.	Control de Ingreso	⊗
	13.	Patio de Servicio	⊗
	14.	Depósito de Basura	⊗
	15.	Área de Carga y Descarga	⊗
Salón Usos Múltiples	16.	Ingreso	⊗
	17.	Vestíbulo	⊗
	18.	Cubículo de Baños, H. y M.	⊗
	19.	Cuarto de Proyección y Taquilla	⊗
	20.	Salón Usos Múltiples	⊗
	21.	Escenario	⊗
	22.	Vestidores + S.S. Hombres	⊗
	23.	Vestidores + S.S. Mujeres	⊗
Cafetería	24.	Bodega	⊗
	25.	Servicio Sanitario	⊗
	26.	Preparado y Despacho	⊗



Diagrama Cafetería



Diagrama de Restaurante

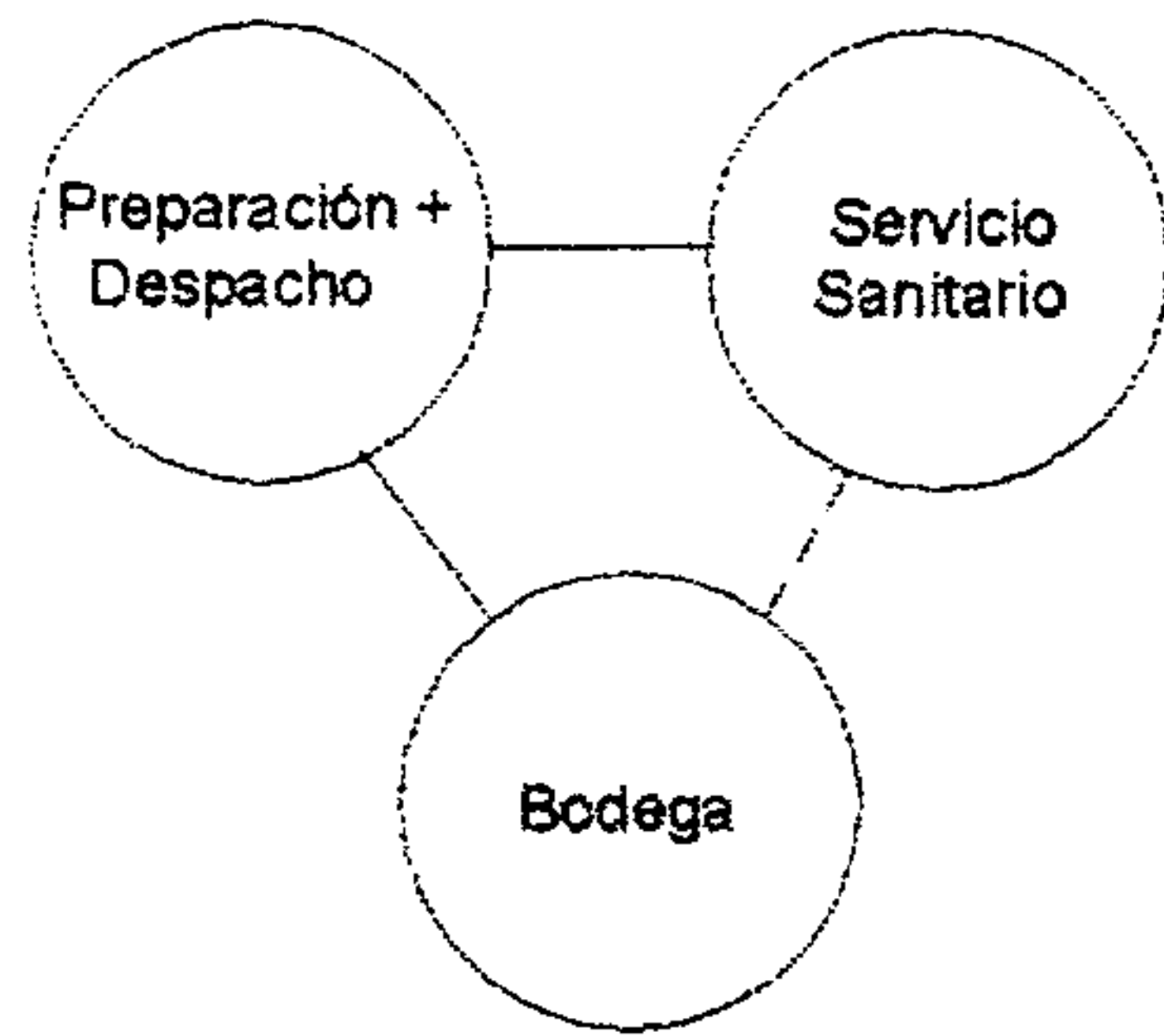

Diagrama de Salón de Usos Múltiples

Diagrama No. 6  
ÁREA DE SERVICIO AL PÚBLICO

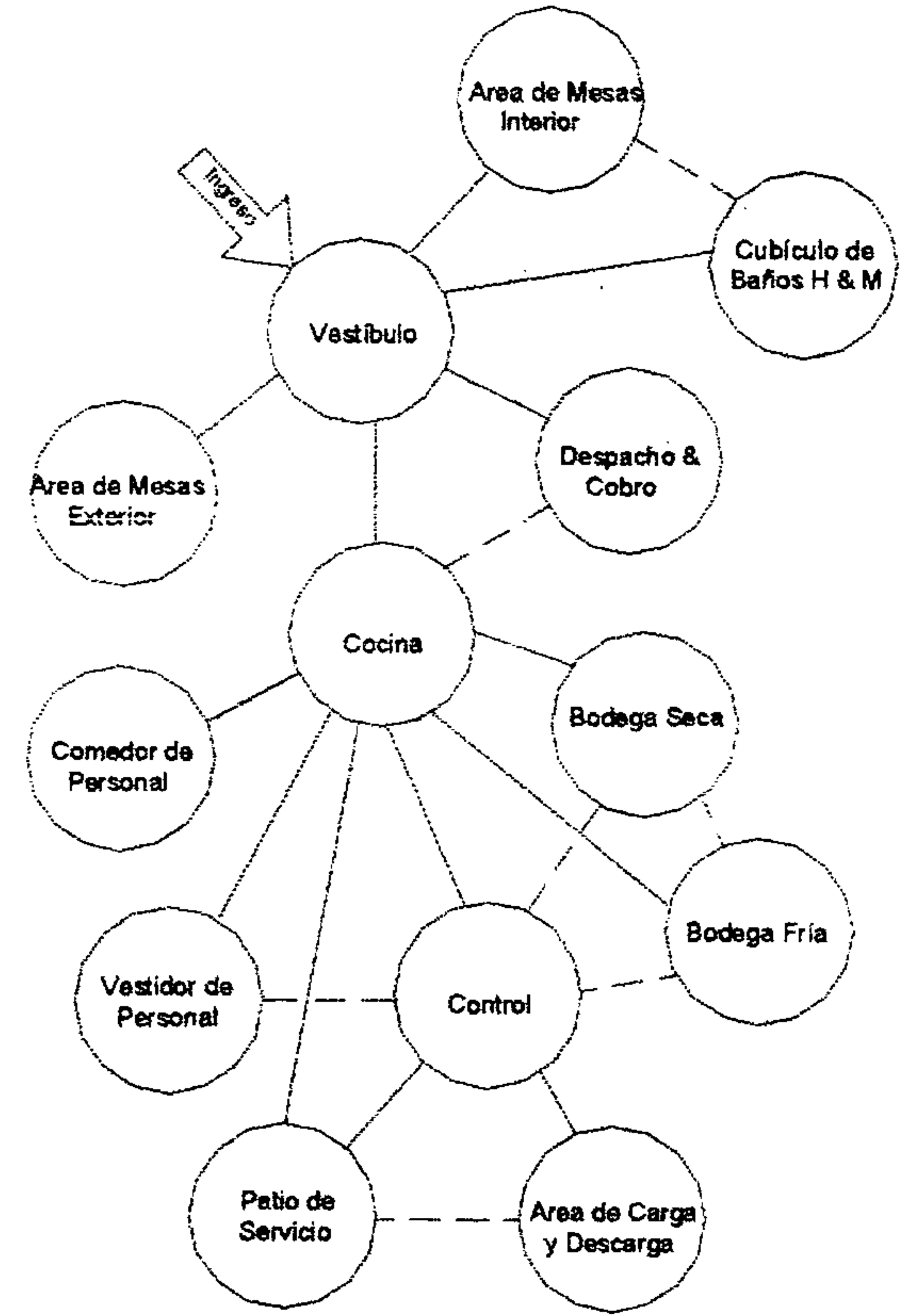
FUNDACIÓN CHRISTIAN CHILDREN'S FUND, INC.  
 ⊗ Relación Directa  
 ⊙ Relación Indirecta  
 ⊖ No tiene Relación  
 — Relación Directa  
 - - - Relación Indirecta

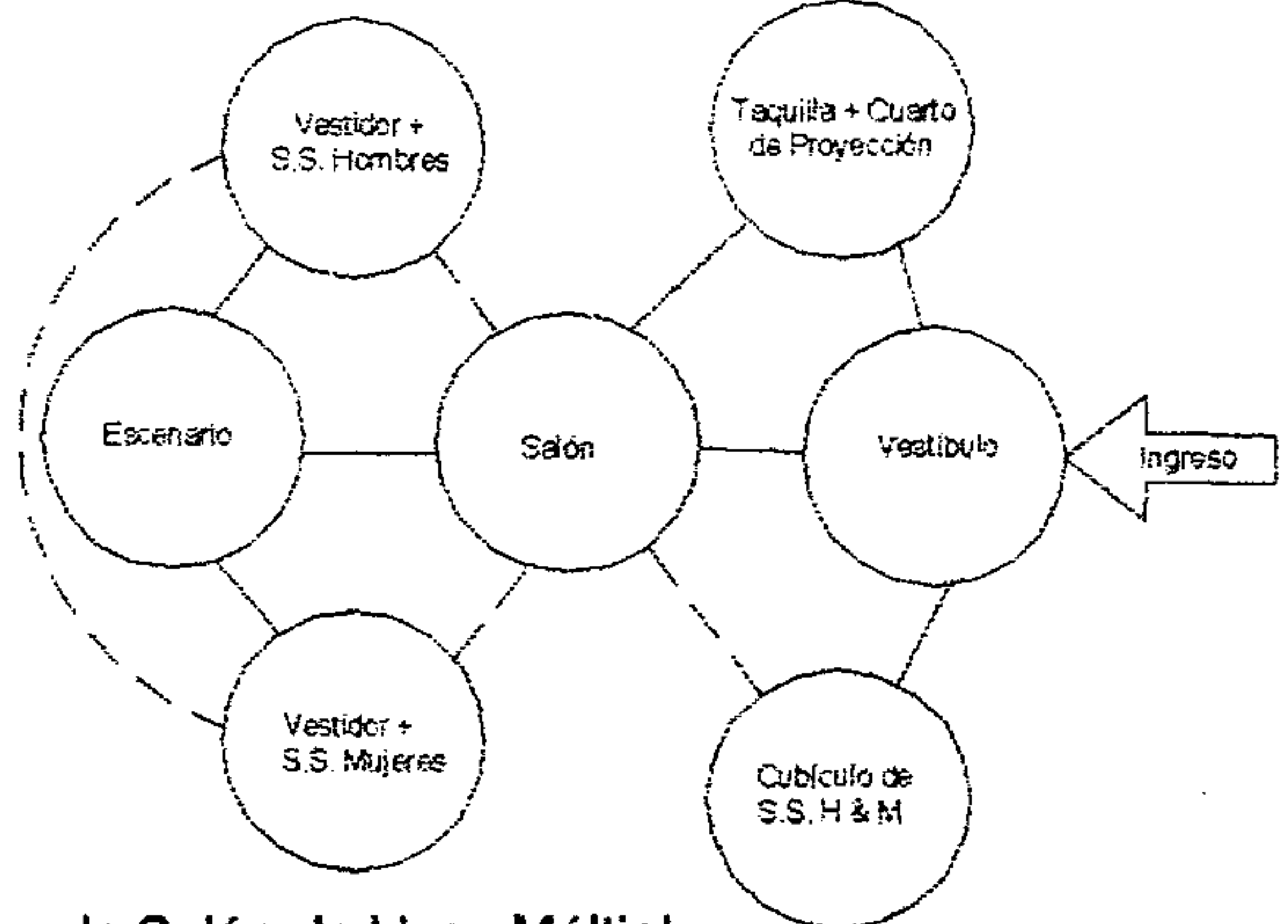

# CENTRO RECREATIVO Y TURÍSTICO "OJLAB'L K 'É MAYAB'" DESCANSO MAYA, EL ASINTAL, RETALHULEU



FUNDACIÓN CHRISTIAN  
CHILDREN'S FUND, INC.

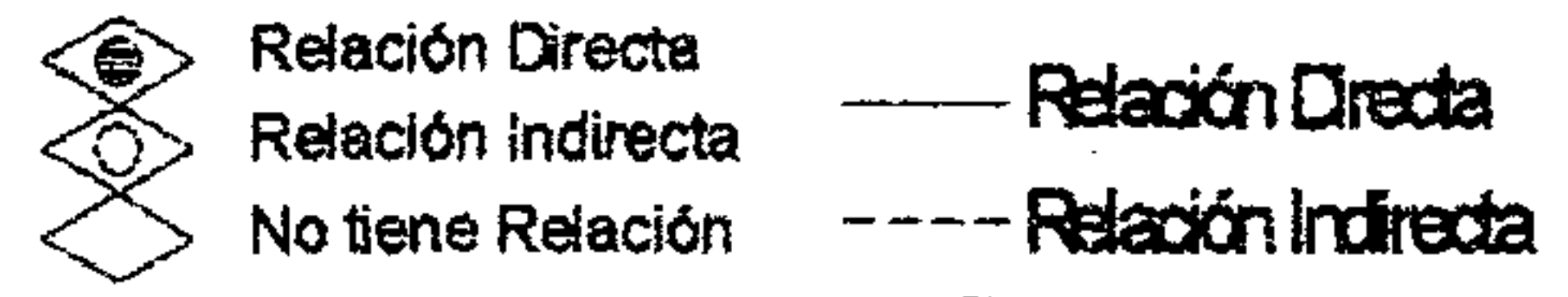

## Matriz No. 7 ÁREA DE ALOJAMIENTO

Cabañas	1.	Sala	●
	2.	Comedor	●
	3.	Cocina	●
	4.	Vestíbulo	●
	5.	Estar Exterior	●
	6.	Dormitorio	●
	7.	Servicio Sanitario	●
Estancias	1.	Habitación	●
	2.	Servicio Sanitario	●
	3.	Estar Exterior	●



Diagrama de Cabañas



Diagrama de Estancias

## Diagrama No 7 ÁREA DE ALOJAMIENTO

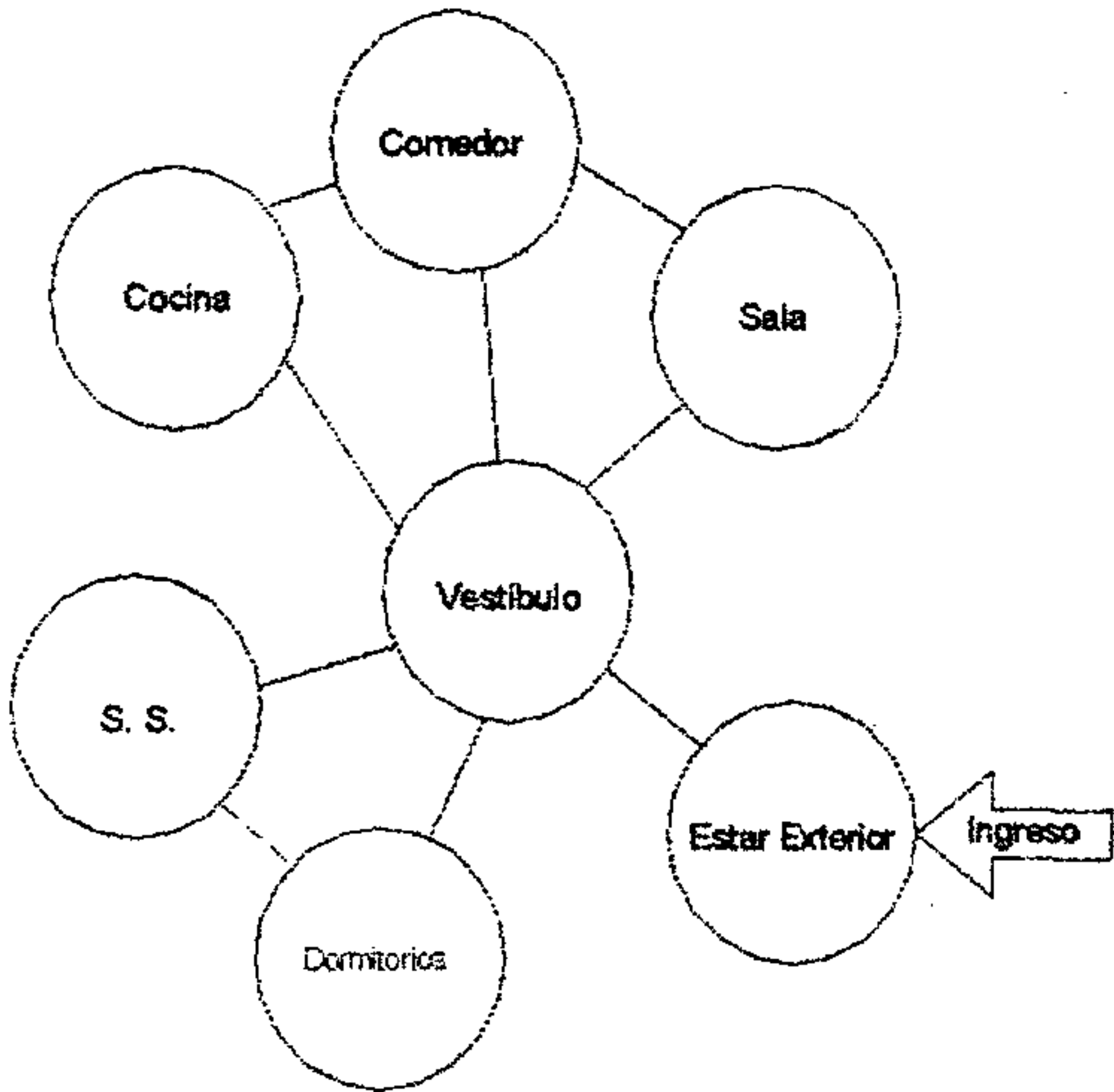
## Matriz No. 8 ÁREA DE MANTENIMIENTO

Cabañas	1.	Taller de Mantenimiento	●
	2.	Oficina de Mantenimiento + Guardianía	●
	3.	Cuarto de Máquinas	●
	4.	Bodega General	●
	5.	Bodega de Limpieza	●
	6.	Bodega de Jardinería	●
	7.	Lavandería	●
	8.	Vestíbulo	●
	9.	Area de Carga y Descarga	●
	10.	Depósito de Basura	●

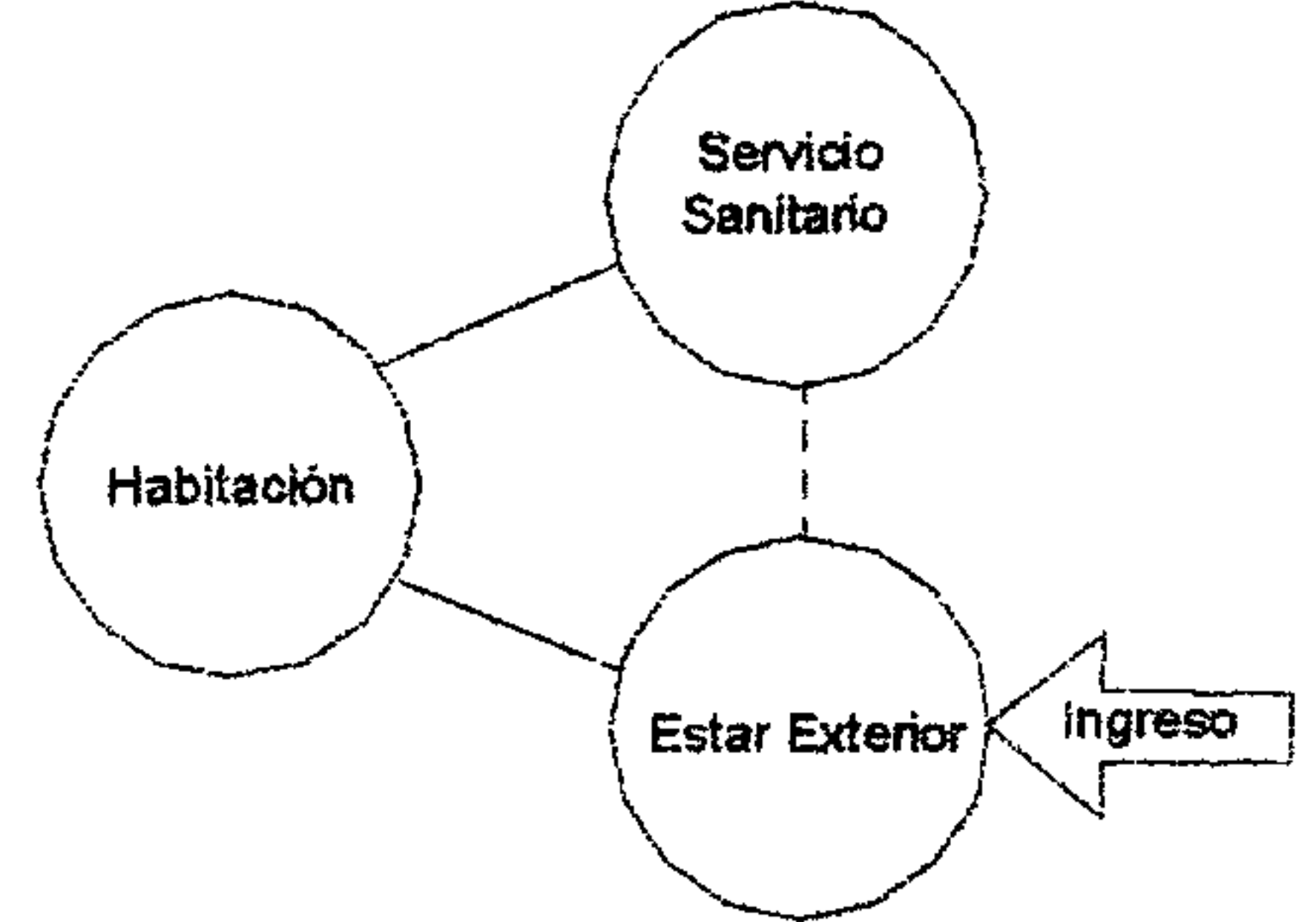

Diagrama No. 8  
ÁREA DE MANTENIMIENTO

UNIVERSIDAD DE SAN CARLOS DE GUATEMALA  
AURA BEATRIZ SOTO CIFUENTES



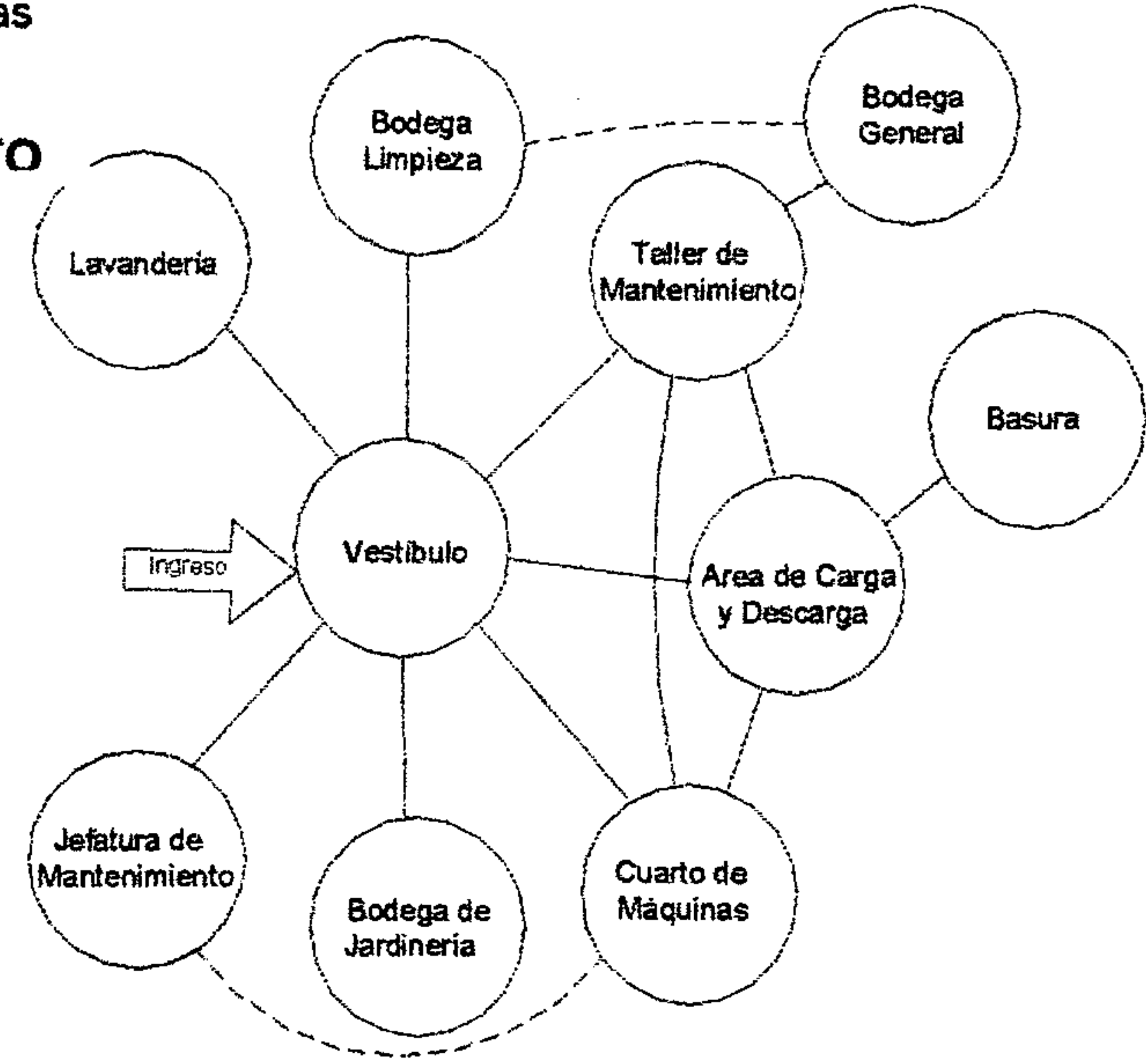

# CENTRO RECREATIVO Y TURÍSTICO "OJLAB-L K'É MAYAB -" DESCANSO MAYA.EL ASINTAL, RETALHULEU

FUNDACION CHRISTIAN  
CHILDREN'S FUND. INC.

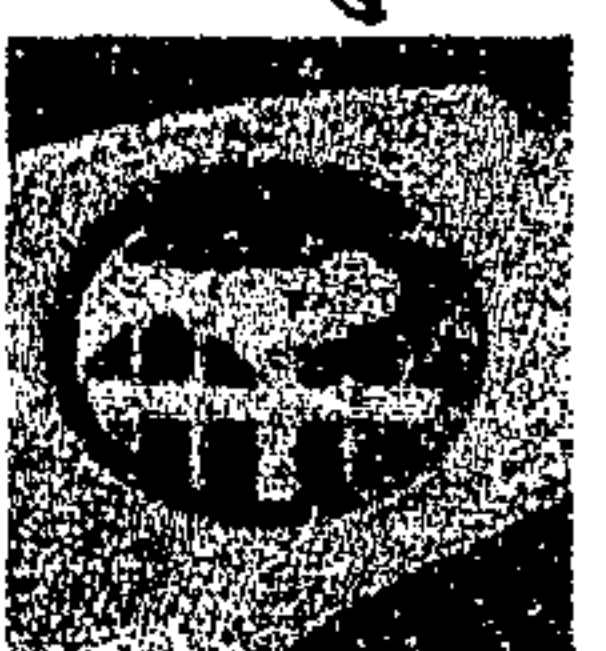

**MATRIZ DE DIAGNOSTICO. NECESIDADES PUNTUALES**  
**CUADRO NO. 28**

AREA	NECESIDADES				REACCION METRICA				ASPECTOS AMBIENTALES				ASPECTOS CONSTRUCTIVOS				ESCALA SENSORIAL														
	No.	Materiales	Requisitos	No. de personas	Unidad	Medios	Medios	Medios	Medios	Medios	Medios	Medios	Medios	Medios	Medios	Medios	Medios	Medios													
AREA TECNICA - EDUCATIVA	18	Información y Secretaría	Atención al público, recepción, información de la Fundación	2	5 a 25	Escritorio, mostrador, equipo de oficina	3	4	2.75	12	33	Surste, Suroste	<p><b>ASPECTOS AMBIENTALES</b></p> <p>A través del Sol en áreas abiertas, y ventanerías en muros y cubiertas</p> <p>Utilizando Energía Eléctrica.</p> <p>Áreas abiertas, Protegidos con Vegetación, Ventilación Cruzada</p> <p>No Recomendable</p> <p><b>ASPECTOS CONSTRUCTIVOS</b></p> <p>Empedrados, tortas de concreto rústicos y finos en caminamientos, pisos de granito en áreas interiores, duelas de tabloncillos levantados del suelo 0.40 en vestíbulos y áreas exteriores.</p> <p>En muros altos se harán con block de 0.15cm. revestidos en el interior con madera, en muros bajos o divisiones serán con madera, bajareque (bambú) o vegetación. Utilizando en detalles paneles estructurales "W". En áreas abiertas como vestíbulos o plazas se utilizarán columnas de madera o mangle.</p> <p>Estructuras metálicas con láminas de policarbonato y pvc (por su transparencia) revestidas de palma o guano para mejor confort, pergoleado de madera con vegetación para áreas exteriores, plazas, y caminamientos dirigidos. Contarán una pendiente de 45% para mejor escurrimiento. Losa tradicional de un espesor de 12cm. donde sea requerido.</p> <p>Se propone que el proyecto cuente en todo el complejo con los servicios principales, que será abastecido por la red municipal contando con tanques de agua y planta eléctrica para no prescindir de ello en caso de emergencia. El drenaje sanitario tendrá su fosa séptica y su pozo de absorción conectados a un campo de oxidación. El drenaje pluvial será por escurrimiento natural, drenando el agua hacia áreas verdes o desembocando al Río Takache para recargar los mantos acuíferos. Se contará con senderos donde se interactúe con la naturaleza dentro de todo el complejo recreativo.</p> <p>Por su orientación, la visual del entorno será variada, posee enlace con la naturaleza contando al Norte con los volcanes Santa María, Santiaguillo y Zunil. Y la visual del edificio estará orientada hacia el Sur, contando con protección de vegetación y porteluces.</p> <p>Propios de los materiales que se emplearán en cada uno de las Áreas y sus ambientes específicos como sus actividades y forma a emplearse.</p> <p>Formas abiertas integrados con vegetación y elementos Mayas (Bio-Arquitectura)</p>	Surste, Suroste	Surste, Suroste	Surste, Suroste	Surste, Suroste	Surste, Suroste	Surste, Suroste	Surste, Suroste	Surste, Suroste	Surste, Suroste	Surste, Suroste	Surste, Suroste	Surste, Suroste	Surste, Suroste	Surste, Suroste	Surste, Suroste	Surste, Suroste	Surste, Suroste	Surste, Suroste
	19	Sala de Espera	Servicio, estar, esperar, jugar	5 a 25	5 a 25	Juego de sala, muebles	3	4	2.75	12	33	Surste, Suroste																			
	20	Vestibulo	circular	5 a 20	5 a 20	mesas	2.5	4	2.75	12	27.5	Surste, Suroste																			
	21	Director	Administrar, dirigir, organizar, administrar, Control económico, Centro Recreativo	1	3	Escritorio, sillas, librerías, archivos, equipo de oficina, Computadora	4	4	2.75	16	44	Este-Oeste																			
	22	Comedor	Recepción, Agrupar, Impera, Nec. Psicológicas	1	3	Comedor, sillas, lavamanos, mostrador	2.5	3	2.75	7.5	20.82	Este-Oeste																			
	23	S.S. Personal + Cubículo de Baños H y L	Agrupar, Impera, Nec. Psicológicas	2	3 cu	Comedor, sillas, lavamanos, mostrador	1.50 / 2.00	2.00 / 3.00	2.75	3.00 / 4.00	8.25 / 11.00	Norte-Sur																			
	24	Promotor Social	Promover actividades de la Fundación	1	3	Escritorio, sillas, librerías, archivos, equipo de oficina, Computadora	2.5	3	2.75	7.5	20.82	Este-Oeste																			
	25	Relación Niño/Padrino	Investigación entre Niño y Padrino de la Fundación	2	8	Mesa de Sesiones, Sillas, televisión, Archivos, libros, Jardiner, Bancos, Basureros	3.75	5	2.75	19.75	51.58	Este-Oeste																			
	26	Sala de Sesiones	Conferencias, Planchas de la Fundación	6 a 11	Variable flexible	Mesa de Sesiones, Sillas, televisión, Archivos, libros, Jardiner, Bancos, Basureros	4	4	2.75	16	44	Noreste																			
	27	Paza de Ingreso	Desplazarse	Variable flexible	Variable flexible	Jardiner, Bancos, Basureros	5	6	3.1	30	93	En toda dirección																			
	28	Información y Secretaría	Atención al público, recepción, información Educativa y recreacional	2	5 a 25	Escritorio, mostrador, equipo de oficina	3	4	2.75	12	33	Este-Oeste																			
	29	Sala de Espera	Servicio, estar, esperar, jugar	5 a 25	5 a 25	Juego de sala, muebles	3	4	2.75	12	33	Norte																			
	30	Vestibulo + Cubículo de Baños	Agrupar, Impera, Nec. Psicológicas, Circular	4	2 cu	lavamanos, mostrador	1.50 / 2.00	2.00 / 3.00	2.75	3.00 / 4.00	8.25 / 11.00	Norte																			
	31	Coordinador de Programas	Coordinar, dirigir, organizar, administrar, Coordinar actividades deportivas/recreativas	1	3	Escritorio, sillas, librerías, archivos, equipo de oficina, Computadora	3	4	2.75	12	33	Norte-Sur																			
	32	Coordinador Recreativo y Deportivo	Coordinar actividades deportivas/recreativas	1	3	Escritorio, sillas, librerías, archivos, equipo de oficina, Computadora	4	4	2.75	16	44	Noreste																			
	33	Enfermería	Atender, curar, asistir, informar	1	5	Cama, escritorio, silla, equipo de medicina, botiquín	5.5	6.5	2.75	36.75	92.31	Surste, Suroste																			
	34	Talleres de Trabajo (Capacitación)	Trabajar, estudiar, capacitar, aprender	4 a 9	50 a 75 cu	Escritorio, sillas, mesas de trabajo, sillas, librerías, lavamanos, mostrador	7	9	3.1	63	186.3	Noreste																			
	35	Servicio Sanitario Mujeres	Agrupar, Impera, Nec. Psicológicas	5 a 10	5 a 10	lavamanos, mostrador	3	3	2.75	9	24.75	Norte																			
36	Servicio Sanitario Hombres	Agrupar, Impera, Nec. Psicológicas	5 a 10	5 a 10	lavamanos, mostrador	3	3	2.75	9	24.75	Norte																				
37	Bodega de Utilería	Guardar, almacenar	2	Variable flexible	Mobiliario de utilería	3	3	2.75	9	24.75	Norte																				
38	Vestibulo de Ingreso + Jardín	Ingresar, Circular, Desplazarse	Variable flexible	Variable flexible	Jardiner, Bancos, Basureros	4	5	2.75	20	55	En toda dirección																				

**Total Aproximado de Área Técnica-Educativa**

**595.5m<sup>2</sup>**

UNIVERSIDAD DE SAN CARLOS DE GUATEMALA  
AURA BEATRIZ SOTO CIFUENTES

Página No. 100



# CENTRO RECREATIVO Y TURÍSTICO "OJLAB-L K'É MAYAB -" DESCANSO MAYA EL ASINTAL, RETALHULEU

FUNDACION CHRISTIAN  
CHILDREN'S FUND. INC.



**MATRIZ DE DIAGNOSTICO NECESIDADES PUNTALES**  
**CUADRO No. 29**

AREA	No.	Nombres	Actividades	No. Aportadas	No. de personas	Problemas presentados	MEDICION METRICA			ASPECTOS AMBIENTALES			DIRECCION	ASPECTOS CONSTRUCTIVOS			ASPECTOS DE INSTALACION	ESCALA DE PUNTALES
							Alto	Profundidad	Área	Iluminacion	Ventilacion	Acustico		Visual	Acustico	Visual		
AREA RECREATIVA Y ESPARCIMIENTO	Recreación Pasiva	39	Area de Juegos Infantiles	Jugar, practicar recrearse, descansar.	4 a 8 por juego	300 a 500 niños	Ver cuadro No. 31+183	60	70	libre	3600	libre	Variable	Empedrados, tortas de concreto rústicos y finos en caminamientos, pisos de granito en áreas interiores, duelas de tabloncitos levantados del suelo 0.40 en vestíbulos y áreas exteriores.  En muros altos se harán con block de 0.15cm. revestidos en el interior con madera, en muros bajos o divisiones serán con madera, bambú o vegetación. Utilizando en detalles paneles estructurales "W". En áreas abiertas como vestíbulos o plazas se utilizarán columnas de madera o mangile.  Estructuras metálicas con láminas de policarbonato y pvc (por su transparencia) revestidas de palma o guano para mejor confort, pergoleado de madera con vegetación para áreas exteriores, plazas, y caminamientos dirigidos. Contarán una pendiente de 15% para mejor escurrimiento. Losa tradicional de un espesor de 12cm. donde sea requerido.  Se propone que el proyecto cuente en todo el complejo con los servicios principales, que será abastecido por la red municipal contando con tanques de agua y planta eléctrica para no prescindir de ella en caso de emergencia. El drenaje sanitario tendrá su fosa séptica y su pozo de absorción conectados a un campo de oxidación. El drenaje pluvial será por escurrimiento natural, drenando el agua hacia áreas verdes o desembocarlos al Rio Takache para recargar los mantos acuíferos. Se contará con senderos donde se interactue con la naturaleza dentro de todo el complejo recreativo.  Por su orientación, y sus espacios abiertos su visual será su entorno, posee enlace con la naturaleza, y al Norte con los volcanes Santa María, Santiaguillo y Zunil.  Propios de los materiales que se emplearán en cada uno de las Areas y sus ambientes específicos como sus actividades y forma a emplearse.  Formas abiertas integrados con vegetación y elementos Mayas (Bio-Arquitectura)	9.417 0m12			
		40	Circuito Interactivo	Correr, caminar, practicar, descansar, desplazarse.	variado flexible	variado flexible	banco, bancas, bancos, jardines, vegetación área verde, flores	450 ml	libre	libre	libre	libre	Variable					
		41	Area de Estar de Padres	Descansar, esperar, practicar estar, distraer, observar, convivir con la naturaleza	variado flexible	20 a 50 personas	banco, bancas, bancos, jardines, vegetación área verde, flores	3	3	libre	9	libre	Nordeste					
	42	Jardines y Areas Verdes	Juegos, quietud de pl. talas, comer, convivir, celebrar	variado flexible	variado flexible	Protección del medio ambiente, la celebración	120	120	libre	14400	libre	Variable						
	43	Area de Celebraciones	Juegos, quietud de pl. talas, comer, convivir, celebrar	variado flexible	variado flexible	Protección del medio ambiente, la celebración	15	15	3.1	225	698	Nordeste						
	44	Vestidores + S.S. Hombres	Arreglo, limpieza, Nec. Fisiológicas	15	15 a 25	banco años, nodos, duchas, bodega, moflitos, vestidores	6.75	6.75	2.75	45.56	125	Norte - Sur						
	45	Vestidores + S.S. Mujeres	Arreglo, limpieza, Nec. Fisiológicas	15	15 a 25	banco años, nodos, duchas, bodega, moflitos, vestidores	6.75	6.75	2.75	45.56	125	Norte - Sur						
	46	Plaza + Control de Ingreso Areas Recreativas	Disfrazarse, ingresar, controlar	4 a 8	variado flexible	mosaicos, sillas, fuentes de agua, piscinas grandes y pequeñas, resaca de sol, sillas, área de juegos, basureros	4	4	2.75	16	44	Norte - Sur						
	47	Area de Piscinas	Jugar, nadar, bromear (recrearse, estar, comer, bromearse, observar, caminar)	3	variado flexible	piscinas grandes y pequeñas, resaca de sol, sillas, área de juegos, basureros	50	50	libre	2500	libre	Variable						
	48	Cancha de Papifutbol	Jugar, entrenar, recrearse, distraerse	1	22	Pantallas, cancha, mesa protectora	33	50	libre	1650	libre	Nordeste						
	49	Cancha de Baloncesto + Voleibol	Jugar, entrenar, recrearse, distraerse	1	20	Tabla de cancha, red o maya	20	33	libre	660	libre	Nordeste						
	50	Vestidores + S.S. Hombres Fisiológicas	Arreglo, limpieza, Nec. Fisiológicas	15 a 25	15 a 25	banco años, nodos, duchas, bodega, moflitos, vestidores	6.75	6.75	2.76	45.56	125	Este - Oeste						
	51	Vestidores + S.S. Mujeres Fisiológicas	Arreglo, limpieza, Nec. Fisiológicas	15 a 25	15 a 25	banco años, nodos, duchas, bodega, moflitos, vestidores	6.75	6.75	2.75	45.56	125	Este - Oeste						
	52	Plazas + Area de Estar	Descansar, esperar, practicar estar, distraer, observar, convivir con la naturaleza	variado flexible	variado flexible	banco, bancas, bancos, jardines, vegetación área verde, flores	5	5	libre	25	libre	Variable						
	53	Modulo de Curasqueras	Currutir, preparar, comer, estar, distraer la naturaleza	1	22 a 336	churruqueras, banquitos, mesa, silla, banco	4	4	2	16	32	Nordeste						
54	Vestidores + S.S. Hombres Fisiológicas	Arreglo, limpieza, Nec. Fisiológicas	15 a 25	15 a 25	banco años, nodos, duchas, bodega, moflitos, vestidores	6.75	6.75	2.75	45.56	125	Norte - Sur							
55	Vestidores + S.S. Mujeres Fisiológicas	Arreglo, limpieza, Nec. Fisiológicas	15 a 25	15 a 25	banco años, nodos, duchas, bodega, moflitos, vestidores	6.75	6.75	2.75	45.56	125	Norte - Sur							

UNIVERSIDAD DE SAN CARLOS DE GUATEMALA

AURA BEATRIZ SOTO CIFUENTES

Página No. 101



# CENTRO RECREATIVO Y TURÍSTICO "OJLAB'L K 'É MAYAB'"

## DESCANSO MAYA EL ASINTAL, RETALHULEU

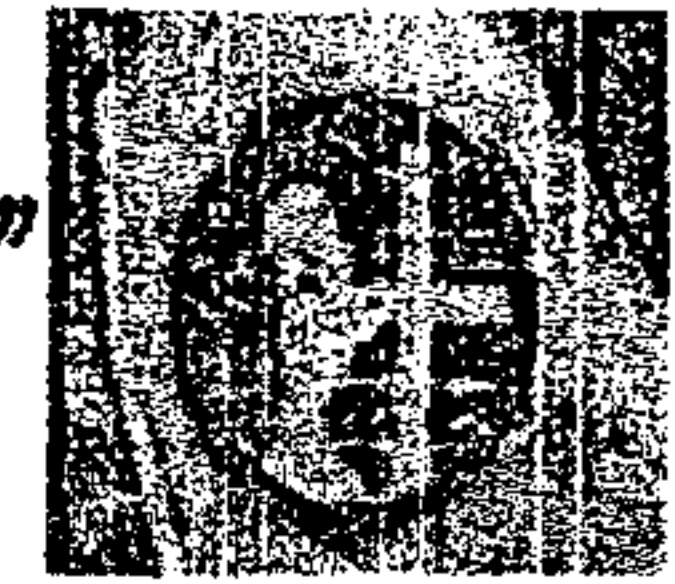

FUNDACIÓN CHRISTIAN  
CHILDREN'S FUND, INC.

**MATRIZ DE DIAGNÓSTICO. NECESIDADES PUNTUALES**  
**CUADRO No. 30**

AREA	NECESIDADES			RELACION METRICA							ASPECTOS AMBIENTALES				ORIENTACION	ASPECTOS CONSTRUCTIVOS			ESCALA SENSORIAL				
	No	Ambiente	Actividades	No. Agentes	No. Usuarios	Mobiliario Necesario	Dimensiones Aproximadas			m2	m3	Aislación		Ventilación		Pisos	Muros	Cubiertas	ASPECTOS DE INSTALACIONES				
							Natural	Artificial	Natural			Artificial	Ancho	Largo					Alto	Visual	Textura	Forma	
AREA DE SERVICIO AL PUBLICO	Restaurante	56	Area de Mesas Exterior	Comer, platicar, estar, convivir	2	50 a 60	Mesas, arco de cubiertos, sillas, jardines, basureros	7.5	8	2.75	67.5	165.62	A través del Sol en áreas abiertas, y ventanerías en muros y cubiertas	Utilizando Energía Eléctrica.	Areas abiertas, Protegidos con Vegetación, Ventilación Cruzada	No Recomendable	Empedrados, tortas de concreto rústicos y finos en caminamientos, pisos de granito en áreas interiores, duelas de tablones levantadas del suelo 0.40 en vestíbulos y áreas exteriores.	En muros ellos se harán con block de 0.15cm, revestidos en el interior con madera, en muros bajos o divisiones serán con madera, bejareque (bambú) vegetación. Utilizando en detalles paneles estructurales "W". En áreas abiertas como vestíbulos o plazas se utilizarán columnas de madera o mangie.	Estructuras metálicas con láminas de policarbonato y pvc (por su transparencia) revestidas de palma o guano para mejor confort, pergoleado de madera con vegetación para áreas exteriores, plazas, y caminamientos dirigidos. Contarán una pendiente de 45% para mayor escumiento. Losa tradicional de un espesor de 12cm, donde sea requerido.	Se propone que el proyecto cuente en todo el complejo con los servicios principales, que será abastecido por la red municipal contando con tanques de agua y planta eléctrica para no prescindir de ello en caso de emergencia. El drenaje sanitario tendrá su fosa séptica y su pozo de absorción conectados a un campo de oxidación. El drenaje pluvial será por escumiento natural, drenando el agua hacia áreas verdes o desmontocarlo al Río Tallachu para recargar los mantos acuíferos. Se contará con senderos donde se interactúe con la naturaleza dentro de todo el complejo recreativo.	Por su orientación su visual será el entorno con la naturaleza y vistas al norte a los volcanes Santa María, Santiaguito, Zunil, textura visual hacia el Centro	Propios de los materiales que se emplearán en cada uno de las Areas y sus ambientes específicos como sus actividades y forma a emplearse.	Formas abiertas integrados con vegetación y elementos Mayas (Bio-Arquitectura)
		57	Area de Mesas Interior		3	75 a 100		9	10.4	2.75	93.6	257.4											
		58	Cubículo de Baños. - H. Y M.	Areglo, limpieza Nec. Fisiológicas		5 a 7	lavamanos, inodoro, mirror	4	7	2.75	28	77											
		59	Recepción y Cobro	Atención a público, recepción, cobro	2		Mostrador, Caja registradora, sillas	3	3.5	2.75	10.5	28.89											
		60	Vestíbulo e Ingreso	Ingresar, Circular, Desplazarse	12	25 a 50	Jardines, Bancas, Basureros	5	8	2.75	30	83											
		61	Cocina	Limpia, preparar, cocinar, lavar, secar guardar, clasificar	4		accesorios de cocina, estufa, asadores, hornos lavavajillas, mesa, sillas	6	7.5	3.1	45	138.5											
		62	Comedor de Personal	comer	12			2.5	2.5	3.1	6.25	19.37											
		63	Bodega Sece	Guardar, almacenar	1		Estanterías, enfriadores,	3.5	3.5	2.75	12.25	33.63											
		64	Bodega Fría		1			3.5	3.5	2.75	12.25	33.63											
		65	Vestidor + S.S. Hombres	Areglo, limpieza Nec. Fisiológicas	3		lavamanos, inodoro, mirror, vestidor	1.7	3.7	2.75	6.29	17.3											
	66	Vestidor + S.S. Mujeres	Areglo, limpieza Nec. Fisiológicas	3			1.7	3.7	2.75	6.29	17.3												
	67	Centro de Ingreso	Controlar, ingresar, guardar, informar	2		escritorio, archivo sillas, computadora	1.5	2	2.75	3	8.25												
	68	Fabo de Servicio	Limpia, lavar, lavar	2		plá, tendederos	3.75	3.75	litre	14.06	litre												
	69	Depósito de Basura	Tirar, Guardar, organizar, reciclar			depositos de basura	1.5	2	1.5	3	4.5												
	70	Area de Carga y Descarga	Cargar, descargar, ingresar, egresar	1 a 2		parqueo de 2 camiones	10	10	litre	100	litre												
	71	Ingreso	Ingresar, Circular, Desplazarse		variable		3	8	2.75	18	49.5												
	72	Vestíbulo			variable		8	8	2.75	40	113												
	73	Cubículo de Baños. - H. Y M.	Areglo, limpieza Nec. Fisiológicas		5 a 8	lavamanos, inodoro, mirror	4	6	2.75	20	55												
	74	Cuarto de Proyección y Taquilla	Cobrar, reproducir imagen	2		mostrador, silla, reproductor de películas	3.5	4	2.75	10	27.5												
	75	Salón	Bejar, conferencias, celebraciones, capacitaciones	1	150 a 300	movilario del motivo a usarse	15 diam.		3.1	176.71	547.81												
76	Escenario	Móvil, detalles, escenografía		5 a 20	variedad flexible	3	7	3.1	21	65.1													
77	Vestidores + S.S. Hombres	Areglo, limpieza Nec. Fisiológicas		6 a 15	lavamanos, inodoro, mirror, vestidor, tocador	4	8	2.75	24	66													
78	Vestidores + S.S. Mujeres	Areglo, limpieza Nec. Fisiológicas		6 a 15		4	8	2.75	24	66													
79	Bodega	Guardar, almacenar			Viveres, bebidas	1.5	2.48	2.1	3.72	7.81													
80	Servicio Sanitario	Areglo, limpieza Nec. Fisiológicas		variable	lavamanos, inodoro	1.5	1.96	2.1	2.92	6.13													
81	Preparado y Despacho	Preparar, despachar	1 cu		Enfriadores, cocineta, utensilios	2.87	4.58	2.1	13.15	27.8													
<b>Total aproximado de Area Servicio al Publico</b>											<b>892.0mt<sup>2</sup></b>												

UNIVERSIDAD DE SAN CARLOS DE GUATEMALA  
AURA BEATRIZ SOTO CIFUENTES







CENTRO RECREATIVO Y TURÍSTICO "OJLAB'L K 'É MAYAB'"  
DESCANSO MAYA. EL ASINTAL, RETALHULEU

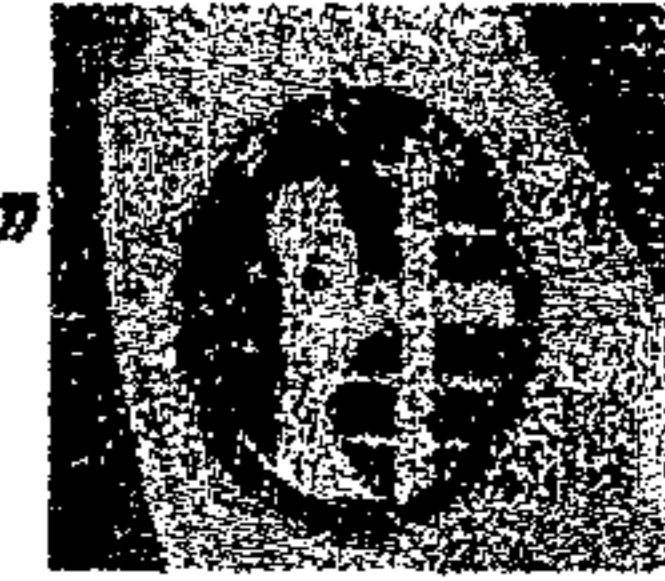

FUNDACIÓN CHRISTIAN  
CHILDREN'S FUND. INC.

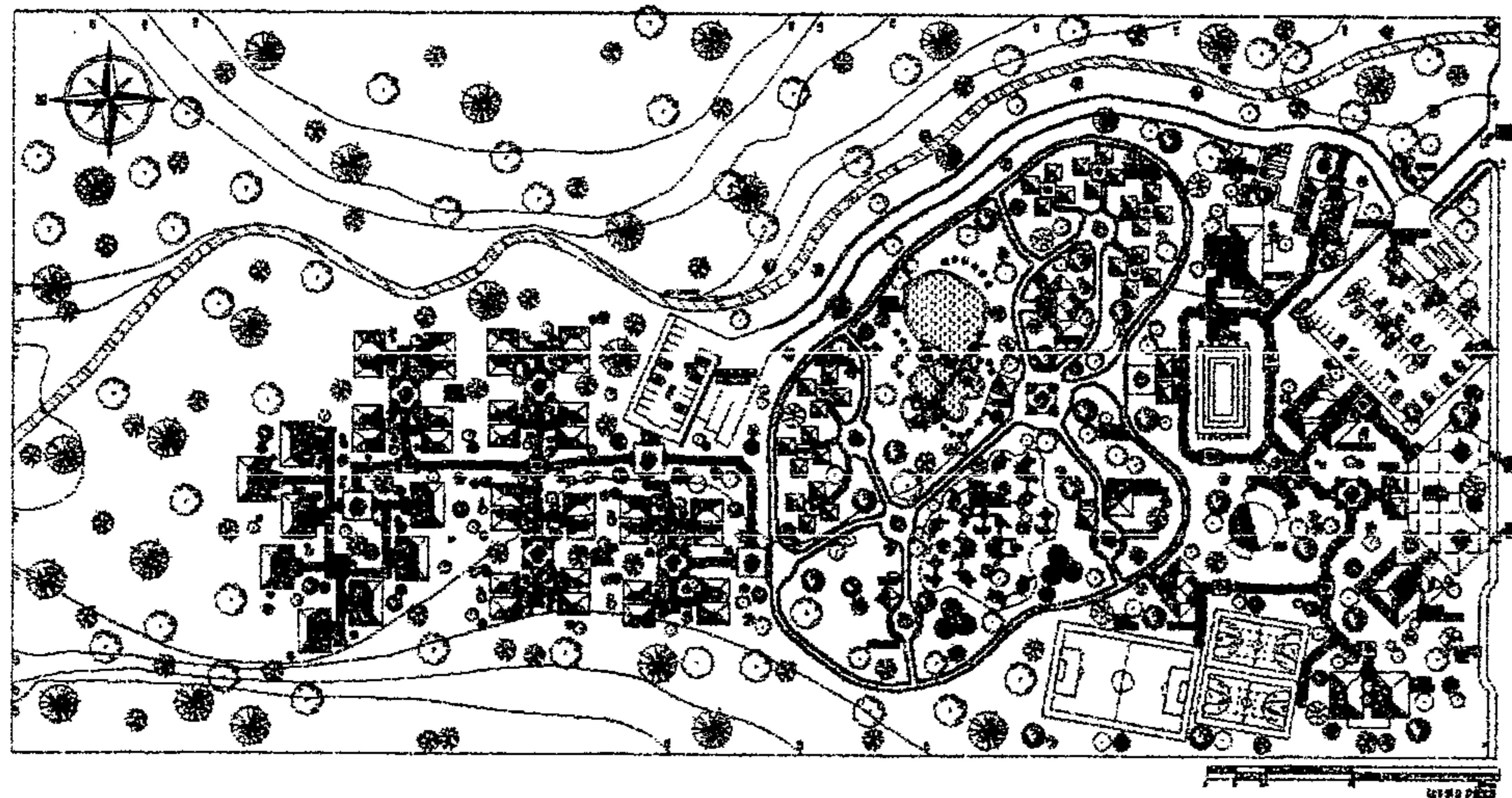

## PLANTA DE CONJUNTO

### Capítulo No. 6 PROPUESTA ARQUITECTÓNICA

En este capítulo se llega a determinar el Programa de necesidades, la Propuesta de diseño y la Elaboración del anteproyecto del Centro Recreativo y Turístico "OJLAB'L KÉ MAYAB'" DESCANSO MAYA, dicho en lengua Mam, como también, sus áreas, en los cuales se convendrán una serie de requisitos arquitectónicos y análisis para que la elaboración del diseño sea a satisfacción de los usuarios, como los detalles para la elaboración del mismo, incluyendo presupuesto.

UNIVERSIDAD DE SAN CARLOS DE GUATEMALA  
AURA BEATRIZ SOTO CIFUENTES



# CENTRO RECREATIVO Y TURÍSTICO "OJLAB'L K 'É MAYAB'" DESCANSO MAYA. EL ASINTAL, RETALHULEU

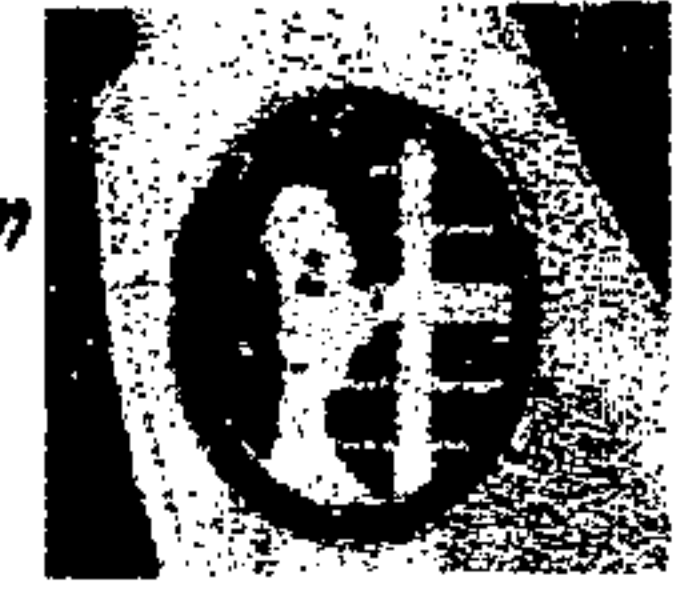

FUNDACIÓN CHRISTIAN  
CHILDREN'S FUND, INC.

## 6. DISEÑO ARQUITECTÓNICO

### 6.1 PLANTA DE CONJUNTO

#### ÁREA TUCUR BALAM (Búho-Jaguar, Quiché)

##### A. ÁREA DE SERVICIOS GENERALES:

1. Estacionamiento de Vehículos-Buses.
2. Estacionamiento de Alojamiento.
3. Plaza de Ingreso.
4. Garita de Control 1 y 2.

##### B. ÁREA ADMINISTRATIVA:

1. Oficina de Administrador.
2. Oficina de Contabilidad
3. Secretaría
4. Registro y recepción
5. Sala de Sesiones
6. Bodega y Archivo
7. S.S. Personal + Cubículo de Baños Hombres y Mujeres (H y M).
8. Vestíbulo.
9. Sala de Espera
10. Plaza de Ingreso
11. Internet.
12. Tienda de recuerdos, Artesanías del lugar, y Trabajos manuales por los niños de la Fundación.

##### C. ÁREA TÉCNICA - EDUCATIVA:

###### MODULO TÉCNICO- EDUCATIVA - RECREATIVO

1. Información y Secretaría
2. Sala de Espera
3. Vestíbulo
4. Director
5. Contador
6. S.S. Personal + Cubículo de baños Hombres y Mujeres(H y M.)
7. Promotor Social.
8. Relación Niño y Padrino N/P.

9. Sala de Sesiones.
10. Plaza de Ingreso ( Conjuntamente con el Área Educativo-Deportivo.
11. Información y Secretaría
12. Sala de Espera
13. Vestíbulo + Cubículo de Baños
14. Coordinador de Programas
15. Coordinador Recreativo y Deportivo
16. Enfermería

##### MÓDULO EDUCATIVO

17. Talleres de Trabajo (4 aulas para capacitación y seminarios)
18. Servicio Sanitario Mujeres
19. Servicio Sanitario Hombres
20. Bodega de Utillería y Mobiliario
21. Vestíbulo de Ingreso + Jardín.

#### AREA POK - TA - POK (Juego de Pelota, Mam)

##### D. ÁREA RECREATIVA Y ESPARCIMIENTO.

###### JUEGOS INFANTILES

1. Área de Juegos Infantiles. (Ver cuadro No. 1 - 6 Anexos)
  - Área de Juegos Infantiles de 0-4 años. (Areneros, Columpios)
  - Área de Juegos Infantiles de 5-6 años. (Columpios, juegos de Aventura)
  - Área de Juegos de 7-18 años (Chanchas deportivas de Baloncesto, Voleibol, Papi Fútbol y Piscinas)
2. Circuito Interactivo. (Toda Edad)
3. Área de Estar Padres
4. Área de Celebraciones.
5. Vestidores + S.S. Hombres y Mujeres.

###### RECREACIÓN ACTIVA

6. Área de Piscinas. (Toda Edad)
7. Cancha de Papi Fútbol ( Mayores de 4 años)
8. Cancha de Baloncesto y Voleibol (Mayores de 4 años)
9. Vestidores + S.S. Hombres y Mujeres.

UNIVERSIDAD DE SAN CARLOS DE GUATEMALA  
AURA BEATRIZ SOTO CIFUENTES

Página No. 105



# CENTRO RECREATIVO Y TURÍSTICO "OJLAB'L K 'É MAYAB'" DESCANSO MAYA. EL ASINTAL, RETALHULEU

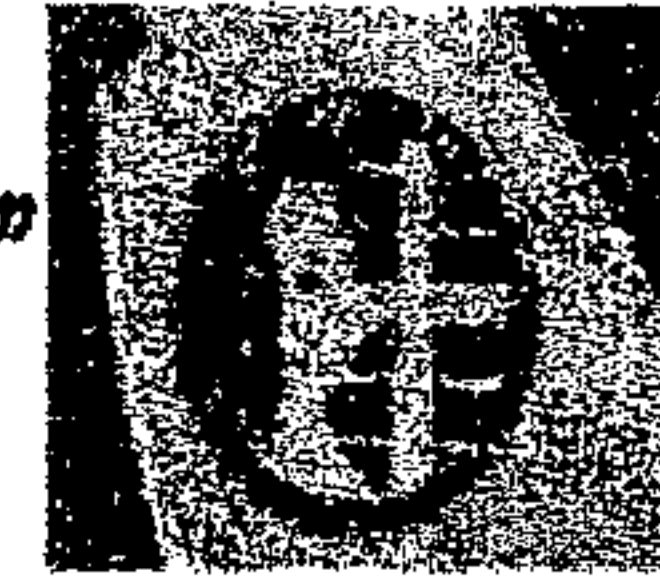

FUNDACIÓN CHRISTIAN  
CHILDREN'S FUND. INC.

## RECREACIÓN PASIVA

10. Plazas + Áreas de Estar
11. Modulo de Churrasqueras

## ÁREA TAN'MI T'NAM (Corazón del Pueblo, Mam)

### E. ÁREA DE SERVICIO AL PÚBLICO:

#### RESTAURANTE

1. Área de mesas Exterior
5. Área de mesas Interior
6. Cubículo de baños Hombres y Mujeres (H y M)
7. Recepción y Cobro
8. Vestíbulo e Ingreso
9. Cocina
10. Comedor de Personal
11. Bodega Seca
12. Bodega Fría
13. Vestidor + S.S. Hombres
14. Vestidor + S.S. Mujeres
15. Control de Ingreso
16. Patio de Servicio
17. Depósito de Basura
18. Área de Carga y Descarga

#### SALÓN DE USOS MÚLTIPLES

19. Ingreso
20. Vestíbulo
21. Cubículo de baños Hombres y Mujeres (H y M)
22. Cuarto de Proyección y Taquilla
23. Salón
24. Escenario
25. Vestidores + S.S. Hombres
26. Vestidores + S.S. Mujeres

## CAFETERÍA

27. Bodega
28. Servicio Sanitario
29. Preparado y Despacho

### F. ÁREA DE MANTENIMIENTO:

1. Taller de Mantenimiento
2. Oficina de Mantenimiento y Guardianía
3. Cuarto de Máquinas.
4. Bodega General
5. Bodega de Limpieza
6. Bodega de Jardinería
7. Lavandería
8. Vestíbulo
9. Área de Carga y Descarga
10. Depósito de Basura.

## ÁREA NIM JA (Casa Grande, Mam)

### G. ÁREA DE ALOJAMIENTO:

#### CABAÑAS.\*

1. Sala
2. Comedor
3. Cocina
4. Vestíbulo
5. Estar Exterior
6. Dormitorios (2)
7. Servicio Sanitario

\*CABAÑAS: para grupos mayores de 4 personas en cada una. ("Casa tosca de palos entrelazados y cubiertas de ramas o hiervas" Diccionario Océano 1,998:262)

#### ESTANCIAS.\*

8. Habitación (2 camas)
9. Servicio Sanitario
10. Estar Exterior

\*ESTANCIAS: para personas individuales, parejas y grupos de 4 o menos personas" Habitación y asiento e un lugar, aposento o cuarto donde se habita ordinariamente. Permanencia durante cierto tiempo en un lugar determinado" Diccionario Océano 1,998:262)

UNIVERSIDAD DE SAN CARLOS DE GUATEMALA  
AURA BEATRIZ SOTO CIFUENTES



Página No. 106



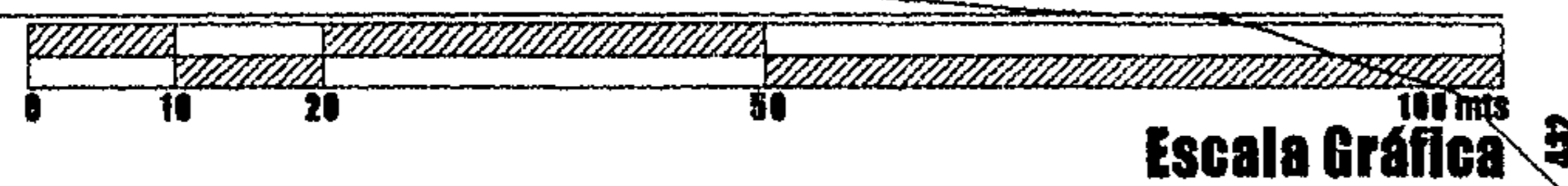

# PLANTA DE CONJUNTO



 <p>FUNDACION CRISTIAN CHILDREN FUND.</p>		
HOJA: 107	FECHA: Abril 2004	ESCALA: GRÁFICA
CONTENIDO:		ESTUDIANTE: AURA BEATRIZ SOTO CIFUENTES
PLANTA DEL CONJUNTO		
UNIVERSIDAD SAN CARLOS DE GUATEMALA		
FACULTAD DE ARQUITECTURA		
CENTRO RECREATIVO Y TURÍSTICO		
OJAB'IK' E MAYAB' DESCANSO MAYA		
EL ASINTAL, RETALHULEU.		
		

# CENTRO RECREATIVO Y TURÍSTICO "OJLAB'L K 'É MAYAB'" DESCANSO MAYA. EL ASINTAL, RETALHULEU



FUNDACIÓN CHRISTIAN  
CHILDREN'S FUND. INC.

## 6.1 SERVICIOS GENERALES

Los Servicios Generales pertenecientes en el ÁREA DE TUCLR BALAM (que significa Búho-Jaguar dicho en Quiché), ubicado en el lado sur de la réplica del templo No. 12 y del Centro recreativo, deberá estar bien identificado por medio de rótulos de señalización. El acceso deberá estar articulado por una plaza que tendrá la función principal de organizar espacialmente la circulación de los vehículos y los peatones.

El ingreso y egreso al Centro recreativo deberá ser controlado por una garita.

El uso de elementos decorativos en la plaza de ingreso será fundamental ya que son los elementos que abrirán perspectiva al usuario del lugar, tanto en sus componentes paisajística como constructivos (arquitectónicos), por lo que deberá combinarse elementos decorativos naturales como : vegetación, agua, jardines, plazas, bancas, replicas de estelas, monumentos, y altares propios de la región.

El acceso deberá tener una relación con el resto de los sectores internos del centro como: El área de Administración, el área Técnico-Educativo, área de Servicio al Público, área Recreativas y Esparcimiento, área de Alojamiento, aea de Mantenimiento. Esta área deberá ser conformada por:

1. Estacionamiento de Vehículos- Buses.
2. Estacionamiento de Alojamiento.
3. Plaza de Ingreso.
4. Garita de Control 1 y 2.

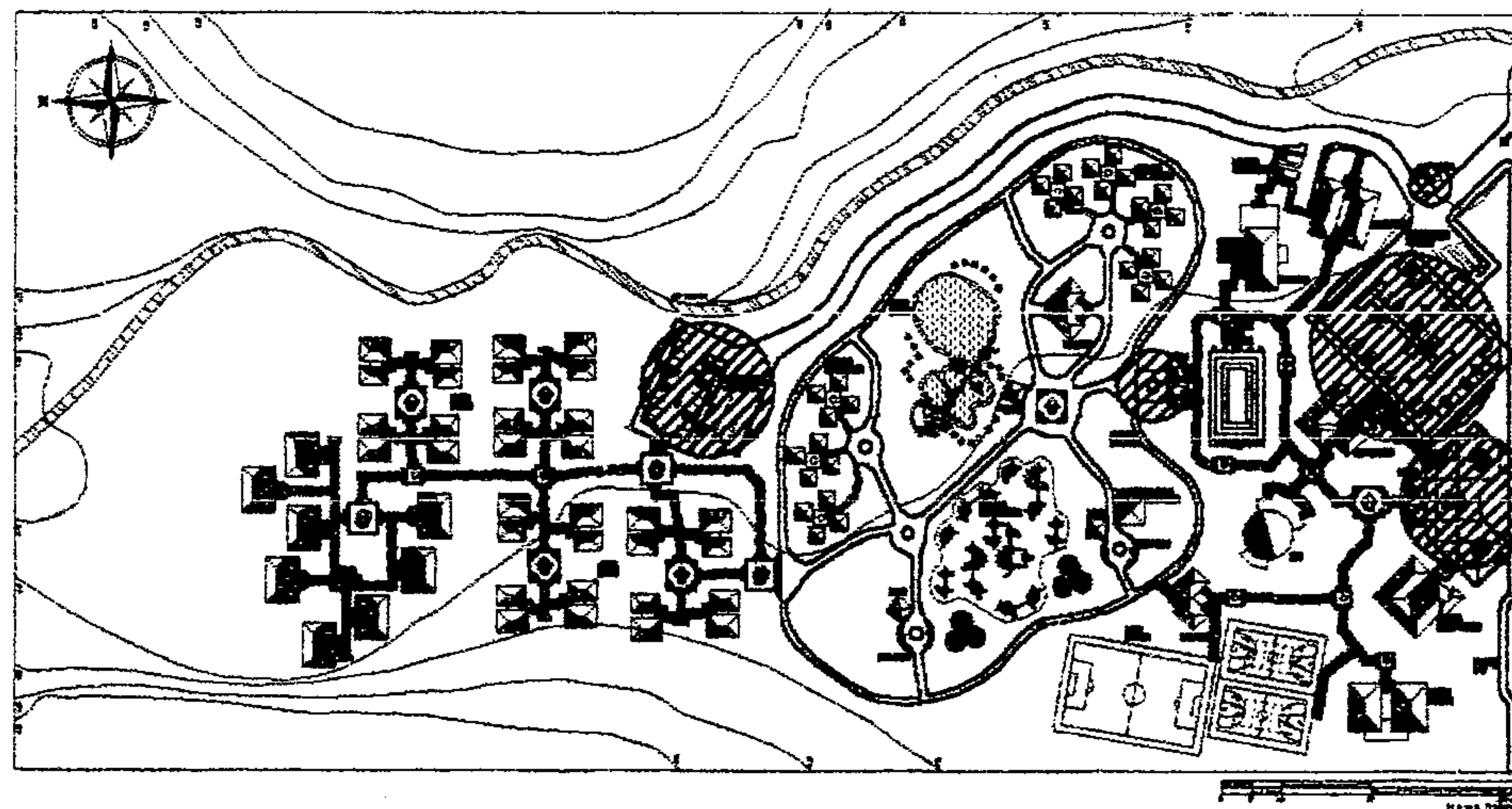

## PLANTA DE CONJUNTO

UNIVERSIDAD DE SAN CARLOS DE GUATEMALA  
AURA BEATRIZ SOTO CIFUENTES

Página No. 109

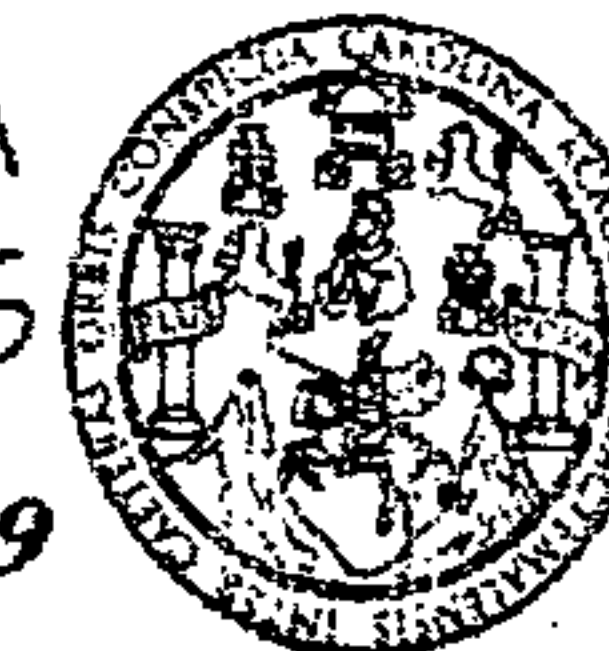

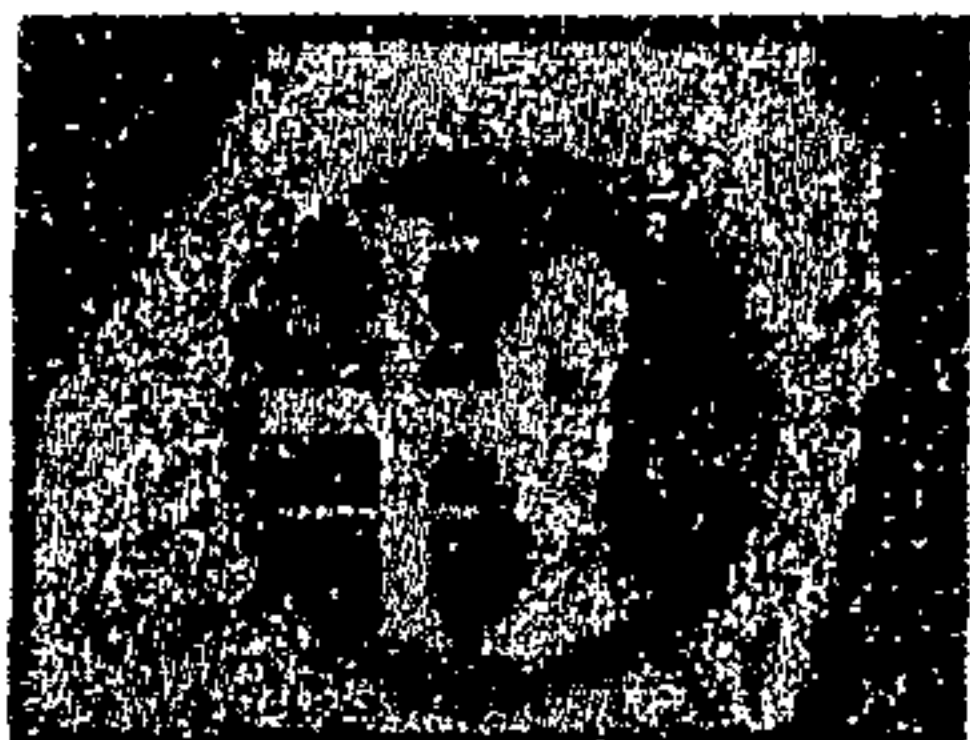
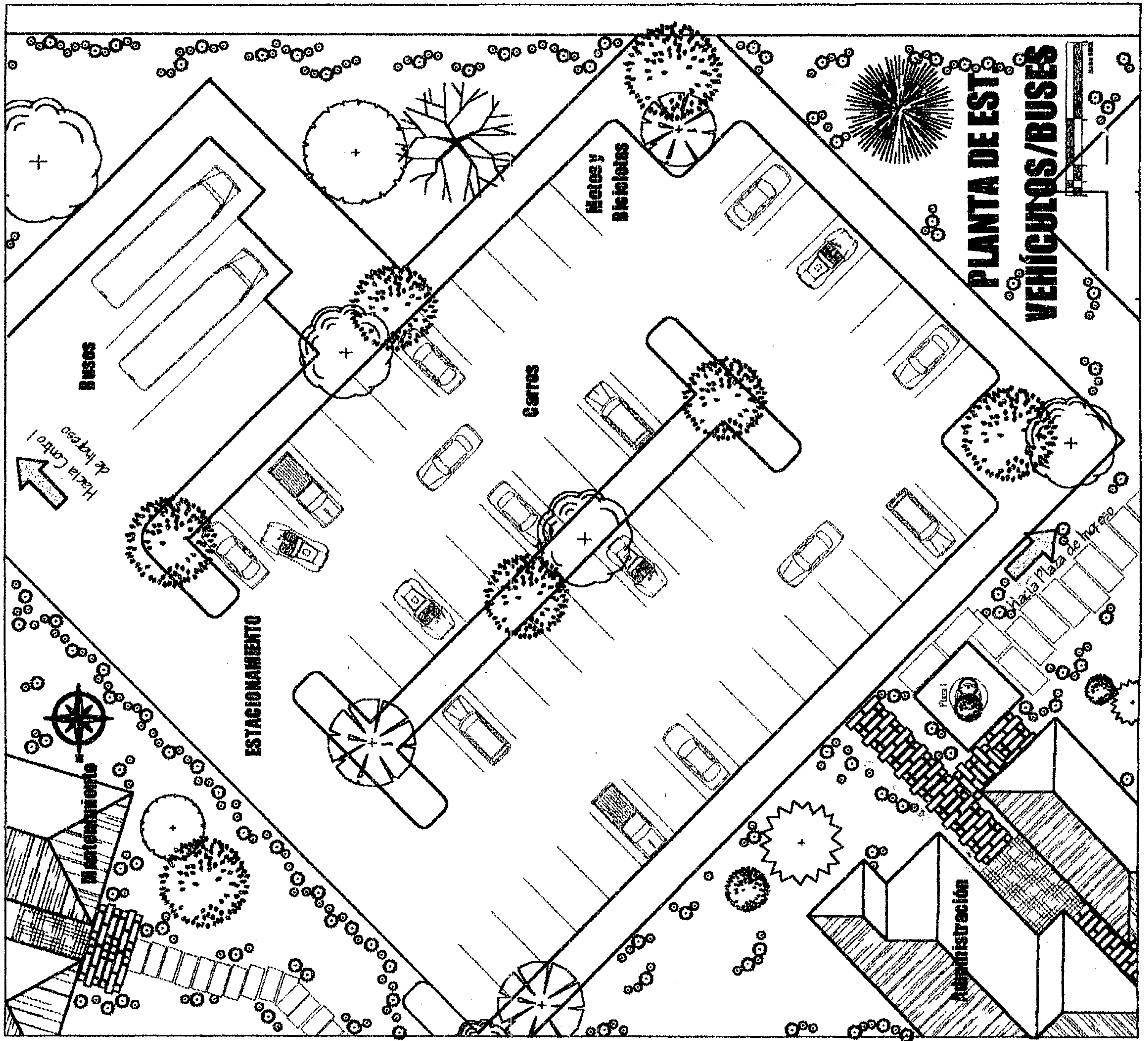

FUNDACION CRHISTIAN CHILDREN FUND.

HOJA: 110

FECHA:  
ABRIL 2004

ESCALA:  
GRÁFICA

CONTENIDO:

PLANTA DE ESTACIONAMIENTO PUBLICO

ESTUDIANTE:

AURA BEATRIZ SOTO CIFUENTES



UNIVERSIDAD SAN CARLOS DE GUATEMALA  
FACULTAD DE ARQUITECTURA

CENTRO RECREATIVO Y TURÍSTICO  
OJLAB'L K' E MAYAB' DESCANSO MAYA  
EL ASINTAL, RETALHULEU.



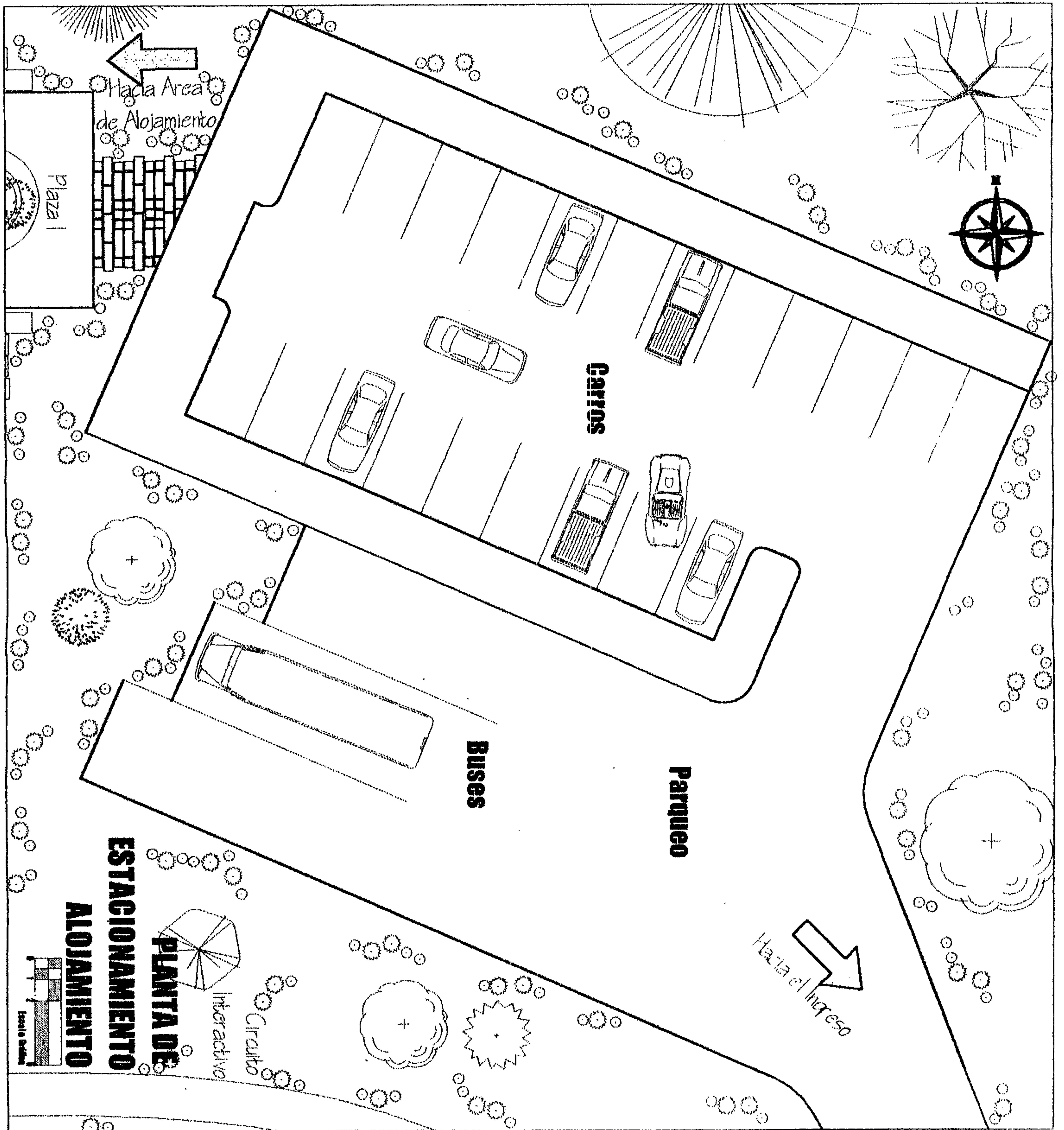

USAC

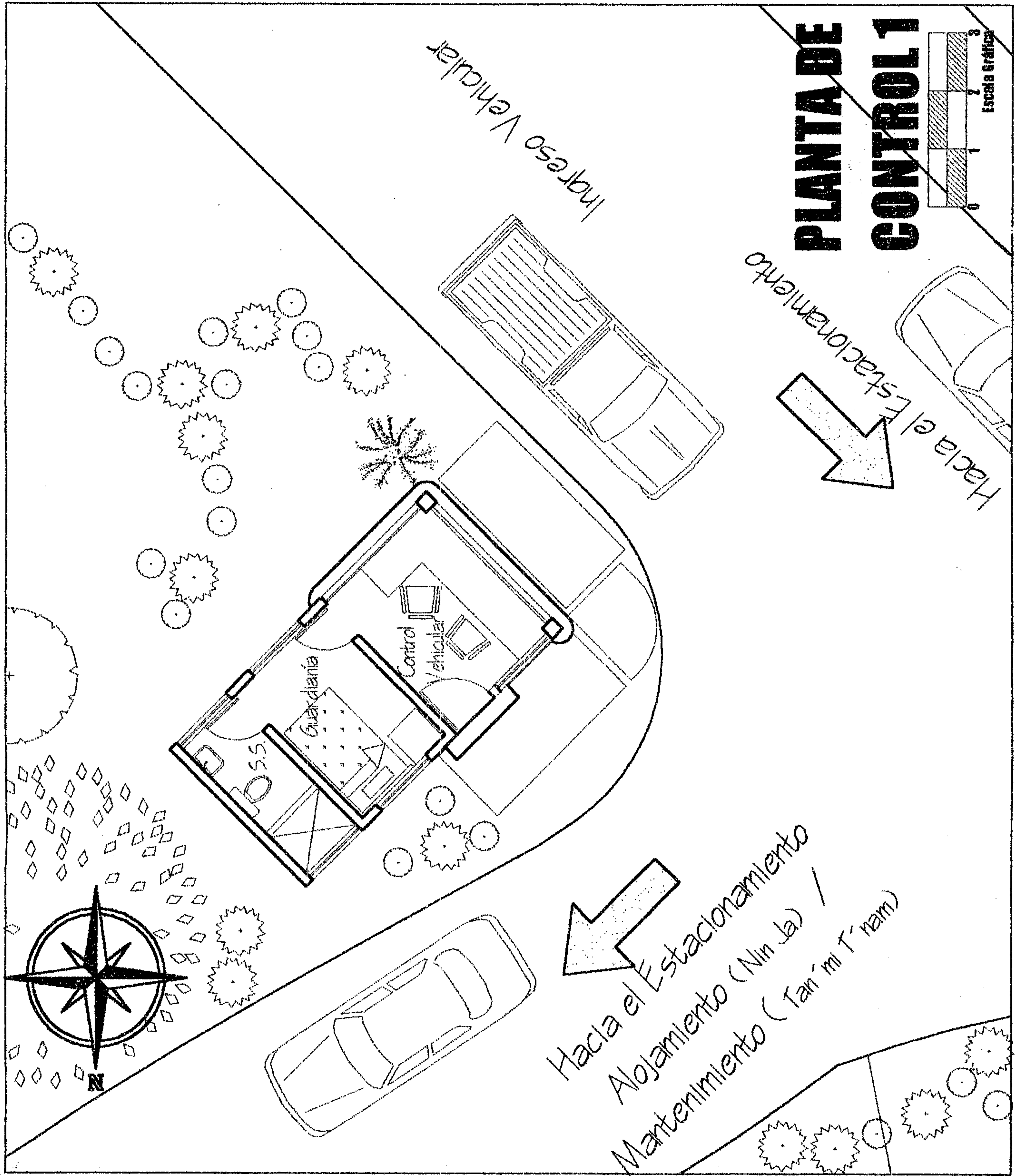

 <b>USAC</b>	<b>UNIVERSIDAD SAN CARLOS DE GUATEMALA</b>	<b>CONTENIDO:</b> <b>PLANTA DE ESTACIONAMIENTO ALOJAMIENTO</b>	<b>HOJA:</b> 111	 <b>FUNDACION CRISTIAN CHILDREN FUND.</b>
	<b>FACULTAD DE ARQUITECTURA</b>	<b>ESTUDIANTE:</b> <b>AURA BEATRIZ SOTO CIFUENTES</b>	<b>FECHA:</b> <b>Abril 2,004</b>	
	<b>CENTRO RECREATIVO Y TURISTICO</b> <b>OJLAB'L K' E MAYAB' DESCANSO MAYA</b> <b>EL ASINTAL, RETALHULEU.</b>	<b>ESCALA:</b> <b>GRAFICA</b>		

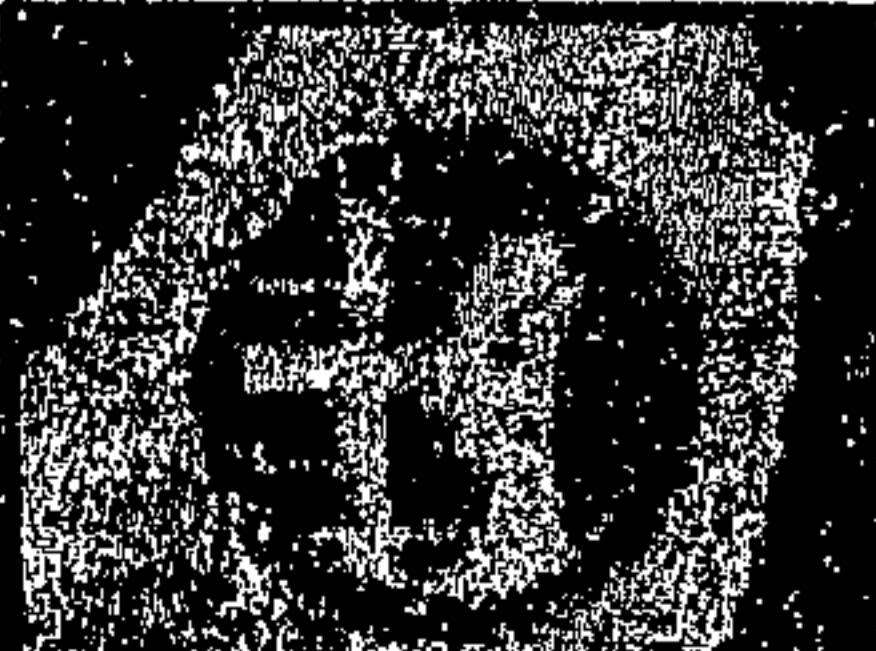

 <b>FUNDACION CRHISTIAN CHILDREN FUND.</b>	<b>HOJA:</b> 112	<b>CONTENIDO:</b>  <b>PLANTA DE CONTROL 1</b>	<b>UNIVERSIDAD SAN CARLOS DE GUATEMALA</b>  <b>FACULTAD DE ARQUITECTURA</b>	 <b>USAC</b>
	<b>FECHA:</b> ABRIL 2004			
	<b>ESCALA:</b> GRÁFICA			



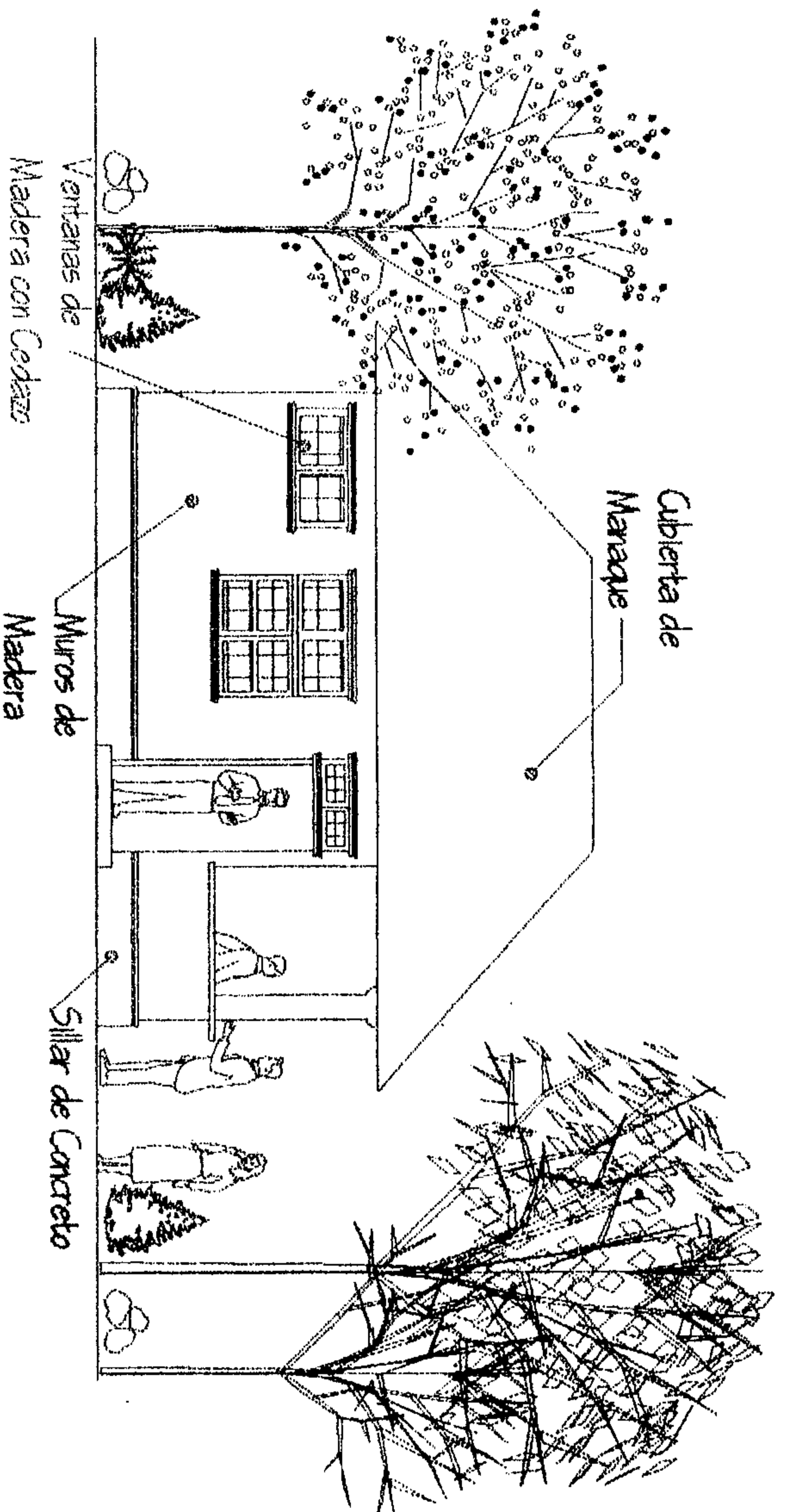

# ELEVACIÓN N/O DE CONTROL 1



Escala Gráfica

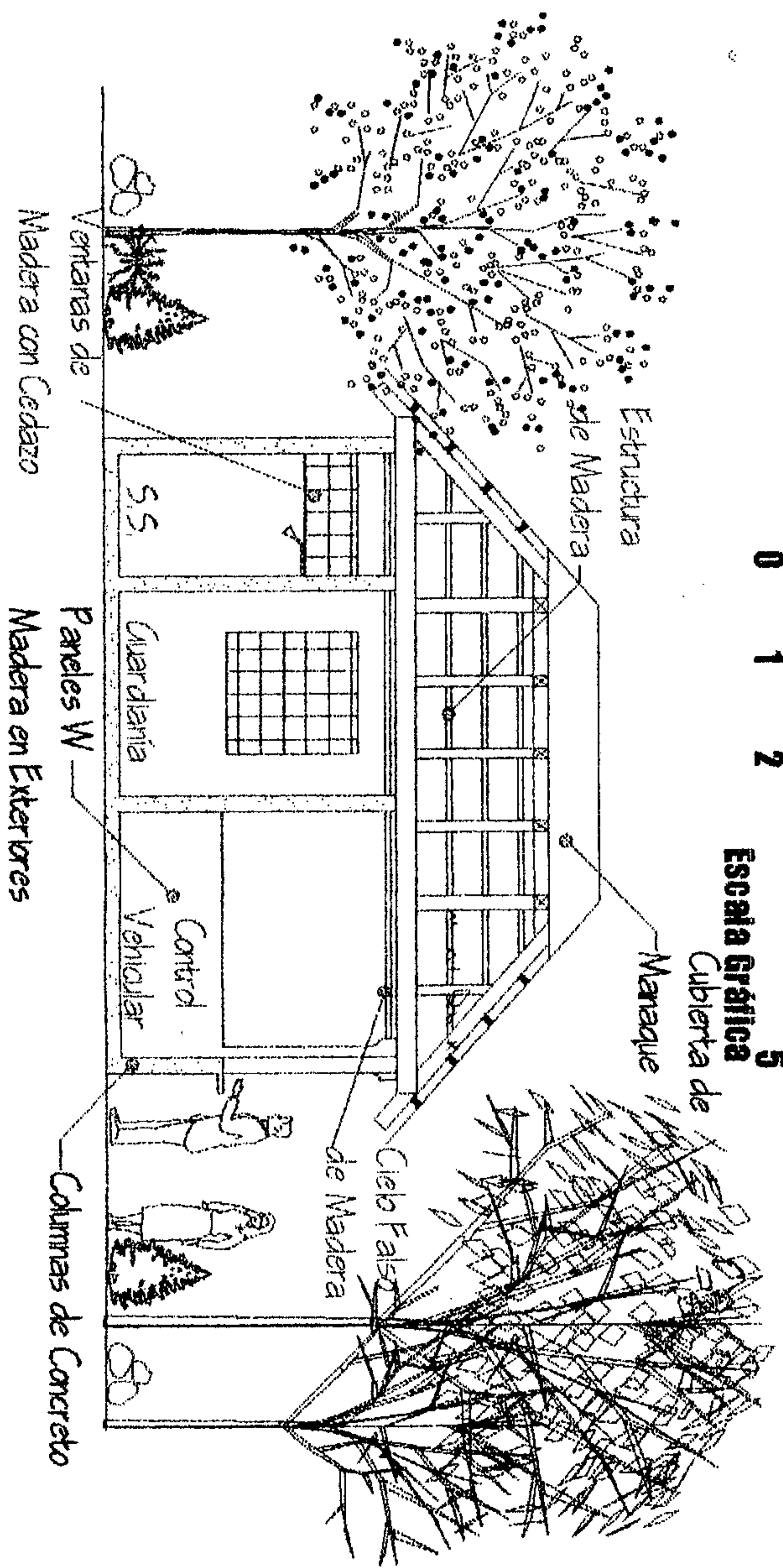

# SECCIÓN LONGITUDINAL DE CONTROL 1

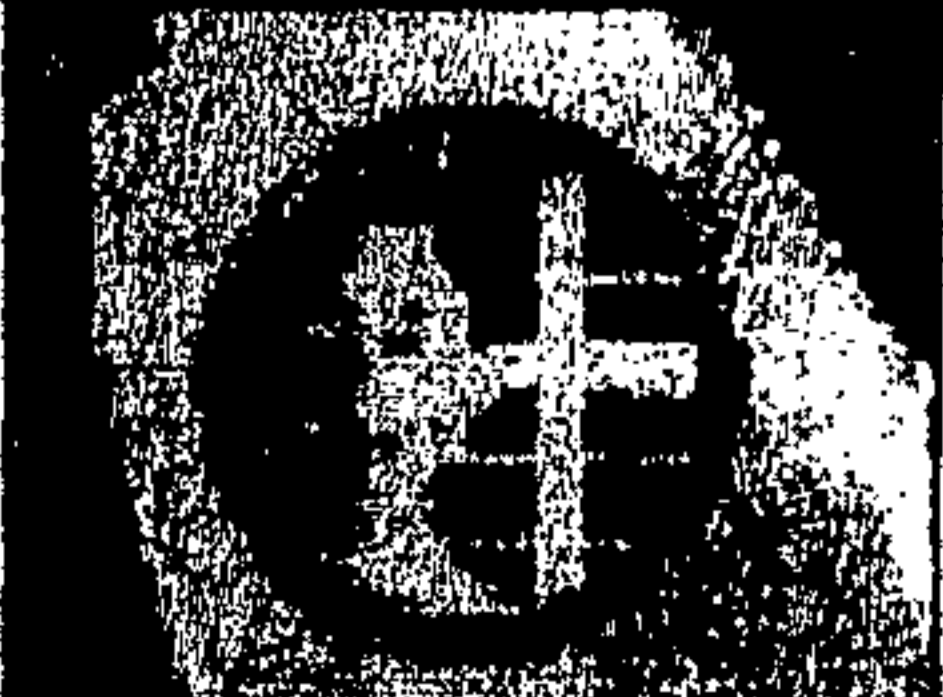

Escala Gráfica

 <b>USAC</b>	<b>UNIVERSIDAD SAN CARLOS DE GUATEMALA</b>	<b>CONTENIDO:</b> ELEVACION Y SECCION DE CONTROL 1	<b>HOJA:</b> 113	 <b>FUNDACION CRHISTIAN CHILDREN FUND.</b>
	<b>FACULTAD DE ARQUITECTURA</b>	<b>ESTUDIANTE:</b> AURA BEATRIZ SOTO CIFUENTES	<b>FECHA:</b> Abril 2,004	
	<b>CENTRO RECREATIVO Y TURÍSTICO</b> OJLAB'L K' E MAYAB' DESCANSO MAYA EL ASINTAL, RETALHULEU.	<b>ESCALA:</b> GRÁFICA		

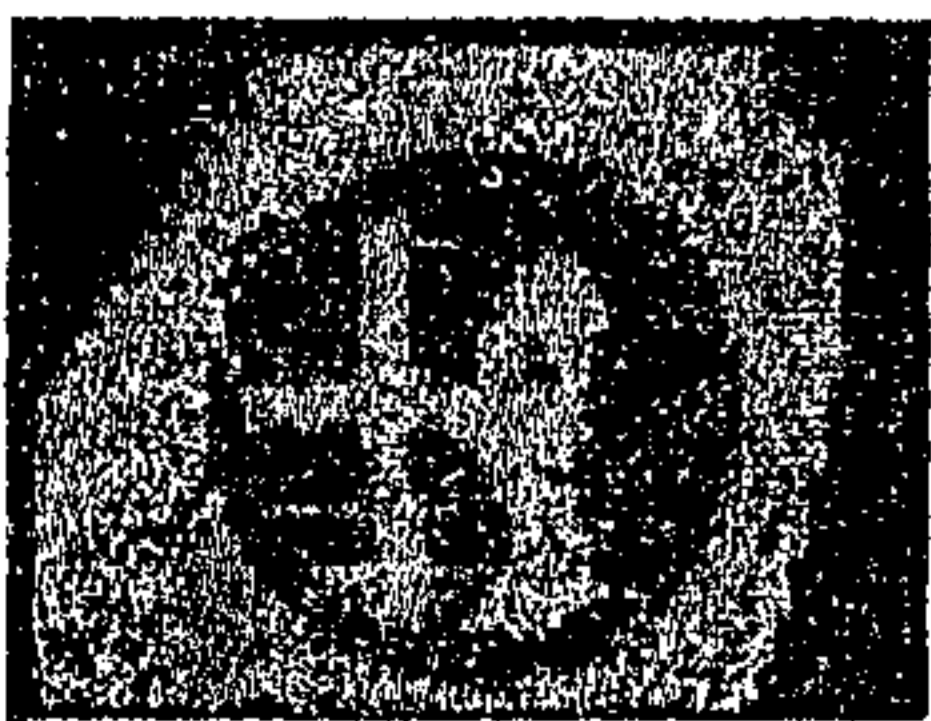
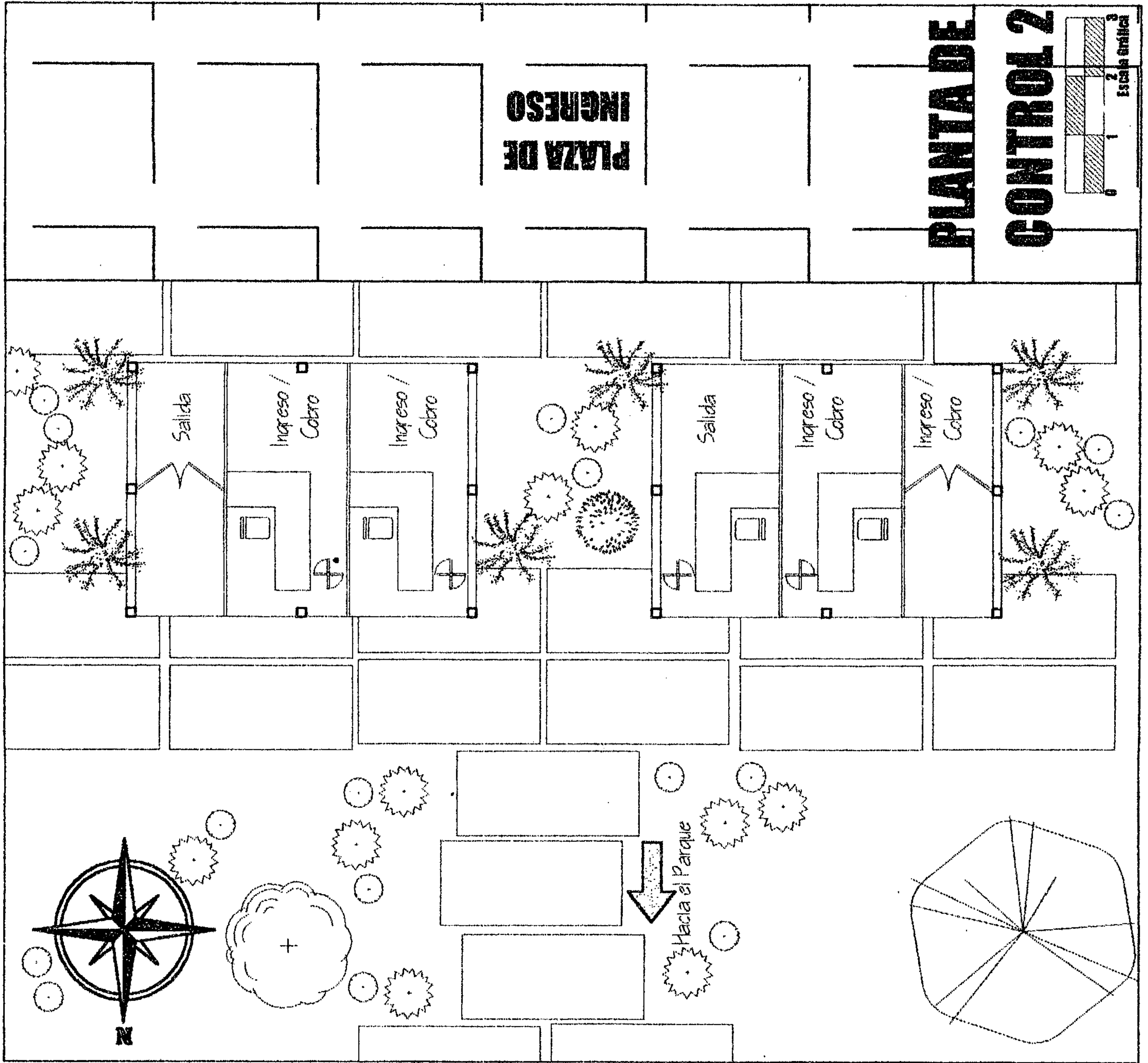

FUNDACION CRHISTIAN  
CHILDREN FUND.

HOJA: 114

FECHA:  
Abril 2,004

ESCALA:  
GRÁFICA

CONTENIDO:

PLANTA DE  
CONTROL 2

ESTUDIANTE:

AURA BEATRIZ  
SOTO CIFUENTES

UNIVERSIDAD SAN CARLOS DE GUATEMALA

FACULTAD DE ARQUITECTURA

CENTRO RECREATIVO Y TURÍSTICO

OJLAB'L K' E MAYAB' DESCANSO MAYA  
EL ASINTAL, RETALHULEU.



USAC

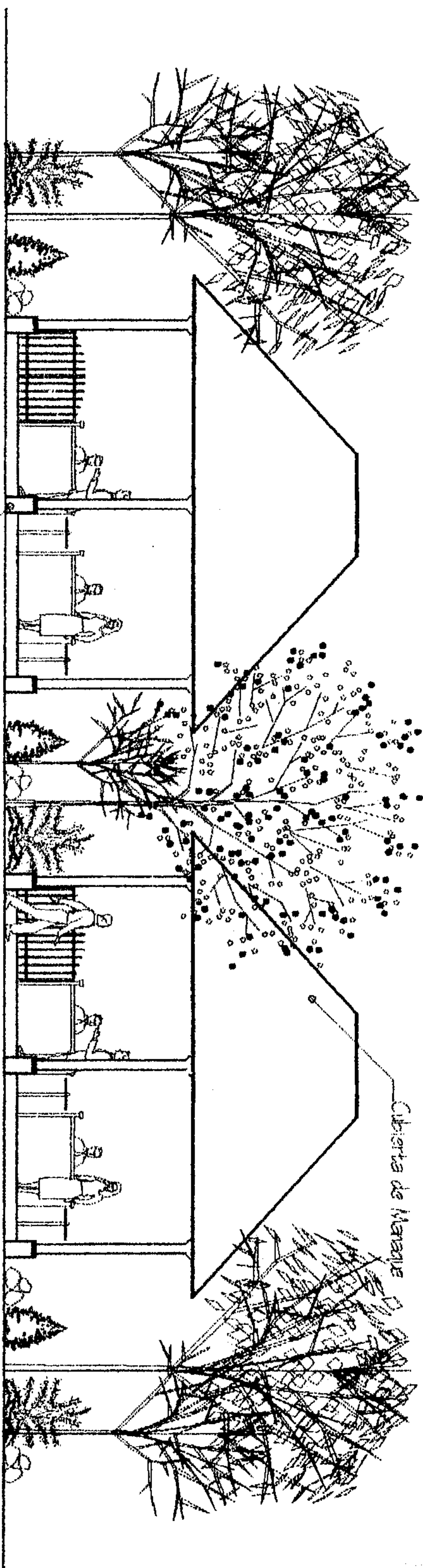

**ELEVACION DE CONTROL 2**

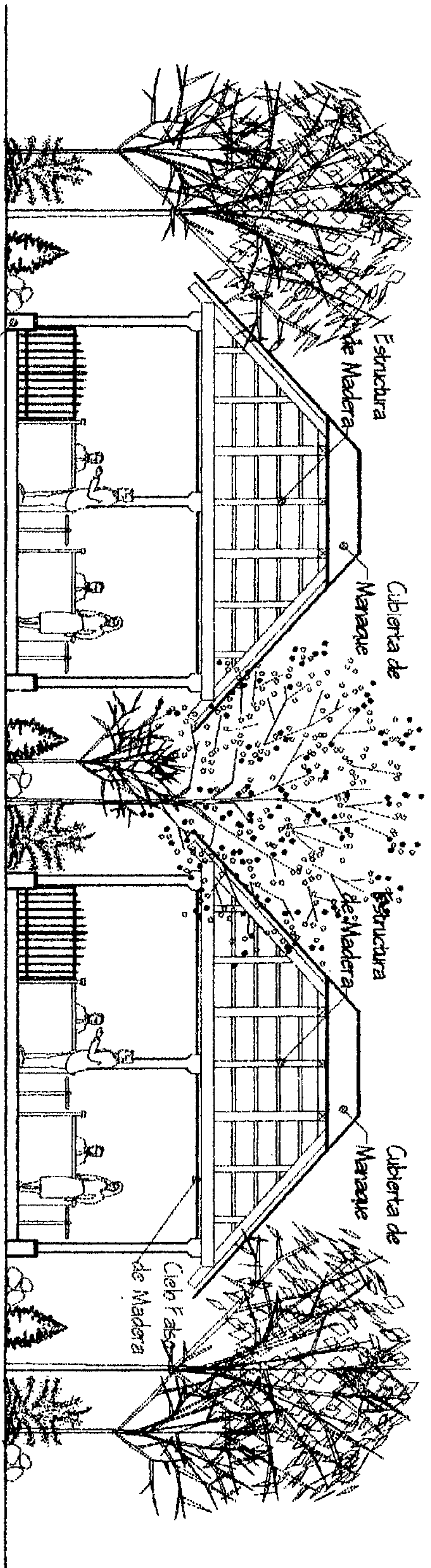

**SECCION LONGITUDINAL DE CONTROL 2**

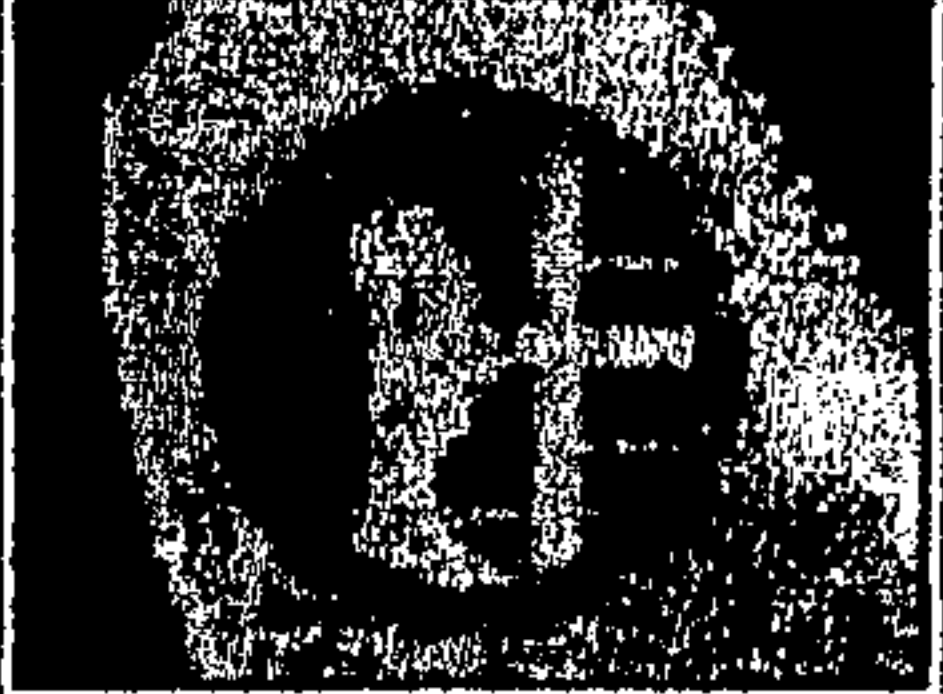

 <b>USAC</b>	<b>UNIVERSIDAD SAN CARLOS DE GUATEMALA</b>	<b>CONTENIDO:</b> <b>ELEVACION Y SECCION CONTROL 2</b>	<b>HOJA: 115</b>	 <b>FUNDACION CRHISTIAN CHILDREN FUND.</b>
	<b>FACULTAD DE ARQUITECTURA</b>	<b>ESTUDIANTE:</b> <b>AURA BEATRIZ SOTO CIFUENTES</b>	<b>FECHA:</b> <b>Abril 2,004</b>	
	<b>CENTRO RECREATIVO Y TURISTICO</b> <b>OJLAB'L K' E MAYAB' DESCANSO MAYA</b> <b>EL ASINTAL, RETALHULEU.</b>		<b>ESCALA:</b> <b>GRAFICA</b>	

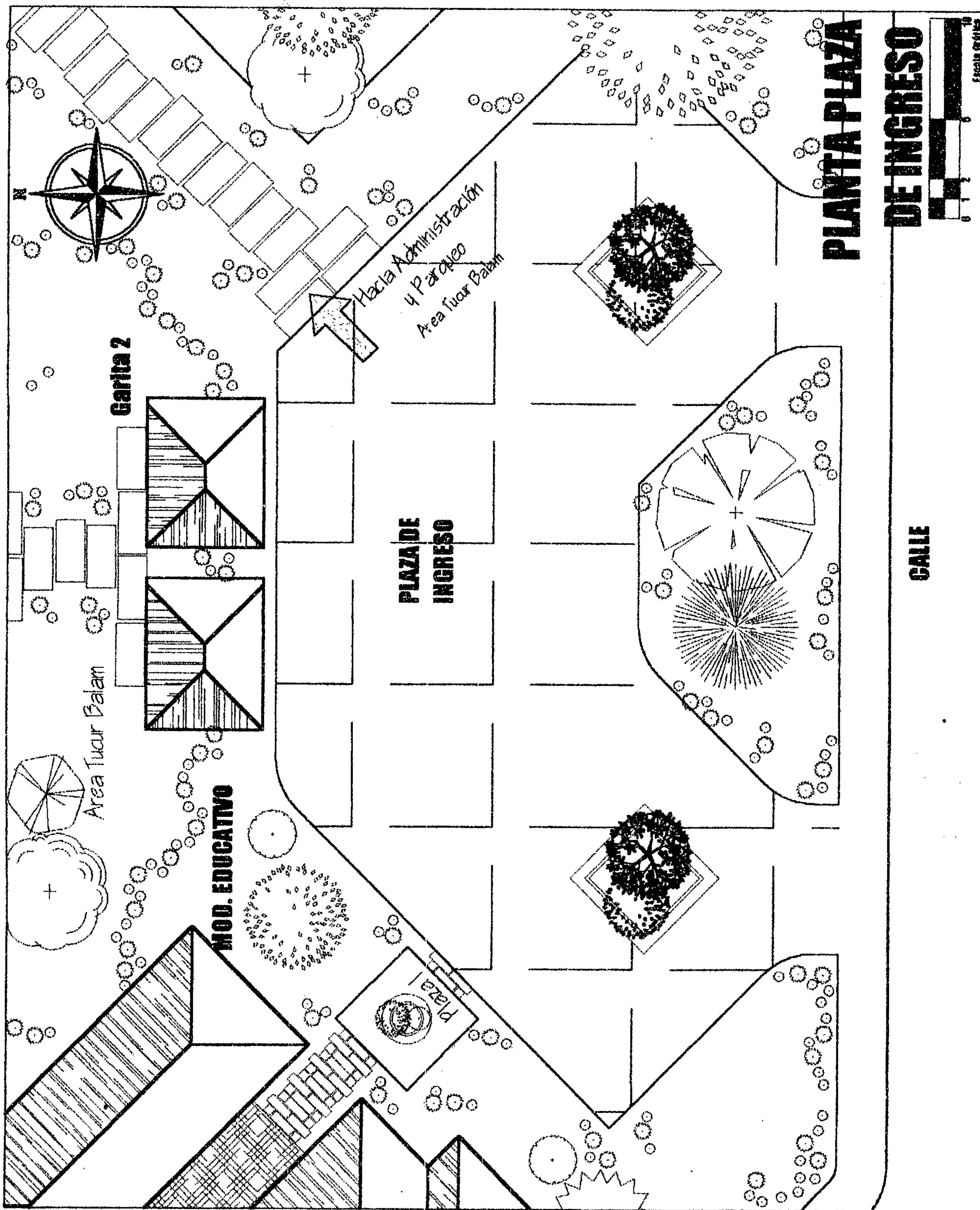

HOJA: 116  
 FECHA:  
 Abril 2,004  
 ESCALA:  
 GRÁFICA

CONTENIDO:  
 PLANTA DE PLAZA DE INGRESO  
 ESTUDIANTE:  
 AURA BEATRIZ SOTO CIFUENTES

UNIVERSIDAD SAN CARLOS DE GUATEMALA  
 FACULTAD DE ARQUITECTURA  
 CENTRO RECREATIVO Y TURÍSTICO  
 OJLAB'L K' E MAYAB' DESCANSO MAYA  
 EL ASINTAL, RETALHULEU.



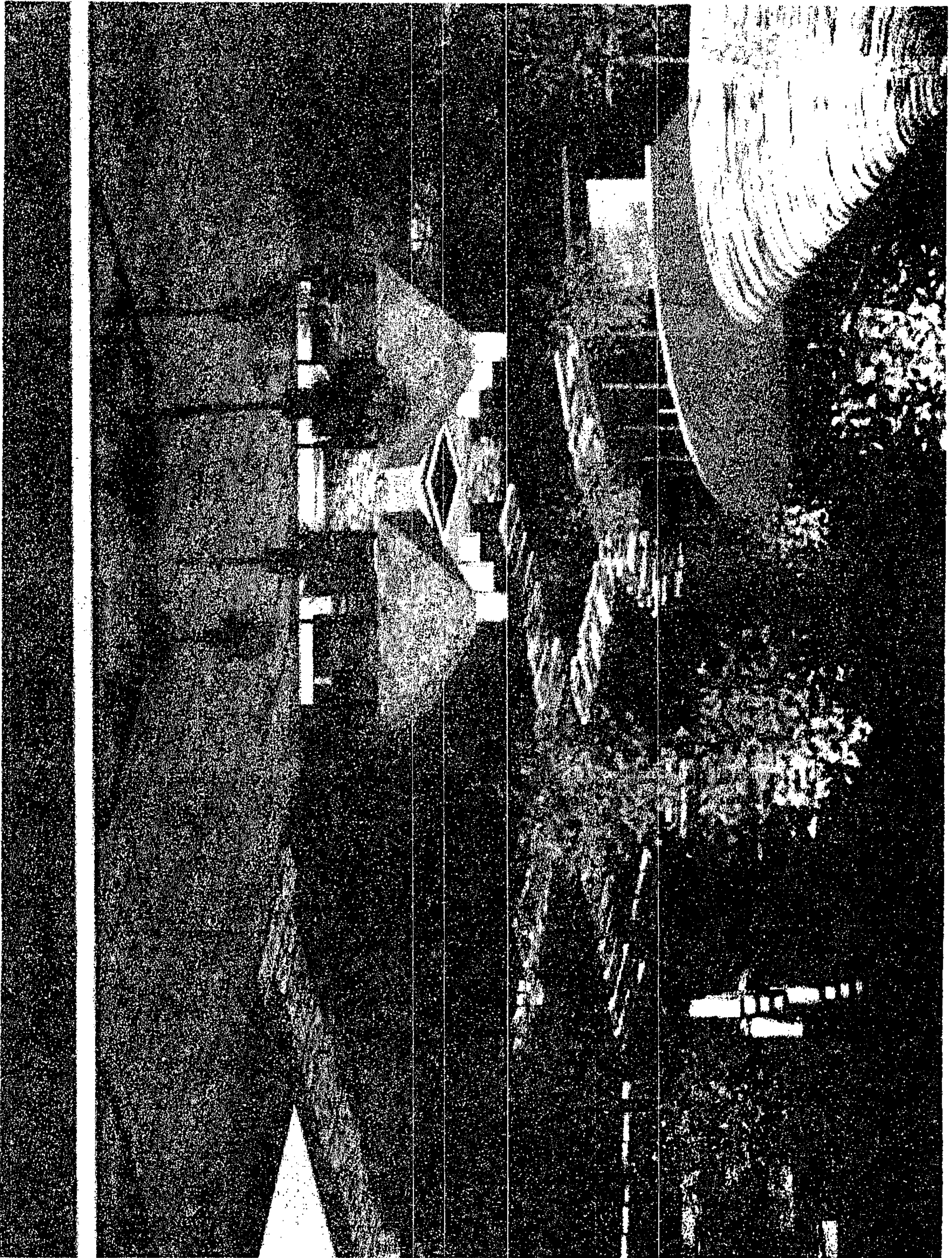

APUNTE DE PLAZA DE INGRESO  
CONTROL 2, SALÓN DE USOS MÚLTIPLES, RÉPLICA PLAZA No. 12 TUCUR BALAM



UNIVERSIDAD SAN CARLOS DE GUATEMALA

FACULTAD DE ARQUITECTURA

CENTRO RECREATIVO Y TURÍSTICO  
OJLAB'L K' E MAYAB' DESCANSO MAYA  
EL ASINTAL, RETALHULEU.

CONTENIDO:

**APUNTE**

ESTUDIANTE:

**AURA BEATRIZ  
SOTO CIFUENTES**

HOJA: 117

FECHA:  
Abril 2,004

ESCALA:  
SIN ESCALA



FUNDACION CRHISTIAN  
CHILDREN FUND.

# CENTRO RECREATIVO Y TURÍSTICO "OJLAB'L K 'É MAYAB'" DESCANSO MAYA EL ASINTAL, RETALHULEU



FUNDACIÓN CHRISTIAN  
CHILDREN'S FUND, INC.

## 6.1.2. ÁREA ADMINISTRATIVA

Ubicada también en el  
ÁREA DE TUCUR BALAM, ÁREA DE TUCUR BALAM (que significa  
Búho-Jaguar dicho en Quiché), uno de los edificios importantes.  
En este sector se planifica la organización y el funcionamiento del  
Centro recreativo, para que la atención a los usuarios sea lo mejor  
posible. Será el centro de información y el contacto entre los  
usuarios y las diferentes áreas del Centro. Deberá constar de los  
siguientes ambientes:

1. Oficina de Administrador.
2. Oficina de Contabilidad
3. Secretaría
4. Registro y recepción
5. Sala de Sesiones
6. Bodega y Archivo
7. S.S. Personal + Cubículo de Baños Hombres y Mujeres (H y M).
8. Vestíbulo.
9. Sala de Espera
10. Plaza de Ingreso
11. Internet.
12. Tienda de Recuerdos, Artesanías del Lugar, y Trabajos Manuales por los niños de la Fundación.

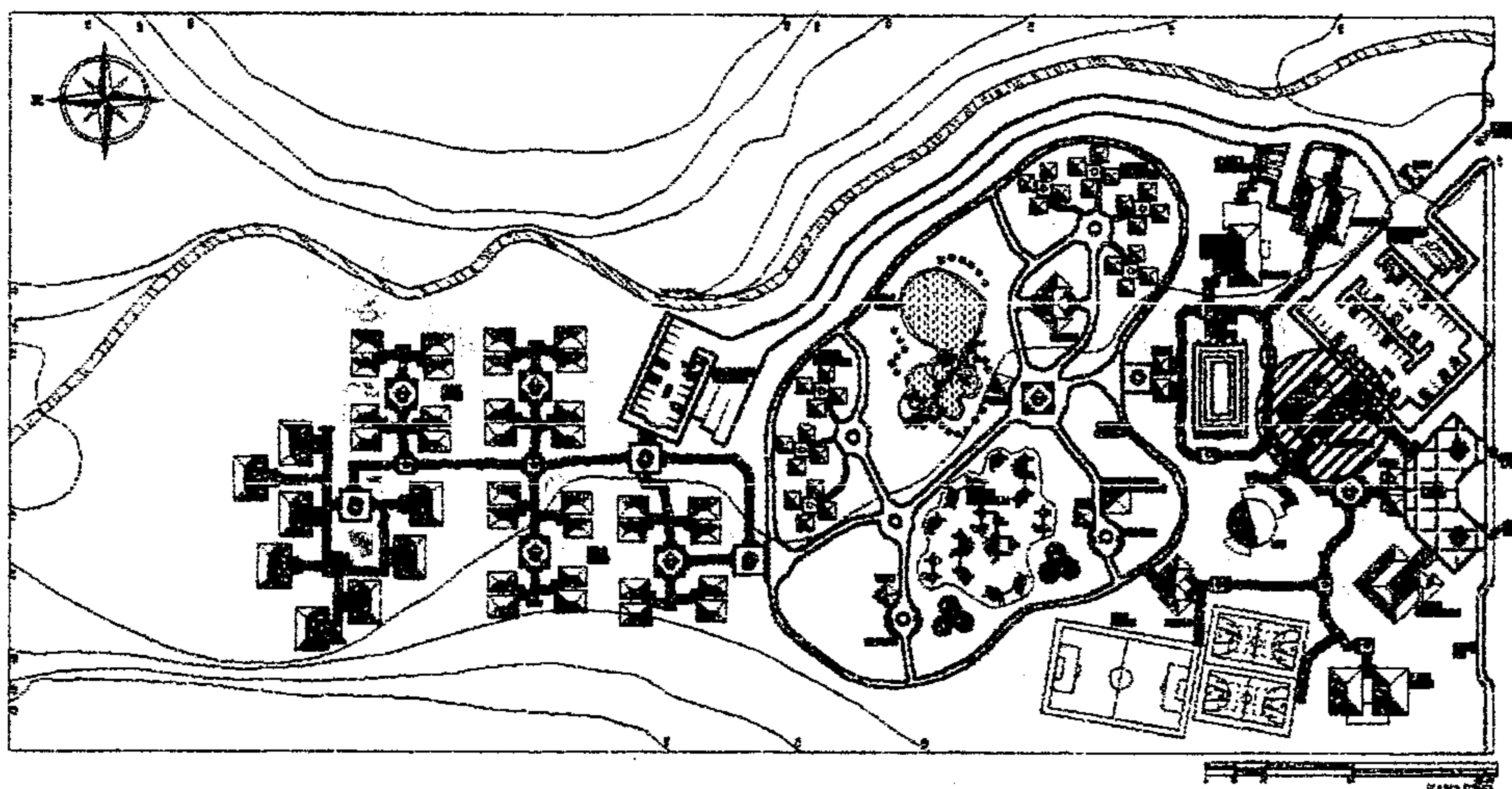

## PLANTA DE CONJUNTO

UNIVERSIDAD DE SAN CARLOS DE GUATEMALA  
AURA BEATRIZ SOTO CIFUENTES

Página No. 118

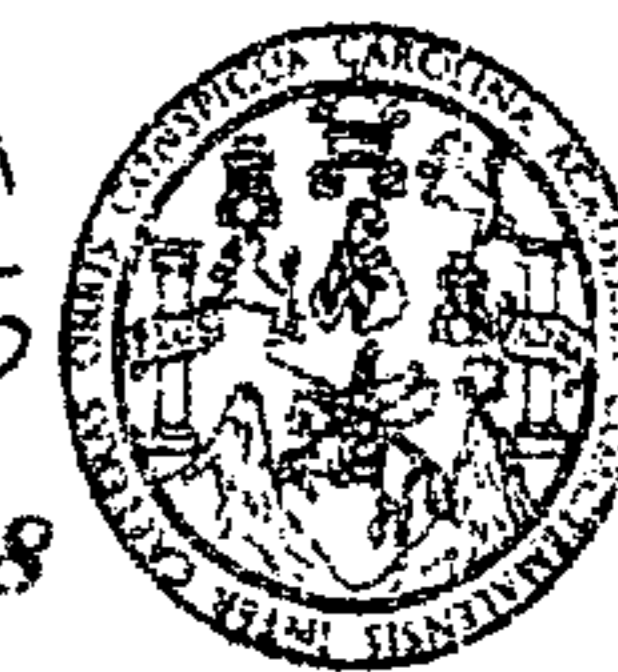

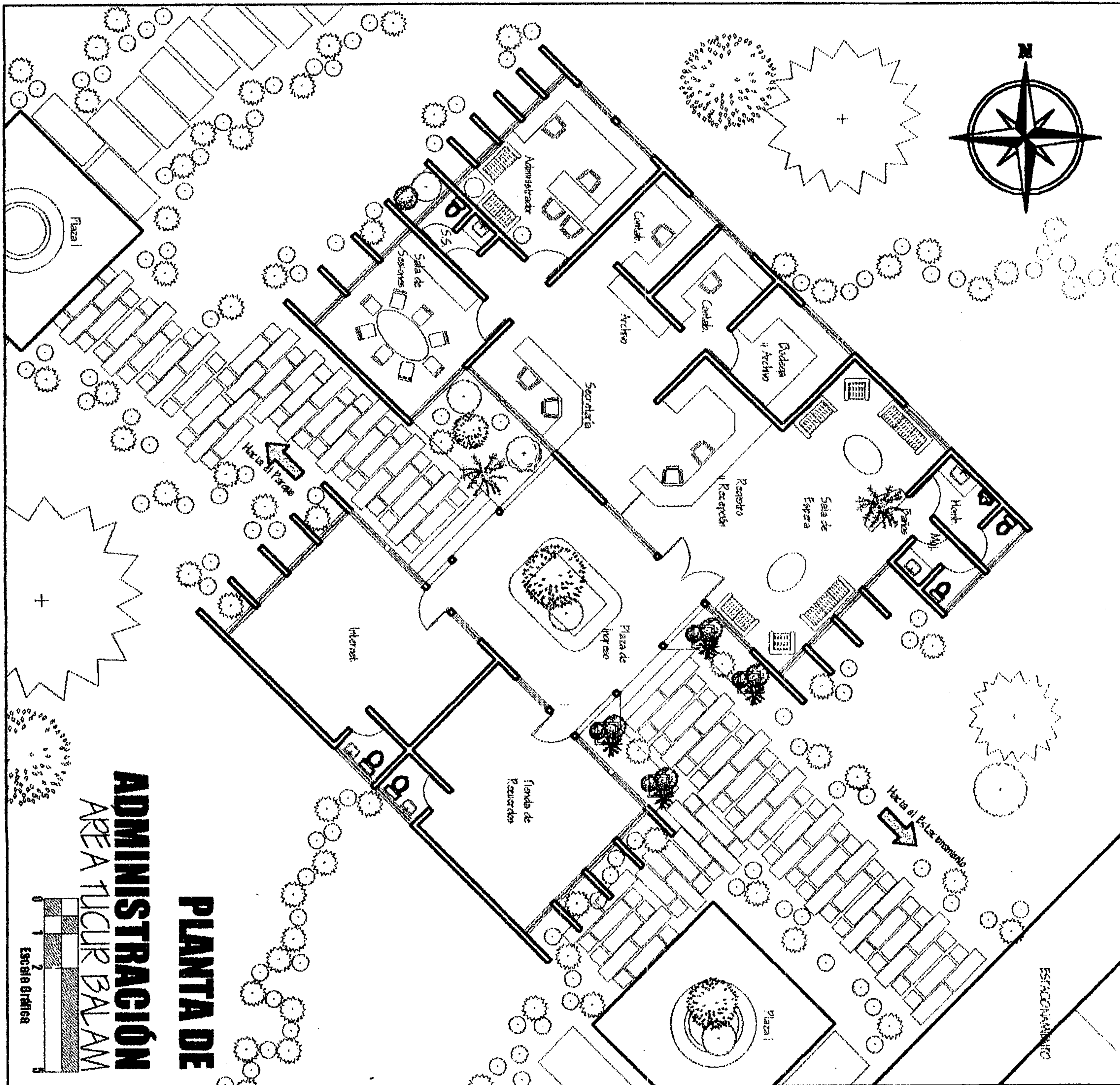

**ADMINISTRACIÓN**  
**AREA TUCUR BALAM**  
**PLANTA DE**



<p><b>USAC</b></p>	<p><b>UNIVERSIDAD SAN CARLOS DE GUATEMALA</b></p>	<p>CONTENIDO:</p> <p><b>PLANTA DE ADMINISTRACIÓN</b></p>	<p>HOJA: 119</p>	<p><b>FUNDACION CRHISTIAN CHILDREN FUND.</b></p>
	<p><b>FACULTAD DE ARQUITECTURA</b></p>	<p>ESTUDIANTE:</p> <p><b>AURA BEATRIZ SOTO CIFUENTES</b></p>	<p>FECHA:</p> <p>Abril 2,004</p>	
	<p><b>CENTRO RECREATIVO Y TURÍSTICO</b>  OJLAB'L K' E MAYAB' DESCANSO MAYA  EL ASINTAL, RETALHULEU.</p>	<p>ESCALA:</p> <p>GRÁFICA</p>		

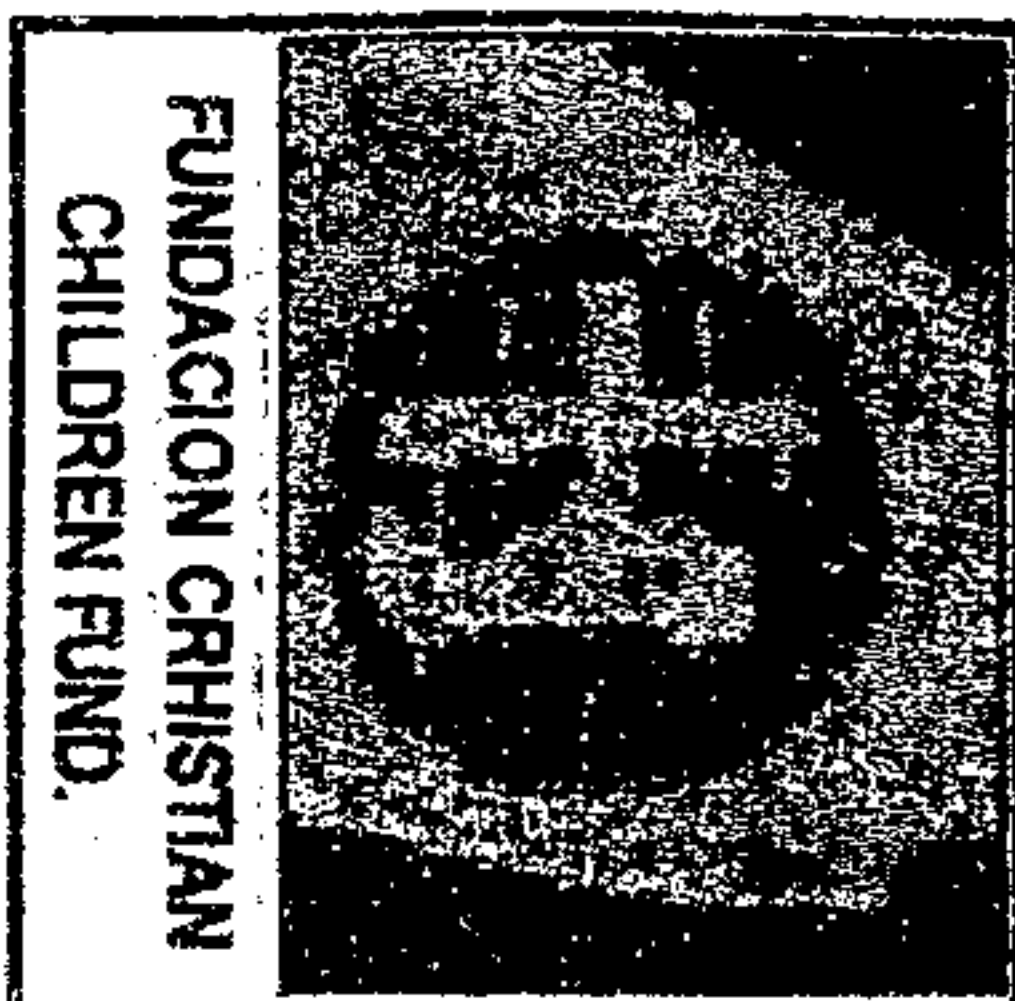

FUNDACION CHRISTIAN CHILDREN FUND.

HOJA: 120  
 FECHA: Abril 2004  
 ESCALA: GRAFICA  
 ESTUDIANTE: AURA BEATRIZ SOTO CIFUENTES

CONTENIDO:  
**ELEVACION Y SECCION ADMINISTRACION**

UNIVERSIDAD SAN CARLOS DE GUATEMALA  
 FACULTAD DE ARQUITECTURA  
 CENTRO RECREATIVO Y TURISTICO  
 OLABIL K' E MAYAB' DESCANSO MAYA  
 EL ASINIAL, RETALHULEU.

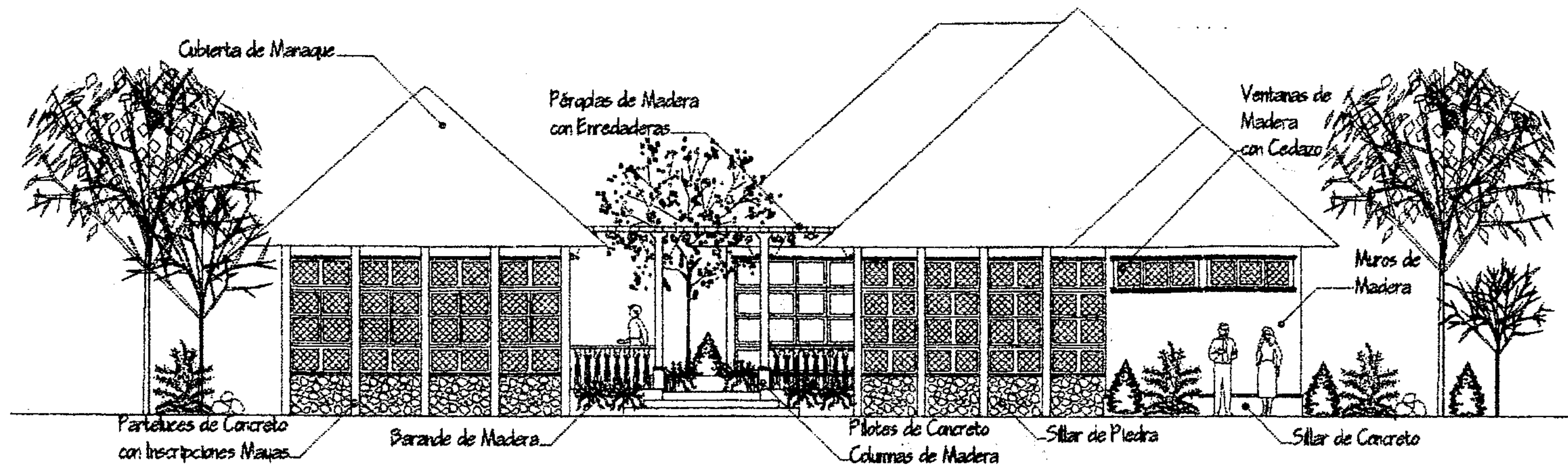

**ELEVACIÓN SURESTE DE ADMINISTRACIÓN**

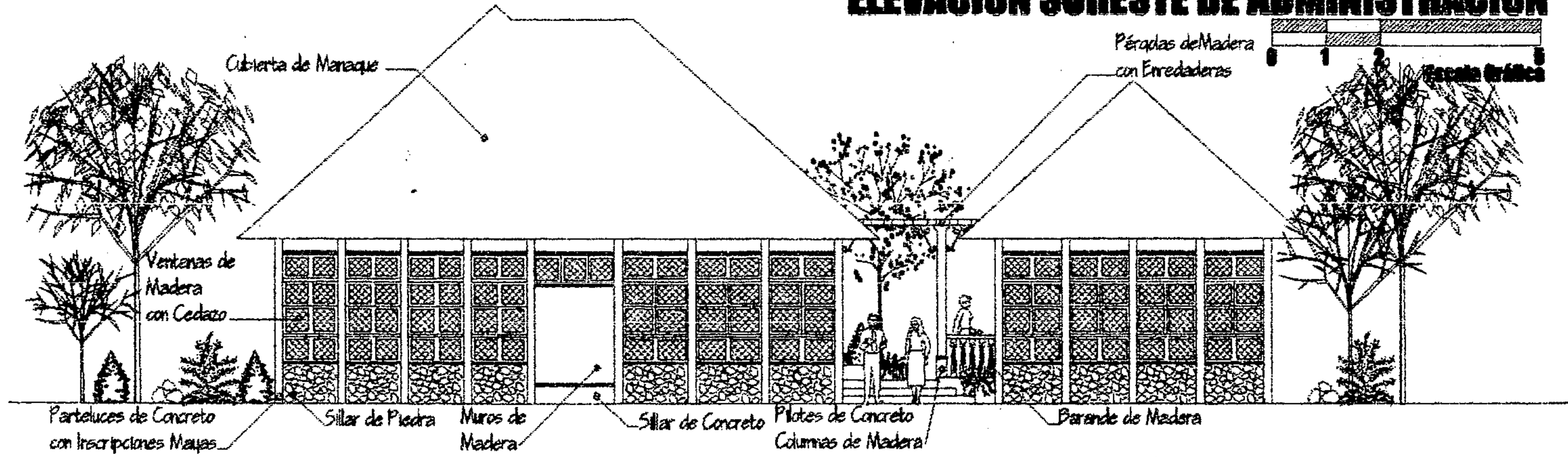

**ELEVACIÓN NORTE DE ADMINISTRACIÓN**

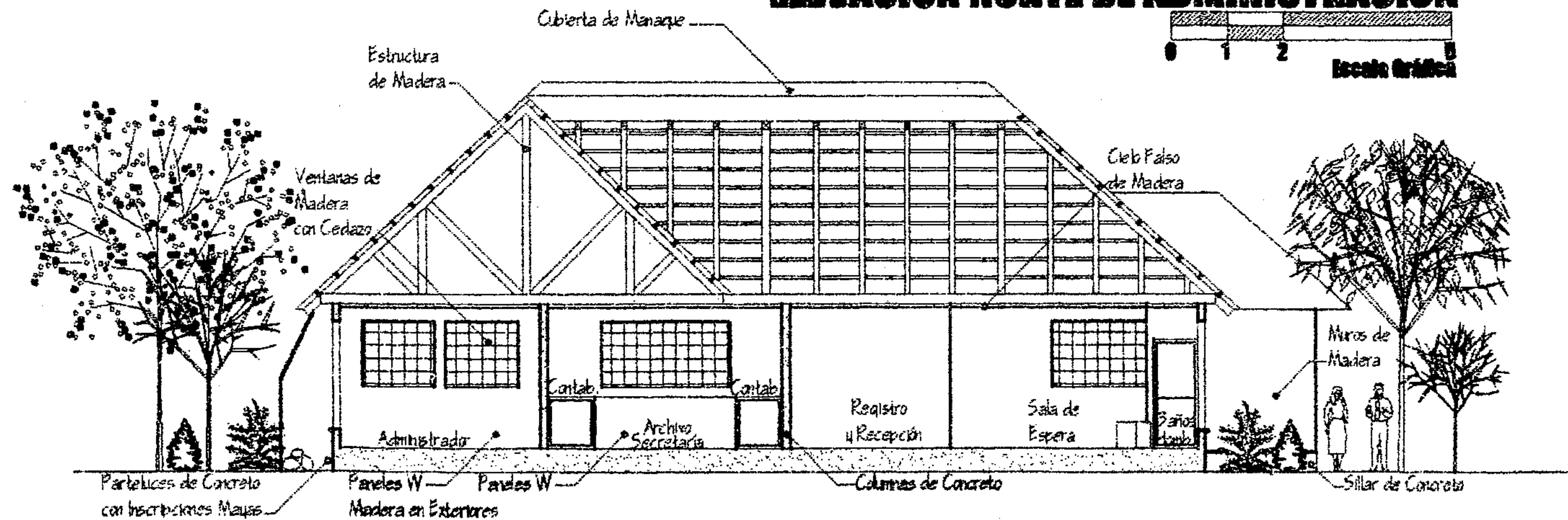

**SECCIÓN LONGITUDINAL DE ADMINISTRACIÓN**



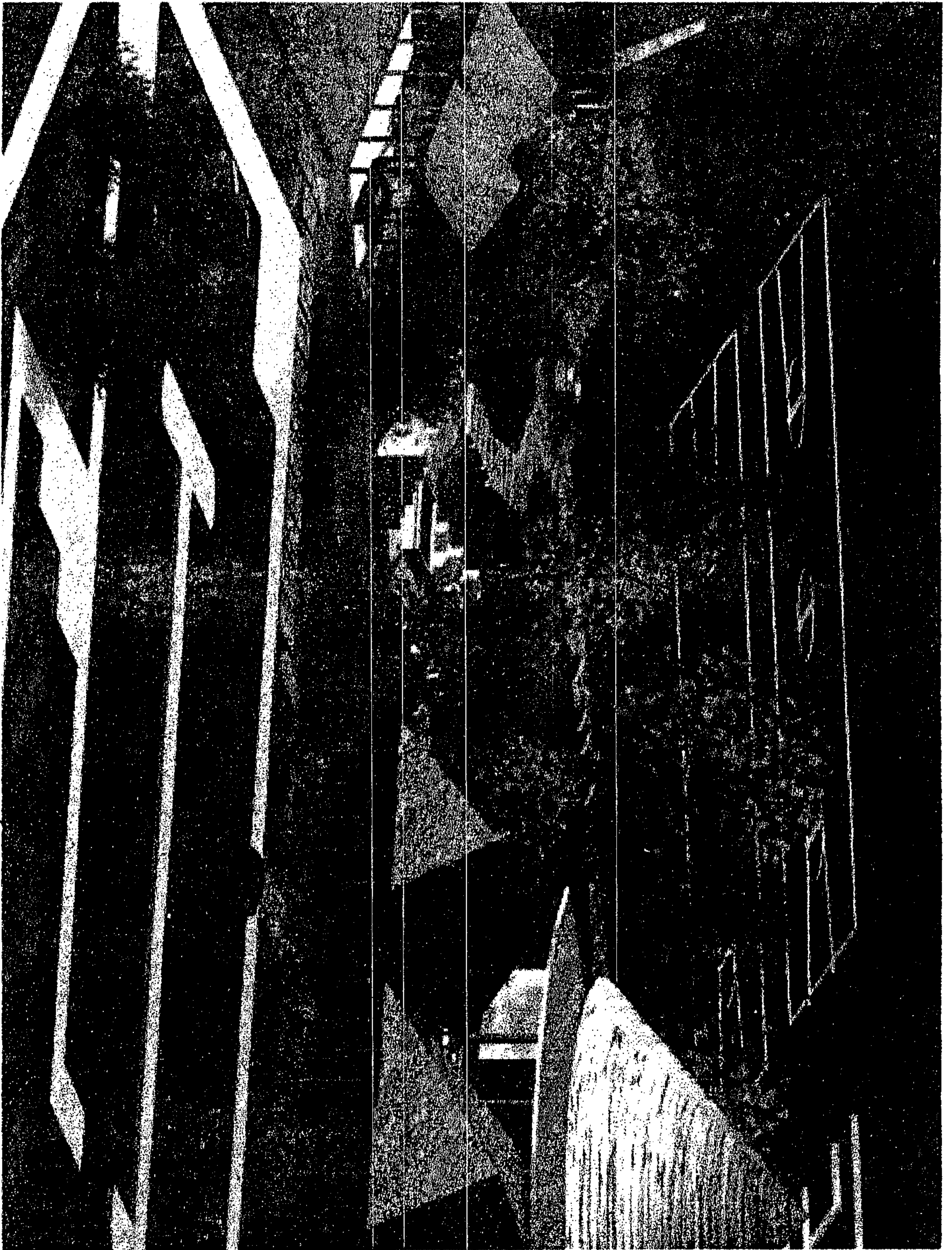

**APUNTE DE ADMINISTRACION**  
 ESTACIONAMIENTO, CONTROL I, SALÓN DE USOS MÚLTIPLES, RÉPLICA PLAZA No. 12 TUCUR BALAM,  
 CANCHAS DEPORTIVAS

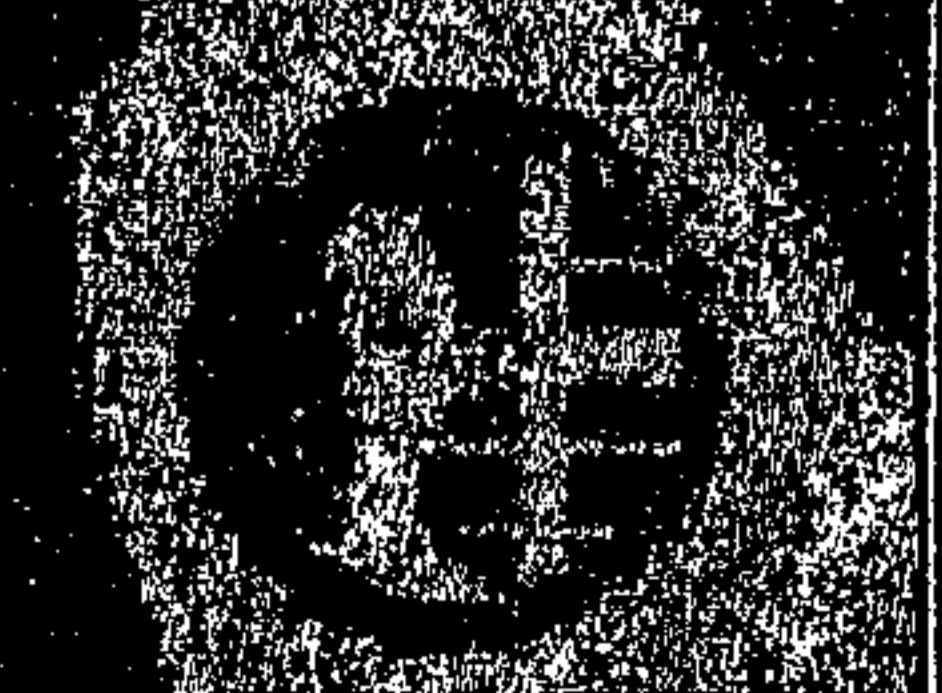
 <b>USAC</b>	<b>UNIVERSIDAD SAN CARLOS DE GUATEMALA</b>	<b>CONTENIDO:</b>	<b>HOJA: 121</b>	 <b>FUNDACION CRHISTIAN CHILDREN FUND.</b>
	<b>FACULTAD DE ARQUITECTURA</b>	<b>APUNTE</b>	<b>FECHA:</b> Abril 2,004	
	<b>CENTRO RECREATIVO Y TURÍSTICO</b> OJLAB'L K' E MAYAB' DESCANSO MAYA EL ASINTAL, RETALHULEU.	<b>ESTUDIANTE:</b> <b>AURA BEATRIZ</b> <b>SOTO CIFUENTES</b>	<b>ESCALA:</b> SIN ESCALA	

# CENTRO RECREATIVO Y TURÍSTICO "OJLAB'L K'É MAYAB'" DESCANSO MAYA EL ASINTAL, RETALHULEU



FUNDACIÓN CHRISTIAN  
CHILDREN'S FUND, INC.

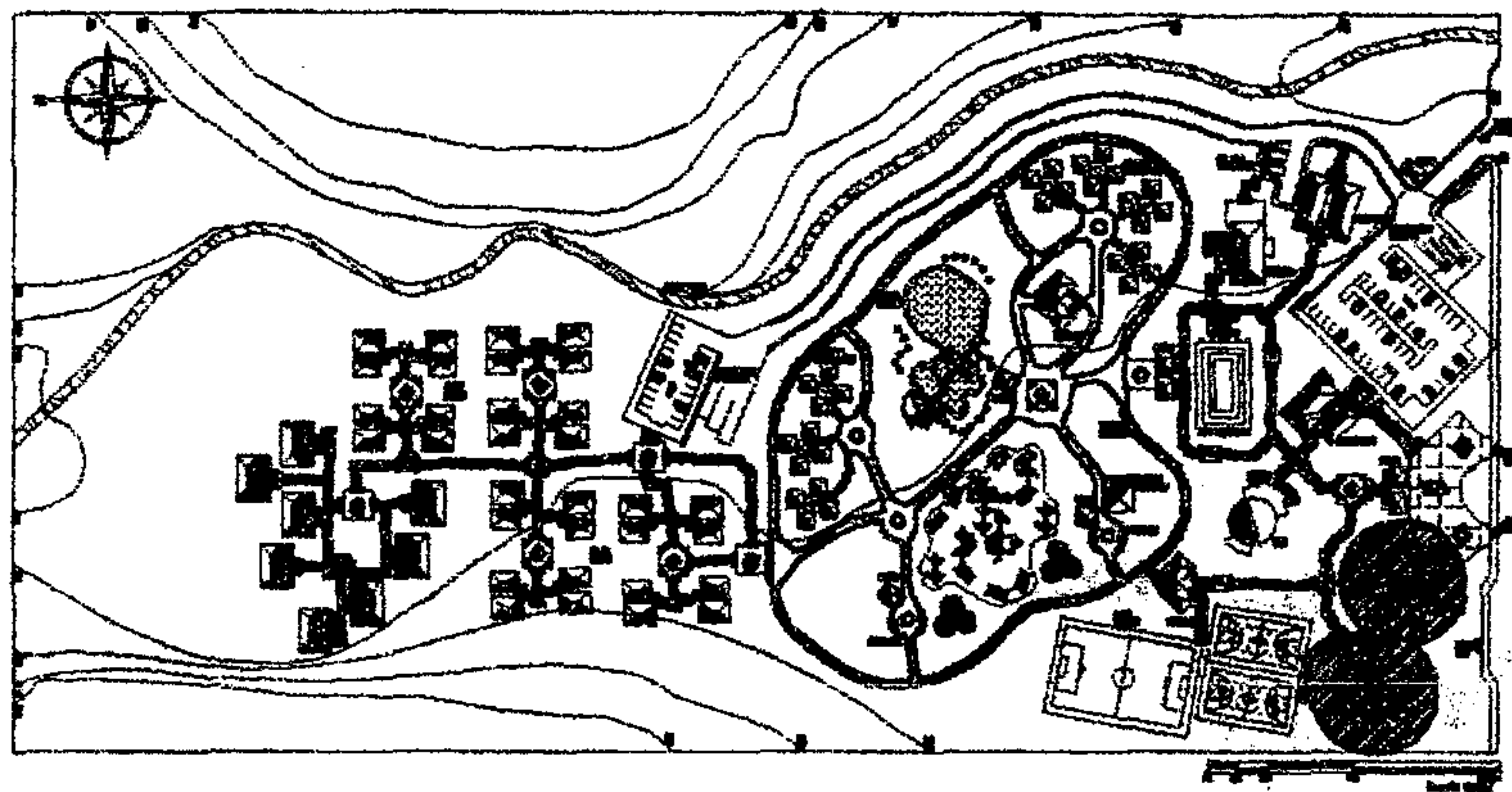

## PLANTA DE CONJUNTO

### 6.1.3 ÁREA TÉCNICA EDUCATIVA.

En esta área ubicada igualmente en el Área de TUCUR BALAM (que significa Búho-Jaguar dicho en Quiché), se encargará de realizar actividades propias de la fundación Christian Children's Fund, Inc., mencionadas en el capítulo 2.6, que es el beneficio altruista de la comunidad, la relación del niño patrocinado y su padrino como los seminarios de capacitación y educación, que se les proporciona o imparte, tanto para el personal de esta fundación, como a los padres de familia y personas que están integradas a ella, como las demás fundaciones del interior de la república, patrocinadas por esta misma organización. También para el aprendizaje de los niños y sus familia que integran el proyecto.

Esta área se dividirá en tres Sub-Áreas que trabajarán conjuntamente para la integración de los objetivos de la fundación, y, estas son:

#### MÓDULO TÉCNICO-EDUCATIVO-RECREATIVO

1. Información y Secretaría
2. Sala de Espera
3. Vestibulo
4. Director
5. Contador
6. S.S. Personal + Cubículo de baños Hombres y Mujeres (H y M.)
7. Promotor Social.
8. Relación Niño y Padrino N/P.
9. Sala de Sesiones.
10. Plaza de Ingreso (Conjuntamente con el área Educativo-Deportiva).
11. Información y Secretaría
12. Sala de Espera
13. Vestibulo + Cubículo de Baños
14. Coordinador de Programas
15. Coordinador Recreativo y Deportivo
16. Enfermería

#### MÓDULO EDUCATIVO

17. Talleres de Trabajo (4 aulas para capacitación y seminarios)
18. Servicio Sanitario Mujeres
19. servicio Sanitario Hombres
20. Bodega de Utilería y Mobiliario
21. Vestibulo de Ingreso + Jardín

UNIVERSIDAD DE SAN CARLOS DE GUATEMALA  
AURA BEATRIZ SOTO CIFUENTES





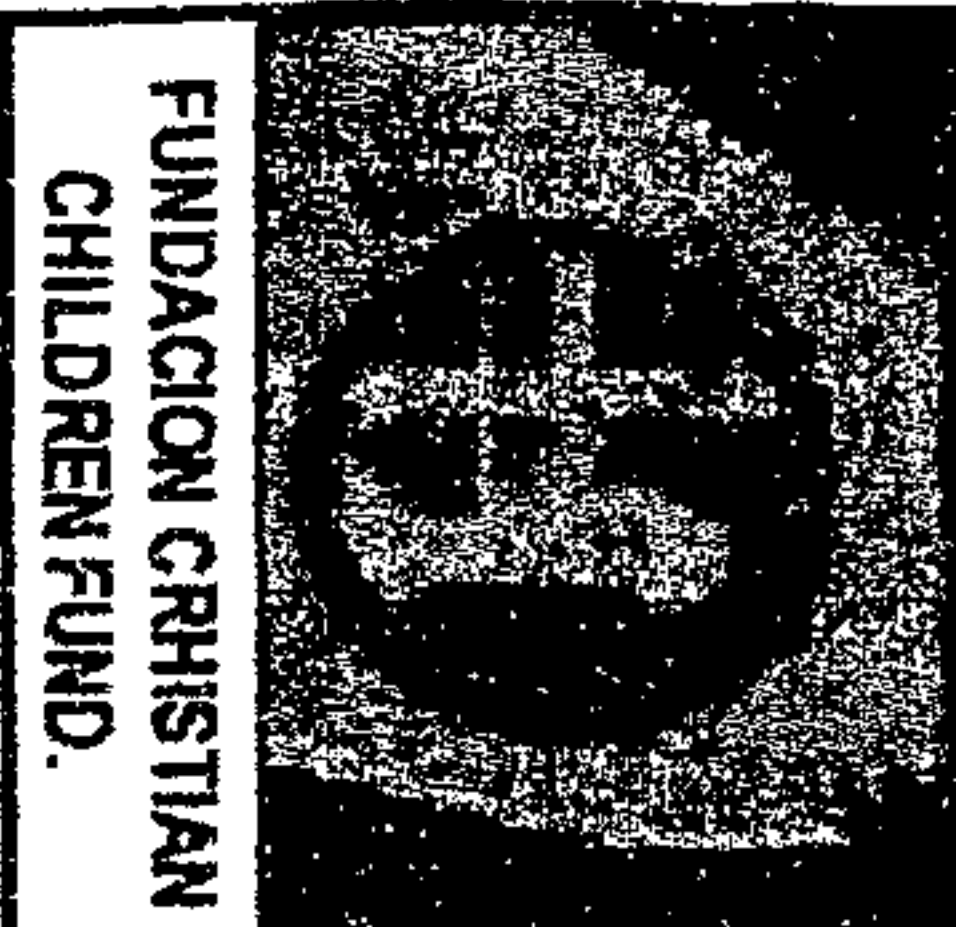

FUNDACION CHRISTIAN CHILDREN FUND.

ESCALA: GRAFICA  
 FECHA: Abril 2, 004  
 HOJA: 124  
 ESTUDIANTE: AURA BEATRIZ SOTO CIFUENTES  
 CONTENIDO: ELEVACION Y SECCION MODULO TECNICO-EDUCATIVO RECREATIVO

UNIVERSIDAD SAN CARLOS DE GUATEMALA  
 FACULTAD DE ARQUITECTURA  
 CENTRO RECREATIVO Y TURISTICO  
 OLABEL K' E MAYAB' DESCANSO MAYA  
 EL ASINITAL, RETALHULEU.

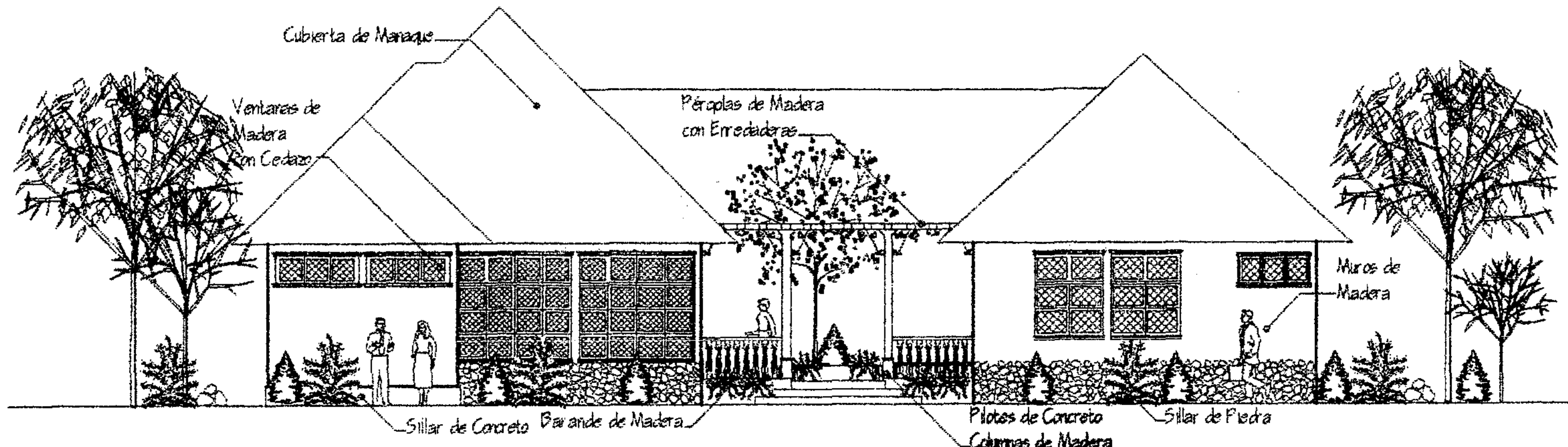

**ELEVACION S/E DE MÓDULO TÉCNICO-EDUCATIVO-RECREATIVO**

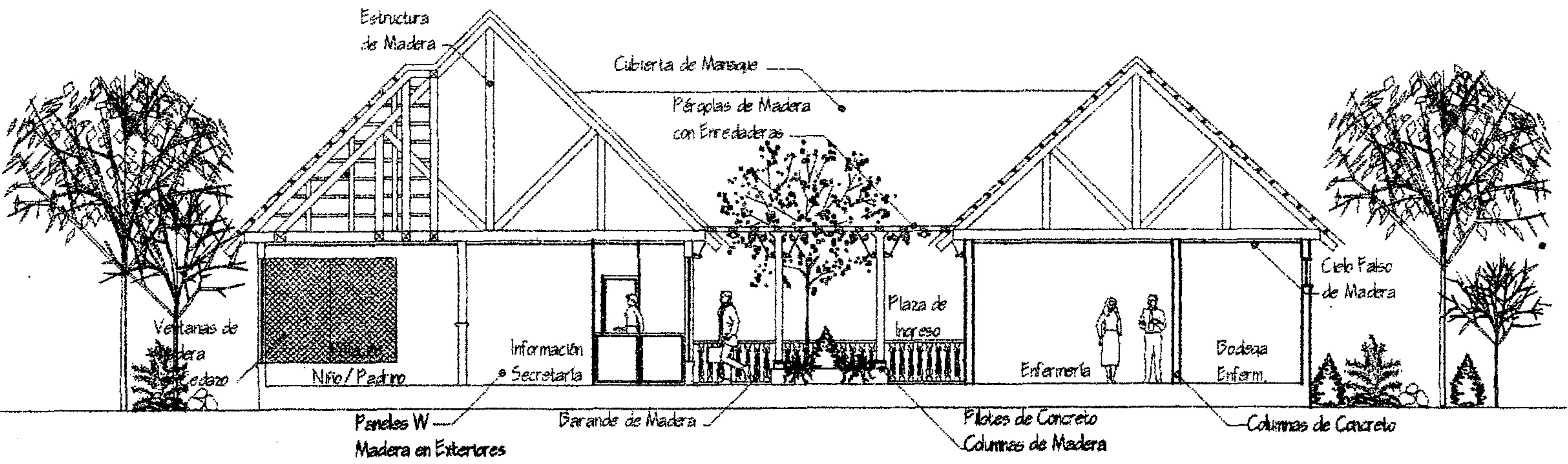

**SECCIÓN TRANSVERSAL DE MÓDULO TÉCNICO-EDUCATIVO-RECREATIVO**



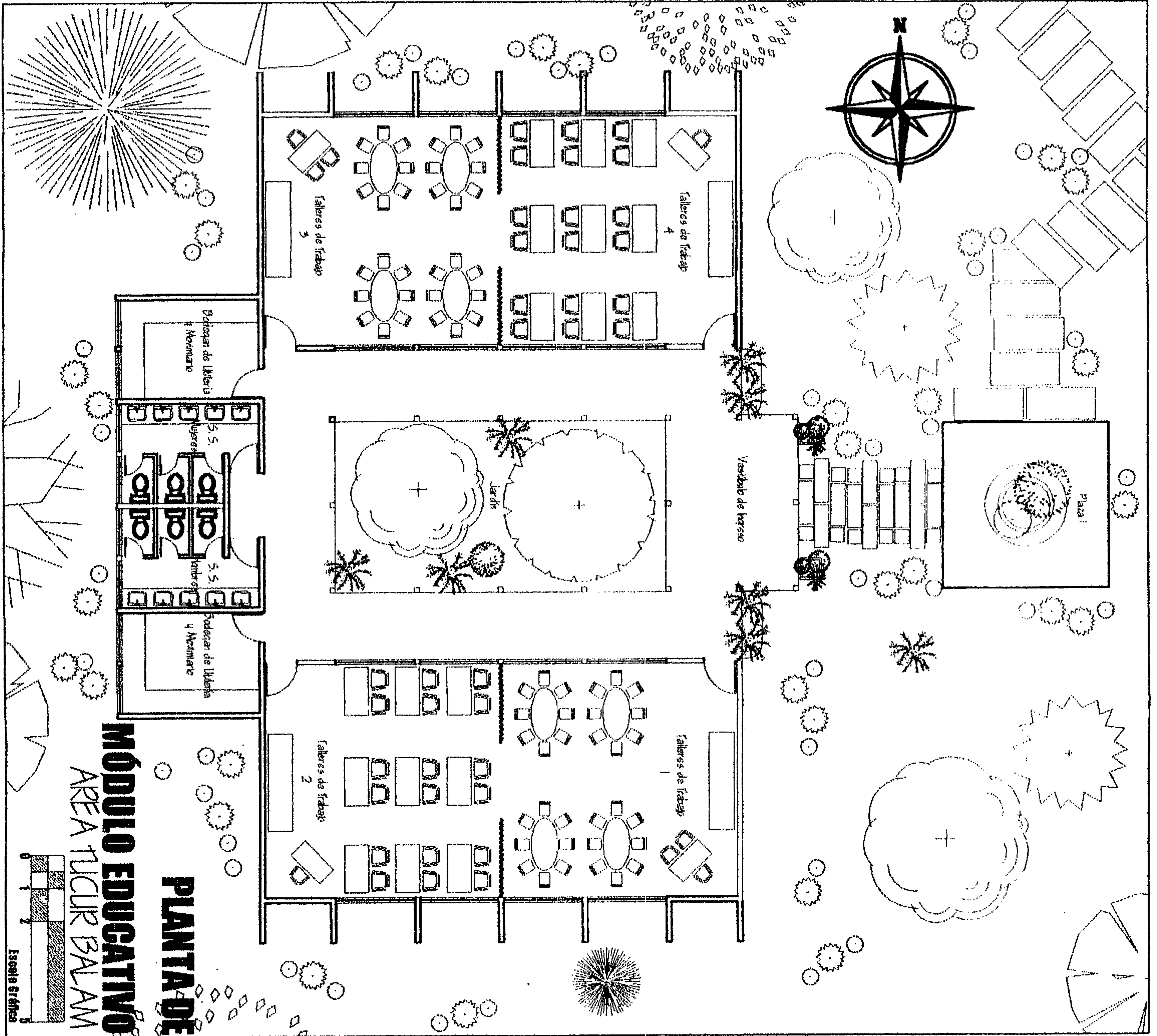

**MÓDULO EDUCATIVO**  
**PLANTA DE**  
 AREA TUCUR BALAM

Escuela 814003

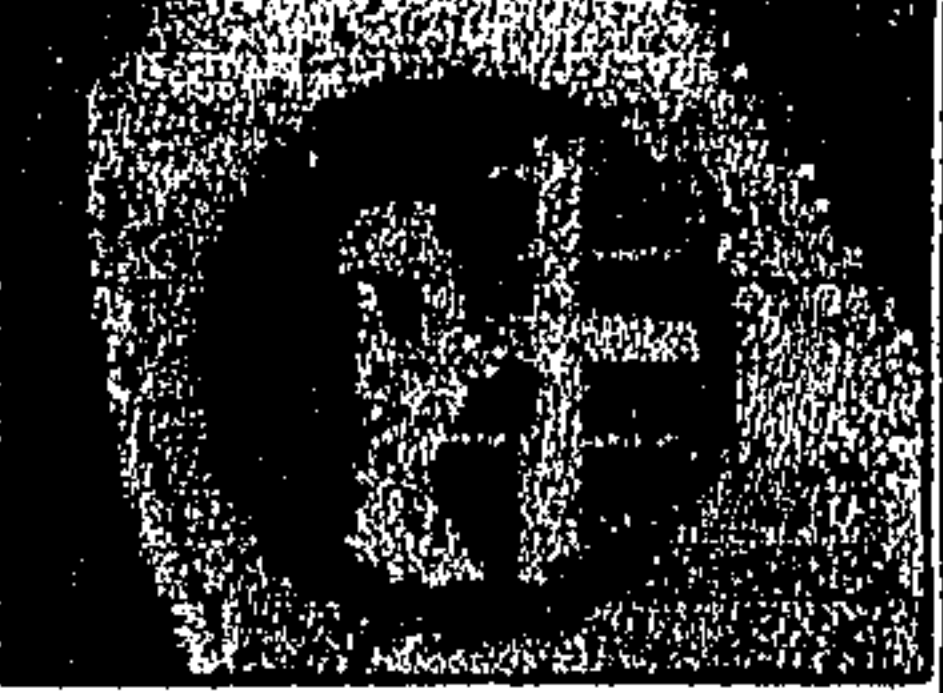
 <b>USAC</b>	<b>UNIVERSIDAD SAN CARLOS DE GUATEMALA</b>	<b>CONTENIDO:</b>  <b>PLANTA DE MÓDULO EDUCATIVO</b>	<b>HOJA: 125</b>	 <b>FUNDACION CRHISTIAN CHILDREN FUND.</b>
	<b>FACULTAD DE ARQUITECTURA</b>	<b>ESTUDIANTE:</b> <b>AURA BEATRIZ SOTO CIFUENTES</b>	<b>FECHA:</b> <b>Abril 2,004</b>	
	<b>CENTRO RECREATIVO Y TURÍSTICO</b> <i>OJLAB'L K' E MAYAB' DESCANSO MAYA</i> <b>EL ASINTAL, RETALHULEU.</b>	<b>ESCALA:</b> <b>GRÁFICA</b>		



HOJA: 126  
 FECHA: Abril 2,004  
 ESCALA: GRÁFICA

CONTENIDO:  
**ELEVACIÓN Y SECCIÓN MÓDULO EDUCATIVO**  
 ESTUDIANTE:  
**AURA BEATRIZ SOTO CIFUENTES**

UNIVERSIDAD SAN CARLOS DE GUATEMALA  
 FACULTAD DE ARQUITECTURA  
 CENTRO RECREATIVO Y TURÍSTICO  
 OJLAB'L K' E MAYAB' DESCANSO MAYA  
 EL ASINTAL, RETALHULEU.

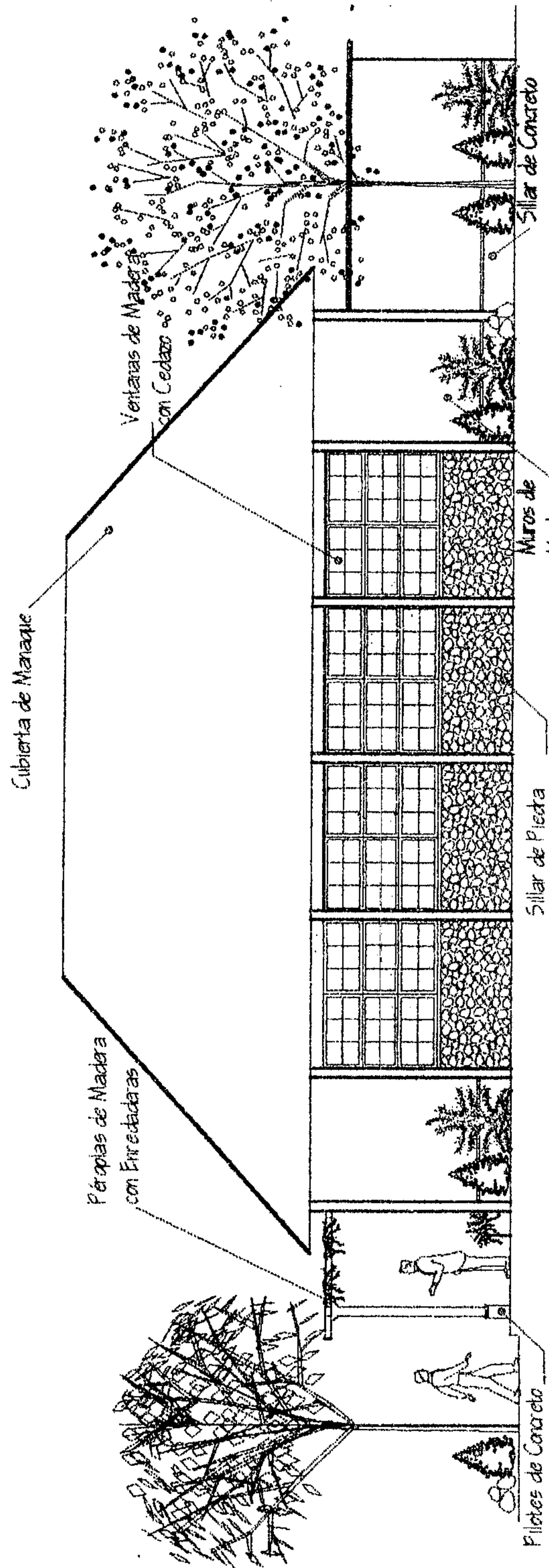

**ELEVACIÓN NORTE DE MÓDULO EDUCATIVO**

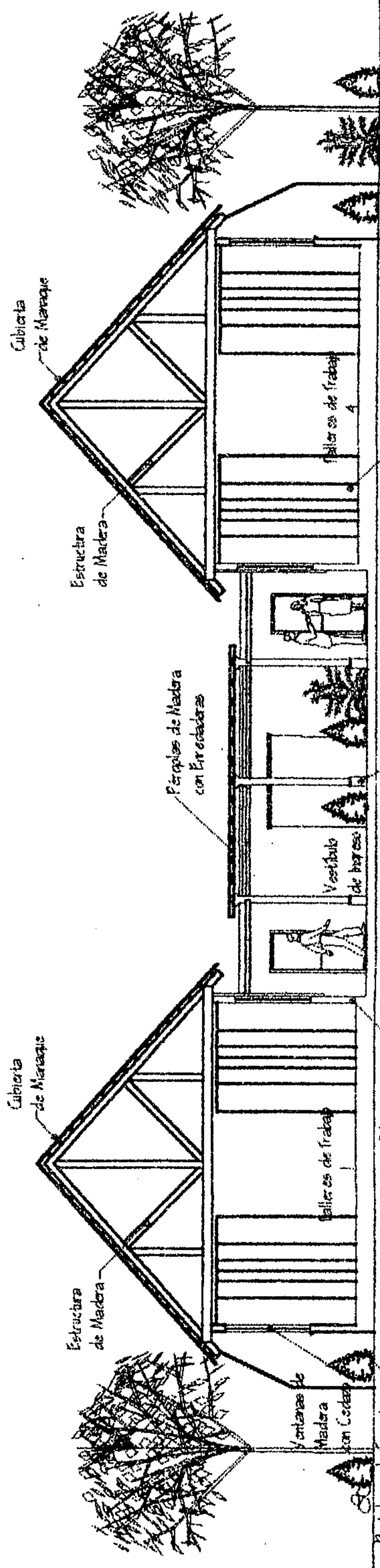

**SECCION TRANSVERSAL DE MODOULO EDUCATIVO**



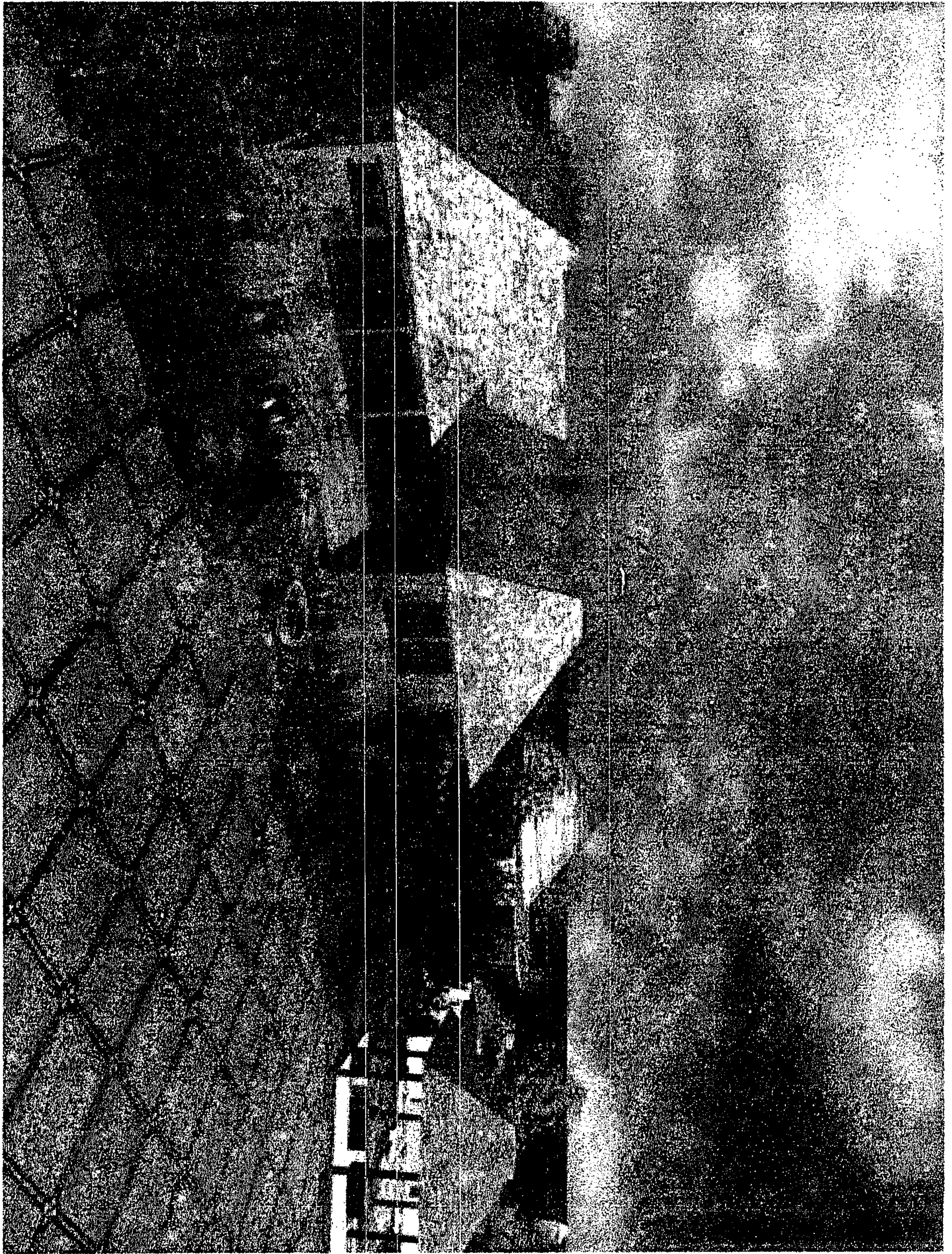

APUNTE DE ÁREA TÉCNICA- EDUCATIVA  
ÁREA TUDUR BALAM  
PLAZA DE INGRESO, CONTROL I, S.U.M.



**USAC**

**UNIVERSIDAD SAN CARLOS DE GUATEMALA**

**FACULTAD DE ARQUITECTURA**

**CENTRO RECREATIVO Y TURÍSTICO**

*OJLAB'L K' E MAYAB' DESCANSO MAYA  
EL ASINTAL, RETALHULEU.*

CONTENIDO:

**APUNTE**

ESTUDIANTE:

**AURA BEATRIZ  
SOTO CIFUENTES**

HOJA: 127

FECHA:

Abril 2,004

ESCALA:

SIN ESCALA

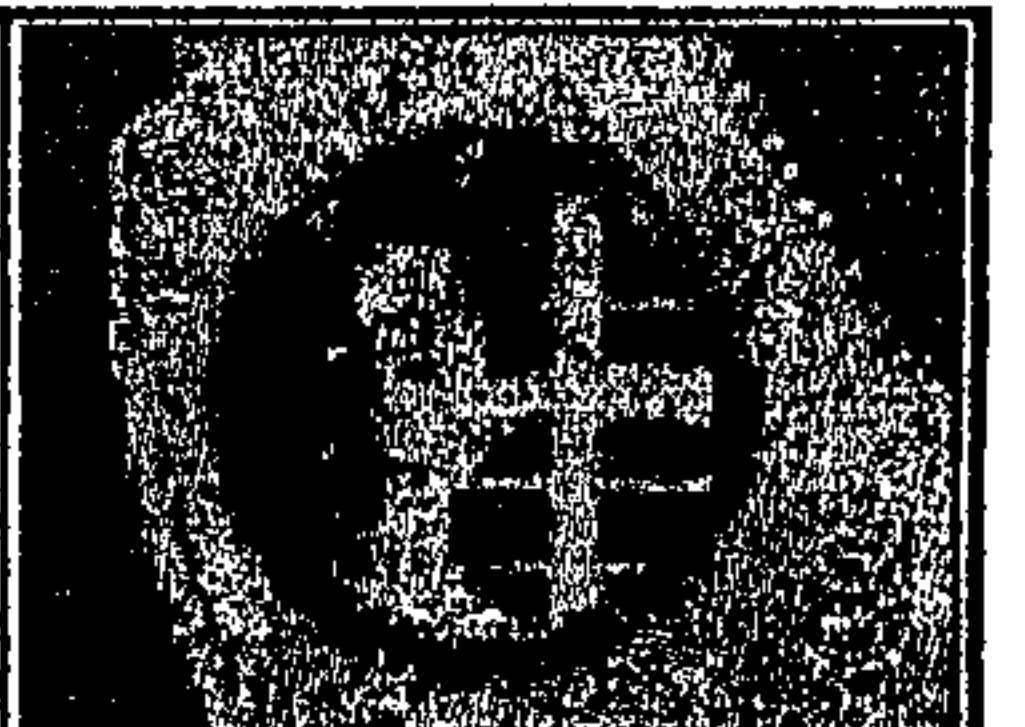

**FUNDACION CRHISTIAN  
CHILDREN FUND.**

# CENTRO RECREATIVO Y TURÍSTICO "OJLAB'L K 'É MAYAB'" DESCANSO MAYA. EL ASINTAL, RETALHULEU



FUNDACIÓN CHRISTIAN  
CHILDREN'S FUND. INC.

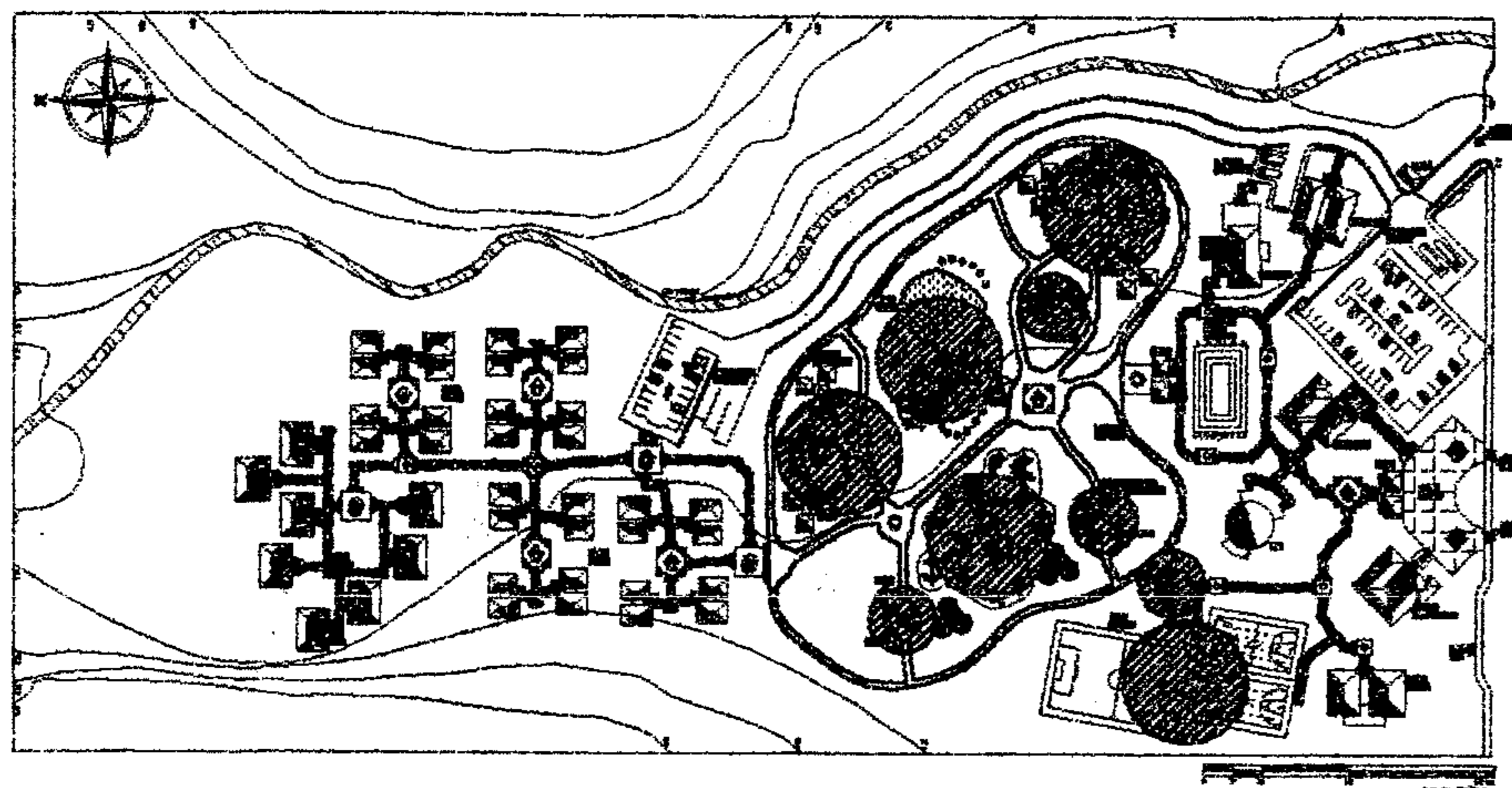

## PLANTA DE CONJUNTO

### 6.1.4 ÁREA RECREATIVA Y ESPARCIMIENTO

Esta Área, sin duda, es una de la más importantes por las actividades que allí se realizan siendo el eje del Centro recreativo denominada POK-A-POK, (que significa Juego de Pelota dicho en Mam). Los requerimientos del funcionamiento de esta área son todas aquellas actividades encaminadas a fomentar la participación familiar, a través de actividades y juegos no competitivos, realizándose en las áreas verdes, zonas boscosas, balnearios y juegos infantiles del Centro Recreativo. Como la interacción del contacto con la naturaleza, con esta finalidad la recreación se desglosa en tres zonas principales:

#### JUEGOS INFANTILES

1. Área de Juegos Infantiles. (Ver Cuadro No. 31 Anexos)
  - Área de Juegos Infantiles de 0-4 años (Areneros, Columpios)
  - Área de Juegos Infantiles de 5-6 años Columpios, Juegos de Aventura)
  - Área de Juegos de 7-18 años ( Juegos de Aventura, Chanchas deportivas de Baloncesto, Voleibol, Papi Futbol.
2. Circuito Interactivo (Toda Edad)
3. Área de Estar de Padres
4. Área de Celebraciones
5. Vestidores + S.S. Hombres Y Mujeres.

#### RECREACIÓN ACTIVA

6. Área de Piscinas (Toda edad)
7. Cancha de Papi Futbol (Mayores de 4 años)
8. Cancha de Baloncesto y Voleibol (Mayores de 4 años)
9. Vestidores + S.S. Hombres y Mujeres.

#### RECREACIÓN PASIVA

10. Plazas + Áreas de Estar
11. Módulo de Churrasqueras

UNIVERSIDAD DE SAN CARLOS DE GUATEMALA  
ALRA BEATRIZ SOTO CIFUENTES

Página No. 128

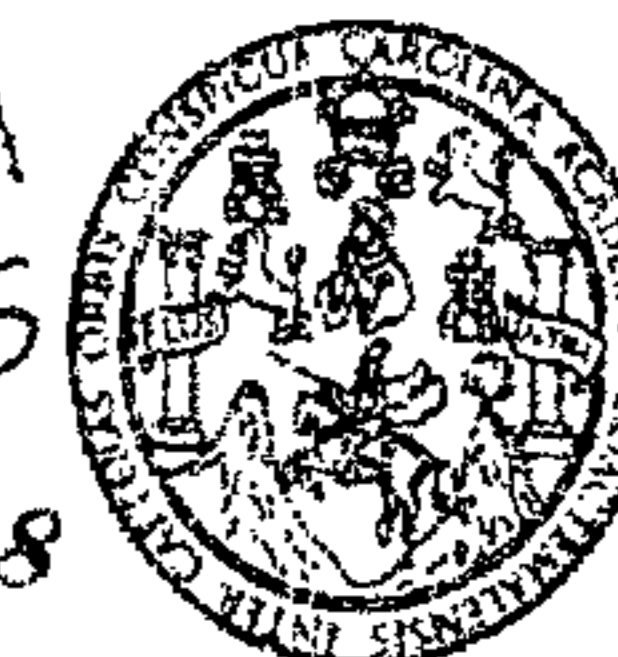



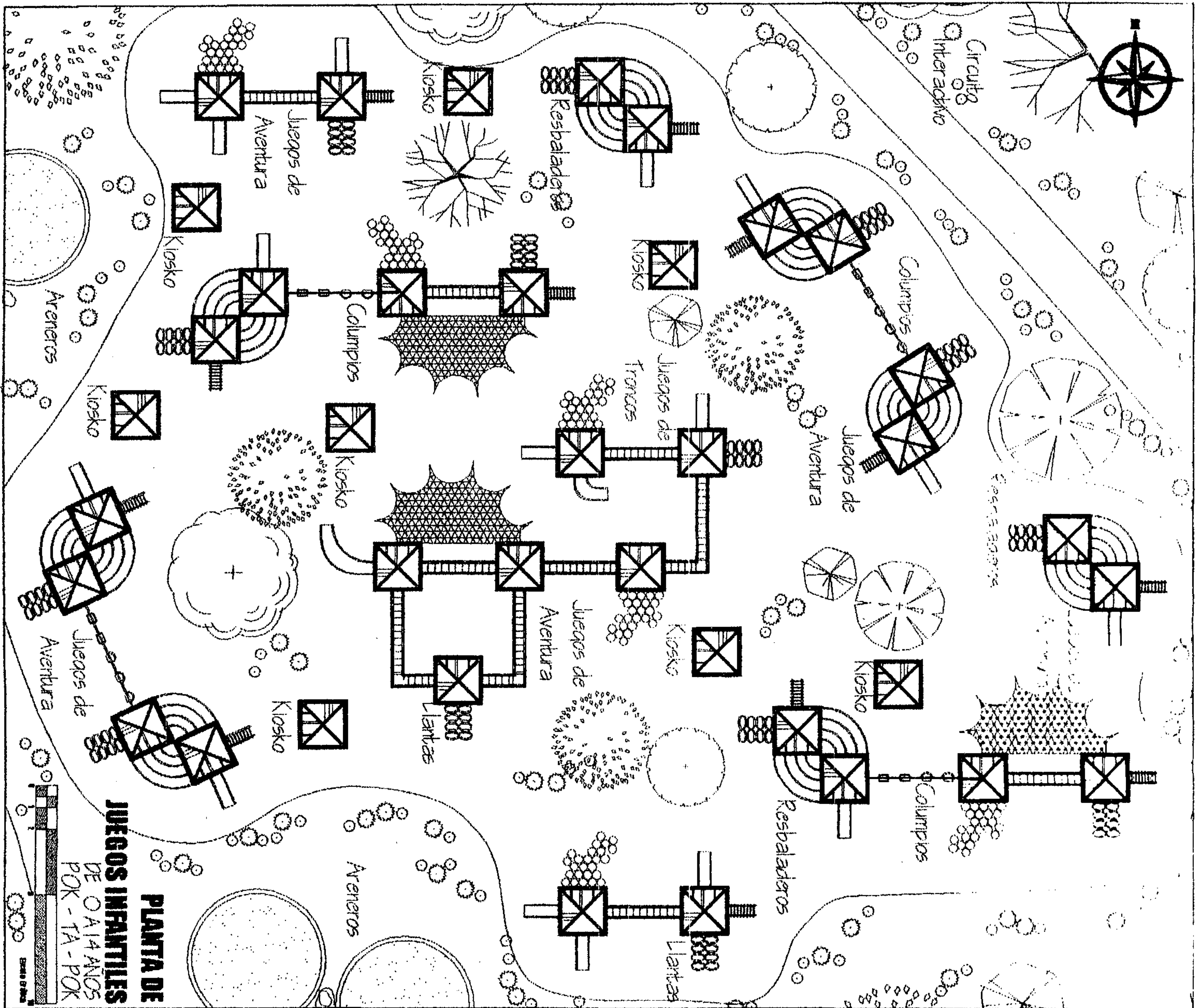

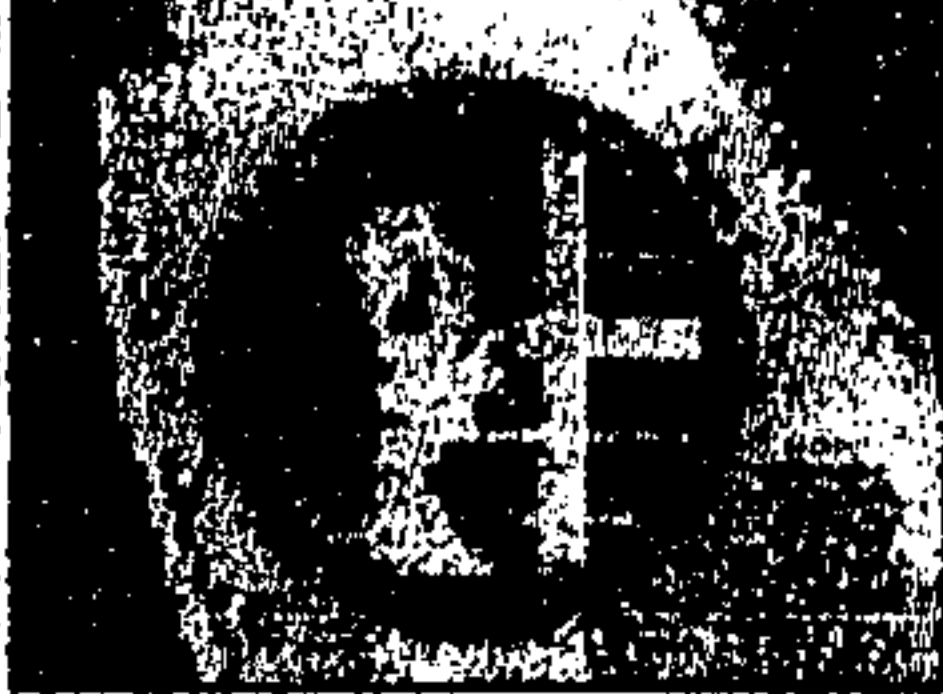
 <b>UCAC</b>	<b>UNIVERSIDAD SAN CARLOS DE GUATEMALA</b>	<b>CONTENIDO:</b>  <b>PLANTA DE JUEGOS INFANTILES</b>	<b>HOJA:</b> 129	 <b>FUNDACION CRHISTIAN CHILDREN FUND.</b>
	<b>FACULTAD DE ARQUITECTURA</b>	<b>ESTUDIANTE:</b>  <b>AURA BEATRIZ SOTO CIFUENTES</b>	<b>FECHA:</b> Abril 2,004	
	<b>CENTRO RECREATIVO Y TURÍSTICO</b> O.JLAB'L K' E MAYAB' DESCANSO MAYA EL ASINTAL, RETALHULEU.	<b>ESCALA:</b> GRÁFICA		

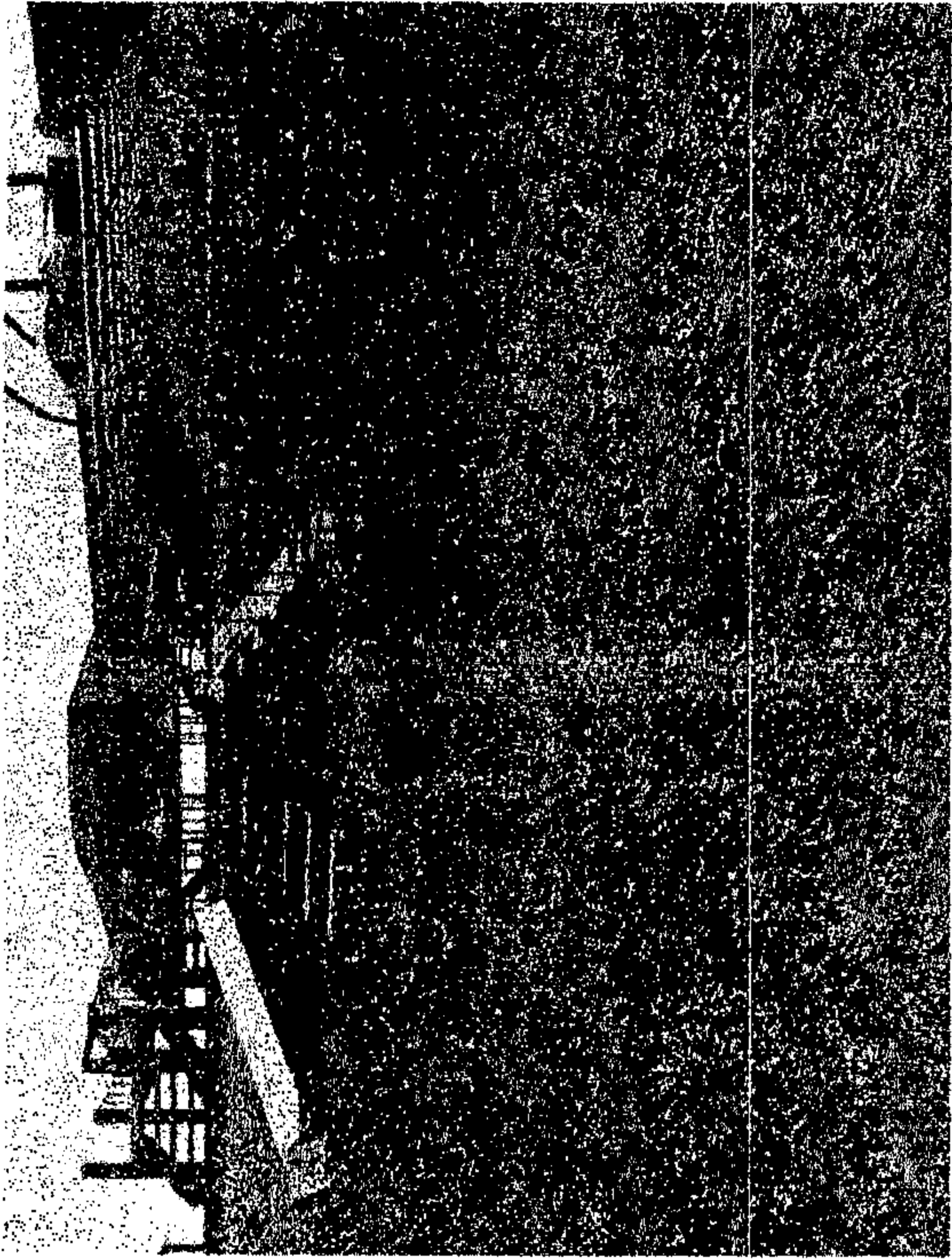

RESBALADEROS Y TUBOS  
DE 3 A 18 AÑOS

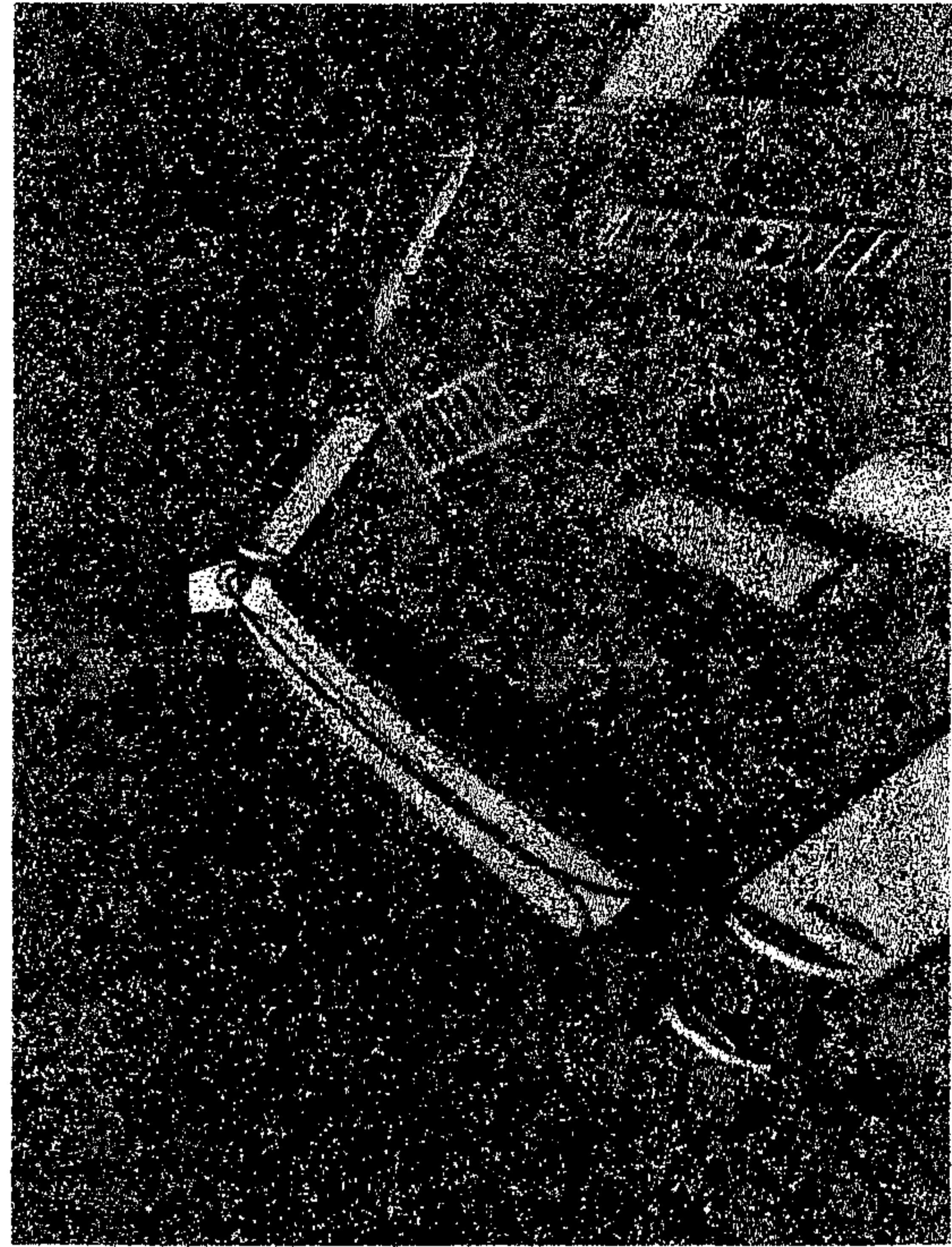

JUEGOS INFANTILES  
TODA EDAD

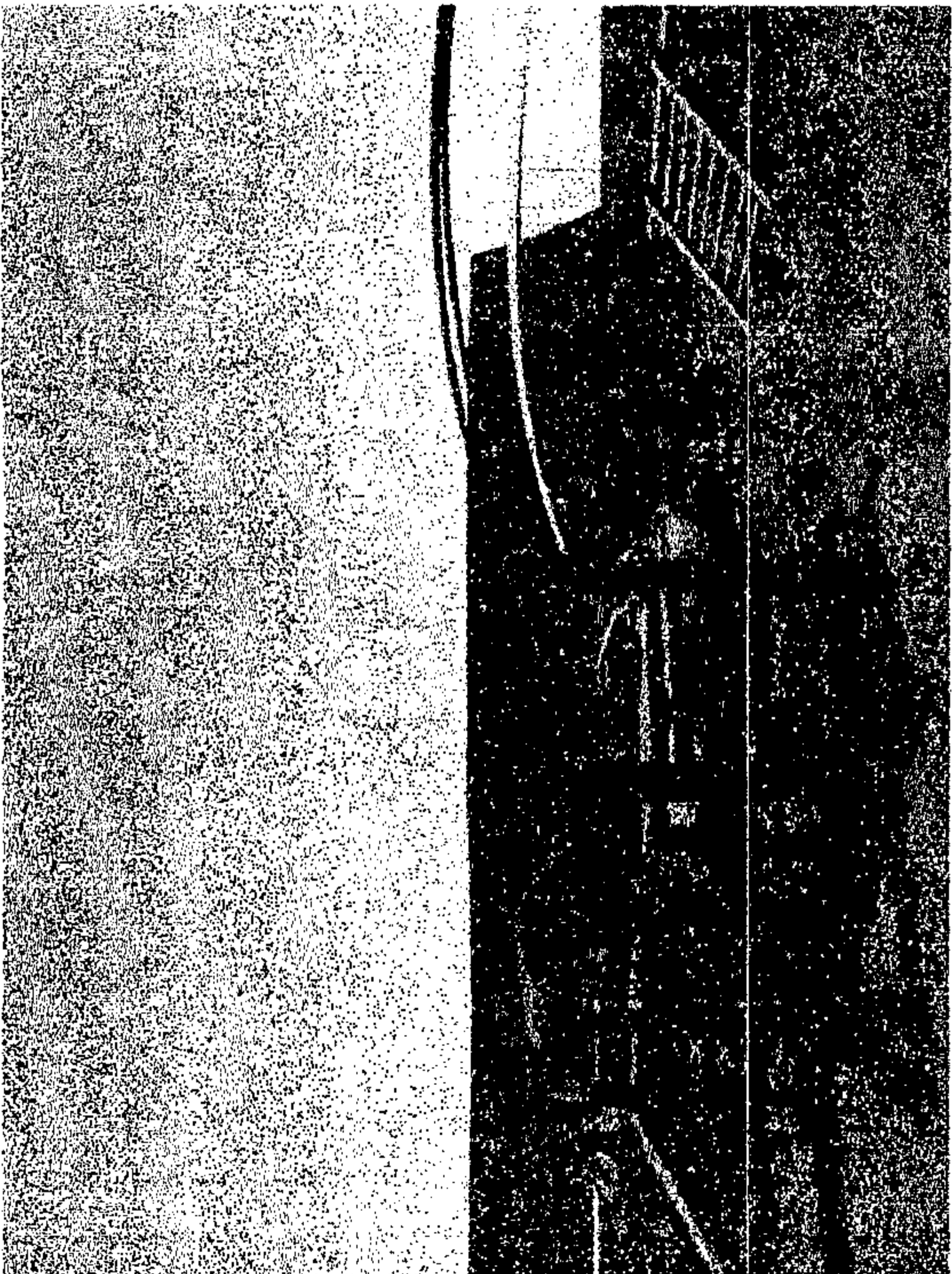

JUEGOS DE AVENTURA  
DE 5 A 18 AÑOS  
PASAMANOS, COLUMPIOS, LLANTAS

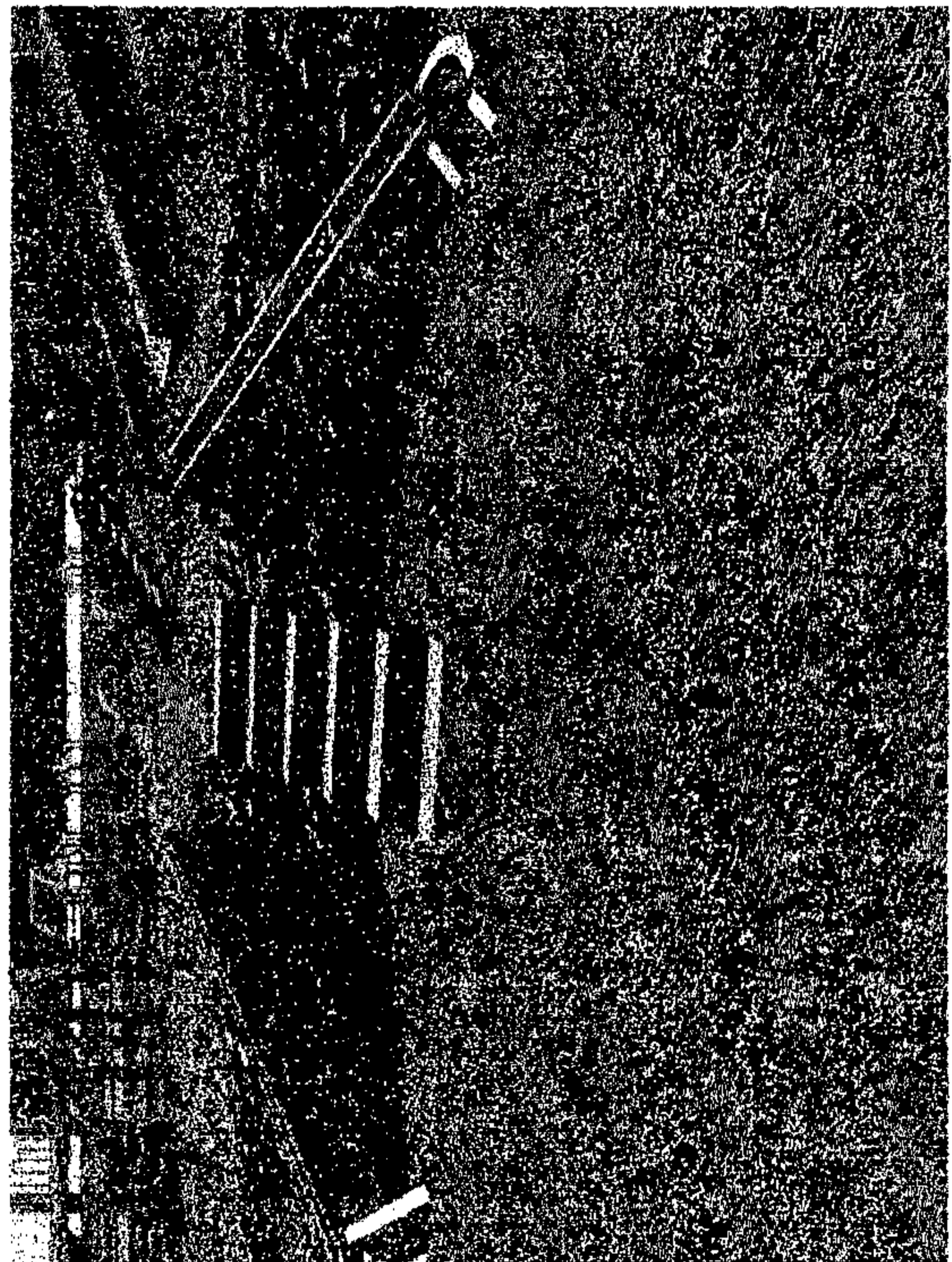

RESBALADEROS  
DE 2 A 15 AÑOS

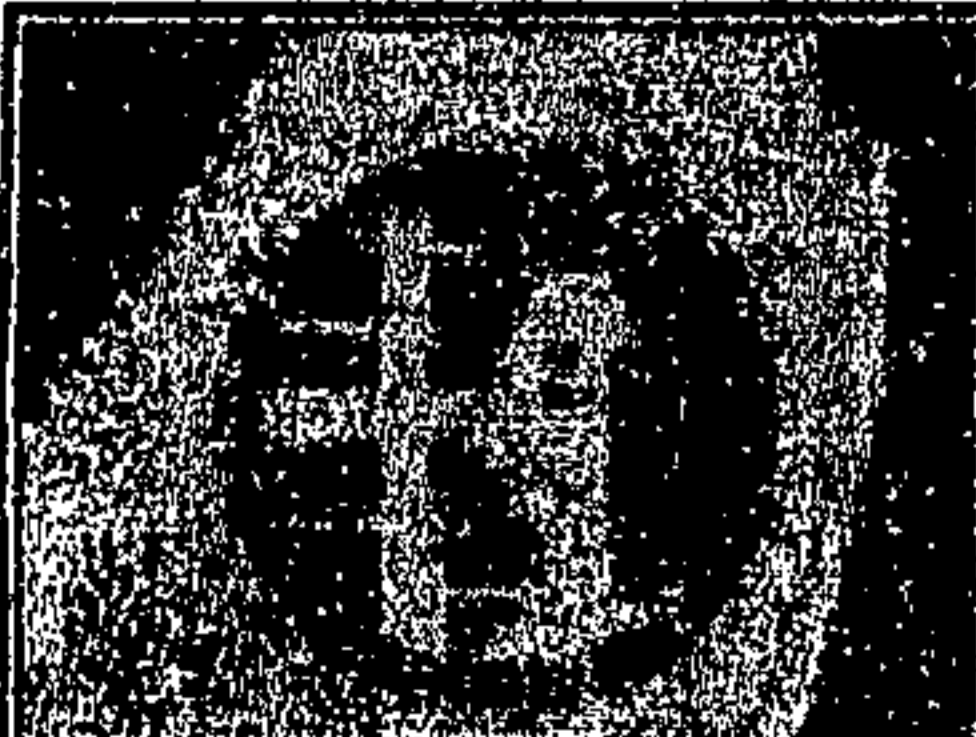

FUNDACION CRHISTIAN  
CHILDREN FUND.

HOJA: 130

FECHA:  
Abril 2,004

ESCALA:  
GRÁFICA

CONTENIDO:

DETALLES DE  
JUEGOS INFANTILES

ESTUDIANTE:

AURA BEATRIZ  
SOTO CIFUENTES

UNIVERSIDAD SAN CARLOS DE GUATEMALA

FACULTAD DE ARQUITECTURA

CENTRO RECREATIVO Y TURÍSTICO

OJLAB'L K' E MAYAB' DESCANSO MAYA  
EL ASINTAL, RETALHULEU.



USAC

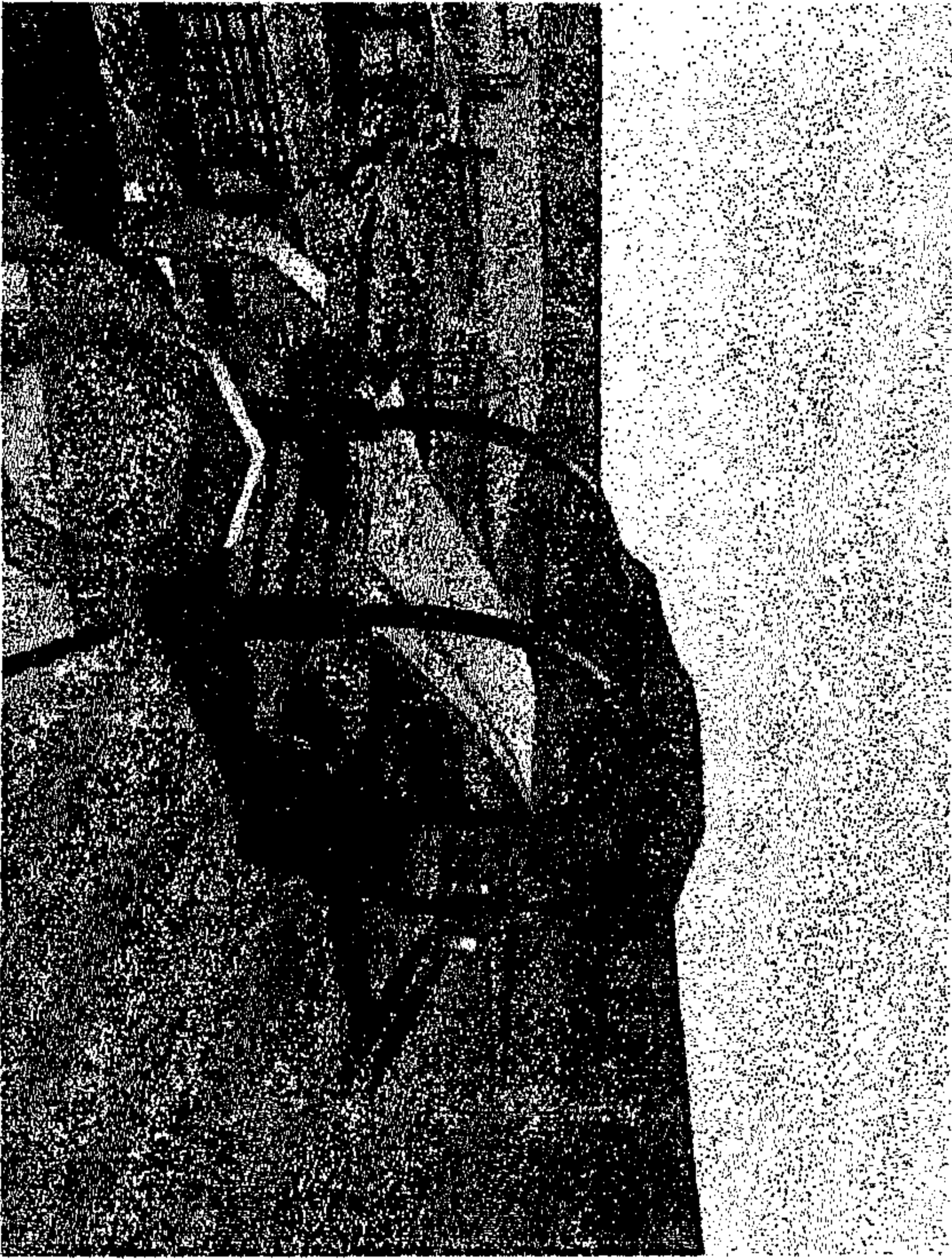

JUEGOS DE AVENTURADE  
4 A 18 AÑOS

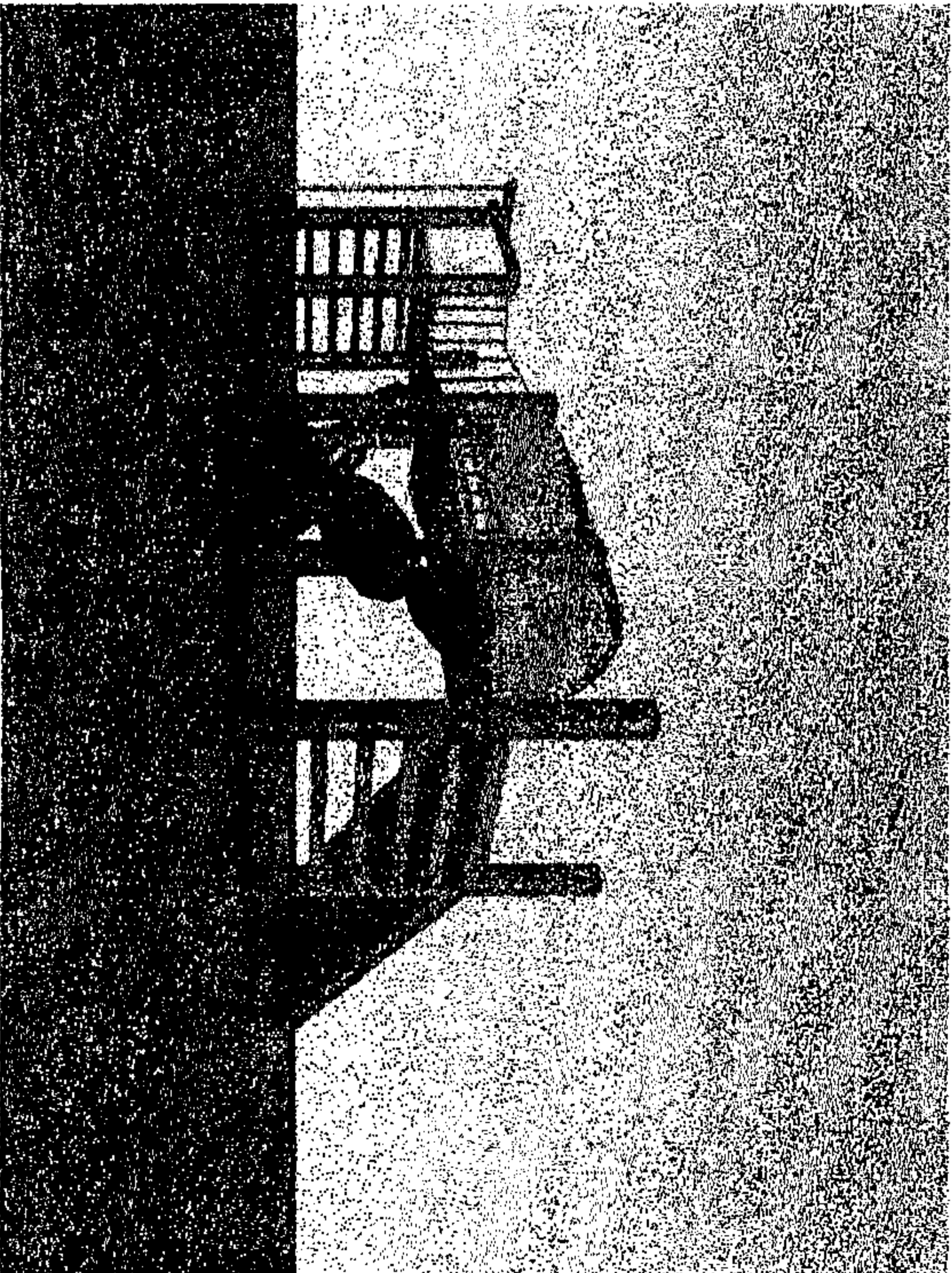

JUEGOS DE AVENTURADE  
4 A 18 AÑOS  
RESBALADEROS, COLUMPIOS, LLANTAS



KIOSKOS  
TODA EDAD

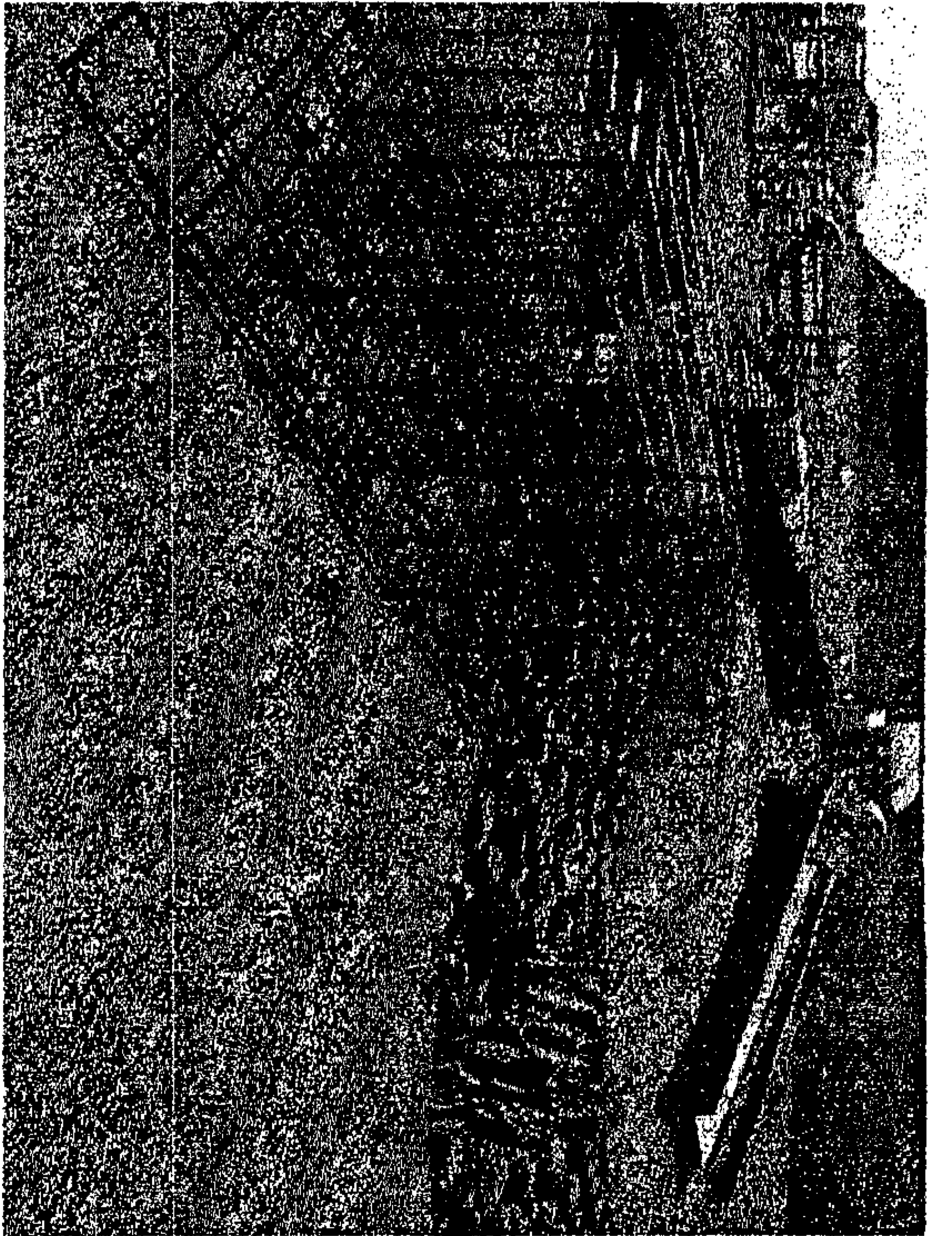

RESBALADEROS Y TUBOS  
DE 4 A 18 AÑOS



USAC

UNIVERSIDAD SAN CARLOS DE GUATEMALA

FACULTAD DE ARQUITECTURA

CENTRO RECREATIVO Y TURÍSTICO

OJLAB'L K' E MAYAB' DESCANSO MAYA  
EL ASINTAL, RETALHULEU.

CONTENIDO:

DETALLE DE  
JUEGOS INFANTILES

ESTUDIANTE:

AURA BEATRIZ  
SOTO CIFUENTES

HOJA: 131

FECHA:

Abril 2,004

ESCALA:

SIN ESCALA

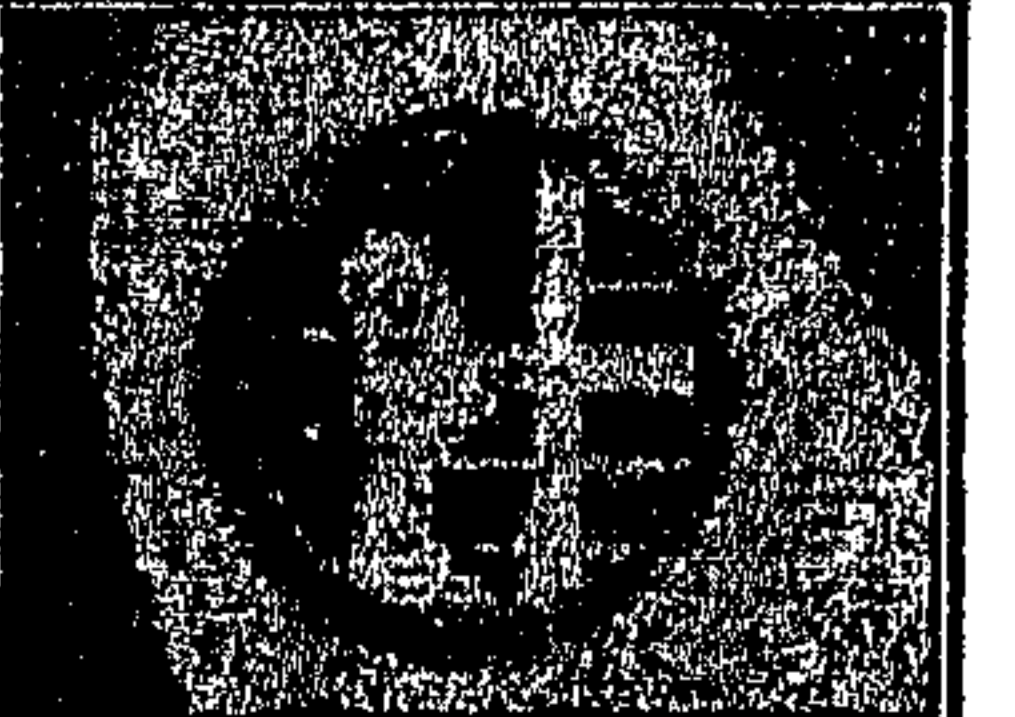

FUNDACION CRHISTIAN  
CHILDREN FUND.



ARENEROS  
DE 0 A 5 AÑOS

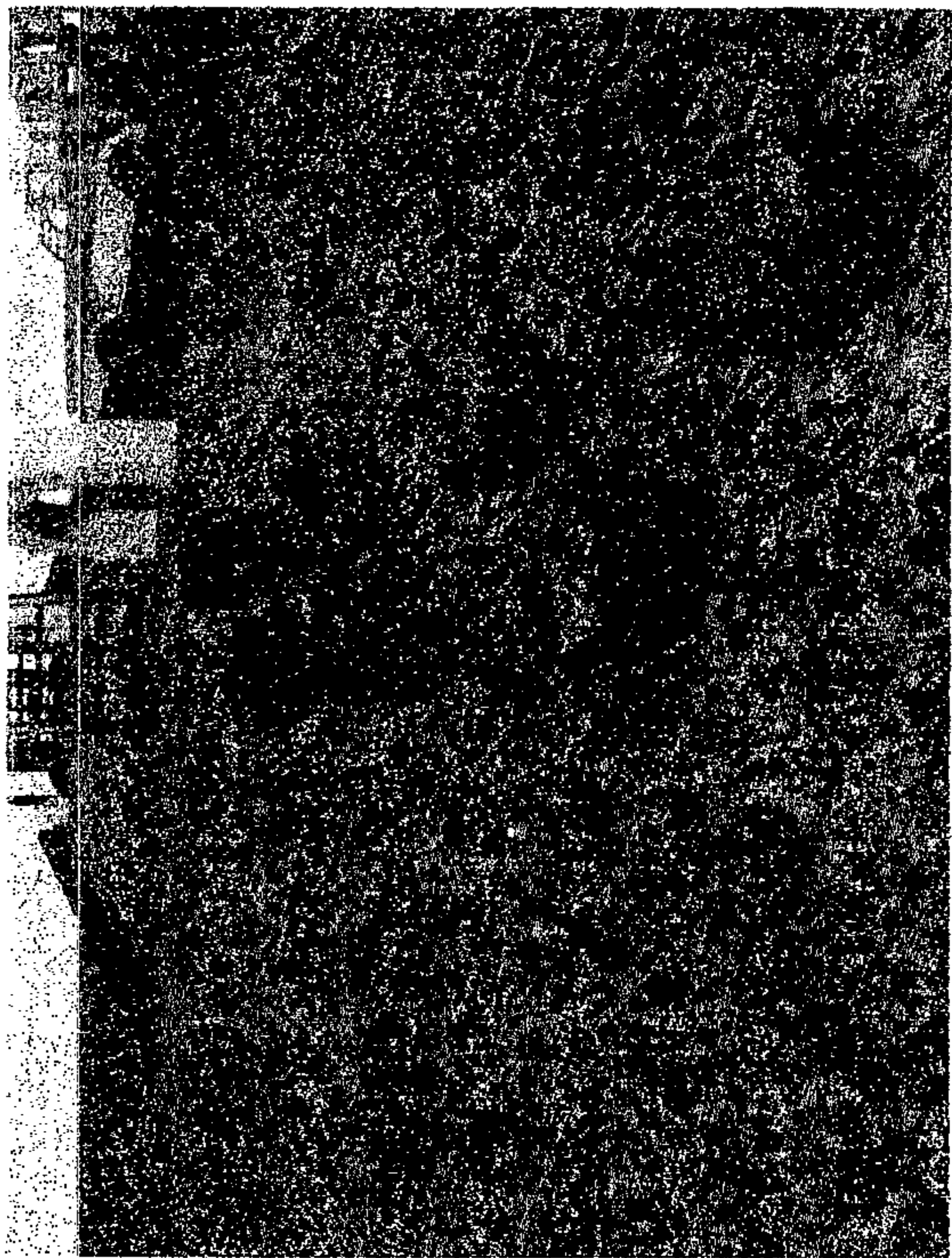

TRONQUITOS  
DE 4 A 15 AÑOS

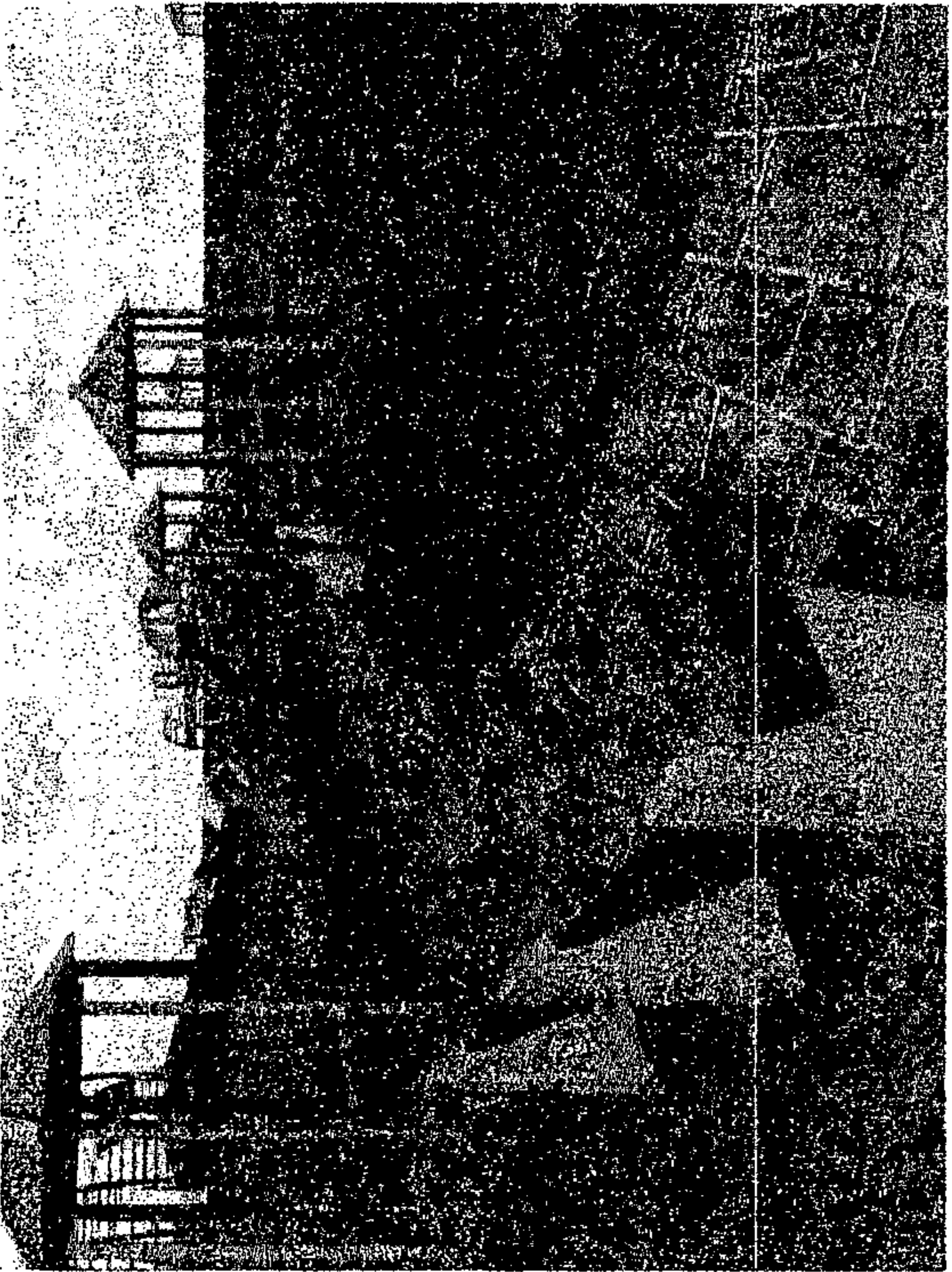

KIOSKO Y BANCA  
TODA EDAD

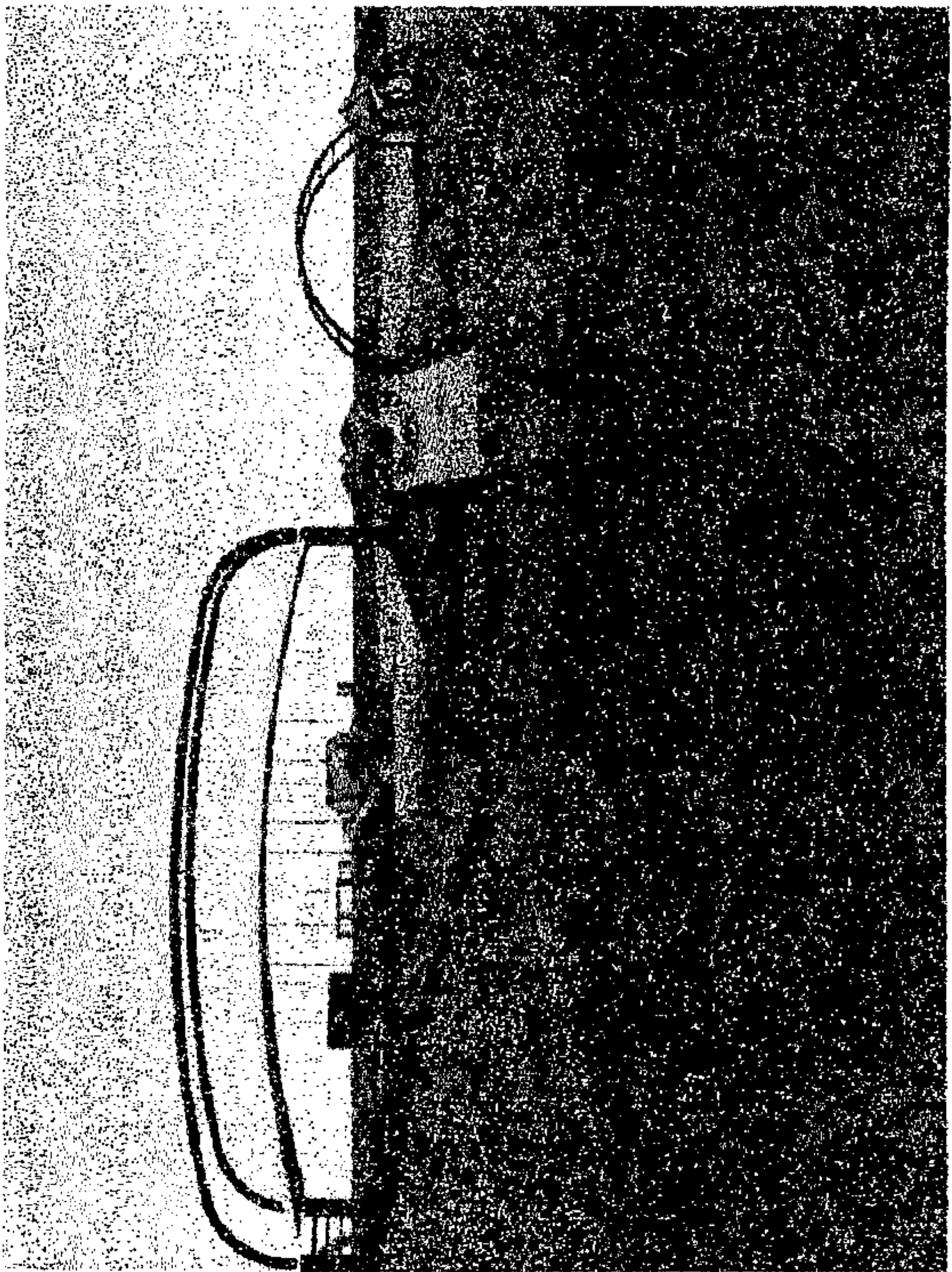

RESBALADEROS Y COLUMNPIOS  
TODA EDAD

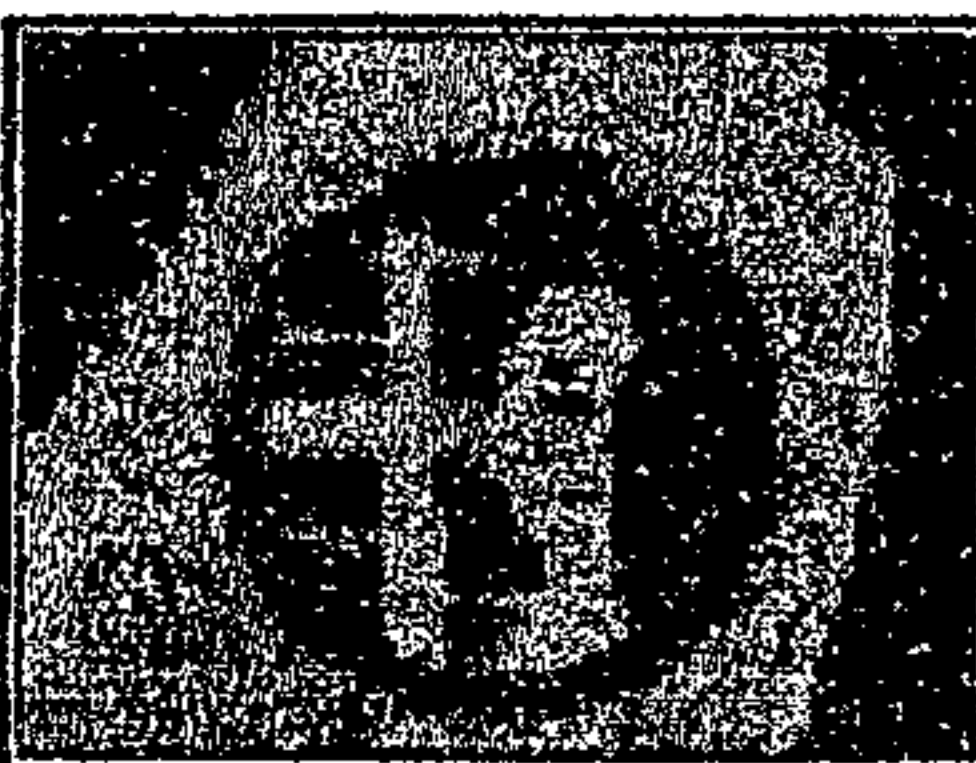

FUNDACION CRHISTIAN  
CHILDREN FUND.

HOJA: 132

FECHA:  
Abril 2,004

ESCALA:  
GRÁFICA

CONTENIDO:

DETALLES DE  
JUEGOS INFANTILES

ESTUDIANTE:

AURA BEATRIZ  
SOTO CIFUENTES

UNIVERSIDAD SAN CARLOS DE GUATEMALA

FACULTAD DE ARQUITECTURA

CENTRO RECREATIVO Y TURÍSTICO

OJLAB'L K' E MAYAB' DESCANSO MAYA  
EL ASINTAL, RETALHULEU.



USAC

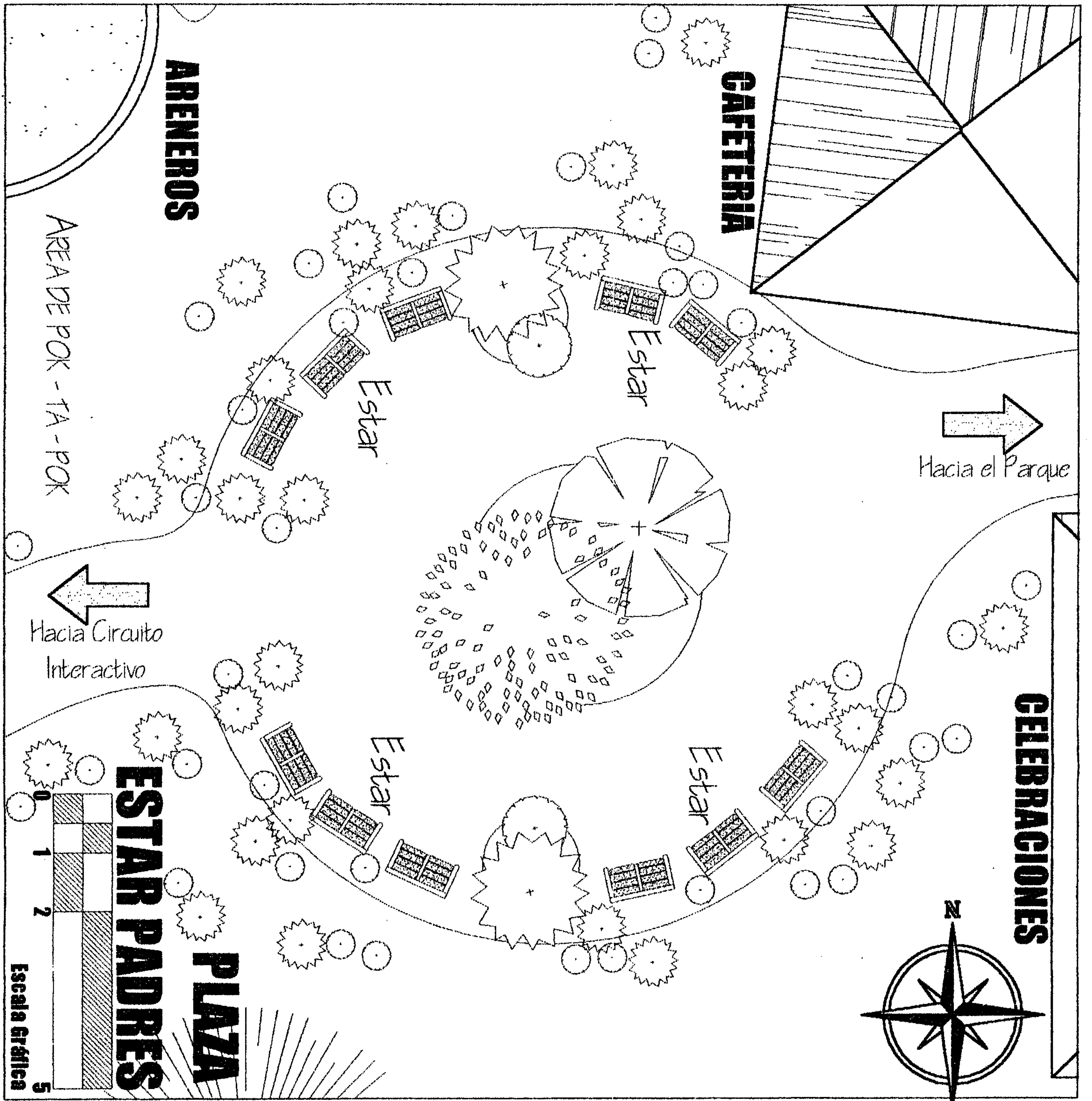

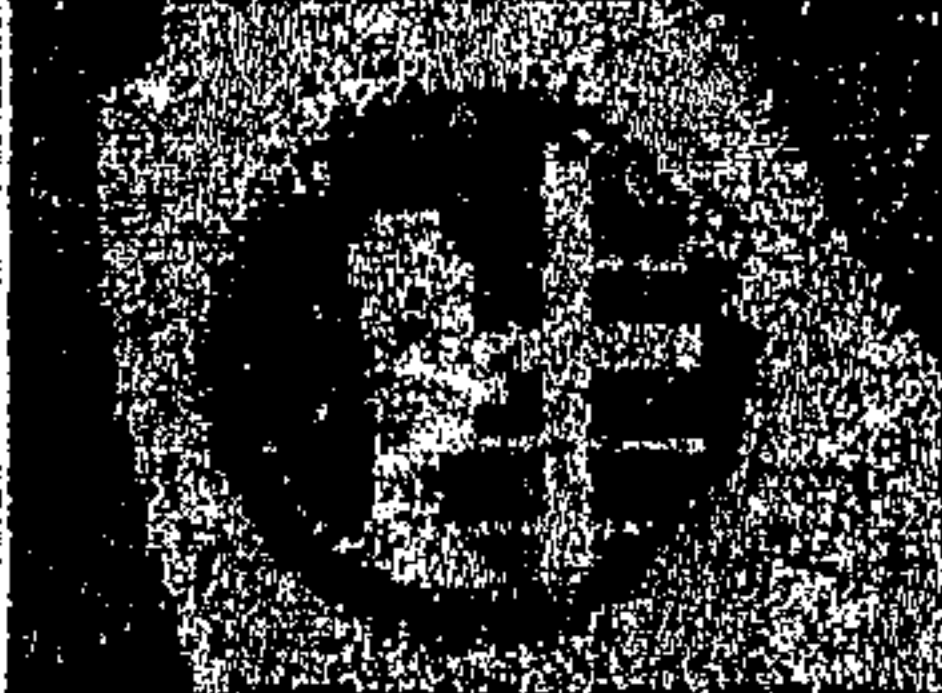
 <b>USAC</b>	<b>UNIVERSIDAD SAN CARLOS DE GUATEMALA</b>	<b>CONTENIDO:</b>  <b>PLANTA PLAZA ESTAR PADRES</b>	<b>HOJA:</b> 133	 <b>FUNDACION CRHSTIAN CHILDREN FUND.</b>
	<b>FACULTAD DE ARQUITECTURA</b>	<b>ESTUDIANTE:</b> <b>AURA BEATRIZ SOTO CIFUENTES</b>	<b>FECHA:</b> Abril 2,004	
	<b>CENTRO RECREATIVO Y TURÍSTICO</b> OJLAB'L K' E MAYAB' DESCANSO MAYA EL ASINTAL, RETALHULEU.	<b>ESCALA:</b> INDICADA		

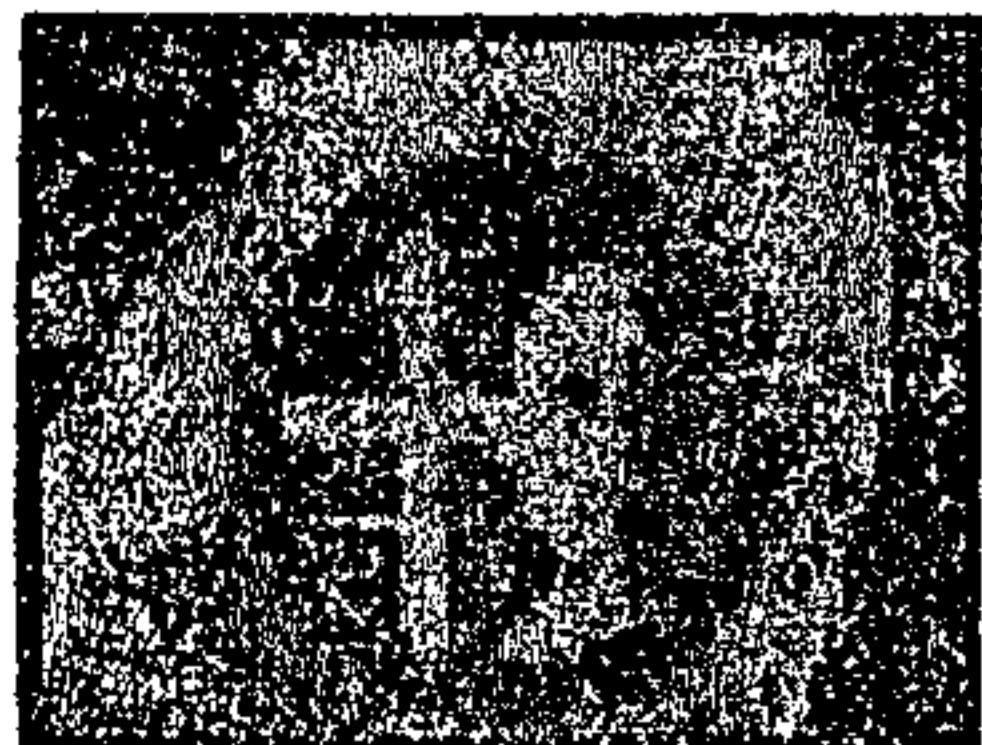
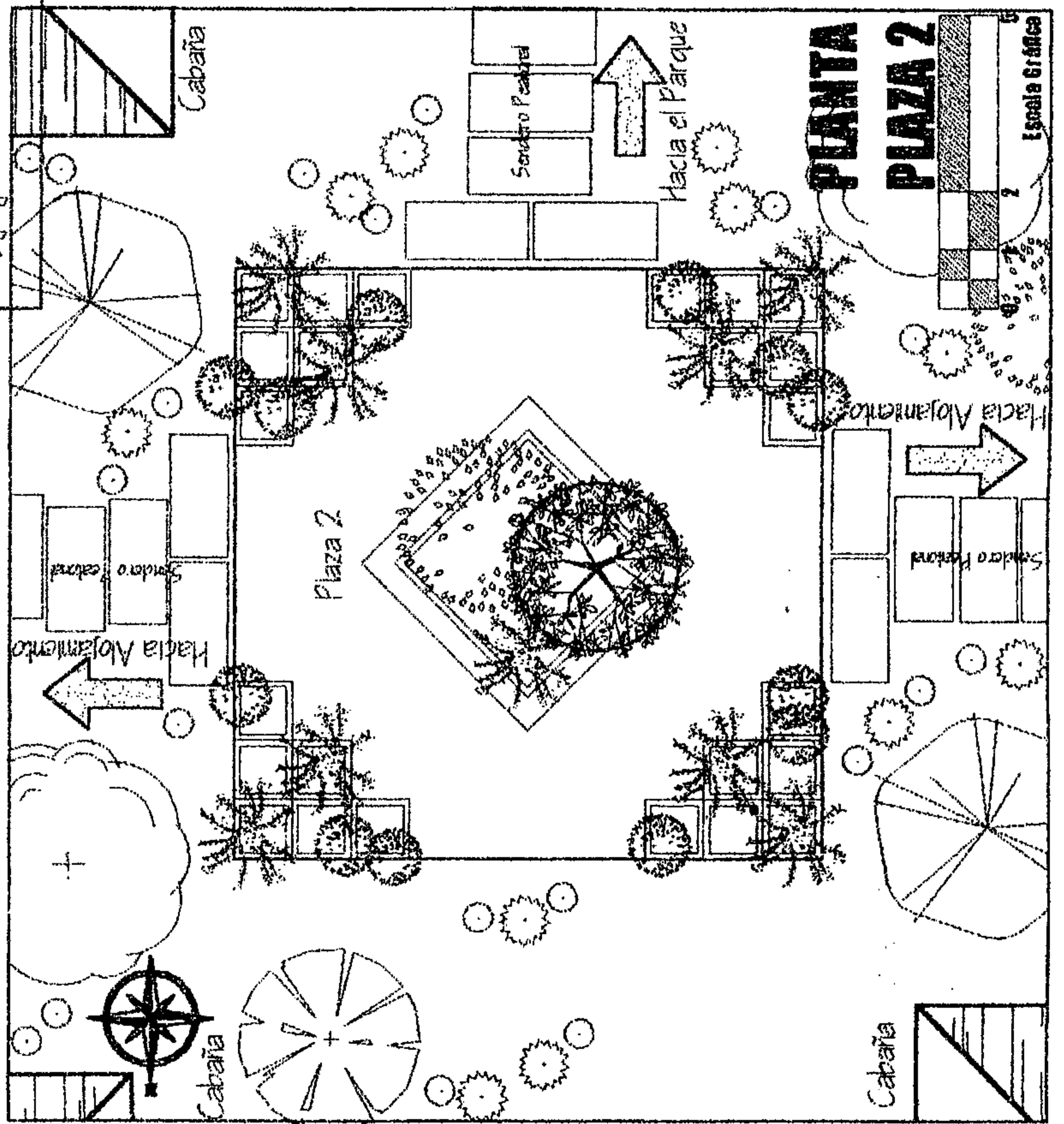
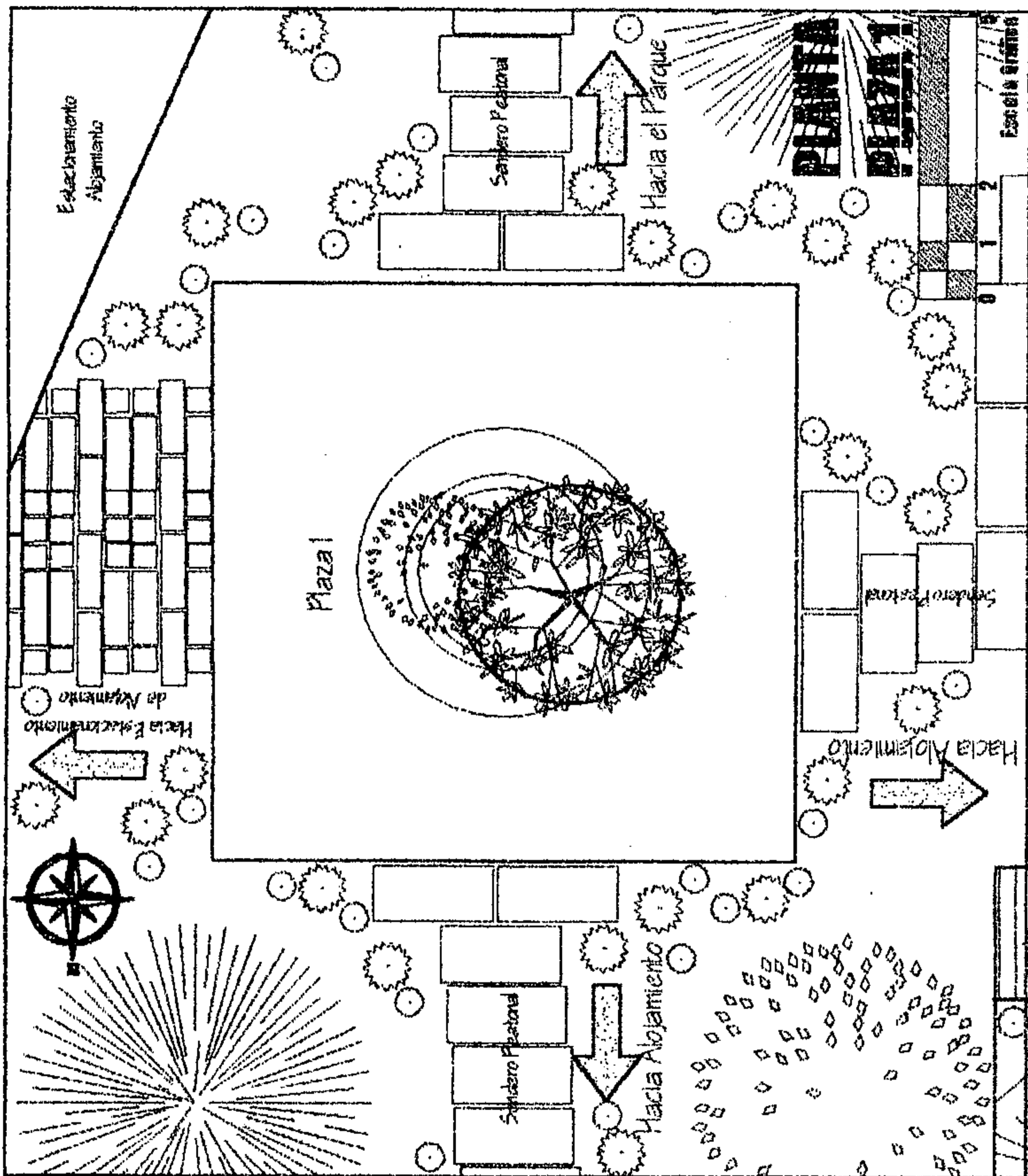

FUNDACION CRHISTIAN  
CHILDREN FUND.

HOJA: 134

FECHA:  
Abril 2,004

ESCALA:  
GRÁFICA

CONTENIDO:

PLANTA DE  
PLAZA 1 Y 2

ESTUDIANTE:

AURA BEATRIZ  
SOTO CIFUENTES

UNIVERSIDAD SAN CARLOS DE GUATEMALA

FACULTAD DE ARQUITECTURA

CENTRO RECREATIVO Y TURÍSTICO

O.LAB'L K' E MAYAB' DESCANSO MAYA  
EL ASINTAL, RETALHULEU.



USAC

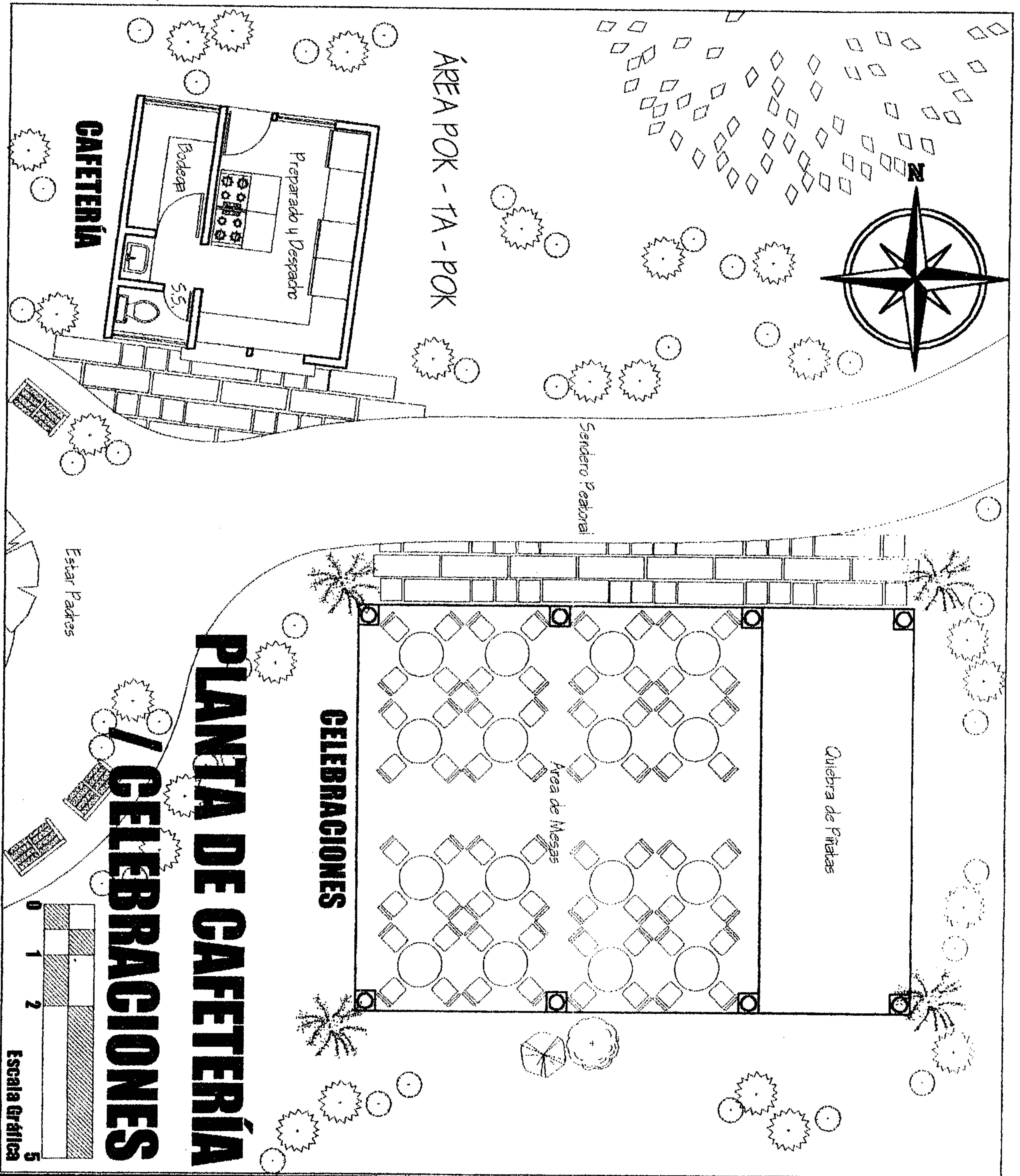

**USAC**

**UNIVERSIDAD SAN CARLOS DE GUATEMALA**

**FACULTAD DE ARQUITECTURA**

**CENTRO RECREATIVO Y TURÍSTICO**

OJLAB'L K' E MAYAB' DESCANSO MAYA  
EL ASINTAL, RETALHULEU.

CONTENIDO:

**PLANTA DE CAFETERÍA  
Y CELEBRACIONES**

CONTENIDO:

**AURA BEATRIZ  
SOTO CIFUENTES**

HOJA: 135

FECHA:  
Abril 2,004

ESCALA:  
GRÁFICA

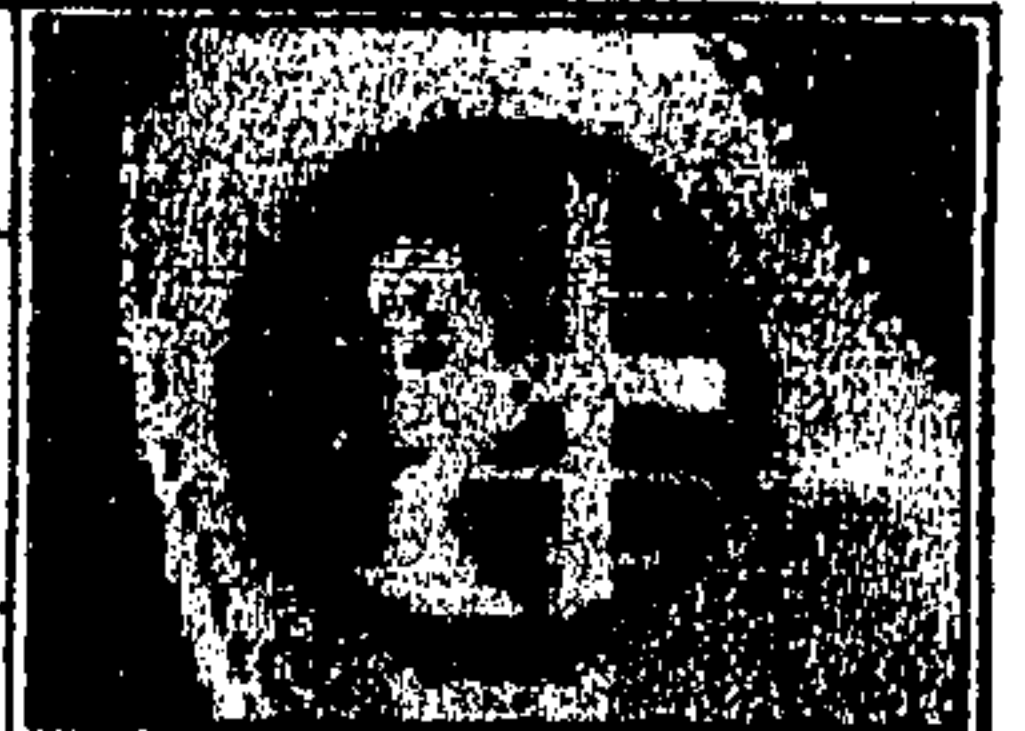

**FUNDACION CRHISTIAN  
CHILDREN FUND.**

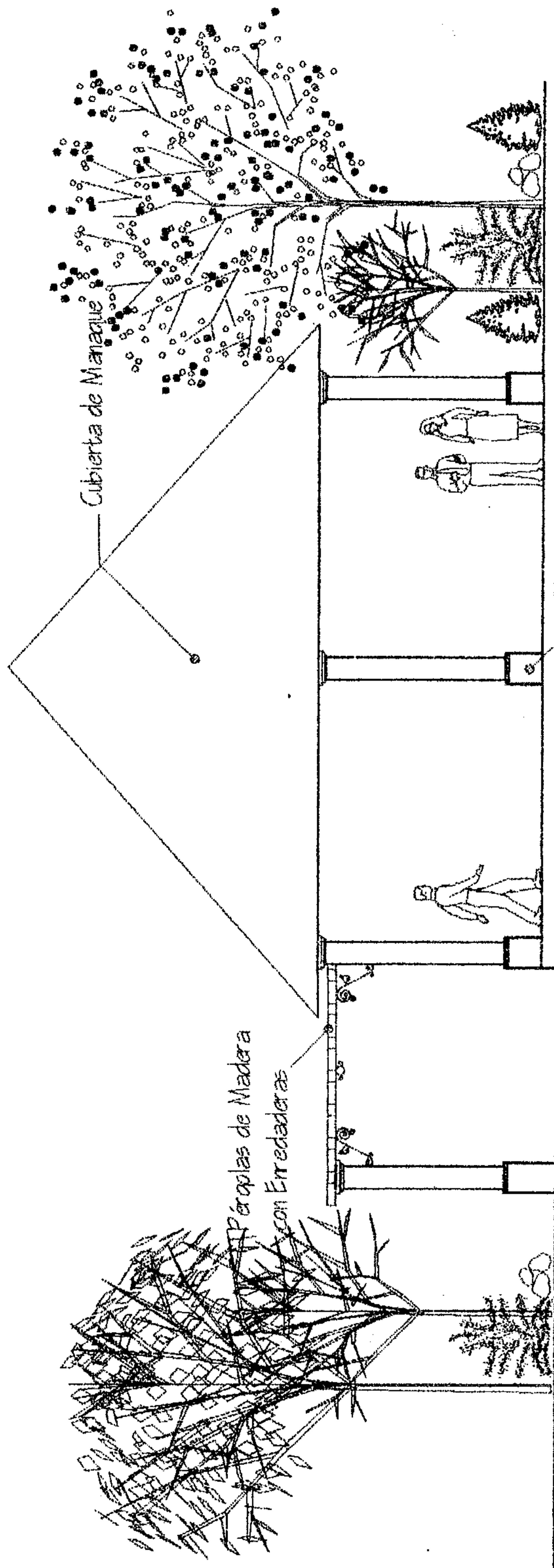

# ELEVACIÓN DE ÁREA DE CELEBRACIONES

Escala Gráfica  
0 1 2 5

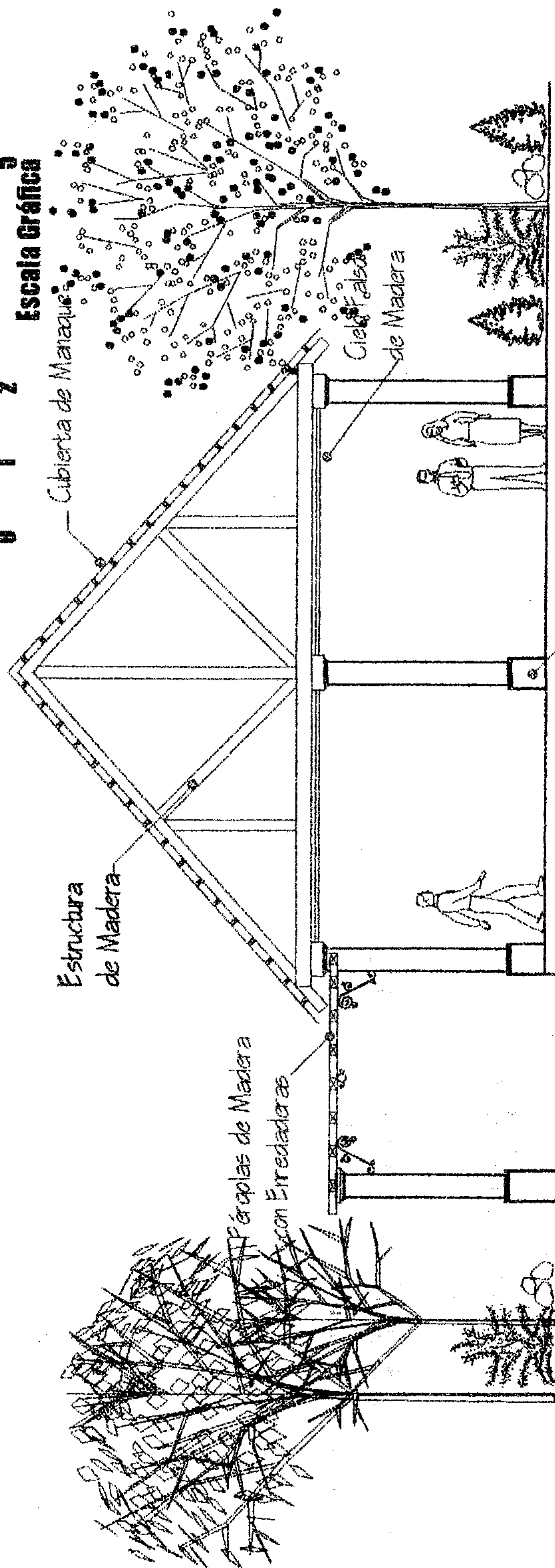

# ELEVACIÓN LONGITUDINAL, ÁREA DE CELEBRACIONES

Escala Gráfica  
0 1 2 5



FUNDACION CRHISTIAN CHILDREN FUND.

HOJA: 136

FECHA:  
Abril 2,004

ESCALA:  
GRÁFICA

CONTENIDO:

ELEVACIÓN Y SECCIÓN  
CELEBRACIONES

ESTUDIANTE:

AURA BEATRIZ  
SOTO CIFUENTES

UNIVERSIDAD SAN CARLOS DE GUATEMALA

FACULTAD DE ARQUITECTURA

CENTRO RECREATIVO Y TURÍSTICO

OJLAB'L K' E MAYAB' DESCANSO MAYA  
EL ASINTAL, RETALHULEU.



USAC



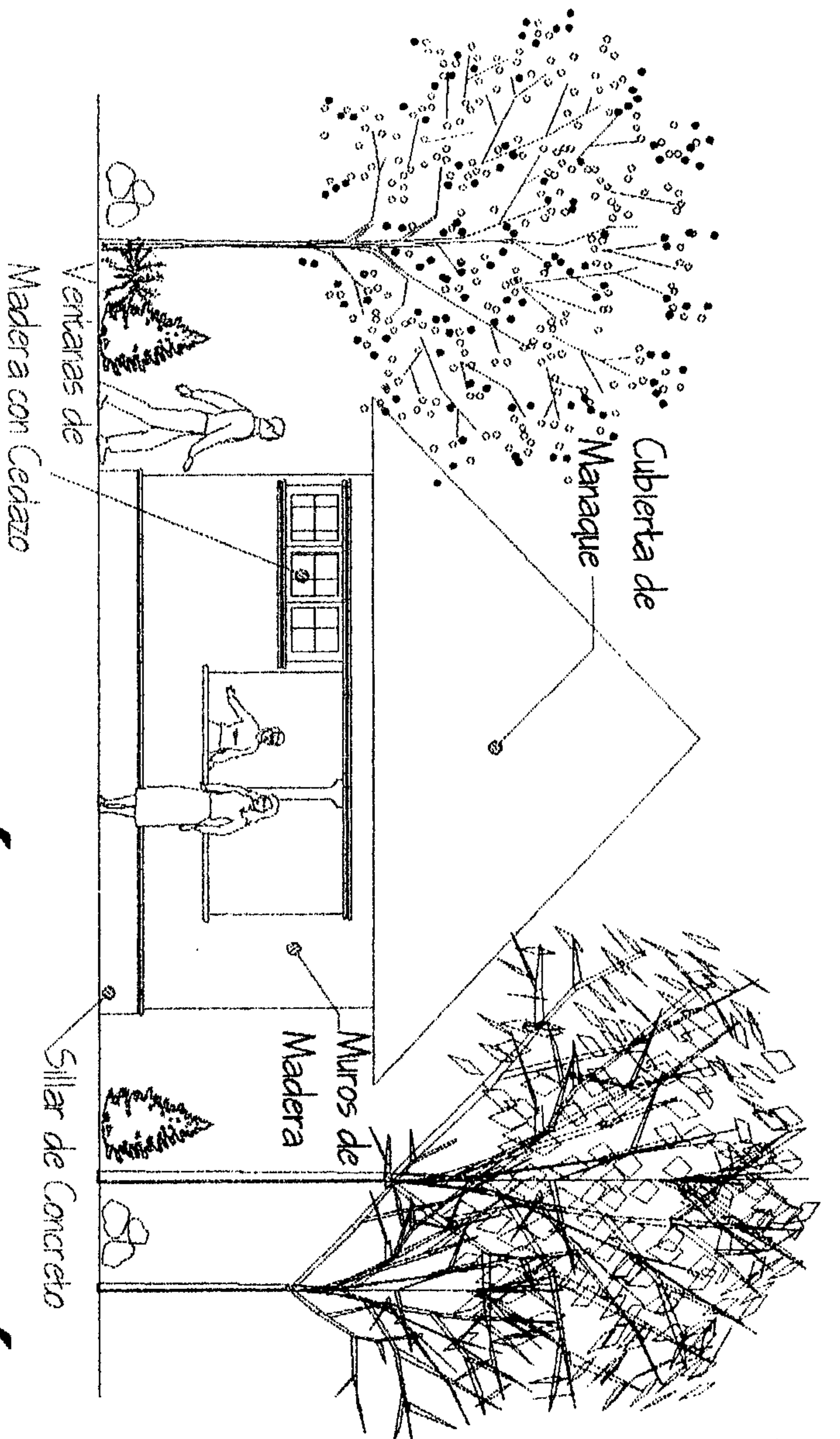

# ELEVACION DE CAFETERIA

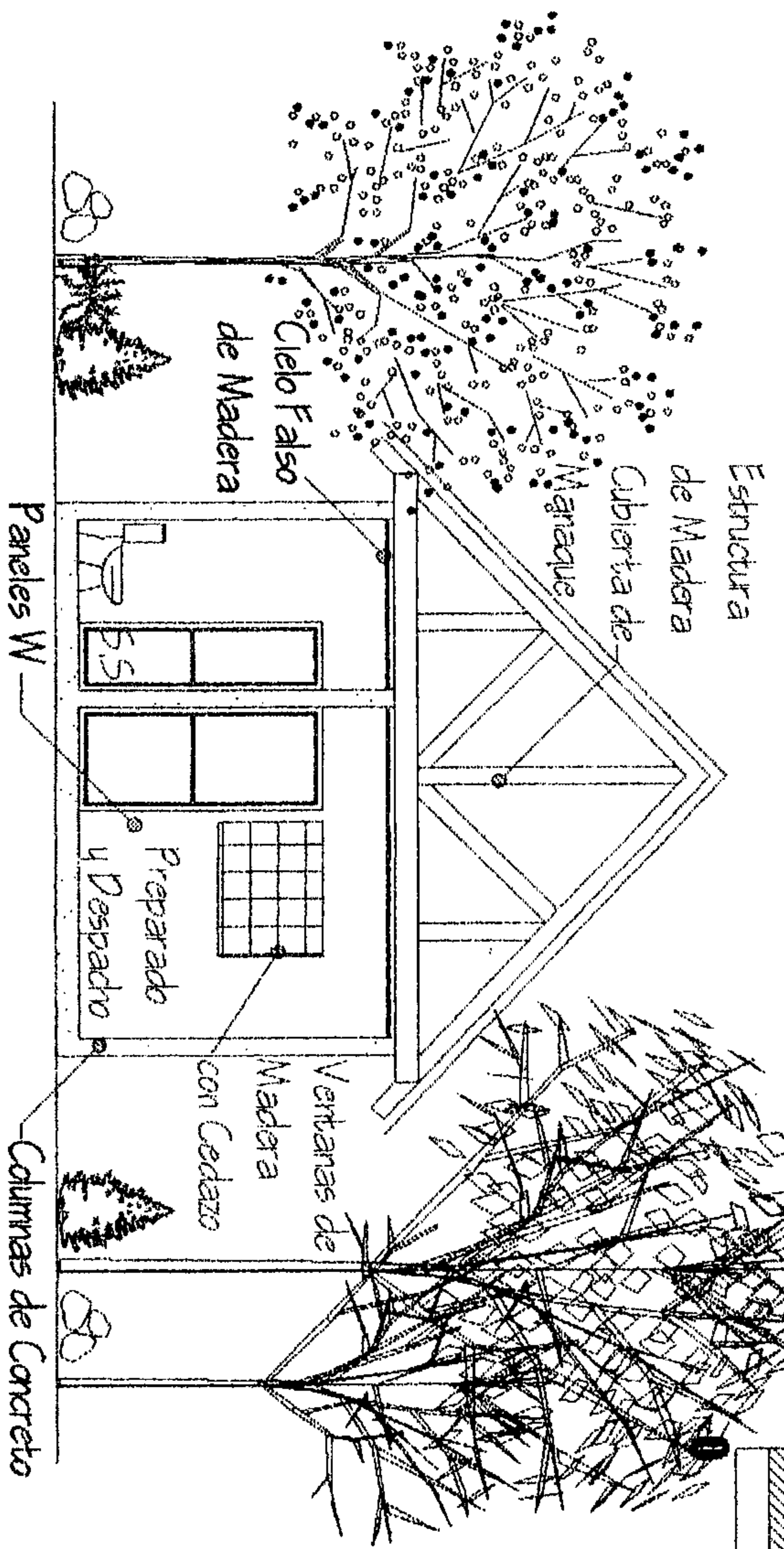

# SECCION TRANSVERSAL DE CAFETERIA

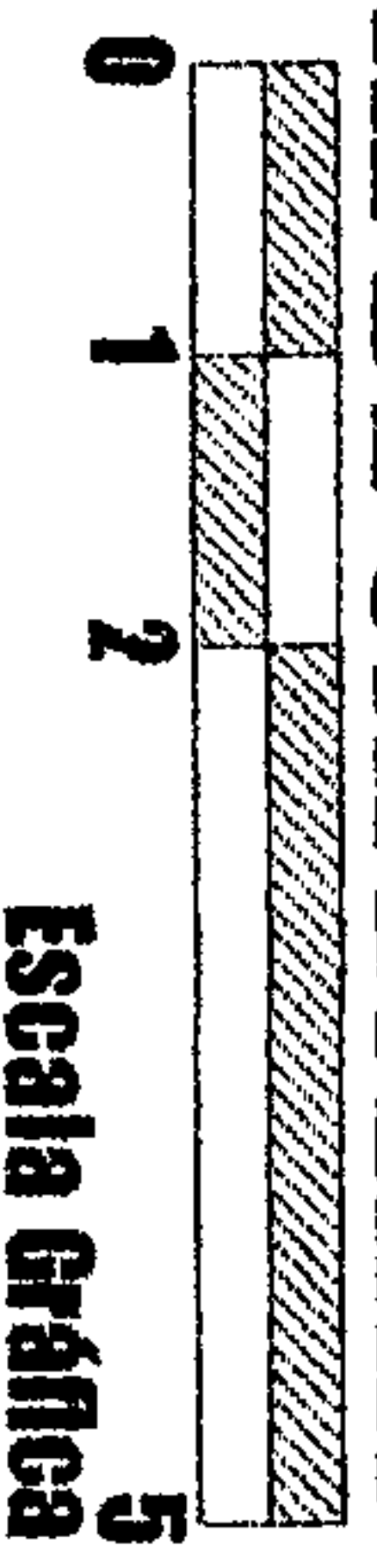

UNIVERSIDAD SAN CARLOS DE GUATEMALA  
 FACULTAD DE ARQUITECTURA  
 CENTRO RECREATIVO Y TURISTICO  
 OJLAB'L K' E MAYAB' DESCANSO MAYA  
 EL ASINTAL, RETALHULEU.

CONTENIDO:  
 ELEVACION Y SECCION  
 CAFETERIA  
 CONTENIDO:  
 AURA BEATRIZ  
 SOTO CIFUENTES

HOJA: 137  
 FECHA:  
 Abril 2,004  
 ESCALA:  
 GRAFICA



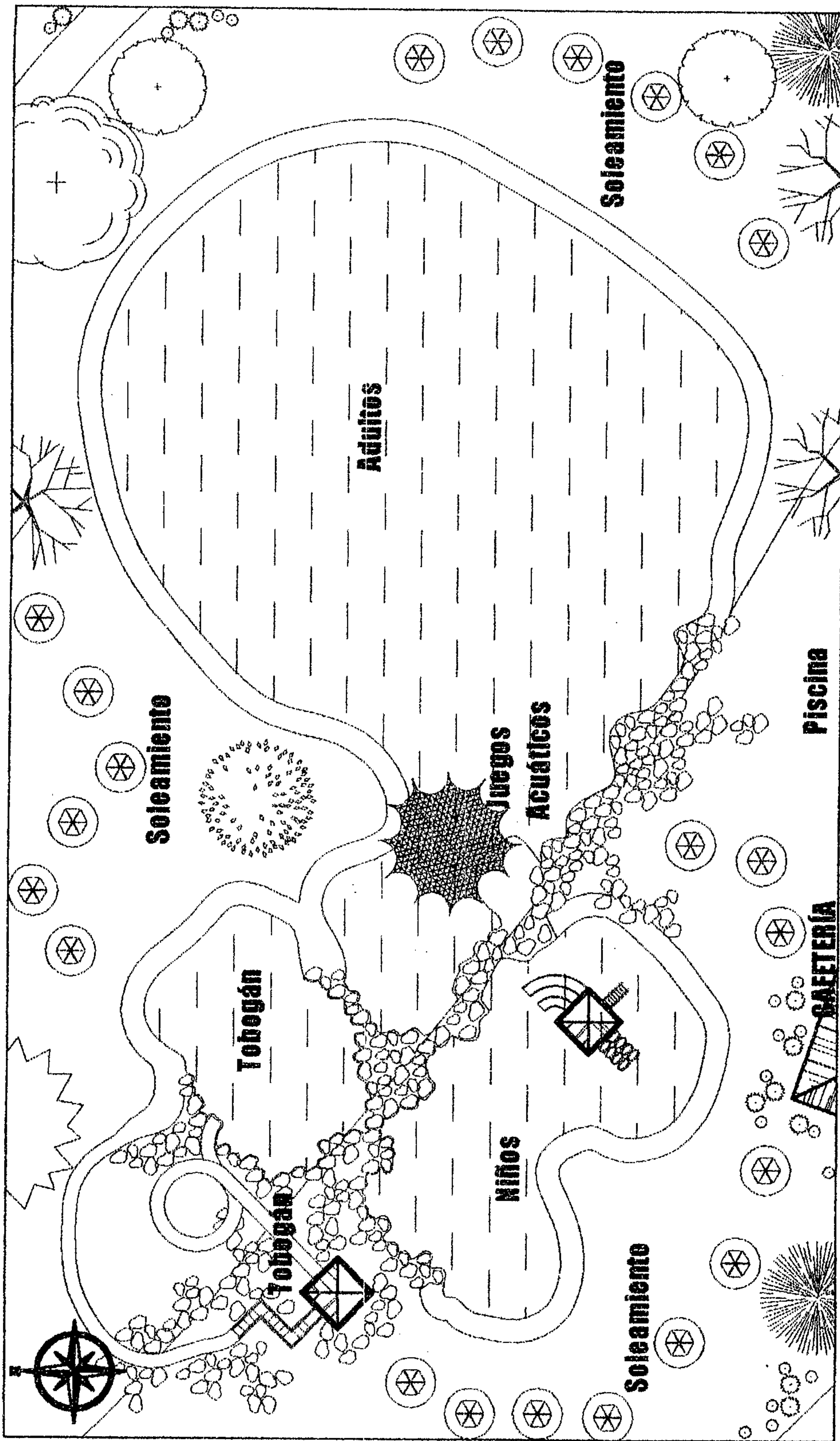

# PLANTA DE ÁREA DE PISCINAS

ÁREA POK-TA-POK

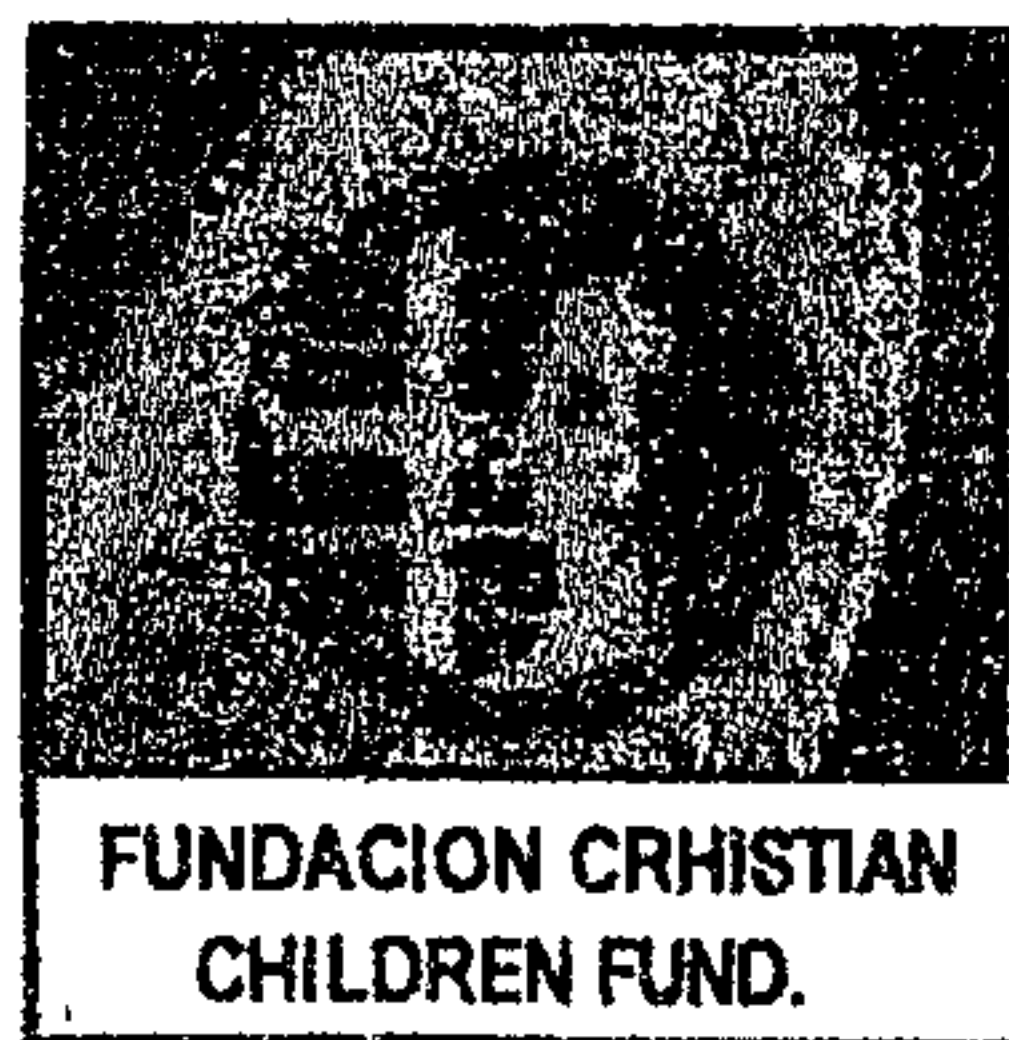
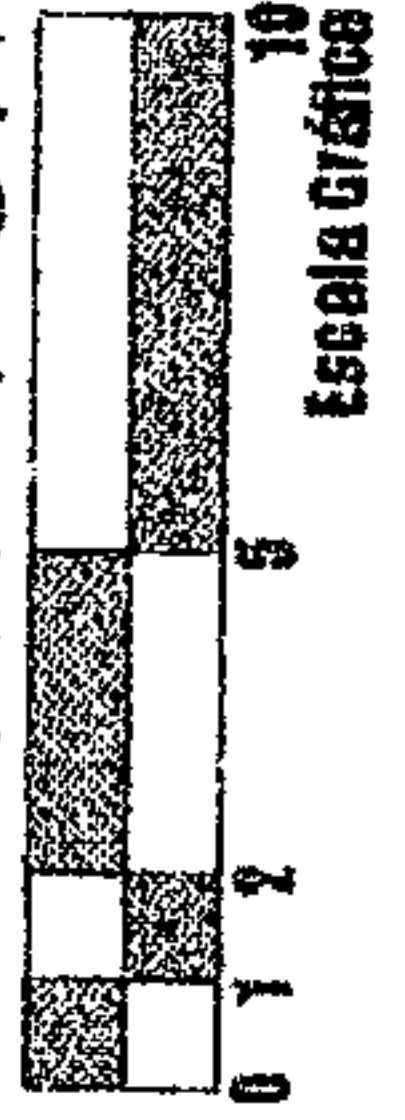

HOJA: 138  
 FECHA:  
 Abril 2,004  
 ESCALA:  
 GRÁFICA

CONTENIDO:  
**PLANTA DE  
 ÁREA DE PISCINAS**  
 ESTUDIANTE:  
**AURA BEATRIZ  
 SOTO CIFUENTES**

**UNIVERSIDAD SAN CARLOS DE GUATEMALA**  
**FACULTAD DE ARQUITECTURA**  
**CENTRO RECREATIVO Y TURÍSTICO**  
 OJLAB'L K'E MAYAB' DESCANSO MAYA  
 EL ASINTAL, RETALHULEU.



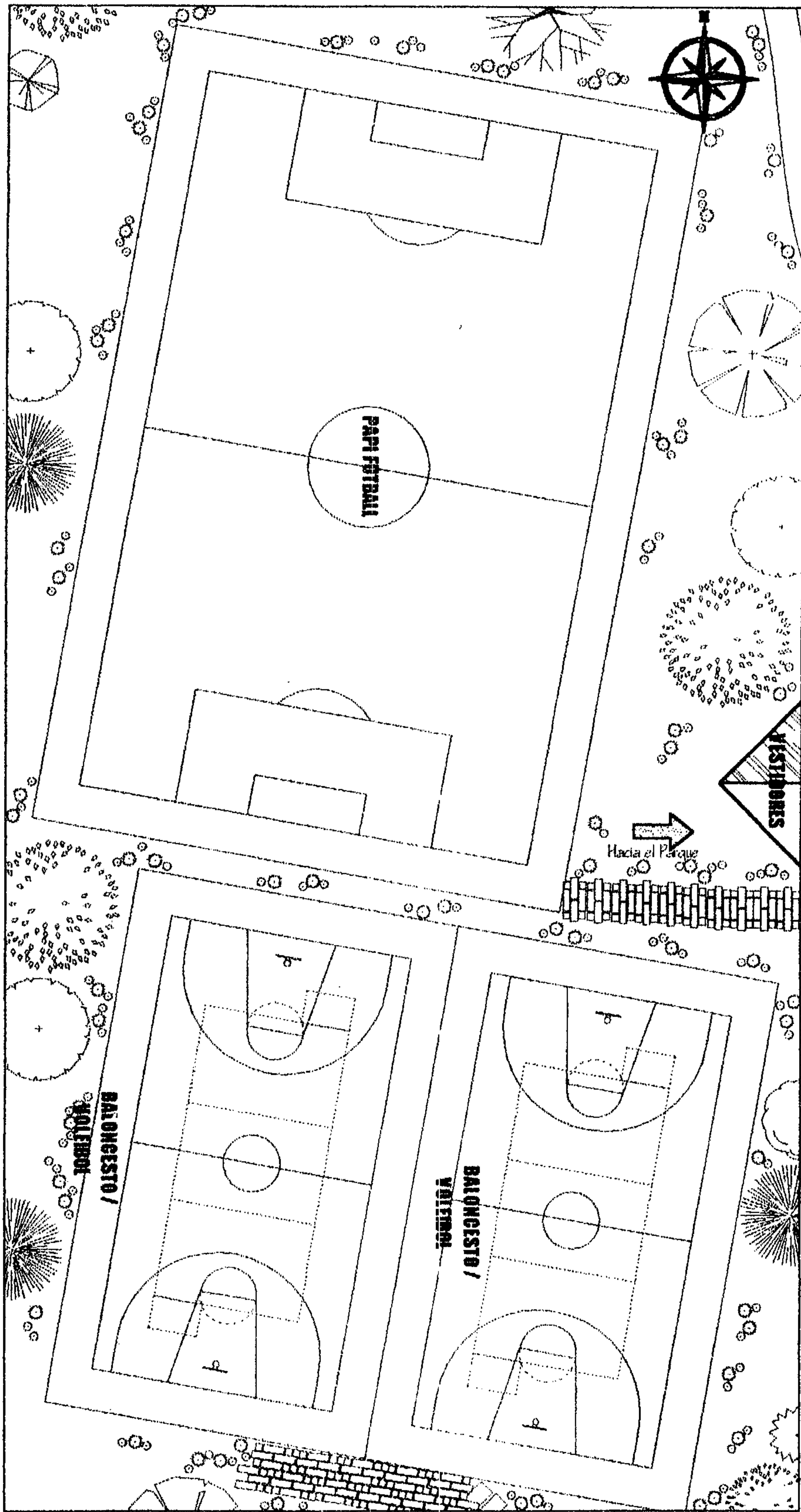

**PLANTA DE CANCHAS DEPORTIVAS**

AREA POK - TA - POK



**USAC**

**UNIVERSIDAD SAN CARLOS DE GUATEMALA**

**FACULTAD DE ARQUITECTURA**

**CENTRO RECREATIVO Y TURÍSTICO**

OJLAB'L K' E MAYAB' DESCANSO MAYA  
EL ASINTAL, RETALHULEU.

CONTENIDO:

**PLANTA DE  
CANCHAS DEPORTIVAS**

ESTUDIANTE:

**AURA BEATRIZ  
SOTO CIFUENTES**

HOJA: 139

FECHA:  
Abril 2,004

ESCALA:  
GRÁFICA



**FUNDACION CRHISTIAN  
CHILDREN FUND.**

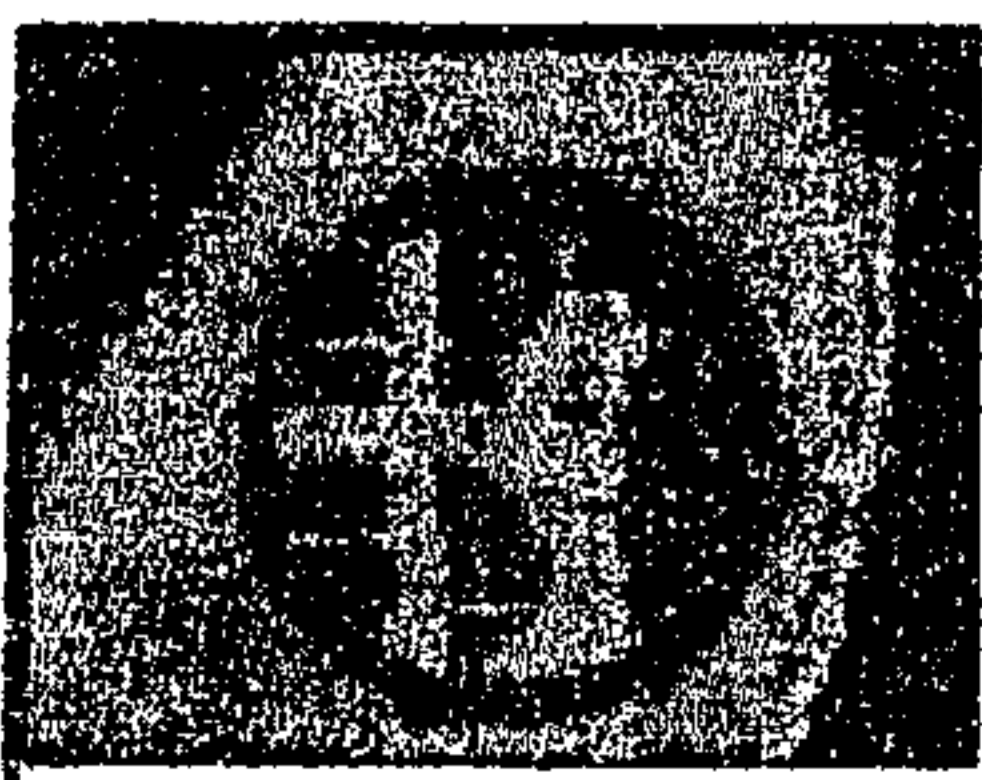
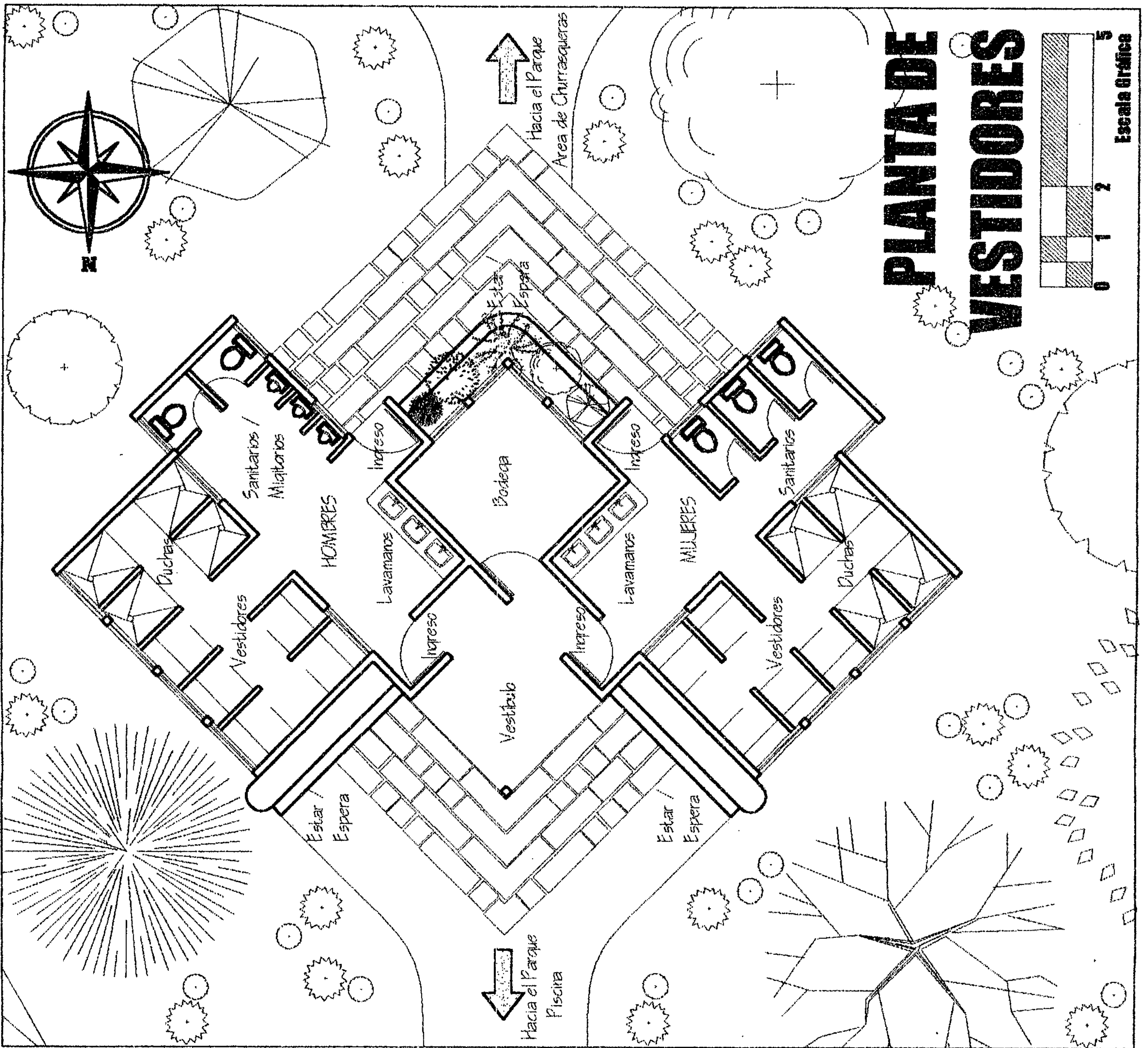

FUNDACION CRHISTIAN CHILDREN FUND.

HOJA: 140  
 FECHA: Abril 2,004  
 ESCALA: GRÁFICA

CONTENIDO:  
**PLANTA DE VESTIDORES HOMBRES Y MUJERES**  
 ESTUDIANTE: **AURA BEATRIZ SOTO CIFUENTES**

**UNIVERSIDAD SAN CARLOS DE GUATEMALA**  
**FACULTAD DE ARQUITECTURA**  
**CENTRO RECREATIVO Y TURÍSTICO**  
 OJLAB'L K' E MAYAB' DESCANSO MAYA EL ASINTAL, RETALHULEU.



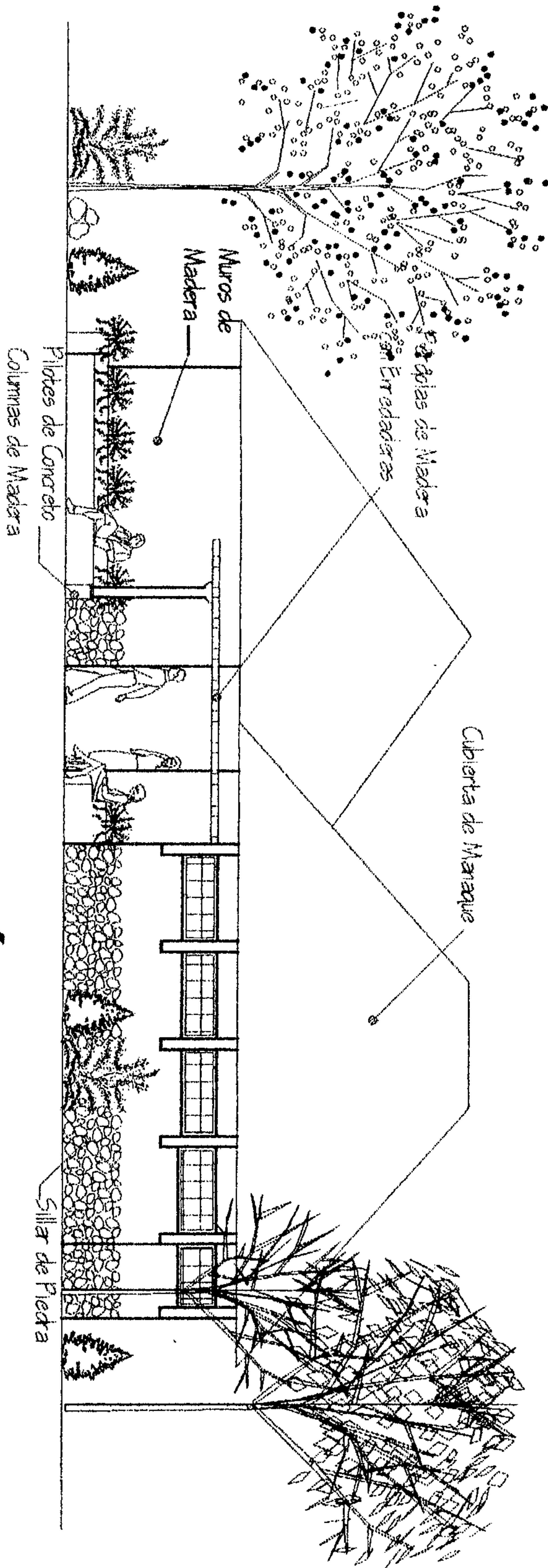

## ELEVACIÓN N/O DE VESTIDORES

0 1 2 5  
Escala Gráfica

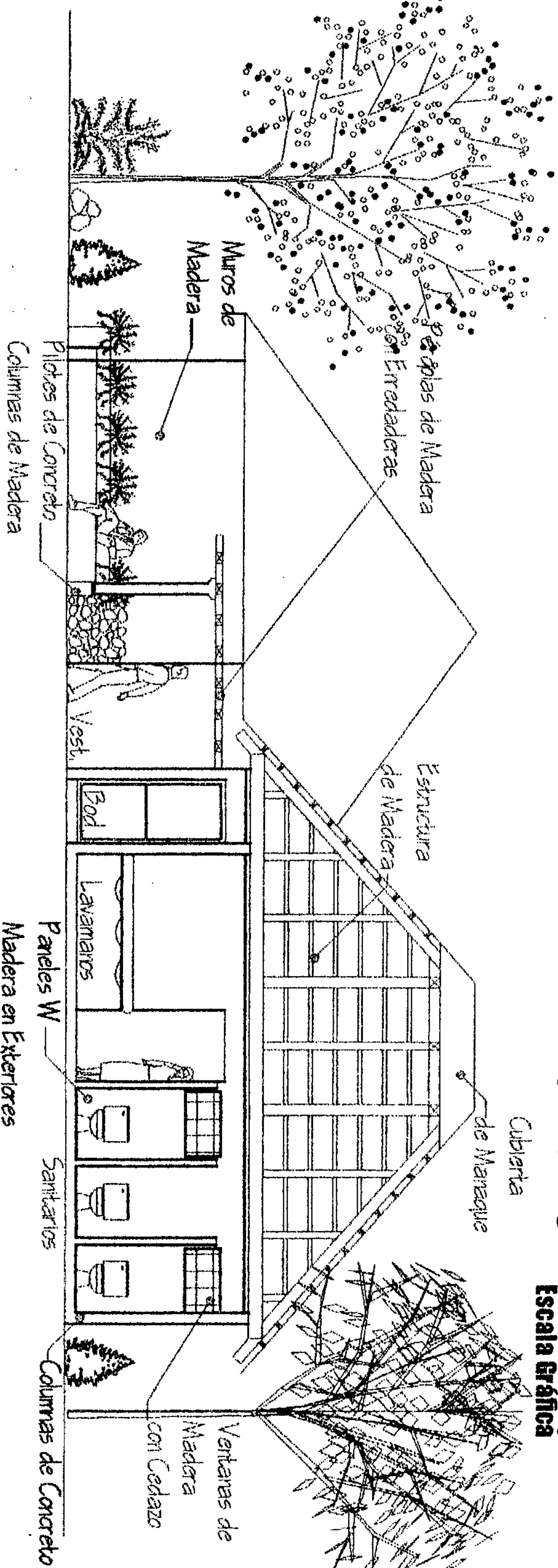

## SECCIÓN LONGITUDINAL DE VESTIDORES

0 1 2 5  
Escala Gráfica



USAC

UNIVERSIDAD SAN CARLOS DE GUATEMALA

FACULTAD DE ARQUITECTURA

CENTRO RECREATIVO Y TURÍSTICO

OJLAB'L K' E MAYAB' DESCANSO MAYA  
EL ASINTAL, RETALHULEU.

CONTENIDO:

ELEVACIÓN Y SECCIÓN  
DE VESTIDORES

CONTENIDO:

AURA BEATRIZ  
SOTO CIFUENTES

HOJA: 141

FECHA:  
Abril 2,004

ESCALA:  
GRÁFICA

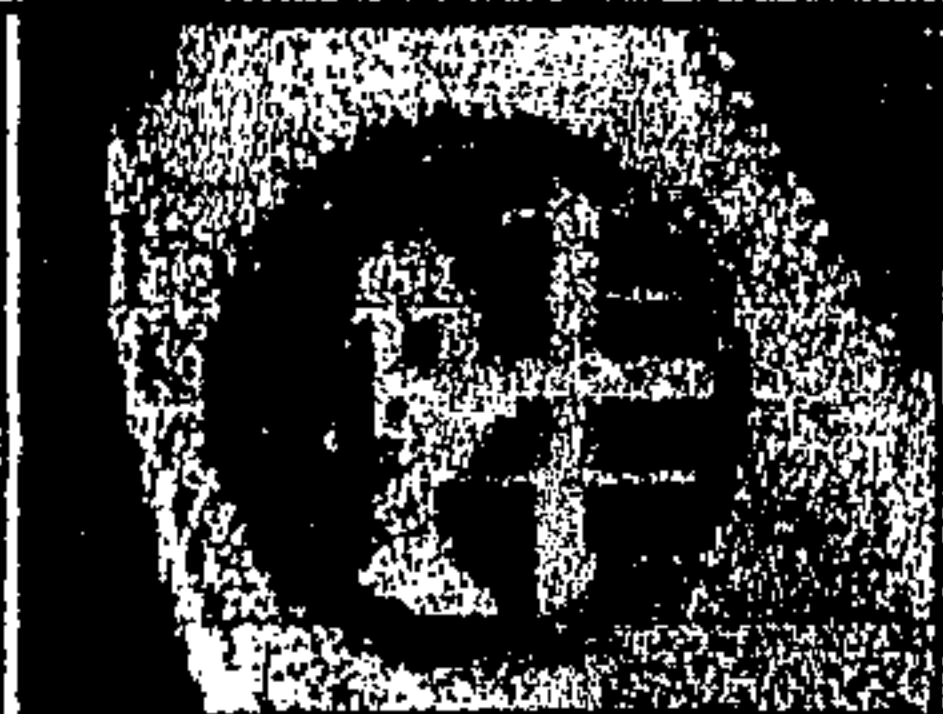

FUNDACION CRHISTIAN  
CHILDREN FUND.

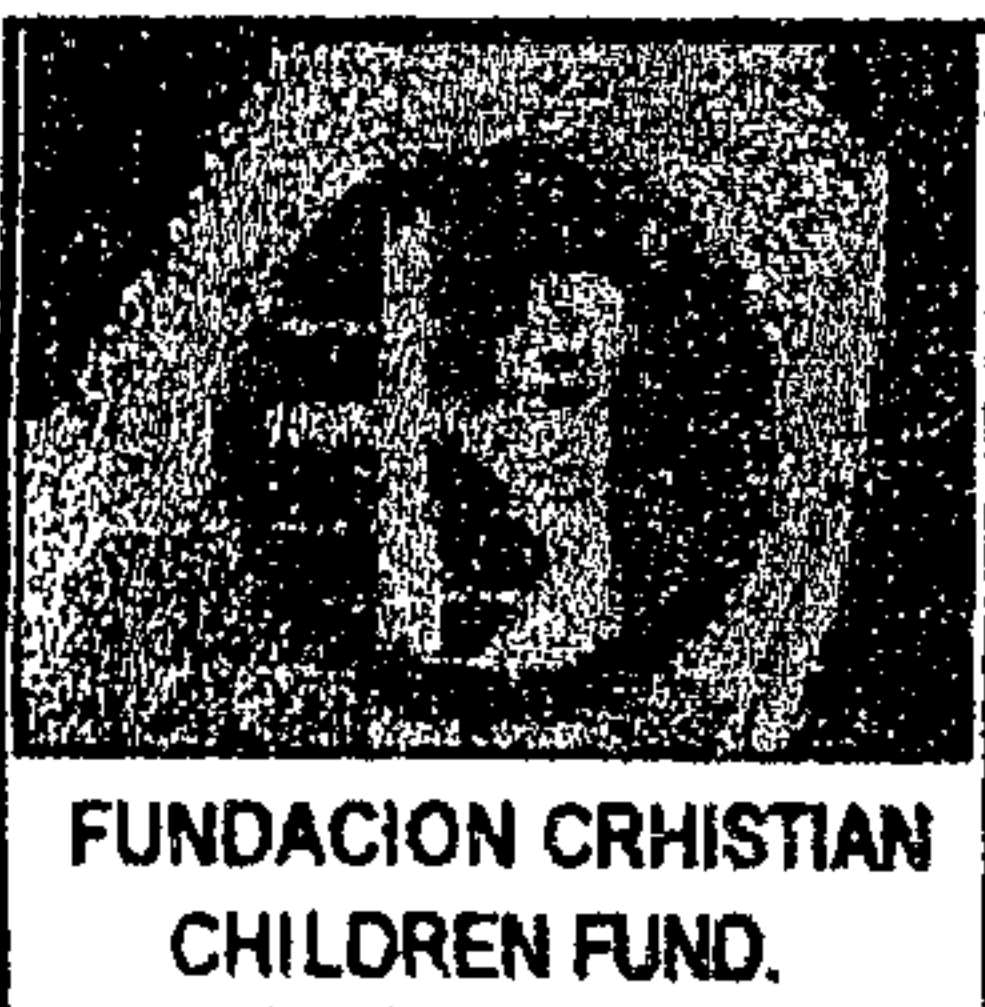
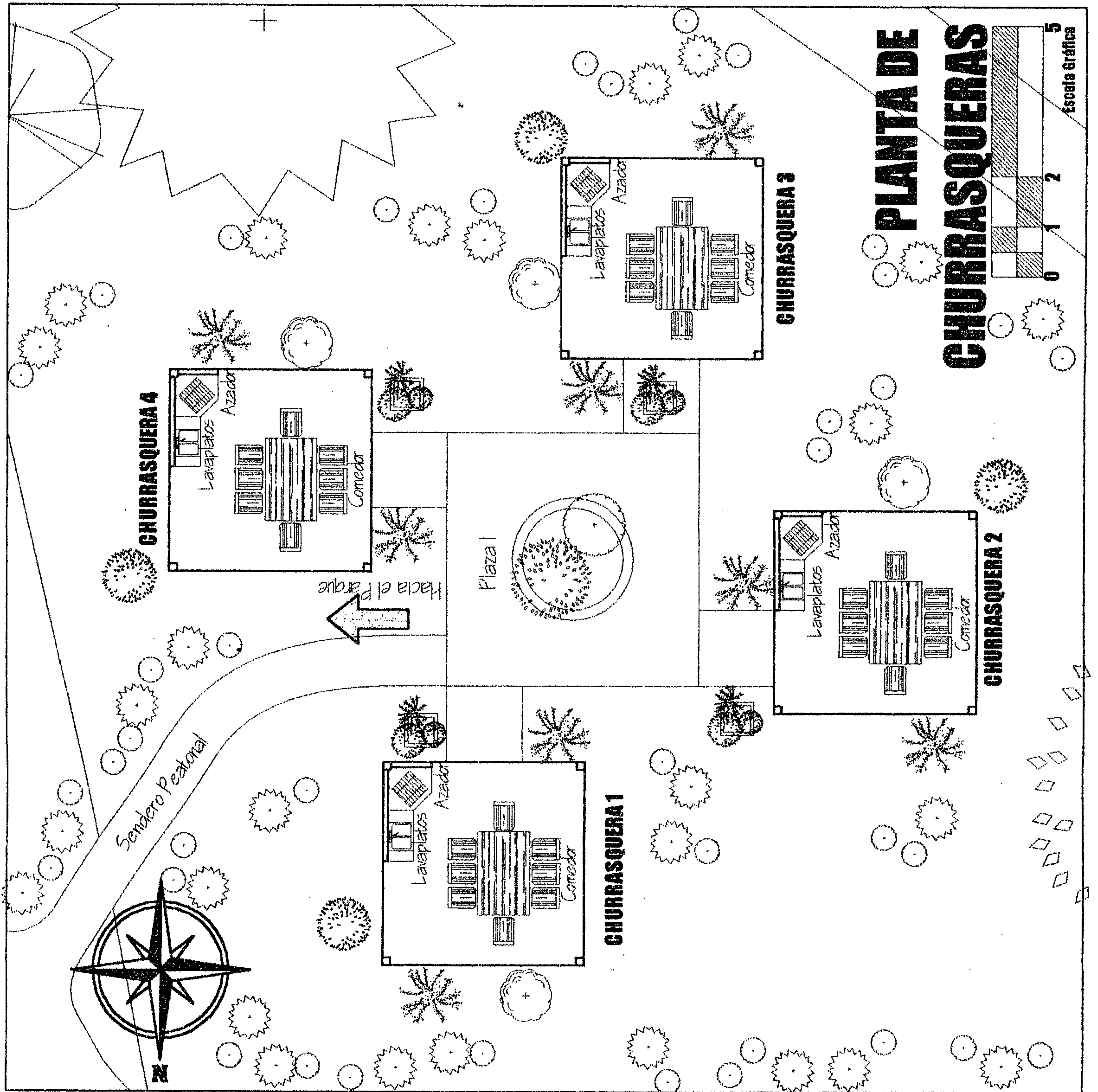

HOJA: 142  
 FECHA:  
 Abril 2,004  
 ESCALA:  
 GRÁFICA

CONTENIDO:  
**PLANTA DE MÓDULO DE CHURRASQUERAS**  
 ESTUDIANTE:  
**AURA BEATRIZ SOTO CIFUENTES**

**UNIVERSIDAD SAN CARLOS DE GUATEMALA**  
**FACULTAD DE ARQUITECTURA**  
**CENTRO RECREATIVO Y TURÍSTICO**  
 O.JLAB'L K' E MAYAB' DESCANSO MAYA EL ASINTAL, RETALHULEU.

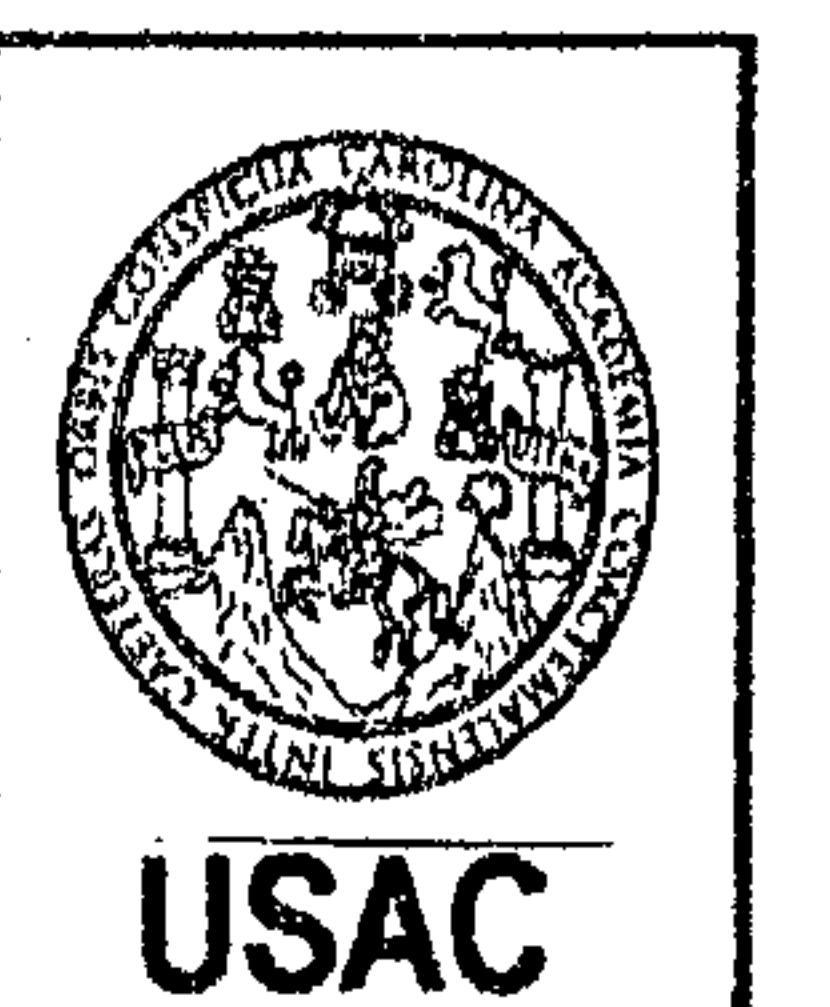



USAC

CENTRO RECREATIVO Y TURISTICO  
OJAB'L K' E MAYAB' DESCANSO MAYA  
EL ASINTAL, RETALHULEU.

FACULTAD DE ARQUITECTURA

UNIVERSIDAD SAN CARLOS DE GUATEMALA

CONTENIDO:

DETALLE DE

CHURRASQUERAS

ESTUDIANTE:  
AURA BEATRIZ  
SOTO CIFUENTES

ESCALA:  
SIN ESCALA

FECHA:  
Abril 2004

HOJA: 143

FUNDACION CRHISTIAN  
CHILDREN FUND.

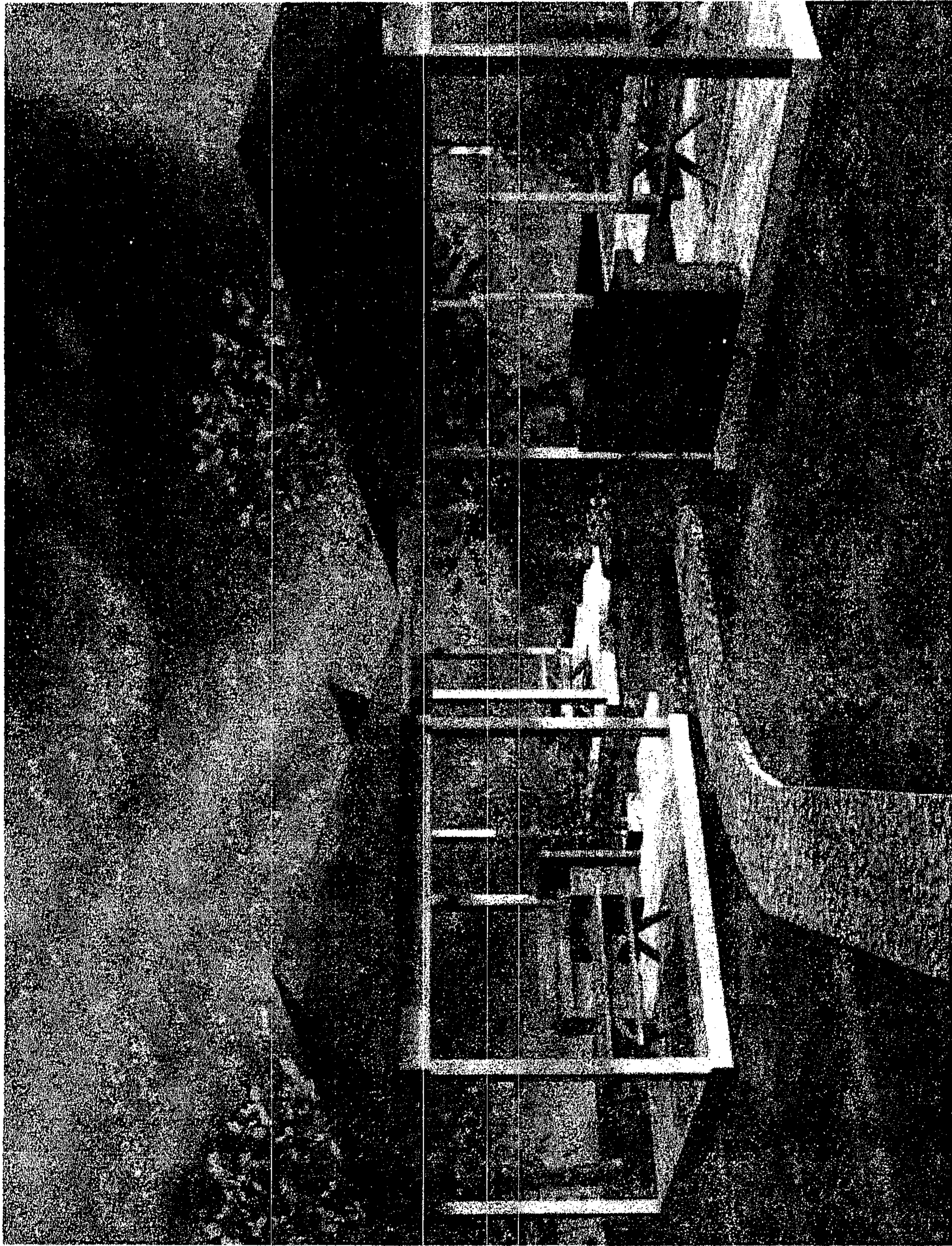
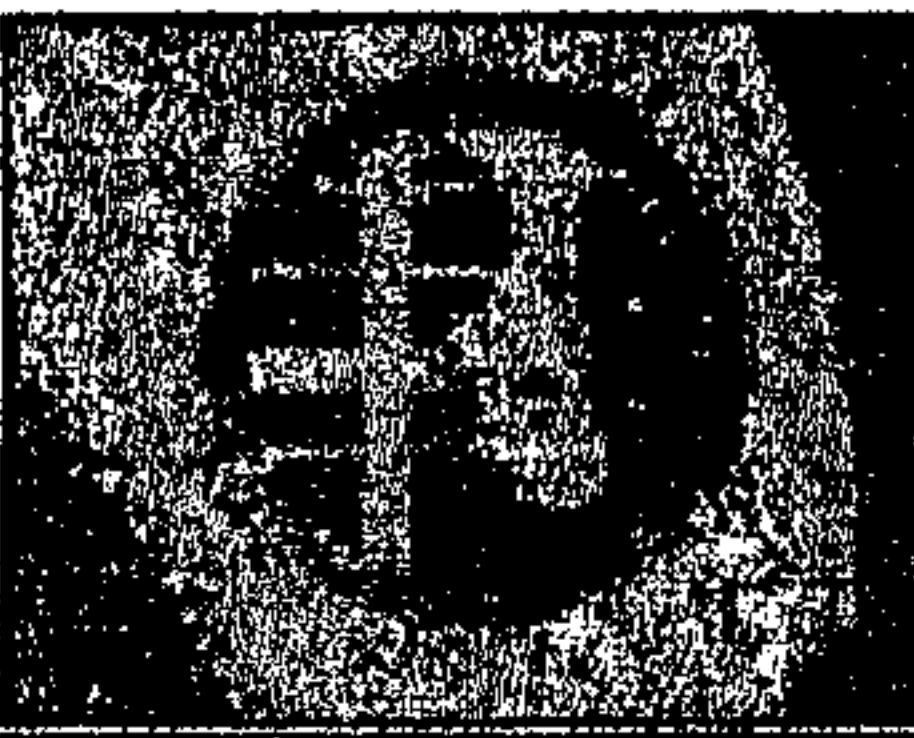

APUNTE DE MÓDULO DE CHURRASQUERAS

# CENTRO RECREATIVO Y TURÍSTICO "OJLAB'L K 'É MAYAB'" DESCANSO MAYA. EL ASINTAL, RETALHULEU

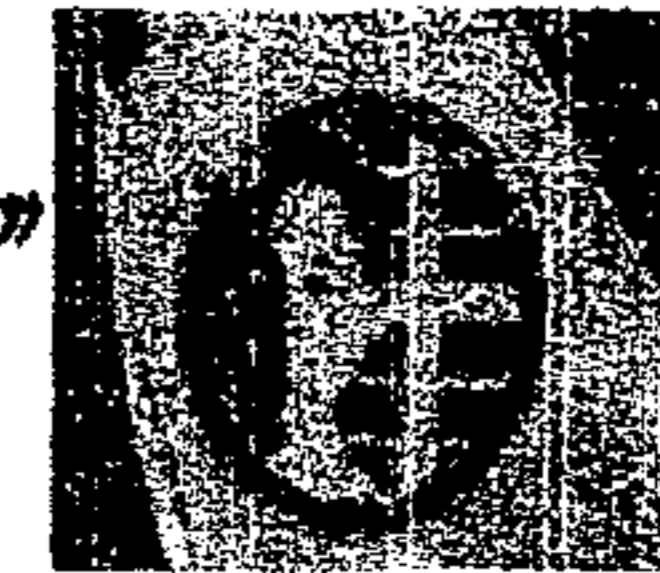

FUNDACIÓN CHRISTIAN  
CHILDREN'S FUND, INC.

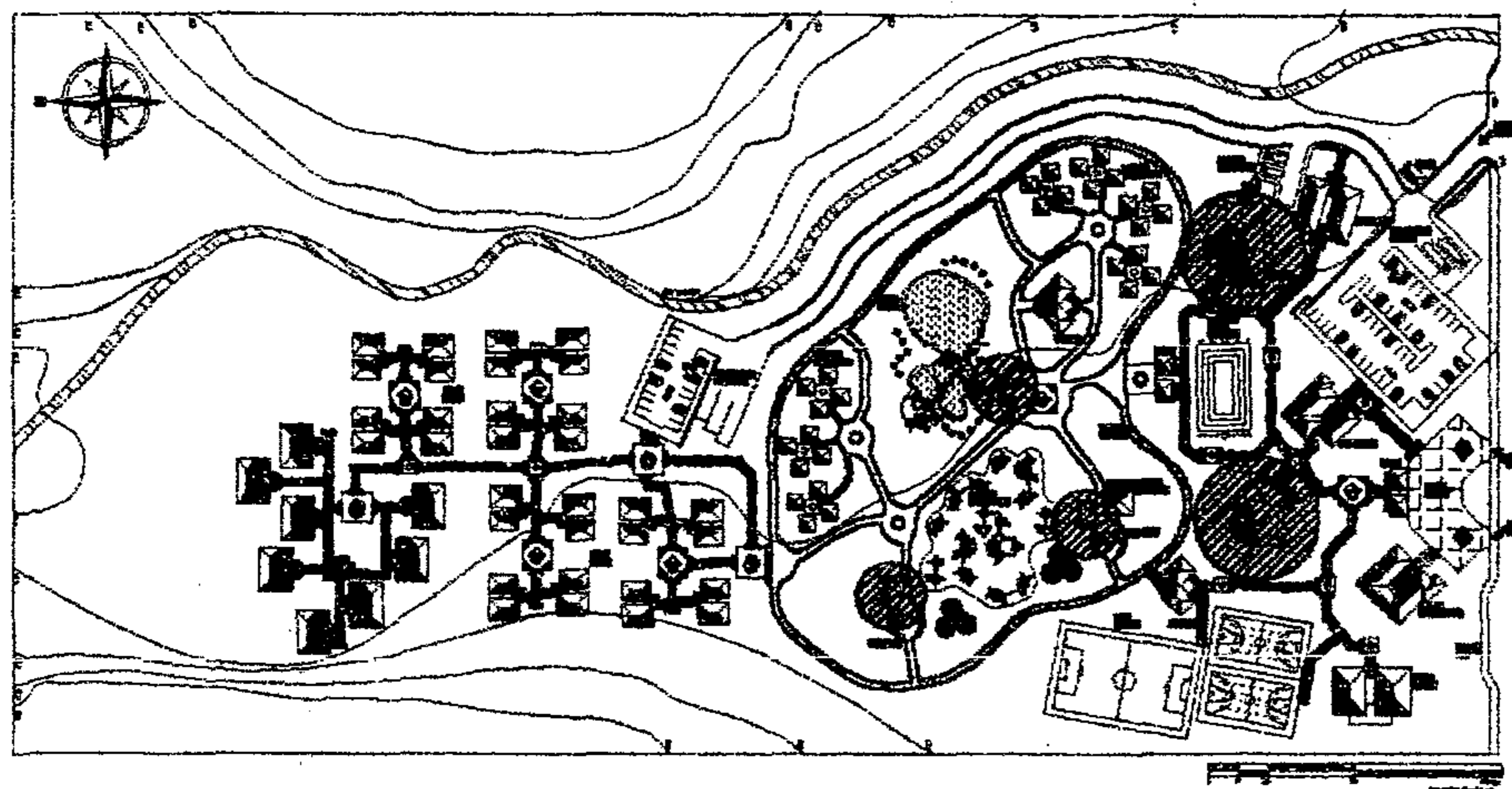

## PLANTA DE CONJUNTO

### 6.1.5 ÁREA DE SERVICIO AL PÚBLICO

Estas instalaciones quieren brindar al usuario la atención y el confort que necesitan. Ubicándose en el área TAN MIT NAM, (que significa corazón del pueblo dicho en Mam), funcionarán con los siguientes componentes: Restaurante; proporcionar comidas formales al servicio de los usuarios, Salón de Usos Múltiples (SUM) para desarrollar actividades polifuncionales de carácter social, cultural y Cafetería, prestar servicios de comidas rápidas o antojitos.

#### RESTAURANTE

1. Área de mesas Exterior
2. Área de mesas Interior
3. Cubículo de baños Hombres y Mujeres (H y M)
4. Recepción y Cobro
5. Vestíbulo e Ingreso
6. Cocina
7. Comedor de Personal
8. Bodega Seca
9. Bodega Fría
10. Vestidor + S.S. Hombres
11. Vestidor + S.S. Mujeres
12. Control de Ingreso
13. Patio de Servicio
14. Depósito de Basura
15. Área de Carga y Descarga

#### SALÓN DE USOS MÚLTIPLES, (SUM)

16. Ingreso
17. Vestíbulo
18. Cubículo de baños Hombres y Mujeres (H y M)
19. Cuarto de Proyección y Taquilla
20. Salón
21. Escenario
22. Vestidores + S.S. Hombres
23. Vestidores + S.S. Mujeres

#### CAFETERÍA

24. Bodega
25. Servicio Sanitario
26. Preparado y Despacho

UNIVERSIDAD DE SAN CARLOS DE GUATEMALA  
AURA BEATRIZ SOTO CIFUENTES





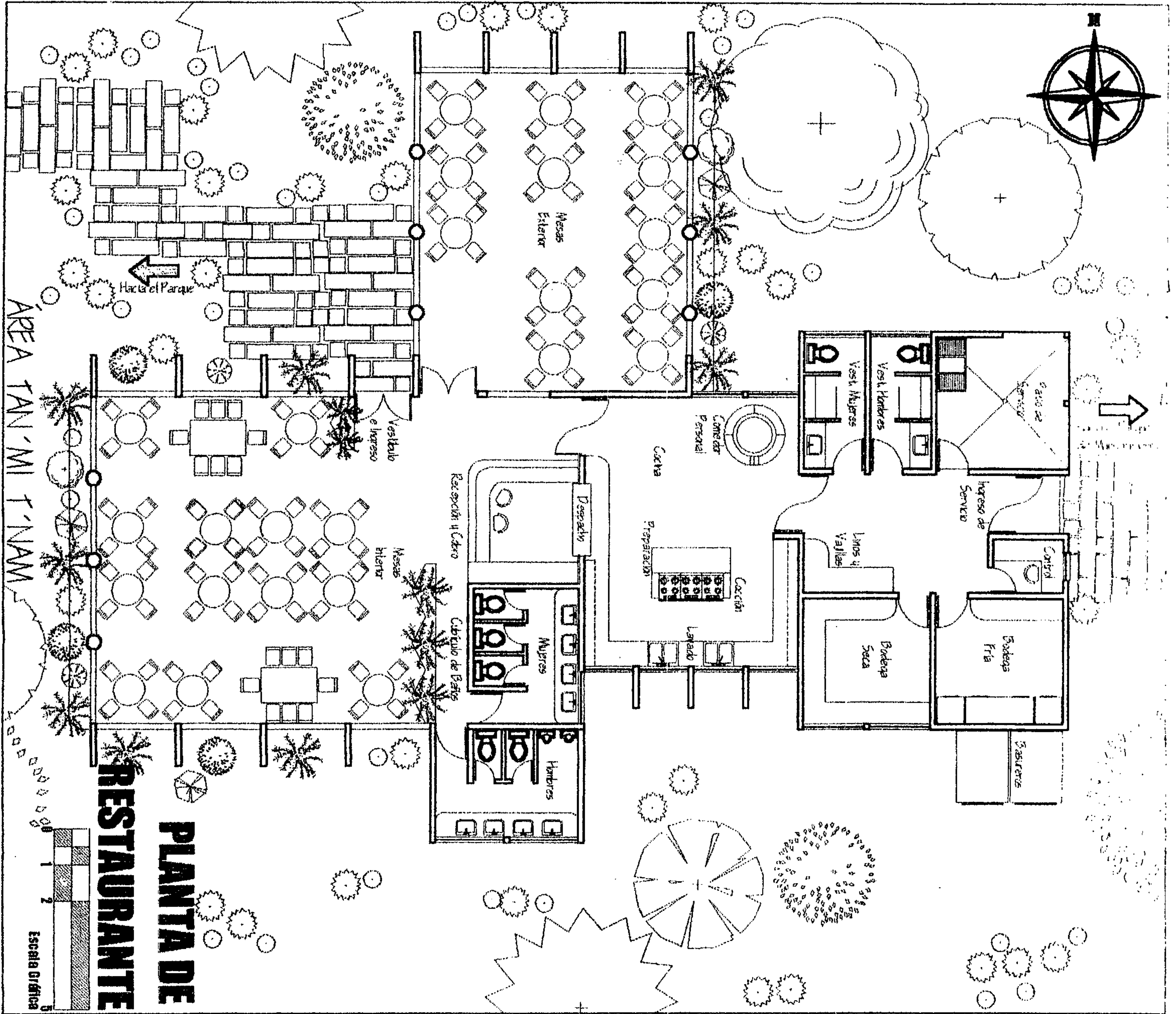

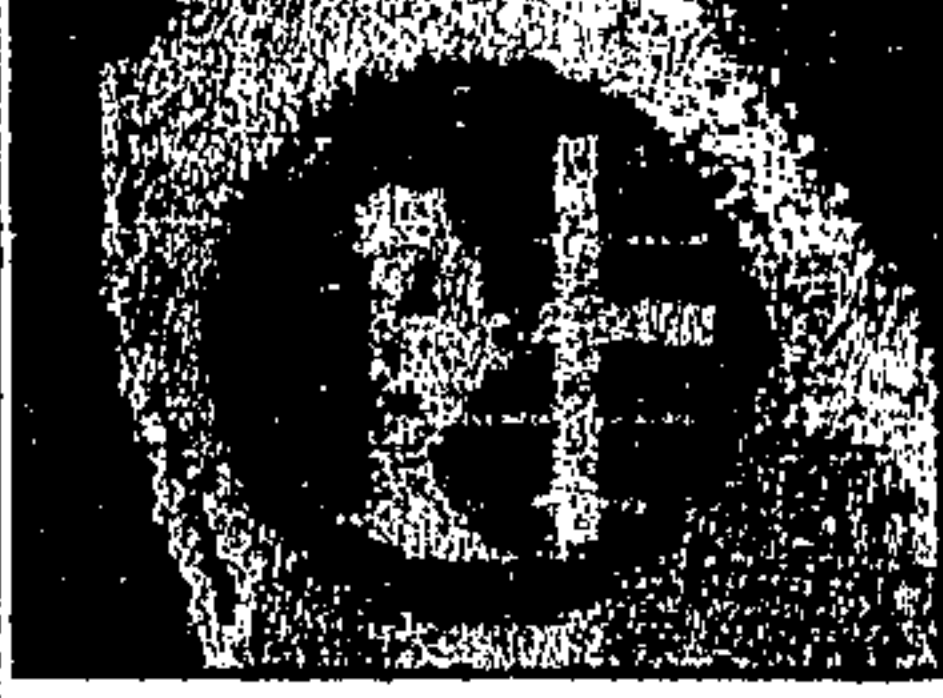
 <b>USAC</b>	<b>UNIVERSIDAD SAN CARLOS DE GUATEMALA</b>	<b>CONTENIDO:</b> <b>PLANTA DE RESTAURANTE</b>	<b>HOJA: 145</b>	 <b>FUNDACION CRHISTIAN CHILDREN FUND.</b>
	<b>FACULTAD DE ARQUITECTURA</b>	<b>ESTUDIANTE:</b> <b>AURA BEATRIZ SOTO CIFUENTES</b>	<b>FECHA:</b> <b>Abril 2,004</b>	
	<b>CENTRO RECREATIVO Y TURÍSTICO</b> <i>OJLAB'L K' E MAYAB' DESCANSO MAYA</i> <b>EL ASINTAL, RETALHULEU.</b>	<b>ESCALA:</b> <b>GRAFICA</b>		

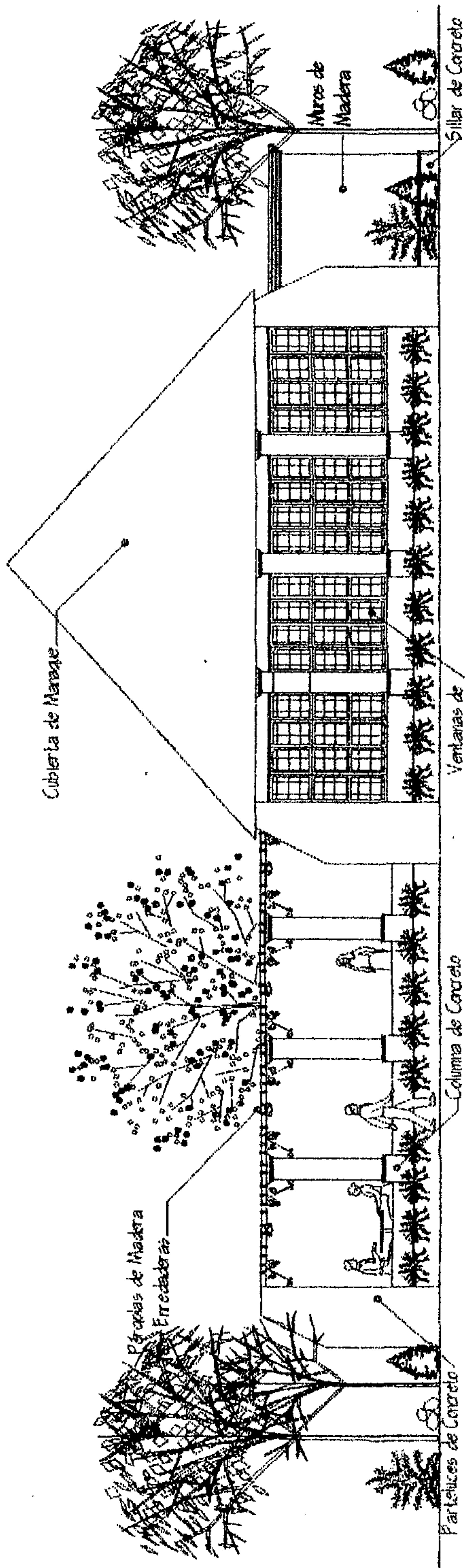

### ELEVACIÓN ESTE DE RESTAURANTE

Escala Gráfica

Cubierta de Mosaico

Columna de Concreto

Pilares de Concreto con Inscripciones Mayas

Ventanas de Madera con Cerdazo

Cubierta de Mosaico

Paredes de Madera Entrecruzadas

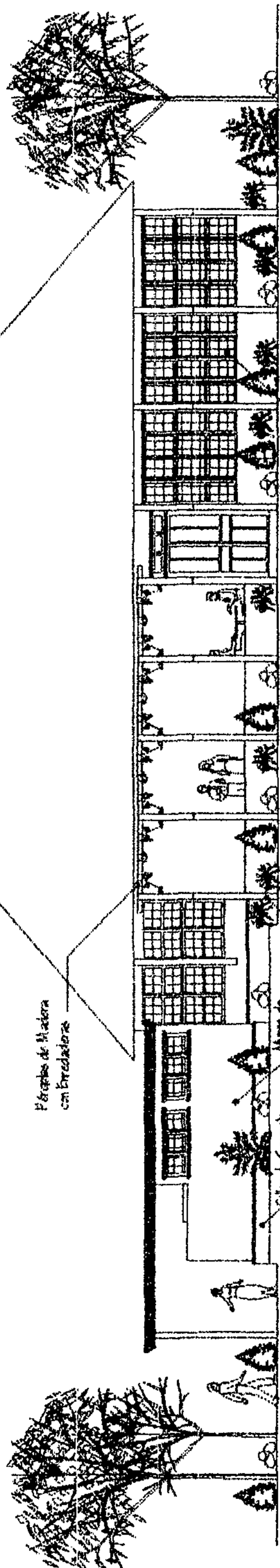

### ELEVACIÓN NORTE DE RESTAURANTE

Escala Gráfica

Ventanas de Madera con Cerdazo

Paredes de Concreto con Inscripciones Mayas

Muros de Madera

Pilares de Concreto

Pilares de Madera con Entrecruzados

Cubierta de Mosaico

Estructura de Madera

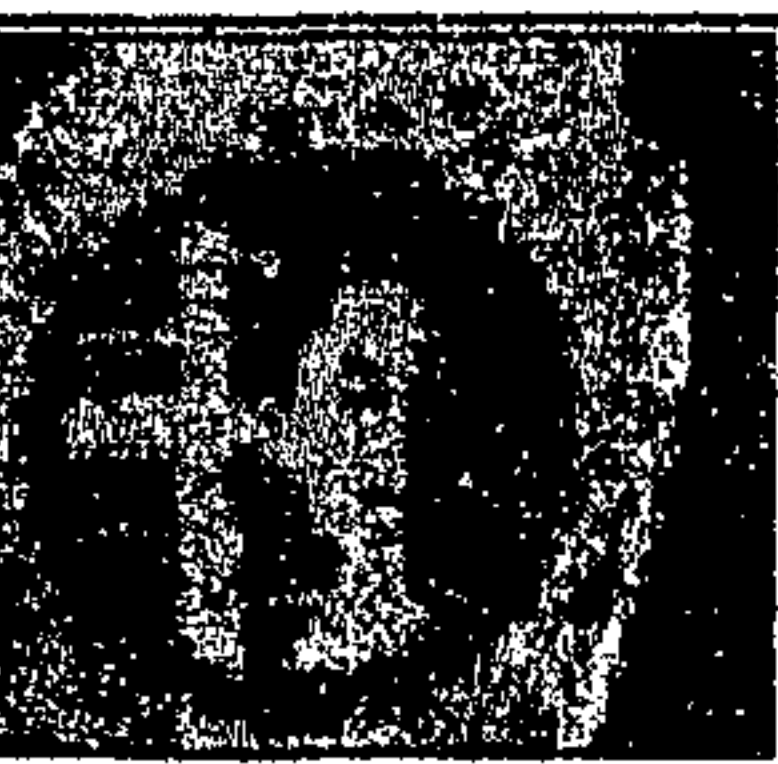

FUNDACION CRHISTIAN CHILDREN FUND.

HOJA: 146

FECHA:  
Abril 2,004

ESCALA:  
GRÁFICA

CONTENIDO:

ELEVACIÓN Y SECCIÓN DE RESTAURANTE

ESTUDIANTE:

AURA BEATRIZ SOTO CIFUENTES

UNIVERSIDAD SAN CARLOS DE GUATEMALA

FACULTAD DE ARQUITECTURA

CENTRO RECREATIVO Y TURÍSTICO

OJLAB'L K'E MAYAB' DESCANSO MAYA EL ASINTAL, RETALHULEU.



USAC

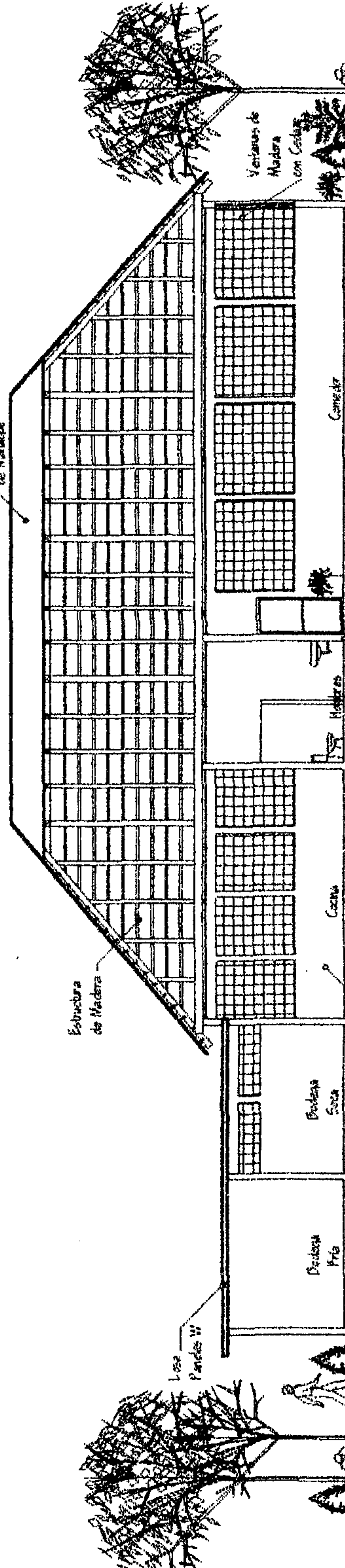

### SECCIÓN LONGITUDINAL DE RESTAURANTE

Escala Gráfica

Columnas de Concreto

Paredes W Madera en Exteriores

Cocina

Bodega Frio

Bodega Saca

Caserío

Ventanas de Madera con Cerdazo

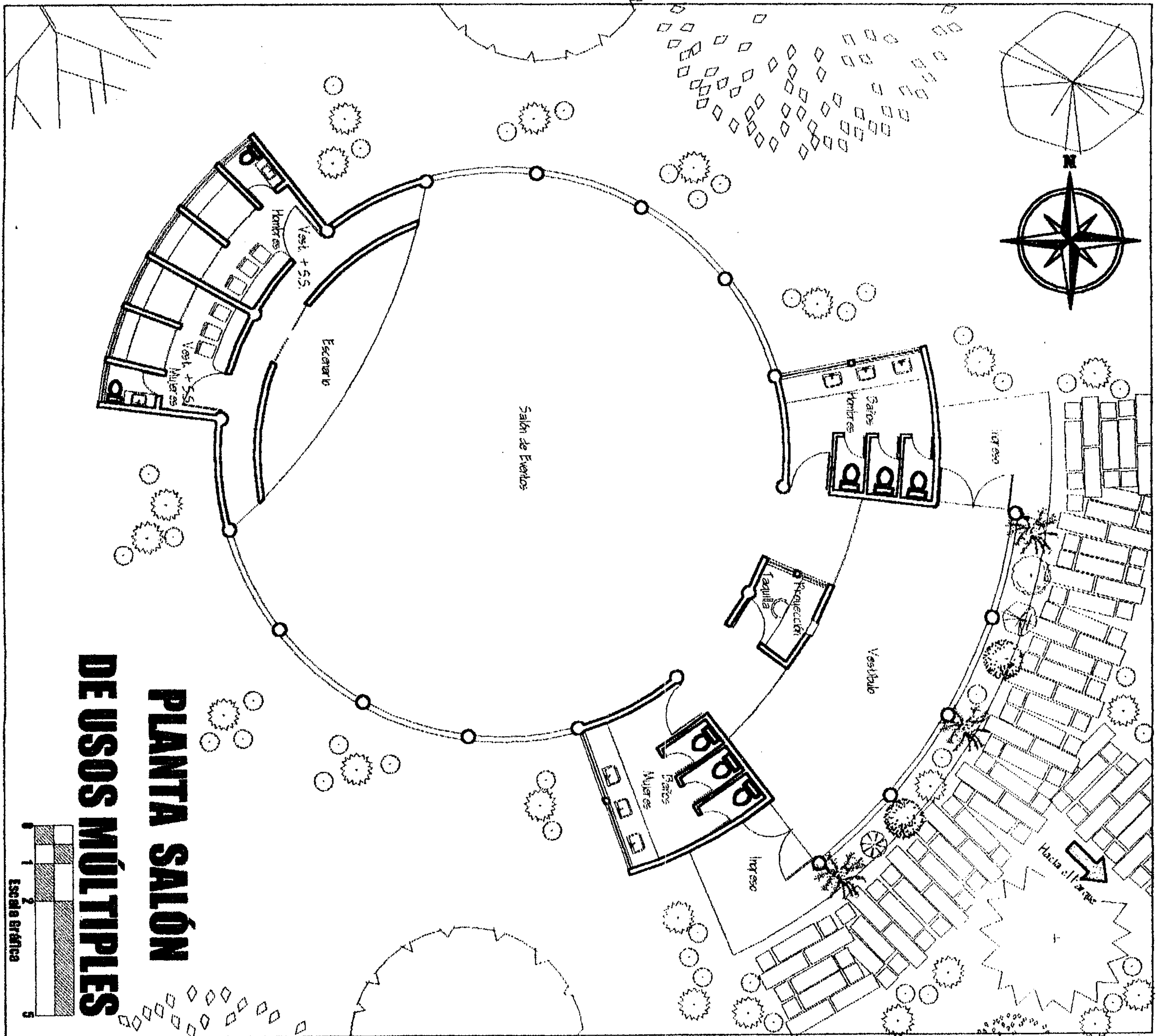

**PLANTA SALÓN**  
**DE USOS MÚLTIPLES**

1  
2  
3  
4  
5  
Escala Gráfica

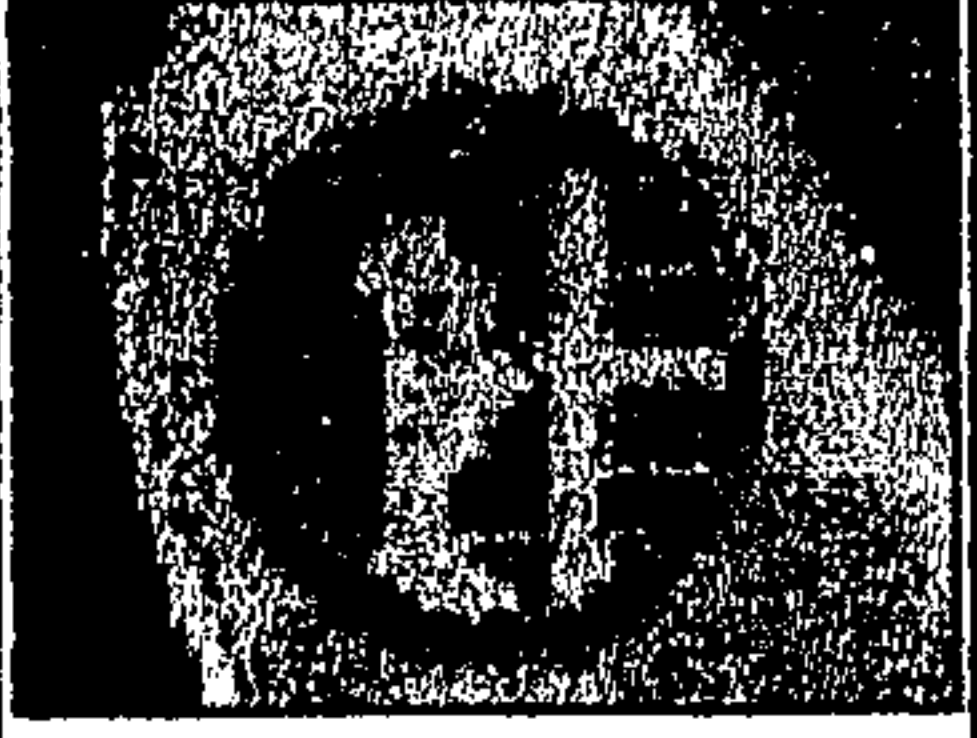
 <b>USAC</b>	<b>UNIVERSIDAD SAN CARLOS DE GUATEMALA</b>	<b>CONTENIDO:</b>	<b>HOJA: 147</b>	 <b>FUNDACION CRHISTIAN CHILDREN FUND.</b>
	<b>FACULTAD DE ARQUITECTURA</b>	<b>PLANTA DE SALÓN DE USOS MÚLTIPLES S.U.M.</b>	<b>FECHA:</b> Abril 2,004	
	<b>CENTRO RECREATIVO Y TURÍSTICO</b> <i>OJLAB'L K' E MAYAB' DESCANSO MAYA EL ASINTAL, RETALHULEU.</i>	<b>ESTUDIANTE:</b> <b>AURA BEATRIZ SOTO CIFUENTES</b>	<b>ESCALA:</b> <b>GRÁFICA</b>	

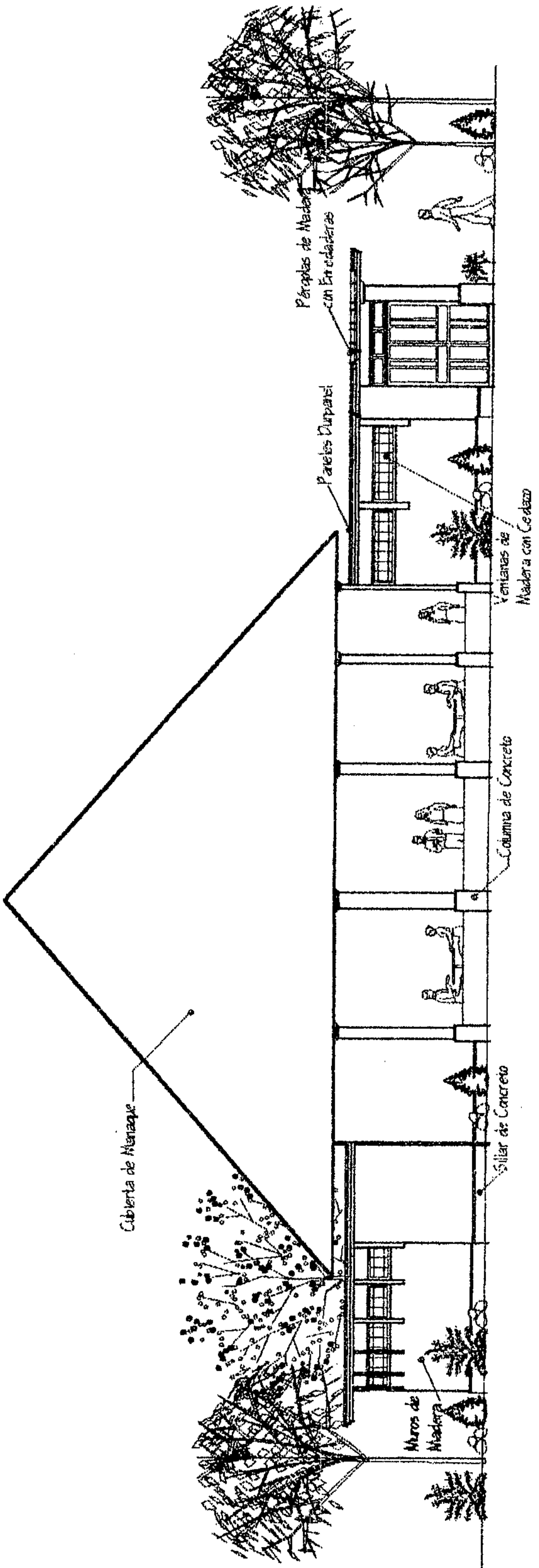

**ELEVACIÓN OESTE DE S.U.M.**

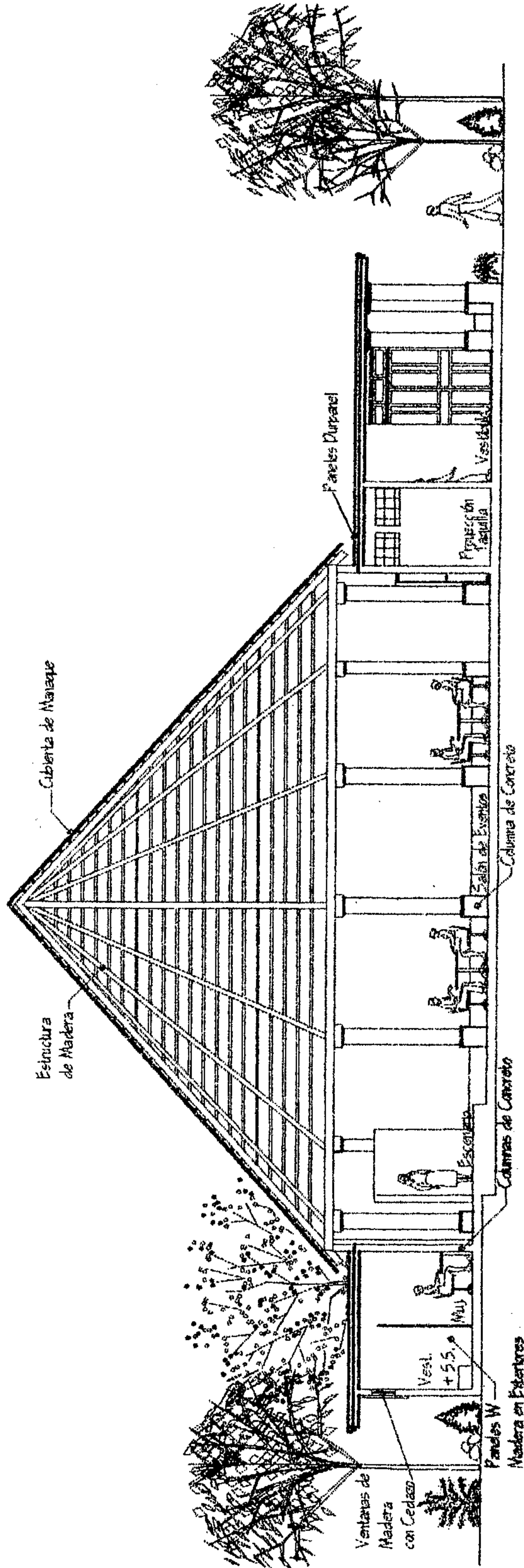

**SECCIÓN LONGITUDINAL DE S.U.M.**

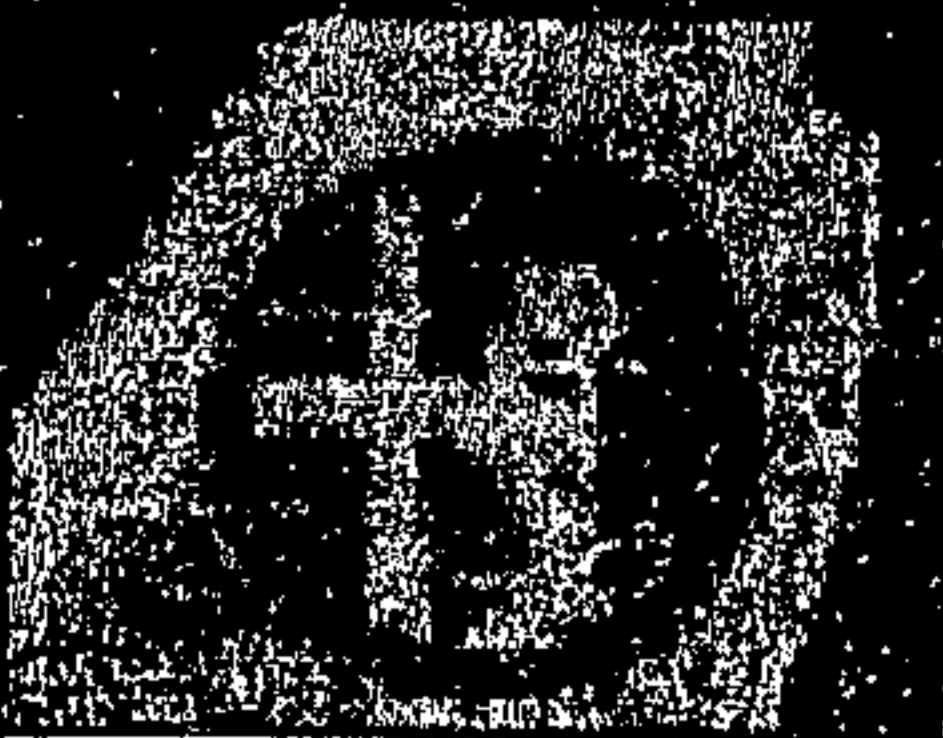

FUNDACION CRHISTIAN CHILDREN FUND.

HOJA: 148  
 FECHA: Abril 2,004  
 ESCALA: GRÁFICA

CONTENIDO:  
 ELEVACIÓN Y SECCIÓN SALÓN DE USOS MÚLTIPLES S.U.M.  
 ESTUDIANTE: AURA BEATRIZ SOTO CIFUENTES

UNIVERSIDAD SAN CARLOS DE GUATEMALA  
 FACULTAD DE ARQUITECTURA  
 CENTRO RECREATIVO Y TURÍSTICO  
 OJLAB'L K' E MAYAB' DESCANSO MAYA EL ASINTAL, RETALHULEU.



USAC

CENTRO RECREATIVO Y TURÍSTICO "OJLAB'L K'É MAYAB'"  
DESCANSO MAYA. EL ASINTAL, RETALHULEU



FUNDACIÓN CHRISTIAN  
CHILDREN'S FUND. INC.

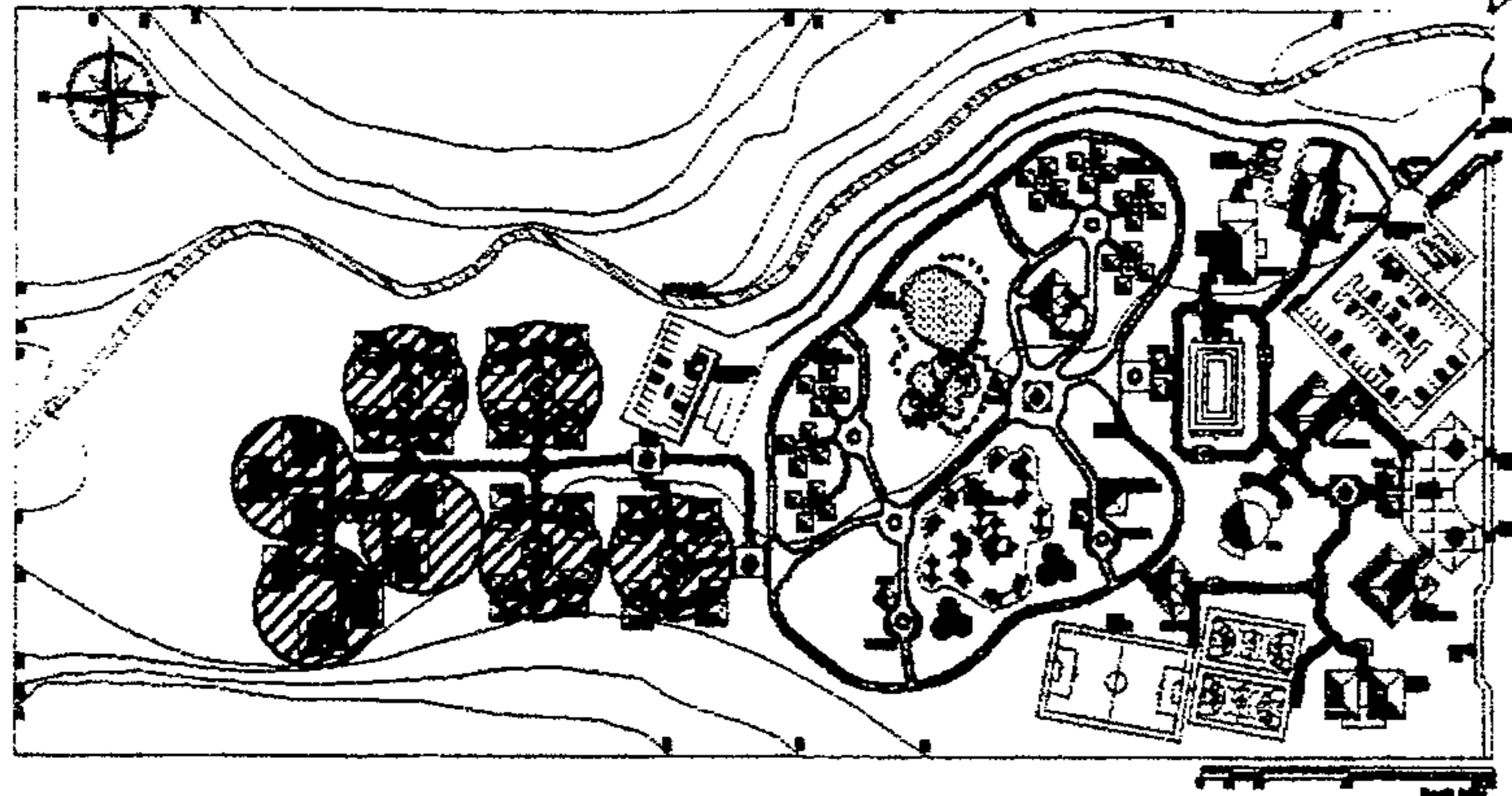

## PLANTA DE CONJUNTO

### 6.1.6 ÁREA DE ALOJAMIENTO.

Esta área denominada NIM JA (que significa Casa grande dicho en Mam) cuenta con servicio de alojamiento y hospedaje, para todos aquellos que visiten el Centro Recreativo, por recreación, estudios o trabajo, a la Fundación Christian Children's Fund. Inc. y brindar opcionalmente al turismo Nacional e Internacional que visita el lugar por la cercanía del centro Arqueológico Abaj Takalik, y quiere estar en armonía con la naturaleza, del lugar. Se brindara alojamiento al usuario durante el período que desee, vacaciones, fin de semana, etc., en forma individual, grupal o familiar, dividiéndose así en dos Áreas Cabañas: para mayores de 4 personas (incluyendo niños) por cada una. Estancias: en forma individual, parejas, o grupos familiares no mayores de 4 personas por cada una. Esta área deberá estar mezclada con el entorno y constará de lo siguientes ambientes:

#### CABAÑAS GRUPALES\*

1. Sala
2. Comedor
3. Cocina
4. Vestíbulo
5. Estar Exterior
6. Dormitorios (2)
7. Servicio Sanitario

#### ESTANCIAS\*

8. Habitación (2 camas)
9. Servicio Sanitario
10. Estar Exterior



\*CABAÑAS: Para grupos mayores de 4 personas en cada una. ("Casa tosca de palos entrelazados y cubiertas de ramas o hiervas" Diccionario Océano 1,998:262)

\*ESTANCIAS: Para personas individuales, parejas y grupos de 4 o menos personas" Habitación y asiento e un lugar, aposento o cuarto donde se habita ordinariamente. Permanencia durante cierto tiempo en un lugar determinado" Diccionario Océano 1,998:262)

UNIVERSIDAD DE SAN CARLOS DE GUATEMALA  
AURA BEATRIZ SOTO CIFUENTES

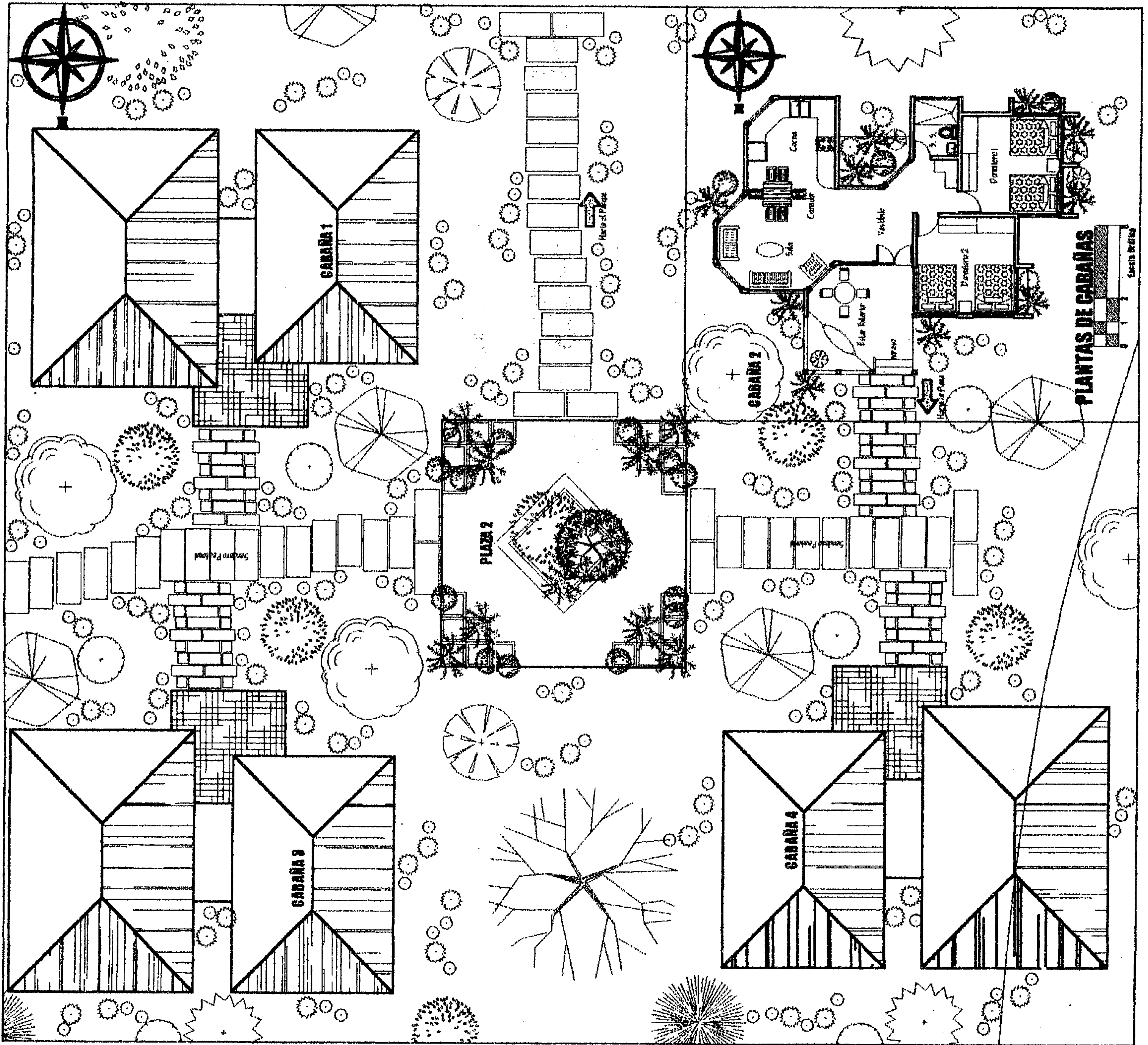



 <b>FUNDACION CRHISTIAN CHILDREN FUND.</b>	<b>HOJA:</b> 150	<b>CONTENIDO:</b> <b>PLANTA DE MÓDULO DE ALOJAMIENTO CABAÑAS</b>	<b>UNIVERSIDAD SAN CARLOS DE GUATEMALA</b>	 <b>USAC</b>
	<b>FECHA:</b> Abril 2,004	<b>ESTUDIANTE:</b> <b>AURA BEATRIZ SOTO CIFUENTES</b>	<b>FACULTAD DE ARQUITECTURA</b>	
	<b>ESCALA:</b> GRÁFICA	<b>CENTRO RECREATIVO Y TURÍSTICO</b> OJLAB'L K' E MAYAB' DESCANSO MAYA EL ASINTAL, RETALHULEU.		

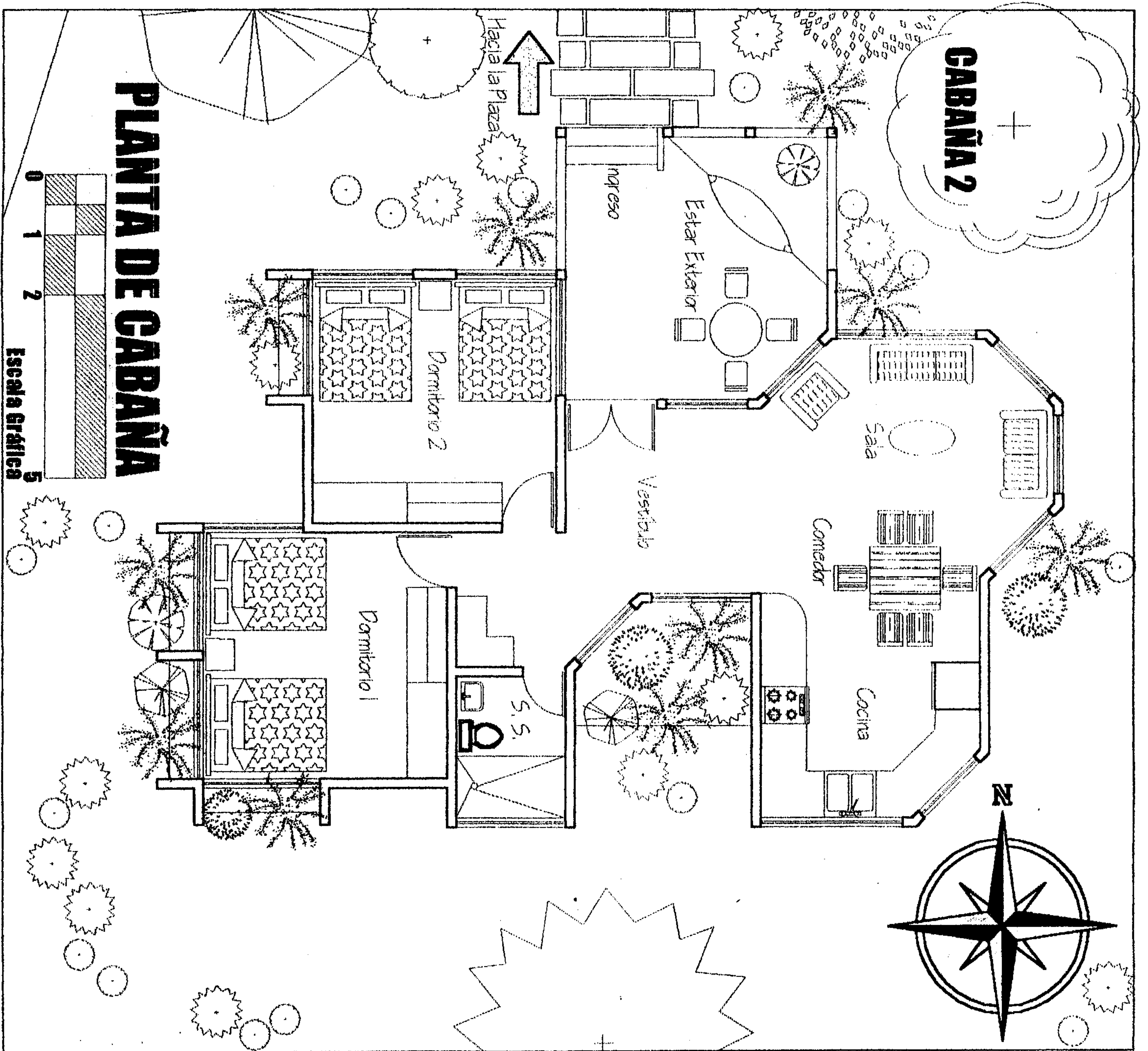

**USAC**

**UNIVERSIDAD SAN CARLOS DE GUATEMALA**

**FACULTAD DE ARQUITECTURA**

**CENTRO RECREATIVO Y TURÍSTICO**

OJLAB'L K' E MAYAB' DESCANSO MAYA  
EL ASINTAL, RETALHULEU.

CONTENIDO:

**PLANTA DE CABAÑAS**

ESTUDIANTE:

**AURA BEATRIZ  
SOTO CIFUENTES**

HOJA: 151

FECHA:  
Abril 2,004

ESCALA:  
GRÁFICA

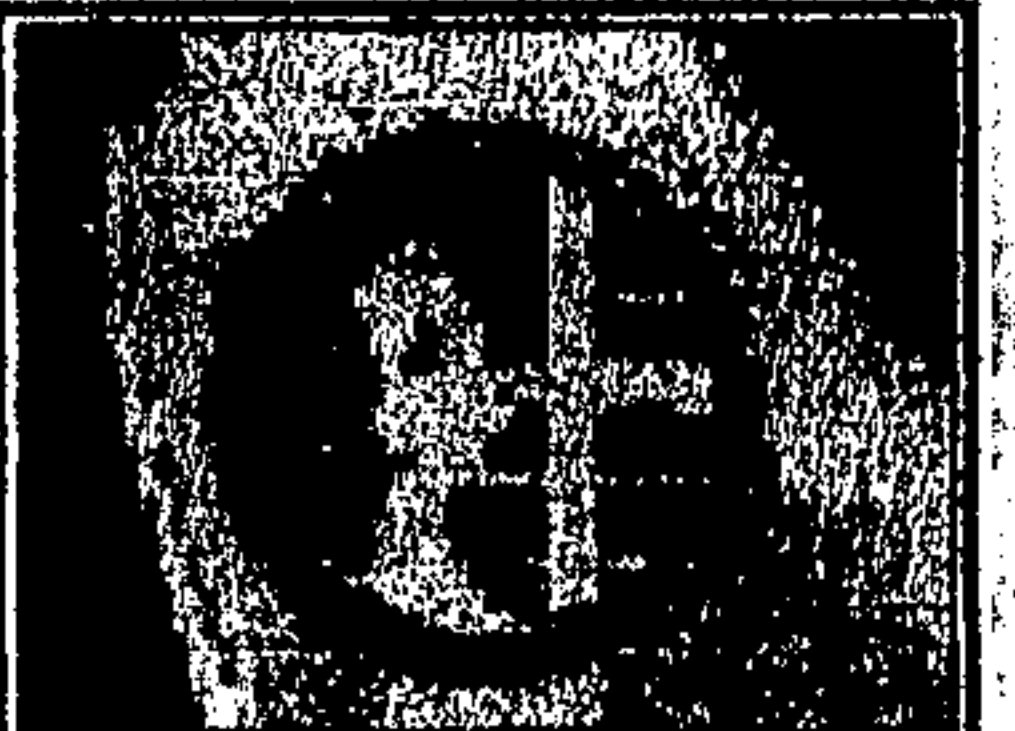

**FUNDACION CRHISTIAN  
CHILDREN FUND.**

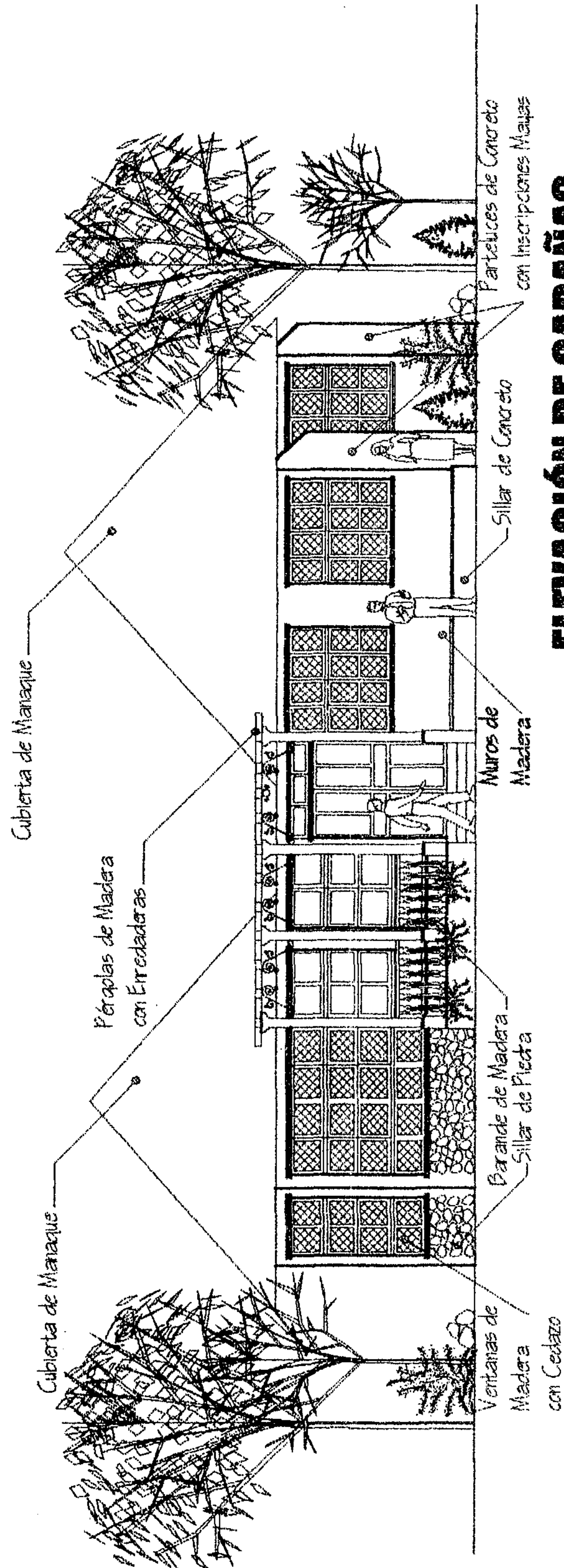

# ELEVACIÓN DE CABAÑAS

Escala Gráfica  
0 1 2 5

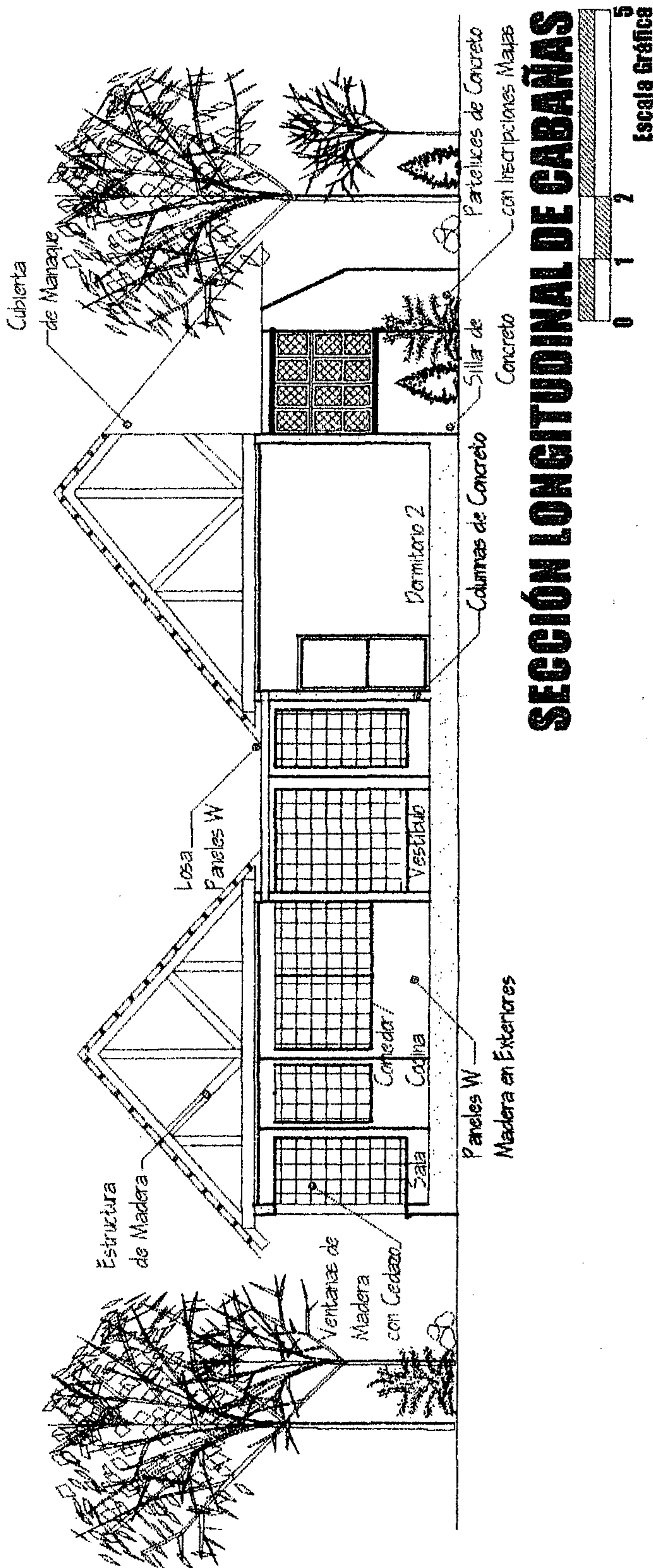

# SECCIÓN LONGITUDINAL DE CABAÑAS

Escala Gráfica  
0 1 2 5



HOJA: 152  
FECHA:  
Abril 2,004  
ESCALA:  
GRÁFICA

CONTENIDO:  
**ELEVACIÓN Y SECCIÓN CABAÑAS**  
ESTUDIANTE:  
**AURA BEATRIZ SOTO CIFUENTES**

**UNIVERSIDAD SAN CARLOS DE GUATEMALA**  
**FACULTAD DE ARQUITECTURA**  
**CENTRO RECREATIVO Y TURÍSTICO**  
**OJLAB'L K' E MAYAB' DESCANSO MAYA**  
**EL ASINTAL, RETALHULEU.**

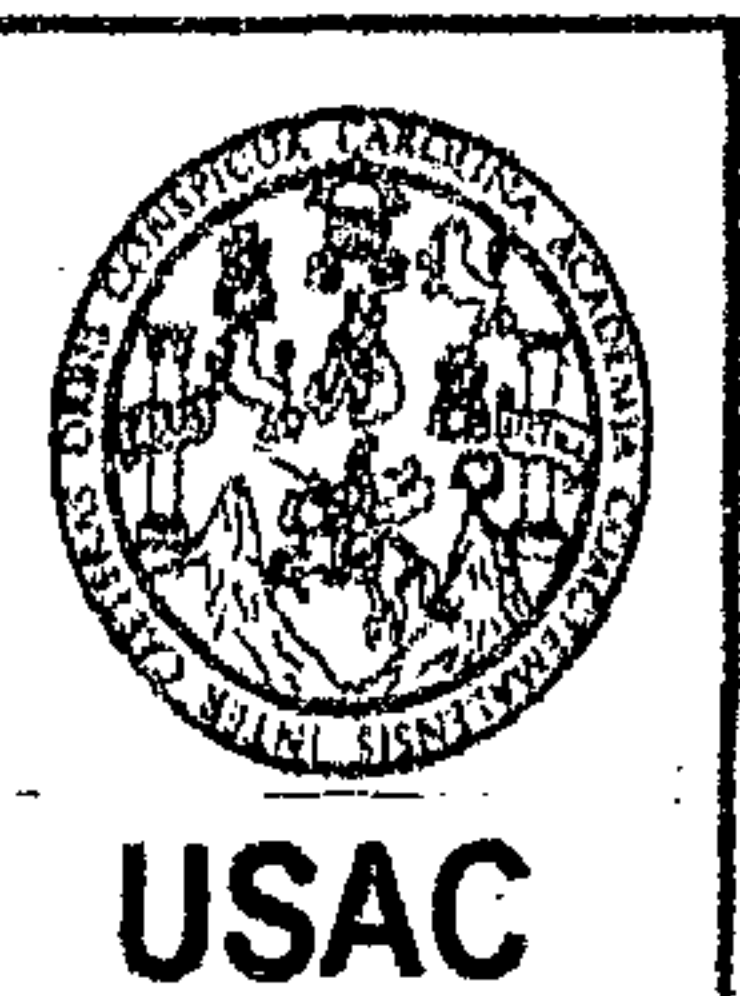





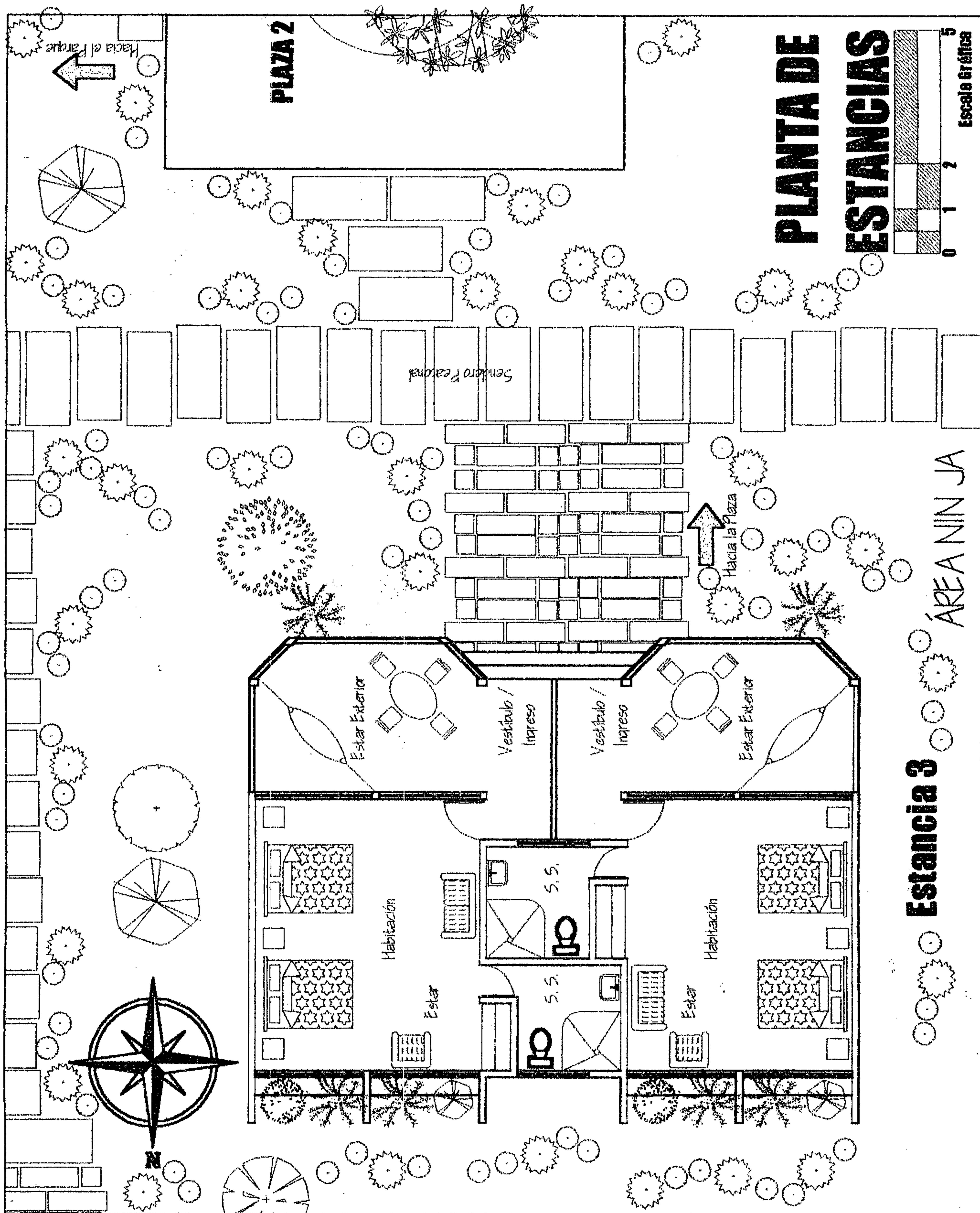

FUNDACION CRHISTIAN CHILDREN FUND.

HOJA: 154

FECHA:  
Abril 2,004

ESCALA:  
GRÁFICA

CONTENIDO:

PLANTA DE ESTANCIAS

ESTUDIANTE:

AURA BEATRIZ SOTO CIFUENTES

UNIVERSIDAD SAN CARLOS DE GUATEMALA

FACULTAD DE ARQUITECTURA

CENTRO RECREATIVO Y TURÍSTICO

OJLAB'L K' E MAYAB' DESCANSO MAYA EL ASINTAL, RETALHULEU.



USAC



APUNTE DE CABAÑAS  
 ÁREA NIN JA  
 MÓDULO DE CABAÑAS, PLAZA No.2

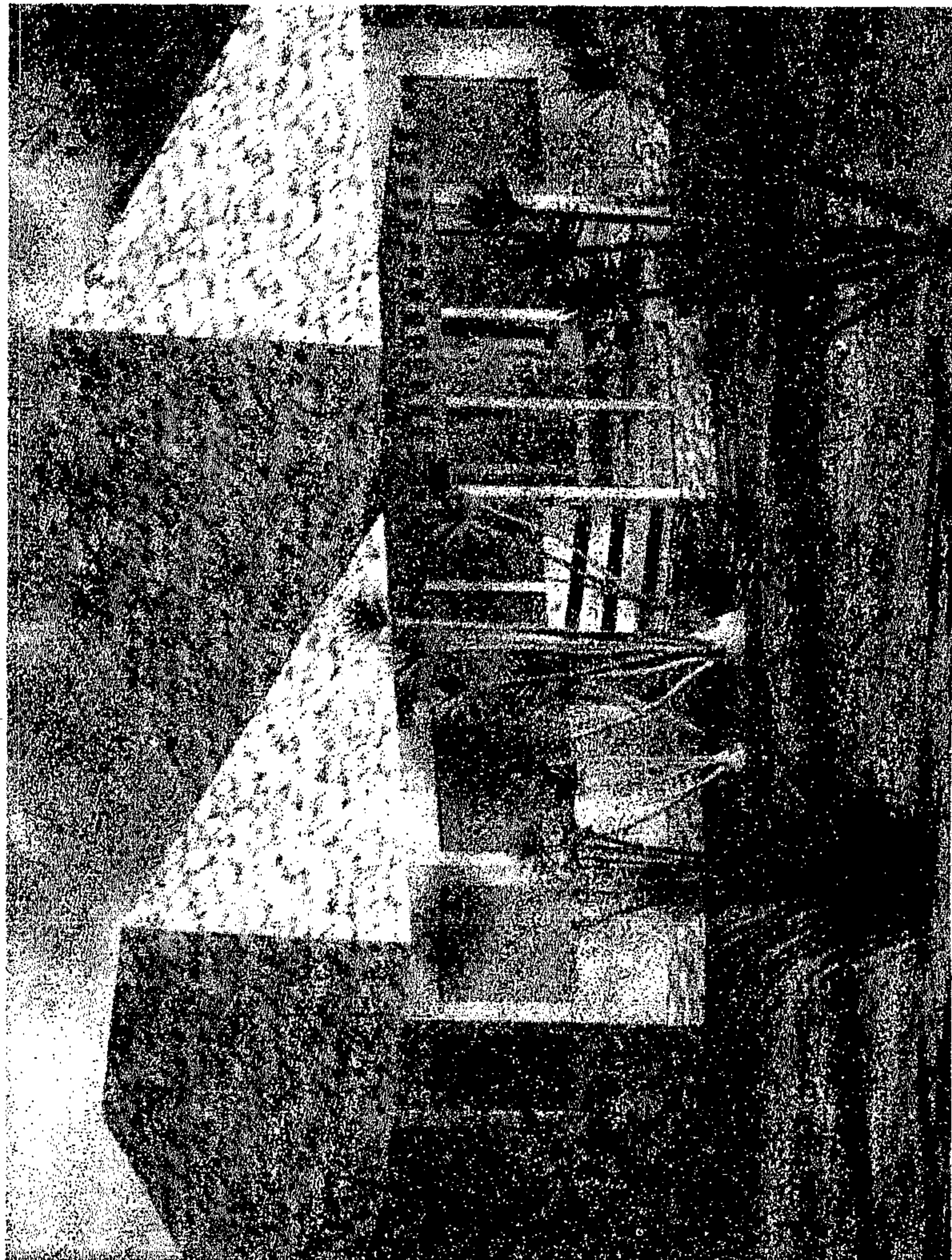

APUNTE DE CABAÑAS  
 ÁREA NIN JA

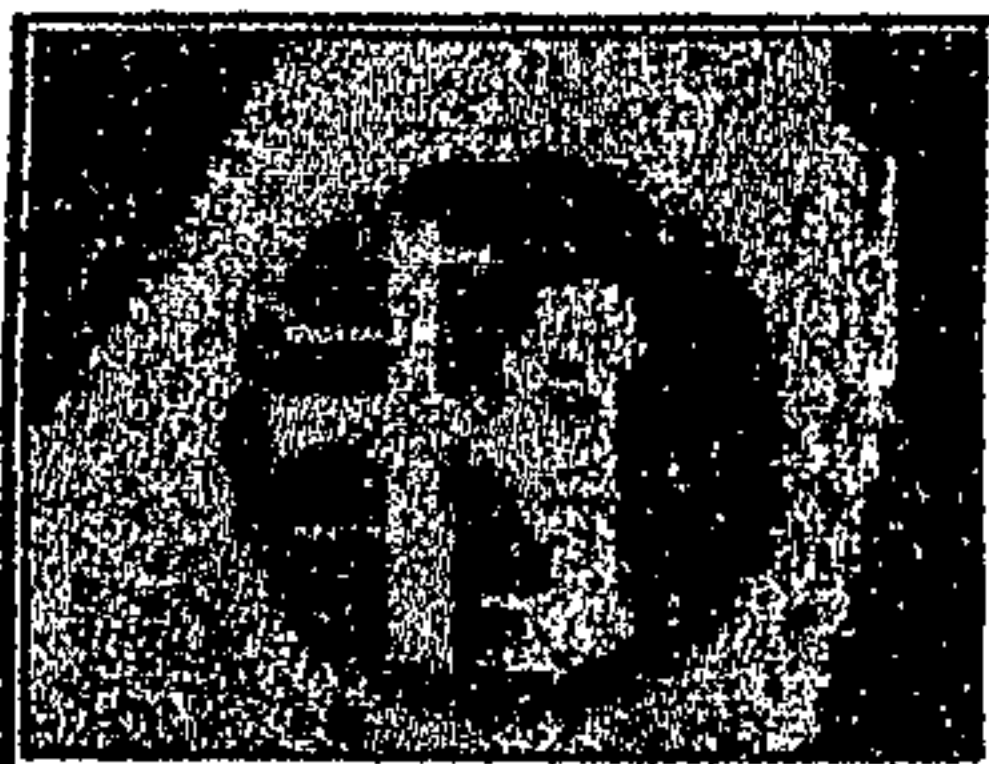

FUNDACION CRHISTIAN  
 CHILDREN FUND.

HOJA: 156

FECHA:

Abril 2,004

ESCALA:

GRÁFICA

CONTENIDO:

APUNTE DE CABAÑAS

ESTUDIANTE:

AURA BEATRIZ  
 SOTO CIFUENTES

UNIVERSIDAD SAN CARLOS DE GUATEMALA

FACULTAD DE ARQUITECTURA

CENTRO RECREATIVO Y TURÍSTICO

OJLAB'L K' E MAYAB' DESCANSO MAYA  
 EL ASINTAL, RETALHULEU.



USAC

CENTRO RECREATIVO Y TURÍSTICO "OJLAB'L K 'É MAYAB'"  
DESCANSO MAYA. EL ASINTAL, RETALHULEU

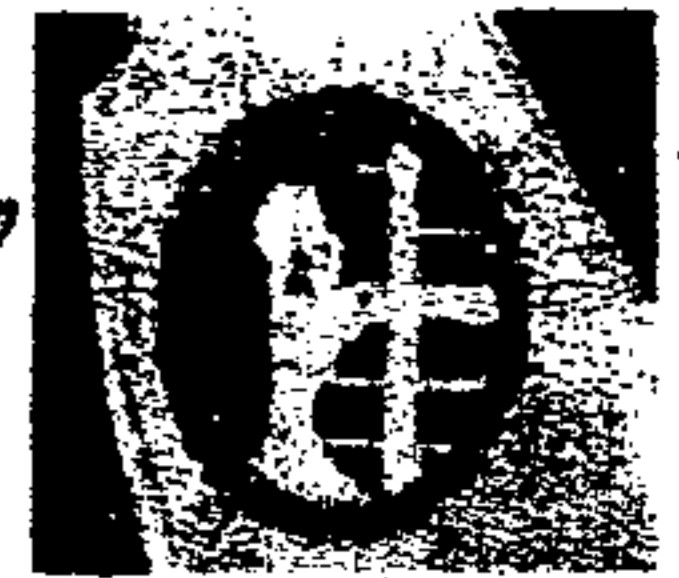

FUNDACIÓN CHRISTIAN  
CHILDREN'S FUND, INC.

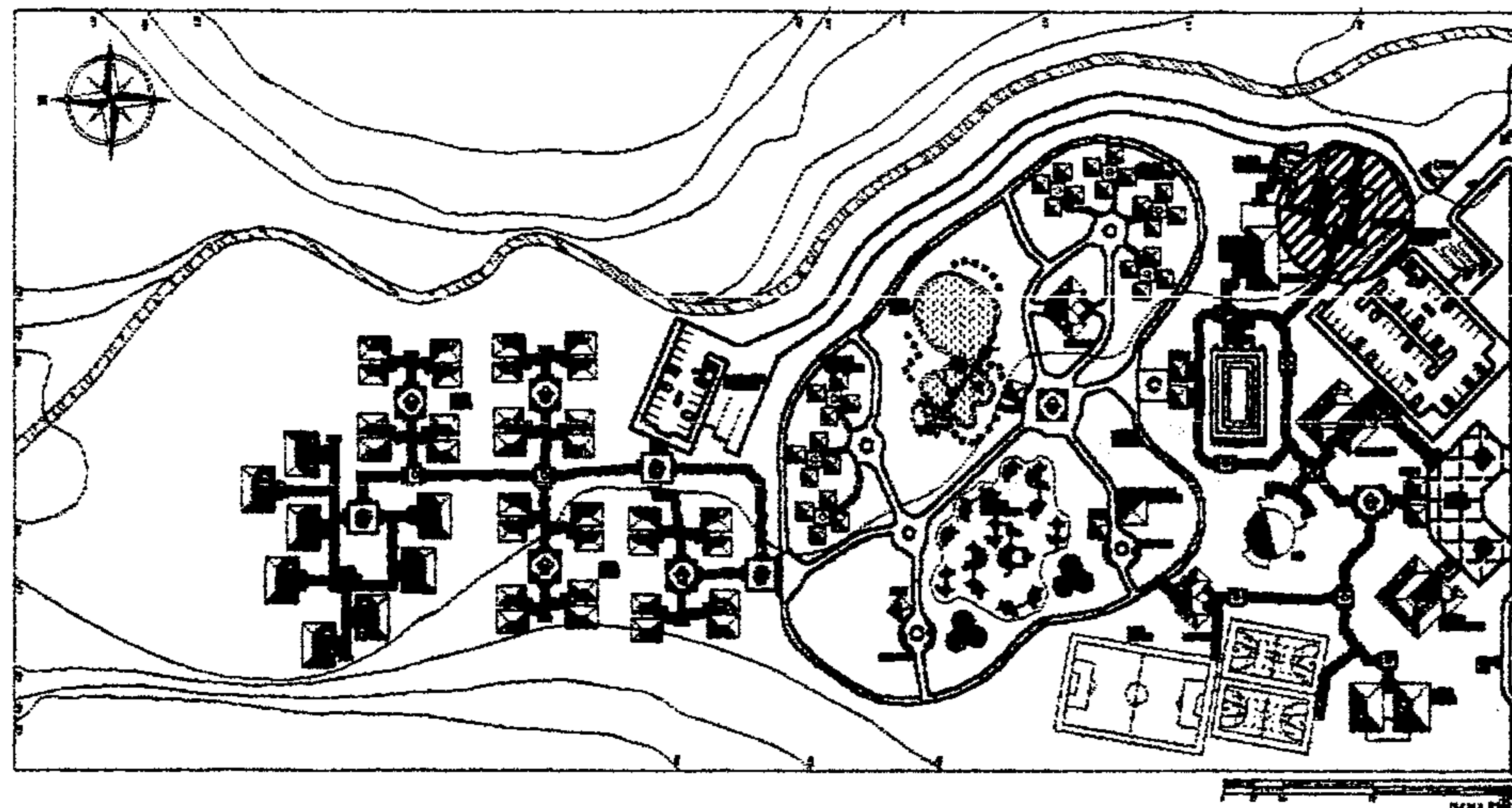

# PLANTA DE CONJUNTO

## 6.1.7 ÁREA DE MANTENIMIENTO.

Ubicada en el Área TAN' MIT' NAM (que significa Casa grande dicho en Mam). Esta área es necesaria para que brinde el apoyo a los servicios que posee el Centro recreativo como lo son: mantenimiento general, equipo y mobiliario, limpieza, conservación de edificaciones, áreas verdes, jardinería, lavandería, basura, mantenimiento de los servicios básicos (agua drenaje y energía eléctrica). Para obtener lo mejor de estas instalaciones dentro del centro recreativo y para ello es necesario contar con:

1. Taller de Mantenimiento
2. Oficina de Mantenimiento y Guardianía
3. Cuarto de Máquinas.
4. Bodega General
5. Bodega de Limpieza
6. Bodega de Jardinería
7. Lavandería
8. Vestíbulo
9. Módulo de Baños
10. Área de Carga y Descarga
11. Depósito de Basura.

UNIVERSIDAD DE SAN CARLOS DE GUATEMALA  
AURA BEATRIZ SOTO CIFUENTES



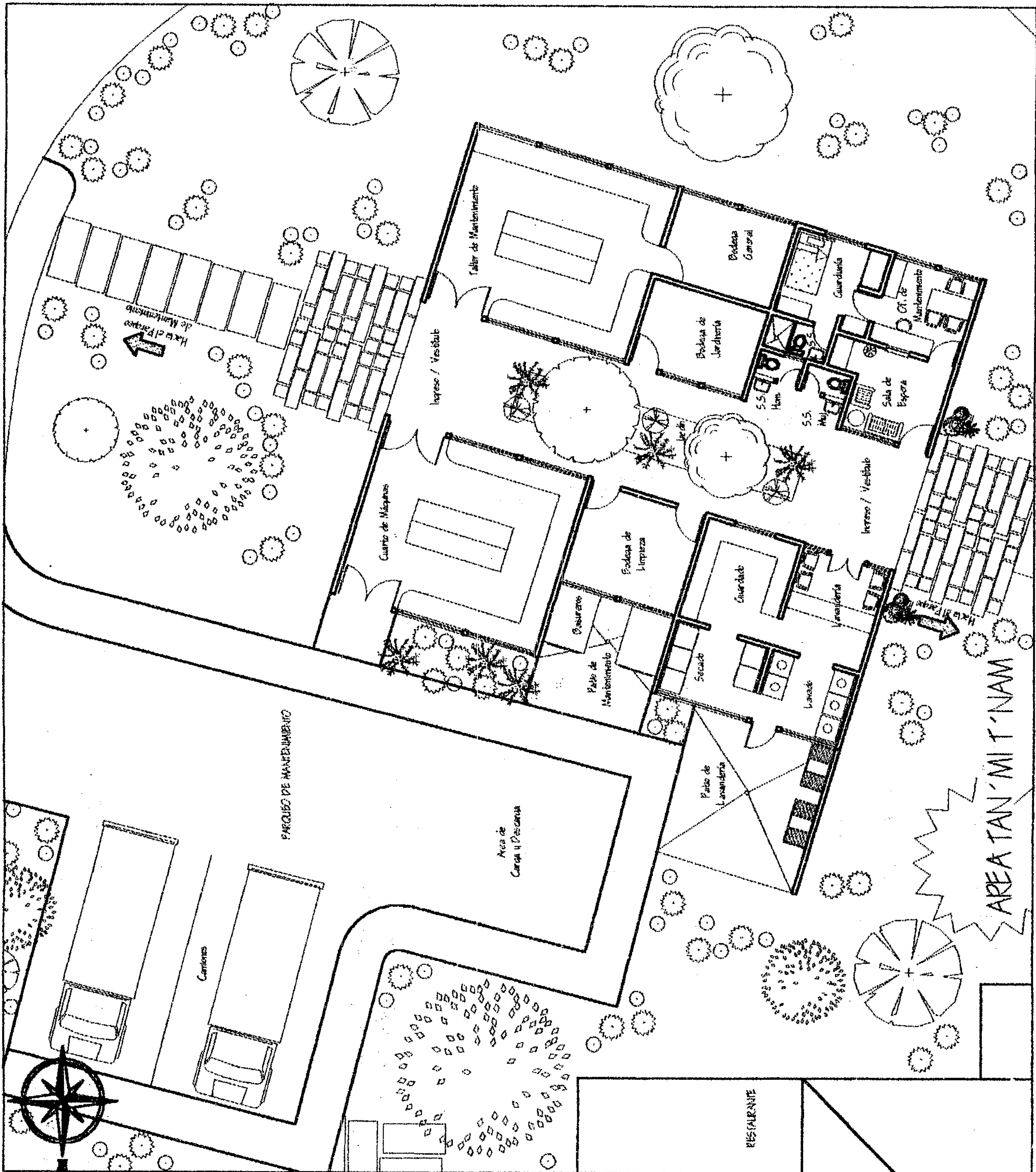

**PLANTA DE MANTENIMIENTO**

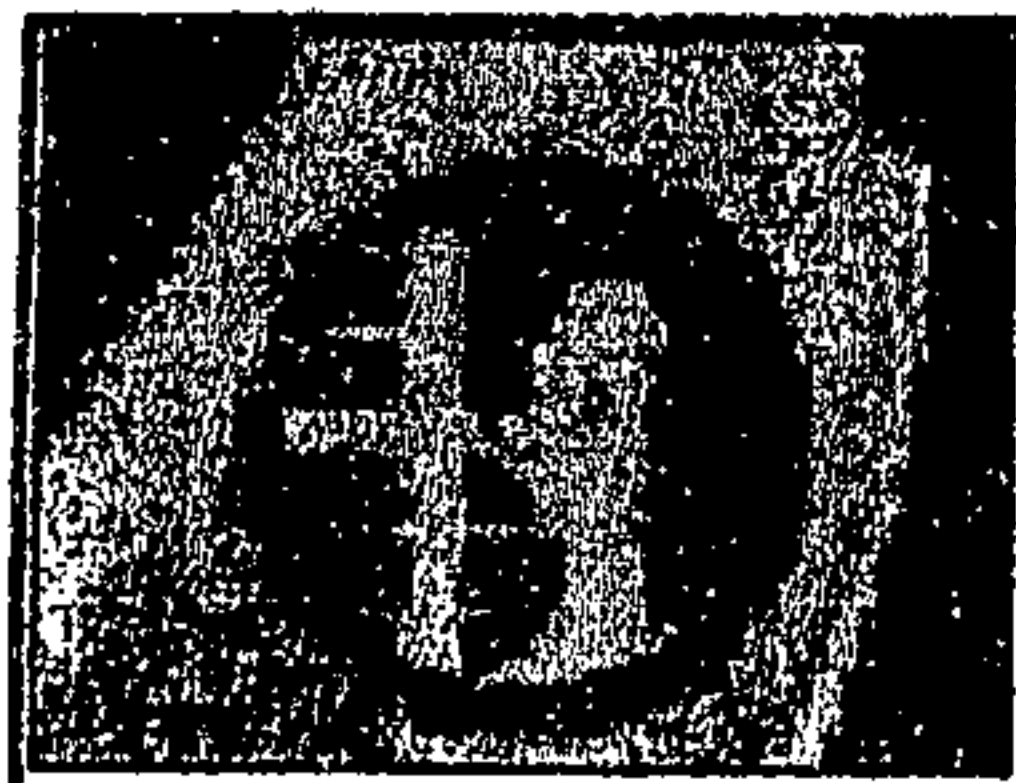
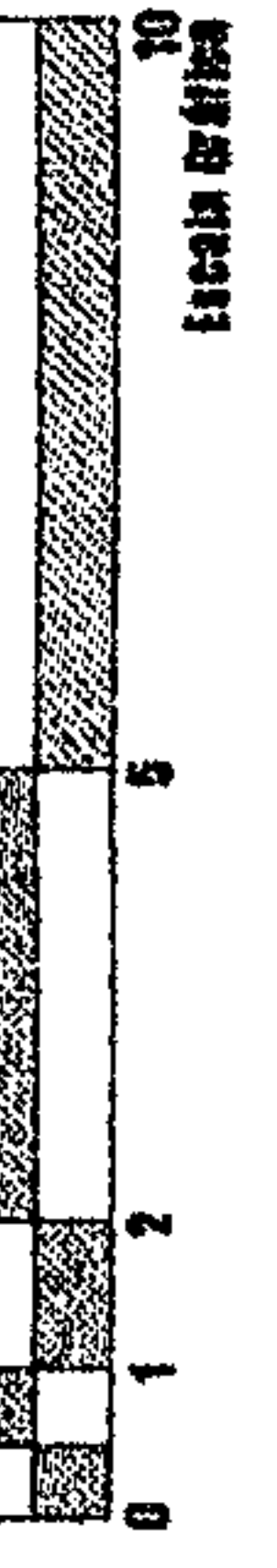

FUNDACION CRHISTIAN CHILDREN FUND.

HOJA: 158  
 FECHA: Abril 2,004  
 ESCALA: GRÁFICA

CONTENIDO:  
**PLANTA DE MANTENIMIENTO**  
 ESTUDIANTE: **AURA BEATRIZ SOTO CIFUENTES**

**UNIVERSIDAD SAN CARLOS DE GUATEMALA**  
**FACULTAD DE ARQUITECTURA**  
**CENTRO RECREATIVO Y TURÍSTICO OJLAB'L K' E MAYAB' DESCANSO MAYA EL ASINTAL, RETALHULEU.**



**USAC**



# CENTRO RECREATIVO Y TURÍSTICO "OJLAB-L K 'É MAYAB'" DESCANSO MAYA, EL ASINTAL, RETALHULEU

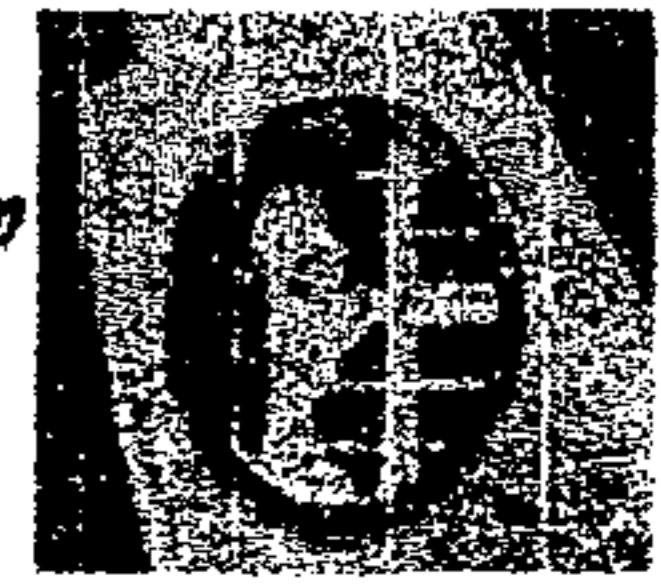

FUNDACIÓN CHRISTIAN  
CHILDREN'S FUND, INC.

## 6.2 PROPUESTA DE CONSTRUCCIÓN POR FASES

En nuestro país el aspecto económico es uno de los factores más importantes para el desarrollo de proyectos, y a su vez, limitantes; la fundación 273 PADRES DE FAMILIA "ABAJ TAKALIK" depende de esta fundación CHRISTIAN CHILDREN'S FUND, INC. que busca ayuda de otras organizaciones mundiales antes mencionados (Ver Capítulo 3.4.3) de manera que el proyecto "OJLAB-L K 'É MAYAB'" DESCANSO MAYA, EL ASINTAL RETALHULEU, sería un ingreso más para esta Fundación. Es por ello que se propone la construcción de dicho Centro recreativo en II Fases funcionales y progresivas en un tiempo de 3 a 5 años, dependiendo propiamente de las actividades de la organización Christian Children's Fund, Inc. que le dará tanto Nacional como Internacional. Obteniendo el flujo de dinero necesario para desarrollarse.

### PRIMERA FASE. 2,004 - 2,008

#### a. SERVICIOS GENERALES

Estacionamientos de Vehículos y Buses  
Plazas de Ingreso y plazas típicas 1 y 2  
Garitas de Control

#### b. ÁREA ADMINISTRATIVA

#### c. ÁREA TÉCNICA-EDUCATIVA-RECREATIVA

Directiva Técnica-Educativa  
Educativa-Deportiva

#### Módulo Educativo (Educación d. ÁREA RECREATIVA Y ESPARCIMIENTO

Juegos Infantiles  
Recreación Activa  
Recreación Pasiva

#### f. ÁREA DE MANTENIMIENTO

### SEGUNDA FASE. 2,009 - 2,013

#### e. ÁREA DE SERVICIO AL PÚBLICO

Restaurante  
Salón de Usos Múltiples S.U.M.  
Cafetería

#### g. ÁREA ALOJAMIENTO

Cabañas  
Estancias

Los caminamientos, vestíbulos, plazas típicas 1 y 2, pasillos, jardines y plazas con áreas verdes se propone construirse paralelamente a las fases de construcción del proyecto de acuerdo con su ubicación dentro del complejo. Estas fases de construcción antes mencionadas son sólo una propuesta, a su vez, podrían construirse en su totalidad si los fondos requeridos son los suficientes.

Para una mejor visualización de las fases propuestas en este estudio, ver la planta de conjunto que se presenta a continuación, en donde se recrea el avance físico de construcción de las mismas fases antes mencionadas.

UNIVERSIDAD DE SAN CARLOS DE GUATEMALA  
AURA BEATRIZ SOTO CIFUENTES





# CENTRO RECREATIVO Y TURÍSTICO "OJLAB'L K 'É MAYAB'" DESCANSO MAYA. EL ASINTAL, RETALHULEU



FUNDACIÓN CHRISTIAN  
CHILDREN'S FUND. INC.

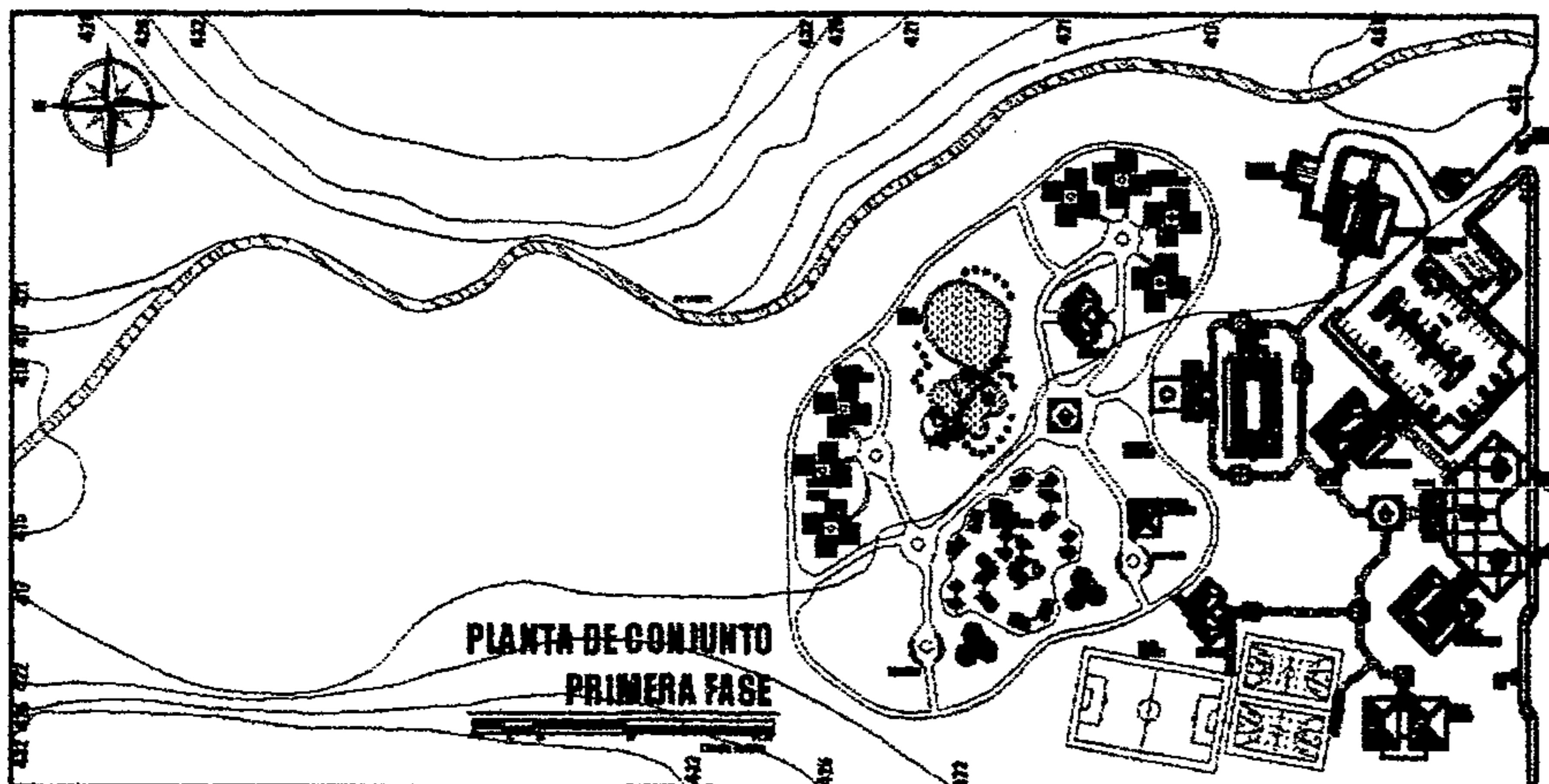

**PROPUESTA DE CONSTRUCCIÓN  
PRIMERA FASE**

- b. SERVICIOS GENERALES
- b. ÁREA ADMINISTRATIVA
- c. ÁREA TÉCNICA-EDUCATIVA-RECREATIVA
- d. ÁREA RECREATIVA Y ESPARCIMIENTO
- f. ÁREA DE MANTENIMIENTO

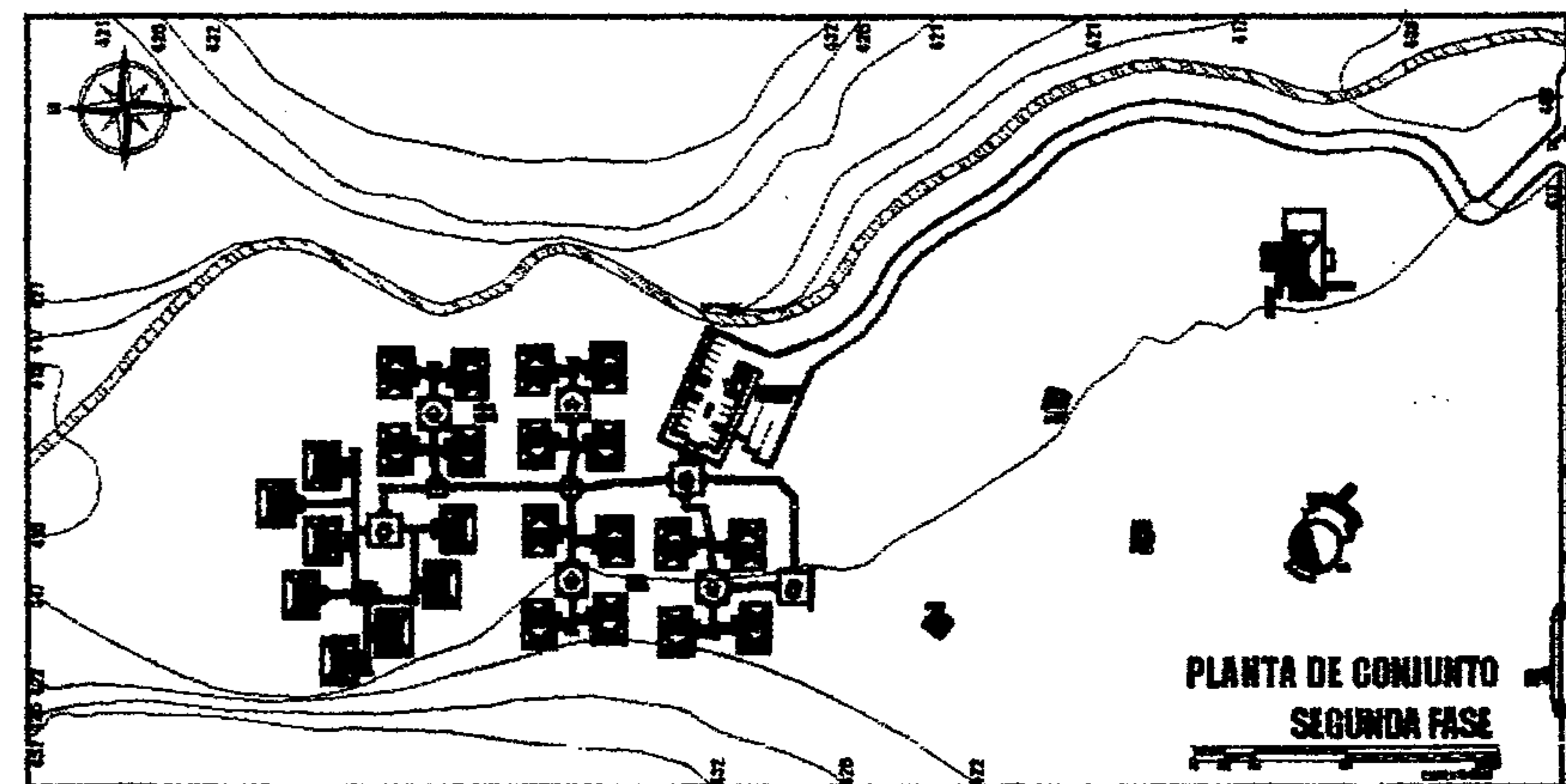

**PROPUESTA DE CONSTRUCCIÓN  
SEGUNDA FASE**

- e. ÁREA DE SERVICIO AL PÚBLICO
- g. ÁREA DE ALOJAMIENTO

## PROPUESTA DE CONSTRUCCIÓN INTEGRACIÓN DE FASES

- a. SERVICIOS GENERALES
- b. ÁREA ADMINISTRATIVA
- c. ÁREA TÉCNICA-EDUCATIVA-RECREATIVA
- d. ÁREA RECREATIVA Y ESPARCIMIENTO
- e. ÁREA DE SERVICIO AL PÚBLICO
- f. ÁREA DE MANTENIMIENTO
- g. ÁREA DE ALOJAMIENTO

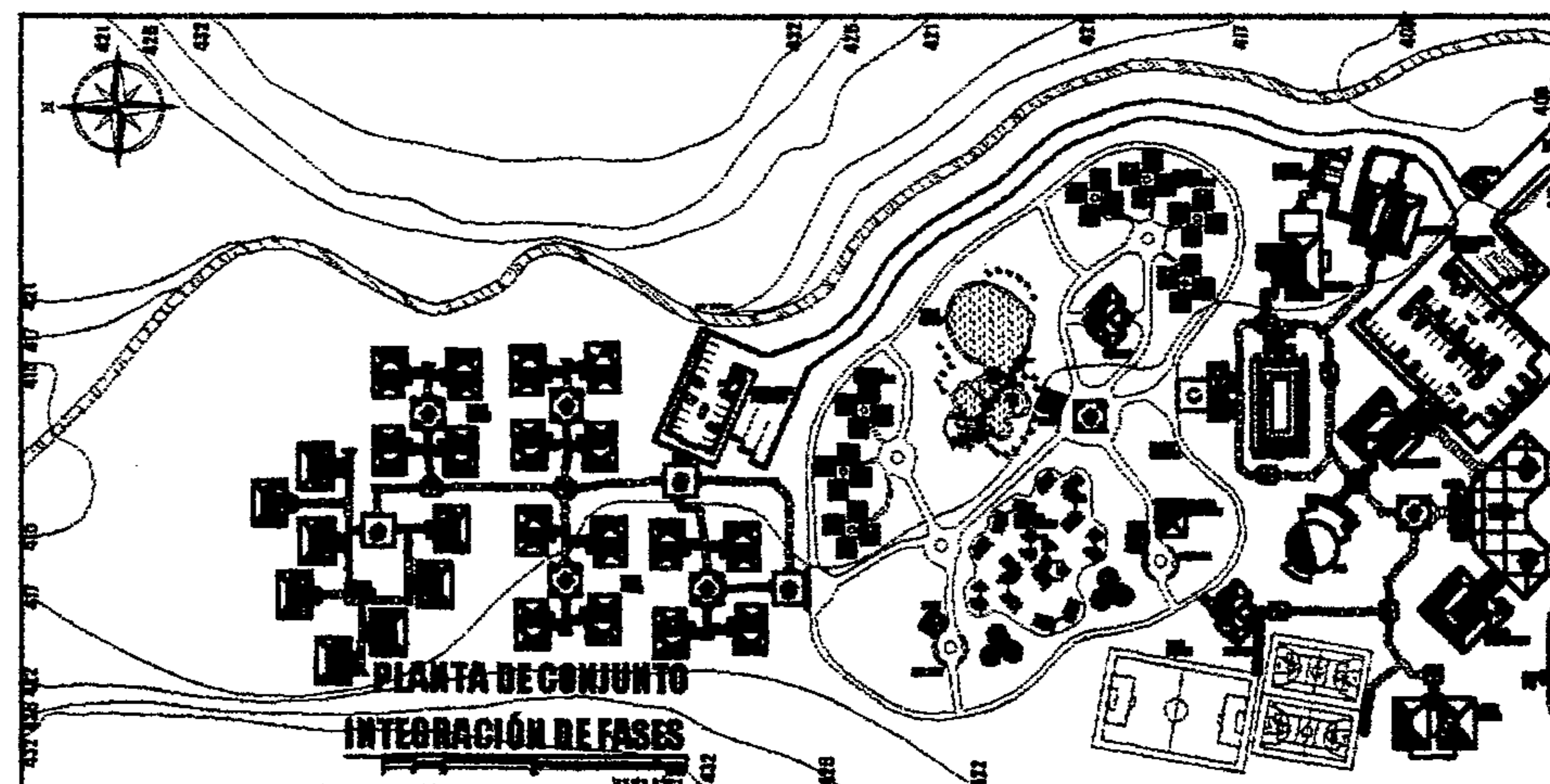

UNIVERSIDAD DE SAN CARLOS DE GUATEMALA  
AURA BEATRIZ SOTO CIFUENTES

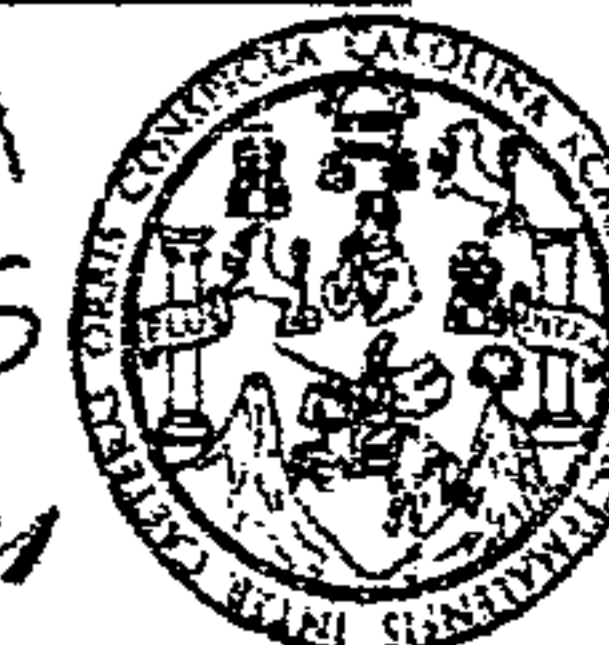

CENTRO RECREATIVO Y TURÍSTICO "OJLAB'L K'É MAYAB'"  
DESCANSO MAYA. EL ASINTAL, RETALHULEU

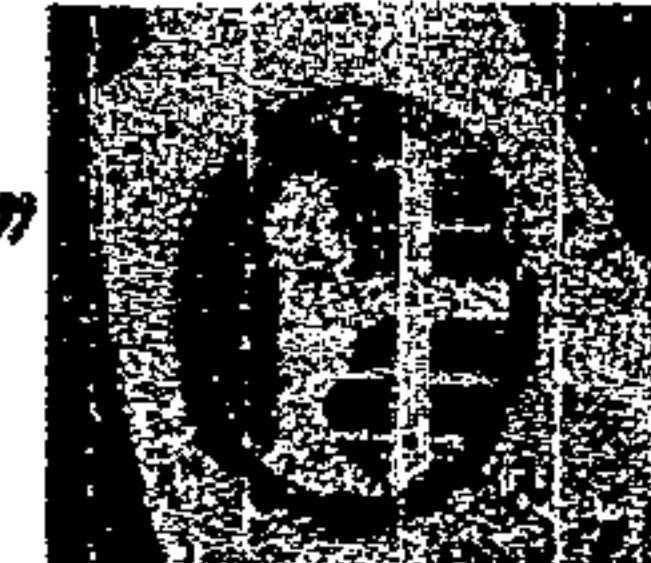

FUNDACIÓN CHRISTIAN  
CHILDREN'S FUND. INC.

PRESUPUESTO ESTIMATIVO DE CONSTRUCCIÓN DE CENTRO RECREATIVO Y TURÍSTICO "OJLAB'L K'É MAYAB'" DESCANSO MAYA EL ASINTAL, RETALHULEU.									
FASE	AREA	No.	AMBIENTE	m2	Q/ m2	UNIDAD	SUBTOTAL/ AMBIENTE Q	TOTAL/AREA Q	TOTAL/AREA \$
IV	SERVICIOS GENERALES	1	Estacionamiento de Vehiculos	15	100	57	85,500	276,750.00	34,593.75
		2	Estacionamiento de Buses	75	100	6	45,000		
		3	Estacionamiento de Alojamiento	15	100	21	31,500		
		4	Plaza de Ingreso	225	60	1	13,500		
		5	Garita de Control	20.5	1,500	3	61,500		
	AREA ADMINISTRATIVA	6	Oficina de Administrador	16	1,500	1	24,000	308,550.00	38,568.75
		7	Oficina de Contabilidad	13.5	1,500	2	20,250		
		8	Secretaría	7.15	1,500	1	10,725		
		9	Registro y Recepción	12	1,500	1	18,000		
		10	Sala de Sesiones	16	1,500	1	24,000		
		11	Bodega y Archivo	26.55	1,500	1	39,825		
		12	S. S Personal + Cubiculo de Baños H y M	5.5	1,500	2	16,500		
		13	Vestíbulo	10	1,500	1	15,000		
		14	Sala de Espera	13.5	1,500	2	20,250		
		15	Plaza de Ingreso	30	1,000	1	30,000		
		16	Internet	30	1,500	1	45,000		
		17	Tienda de Recuerdos	30	1,500	1	45,000		

UNIVERSIDAD DE SAN CARLOS DE GUATEMALA  
AURA BEATRIZ SOTO CIFUENTES

Página No. 162



CENTRO RECREATIVO Y TURÍSTICO "OJLAB'L K 'É MAYAB'"  
DESCANSO MAYA. EL ASINTAL, RETALHULEU

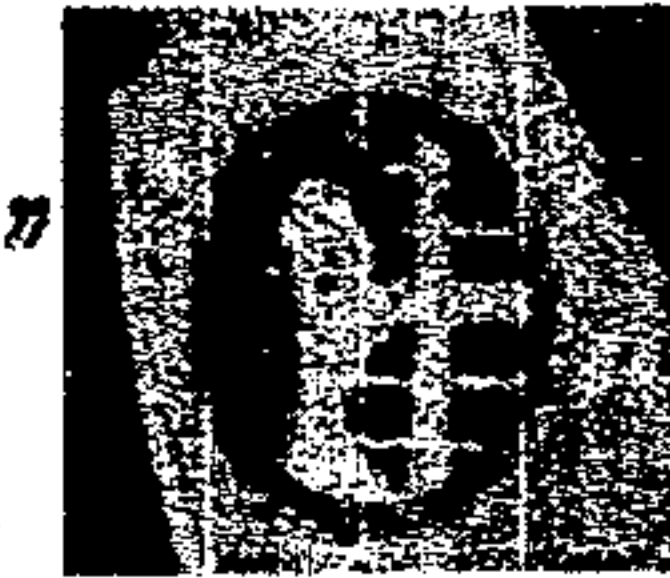

FUNDACIÓN CHRISTIAN  
CHILDREN'S FUND, INC.

PRESUPUESTO ESTIMATIVO DE CONSTRUCCIÓN DE CENTRO RECREATIVO Y TURÍSTICO "OJLAB'L K 'É MAYAB'" DESCANSO MAYA, EL ASINTAL, RETALHULEU.										
FASE	ÁREA	No.	AMBIENTE	m <sup>2</sup>	Q/ m <sup>2</sup>	UNIDAD	SUBTOTAL/ AMBIENTE Q	TOTAL/ÁREA Q	TOTAL/ÁREA \$	
<b>I</b>	ÁREA TÉCNICA - EDUCATIVA	Directiva Técnica - Educativa	18	Información y Secretaría	12	1,500	1	18,000	199,200.00	24,900.00
			19	Sala de Espera	12	1,500	1	18,000		
			20	Vestibulo	12	1,500	1	18,000		
			21	Director	16	1,500	1	24,000		
			22	Contador	7.5	1,500	1	11,250		
			23	S.S. Personal + Cubículo de Baños H y M	5.5	1,500	2	16,500		
			24	Promotor Social	7.5	1,500	1	11,250		
			25	Relación Niño/Padrino	9.4	1,500	2	28,200		
			26	Sala de Sesiones	16	1,500	1	24,000		
		27	Plaza de Ingreso	30	1,000	1	30,000	158,850.00	19,856.25	
		28	Información y Secretaría	12	1,500	1	18,000			
		29	Sala de Espera	12	1,500	1	18,000			
		30	Vestibulo + Cubículo de Baños	5.5	1,500	2	16,500			
		31	Coordinador de Programas	12	1,500	1	18,000			
		32	Coordinador Recreativo y Deportivo	16	1,500	1	24,000			
		Educación (Capacitación)	33	Enfermería	35.75	1,800	1	64,350	543,000.00	67,875.00
			34	Talleres de Trabajo (Capacitación)	75	1,500	4	450,000		
			35	Servicio Sanitario Mujeres	12	1,500	1	18,500		
36	Servicio Sanitario Hombres		12	1,500	1	18,500				
37	Bodega de Utillería		12	1,500	2	36,000				
38	Vestibulo de Ingreso + Jardín		20	1,000	1	20,000				

UNIVERSIDAD DE SAN CARLOS DE GUATEMALA  
AURA BEATRIZ SOTO CIFUENTES

Página No. 163

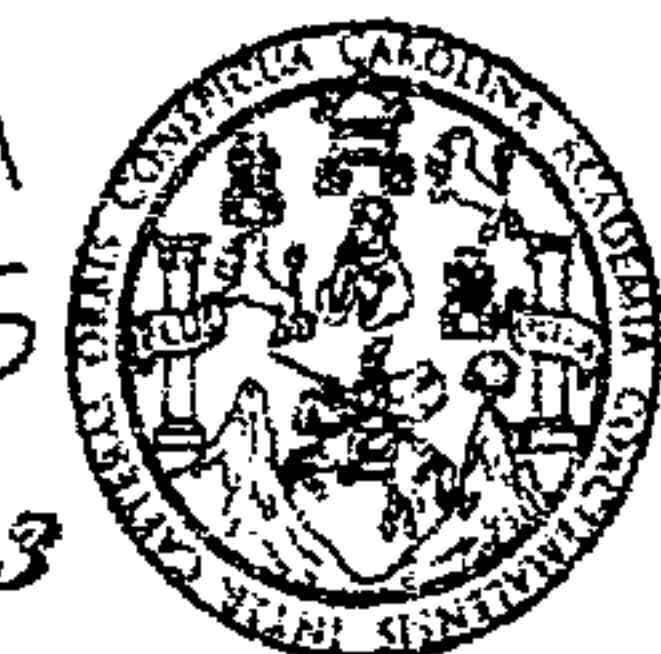

CENTRO RECREATIVO Y TURÍSTICO "OJLAB' L K 'É MAYAB'"  
DESCANSO MAYA, EL ASINTAL, RETALHULEU

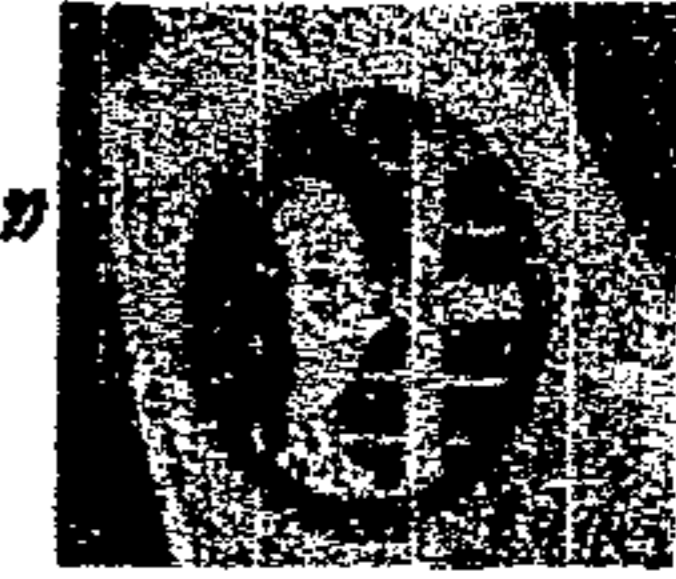

FUNDACIÓN CHRISTIAN  
CHILDREN'S FUND, INC.

PRESUPUESTO ESTIMATIVO DE CONSTRUCCIÓN DE CENTRO RECREATIVO Y TURÍSTICO "OJLAB' L K 'É MAYAB'" DESCANSO MAYA, EL ASINTAL, RETALHULEU										
FASE	ÁREA	NECESIDADES	m <sup>2</sup>	Q/ m <sup>2</sup>	UNIDAD	SUBTOTAL/ AMBIENTE Q	TOTAL/ÁREA Q	TOTAL/ÁREA \$		
<b>I</b>	ÁREA RECREATIVA Y ESPARCIMIENTO	Juegos Infantiles	39	Área de Juegos Infantiles	3,500	200	Global	700,000	1,876,480.00	234,560.00
			40	Circuito Interactivo	2	75	500 ml	75,000		
			41	Área de Estar de Padres	9	900	8	64,800		
			42	Jardines y Areas Verdes	7,200	100	Global	720,000		
			43	Área de Celebraciones	225	800	1	180,000		
			44	Vestidores + S.S. Hombres	45.56	1,500	1	68,340		
			45	Vestidores + S.S. Mujeres	45.56	1,500	1	68,340		
		Recreación Activa	46	Plaza + Control de Ingreso Areas Recreativas	128.5	1000	2	257,000	2,686,480.00	2,686,481.00
			47	Área de Piscinas	1,964	750	1	1,453,200		
			48	Cancha de PapiFutbol	1,650	300	1	495,000		
			49	Cancha de Baloncesto + Voleibol	660	300	2	396,000		
			50	Vestidores + S.S. Hombres	45.56	1,500	1	68,340		
		Recreación Pasiva	51	Vestidores + S.S. Mujeres	45.56	1,500	1	68,340	769,680.00	96,210.00
			52	Plazas + Área de Estar	1,850	100	Global	185,000		
			53	Módulo de Currasqueras	16	1000	28	448,000		
54	Vestidores + S.S. Hombres		45.56	1,500	1	68,340				
55	Vestidores + S.S. Mujeres		45.56	1,500	1	68,340				

UNIVERSIDAD DE SAN CARLOS DE GUATEMALA  
AURA BEATRIZ SOTO CIFUENTES

Página No. 164



CENTRO RECREATIVO Y TURÍSTICO "OJLAB'L K 'É MAYAB'"  
DESCANSO MAYA, EL ASINTAL, RETALHULEU

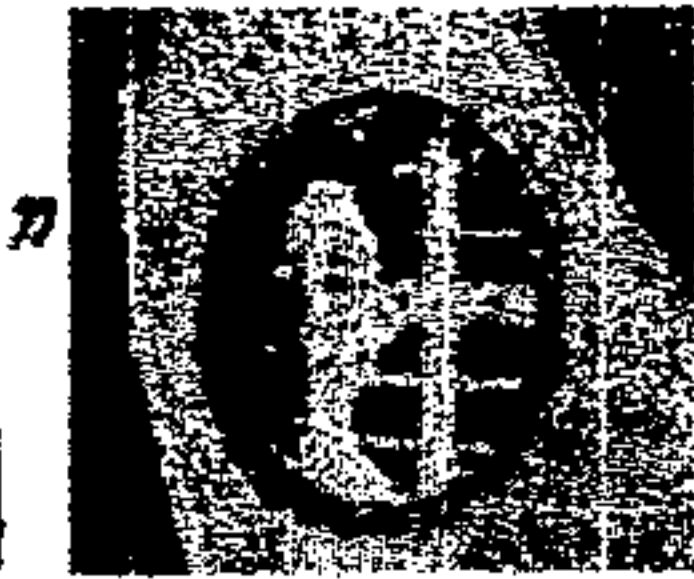

FUNDACIÓN CHRISTIAN  
CHILDREN'S FUND, INC.

PRESUPUESTO ESTIMATIVO DE CONSTRUCCION DE CENTRO RECREATIVO Y TURISTICO "OJLAB'L K 'É MAYAB'" DESCANSO MAYA, EL ASINTAL, RETALHULEU.										
FASE	AREA	No.	AMBIENTE	m <sup>2</sup>	Q./m <sup>2</sup>	UNIDAD	SUBTOTAL/ AMBIENTE Q.	TOTAL/AREA Q.	TOTAL/AREA \$.	
<b>II</b>	AREA DE SERVICIO AL PÚBLICO	Restaurante	56	Area de Mesas Exterior	67.5	1000	1	67,500	487,863.00	60,982.87
			57	Area de Mesas Interior	93.6	1,500	1	140,400		
			58	Cubiculo de Baños, H. Y M.	14	1,500	2	42,000		
			59	Recepción y Cobro	10.5	1,500	1	15,750		
			60	Vestibulo e Ingreso	30	1,500	1	45,000		
			61	Cocina	45	1,500	1	67,500		
			62	Comedor de Personal	6.25	1,500	1	9,375		
			63	Bodega Seca	12.25	1,500	1	18,375		
			64	Bodega Fría	12.25	1,500	1	18,376		
			65	Vestidor + S.S. Hombres	6.29	1,500	1	9,435		
			66	Vestidor + S.S. Mujeres	6.29	1,500	1	9,435		
			67	Control de Ingreso	3	1,500	1	4,500		
			68	Patio de Servicio	14.06	300	1	4,218		
			69	Depósito de Basura	3	1,000	2	6,000		
		70	Area de Carga y Descarga	100	300	1	30,000			
		Salón de Usos Múltiples	71	Ingreso	9.5	1,500	2	28,500	559,860.00	69,982.50
			72	Vestibulo	40	1,500	1	60,000		
			73	Cubiculo de Baños, H. Y M.	20	1,500	2	60,000		
			74	Cuarto de Proyección y Taquilla	10	1,500	1	15,000		
			75	Salón	176.7	1,800	1	318,060		
			76	Escenario	21	300	1	6,300		
			77	Vestidores + S.S. Hombres	24	1,500	1	36,000		
			78	Vestidores + S.S. Mujeres	24	1,500	1	36,000		
		Snacks	79	Bodega	3.79	1,500	3	17,055	90,000.00	11,250.00
			80	Servicio Sanitario	2.99	1,500	3	13,455		
			81	Preparado y Despacho	13.22	1,500	3	59,490		

UNIVERSIDAD DE SAN CARLOS DE GUATEMALA  
AURA BEATRIZ SOTO CIFUENTES



CENTRO RECREATIVO Y TURÍSTICO "OJLAB'IL K'É MAYAB"  
DESCANSO MAYA, EL ASINTAL, RETALHULEU



FUNDACIÓN CHRISTIAN  
CHILDREN'S FUND, INC.

PRESUPUESTO ESTIMATIVO DE CONSTRUCCIÓN DE CENTRO RECREATIVO Y TURÍSTICO "OJLAB'IL K'É MAYAB" DESCANSO MAYA, EL ASINTAL, RETALHULEU.										
FASE	ÁREA	No.	AMBIENTE	m2	Q/m2	UNIDAD	SUBTOTAL/ AMBIENTE Q	TOTAL/ÁREA Q	TOTAL/ÁREA \$	
<b>II</b>	ÁREA DE ALOJAMIENTO	Cabañas	82	Sala	14	1,500	16	336,000	1,953,360.00	244,170.00
			83	Comedor	9	1,500	16	216,000		
			84	Cocina	13.69	1,500	16	328,560		
			85	Vestíbulo	9.6	1,500	16	230,400		
			86	Estar Exterior	18.7	1,200	16	359,040		
			87	Dormitorios	16	1,500	16	384,000		
		Estar Clas	88	Servicio Sanitario	4.14	1,500	16	99,360	1,238,880.00	154,460.00
			89	Habitación	29.16	1,500	16	699,840		
			90	Servicio Sanitario	5.3	1,500	16	127,200		
			91	Estar Exterior	21.45	1,200	16	411,840		
<b>I</b>	ÁREA DE MANTENIMIENTO	92	Taller de Mantenimiento	35	1,500	1	52,500	352,500.00	44,062.50	
		93	Oficina de Mantenimiento + Guardclania	49	1,500	1	73,500			
		94	Cuarto de Máquinas	49	1,800	1	73,501			
		95	Bodega General	14	1,000	1	14,000			
		96	Bodega de Limpieza	14	1,000	1	14,001			
		97	Bodega de Jardinería	20	1,000	1	20,000			
		98	Lavandería	35	1,800	1	63,000			
		99	Vestíbulo	16	1000	1	16,000			
		100	Área de Carga y Descarga	100	200	1	20,000			
		101	Depósito de Basura	6	500	2	6,000			
		<b>I &amp; II</b>		MOVIMIENTO DE TIERRA	Total	Global	1			300,000
JARDINIZACIÓN	Total			Global	1	100,000				
INSTALACION HIDRAULICA	Total			Global	1	350,000				
INSTALACION SANITARIA	Total			Global	1	580,000				
INSTALACION ELÉCTRICA	Total			Global	1	800,000				
<b>SUB-TOTAL</b>								<b>13,682,853.00</b>	<b>1,710,356.60</b>	
<b>IMPREVISTOS 15%</b>								<b>2,052,427.90</b>	<b>256,553.48</b>	
<b>COSTOS INDIRECTOS 21%</b>								<b>2,873,399.10</b>	<b>359,174.88</b>	
<b>COSTO TOTAL DEL CENTRO RECREATIVO Y TURÍSTICO "OJLAB'IL K'É MAYAB"</b>								<b>18,608,680.00</b>	<b>2,326,084.96</b>	

UNIVERSIDAD DE SAN CARLOS DE GUATEMALA  
AURA BEATRIZ SOTO CIFUENTES



CENTRO RECREATIVO Y TURÍSTICO "OJLAB'L K 'É MAYAB'"  
DESCANSO MAYA.EL ASINTAL, RETALHULEU

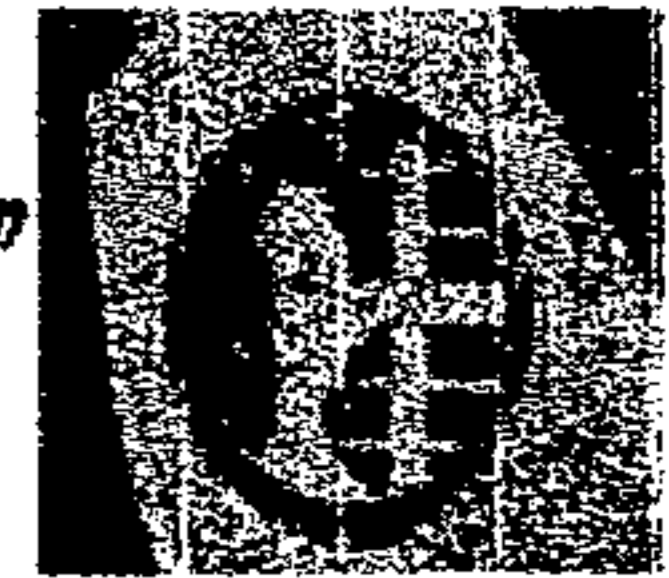

FUNDACIÓN CHRISTIAN  
CHILDREN'S FUND, INC.

## CONCLUSIONES

1. La Recreación es una necesidad humana que no se debe quedar desatendida. La recreación, entendida como una forma sana, productiva, creativa y libertadora de usar el tiempo libre, impulsar notablemente el crecimiento integral del ser humano, mente, espíritu y cuerpo.
2. Conociendo la importancia de la recreación, es indiscutible obviar la recreación infantil ya que en su mayoría está enfocada más para la población adulta. Por ello, es importante, dar a conocer los conceptos, tipo y formas de desarrollo de las actividades recreativas y turísticas, ya que con base en estas se dotan la infraestructura adecuada a las necesidades planteadas.
3. Se ha observado la falta de sitios donde los individuos puedan recrearse, ya que ésta es uno de los entes principales en la vida del ser humano presentando efectos favorables tanto físico como mental y emocional. Estas actividades de esparcimiento ayudan al adecuado desenvolvimiento del ser humano en sus actividades sociales y familiares librándolo de la monotonía y el tedio.
4. Guatemala, en especial el municipio de El Asintal, departamento de Retalhuleu, posee un gran potencial en cultura ancestral maya de una ciudad perdida de más de 1,500 años A.C. denominada ABAJ TAKALIK, (Piedra Parada en idioma Mam) y, con ello, teniendo oportunidad de afluencia turística.
5. El terreno escogido tiene muchas cualidades naturales y culturales en donde puedan desarrollarse un Proyecto Arquitectónico. Contará con varias Áreas en donde se permite realizar diversas actividades sin afectarse entre sí, en las cuales se encuentran: actividades Administrativas, Educativas, Recreativas y Alojamiento.

UNIVERSIDAD DE SAN CARLOS DE GUATEMALA  
AURA BEATRIZ SOTO CIFUENTES

*Página No. 167*



CENTRO RECREATIVO Y TURÍSTICO "OJLAB'L K 'É MAYAB'"  
DESCANSO MAYA. EL ASINTAL, RETALHULEU

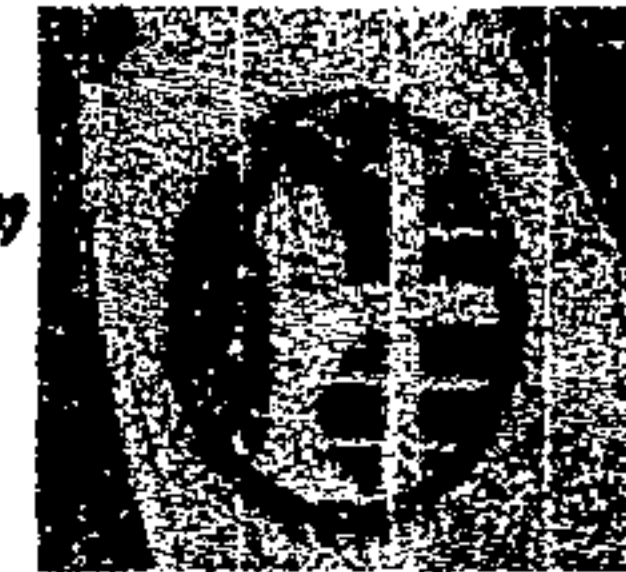

FUNDACIÓN CHRISTIAN  
CHILDREN'S FUND. INC.

RECOMENDACIONES

1. Se recomienda a la Facultad de Arquitectura, la continuidad de trabajos de investigación como el presente, con el fin de brindar a la sociedad de Guatemala la proyección de Arquitectura Ecológica en propuesta de diseño e integración.
2. Se propone que el Centro Recreativo y Turístico fomente actividades recreativas para la Fundación Padres de Familia "Abaj Takalik" Christian Children's Fund. Inc., el visitante y la comunidad y obtener los beneficios de recreación y Turismo.
3. Se recomienda que para este tipo de proyecto, la fundación Padres de Familia "Abaj Takalik" Christian Children's Fund. Inc. promueva, turísticamente, la existencia de este Centro recreativo a los Proyectos afiliados a Nivel Nacional e Internacional, como también al centro Arqueológico "Abaj Takalik".
4. Se considera la presentación del presente Estudio Arquitectónico a las demás fundaciones afiliadas a Christian Children's Fund. Inc. en el resto de la república, como modelo o ejemplo de más Centros Recreativos, que no sólo se beneficiará como entidad sino, también, en la comunidad donde se encuentren integradas, brindándoles una opción recreacional, social y educativa.
5. Se propone estimulación de programas de mantenimiento de la flora existente en el lugar o reforestación en los lugares que así lo necesiten, contribuyendo al mejoramiento de la Ecología y la naturaleza que posee el área.

UNIVERSIDAD DE SAN CARLOS DE GUATEMALA  
AURA BEATRIZ SOTO CIFUENTES

*Página No. 168*





# CENTRO RECREATIVO Y TURÍSTICO "OJLAB'L K 'É MAYAB'" DESCANSO MAYA, EL ASINTAL, RETALHULEU

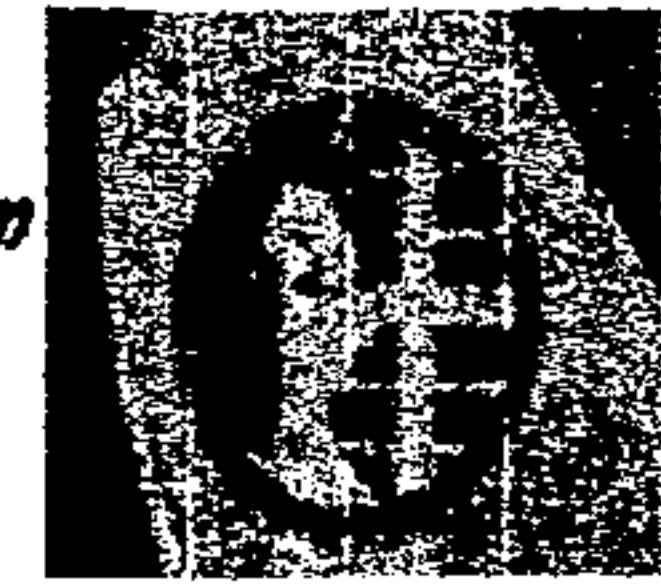

FUNDACIÓN CHRISTIAN  
CHILDREN'S FUND, INC.

## BIBLIOGRAFÍA

- **ACTIVIDADES TURÍSTICAS Y RECREACIONALES.** Libro Editorial Trias. Roberto C. Bullon. (Fuente: Biblioteca Facultad de Arquitectura, USAC, México, 1,986)
- **ALIANZA CENTROAMERICANA PARA EL DESARROLLO SOSTENIBLE.** Documento. Comisión Centroamericana de Ambiente y Desarrollo CCAD. (Fuente: Biblioteca de GECON)
- **ARCHITECTURAL DRAWING AND DESING.** Libro. George C. Beakley, Donald D. Autore, Terry L. Patterson. 1,984 (Fuente: Propia)
- **CAMPAMENTO ECOTURÍSTICO BIO ITZA, SAN JOSÉ PETEN.** Tesis de Grado. Jorge Rolando Fausto Ovando. (Fuente: Biblioteca Facultad de Arquitectura, USAC, Guatemala septiembre, 2,000)
- **CENTRO DE VISITANTES PARA EL DESARROLLO DE CHUIRIDIN.** Tesis de Grado. Amilcar Anibal, Barillas Barrios. (Fuente: Biblioteca Facultad de Arquitectura, USAC Guatemala abril 1,997)
- **CENTRO ECOTURÍSTICO Y TURÍSTICO RECREATIVO EN PASABIEM, ZACAPA.** Tesis de Grado. Werner Raúl Morales García. (Fuente: Biblioteca Facultad de Arquitectura, USAC, Guatemala mayo de 1,996)
- **CENTRO GERIÁTRICO INTEGRAL SUBREGIONAL EN SAN JERÓNIMO, BAJA VERAPAZ.** Tesis de Grado. Lesbia Rossana Arrega Espinoza. (Fuente: Biblioteca Facultad de Arquitectura, USAC), Guatemala, Septiembre del 2,000.
- **CENTRO RECREATIVO ECO-TURISTICO, EL QUETZAL, ALTA VERAPAZ, COBAN.** Tesis de Grado. Helene Waltraut. (Fuente: Biblioteca Facultad de Arquitectura, USAC, Guatemala, junio de 1, 996)
- **CENTRO RECREATIVO OCOSITO CON ÉNFASIS PARA GENTE DE ESCASOS RECURSOS, RETALHULEU.** Tesis de Grado. Carlos Roberto Archila Arévalo. (Fuente: Biblioteca Facultad de Arquitectura, URL), Guatemala noviembre de 1,999)
- **CENTRO RECREATIVO PARA EMPLEADOS MUNICIPALES DE GUATEMALA.** Tesis de Grado. María Elizabeth González. (Fuente: Biblioteca Facultad de Arquitectura, USAC, Guatemala de 1,993)
- **CENTRO RECREATIVO PARA LOS TRABAJADORES UNIVERSITARIOS USAC, FINCA SARHAMACH, COBAN ALTA VERAPAZ.** Tesis de Grado. Haidi Ixchel Ceren Sandoval. (Fuente: Biblioteca Facultad de Arquitectura, USAC, Guatemala agosto de 1,996)
- **CENTRO RECREATIVO PARA LOS TRABAJADORES UNIVERSITARIOS USAC, FINCA SARHAMACH, COBAN ALTA VERAPAZ.** Tesis de Grado. Haidi Ixchel Ceren Sandoval. (Fuente: Biblioteca Facultad de Arquitectura, USAC, Guatemala agosto de 1,996)
- **CENTRO RECREATIVO SUB-REGIONAL EN CHIQUIMULA.** Tesis de Grado. Sandra Lisette Ayala Cruz, Nery Búcaro. (Fuente: Biblioteca Facultad de Arquitectura, USAC, Guatemala de 1,992)
- **CENTRO RECREATIVO Y TURÍSTICO OCOSITO, RETALHULEU.** Tesis de Grado. Carlos Roberto Toledo López. (Fuente: Biblioteca Facultad de Arquitectura, USAC, Guatemala Noviembre de 1,992)
- **CENTRO TURÍSTICO RECREATIVO EN RIO HONDO ZACAPA.** Tesis de Grado. Jorge Letona Villaiba. (Fuente: Biblioteca Facultad de Arquitectura, USAC, Guatemala de 1,998)
- **CONSIDERACIONES PARA EL DESARROLLO DEL TURISMO.** Documento. Juan Pablo Vidaurre. (Fuente: Biblioteca de INGUAT), Guatemala, 1,989)
- **CONGRESO MUNDIAL DE ECOTURISMO.** Documento. Belice 1,992 (Fuente: Biblioteca de Arquitectura)
- **CUADERNO DE INVESTIGACIONES No.2, ABAJ TAKALIK.** Documento. Mario Enrique Zetina Aldana, Jaime Escobar. (Fuente: Oficinas del Parque Arqueológico Abaj Takalik El Asintal, Retalhuleu, 1,989 - 1,990)
- **DESARROLLO HUMANO, DEPORTE Y RECREACIÓN.** Primer Congreso Nacional de Deporte y Educación Física. Vera Guardia, Carlos (Fuente: Biblioteca de Arquitectura)
- **DESARROLLO SOSTENIDO DE LA RECREACIÓN EN EL MUNICIPIO DE HUEHUETENANGO.** Tesis de Grado. Leonardo Pérez, Mario Ronaldo Castillo. (Fuente: Biblioteca Facultad de Arquitectura, USAC, Guatemala de 1,991)
- **DICCIONARIO OCÉANO.** Edición 1,997.
- **DOCUMENTACIÓN DE ABAJ TAKALIK, COMO UNA CIUDAD PERDIDA MAYA.** Documento. Ramón Serra. (Fuente: Biblioteca de INGUAT) Guatemala, 1,994.
- **DOCUMENTO DE ESTADÍSTICAS DE FLUJO DE TURISMO EN GUATEMALA, Y RETALHULEU.** Documento. (Fuente: Centro de Estadística del Instituto Guatemalteco de Turismo INGUAT. Retalhuleu, Guatemala 2,002)
- **DOCUMENTACIÓN DEL MUNDO MAYA OMM.** Documento. (Fuente: Biblioteca Instituto Guatemalteco de Turismo INGUAT, Guatemala 1,979)

UNIVERSIDAD DE SAN CARLOS DE GUATEMALA  
AURA BEATRIZ SOTO CIFUENTES

Página No. 169



# CENTRO RECREATIVO Y TURÍSTICO "OJLAB'L K 'É MAYAB'" DESCANSO MAYA. EL ASINTAL, RETALHULEU



FUNDACIÓN CHRISTIAN  
CHILDREN'S FUND. INC.

- DOCUMENTACIÓN DEL PROYECTO CHRISTIAN CHILDREN'S FUND. INC. Documento. (Fuente: Fundación 273 Padres de Familia "Abaj Takalik" Christian Children's Fund. Inc. Guatemala, Retalhuleu, 2,002)
- DOCUMENTACIÓN PROPORCIONADA POR LA MUNICIPALIDAD DE EL ASINTAL. Documento. (Fuente: Municipalidad de El Asintal, Registro Civil)
- ECOCAMPAMENTO EN EL CERRO DE CAHUI, EL PETEN. Tesis de Grado. Sergio Vinicio Rabanales Cardillo. (Fuente: Biblioteca Facultad de Arquitectura, USAC, Guatemala Noviembre de 1,997)
- ECOTURISM: THE UNEAS Y ALLIANCE. CONSERVACION INTERNACIONAL U.S.A. Karen Ziffer, A 1989. (Fuente: Biblioteca de Arquitectura)
- ¿ES ABAJ TAKALIK CUNA DE LA CULTURA MAYA?, RETALHULEU. Apuntes Monográficos y Descriptivos. Ramón Serra. (Fuente: Biblioteca Facultad de Arquitectura, USAC y Centro Arqueológico Abaj Takalik, Guatemala. 1,985)
- ESTADÍSTICAS DE CENTRO ARQUEOLÓGICO "ABAJ TAKALIK", Herber Delfino Torres Estrada. 2,002-2,003 (Fuente: Centro Arqueológico Abaj Takalik)
- ESTADÍSTICAS DE NIÑOS AFILIADOS AL PROYECTO CHRISTIAN CHILDREN'S FUND. INC. Documento. (Fuente: Fundación 273 Padres de Familia "Abaj Takalik" Christian Children's Fund. Inc.) Guatemala, Retalhuleu.
- ESTADÍSTICAS DE TURISMO 2,002. Documento. Roberto Cevallos H. (Fuente: Oficinas de Estadística Sección de Estadísticas 5to. Nivel INFUAT)
- INFORMACIÓN GENERAL DE ECOTURISMO. Documento. (Fuente: Biblioteca Instituto Guatemalteco de Turismo INGUAT)
- INSTITUTO NACIONAL DE TURISMO INGUAT. Documentos. (Fuente: Biblioteca de Datos Generales y Archivo de Mapas)
- INSTITUCIONES COLABORADORAS EN ESTE ESTUDIO.



FUND CHRISTIAN CHILDREN'S  
FUND. INC.



PROYECTO NACIONAL ARQUEOLÓGICO  
ABAJ TAKALIK



UNIVERSIDAD DE SAN CARLOS DE GUATEMALA.  
FACULTAD DE ARQUITECTURA

- INSTITUTO NACIONAL DE TURISMO INGUAT. Documentos y Mapas (Fuente: Biblioteca de Datos Generales y Archivo de Mapas de INGUAT)
- INVESTIGACIONES ARQUEOLÓGICAS. REPORTE No. 1. Documento. Proyecto Nacional Abaj Takalik Ministerio de Cultura y Deporte. Dirección General del Patrimonio Cultural-Natural. Instituto de Antropología e Historia. (Fuente: Oficinas del Parque Arqueológico Abaj Takalik El Asintal, Retalhuleu, 1,988)
- INVESTIGACIONES ARQUEOLÓGICAS. REPORTE No. 2. Documento. Proyecto Nacional Abaj Takalik Ministerio de Cultura y Deporte. Dirección General del Patrimonio Cultural-Natural. Instituto de Antropología e Historia. (Fuente: Oficinas del Parque Arqueológico Abaj Takalik El Asintal, Retalhuleu, 1,989 - 1,990)
- LEY DE PROTECCIÓN Y MEJORAMIENTO DEL MEDIO AMBIENTE. DECRETO 68-86. Documento. CONAMA. (Fuente: Oficinas de CONAMA)
- LEY DE ÁREAS PROTEGIDAS Y SU REGLAMENTO. Documento. Constitución Política de Guatemala decreto 4-89, 1,989. (Fuente: Oficinas de CONAP)
- LEY ORGÁNICA DEL ARTÍCULO 24, GUATEMALA. Documento. (Fuente: Biblioteca Instituto Guatemalteco de Turismo INGUAT)



UNIVERSIDAD DE SAN CARLOS DE GUATEMALA  
AURA BEATRIZ SOTO CIFUENTES

Página No. 170



# CENTRO RECREATIVO Y TURÍSTICO "OJLAB'L K 'É MAYAB'" DESCANSO MAYA. EL ASINTAL, RETALHULEU

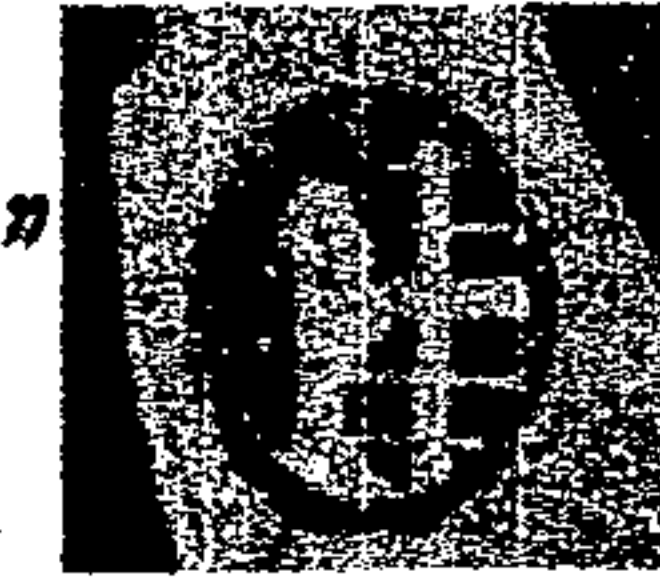

FUNDACIÓN CHRISTIAN  
CHILDREN'S FUND, INC.

- **MAPA DE CORAZÓN DEL MUNDO MAYA.** INGUAT. Edición Única. 1,997 (Fuente: Propia)
- **MIL AÑOS DE HISTORIA DE ABAJ TAKALIK, RETALHULEU, EL SINTAL.** Documento. Christa Schiefer de Lavarreda (Fuente: Oficinas del Parque Arqueológico Abaj Takalik El Asintal, Retalhuleu)
- **ORGANIZACIÓN DEL MUNDO MAYA, (CON PROYECCIÓN HACIA EL SISTEMA NACIONAL DE ÁREAS SILVESTRES PROTEGIDAS EN UN PARÁMETRO DE ACCIÓN.** Documentos. (Fuente: Oficinas de CONAP) Guatemala, 1,989 - 2,000)
- **ORGANIZACIÓN MUNDO MAYA.** Documento de Trabajo. Alberto Rivera Gutiérrez. (Fuente: Biblioteca INGUAT)
- **ORGANIZACIÓN MUNDIAL DE TURISMO.** Documento. Extraído de Desarrollo de proyectos de Ecoturismo. (Fuente: Biblioteca de Arquitectura)
- **PARÁMETROS DE PRESUPUESTOS ANUALES.** Documento. (Fuente: CONSEJO DE DESARROLLO 2,002 y 2,003)
- **PERIÓDICOS, ABAJ TAKALIK.** Documentales y Entrevistas. Prensa Libre, Siglo Veintiuno. (Fuente: Biblioteca Central, Archivo Vertical, Hemeroteca USAC, Guatemala, 1,988; 1,990; 1,996; 1,999; 2,000.)
- **PLAN DE DESARROLLO SOSTENIDO DE LA RECREACIÓN EN EL MUNICIPIO DE HUEHUETENANGO.** Tesis de Grado. Hugo Salvador Herrera Ríos. (Fuente: Biblioteca Facultad de Arquitectura USAC, Guatemala mayo de 1995)
- **PLAN MAESTRO DE CONSERVACIÓN CULTURAL DEL PARQUE HISTÓRICO ABAJ TAKALIK.** Tesis de Grado. Méndez Recinos Héctor Carlos Armando (Fuente: Biblioteca Facultad de Arquitectura, USAC, Guatemala mayo de 1,994)
- **PLANIFICACIÓN TURÍSTICA, UN ENFOQUE METODOLÓGICO.** Documento. México 1,982 (Fuente: Extraído de fuente Rabanales 1,997, Biblioteca Facultad de Arquitectura)
- **PLANIFICACIÓN DEL ESPACIO TURÍSTICO, MÉXICO 1,988.** Documento. Roberto C. Bullon (Fuente: Biblioteca de Arquitectura)
- **PROGRAMAS AMBIENTALES PACA, CARE, THE NATURE CONSERVANCIR (TNC), CONSERVACION INTERNATIONAL ( CI).** Documento. (Fuente: CONAMA)
- **RECREACIÓN ECO-TURISTICA "EL QUETZAL" ALTA VERAPAZ.** Tesis de Grado. Helene W. Schleeauf Dates. (Fuente: Biblioteca Facultad de Arquitectura, USAC, Guatemala Noviembre de 1,997)
- **RECREACIÓN ESCOLAR, PRO-KIDS.** Documento. (Fuente: Documento proporcionado por asesor de Tesis Arq. Hérmán Búcaro)
- **REGLAMENTO PARA ESTABLECIMIENTOS DE HOSPEDAJE, ACUERDO GUBERNATIVO No. 1144.83.** Documento. (Fuente: Oficinas Instituto Guatemalteco de Turismo INGUAT)
- **REGLAMENTO SOBRE ESTUDIOS DE IMPACTO AMBIENTAL.** Documento. CONAMA. (Fuente: Oficinas de CONAMA)
- **REPORTES DE ABAJ TAKALIK.** Periódicos. (Fuente: Archivo Vertical, Hemeroteca, Biblioteca Central, USAC, Guatemala, 1,987 - 2,002)
- **REVISTA NATIONAL GEOGRAPHIC.** Hector Cevallos Lascurain. Documento: Mundo Maya Y Ruta Maya. (Fuente: Biblioteca de Arquitectura, 1,980-1,990)
- **TÉCNICAS DE DISEÑO DE INTEGRACIÓN AMBIENTAL.** Documento. Eduardo Aguirre Cantero. (Fuente: Centro de Investigaciones de la Facultad de Arquitectura, USAC, Guatemala, 1,992)
- **UNICEF. DOCUMENTO DE JUEGOS INFANTILES.** (Fuente: BIBLIOTECA DE ARQUITECTURA).
- **UNIDAD TURÍSTICA LOS ESCLAVOS CUILAPA, SANTA ROSA.** Tesis de Grado. Yolanda Cullan Ramirez. (Fuente: Biblioteca de Arquitectura, USAC, Guatemala de 1,995)
- **UNION MUNDIAL PARA LA NATURALEZA UICN.** Documento. 1,993 (Fuente: Biblioteca de Arquitectura)

UNIVERSIDAD DE SAN CARLOS DE GUATEMALA  
AURA BEATRIZ SOTO CIFUENTES



Página No. 171

CENTRO RECREATIVO Y TURÍSTICO "OJLAB'L K 'É MAYAB'"  
DESCANSO MAYA. EL ASINTAL, RETALHULEU

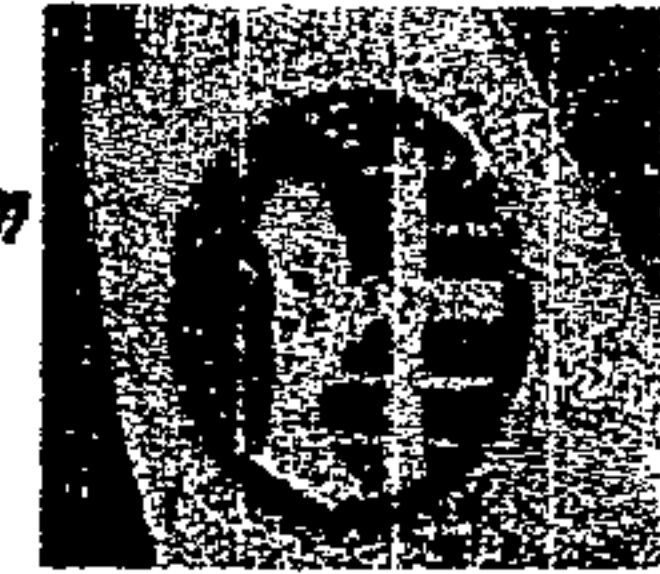

FUNDACIÓN CHRISTIAN  
CHILDREN'S FUND. INC.

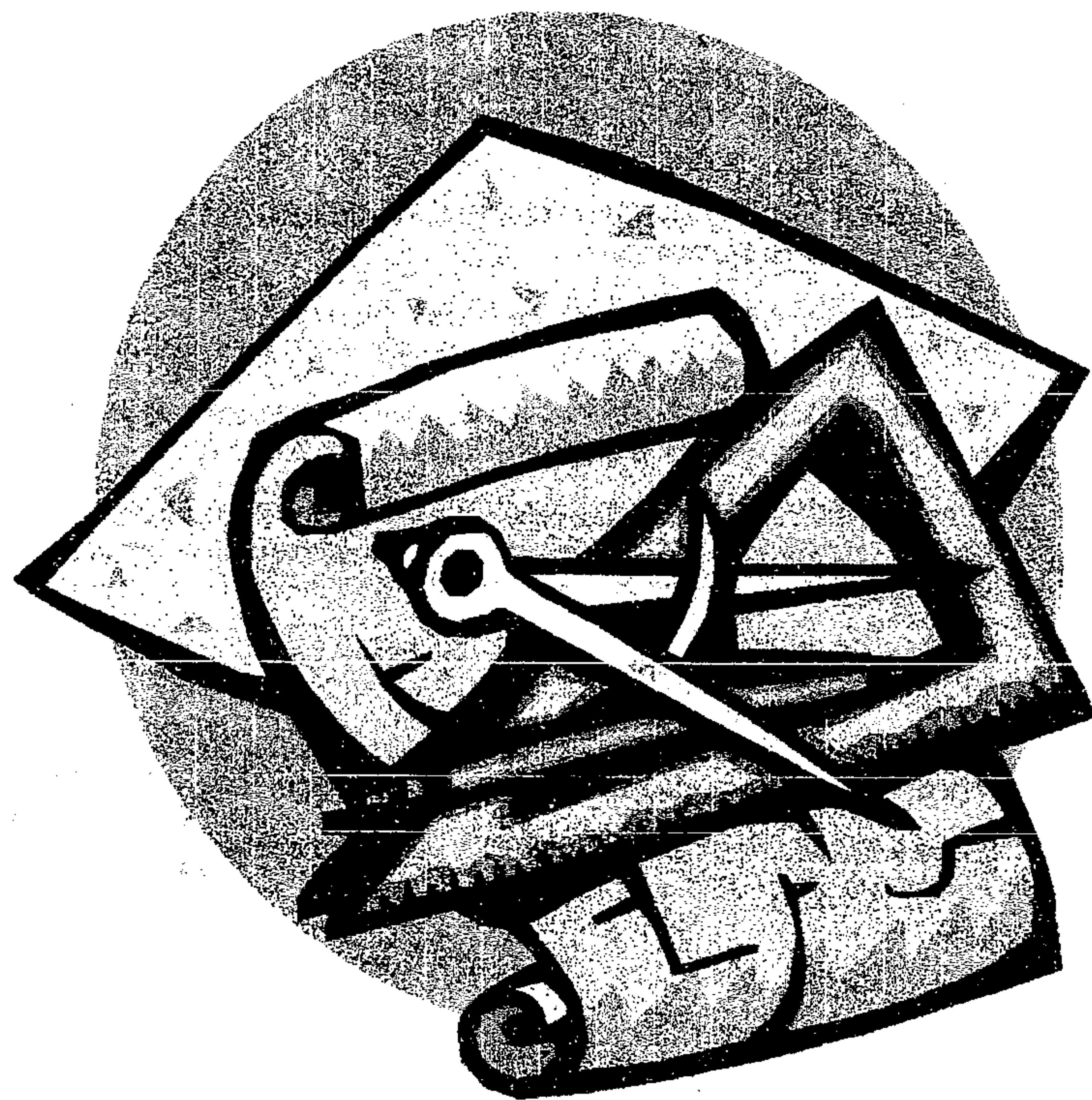

**ANOTACIÓN Y DOCUMENTACIÓN DEL ESTUDIO**



Este lo conforman las anotaciones, documentos realizados y obtenidos como parte del estudio de investigación, para llevarse a cabo el trabajo de investigación de Tesis del Centro Turístico Recreativo "OJLAB'L K 'É MAYAB'" DESCANSO MAYA, El Asintal, Retalhuleu.

UNIVERSIDAD DE SAN CARLOS DE GUATEMALA  
AURA BEATRIZ SOTO CIFUENTES

*Página No. 172*



# CENTRO RECREATIVO Y TURÍSTICO "OJLAB'L K 'É MAYAB'" DESCANSO MAYA. EL ASINTAL, RETALHULEU

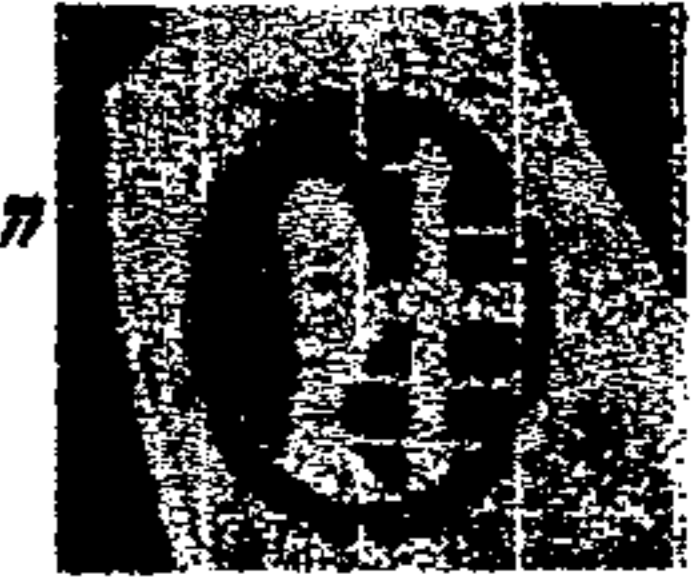

FUNDACIÓN CHRISTIAN  
CHILDREN'S FUND, INC.

## 7.1 ANEXOS DEL CAPÍTULO

### 7.1.1 CARTA DE SOLICITUD DE ESTUDIO

Se anexan en el presente capítulo: la carta de conocimiento y participación para la realización del estudio, de un Centro Recreativo que, después de investigaciones, se le denominó Centro Recreativo y Turístico "OJLAB'L K 'É MAYAB'" DESCANSO MAYA, como el apoyo para la elaboración del mismo.

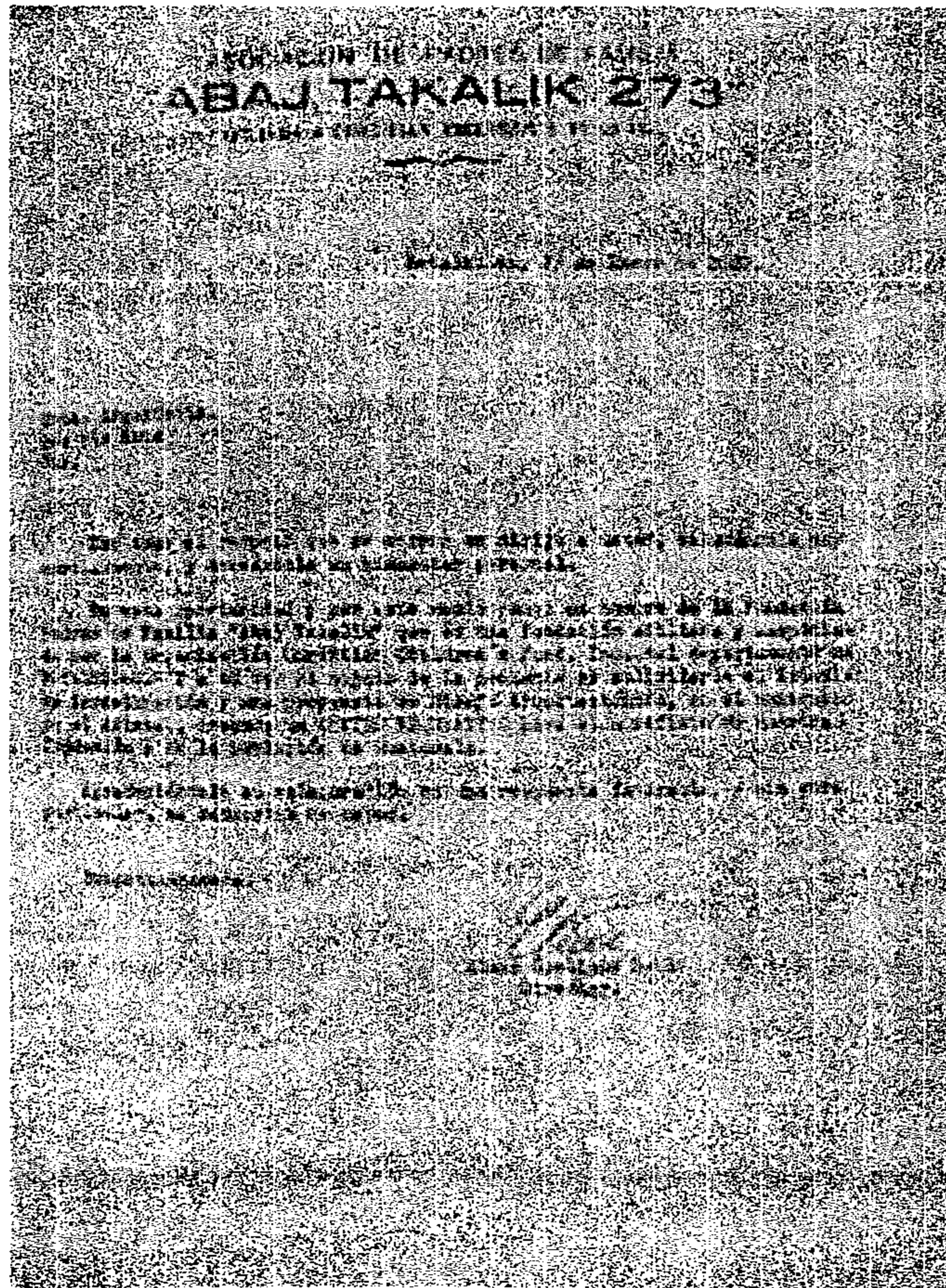

### 7.1.2 JUEGOS INFANTILES

Las áreas de juegos infantiles permiten más libertad en el desarrollo en la vida de un niño o adolescente y con ello, crear un diseño arquitectónico al máximo. Hay varias etapas en la vida del niño, y a su vez, también tienen que existir diferentes grupos de juegos en donde ellos desarrollen sus destrezas. Los juegos deben ser apropiados para que los niños puedan jugar con seguridad de no lastimarse. Esto interpreta juegos con poca altura, evitar puntas o esquinas que tengan filo y los juegos deben ser amplios donde puedan caminar, correr o trepar.

Crear caminos donde puedan aventurar a poca altura sobre el suelo o por medio de túneles, columpios con canasta para 1 a 4 niños y columpios individuales con respaldo y cadena de seguridad para evitar una posible caída. Crear una armadura donde varios niños puedan trepar y, a la vez, se puedan mecer. Diseñar una rueda donde los niños se sientan y giran sobre un centro. En fin, el objetivo es crear espacios abiertos en donde los niños puedan distraerse sanamente y seguros. Otra área de juegos infantiles se diseñará para edades de 9 a 14 años, en donde permitirá que tenga más actividad física. Crear una serie de armaduras donde puedan recorrer, trepar y aventurar. Crear resbaladeros en pendientes (si se presta el terreno).

El concepto final del área de juegos infantiles es crear varias series de juegos simultáneos que formen circuitos y escoger diferentes rutas a seguir. De esta forma la diversión se prolonga cuando el niño tiene variedad de opciones de juegos a utilizar. Es por ello que a continuación se adjunta una serie de cuadros de juegos infantiles. "A los niños hay que dotarlos de ambientes sanos un parque infantil bien planeado es un lugar sano, alegre y seguro" (UNICEF 1,976:46).

UNIVERSIDAD DE SAN CARLOS DE GUATEMALA  
AURA BEATRIZ SOTO CIFUENTES



CENTRO RECREATIVO Y TURISTICO "OJLAB'L K'E MAYAB'"  
 "DESCANSO MAYA" EL ASINTAL, REATALHULEU

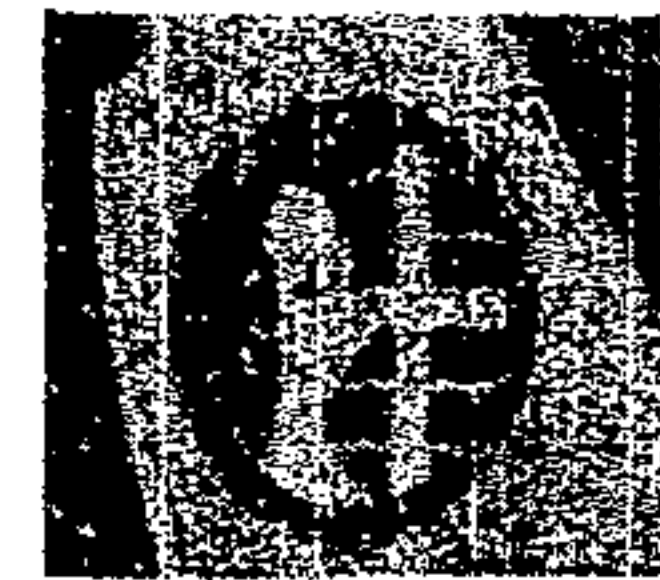

FUNDACIÓN CHRISTIAN  
 CHILDREN'S FUND, INC.

JUEGOS INFANTILES. CUADRO NO. 1

Nº.	NOMBRE	CANTIDAD	MATERIAL	DIMENSION	DIBUJO	ACTIVIDAD	EDAD	OBSERVACIONES
1	Tronco Obstáculo	Variable niños	Piezas de madera(bases) Tronco Clavos	20" largo 32" alto 8" espesor  3 1/2" diámetro 1-1.50mts. largo		Equilibrio, girar, saltar, trepar, balancear.	4 a 12 años	* Las piezas de madera (bases) deberán enterrarse, mínimo, 0.20 mts. * El tronco horizontal, podrá girar, fácilmente podrá quitarse si se quisiera formar otro juego.
2	Sube y baja	1-2 Variable niños	Tronco Tabla Piezas madera (guías) Clavo Tornillos	20" Diam. 1 1/2 x 12" x 10" largo 3"x3"x12" 3" 3"		Equilibrio, subir, bajar, saltar.	2 a 10 años	* Las piezas de madera (guías) y unos cortes que se harán, en el tronco servirán para fijar y que no se salga de su lugar la tabla respecto al tronco.
3	Telaraña	5 - 10 Niños	Tronco o Tubos Piezas de madera Argollas (metálicas) Cuerdas Clavos Tornillos	4" Diam. 10" Largo 2 1/2" Diam. 8" largo 15 mts. Diam. 2" Diam. 85" Largo 3" - 6"		Trepar, equilibrio, saltar, girar.	4 a 12 años	* La cuerda deberá estar bien tensada y amarrada a las ergollas que irán ancladas a los troncos o tubos según el dibujo. La estructura se deberá sostener por si misma pero mayor seguridad deberán enterrarse los troncos o tubos y colocarlos en diagonal.
4	Escalera en Cruz	Variable	Piezas de madera Tubos galvanizados Pernos	3"x6"x7" 1 1/2" Diam. 5' Largo 1/2" Diam 3 1/2' Largo		Trepar, equilibrio, saltar, girar.	6 a 12 años	* A las piezas de madera se les hará un agujero del diámetro de los tubos que las atravesará y se fijarán las piezas de madera con pernos.

FUENTE: UNICEF 1,976. Biblioteca de Arquitectura.

UNIVERSIDAD DE SAN CARLOS DE GUATEMALA  
 AURA BEATRIZ SOTO CIFUENTES

Página No. 174



CENTRO RECREATIVO Y TURISTICO "OJLAB'L K'E MAYAB"  
 "DESCANSO MAYA" EL ASINTAL, REATALHULEU

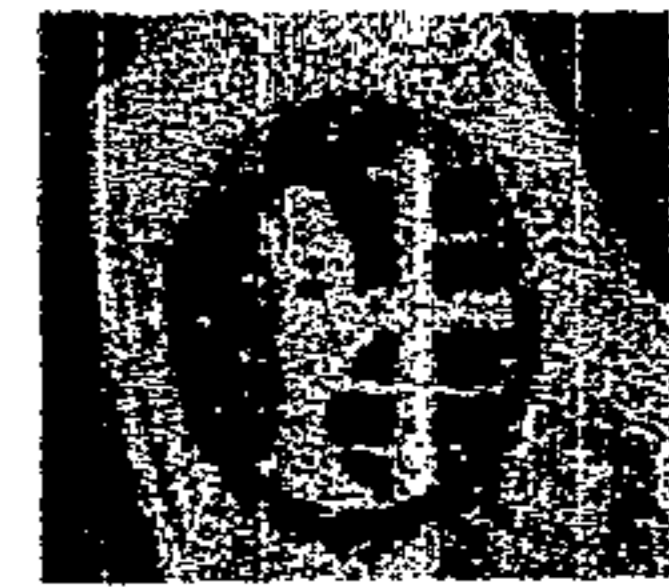

JUEGOS INFANTILES. CUADRO NO. 2

FUNDACIÓN CHRISTIAN  
 CHILDREN'S FUND, INC.

No.	NOMBRE	CANTIDAD	MATERIAL	DIMENSION	DIBUJO	ACTIVIDAD	EDAD	OBSERVACIONES
5	Satélite	1-3 Niños	Troncos o Tubos Llanta Cadenas Clavos Pernos	8" Diam x22'L 5" Diam x8 L Diam Variable Largo 2.60 3" - 7" 3" - 7"		Equilibrio, balancear, girar, saltar.	4 a 12 años	<ul style="list-style-type: none"> <li>* El andaje y las uniones de los troncos o tubos serán de madera o placas de metal (amarrados - clavados con pernos)</li> <li>* El radio de acción del juego es de 7 mts.</li> <li>* Los troncos o tubos deberán enterrarse a 0.70 mts., si es posible con base de concreto.</li> </ul>
6	Escalera de llantas	1-4 Niños	Piezas de Madera o tubos Llantas Clavos Pernos	4" x4" x 8" 4" x 4" x 3" 0.60 mts. Diam 4" - 6" 4" - 6"		Trepar, saltar, equilibrio, girar.	5 a 10 años	<ul style="list-style-type: none"> <li>* Una llanta deberá enterrarse a 0.30 mts.</li> <li>* Las llantas deberán fijarse y unirse entre sí y a los paraleles con piezas de madera o metal.</li> <li>* Las piezas de madera (paraleles o tubo deberán enterrarse mínimo 0.60 mts., si es posible con base de concreto</li> </ul>
7	Triángulo de llantas	1-6 Niños	Piezas de madera o tubos Llantas Clavos Pernos Angulares de Metal	4" x 4" x 8" 0.60 mts. Diam. 4" - 6"		Trepar, saltar, equilibrio, girar.	5 a 10 años	Las bases deberán de tener dos piezas de madera en sus extremos, que se enterrarán a 0.60 mts. Con base de concreto.
8	Columpio de llantas	1-4 Niños	Troncos o Tubos Lazos o cadenas Llantas Pernos Clavos	6" Diam x 10'L 1.90 mts. L 0.60 mts. Diam 3" - 7" Variable		Columpiarse, equilibrio, balancearse, sentarse, pararse, saltar.	4 a 12 años	<ul style="list-style-type: none"> <li>* Colocar los tubos o troncos de acuerdo al dibujo, uniéndose con clavos o con angulares de metal según su Diam.</li> <li>* Se enterrarán a 0.60 mts. Y base de concreto.</li> </ul>

FUENTE: UNICEF 1,976. Biblioteca de Arquitectura.

UNIVERSIDAD DE SAN CARLOS DE GUATEMALA  
 AURA BEATRIZ SOTO CIFUENTES

Página No. 175



CENTRO RECREATIVO Y TURISTICO "OJLAB'L K'E MAYAB'"  
 "DESCANSO MAYA" EL ASINTAL, REATALHULEU

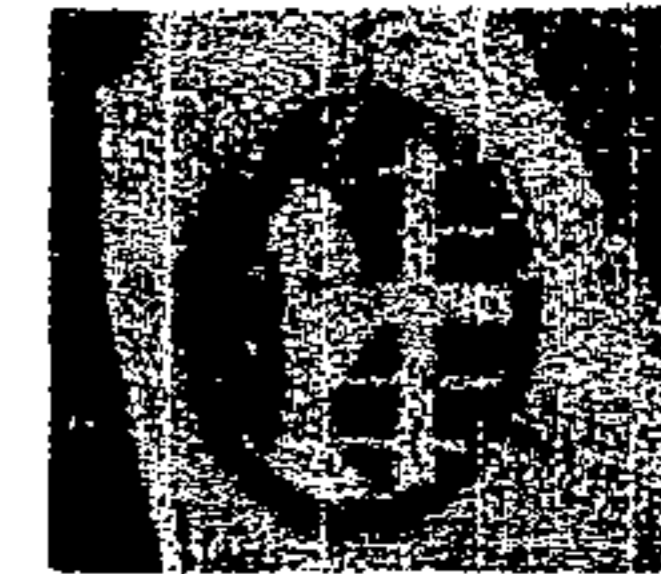

FUNDACIÓN CHRISTIAN  
 CHILDREN'S FUND, INC.

JUEGOS INFANTILES. CUADRO NO. 3

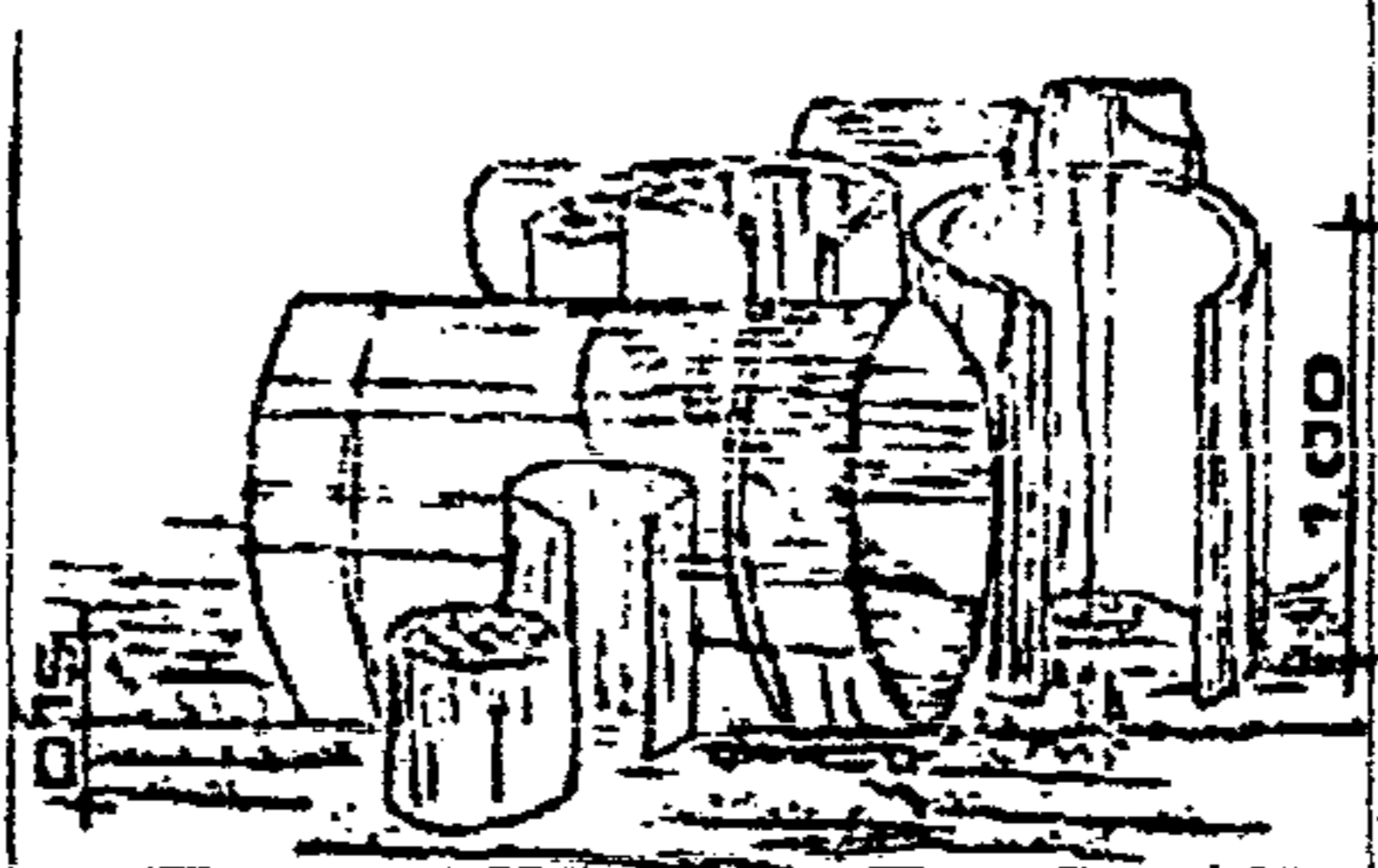
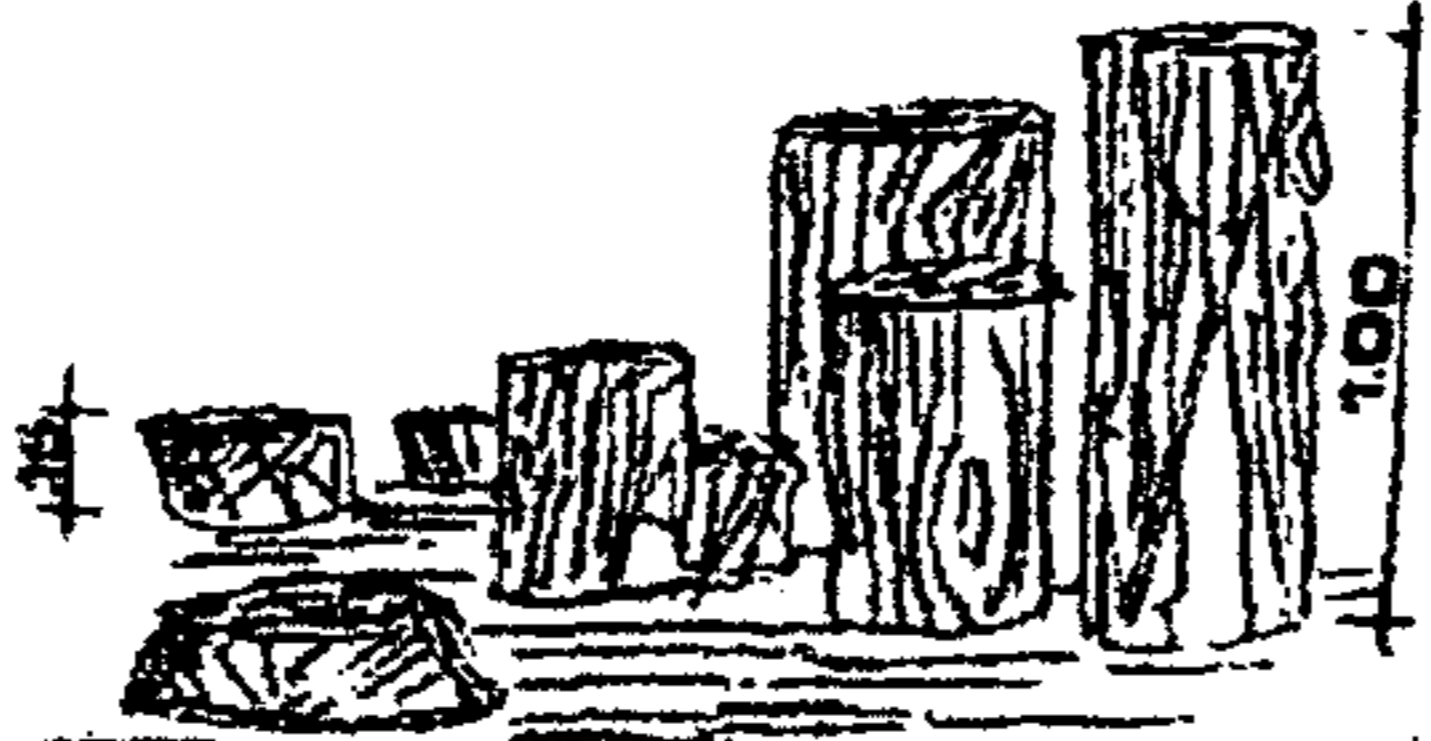
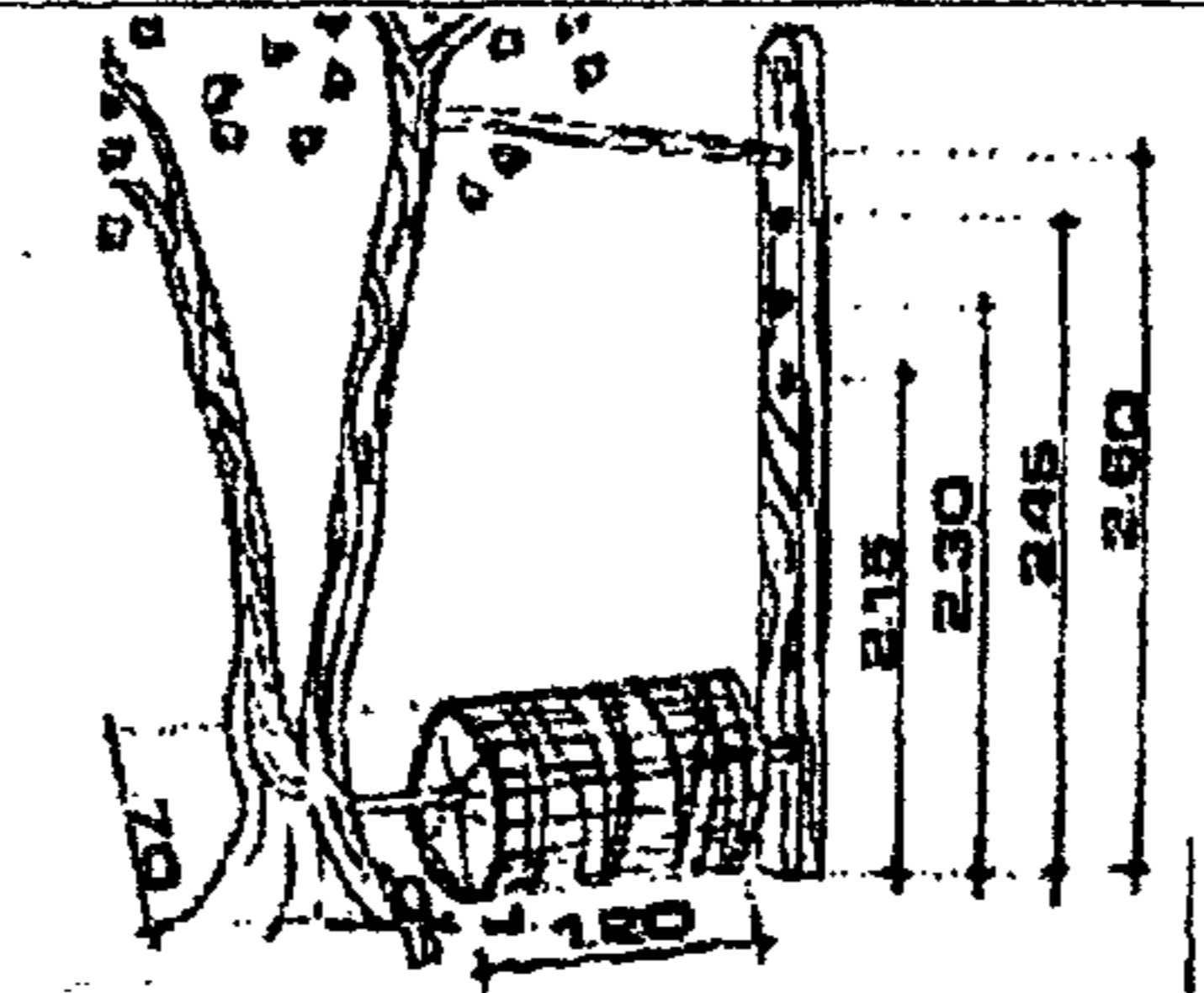
No.	NOMBRE	CANTIDAD	MATERIAL	DIMENSIÓN	DIBUJO	ACTIVIDAD	EDAD	OBSERVACIONES
9	Resbaladero	Variable	Concreto Lamina lisa de metal.	M3. concreto 12" Ancho Largo Variable		Subir, bajar, trepar, resbalar.	2 a 12 años	* Este juego debe fundirse conforme a las figuras apropiadas, a criterio al que lo construya.
10	Troncos y Tubos	Variable	Tubos de concreto Troncos	Diámetro variado Diámetro regular		Trepar, rodar, saltar, correr, equilibrio, caminar.	3 a 12 años	* La solución de funcionamiento del juego es dado por las personas que lo construyan pueden ser de túneles, puentes o para formar laberintos. * Los tubos deberán de tener diámetros mayores de 0.60 m. * * Para evitar accidentes peligrosos de atrapamiento.
11	Saita Tronco	Variable	Piezas de Troncos	Variables Min. 0.15 Max. 1.00m		Trepar, saltar, equilibrio, gitar, correr.	3 a 12 años	Los troncos pueden formar caminos escaleras o puentes y se puede utilizar los árboles talados o troncos de madera colocarlos en forma caprichosa y enterar la 3ra. Parte dependiendo su altura.
12	El Barril Loco	Variable	Barril de metal o madera Barillas de hierro galvanizado Piezas de madera	Diámetro min. 0.70 Largo 1.20 Diam. 1 1/2" L 1.50 m 4" x 4" x 4"		Equilibrio, colgarse, caminar, correr.	6 a 15 años	* Deberá construirse cerca de un árbol para que éste sirva de estructura en caso no se encontrara se sustituirá por otra pieza similar La piezas de madera tendrán agujeros para graduar la altura. Una de las barillas servirán de eje al barril. Enterrar la pieza de madera o tubo a 0.70 m y su fijación queda a criterio del que lo construya.

FUENTE: UNICEF 1,976. Biblioteca de Arquitectura.

UNIVERSIDAD DE SAN CARLOS DE GUATEMALA  
 AURA BEATRIZ SOTO CIFUENTES

Página No. 176





CENTRO RECREATIVO Y TURISTICO "OJLAB'L K'E MAYAB"  
 "DESCANSO MAYA" EL ASINTAL, REATALHULEU

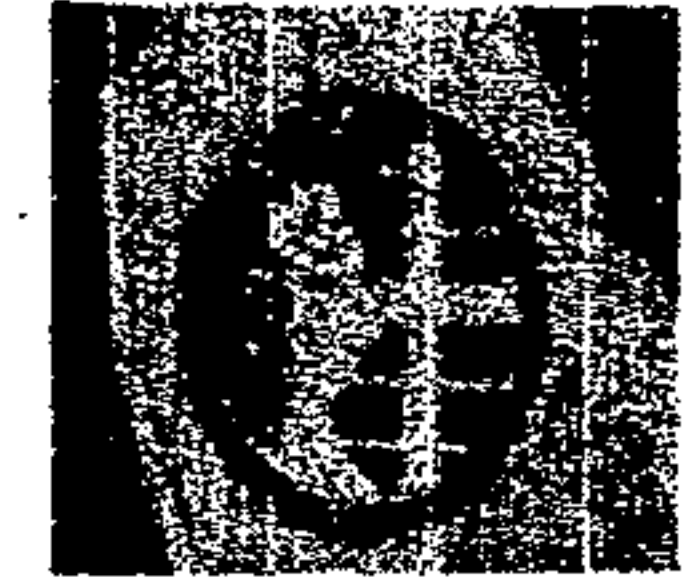

JUEGOS INFANTILES. CUADRO NO. 4

FUNDACIÓN CHRISTIAN CHILDREN'S FUND, INC.

No.	NOMBRE	CANTIDAD	MATERIAL	DIMENSIÓN	DIBUJO	ACTIVIDAD	EDAD	OBSERVACIONES
13	El arenero	Variable	Arena Amarilla Arena Blanca	Variable Irregular Redonda Cuadrada	 VARIABLE	Jugar, saltar, correr, construir, camina.	1 a 12 años	* Los bancos de arena no representan ningún peligro para los niños y les proporcionan entretenimiento naturales, los ayuda a crear formas diferentes, caminos volcanes, castillos, etc.) * Se pueden construir de diferentes formas y pueden servir también de recipientes de resbaladeros.
14	El resbaladero de Montaña.	Variable	Cemento Llantas Piedrin Arena	M3 dependiendo la Pendiente y la longitud. Diámetros mayores de 0.60 m.	 VARIABLE	Resbalarse, escalar	2 a 12 años	* Preferible que la pendiente no sea fuerte y que la textura del resbaladero sea lisa. * En el extremo inferior es aconsejable evitar materiales que representen peligro y colocar algún arenero.
15	Kaibil	Variable	Troncos de madera Piezas de Madera Lazo Cadenas Cable o alambre Polea, Llantas Tornillos Clavos	8" diám., 18' L 4" diám. 12' L 2' 3" diám. 8" L, 3" diám 5' L, 1/2" diám. 10-15 mts. 0.60 mts diám 1" diám. 6" - 8" diám.	 10 - 15 MTS	Trepar, saltar, deslizarse, equilibrio,	3 a 15 años	* Al deslizarse el niño en cierto punto tocará el nivel del suelo con los pies y así evitar un accidente. * Todos los troncos de este juego deberán enterrarse mínimo 0.60 mts. Y fijarlo con una base de concreto.
16	Puente	Variable	Aro de metal Red, Tronco de madera Troncos de madera(esc.) Clavos Alambre de amarre Pernos	4" diámetro 9' largo 3" diámetro 3' largo 1 1/2" espesor 12" ancho 3' largo mts.	 1.00 1.80 1.20 3.00-3.00 2.00	Trepar, subir, bajar, jugar, correr, caminar.	3 a 12 años	* El cable en el puente deberá ir bien tensado de manera que sirva de sostén a toda la estructura y pueda también servir como baranda para evitar accidentes.

FUENTE: UNICEF 1,976. Biblioteca de Arquitectura.

UNIVERSIDAD DE SAN CARLOS DE GUATEMALA  
 AURA BEATRIZ SOTO CIFUENTES

Página No. 177



CENTRO RECREATIVO Y TURISTICO "OJLAB'L K'E MAYAB"  
 "DESCANSO MAYA" EL ASINTAL, REATALHULEU

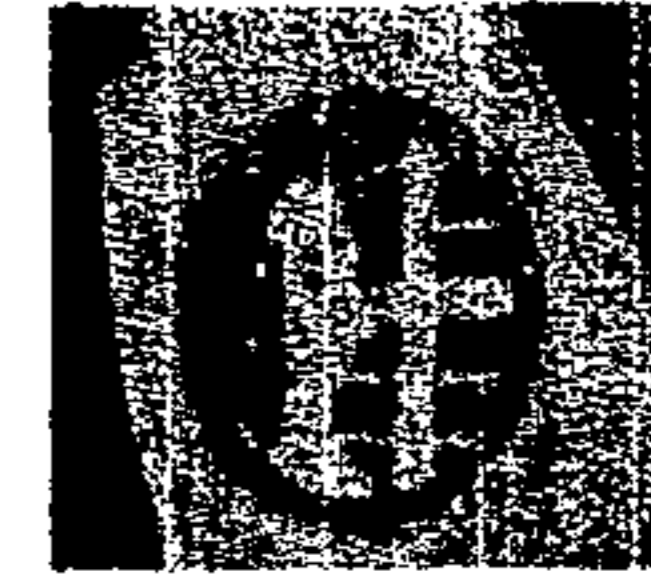

JUEGOS INFANTILES. CUADRO NO. 5

FUNDACIÓN CHRISTIAN  
 CHILDREN'S FUND. INC.

No.	NOMBRE	CANTIDAD	MATERIAL	DIMENSIÓN	DIBUJO	ACTIVIDAD	EDAD	OBSERVACIONES
17	El Aro la Red y la Cuerda.	Variable	Cemento Llantas Piedrin Arena	0.60 Diam. 30m L aprox. 8" Diám., 10' L 6" Diám., 10' L 8" Diám., 15' L 6" Diám., 8' L Variable.		Resbalarse, escalar.	4 a 15 años	* Este juego es la combinación de varios. Por su misma forma este juego deberá tenerse especial cuidado en colocar sus anclajes en una forma adecuada y segura, para darle estabilidad y equilibrio. Deben enterrarse los troncos a 0.60 mts. Con bases de concreto.
18	Mirador	Variable	Troncos de madera Piezas de Madera Aros de metal Tubo galvanizado Abrazaderas Tirantes de metal, Lazo	8" Diám., 13' L 8" Diám., 8' L 2" Diám., 3' L 1" esp. 48" diám. 28" Diám. 30" Diám 1/2" Diám, 30 L 1" Esp., 8" A 16" L, 368" diam 5" L, 25 mts. L		Escalar, trepar, saltar, balancear, girar, equilibrio.	5 a 15 años	* El Tronco central de esta estructura deberá tener una base de concreto o metálica para que sostenga la canasta y el tronco horizontal y estas dos piezas a su vez tendrán que ir ancladas con pernos y placas de metal al tronco central con sus respectivos tirantes.
19	Casa con Puente	Variable	Piezas de Madera Reglas de madera (baranda) Tablas (puente) Planchas de madera o Plywood Laminas de Astestocemento Piezas de madera (escalera) Tornillos	3" x 3" x 9" 1 1/2" x 4" x 10" 1" x 12 x 9" 3/4" x 40" x 4" 1" x 1.00 x 1.25m 1 1/2" x 2" L 3" x 3" x 9" 2" x 2" x 4" 2" x 2" x 3"		Trepar, subir, bajar, saltar, tertulia, correr, caminar.	Toda Edad	* En el centro del puente se le puede colocar un resbaladero u otro tipo de juego. * Las piezas que sostienen la estructura deberán de enterrarse y de ser posible bases de concreto mínimo 0.70 cm.
20	La Casa de Aventura	Variable	Piezas de madera, reglas, tablas, paraies, laminas, tablas de madera o plywood.	Variable		Subir, trepar, equilibrio, correr, girar.	4 a 12 años	* Las dimensiones, alturas y formas de este juego es a criterio de quien lo construya.

FUENTE: UNICEF 1,976. Biblioteca de Arquitectura.

UNIVERSIDAD DE SAN CARLOS DE GUATEMALA  
 AURA BEATRIZ SOTO CIFUENTES

Página No. 178



CENTRO RECREATIVO Y TURISTICO "OJLAB'L K'E MAYAB'"  
 "DESCANSO MAYA" EL ASINTAL, REATALHULEU

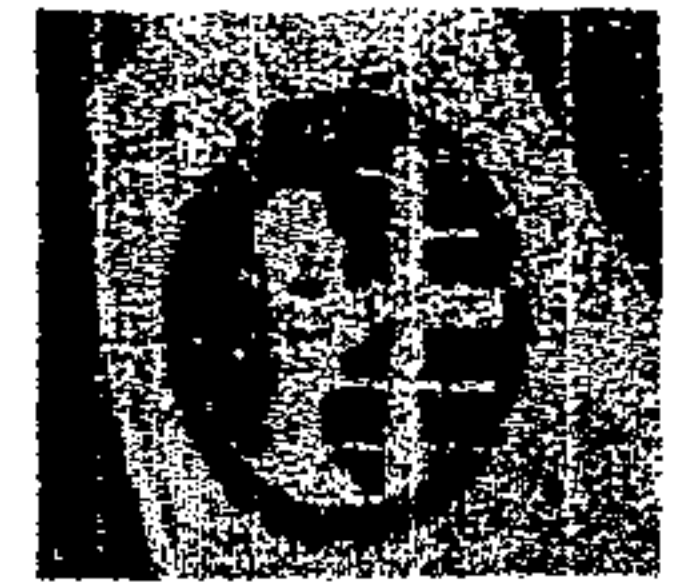

FUNDACIÓN CHRISTIAN  
CHILDREN'S FUND, INC.

JUEGOS INFANTILES. CUADRO NO. 6

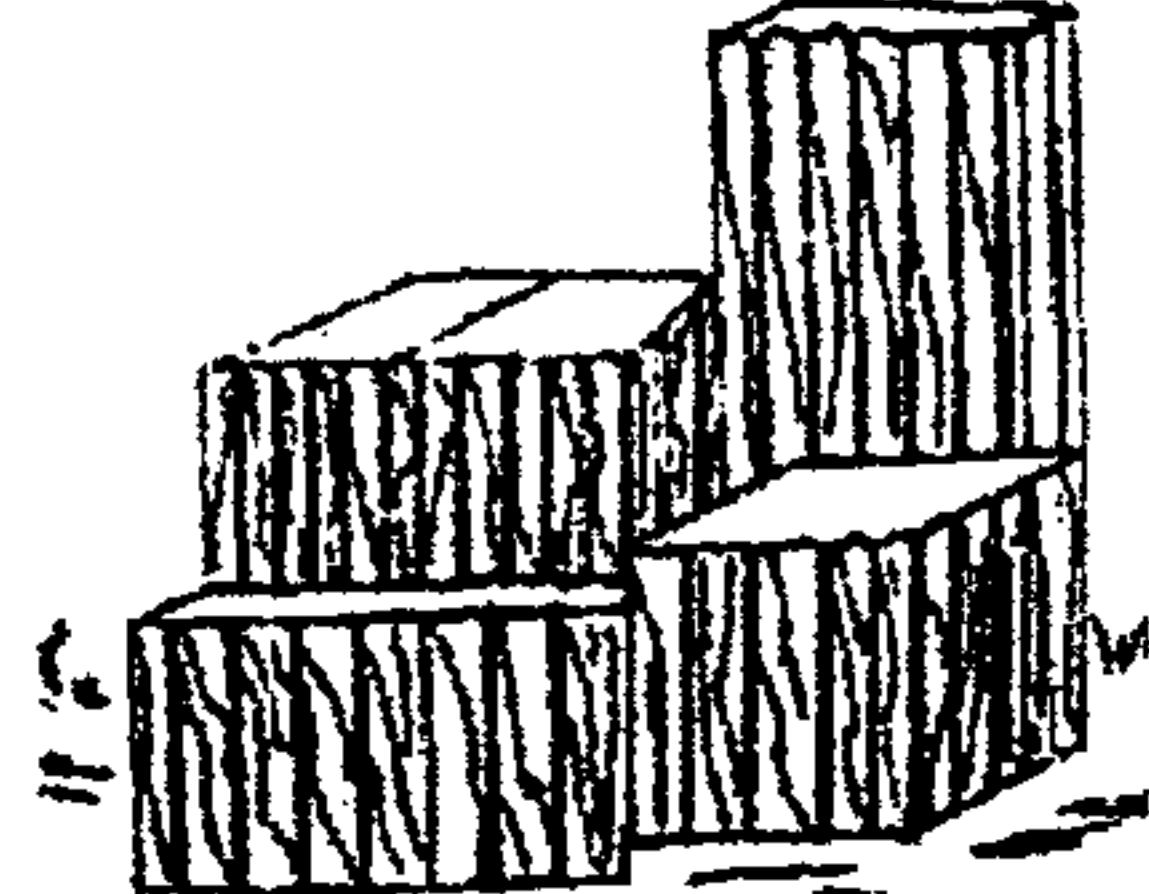
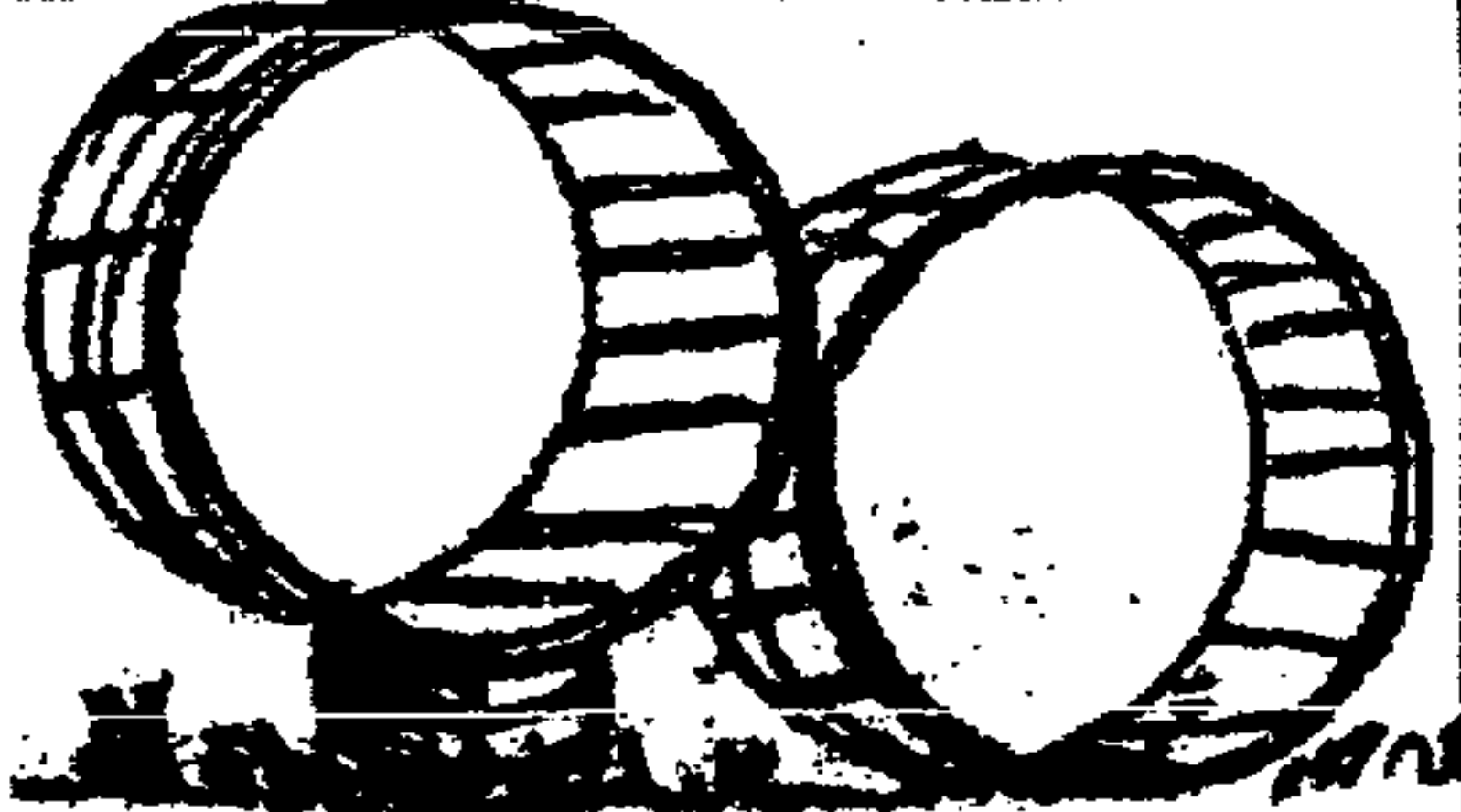
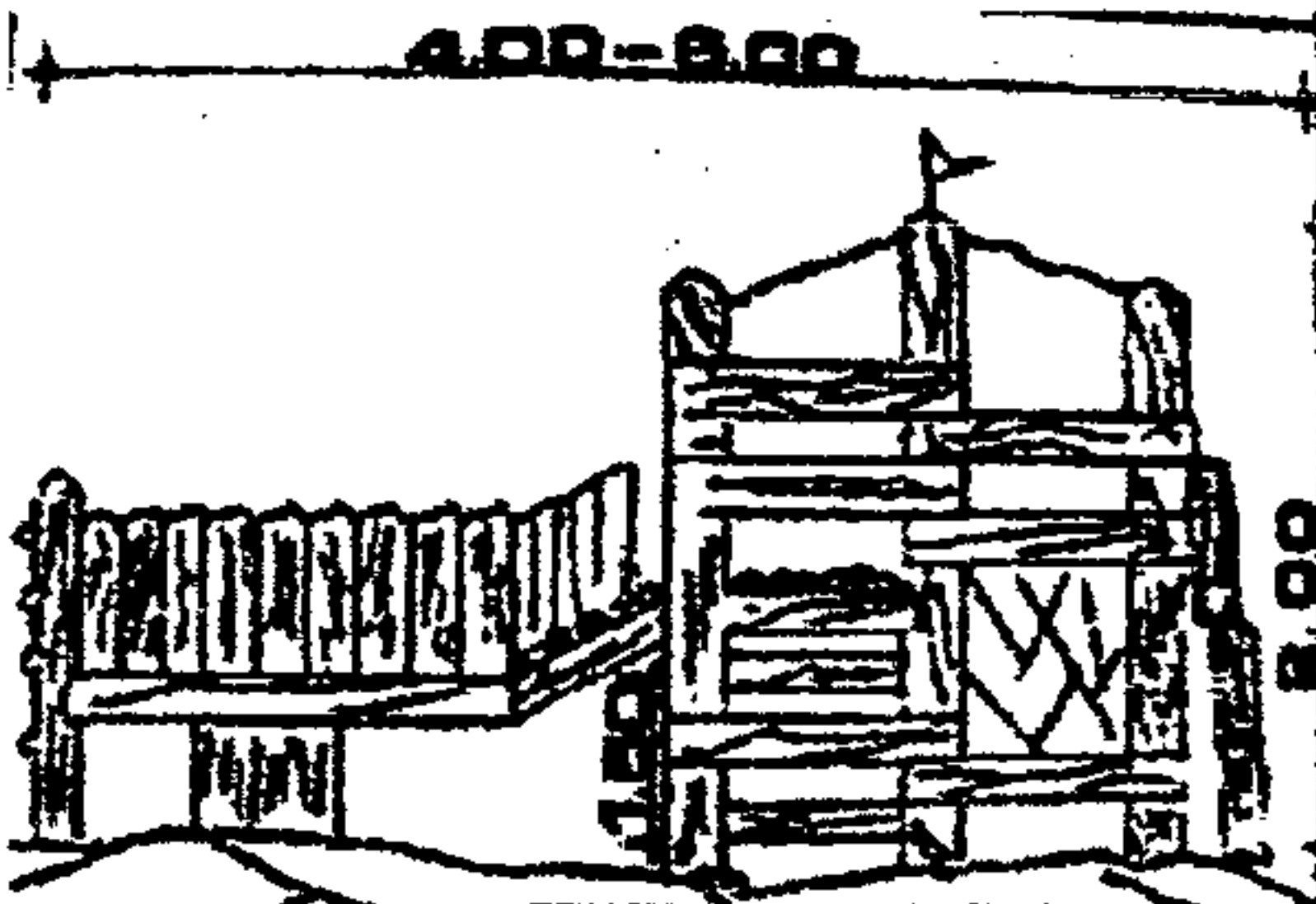
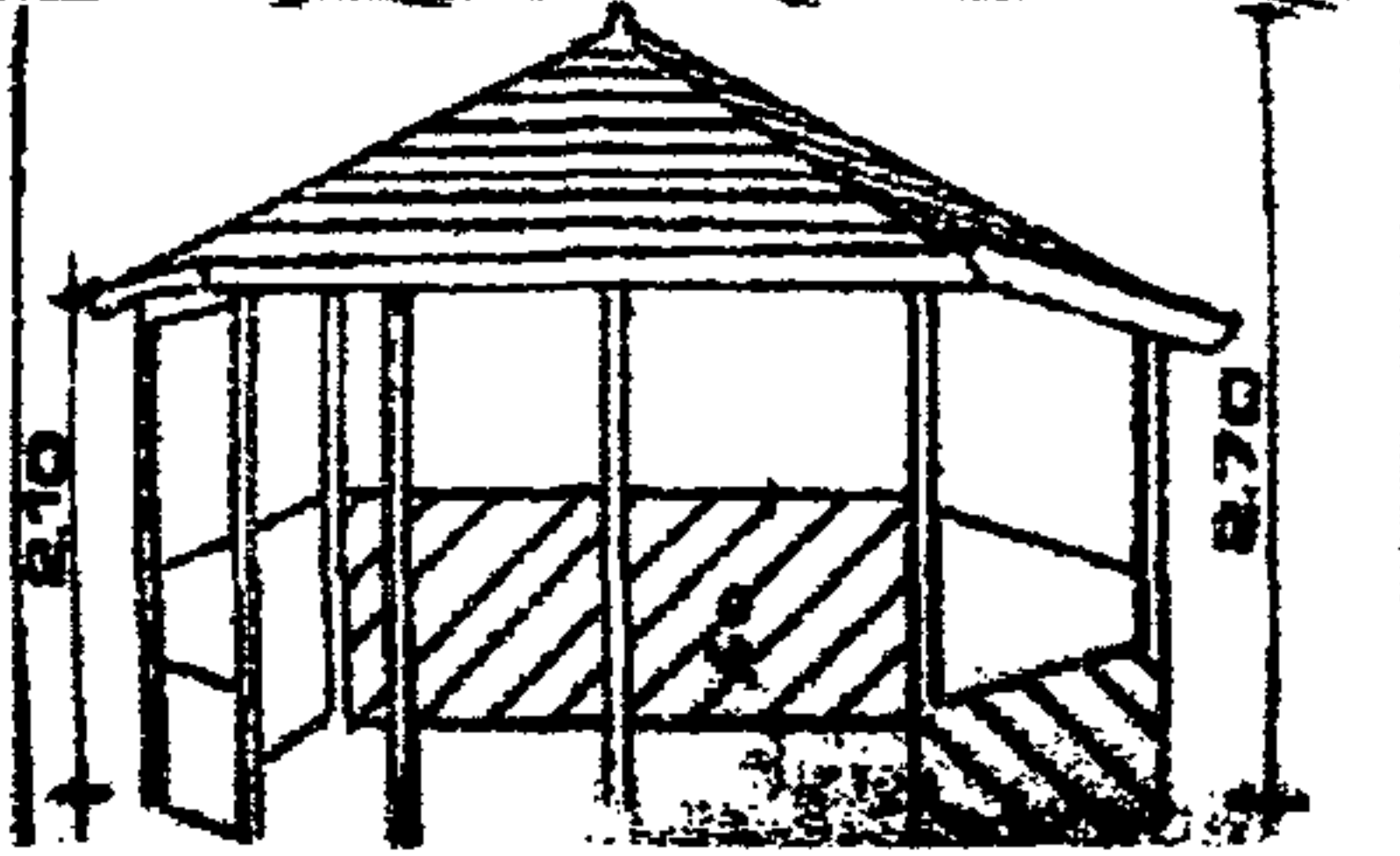
Nb.	NOMBRE	CANTIDAD	MATERIAL	DIMENSIÓN	DIBUJO	ACTIVIDAD	EDAD	OBSERVACIONES
21	Cajones	Variable	Madera	Variable		Saltar, trepar, equilibrio, correr, girar.	4 a 12 años	* Los cajones pueden ser de diferentes formas y medidas. La disposición dependerá de la cantidad y criterio del que lo construya.
22	Toneles	Variable	Madera o metal	0.60 min. o más Diámetro		Escalar, saltar, girar, sentarse.	6 a 15 años	* Los toneles que forman este juego deberán de estar bien seguros y fijos y así evitar que puedan rodar y causar algún accidente. La cantidad y posición de colocación se deja a criterio de quién lo construye.
23	Puente Troncos y llantas	Variable	Troncos de Madera Lazo Llantas Alambre de amarre Clavos y Tornillos	4" Diám., 8' L 4" Diám., 6' L 12" Diám., 5' L 4" Diám., 4' L 4" Diám., 9' L 4" Diám., 4" L 0.60 mts., Diám 4' Largo Variable		Reparar, escalar, equilibrio, caminar, girar, saltar, colgarse.	5 a 15 años añosos	* Este juego es un complejo, hecho con relativa facilidad, esta es una alternativa, pudiéndose lograr otras formas y combinaciones. Los troncos que soportan en si la estructura deben enterrarse a 0.60 m min. si es posible con cimientos de concreto.
24	Kiosco	Variable	Madera	Variable		Sentarse Caminar Bailar Tertulia Conversar Descansar	Toda Edad	* Este juego logra una mayor comunicación entre los niños y los hace más sociables. * Este será un lugar ideal para estar y conversar entre padres mientras los niños juegan.

FUENTE: UNICEF 1,976. Biblioteca de Arquitectura.

UNIVERSIDAD DE SAN CARLOS DE GUATEMALA  
 AURA BEATRIZ SOTO CIFUENTES

Página No. 179



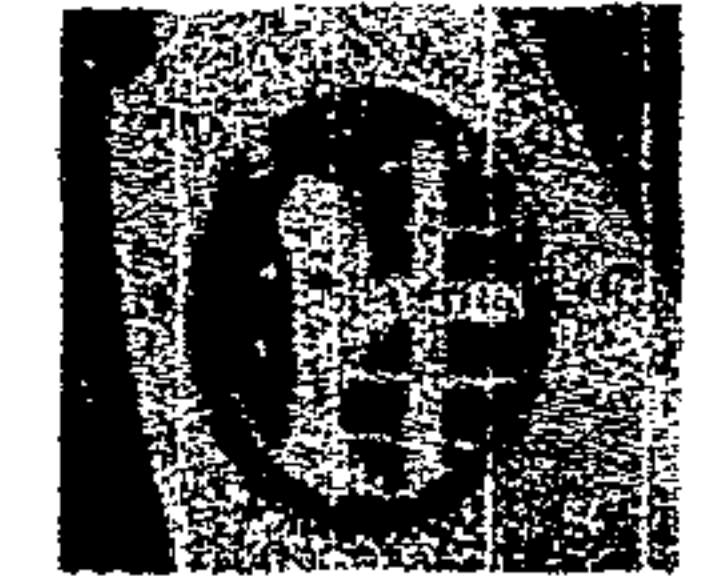

7.1.3 CUADRO DE CONCEPTOS Y DEFINICIONES

CLASIFICACIÓN DEL TURISMO, Cuadro No. 7

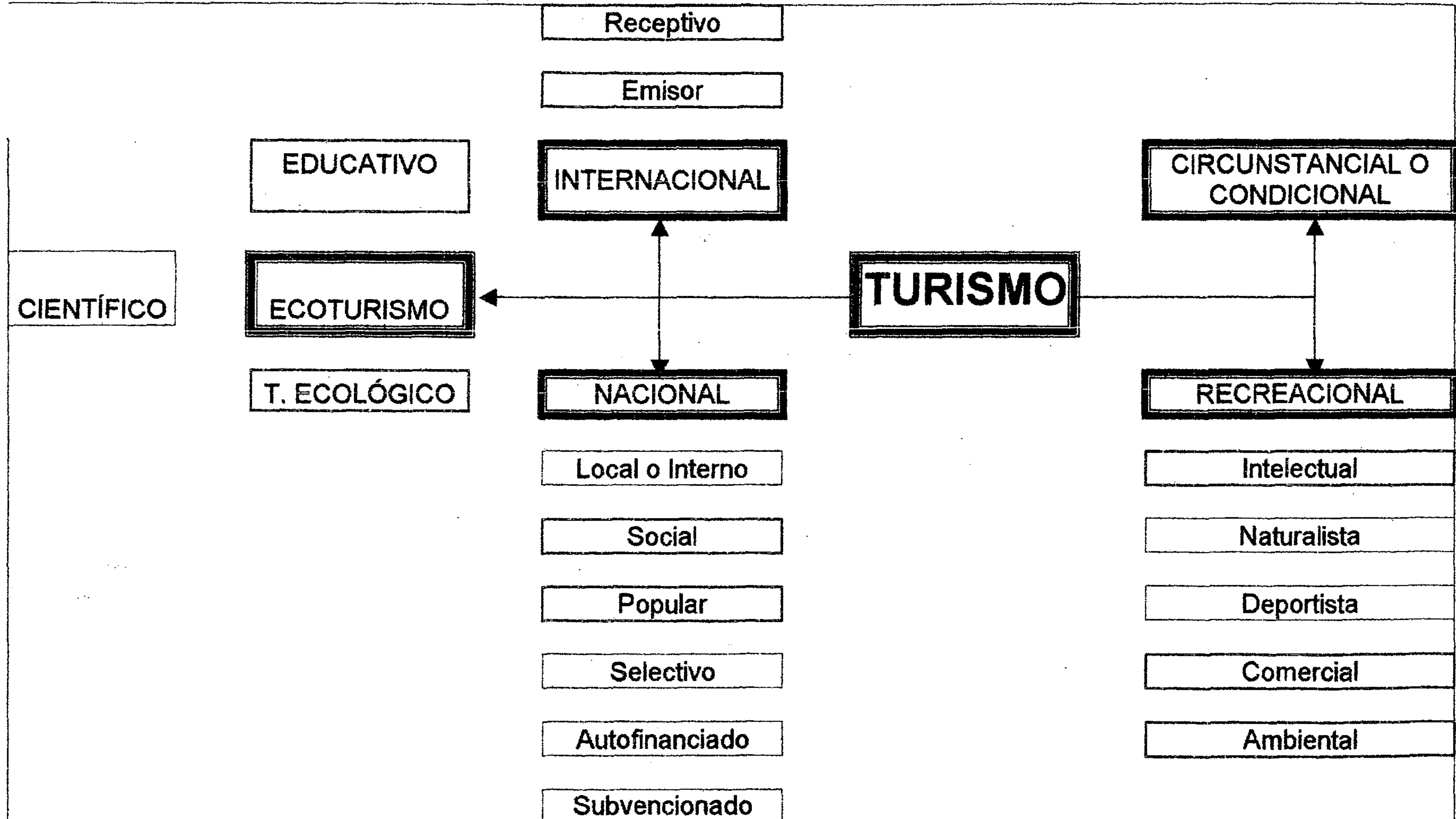

FUENTE: Elaboración propia con base en documentos y autores, y por el documento de Recreación de la Dirección General de Educación Física.



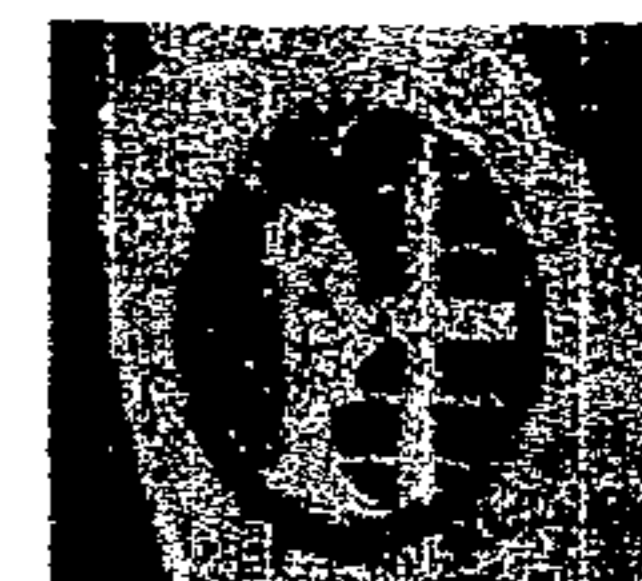

# RECREACIÓN Y SU CLASIFICACIÓN. Cuadro No. 8

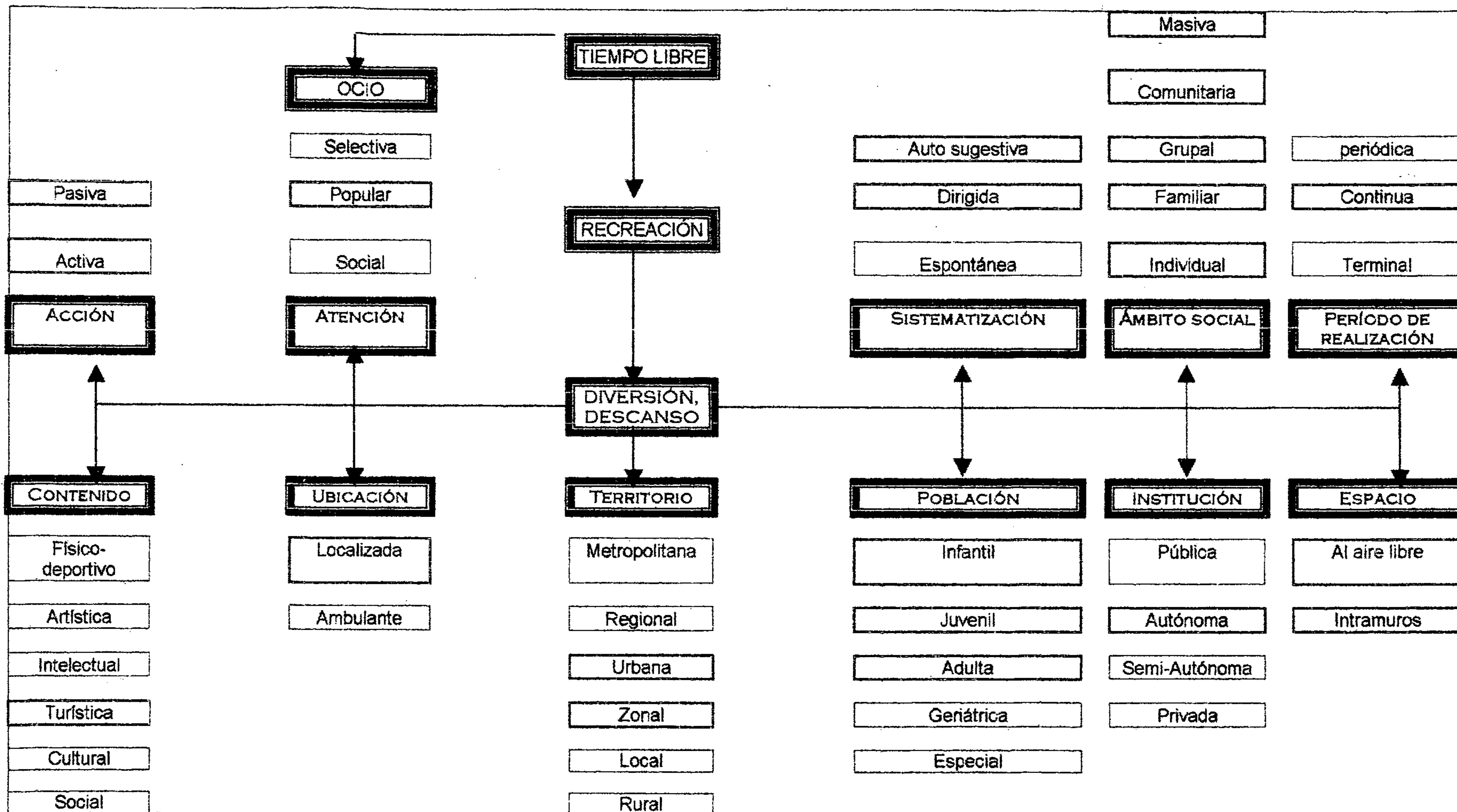

FUENTE: Elaboración propia con base en documentos y autores, y por el documento de Recreación de la Dirección General de Educación Física.



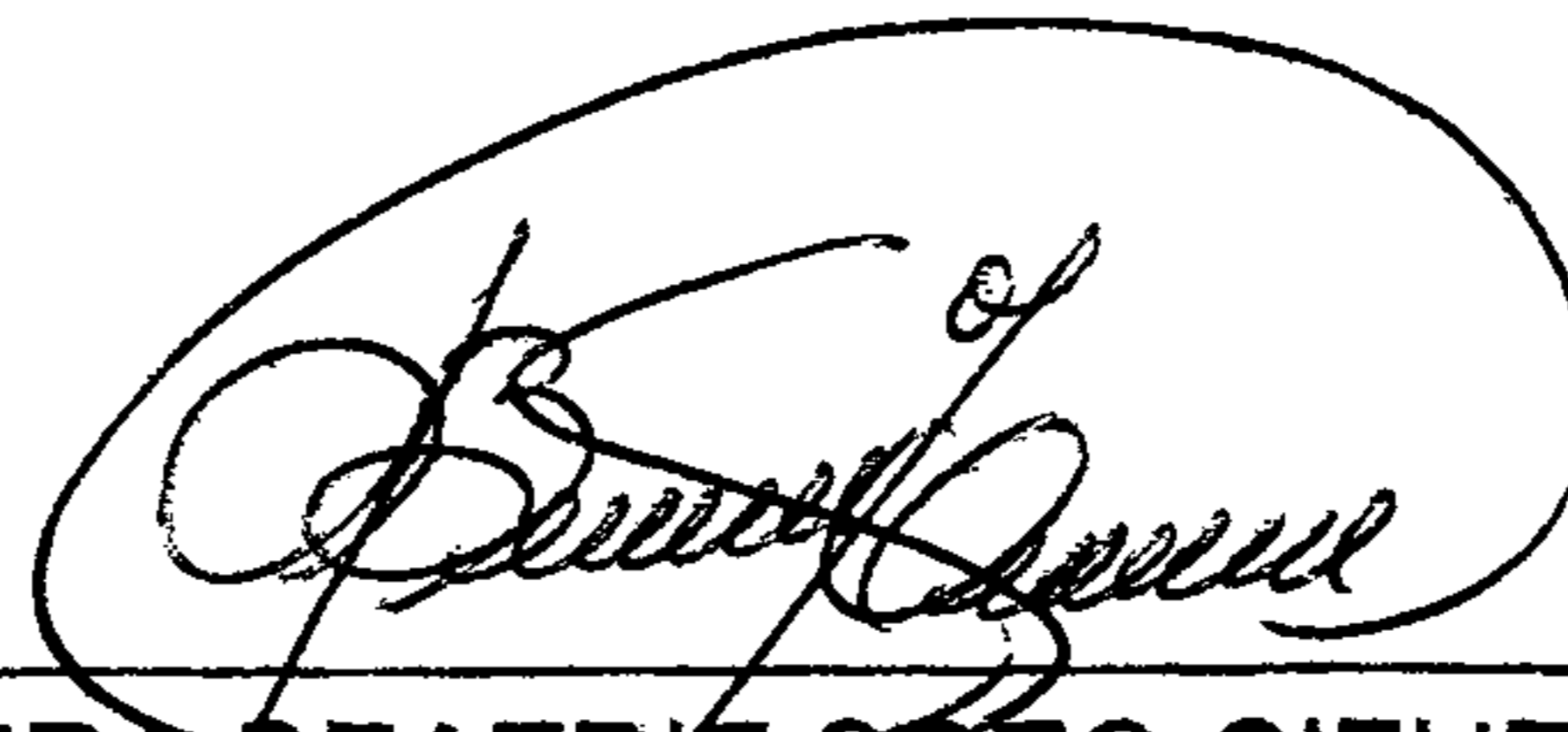

---

AURA BEATRIZ SOTO CIFUENTES  
SUSTENTANTE

APROBADO:

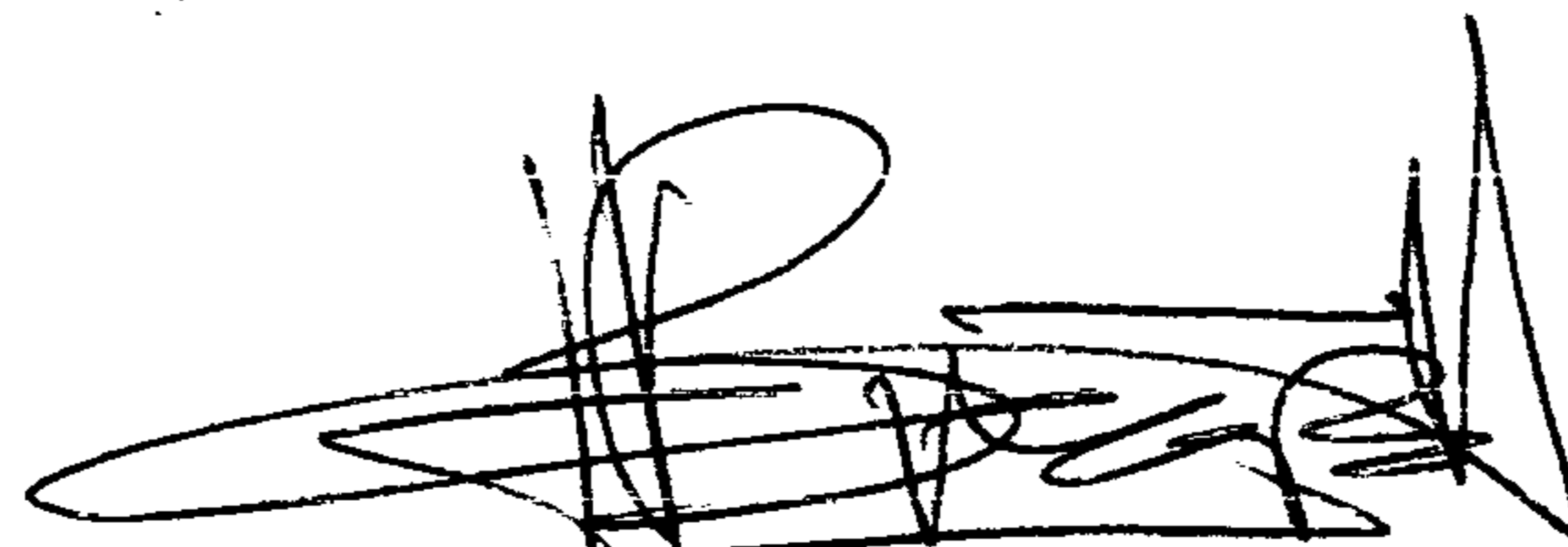

---

ARQ. HERMAN ARNOLDO BÚCARO MÉNDEZ  
ASESOR DE TESIS

IMPRIMASE:



---

ARQ. CARLOS ENRIQUE VALLADARES CEREZO  
DECANO