

UNIVERSIDAD DE SAN CARLOS DE GUATEMALA
FACULTAD DE ARQUITECTURA



Propuesta de Restauración y Conservación del
Templo Minerva
Y Revitalización de su Entorno Inmediato. Salamá, B.V.

Tesis presentada por:
Norma Elizabeth Blanco Castañeda

Al conferírsele el título de
ARQUITECTA A NIVEL LICENCIATURA

Guatemala de la Asunción, septiembre 2,004

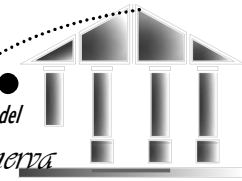

Universidad de San Carlos de Guatemala Facultad de Arquitectura

Junta Directiva

Decano	Arq. Carlos Enrique Valladares Cerezo
Vocal I	Arq. Jorge Arturo González Peñate
Vocal II	Arq. Raúl Estuardo Monterroso Juárez
Vocal III	Arq. Jorge Escobar Ortiz
Vocal IV	Br. José Manuel Barrios Recinos
Vocal V	Br. Herberth Manuel Santizo Rodas
Secretario	Arq. Alejandro Muñoz Calderón

Tribunal Examinador

Decano	Arq. Carlos Enrique Valladares
Examinador	Arq. Lionel Bojorquez
Examinador	Arq. Thelma Soto
Secretario	Arq. Alejandro Muñoz Calderón
Asesor	Arq. Gustavo Mayen

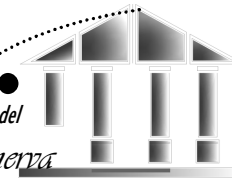

ÍNDICE GENERAL

MARCO INTRODUCTORIO I

1. ANTECEDENTES.....	1
1.1 Planteamiento del Problema.....	1
2. DELIMITACIÓN.....	2
2.1 Delimitación Temporal.....	2
2.2 Delimitación Geográfica.....	2
2.3 Delimitación Espacial.....	2
3. JUSTIFICACIÓN.....	2
4. OBJETIVOS.....	3
4.1 Objetivo Terminal de la Propuesta.....	3
4.2 Objetivo Complementario de la Propuesta.....	3
5. METODOLOGÍA.....	4

MARCO TEÓRICO-REFERENCIAL II

1. ANTECEDENTES HISTÓRICOS.....	
1.1 Desarrollo de la Restauración Arquitectónica Internacional...5, 6, 7	
1.2 Desarrollo de la Restauración Arquitectónica en Guatemala.....	8
2. CONCEPTUALIZACIONES.....	
2.1 Conceptos sobre Conservación y Restauración.....	9, 10
2.2 Conceptos sobre Intervenciones.....	11, 12, 13
2.3 Conceptos sobre el Objeto Arquitectónico.....	16
2.4 Conceptos sobre el Entorno Inmediato.....	17, 18
3. BASE LEGAL.....	
3.1 Marco Nacional de Referencia.....	19
3.1.1 Constitución Política de la República de Guatemala.....	19
3.1.2 Código Civil.....	19
3.1.3 Ley para la Protección del Patrimonio Cultural de la Nación..	19
3.1.4 Código Municipal.....	20
3.1.5 Universidad de San Carlos de Guatemala.....	20
3.1.6 Ministerio de Cultura y Deportes.....	20
3.2 Marco Internacional de Referencia.....	21

3.1.1 Carta de Atenas 1931.....	21
3.1.2 Carta de Atenas del Urbanismo 1933.....	21
3.1.3 Carta de Venecia 1964.....	22
3.1.4 Carta de Cracovia 2000.....	22
3.1.5 Carta de Veracruz 1992.....	22
3.1.6 Convención sobre la Protección del Patrimonio Mundial Cultural y Natural.....	23
4. CONCLUSIONES DEL MARCO TEÓRICO-REFERENCIAL.....	24

MARCO TERRITORIAL III

1. CONTEXTO GENERAL (CIUDAD DE SALAMÁ).....	25
1.1 Geografía Física.....	26
1.1.1 Ubicación.....	26
1.1.2 Infraestructura vial.....	26
1.1.3 Límites territoriales.....	27
1.2 Reseña Histórica de Salamá.....	27, 28
1.3 Clima y Topografía.....	29
1.4 Geografía Humana.....	29
1.4.1 Lenguas y grupos étnicos.....	29
1.4.2 Religiones.....	29
1.4.3 Demografía.....	29
1.5 Indicadores sociológicos.....	29
1.6 Geografía Económica.....	30
1.7 Atractivos Turísticos.....	30
1.7.1 Atractivos Naturales.....	30
1.7.2 Atractivos Culturales.....	30
1.7.3 Edificios Públicos.....	30
1.7.4 Eventos y festividades.....	31
1.8 Infraestructura Física y social.....	31
1.9 Estructura Administrativa.....	31
1.9.1 Sistema Político.....	31
1.9.2 División Municipal.....	31
2. CONTEXTO PARTICULAR (BARRIO EL CALVARIO).....	
2.1 Geografía Física.....	35
2.1.1 Ubicación.....	35
2.1.2 Infraestructura vial.....	35

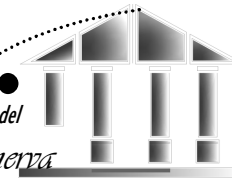

2.1.3 Límites territoriales.....	35
2.2 Reseña Histórica del Barrio el Calvario.....	35, 36
2.3 Clima y Topografía.....	37
2.4 Geografía Humana.....	37
2.4.1 Lenguas y grupos étnicos.....	37
2.4.2 Religiones.....	37
2.4.3 Demografía.....	37
2.5 Indicadores Sociológicos.....	37
2.6 Geografía Económica.....	37
2.7 Atractivos Turísticos.....	37
2.7.1 Eventos y Festividades.....	38
2.8 Infraestructura Física y social.....	38
2.9 Estructura Administrativa.....	39
2.9.1 Sistema Político.....	39
2.9.2 División del Barrio.....	39
3. CONCLUSIONES DEL MARCO TERRITORIAL.....	41

MARCO HISTÓRICO IV

1. DESCRIPCIÓN HISTÓRICA GENERAL.....	
1.1 Arquitectura Clásica Griega.....	42, 43
1.1.1 Estilos Clásicos.....	44
1.2 Período Neoclásico.....	45
1.3 Período Neoclásico en Guatemala.....	46, 47
2. DESCRIPCIÓN HISTÓRICA PARTICULAR.....	
2.1 Origen de los Templos Minerva en Guatemala.....	48, 49, 50
2.1.1 Características de los Templos Minerva.....	51
2.2 Análisis Comparativo Nacional.....	52
2.2.1 Templo Minerva en Guatemala.....	52
2.2.2 Templo Minerva en Quetzaltenango.....	53
2.2.3 Templo Minerva en Chiquimula.....	53
3. CONCLUSIONES DEL MARCO HISTÓRICO.....	54

CONOCIMIENTO DEL ENTORNO INMEDIATO V

1. CONCEPTUALIZACIONES.....	55
2. ANTECEDENTES HISTÓRICOS.....	55

3. DESCRIPCIÓN DEL ENTORNO.....	55
3.1 Uso Actual del suelo.....	55
3.2 Análisis Ambiental del entorno.....	55
3.3 Análisis de la Red Vial que conecta al entorno.....	56
3.4 Análisis de la Estructura Urbana del Barrio.....	56
4. LEVANTAMIENTO FOTOGRÁFICO.....	62 - 74
Planta del estado actual del Entorno I. al templo.....	63
Secuencia fotográfica fachada Oeste al Entorno I.....	64
Análisis fotográfico fachada Oeste al Entorno I.....	65
Análisis fotográfico fachada Oeste al Entorno I.....	66
Análisis fotográfico fachada Oeste al Entorno I.....	67
Secuencia fotográfica fachada Este al Entorno I.....	68
Análisis fotográfico fachada Este al Entorno I.....	69
Análisis fotográfico fachada Este al Entorno I.....	70
Análisis fotográfico fachada Este al Entorno I.....	71
Análisis fotográfico fachada Sur al Entorno I.....	72
Secuencia fotográfica fachada Norte al Entorno I.....	73
Análisis fotográfico fachada Norte al Entorno I.....	74
5. LEVANTAMIENTO DE MATERIALES Y SISTEMAS CONSTRUCTIVOS.....	75 - 80
Nomenclatura para localización de materiales y sis.t.constructivo del Entorno I.....	76
Localización en planta de mat. Y sist. Constructivos del Entorno I.....	77
Loc. De mat. Y sist.const. en fachada Oeste.....	78
Loc. De mat. Y sist.const. en fachada Este.....	79
Loc. De mat. Y sist.const. en fachada Norte.....	80
6. LEVANTAMIENTO DE DAÑOS Y ALTERACIONES.....	81 - 88
Nomenclatura para localización de deterioros y alteraciones del Entorno I.....	82
Localización en planta de deterioros y alteraciones del Entorno I.....	83
Loc. De Det. Y Alt. En la fachada Oeste.....	84
Loc. De Det. Y Alt. En la fachada Este.....	85
Loc. De Det. Y Alt. En la fachada Norte.....	86
Cuadro Síntesis de daños y alteraciones.....	87
7. DIAGNÓSTICO DEL ENTORNO INMEDIATO.....	88
8. CONCLUSIONES DEL CONOCIMIENTO AL ENTORNO INMEDIATO.....	89

CONOCIMIENTO DEL OBJETO ARQUITECTÓNICO VI

1. CONCEPTUALIZACIONES.....	90
-----------------------------	----

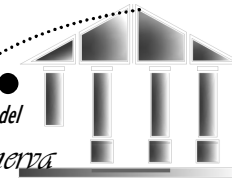

2. ANTECEDENTES HISTÓRICOS.....	90, 91, 92
3. DESCRIPCIÓN DEL OBJETO ARQUITECTÓNICO.....	94
4. ANÁLISIS HIPOTÉTICO DE PROPORCIONES.....	97
5. LEVANTAMIENTO FOTOGRÁFICO.....	97 - 105
Trazo del Dimensionamiento en la fachada del Templo	98
Análisis fotográfico del Objeto Arquitectónico en Piso y Gradas.....	99
Análisis fotográfico del Objeto Arquitectónico en Columnas.....	100
Análisis fotográfico del Objeto Arquitectónico en Cornisa.....	101
Análisis fotográfico del Objeto Arquitectónico en Tímpano.....	102
Análisis fotográfico del Objeto Arquitectónico en Estructura.....	103
Análisis fotográfico del Objeto Arquitectónico en Estructura, Armado de tijera.....	104
Análisis fotográfico del Objeto Arquitectónico en Cubierta.....	105
6. LEVANTAMIENTO DE MATERIALES Y SISTEMAS CONSTRUCTIVOS...	106 - 109
Nomenclatura para localización de materiales y sis.t.constructivos.....	107
Localización en planta y cubierta de mat. Y sist. Constructivos	108
Loc. De mat. Y sist.const. en columnas, cornisa, tímpano y estructura.....	109
7. LEVANTAMIENTO DE DAÑOS Y ALTERACIONES.....	110 - 118
Nomenclatura para localización de deterioros y alteraciones.....	112
Localización en planta y cubierta de deterioros y alteraciones.....	113
Loc. De Det. Y Alt. En columnas, cornisa, tímpano y estructura	114
Loc. De Det. Y Alt. En la fachada principal.....	115
Loc. De Det. Y Alt. En la fachada lateral derecha.....	116
Loc. De Det. Y Alt. En la fachada lateral izquierda.....	117
Loc. De Det. Y Alt. En la fachada posterior.....	118
Cuadro Síntesis de daños y alteraciones.....	119
8. DIAGNÓSTICO DEL OBJETO ARQUITECTÓNICO	120
9. CONCLUSIONES DEL CONOCIMIENTO AL OBJETO ARQUITECTÓNICO.....	121

PROPUESTA DE PROYECTO ARQUITECTÓNICO VII

1. PROCESO DE DISEÑO.....	122
1.1 Idea Generatriz.....	123
1.2 Diagramación.....	123
2. PREMISAS DE DISEÑO.....	
1.1 Premisas Generales.....	124 - 127
Premisas generales. Morfológicas.....	124
Premisas generales. Tecnológicas y constructivas.....	125

Premisas generales. Tecnológicas y constructivas.....	126
Premisas generales. Ambientales.....	127
1.2 Premisas Particulares.....	128 - 129
Premisas particulares. Áreas de espacios públicos.....	128
Premisas particulares. Áreas de espacios públicos.....	129

3. DESCRIPCIÓN DEL MOBILIARIO URBANO DE LA PROPUESTA.....	130 - 132
Mobiliario Urbano/ alcorque, marco de alcorque.....	130
Mobiliario Urbano/ Bancas.....	130
Mobiliario Urbano/ Barrera Arquitectónica.....	130
Mobiliario Urbano/ Luminarias.....	131
Mobiliario Urbano/ Macetones y jardineras.....	132
Mobiliario Urbano/ Mupi.....	132
Mobiliario Urbano/ Papelera.....	132
Mobiliario Urbano/ Vado peatonal.....	132
4. DESCRIPCIÓN DE MATERIALES DE CONSTRUCCIÓN.....	133 - 136
Materiales de construcción/ Impermeabilizantes.....	133
Materiales de construcción/ Tejas de barro.....	134
Materiales de construcción/ Adobe.....	134
Materiales de construcción/ Lámina.....	135
Materiales de construcción/ Ladrillo.....	135
Materiales de construcción/ Madera.....	136
Materiales de construcción/ Cementadores (cemento y cal).....	136
5. PLANTA ARQUITECTÓNICA.....	137
6. POSIBLES FUENTES DE FINANCIAMIENTO.....	138
6. PRESUPUESTO ESTIMADO.....	139
7. CRONOGRAMA.....	140
8. PRESENTACIÓN ARQUITECTÓNICA.....	
8.1. Perspectivas de Conjunto.....	141, 142
8.2. Perspectivas del Templo Minerva.....	143, 144
8.3. Perspectivas del Teatro al Aire Libre.....	145
8.4. Perspectivas del Área cívica, área recreativa e Ingreso.....	146
8.5. Perspectivas del Mobiliario urbano.....	147, 148
8.6. Perspectivas varias.....	149
CONCLUSIONES GENERALES.....	150
RECOMENDACIONES GENERALES.....	151
BIBLIOGRAFIA	
ANEXOS	

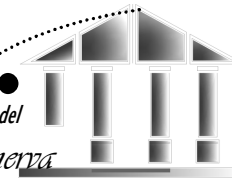

CRÉDITO DE FOTOGRAFÍAS

- Fotografía No.1** Imagen antigua del Templo Minerva Salamá. Proporcionada por Ing. Enrique Escalante
- Fotografía No.2** La Ermita del Carmen Publicada en: Internet. Guatemala1.htm
- Fotografía No.3** Diosa Palas Atenea. Publicada en Internet Tesalia.com/Atenea_minerva.htm
- Fotografía No.4** Fiestas de Minerva en Guatemala. Publicada en Internet. http://www_postcardman_net-99637-jpg
- Fotografía No.5** Erechteion(Templo de la Acrópolis) Publicada en Internet: www.Arte griego y romano.htm
- Fotografía No.6** Casa de la Cultura de Quetzaltenango Publicada en Internet: [www.Quetzaltenango\(Guatemala\)Información sobre la ciudad.htm](http://www.Quetzaltenango(Guatemala)Información sobre la ciudad.htm)
- Fotografía No.7** Escuela Minerva.Fotografía por: Norma Blanco C.
- Fotografía No.8** Vista del Parque Plazuela la Infiesta. Fotografía por: Norma Blanco
- Fotografía No.9** Salto de Chilascó,Baja Verapaz. Fotografía por: Norma Blanco
- Fotografía No.10** Templo El Calvario. Publicada en Internet. www.comitelocal.org/salama/
- Fotografía No.11** Iglesia San Mateo. Publicada en Internet. www.comitelocal.org/salama/
- Fotografía No.12** Alfombra de Semana Santa. Publicada en Internet. www.comitelocal.org.gt
- Fotografía No.13** Ingreso a la Municipalidad de Salamá. Fotografía por: Norma Blanco C.
- Fotografía No.14** Calle de ingreso a algunas viviendas del sector Minerva. Fotografía por: Norma Blanco C.
- Fotografía No.15** Vista de una de las calles que conduce al centro de Salamá. Proporcionada por el Ing. Enrique Escalante
- Fotografía No.16** Vista desde el Cerro la Cruz al Templo Minerva. Proporcionada por el Ing. Enrique Escalante
- Fotografía No.17** Baile de los Mazates. Publicada en Internet: www.comitelocal.org/salama/
- Fotografía No.18** Comercio dentro del Barrio Calvario. Fotografía por: Norma Blanco C.
- Fotografía No.19** Vista del Cerro de la Cruz. Fotografía por: Norma Blanco C.
- Fotografía No.20** Ceremonia maya en el Cerro de la Cruz. Publicada en Internet.www.comitelocal
- Fotografía No.21** Vivienda típica del Barrio Calvario. Fotografía por: Norma Blanco
- Fotografía No.22** Vista de las Canchas deportivas frente al Templo Minerva..... Fotografía por: Norma Blanco C.
- Fotografía No.23** Iglesia Evangélica. Fotografía por: Norma Blanco C
- Fotografía No.24** Columna de Orden Dórico. Publicada en Internet. Arte griego y romano.htm
- Fotografía No.25** Columna de Orden Jónico. Publicada en Internet. Arte griego y romano.htm
- Fotografía No.26** Teatro Colon de Guatemala. Publicada en Internet: http://www_postcardman_net-99637-jpg
- Fotografía No.27** La Diosa Minerva conduce a Cabrera, autonombrado "Supremo Sacerdote" de sus cultos y festividades. Publicada en el Libro: *Minerva y la Palma el enigma de Don Manuel.*
- Fotografía No.28** Templo Minerva de Guatemala Publicada en Internet. : http://www_postcardman_net-99637-jpg
- Fotografía No.29** Templo Minerva de Guatemala Publicada en Internet. : http://www_postcardman_net-99637-jpg
- Fotografía No.30** Templo Minerva de Guatemala Publicada en Internet. : http://www_postcardman_net-99637-jpg
- Fotografía No.31** Templo Minerva de Quetzaltenango Publicada en Internet: Quetzaltenango-Templo a Minerva Galería fotográfica de Guatemala.htm
- Fotografía No.32** Templo Minerva de Chiquimula Publicada en Internet: www_chiquimulaOnline_com:archivos
- Fotografía No.33** Imagen antigua de las festividades en honor a la diosa minerva en Salamá. Proporcionada por: Ing. Enrique Escalante
- Fotografía No.34** Imagen antigua del Templo Minerva de Salamá Proporcionada por: Ing. Enrique Escalante
- Fotografía No.35** Imagen antigua del Templo Minerva de Salamá Proporcionada por: Ing. Enrique Escalante
- Fotografía No.36** Imagen antigua del Templo Minerva de Salamá Proporcionada por: Ing. Enrique Escalante
- Fotografía No.37** Imagen del Templo Minerva de Salamá Fotografía por: Norma Blanco C.

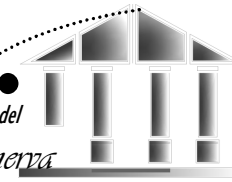

Fotografías de Anexos

38. **Fotografía No.38** *Detalle de basa del orden Jónico.* Fotografía por: Enciclopedia Autodidáctica Océano.
39. **Fotografía No.39** *Detalle de un capitel Jónico.* Fotografía por: Enciclopedia Autodidáctica Océano.
40. **Fotografía No.40** *Detalle del Capitel Dórico.* Fotografía por: El Mundo del Arte.Océano
41. **Fotografía No.41** *Detalle de Hojas de Acanto, Arquitrabe, y Friso del orden Corintio* Fotografía por: El Mundo del Arte.Océano
42. **Fotografía No.42** *Detalle de los espacios para los triglifos.* Fotografía por: Enciclopedia Autodidáctica Océano.
43. **Fotografía No.43** *Detalle de Metopa.* Publicada en Interne: www.Partenon.htm
44. **Fotografía No.44** *Detalle del Tímpano y del Frontón.* Fotografía por: Enciclopedia Autodidáctica Océano.

DIAGRAMAS Y CUADROS

- Diagrama No. 1** Secuencia de la Terminología aplicada a la Restauración. **Pag. No.14**
Diagrama No. 2 Secuencia de la Terminología aplicada a la Restauración. **Pag. No.15**
Cuadro No. 3 Reseña gráfica histórica. Descripción gráfica hipotética de la evolución histórica del Templo Minerva en relación a su Entorno Inmediato. **Pag. No.93**
Cuadro No. 4 Descripción gráfica de los componentes del Templo Minerva de Salamá, B.V.. **Pag. No.95**
Cuadro No. 5 Cuadro síntesis con las descripciones de los estilos clásicos griegos en comparacional Templo Minerva de Salamá, B.V.. **Pag. No.96**
Diagrama No. 1 Proceso mínimo a seguir para el análisis del estado de un monumento y su entorno. **Pag. No.111**

Diagrama No. 1 Secuencia de la Terminología aplicada a la Restauración. **Pag. No.14**

M A P A S

1. **Mapa No. 1** Mapamundi
2. **Mapa No. 2** Mapa de Centroamérica
3. **Mapa No. 3** Mapa de Guatemala
4. **Mapa No. 4** Mapa de la Región Central
5. **Mapa No. 5** Mapa de Baja Verapaz
6. **Mapa No. 6** Mapa de Salamá

PLANOS

1. **Plano No. 1** Equipamiento Recreativo de Salamá. **Pag. No.32**
2. **Plano No. 2** Cluster de Turismo. **Pag. No.33**
3. **Plano No. 3** Sectorización del Barrio el Calvario. **Pag. No. 40**
4. **Plano No. 4** Equipamiento Urbano del Barrio el Calvario. **Pag. No.57**
5. **Plano No. 5** Composición Urbana del Entorno Inmediato al Templo Minerva. **Pag. No. 58**
6. **Plano No. 6** Infraestructura y vías de paso del Entorno Inmediato. **Pag. No.59**
7. **Plano No. 7** Tipos de Calles y nomenclatura del Entorno Inmediato. **Pag. No.60**
8. **Plano No. 8** Análisis de Legibilidad del Barrio el Calvario
9. **Plano No. 9** Indicación del levantamiento fotográfico del Entorno Inmediato
10. **Plano No. 10** Planta de Propuesta Arquitectónica

A N E X O S

1. **Anexo 1.** Carta Del Restauo
2. **Anexo 2.** Programa de Conservación y Restauración de Bienes Culturales. Instituto de Antropología e Historia.
3. **Anexo 3.** Decreto 179. División de las Verapaces.
4. **Anexo 4.** Decreto 573. Reapertura de centros Educativos por el Lic. Manuel Estrada Cabrera.
5. **Anexo 5.** Reseña de la biografía del presidente Manuel Estrada Cabrera.
6. **Anexo 6.** Encuesta presentada a los habitantes del sector minerva, barrio el Calvario
7. **Anexo 7.** Terminología de los componentes de los estilos clásicos griegos.
8. **Anexo 8.** Criterios de Evaluación de las comisiones de selección de proyectos de ADESCA.
9. **Anexo 9.** CERTIFICACIÓN No. 145-2005/HP. INSCRIPCIÓN DEL TEMPLO MINERVA DE SALAMÁ COMO MONUMENTO HISTÓRICO DE LA REPÚBLICA DE GUATEMALA.
10. **Anexo 10.** Descripción gráfica de los elementos del Templo Minerva de Salamá.
11. **Anexo 11.** Propietarios de viviendas del entorno inmediato al Templo al año 2,005

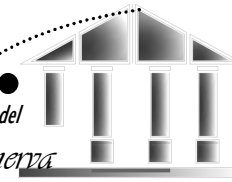

INTRODUCCIÓN

Como consecuencia de una época de tiranía impuesta por el presidente Manuel Estrada Cabrera, surgen los Templos Minerva, cuyo fin era cumplir con ejercer un control, mantener el orden del pueblo y alimentar su imagen, acaparando la atención con celebraciones educativas en honor a la diosa Minerva.

Los Templos Minerva (denominado Palacio Minerva, en la capital), fueron construidos en todos los Departamentos, bajo el estilo neoclásico que prevaleció a finales del siglo XIX y principios del XX en Guatemala, estilo que era inspiración de modelos y temas de la antigua Grecia y Roma.

A principios de este movimiento de celebraciones, muchos Departamentos no contaban con un Templo Minerva, por lo que se utilizaban las Escuelas prácticas. Este fue el caso de Salamá, Baja Verapaz, ya que el Templo Minerva de esta ciudad fue construido en el año 1,916 a la fecha cumple 89 años desde su construcción), llevándose a cabo festejos y premiaciones a los alumnos y maestros de toda esta región.

A través de los años este monumento ha sido testigo de la historia y del desarrollo cultural, económico y social de Salamá, pasando por daños, deterioros y alteraciones causados en parte por el terremoto de 1,976 fecha en la cual el Templo cumplía 60 años de existencia), como por agentes naturales y acciones provocadas por el hombre, como la falta de mantenimiento.

Como evidencia de todos los acontecimientos de aquella época, constituye un legado de indudable valor cultural e histórico, por lo que representa una responsabilidad de cuidado y protección a su integridad. Este testimonio seguirá siendo parte de futuras generaciones en tanto se conserve y mantenga.

La presente propuesta va destinada precisamente a la restauración y conservación del Templo, pero sin excluirlo de su entorno inmediato, ya que de manera poco planificada, se fueron construyendo viviendas entorno al monumento, beneficiando y perjudicando de una u otra manera a la edificación. Este documento aborda investigación y recopilación teórica, levantamientos y análisis del estado actual, diagnósticos del monumento y su entorno, los cuales permitirán a sus lectores reconocer el valor irremplazable de este bien patrimonial en particular.

La propuesta comprenderá tres bases, la primera, la Revitalización del en torno inmediato, cuyo fin es proveer de “ánima a los usuarios o a la población para que se llegue a operaciones de integración al aportar nuevos elementos para las nuevas actividades” ¹¹. La revitalización se basará en tres aspectos, el aspecto formal, el aspecto funcional y el aspecto técnico.

El segundo la Restauración del Templo Minerva, justificada por cuatro factores, el histórico, el estético, el social y el económico, y respaldada por criterios y principios definidos por varios autores expertos en el campo de la restauración. Una parte que sin discusión alguna debe llevarse a cabo posteriormente a la restauración, es el mantenimiento permanente del templo y del entorno.

La Conservación, cuyas “actividades estarán destinadas a salvaguardar, mantener y prolongar la permanencia de los objetos culturales para transmitirlos al futuro”. ¹² Estas actividades serán realizadas previas a la Restauración o intervenciones.

¹¹ Ceballos. Mario Conservación de Monumentos.

¹² Ibídem

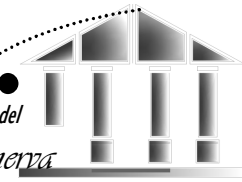

MARCO

INTRODUCTORIO



*Templo Minerva erigido durante el gobierno del
Presidente Manuel Cabrera en la ciudad de Salamá,
Baja Verapaz en el año 1916.*

CAPITULO I

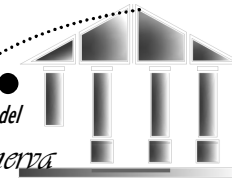

CAPITULO I MARCO INTRODUCTORIO



En este marco se presenta una introducción general de la problemática que se desarrollará en varios capítulos de la presente tesis. Con los antecedentes, delimitación, justificación, objetivos y los resultados esperados del tema, se llega al planteamiento de una metodología que permita el desarrollo del tema.

I. ANTECEDENTES

Dentro de la sociedad guatemalteca se han generado un sinfín de leyes y reglamentos cuyo único objetivo común es la búsqueda del desarrollo económico, social y cultural de nuestra nación. En el marco cultural de nuestra sociedad, nos enriquecen nuestras costumbres, tradiciones, formas de pensamiento y vida, las cuales se ven reflejadas en nuestro patrimonio cultural. El patrimonio cultural en Guatemala comprende: *“Forman el patrimonio cultural de la Nación los bienes e instituciones que por ministerio de ley o por declaratoria de autoridad lo integren y constituyan bienes muebles o inmuebles, públicos y privados, relativos a la paleontología, arqueología, historia, antropología, arte, ciencia y tecnología, y la cultura en general, incluido el patrimonio intangible, que coadyuven al fortalecimiento de la identidad nacional. (Reformado por el Decreto No. 8 1-98 del Congreso de la República de Guatemala).”*¹³

FOTOGRAFIA 1

Imagen antigua del Templo Minerva, Salamá, B.V.
Fotografía proporcionada por: Ing. Enrique Escalante



La propuesta del proyecto de “Restauración y Conservación del Templo Minerva y la Revitalización de su Entorno Inmediato”, Salamá, Baja Verapaz, surge como proyecto de graduación, en el que se identificó dentro de la ciudad de Salamá el potencial cultural, educativo, económico, con que cuenta. Ejemplo claro de ello se ve en el Barrio El Calvario, sector Minerva, en el cual se encuentra ubicado el Templo Minerva, construido durante la época de *dictadura más sangrienta de Guatemala*¹⁴, período gobernado por el presidente Manuel Estrada Cabrera durante 22 años (1898 – 1920), en el que el fin de su construcción era el proyectar supremacía y poder sobre el pueblo, tras el escudo de la educación guatemalteca.

I.1 PLANTEAMIENTO DEL PROBLEMA

Salamá desde sus inicios ha representado un punto de enlace con otros lugares de la región, siendo esto una ventaja y una desventaja, ya que por atender demandas de consumo y necesidades de la población, desde hace años se ha ido dejando de lado su capacidad de explotar los recursos culturales, que son un legado muy importante y valioso ya que representan a nivel comunitario, departamental, nacional e internacional la prueba o el *testimonio de identidad*¹⁵ de nuestra cultura y nuestro legado histórico.

Este legado histórico se manifiesta en el Templo Minerva de Salamá, el cual junto con su área inmediata formaban un espacio de concentración de actividades de tipo cultural, social, recreativo y educativo, ya que en épocas pasadas era un punto de reunión para celebraciones (*Minervalias*) que motivaran la educación de los alumnos de las escuelas regionales.

En la actualidad, tanto el Templo como el entorno en un estado de abandono y deterioro por diversas causas como condiciones climáticas, efectos que el hombre causa con sus acciones, ajenos al objeto y otros por la estructura misma del objeto. El mal estado en que se encuentra por falta de mantenimiento ha provocado que partes del mismo templo se desprendan representando por ello un peligro a los pobladores que

¹³ Ley para la protección del Patrimonio Cultural de la Nación, 2001. Decreto (26-97) y sus Reformas en el decreto 81-98.

¹⁴ Rendón, Catherine. *Minerva y la Palma El Enigma de Don Manuel*.

¹⁵ Chanfón, Olmos Carlos. *Fundamentos Teóricos de Restauración*.

lo han convertido en un lugar para botar basura, piedras y blanco de vandalismo, negándole de esta forma un fin educativo y cultural. Una de las razones más preocupantes es la carencia de conocimiento sobre el pasado histórico que representa el mismo monumento ante nuestra sociedad guatemalteca.

2. DELIMITACIÓN

En esta propuesta de Restauración, Conservación y Revitalización de un monumento histórico y su entorno inmediato, se analizarán aspectos de carácter cultural, social, histórico, de restauración, entre otras, cuyo fin es la recuperación y valorización del Templo Minerva de Salamá y su entorno urbano inmediato.

2.1 DELIMITACIÓN TEMPORAL

Se delimitará el objeto de estudio al análisis del surgimiento de las construcciones de los Templos Minerva, enfocando al Templo Minerva de Salamá, Baja Verapaz, desde su construcción en el año 1916, su desarrollo en conjunto con su Entorno Inmediato hasta nuestro tiempo.

2.2 DELIMITACIÓN GEOGRÁFICO

Se delimitarán parámetros de estudio del contexto general (Ciudad de Salamá), para realizar un estudio posterior más detallado en el contexto particular (Barrio El Calvario), en el cual se encuentra ubicado el objeto de estudio.

2.3 DELIMITACIÓN ESPACIAL

Se delimitará el presente trabajo de estudio a una **propuesta de proyecto de Restauración y Conservación del monumento** (El cual comprende el Templo Minerva) y una **propuesta de Revitalización del Entorno Inmediato** (El cual comprende los inmuebles de la 6ta ave. Zona 4, la escuela ubicada frente a la parte posterior al Templo, el área recreativa, ubicada frente a la parte frontal del Templo). De ambas propuestas surgirá otra de carácter arquitectónico a nivel anteproyecto.

3. JUSTIFICACIÓN

Dentro de la presente propuesta de “Restauración del Templo Minerva y Revitalización de su Entorno Inmediato”, se propone restaurar a través de intervenciones como la excavación, la liberación, consolidación y otras destinadas al mantenimiento y conservación de los mismos.

También es importante brindar un espacio educativo y de valor cultural para todo Salamá, no sólo para el barrio. Así en conjunto es de suma importancia la revitalización del área. Es con esto que se pretende proponer, desde el punto de vista anteproyecto, que sea aprovechado por la población local y aquellas que hacen uso del espacio y equipamiento urbano, alrededor del Templo, brindando así un lugar agradable para poder ser disfrutado por personas locales y visitantes.

Por gestiones realizadas por el Consejo comunitario de desarrollo, del barrio el Calvario, a la Municipalidad por medio de la *Oficina Municipal de Planificación*¹⁶, en las cuales solicitan: mejoras y atención al Templo Minerva, ya que su estado representa un peligro para las personas cercanas al monumento, al igual que a la escuela oficial urbana mixta minerva, ubicada en la parte posterior del mismo.

Para evitar que se siga deteriorando y perdiendo su valor histórico, por falta de conciencia de la misma población, es necesario hacer en él las intervenciones pertinentes, las cuales son sustentadas por la importancia que representa como patrimonio cultural a nivel municipal, ya que forma parte de los *elementos del municipio*¹⁷, y a nivel nacional, forma parte de nuestra *cultura*¹⁸

¹⁶ Código Municipal. Capítulo V. Artículo 95. Oficina Municipal de planificación. El Concejo Municipal tendrá una oficina municipal de planificación, que coordinará y consolidará los diagnósticos, planes, programas y proyectos de desarrollo del municipio. La oficina municipal de planificación podrá contar con el apoyo sectorial de los ministerios y secretarías de Estado que integran el Organismo Ejecutivo.

¹⁷ Ibidem

¹⁸ Constitución Política de la República de Guatemala. Sección Segunda. Artículo 60.

4. OBJETIVOS

4.1 OBJETIVO TERMINAL DE LA PROPUESTA

- Presentar a la ciudad de Salamá, representada por la Municipalidad, un proyecto que contenga una **propuesta de “Restauración y Conservación del Templo Minerva y Revitalización de su entorno Inmediato”**, con la que se fomenten espacios recreativos, culturales y educativos que en conjunto promuevan la conciencia de identidad del valor histórico del monumento para su conservación y salvaguardia.

4.2 OBJETIVOS COMPLEMENTARIOS DE LA PROPUESTA

Entre los proyectos prioritarios para la Municipalidad de Salamá, está el conservar su patrimonio y por lo tanto sus monumentos históricos, así como la revitalización de áreas importantes para el municipio por lo que esta propuesta da una solución concreta y de ayuda para alcanzar un objetivo común de beneficio.

Es por ello que se busca el romper esa barrera limitante y general entre los países en vías de desarrollo, que por su problemática económica, social, ambiental, política y cultural, dejan de lado toda posibilidad de dar un uso adecuado y racional a sus recursos.

- Tomando como base principal la recopilación de datos teóricos, conceptuales, históricos y análisis de casos análogos, se proponen medidas preventivas para el continuo deterioro y destrucción del Templo Minerva y su entorno inmediato.

- Se espera resolver el problema de deterioro del entorno, proponiendo por medio del vínculo de las áreas culturales, recreativas, sociales, educativas, las cuales generen una atracción al turismo, basados en espacios abiertos para el entretenimiento, apreciación, valorización y conservación de nuestro patrimonio cultural, así como de nuestras costumbre y tradiciones.
- Se pretende concientizar a la población sobre la importancia que desempeña el cuidar todos los recursos que una comunidad tiene, en espera de mejorar con ello su planificación de desarrollo.

Es por ello que se presenta el proyecto de propuesta: **“Restauración del Templo Minerva y revitalización de su Entorno Inmediato”**.

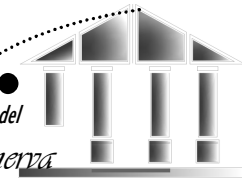

elaborar el proyecto, basado esto en el **Método Teórico general para la Intervención de Sitios y Monumentos.**¹⁹

5. METODOLOGIA

Para dar inicio con la presente tesis, es importante basarse en el uso de un método que permita llevar un orden en su proceso. Es por ello que se tomará como inicio el uso del **Proceso Metodológico de Investigación Aplicada** de la Unidad de Tesis y Graduación de la Facultad de Arquitectura de la Universidad de San Carlos de Guatemala.; esto para dar un enfoque general. Las tres fases de que consta esta investigación son:

Primera Fase

Sistema Teórico. (Realidad Abstracta) Esta fase comprende todos los aspectos teóricos, conceptuales, legales, descripciones físicas del contexto general y particular, así como aspectos del desarrollo histórico de este movimiento, los cuales nos darán una base en cuanto a conocimientos actuales relacionados con el Templo Minerva y su entorno inmediato.

Segunda Fase

Sistema Real. (Realidad Concreta). Comprende una investigación de campo que conlleva levantamientos fotográficos, de materiales y alteraciones, así como diferentes análisis y verificaciones físicos relacionados al monumento y su entorno.

Tercer Fase

Propuesta Final. Esta fase comprende la propuesta de intervenciones tanto al monumento como a su entorno, con sus respectivos presupuestos, así como el planteamiento de las posibles fuentes de financiamiento.

Previo a realizarse la fase de propuesta del proyecto arquitectónico, se elaborará un análisis de los resultados y definición del problema, de los diagnósticos tanto del monumento como del entorno y de la determinación de criterios para

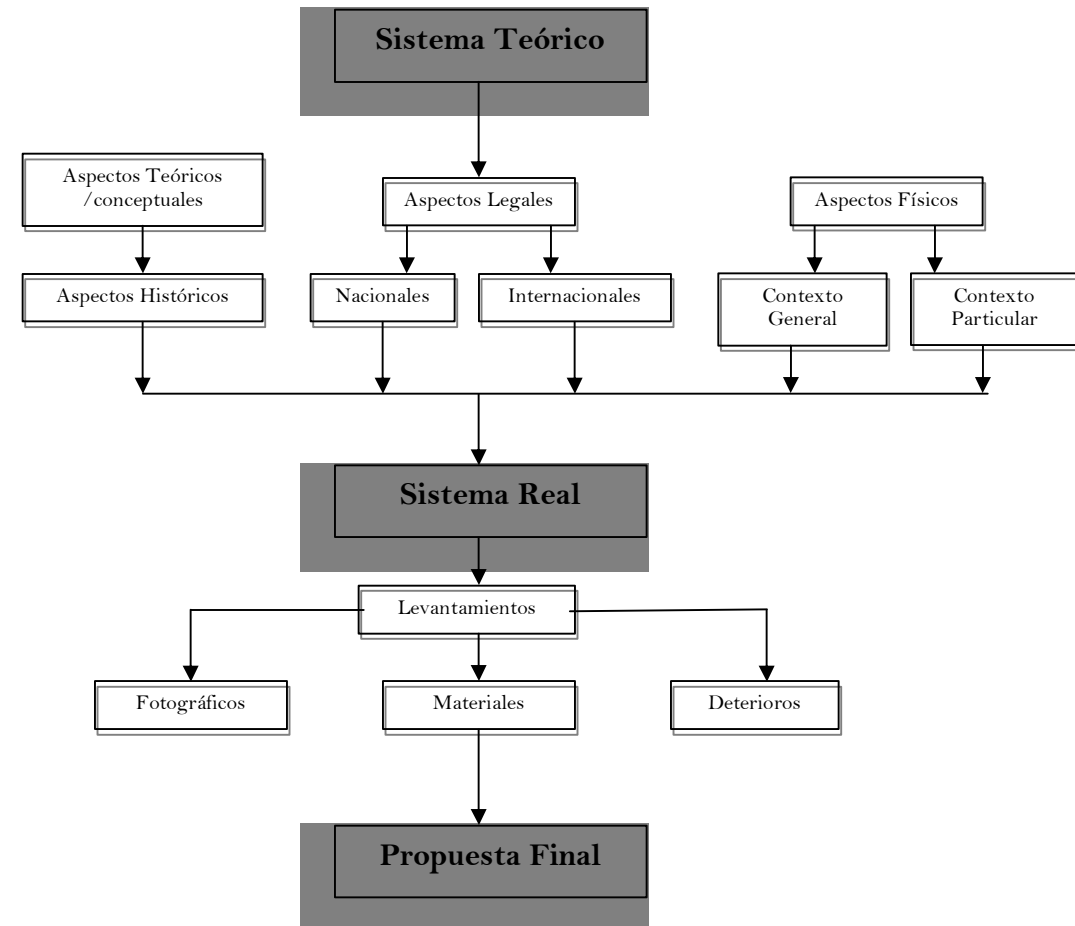

¹⁹ Mendoza Pérez, Carlos Joel. Proyecto de Restauración y Valorización del conjunto arquitectónico de la Ermita de Nuestra Señora de Iso Dolores del Cerro y su entorno.

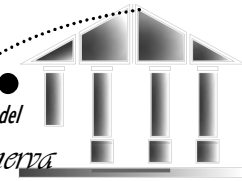

MARCO

TEÓRICO - REFERENCIAL



*Templo Minerva erigido durante el gobierno del
Presidente Manuel Cabrera en la ciudad de Salamá,
Baja Verapaz en el año 1916.*

CAPITULO II

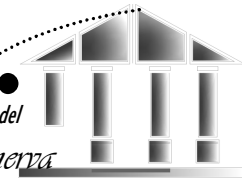

CAPITULO II MARCO TEÓRICO – REFERENCIAL



Para poder lograr una adecuada intervención de monumentos, debemos empezar de un fundamento teórico que defina conceptos e integre los diferentes criterios que hay sobre la materia de Restauración y conservación de monumentos. Todo este proceso de investigación y sustentación teórica tendrá como finalidad destacar la importancia que para muchas instituciones y organismos a nivel mundial, tiene la protección del patrimonio cultural.

I. ANTECEDENTES HISTÓRICOS

DE LA RESTAURACIÓN Y CONSERVACIÓN DE MONUMENTOS

I.1 DESARROLLO DE LA RESTAURACIÓN ARQUITECTÓNICA INTERNACIONAL

Es necesario tomar conciencia sobre el surgimiento de la Restauración y Conservación de Monumentos, para poder formarse un mejor criterio en cuanto al tema, es por ello que se presenta a continuación una síntesis histórica.

La Restauración no es una materia que posea una base teórica universal. Su base radica en cuatro aspectos básicos que le dan sentido a su surgimiento; los cuales son: **La cultura, la historia, la identidad y el monumento.**

*La postura oficial de la UNESCO sobre la definición de **cultura** es: En su sentido más amplio, la cultura puede considerarse actualmente como el conjunto de los rasgos distintivos espirituales y materiales, intelectuales y efectivos que caracterizan una sociedad o un grupo social. Ella engloba, además de las artes y las*

*letras, los modos de vida, los derechos fundamentales del ser humano, los sistemas de valores, las tradiciones y las creencias.*¹⁰

La cultura da al hombre la capacidad de reflexionar sobre sí mismo. Es ella la que hace de nosotros seres específicamente humanos, racionales, críticos y éticamente comprometidos. A través de ella el hombre se expresa, toma conciencia de sí mismo, se reconoce como un proyecto inacabado, pone en cuestión sus propias realizaciones, busca incansablemente nuevas significaciones y crea obras que lo trascienden.

Como se menciona dentro del concepto anterior, la cultura da al hombre la posibilidad de tomar conciencia sobre sí mismo y sobre su alrededor. Al tomar conciencia sobre nuestros valores pasados, tomamos **conciencia histórica**, la cual se ha logrado por tres causas importantes: la primera perpetuando hechos y personajes importantes dentro de un determinado grupo, a través de la transmisión de datos de generación en generación, la segunda se logró con la escritura, el cual fue propio para perpetuar los hechos en la ordenación cronológica de los mismos. Y por último encontramos la Restauración.

La Restauración como movimiento representa el instrumento adecuado para proteger la autenticidad de sus fuentes, las cuales son testimonios tangibles que garantizan la objetividad y la perfectibilidad, sólo si son interpretadas, descritas y juzgadas, misión que corresponde a la Restauración.

Las fuentes objetivas, los testimonios tangibles, los bienes culturales, los monumentos son lo que denominamos patrimonio cultural.

*El concepto patrimonio cultural apareció como consecuencia lógica, cuando las ciencias sociales definieron la cultura como elemento esencial de identificación, indivisible e inalienable, que la sociedad hereda de sus antepasados con la obligación de conservarlo y acrecentarlo para transmitirlo a las siguientes generaciones.*¹¹

La prueba objetiva de su individualidad como sociedad, es el patrimonio cultural, con ello la población debe cuidar los testimonios de su identidad.

El problema de la identidad radica en la conciencia sobre nuestra propia individualidad.

¹⁰ Chanfón, Olmos Carlos. Fundamentos Teóricos de Restauración.

¹¹ Ibídem.

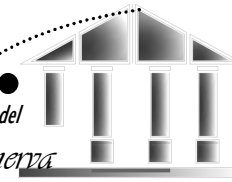

La conciencia de la **identidad** dentro de un grupo o individuos, se fundamenta en dos percepciones definidas por Ericsson:

1. *Percepción de la igualdad a sí mismo y la continuidad de la propia existencia en el tiempo y en el espacio*
2. *Percepción del hecho de que los demás reconocen dicha igualdad a sí mismo y dicha continuidad.*

Roma nos legó la definición más antigua conocida de Monumento, la cual data del siglo VI d.C. Esta dice: *Monumento en general, es aquello entregado a la posteridad para memoria.*

En la antigüedad *Monumentum, en Egipto* significaba permanencia, estabilidad y duración, en *Grecia*, eran influenciados por la idea democrática.

En al Edad Media, era asociada al recuerdo de la Eucaristía, así como al de sepulcro.

Durante la época de la Europa Antigua, se consideraba como intervención a un monumento la destrucción del mismo, y en otras ocasiones la reconstrucción total o parcial, pero en una forma más gloriosa y en proporciones mayores, adecuando características del gusto artístico de la época.¹²

Carlo Perogalli (*PEROGALLI, 1954; 15-30*), señala que si bien no hubo trabajos de restauración en el sentido actual de la palabra, hubo frecuentes ocasiones en las que se intervenía directamente sobre monumentos de épocas anteriores. Resumiendo los trabajos efectuados antes de la segunda mitad del siglo XVIII en Italia, los limita a siete categorías principales:¹³

- Destrucción total o parcial
- Despojo y aprovechamiento de los materiales
- Reiniciación de obras inconclusas
- Reconstrucción total o parcial
- Abandono y adaptación a otros usos
- Excavaciones
- Ampliación o limitación del proyecto original

Durante mediados del siglo XVIII surgieron intentos por desarrollar el tema de

la Restauración. Durante esta época, la causa principal de la destrucción de un monumento arquitectónico, no tenía origen en el abandono o en razones naturales, sino como resultado de guerras.

Alessandro Contí resume los logros del siglo XVIII en Italia, mencionando que durante este siglo nace la base teórica de la restauración.

En el siglo XIX surgió la necesidad de basar este campo en la formulación de normas que garantizaran la vida de los testimonios. De este modo evoca la necesidad de poseer conocimientos históricos para poder restaurar.

A consecuencia de la destrucción de 1790, por los revolucionarios en Francia, surgen las comisiones de monumentos, funcionando ésta en 1830 a cargo de Ludovic Vitet como Inspector General de Monumentos Históricos, y en 1834 Prosperé Merimée, iniciándose bajo la dirección de ambos como restaurador Viollet-Le-Duc; quien logró combinar la teoría con la práctica en la restauración de monumentos.. El mismo *Vitet* describió su misión así: “Constatar la existencia y hacer la descripción crítica de todos los edificios del reino que, ya sea por su fecha, por el carácter de su arquitectura o por los acontecimientos de los que fueron testigos, merezcan la atención del arqueólogo, del artista, del historiador, tal es el primer objeto de las funciones que me son confiadas, en segundo lugar, debo vigilar la conservación de estos edificios, indicando al Gobierno y a las autoridades locales, los medios, de prevenir, y de detener su deterioro. (*JULIEN, c.p. MOLINA, 1975; 14*)

De la Comisión de Monumentos Históricos destaca entre la generación el arquitecto **Eugene Emmanuel Viollet-le-Duc**, quien desarrolló conceptos y teorías sobre el tema, influenciado también por su amigo *Merimeè* “Su gran logro fue establecer una base cultural y una autoridad científica para algo que hasta el momento dependía del capricho individual de cada restaurador. Esencialmente transformó una actividad anárquica y empírica en la disciplina metódica que es aún hoy”. (*GAZZOLA, 1972; 28*). Viollet Le -Duc era guiado por la idea de eliminar cualquier parte decorativa o arquitectónica del objeto en estudio, así como el de reemplazar cualquier vacío o “laguna” que pudiera impedir la conclusión del edificio.

Viollet-Le-Duc en su *Diccionario Razonado de la Arquitectura*, aporta la siguiente definición: *Restauración s.f. El término y el concepto son modernos. Restaurar un edificio no es mantenerlo, repararlo o rehacerlo, es restablecerlo a un estado completo que puede no haber existido en un momento dado.*

¹² Bono Thomas, Joseph. *Generalidades sobre la Conservación de Sitios y Monumentos.*

¹³ *Ibídem*

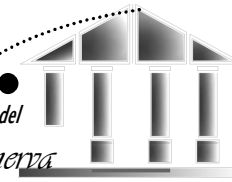

Contemporáneo a Viollet Le-Duc se destacan las teorías del escritor inglés **John Ruskin**, quien en *Las siete lámparas de la arquitectura* expresa:
*El verdadero sentido de la palabra restauración, no lo comprende el público, no los que tienen el cuidado de velar por nuestros monumentos públicos. Significa la destrucción más completa que puede sufrir un edificio, destrucción de la que no podrá salvarse la menor parcela, destrucción acompañada de una descripción del monumento destruido. No abusaré sobre este punto tan importante; es imposible, tan imposible como resucitar a los muertos, restaurar lo que fue grande y bello en arquitectura. No hablemos pues de restauración, la cosa en sí no es en suma más que un engaño. Podéis hacer el modelo de un edificio, como podéis hacer el de un cuerpo, más yo no veo la ventaja de esto.*¹⁴

En el momento que se llegó a tal falsificación en las intervenciones de monumentos, surge la figura de **Camilo Boito**, quien afirma que es preferible una restauración mal hecha a las que en ese momento eran llevadas a cabo. Entre sus procesos más destacados, podemos mencionar el impulso de clasificar las restauraciones de monumentos según el tipo y época.

- La restauración arqueológica.
- La restauración pictórica de edificios medievales y
- La restauración arquitectónica para edificios del renacimiento.

Al igual de importante le debemos algunas de las bases primordiales de esta rama, descritas en la primera “carta del restauro” en 1883, la cual se resume en siete puntos. **Ver anexo no.1**

Los documentos que surgieron después de la figura de Boito, son producto de congresos realizados por las diferentes instituciones creadas con un fin común; **Salvaguardar el Patrimonio Cultural de cada nación**. Entre estas instituciones podemos mencionar a ICOMOS (Consejo Internacional de Sitios y Monumentos), la cual al igual que ICOM (Consejo Internacional de Museos), son dependencias creadas por la UNESCO (organización de las Naciones Unidas para la Educación, la Ciencia y la Cultura), para fomentar la restauración y conservación. Uno de los documentos destacados en estos congresos es la famosa **Carta de Atenas 1931**. Fue en Atenas donde se celebró

la primera reunión internacional sobre este tema, dejando plasmado en este documento criterios que durante años han sido utilizados. Otros documentos que seguirían los pasos son la **Carta del Restauro Italiana** y la **Carta de Venecia de 1964**.

En este punto se contaba ya con las definiciones aportadas por *Viollet-Le-Duc*, otra basada en una reconstrucción de conceptos históricos; y por último el seguimiento a los lineamientos de Boito.

Gustavo Giovannoni fue un seguidor de Boito y sus criterios. Giovannoni intenta una clasificación de las obras de restauración y señala cinco tipos de intervención:¹⁵

- Consolidación
- Recomposición
- Liberación
- Complementación
- Innovación

A través de los monumentos se busca regresar a un estado anterior para que el tiempo sea perpetuado en la memoria, logro que sólo se puede alcanzar con la Restauración.

En la actualidad es indispensable el poseer fuentes objetivas, ya que ellas son las que poseen y revelan el conocimiento histórico y revelan datos del conocimiento cultural.

Todo este conjunto de actividades internacionales, realizadas para ampliar y mejorar el tema de Restauración y Conservación de Monumentos, ha tenido frutos a nivel nacional, describiendo a continuación las etapas de este tema en Guatemala.

¹⁴ Fundamentos Teóricos de Restauración, Chanfón Olmos Carlos.

¹⁵ Bono Thomas, Joseph Generalidades sobre la Conservación de Sitios y Monumentos.

1.2 DESARROLLO DE LA RESTAURACIÓN ARQUITECTÓNICA EN GUATEMALA

Como una opinión compartida por expertos en la materia, se sabe que el terremoto del 4 de Febrero de 1976 ocurrido en Guatemala, trajo como consecuencia una fuerte pérdida y daño al patrimonio arquitectónico en general. Razón por la cual fue necesario tomar con más conciencia el tema de la Restauración y Conservación.

Las instituciones públicas y privadas juegan un papel importante en la protección de un pasado cultural, ya que de ellas deben surgir los recursos humanos y económicos para proveer un equipo y personal adecuado; sin olvidar por ello la responsabilidad de la sociedad dentro de dicha protección.

1944. Creada según el Decreto 425, el Instituto de Antropología.¹⁶

30 MARZO 1944. Declarada Monumento Nacional la ciudad de Antigua Guatemala. Decreto No. 2772¹⁷

23 FEBRERO 1946. Publicación del Acuerdo de creación del IDAEH (Instituto de Antropología e Historia). Entidad encargada de velar por la protección del Patrimonio Cultural de la Nación. **Ver anexo No. 2**

19 SEPTIEMBRE 1947. Sobre Protección y Conservación de los Monumentos, objetos Arqueológicos, Históricos y Típicos. Decreto No. 425 (Modificado el 24 de marzo de 1966)

19 SEPTIEMBRE 1947. Según Decreto 426. Protección de la Producción textil indígena.

2 SEPTIEMBRE 1957. Reglamento de Funcionamiento del Parque Nacional Tikal.

1958. Creación de la Facultad de Arquitectura en la Universidad de San Carlos de Guatemala.

1960. Formulación de la Ley Protectora de la ciudad de Antigua Guatemala, según Decreto 60-69.¹⁸

1964. Promulgación de la Ley de Protección para Kaminal Juyú.

12 JUNIO 1970. Se promulga Acuerdo de creación de zonas y monumentos arqueológicos, históricos y artísticos de los períodos prehispánico e hispánico.

19 NOVIEMBRE 1973 Acuerdo prohibiendo las construcciones comerciales, industriales o turísticas en el Parque Nacional Tikal.¹⁹

1977. Según acuerdo 14-78, es creada la URPAC. (Unidad de Rescate del Patrimonio Cultural.

1980. La URPAC se integra al IDAEH, con el nombre de PROCORBIC; dicha unidad tiene como fin los Proyectos de conservación y restauración del Patrimonio Cultural, bienes inmuebles de Guatemala, de los períodos prehispánico, colonial y republicano.

1986. Según el Acuerdo 66-86, se crea el Ministerio de Cultura y Deportes, entidad a la que pertenecen el IDAEH y PROCORBIC.

OCTUBRE 1988. Es creado el programa de Maestría en Restauración de Monumentos con especialidad en bienes inmuebles y centros históricos, en la Facultad de Arquitectura, Universidad de San Carlos.

DICIEMBRE 1992. Es creado el Departamento del Centro Histórico.

1993. Se crea el Consejo Consultivo del Centro Histórico de la ciudad de Guatemala

1995. Celebración del Convenio entre la Universidad Nacional Autónoma de México y la Universidad de San Carlos de Guatemala para el doctorado con especialidad en Restauración de monumentos, graduándose los primeros guatemaltecos en 1998.

12 MAYO 1997. Es publicada la Ley para la Protección del Patrimonio Cultural de la Nación. Decreto 26-97. Reformado por el Decreto 81-98.

*“Para el caso de Guatemala debe considerarse que la restauración es una actividad relativamente joven, que debe sustentar sus bases en consideraciones históricas, culturales, legales, además de la unificación de criterios entre especialistas y técnicos”.*²⁰

¹⁶ Barrios Ruiz, José David. Propuesta de Conservación del area del Mapa en Relieve ubicado al final de la avenida Simeon Cañas y su contexto Inmediato.

¹⁷ Ibídem

¹⁸ Mendoza Pérez, Carlos Joel. Proyecto de Restauración y Valorización del Conjunto Arquitectónico de la Ermita de Nuestra Señora de los Dolores del Cerro y su Entorno.

¹⁹ Álvarez Arévalo, Miguel Legislación protectora de los bienes culturales de Guatemala.

²⁰ Mendoza Pérez, Carlos Joel. Proyecto de Restauración y Valorización del Conjunto Arquitectónico de la Ermita de Nuestra Señora de los Dolores del Cerro y su Entorno.

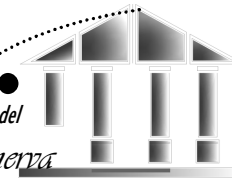

2. CONCEPTUALIZACIONES

En cualquier tema a abordar es muy importante el brindar a sus lectores un capítulo que les permita una mejor comprensión y aprovechamiento, lo cual sólo puede ser logrado con el uso, manejo y comprensión de varios conceptos importantes.

Las definiciones que a continuación se presentan van ligadas a los temas de Restauración y Conservación del Templo Minerva y Valorización de su Entorno inmediato; todas ellas basadas en un esquema de relaciones. **Ver pags. No. 14 y 15 .**

2.1 CONCEPTOS SOBRE CONSERVACIÓN Y RESTAURACIÓN

CULTURA.²¹ La cultura es un concepto con diversidad de definiciones, pero dentro de este tema nos interesa analizar aquellos que son más representativos del concepto de Restauración., para lo que se toma como base dos tendencias que son la **Tradicionalista y la Antropologista.**

La corriente **Tradicionalista** está basada en el humanismo renacentista, dentro de la cual se ve a la cultura como una obra relevante de un grupo humano durante un período definido y en un lugar geográfico determinado. Dentro de una diversidad de criterios dentro de esta corriente, surge el término de **Cultura de masas;** descrita por Swingewood como: la cultura de masas implica el ejercicio de grupos superiores que toman decisiones importantes en nombre de todos, una élite o élites que trabajan para el pueblo y sobre el pueblo.

La corriente **Antropologista** tiene sus inicios en el siglo XIX, dentro de ella se da énfasis a la actividad humana ordinaria y común, así como sus rasgos característicos , dentro de un período histórico y un lugar geográfico determinado. Para sintetizar el concepto antropológico de Cultura, dirigido al apoyo del campo de la Restauración, se da una breve explicación de los siguientes aspectos:

La cultura implica una conducta que se aprende. Las características que nos distinguen como grupo humano y las aprendemos de generación en generación por un proceso que es extrasomático, ajeno a la genética o a la biología.

La cultura es exclusivamente humana. La cultura es un instrumento de adaptación del hombre.

La cultura es esquema. Todos y cada uno de los hábitos y costumbres integrados entre sí, que constituyen la cultura se relacionan de una manera sistemática.

La cultura tiene por vehículo a la sociedad. La sociedad es un grupo de individuos que actúan en función de su conjunto.

La cultura es Intangible. La cultura no se puede tocar con las manos.

PATRIMONIO CULTURAL. Forman el patrimonio cultural de la Nación los bienes e instituciones que por ministerio de ley o por declaratoria de autoridad lo integren y constituyan bienes muebles o inmuebles, públicos y privados, relativos a la paleontología, arqueología, historia, antropología, arte, ciencia y tecnología, y la cultura en general, incluido el patrimonio intangible, que coadyuven al fortalecimiento de la identidad nacional.(Reformado por el Decreto No. 81-98 del Congreso de la República de Guatemala).²²

BIENES CULTURALES. Se le llama Bien a todo aquello que conforma el patrimonio cultural de una Nación. Dividiéndose de la siguiente manera: El Patrimonio cultural tangible, en Bienes culturales inmuebles y Bienes culturales muebles. Y por último en Patrimonio cultural intangible.²³

MONUMENTO. Bienes inmuebles de calidad arquitectónica, arqueológica, histórica, artística u obras de ingeniería y su entorno. El valor monumental lo constituyen los grandes conjuntos arquitectónicos o las obras modestas que han adquirido con el tiempo interés arqueológico, histórico, artístico, científico y/o social.²⁴

²¹ Chanfón Olmos, Carlos. *Fundamentos Teóricos de Restauración.*

²² *Ley para la Protección del Patrimonio Cultural de la Nación.* Guatemala 2,001.

²³ *Ibídem*

²⁴ *Ibídem*

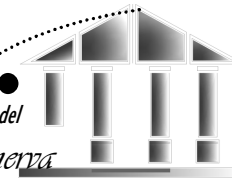

En el año 1734 aparece en *The Builder's Dictionary or Gentleman's and Architect's companion*, de Joseph Moxon, Londres:

Monumento: Construcción destinada a preservar la memoria, sea de la persona que lo edificó, sea de aquella por quien se hizo.

Diccionario de la Academia de España, cita:

*Monumento: Obra pública y patente que nos recuerda y avisa de alguna acción heroica, u otra cosa singular de los tiempos pasados, como estatuas, inscripciones o sepulcros.*²⁵

FOTOGRAFIA 2

La Ermita del Carmen

Fotografía publicada en: Internet. Guatemala1.htm

Podemos contemplar también una noción de la definición de Monumento definida en el primer artículo de la Carta de Venecia 1964, diciendo: “No solamente comprende la creación arquitectónica aislada, sino el cuadro en donde está insertada”.

Entre las primeras definiciones podemos encontrar la expuesta por Luigi Crema: *El monumento es un documento arquitectónico. Es toda obra de notable importancia para la historia del arte y la civilización.*(CREMA, 1959;9), o la de Pierro Gazzola nos dice: *Un monumento es mucho más que una simple construcción. Afecta y es afectada por su entorno y sus relaciones con ese entorno son parte importante de su valor histórico-artístico.*

No son meramente obras de arte.(GAZZOLA, 1972;16)²⁶

CONSERVACIÓN. Aquellas medidas preventivas, curativas y correctivas dirigidas a asegurar la integridad de los bienes del Patrimonio Cultural de la Nación.²⁷

Se refiere a las medidas sistemáticas tomadas para mantener en buenas condiciones los monumentos y sitios. La conservación se puede considerar como medida preventiva del deterioro.²⁸

RESTAURACIÓN. Medio técnico de intervención a fin de mantener y transmitir al futuro el Patrimonio Cultural en toda su integridad.²⁹

En un concepto más amplio podemos citar: La Restauración se refiere a la reparación de un edificio monumental para devolverle su funcionalidad y estabilidad estructural, para que luego se le dé uso, ya sea igual al que originalmente se le dio o uno nuevo, acorde a su tipología originaria y personalidad arquitectónica.³⁰

ALTERACIÓN. Si nos apegamos al concepto definido por la ley, encontramos que alteración e intervención, significa: toda acción que se efectúe sobre un bien cultural cuya realización requiera procedimientos técnicos aceptados internacionalmente, para conservarlo y protegerlo. (Reformado por el Decreto número 91-98 del Congreso de la República de Guatemala).³¹

Los daños y alteraciones no son más que modificaciones o cambios que puede sufrir un bien cultural.³² **Ver pag. 11**

DETERIORO. Todo inmueble tiene su propio ciclo de vida y con el envejecimiento de sus materiales constructivos, se deteriora. Además, este ciclo es afectado por la localización y el uso que se le ha dado.³³ **Ver pag. 11**

REANIMACIÓN Y REVITALIZACIÓN. Se refiere especialmente a elementos arquitectónicos y urbanos abandonados, deshabitados o desprovistos de “ánima” o “vida” y más se refiere por lo tanto a las condiciones de la población, usuarios y habitaciones que

²⁵ Chanfón Olmos, Carlos. *Fundamentos Teóricos de Restauración.*

²⁶ Bono Thomas, Joseph. *Generalidades sobre la Conservación de Sitios y Monumentos.*

²⁷ *Ley para la Protección del Patrimonio Cultural de la Nación. Guatemala 2,001.*

²⁸ Bono Thomas, Joseph. *Generalidades sobre la Conservación de Sitios y Monumentos.*

²⁹ *Ley para la Protección del Patrimonio Cultural de la Nación. Guatemala 2,001.*

³⁰ Bono Thomas.op.Cit.

³¹ *Ley para la Protección del Patrimonio Cultural de la Nación. Guatemala 2,001.*

³³ Bono Thomas. Op.Cit

a las condiciones físicas de los bienes culturales inmuebles.³⁴ Son operaciones técnicas, administrativas y jurídicas que en el marco de la planificación del desarrollo urbano están dirigidas a la restauración, renovación, remodelación y rehabilitación, con el fin de mantenerlos integrados a la ciudad y de aprovecharlos de acuerdo a las necesidades de la población y a su significado cultural.³⁵

REHABILITACIÓN. Intervenciones que permiten poner nuevamente en uso activo un edificio o una estructura urbana, mediante obras de restauración y/o remodelación, para que pueda cumplir con las funciones que tenía asignadas en un principio.³⁶

PROGRAMA DE RESANAMIENTO. Este concepto forma parte de una metodología a seguir para determinar criterios en las intervenciones a edificios monumentales, ya que es el resultado de un estudio completo de todas las fases precedentes (como causas de alteración y deterioro), con el fin de un rescate patrimonial. Este se efectúa a nivel de Conservación y Restauración.³⁷

2.2 CONCEPTOS SOBRE INTERVENCIONES

La Intervención es una actividad u operación realizada físicamente en el objeto arquitectónico (Monumento), con el fin de preservarlo y prolongar su permanencia para el futuro. En el presente proyecto se realizará sólo en planos por tener carácter de anteproyecto.

Dentro de las principales intervenciones que se llevan a cabo dentro de una Restauración están: **La Liberación, Consolidación, Reintegración e Integración.**

INTERVENCIONES. Las intervenciones se pueden dar de dos formas: Intervenciones Previas a la Restauración e Intervenciones durante la Restauración. Dentro de las Intervenciones Previas, podemos mencionar: la exploración y la liberación. Dentro de las Intervenciones durante podemos mencionar: la Consolidación, la Recomposición, Reintegrar, Complementación, Reestructuración, Integración, Reconstrucción, Innovación, Traslado, Urbanístico.

INTERVENCIÓN DE MONUMENTO. Acción de carácter técnico, legal o administrativo relacionado con la recuperación de un objeto arquitectónico.

INTERVENCIONES PREVIAS A LA RESTAURACIÓN

EXPLORACIÓN. La exploración admite grados y puede ir desde el examen visual hasta la excavación arqueológica, los análisis de laboratorio, o el análisis e interpretación de documentos gráficos en archivos.³⁸

LIBERACIÓN. Remover de un inmueble o de construcciones adosadas o cercanas a él, aquellos elementos agregados que alteran su valor artístico, ambiental o histórico que afectan a la conservación del mismo o impidan su conocimiento.³⁹ No puede hablarse de liberación cuando se trata de etapas en la evolución de un edificio a través de la historia. La liberación debe referirse a adiciones ajenas a la conciencia de los valores de un edificio.⁴⁰

INTERVENCIONES DURANTE LA RESTAURACIÓN

CONSOLIDACIÓN. Reparar una construcción o un elemento arquitectónico para detener el proceso de deterioro que puede afectar su firmeza o estabilidad. Es la intervención más respetuosa dentro de la restauración, como el término mismo lo indica “da solidez” a un elemento que la ha perdido o la está perdiendo.⁴¹

³⁴ Ceballos, Mario. *Conservación de Monumentos.*

³⁵ Chanfón Olmos, Carlos. *Fundamentos Teóricos de Restauración.*

³⁶ Ceballos E. Mario. Quiñones To Mario. *El Complejo Arquitectónico de la Recolectión de Antigua Guatemala. Una propuesta de Restauración y Reciclaje.*

³⁷ Bono Thomas, Joseph. *Generalidades sobre la Conservación de Sitios y Monumentos.*

³⁸ Chanfón Olmos, Carlos y Samanez A. Roberto. *Conservación de Monumentos.*

³⁹ Ceballos E. Francisco M., To Q. Antonio M. *El Complejo Arquitectónico de la Recolectión de Antigua Guatemala una propuesta de Restauración y Reciclaje.*

⁴⁰ Chanfón Olmos, Carlos y Roberto Samanez A. op.Cit

⁴¹ Chanfón Olmos, Carlos y Roberto Samanez A. op.Cit

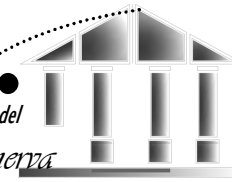

REESTRUCTURACIÓN. Conjunto de acciones por las cuales se devuelven las condiciones de estabilidad perdidas o deterioradas, garantizando, sin límite previsible, la vida de una estructura arquitectónica;...”puede requerir de recursos técnicos y materiales modernos y que en el solo aspecto de la resistencia estructural cabe la mejora y la enmienda a las posibles fallas o errores del proyecto original”.⁴²

REINTEGRACIÓN. Técnica de restauración que consiste en colocar nuevamente en el sitio correspondiente las partes o elementos originales que fueron removidos en una obra.

RECONSTRUCCIÓN. Es la intervención que tiene por objeto volver a construir partes desaparecidas o perdidas. En la reintegración hablamos de elementos deteriorados o mutilados en la reconstrucción, de partes perdidas. La reconstrucción supone el empleo de materiales nuevos y no la reutilización de elementos pertenecientes a la construcción original ya perdida.⁴³

INTERVENCIONES POSTERIORES A LA RESTAURACIÓN

CONSERVACIÓN. La conservación de monumentos implica primeramente la constancia en su mantenimiento.⁴⁴

Conjunto de actividades destinadas a salvaguardar, mantener y prolongar la permanencia de los objetos naturales y/o culturales para transmitirlos al futuro.⁴⁵

MANTENIMIENTO. Conjunto de operaciones técnicas aplicadas sistemáticamente en un edificio, vía pública o cualquier otro elemento del equipamiento urbano para evitar el deterioro, reparar los daños que sufren normalmente y dejarlos en condiciones aceptables de uso. Una obra de restauración no tendría sentido sin un mantenimiento posterior de carácter permanente.⁴⁶

Las intervenciones a realizarse en el proceso de Restauración y Conservación, se fundamenta en principios y criterios prevalecientes en la materia. Entendiendo por *Principio* la “Base , origen, fundamento, razón fundamental sobre la cual se procede discurrendo una materia” y por *Criterio* “Norma para conocer la verdad, juicio o discernimiento, opinión, ideas que una persona tiene sobre cualquier asunto”⁴⁷

Principios Generales de Restauración⁴⁸

- I Primero Preservar que Restaurar.** Antes de tomar decisiones de intervención directa en el monumento, deberá prevalecer el criterio de consolidar y preservar las partes originales, tanto en su esencia como composición y funcionamiento.
- I Reversibilidad de la Intervención.** Es la cualidad que se busca en toda intervención relacionada con la restauración y que consiste en seleccionar aquellas técnicas, instrumentos y materiales que permitan la fácil anulación de sus efectos, para recuperar el estado del monumento previo a la intervención.⁴⁹
- I Respeto a la segunda historia y a la sustancia histórica.** El estudio profundo de la historia, fundamentará las etapas del monumento, garantizando el respeto preservación – uso actual al momento de restaurarlo.⁵⁰
- I No Falsificación.** Cuando sea necesario integrar o reintegrar elementos perdidos o deteriorados, es necesario evidenciar claramente las partes originales del inmueble, para no incurrir en la inclusión de falsos elementos que confundan y disfracen la originalidad del mismo. Dentro de la Restauración, no se contempla la creación de algo nuevo, ya que el principio más importante para esta materia, es la de conservar su aspecto esencial, es decir su **Autenticidad**. Se hace necesario sacrificar este principio en caso de bombardeo, sismo, accidente, en

⁴² Ceballos E. francisco M., To Q. Antonio M. El Complejo Arquitectónico de la Recolectión de Antigua Guatemala una propuesta de Restauración y Reciclaje.

⁴³ Chanfón Olmos, Carlos y Roberto Samanez A. Conservación de Monumentos.

⁴⁴ Carta de Venecia, 1,964.

⁴⁵ Díaz Berrio, Salvador-Oribe B. Olga. Terminología General de Conservación del Patrimonio Cultural.

⁴⁶ Ceballos E. francisco M., To Q. Antonio M. El Complejo Arquitectónico de la Recolectión de Antigua Guatemala una propuesta de Restauración y Reciclaje.

⁴⁷ Mendoza Pérez, Carlos Joel. Proyecto de Restauración y Valorización del conjunto arquitectónico de la Ermita de Nuestra señora de los dolores del cerro y su entorno.

⁴⁸ Estrada Ruiz, Sergio Mohamed. Restauración y Conservación del Templo de Santa Clara y su Entorno Inmediato, centro Histórico ciudad de Guatemala.

⁴⁹ Chanfón Olmos, Carlos y Roberto Samanez A. Conservación de Monumentos.

⁵⁰ Ceballos E. francisco M., To Q. Antonio M. El Complejo Arquitectónico de la Recolectión de Antigua Guatemala una propuesta de Restauración y Reciclaje.

donde súbitamente se convierte en ruina, cediendo en este caso a una **Reconstrucción**.⁵¹

¶ **No Aislamiento del contexto.** El edificio no debe aislarse del contexto histórico, físico, político, cultural y socioeconómico, cuya modificación o alteración repercuta necesariamente en los bienes culturales existentes, esto se refiere a la integración de un lugar específico, donde la arquitectura, trasciende al hecho geográfico e incorpora necesariamente el paisaje, la naturaleza, la historia, el vecindario, las formas y la actividad humana y social de su entorno.

Crterios⁵²

- ¶ **Crterios relacionados a la Preservación.** Etapa previa al proyecto. Investigación histórica y arqueológica, planeación, implementación, inventario y catalogación.
- ¶ **Crterios relacionados con la Intervención física.** Etapa en el desarrollo del proyecto. Desarrollo del Proyecto de Restauración, actividades propias de restauración (liberación, consolidación, integración, reintegración, etc.)
- ¶ **Crterios relacionados con el Mantenimiento.** Etapa posterior al proyecto. Cuidado permanente de los sitios y monumentos.

Factores que justifican la Intervención⁵³

- ¶ **Factor Histórico.** El valor testimonial que a lo largo de sus 89 años ha alcanzado el Templo Minerva de Salamá es incontable, ya que al alejarse en el tiempo es más difícil adquirir conocimientos sobre el. “Lo que buscamos en él, a través de su valor testimonial, documental y significativo, es el conocimiento sobre la cultura del pasado”.⁵⁴
- ¶ **Factor Estético.** En el momento de su construcción y origen, el Templo de carácter griego representó todo el desempeño escolar del país, aunque tras su fachada se escondía un movimiento político. Ha sido

testigo del proceso de formación de las costumbres y tradiciones particulares de Salamá y más específicamente del Barrio El Calvario.

- ¶ **Factor Social.** Por el servicio físico que ha representado para la educación, cultura y enseñanzas a la comunidad.
- ¶ **Factor Económico.** Representa un recurso turístico, que económicamente puede beneficiar a su población. Su mantenimiento ha estado a cargo y ha sido tramitado por las autoridades de Salamá, la Municipalidad.

*Donde hay restauración hay conciencia de identidad, y la acción de proteger bienes culturales, el garantizar permanencia a pruebas objetivas del conocimiento histórico, fomenta y refuerza la convicción de la individualidad cultural propia, que se proyecta al futuro abriendo la puerta a la posibilidad de lograr y prolongar la madurez sociocultural*⁵⁵

⁵¹ Chanfón Olmos, Carlos. Fundamentos Teóricos de Restauración.

⁵² Mendoza Pérez, Carlos Joel. Proyecto de Restauración y Valorización del conjunto arquitectónico de la Ermita de Nuestra señora de los dolores del cerro y su entorno.

⁵³ Chanfón Olmos, Carlos y Roberto Samanez A. Conservación de Monumentos.

⁵⁴ Chanfón Olmos Carlos. Op.Ci.

⁵⁵ Ibídem

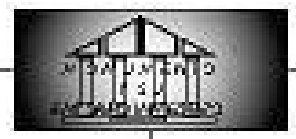
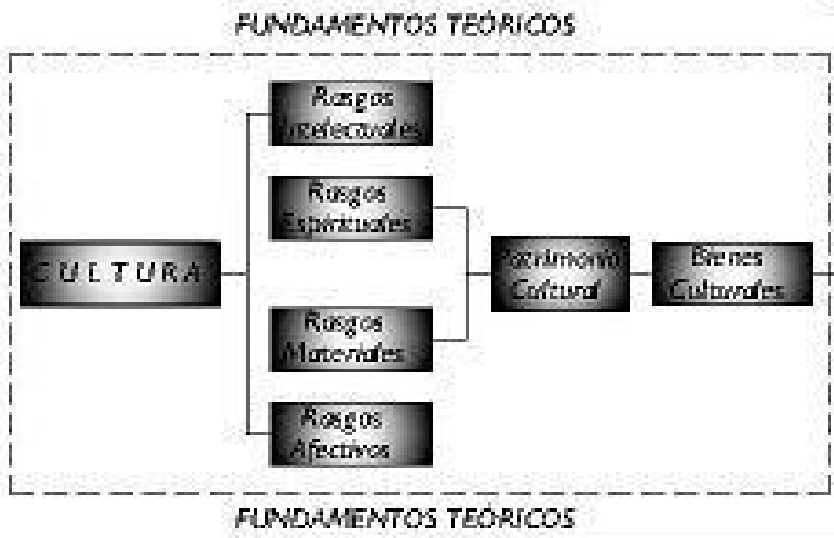
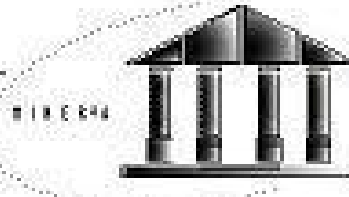

PROCESO DE INVESTIGACIÓN

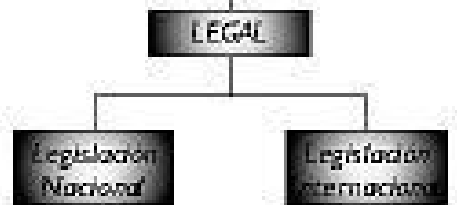
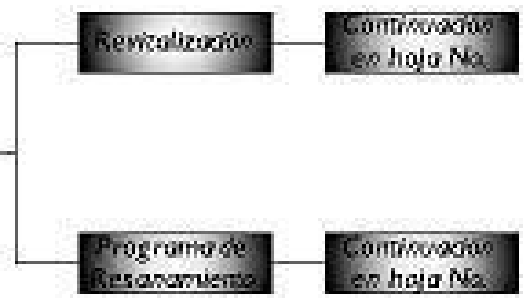

IDENTIDAD

Secuencia de la terminología, aplicada a la Restauración

Proyecto de Restauración y Valoración del conjunto arquitectónico de la Ermita de Nuestra Señora de los Dolores del Convento de Estrella. Mercedes Pérez, Carlos José.

Conservación de Monumentos. Universidad San Carlos de Guatemala. Dr. en Arq. María Caballero.

UNIVERSIDAD SAN CARLOS DE GUATEMALA
Facultad de Arquitectura
CALLE M. TOYA 10-58, AÑOS 2000 Y 1990
Teléfono: 2302-2200 Guatemala

CONTENIDO: Secuencia de la terminología aplicada a la Restauración de monumentos
FUENTE: ELABORACIÓN PROPIA

TÍTULO: MARCO TEÓRICO - REFERENCIAL
ESCALA: SIN ESCALA
NÚMERO DE PÁGINAS: 14

Restauración y Conservación del *Templo Minerva* y Revaloración de su Entorno Urbano

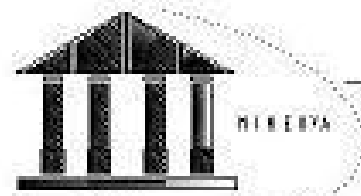

La cultura representa todos aquellos valores y rasgos (intelectuales, espirituales, naturales y afectivos), que como individuos y como sociedad nos hacen únicos e independiente en la formación de nuestro propio patrimonio cultural (formado por los bienes culturales). Los bienes culturales tangibles e intangibles adquiridos durante nuestro proceso histórico, se ven en gran parte reflejados por los monumentos, los cuales son fieles testimonios auténticos de la actividad humana, por lo que constituyen una responsabilidad de cuidado y protección a su integridad, la cual se ve afectada por las alteraciones y deterioros sufridos por diversas causas. Toda operación hecha con el fin de evitar la pérdida de nuestros bienes culturales, debe enmarcarse dentro de una planificación que nos lleva a elaborar operaciones de Revitalización y Resanamiento sobre los monumentos.

La Revitalización de un espacio y un objeto arquitectónico se ve enfocada en la Resanación, Renovación, Remodelación y Rehabilitación del mismo. Haciendo uso de un programa de Resanamiento por medio de la Conservación y la Restauración, que brinda principios, criterios, factores, etc., que sustentan los procesos de intervención, se puede lograr la valorización, reciclaje y rescate de nuestros testimonios históricos.



Secuencia de la terminología, aplicada a la Restauración

CRITERIOS Y PRINCIPIOS DE RESTAURACIÓN

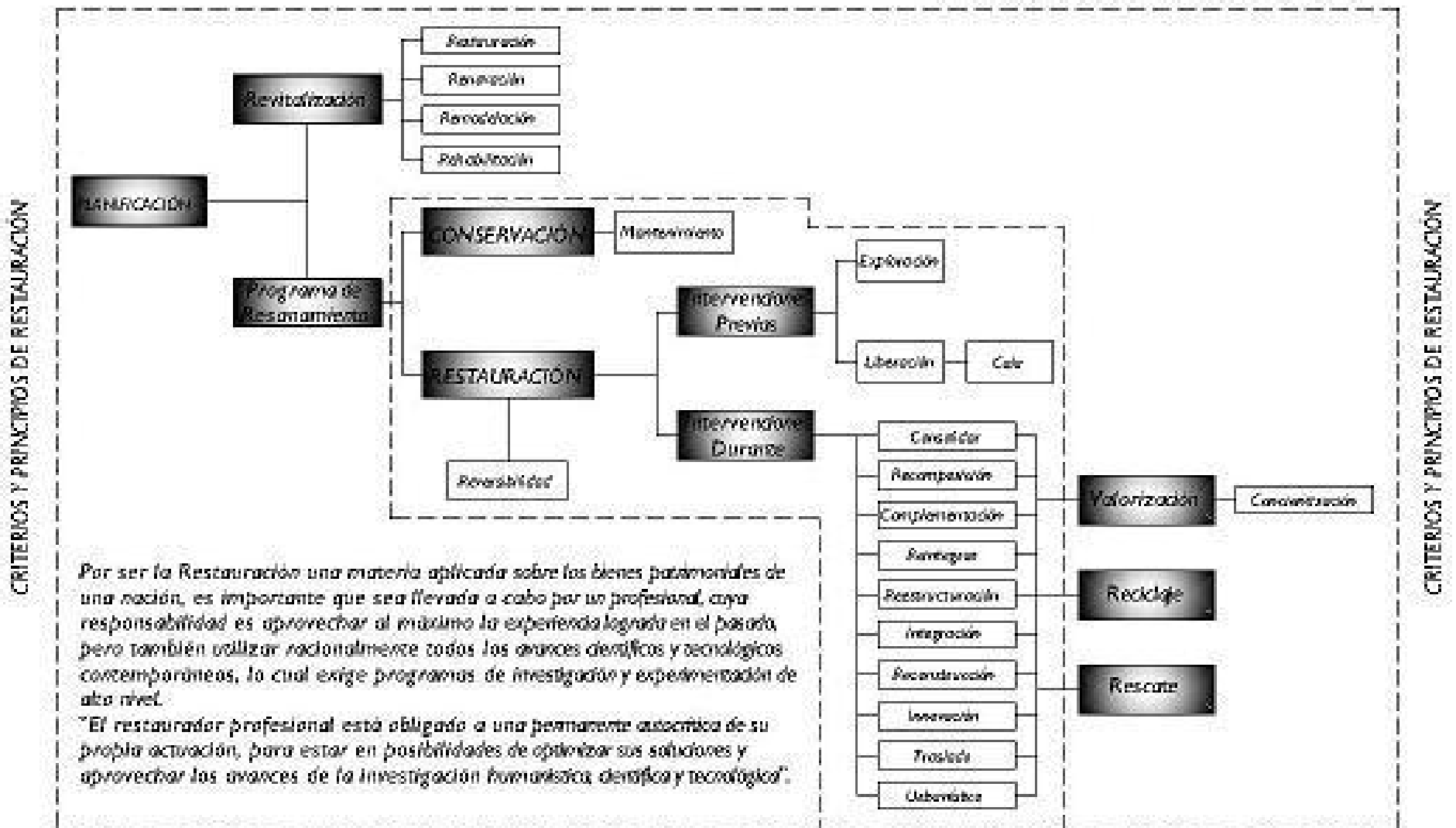

CRITERIOS Y PRINCIPIOS DE RESTAURACIÓN

CRITERIOS Y PRINCIPIOS DE RESTAURACIÓN

Por ser la Restauración una materia aplicada sobre los bienes patrimoniales de una nación, es importante que sea llevada a cabo por un profesional, cuya responsabilidad es aprovechar al máximo la experiencia lograda en el pasado, pero también utilizar racionalmente todos los avances científicos y tecnológicos contemporáneos, lo cual exige programas de investigación y experimentación de alto nivel.

"El restaurador profesional está obligado a una permanente autocrítica de su propia actuación, para estar en posibilidades de optimizar sus soluciones y aprovechar los avances de la investigación humanística, científica y tecnológica".

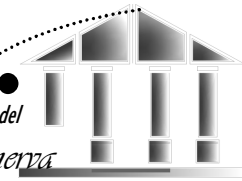

2.3 CONCEPTOS DEL OBJETO ARQUITECTÓNICO

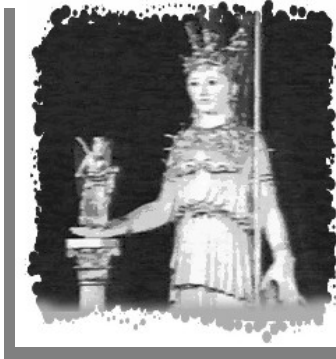

FOTOGRAFIA 3
PALAS ATENEA

Fotografía publicada en
Internet. Tesalia_comAtenea_minerva.htm

Minerva, el último domingo de octubre de cada año.

Las fiestas a Minerva consistían en masivas concentraciones escolares que se llevaban a cabo frente al templo de Minerva, tanto en la capital como en las principales ciudades de la República; allí se desarrollaban actos que comprendían: discursos en los que se destaca la figura del señor presidente; se practicaba gimnasia rítmica y maniobras militares ejecutadas por los alumnos. El verdadero sentido de estas fiestas era la oportunidad de que los

PALAS ATENEA. Es una de las diosas más importantes de la mitología griega. Su padre fue Zeus y nació de su frente siendo ya adulta. Llamada por los romanos **M I N E R V A** Diosa de las ciencias, las artes y la sabiduría, presidió durante los primeros años del siglo XX las fiestas de la juventud o Minervalias.⁵⁶

MINERVALIAS. Fiestas creadas bajo la sugerencia del escritor Rafael Spínola, donde con participación de escuelas, profesores e intelectuales del momento, se efectuaban premiaciones y reconocimientos a estos mismos. Eran celebradas dentro del Templo



FOTOGRAFIA 4

Fiestas de Minerva en Guatemala
Fotografía publicada en Internet.

http://www.postcardman_net-99637-jpg

centros educativos hicieran gala de la disciplina militar alcanzada, para cuyo efecto el gobierno les proporcionaba los uniformes de estilo militar.⁵⁷

ARQUITECTURA. La arquitectura adquiere forma y sentido en cada lugar, ya que esta es una manifestación artística basada en la cultura e ideología propia y de los demás, representando distintos estilos, épocas y sentimientos.

ORDEN. Cierta disposición particular de los cuerpos principales de un edificio, de proporciones tales que su conjunto sea armonioso y regular.

TEMPLO. Edificio o lugar destinado públicamente al culto. Lugar real o imaginario en que se rinde culto al saber, la justicia, etc.⁵⁸

ARQUITECTURA DEL CLÁSICO GRIEGO. Manifestación del arte y la arquitectura de Grecia durante los siglos V y IV a. de C. Periodo regido por el gobernante Pericles. **Ver ampliación del tema en pag. 42 y 43**

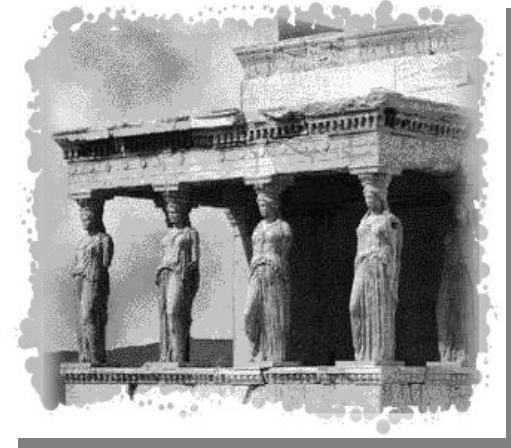

FOTOGRAFIA 5

Erechtheion (Templo de la Acrópolis)
Fotografía publicada en Internet.

www.Arte griego y romano.htm

⁵⁶ Página de Internet. *Tesalia_comAtenea_Minerva.htm*

⁵⁷ Mejía Herrera, Juan Carlos

La Arquitectura estatal de la época de Manuel Estrada Cabrera.

⁵⁸ OCEANO UNO. Diccionario enciclopédico Ilustrado.

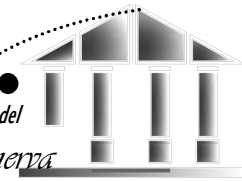

NEOCLASICISMO. Corriente literaria y artística, dominante en Europa en la segunda mitad del siglo XVIII, tendente a restaurar el gusto y normas del clasicismo. **Ver ampliación del tema en pag. 45-47**



FOTOGRAFIA 6

Casa de la Cultura de Quetzaltenango

Fotografía publicada en Internet:

www.Quetzaltenango(Guatemala)Información sobre la ciudad.htm

2.4 CONCEPTOS DEL ENTORNO INMEDIATO

AMBIENTE. El ambiente representa todo el medio en el que desarrollamos nuestras actividades y proyectos.

BARRIOS. Son emplazamientos o partes en que se dividen grandes poblados. Algunos se distinguen por su arquitectura, costumbres, materiales constructivos, etc.

BORDES O LÍMITES. Estos son elementos lineales que, o bien rara vez se utilizan como vía, o bien, son vistos habitualmente desde posiciones en las cuales su trazado natural pierde claridad.⁵⁹

EMPLAZAMIENTO. Sector.

ENTORNO INMEDIATO. Son las áreas circundantes a nuestro emplazamiento o a nuestra zona de estudio. Edificaciones, espacios urbanos, elementos naturales, etc., que rodean y enmarcan a un monumento formado con él un conjunto característico.

ESPACIO PÚBLICO. Lugar o área de uso e interés común, perteneciente a todos los habitantes, siendo un espacio social. Como los parques, plazas, centros comerciales, etc.

ESPACIO PRIVADO. Área de uso particular o familiar. Contrario a público. Como las viviendas.

HITOS URBANOS. Los hitos urbanos son puntos de referencia que la mayoría de las personas disfrutan desde el exterior, al contrario de los nodos, que pueden ser elementos penetrables.⁶⁰ Actividades públicamente significativas.

FOTOGRAFIA 7

Escuela Minerva

Fotografía por: Norma Blanco C.



INTEGRACIÓN AL ENTORNO. La integración consiste en la reunión de diversos factores como los materiales a emplear y las funciones, que permitan vincular al objeto arquitectónico con su entorno inmediato.

LEGIBILIDAD. Esta es la cualidad de los sitios que pueden ser comprendidos tanto en distribución como en el uso y desarrollo de actividades que estos presentan.

MOBILIARIO URBANO. Es todo aquel equipamiento que sirve de integración y uso para los usuarios del sitio, como bancas, vegetación, postes, etc.

⁵⁹ Bentley Alcock Murrain McGlynn Smith Entornos Vitales. Hacia un diseño urbano y arquitectónico más humano. Manual Práctico.

⁶⁰ *Ibídem*

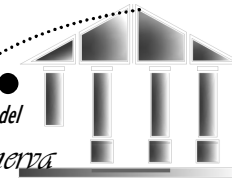

NODOS. Son puntos focales tales como los cruces de recorridos, como rotondas, plazas de mercados, etc.⁶¹

FOTOGRAFIA 8

Vista del Parque Plazuela la Infiesta
Fotografía por: Norma Blanco C.



ORDENAMIENTO. Espacios acondicionados en forma ordenada con distintos fines.

PERMEABILIDAD. Es la capacidad que tiene un lugar de ser visitado y transitado por el público, así como los accesos que ofrezca para otros emplazamientos.

RECORRIDOS. Los recorridos son uno de los elementos más significativos. Son los canales del movimiento, como pasajes, calles, autopistas, vías ferroviarias, etc.⁶² Rutas contiguas que atraviesan el emplazamiento.

RENOVACIÓN URBANA. Es un concepto afín al desarrollo sostenible, podemos decir que la renovación consiste en la restauración y recuperación de zonas urbanizadas degradadas, para darle una reutilización.

REVITALIZACIÓN URBANA. Con la palabra revitalización se hace referencia a la vida, evocando la acción de insuflar nueva vida a un tejido urbano agotado y dañado.⁶³

RECREACIÓN ACTIVA. Es la que podemos definir como la que involucra un desenvolvimiento físico y participación del hombre.

RECREACIÓN PASIVA. La recreación pasiva consiste en asumir una actitud de contemplación y descanso.

SITIO, SOLAR. Lugar, terreno o espacio usado o para uso de un propósito o fin.

USOS COMPATIBLES. Son aquellas actividades o factores que pueden desarrollarse en un mismo lugar, tanto armónica como funcionalmente. Como la recreación y el medio ambiente.

USOS INCOMPATIBLES. Los usos incompatibles se dan cuando determinados factores suscitan conflicto, como el ruido, tráfico excesivo, fachadas, etc.

VIABILIDAD. Es la factibilidad de un proyecto para ser ejecutado.

VITALIDAD. La vitalidad de un espacio consiste en darle vida y un adecuado funcionamiento.

VARIEDAD O VERSATILIDAD. Capacidad del lugar o sitio, para ofrecer diversos tipos de usos y actividades.

VEGETACIÓN. Es parte del equipamiento en un sitio, siendo un factor muy importante debemos ser cuidadosos en su selección para lograr con ello el ambiente adecuado que pretendemos dar.

ZONAS ADYACENTES. Son las edificaciones contiguas a nuestro emplazamiento o a nuestra zona de estudio.

⁶¹ Bentley Alcock Murrain McGlynn Smith. *Entornos Vitales*. Hacia un diseño urbano y arquitectónico más humano. Manual Práctico.

⁶² Ibídem

⁶³ Ruano, Miguel. *Ecourbanismo*. Entornos Humanos sostenibles: 60 proyectos.

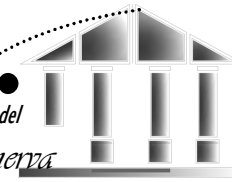

3. BASE LEGAL

3.1 MARCO NACIONAL DE REFERENCIA

3.1.1. CONSTITUCIÓN POLÍTICA DE LA REPÚBLICA DE GUATEMALA⁶⁴

En la Constitución podemos citar algunos artículos importantes relacionados con el tema.

De acuerdo con el capítulo II, nombrado Derechos sociales, Sección segunda, nombrada **Cultura**, podemos citar los artículos **57**. Derecho a la cultura, **58**. Identidad cultural, **59**. Protección e investigación de la cultura, **60**. Patrimonio cultural, **61**. Protección al patrimonio cultural y en la Sección décima, nombrada **Régimen económico y social**, al artículo **121**. Bienes del Estado

En ellos se encierra la importancia de la identidad cultural que conforma cada comunidad, así como la obligación del Estado de velar por los valores y los bienes para que estos se mantengan y preserven fomentando la investigación científica y el uso de tecnología apropiada.

3.1.2. CÓDIGO CIVIL⁶⁵

DECRETO LEY NÚMERO 106

Según el Decreto-ley número 106 Código Civil, podemos citar del Libro II, **De los Bienes de la Propiedad y demás derechos**, Título I, **De los bienes**, los artículos **442**. Concepto de Bienes, **445**. Bienes Inmuebles, **456**. Dominio de los Bienes, **457**. Bienes de dominio público, **458**. Bienes nacionales de uso común, **459**. Bienes nacionales de uso no común y **462**.

En dichos artículos se reconoce la clasificación de bienes inmuebles, así como el uso público de que pueden ser objeto los mismos.

3.1.3. LEY PARA LA PROTECCIÓN DEL PATRIMONIO CULTURAL DE LA NACIÓN.

DECRETO NÚMERO 26-97, REFORMADA POR EL DECRETO 81-98

Esta ley emitida según Decreto número 26-97 y reformada por el Decreto 81-98, vino a constituir un punto de partida muy importante para la mejor comprensión sobre el tema del amparo que se le debe al patrimonio de la nación. Se mencionarán varios artículos importantes que encierran un solo fin, **Promover legalmente el rescate, investigación, salvamento, recuperación, conservación y valorización de los bienes que integran el Patrimonio Cultural**⁶⁶

Por ser la restauración un tema de interés para todos, no sólo para los profesionales sobre la materia, de esta ley podemos mencionar del capítulo I, de nombre **Disposiciones Generales** los artículos: art.1. Objeto. Art.2 Patrimonio Cultural. Art.3. Clasificación. En estos artículos se manifiesta el objeto que tiene el Estado, de proteger y velar por la restauración, conservación y valorización de los bienes que conforman el Patrimonio cultural tangible e intangible según la clasificación expresada por la ley.

Del capítulo II, nombrado Protección de los Bienes Culturales, nombramos los artículos: Art.4. Normas. Art.5 Bienes Culturales. Art.6. Medidas Art.7 Aplicación. Es de interés tanto público como privado la protección que a los bienes culturales se les dé, ya que representan parte de nuestro legado histórico; por ello son necesarias las medidas tomadas para no alterar dichos bienes.

Del capítulo IX, y X nombrado **Definiciones y Sanciones**, se pueden citar los artículos: Art.42. Definiciones. Art.43. Violación a las medidas de protección de bienes culturales. Art.44. Depredación de bienes culturales. Art. 47. Colocación ilícita de rótulos. En estos se mencionan definiciones de apoyo al tema de restauración y conservación, mismas que no serían posibles sino se dieran las sanciones necesarias para prever cualquier acto que perjudique o afecte el patrimonio cultural de la nación.

⁶⁴ Constitución Política de la República de Guatemala, Asamblea Nacional Constituyente, 1984.

⁶⁵ Código Civil. Tipografía Nacional. 1977 – 1978.

⁶⁶ Ley para la Protección del Patrimonio Cultural de la nación, Decreto 26-97.reformado por decreto 81-98

El Congreso de la República de Guatemala, según Acuerdo Número 15-98, acuerda según artículo primero, **declarar el día 26 de febrero de cada año como día del Patrimonio Cultural de la Nación.**

Así también por Acuerdo gubernativo no.229-99 se crea e instituye la Orden Presidencial “**Orden Nacional del Patrimonio Cultural de Guatemala**”, con el fin de premiar anualmente en el mes de febrero aportaciones valiosas del Patrimonio Cultural de la Nación.

3.1.4. CÓDIGO MUNICIPAL⁶⁷

DECRETO NÚMERO 12-2002

El Decreto número 12-2002, denominado Código Municipal, fomenta en sus artículos Art.1, Art.2, Art.7, Art.8, Art.9, del Título I, denominado **Generalidades**, la base para formar una organización municipal dentro de un determinado territorio, funcionando este bajo leyes que regulen proyectos y programas para la población.

En el Título II, denominado **Población y Territorio**, podemos mencionar los Art. 11, Art.12, Art.13, Art.17 al Art.20, los cuales describen los derechos y obligaciones de la población, las formas en las cuales la participación y organización de los sectores trae consigo un mayor beneficio al territorio y sus habitantes.

La formación de un Concejo Municipal pretende garantizar al municipio la conservación de sus valores, intereses y patrimonio, es decir, sus recursos sociales, recursos culturales, recursos político y económicos. Todo ello con la ayuda y colaboración de comisiones obligatorias dentro de la ley y otras que la población demande. A la Municipalidad como prioridad le compete entre otras cosas fomentar el desarrollo de su municipio, brindar a su población todos los servicios públicos que necesite; para lo cual la Municipalidad deberá centrar estas actividades y proyectos de desarrollo en una **Oficina Municipal de Planificación**. Todas estas demandas están contenidas dentro de los artículos: Art.33, Art.36, Art.60, Art.61, Art.67, Art.68, Art.72 y Art. 95, de los Títulos III **Gobierno y Administración del municipio**, Título IV, **Información y Participación ciudadana**, Título V **Administración Municipal**.

Los artículos: Art.99, Art.100, Art.102, Art.103, Art.106, Art.107, Art.108 del Título VI **Hacienda Municipal**, mencionan los ingresos, fondos y bienes de los que puede hacer uso el municipio, por medio de sus autoridades competentes. Por último los Art.142, Art.143, Art.147, son artículos de interés para el desarrollo del Entorno Inmediato del tema en estudio.

3.1.5. ESTATUTOS DE LA UNIVERSIDAD SAN CARLOS DE GUATEMALA.⁶⁸

DECRETO NÚMERO 325

Según Decreto número 325 aprobados el 28 de enero de 1,947 y el 29 de agosto de 1,961. En el Título II, Fines de la Universidad, artículo 5 y 8, incisos a y b. En ellos se mencionan las formas de proceder de la Universidad, como establecer Bibliotecas, Museos, exposiciones, como la cooperación en la creación de Registros de la riqueza cultural, todo esto con el fin de “*eleva el nivel espiritual de los habitantes de la República, promoviendo, conservando, difundiendo y transmitiendo la cultura*”.

En el Título XIII, Archivos y Museos. Artículo 159 A la Universidad de San Carlos de Guatemala le está encargado en conjunto con el Estado la conservación de los museos, monumentos históricos y otros centros que tengan relación con la investigación científica.

3.1.6. MINISTERIO DE CULTURA Y DEPORTES⁶⁹

Dentro de este Ministerio se encuentra la entidad *Dirección General Patrimonio Cultural y Natural*. Dentro de esta dependencia se encuentra la Programación de Conservación y Restauración de Bienes Culturales (PROCORBIC) Entre los objetivos de este Ministerio que fue creado para dar apoyo a la salvaguardia y conservación de la Cultura, se pueden citar los siguientes:

Se debe promover en el país, una política cultural de amplitud universal y decidida protección a las manifestaciones y creaciones nacionales.

Impulsar un proceso de promoción y animación de la cultura y la recreación que genere mecanismos y canales de participación de la población, especialmente de la juventud.

⁶⁷Código Municipal. Instituto de Fomento Municipal. Departamento de Relaciones Públicas. 1990.

⁶⁸ Alvarez Arévalo, Miguel. *Legislación Protectora de los Bienes Culturales de Guatemala*.

⁶⁹ *Ibidem*

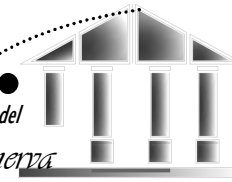

3.2 MARCO INTERNACIONAL DE REFERENCIA

3.2.1. CARTA INTERNACIONAL DE ATENAS 1931⁷⁰

En el inciso primero de este documento se hace hincapié en la conservación del patrimonio, no solo monumental sino artístico y arqueológico; por ser de interés para nuestra civilización. En el tercer punto, como un acuerdo común dentro de la conferencia, se afirmó el derecho que colectivamente se tiene sobre el patrimonio, en contra de un interés privado; así como la creación de una legislación enfocada a las circunstancias locales.

Al tratarse de ruinas, se habla de una labor de conservación y si las condiciones permiten llevar a cabo una anastylosis ⁷¹, sin olvidar la importancia de reconocer dentro del proceso los materiales nuevos utilizados. Otro punto mencionado dentro del numeral cuarto es sobre la estrecha relación de colaboración entre el arqueólogo y el arquitecto. En el numeral quinto, se incentiva el uso de materiales y técnicas modernas dentro del proceso de intervención, (como el uso del concreto armado) haciéndolo de modo racional y juicioso. A su vez se reconoce que los monumentos en nuestra época actual, están siendo sujeto de muchos cambios trágicos ocasionados por agentes externos.

En este documento se retoma el cuidado no solo del monumento sino del entorno inmediato a él, recomendando dentro del inciso séptimo, a.) respetar, durante la construcción de otras edificaciones, el *carácter y la fisonomía de la ciudad*, b) estudiar de manera conciente la adaptación de plantas y ornamentaciones vegetales, cuidando que brinden el carácter antiguo al monumento y a su entorno; y c) eliminar todos los anuncios, postes e hilos telegráficos, industrias ruidosas, que estén cercanos a los monumentos artísticos e históricos. En el octavo punto se emitan cláusulas de recomendación a las instituciones relacionadas al patrimonio de cada nación: 1) *Que todos los Estados, o bien las instituciones creadas en ellos y reconocidas como competentes para tal fin, publiquen un inventario de los monumentos históricos nacionales, acompañado por fotografías y notas.* 2) *Que cada Estado cree un archivo donde se conserven los documentos relativos a los propios monumentos.* 3) *Que la oficina Internacional de*

Museos dedique en sus publicaciones algunos artículos a los procedimientos y a los métodos de conservación de los monumentos históricos.

Por último (inciso 10) la Conferencia llevada a cabo, incentiva a las instituciones a quienes corresponda garantizar la Conservación de los monumentos y las obras de arte, a través del hábito de respeto y entendimiento del significado de los testimonios históricos, para evitar con ello cualquier acto que perjudique nuestro patrimonio

3.2.1. CARTA INTERNACIONAL DE ATENAS DEL URBANISMO 1933⁷²

CONGRESO INTERNACIONAL DE ARQUITECTURA MODERNA

Dentro de esta carta mencionaremos el esfuerzo que se hace por destacar los problemas existentes, pero brindando una solución por medio de exigencias que deben ser llevadas a cabo. En el punto C, inciso 77 las bases del urbanismo son cuatro funciones: habitar, trabajar, recrearse (Horas libres), circular.

Entre estos problemas encontramos en el inciso B, *El estado crítico actual de las ciudades, factor de habitación:* con la superpoblación, condiciones de habitación nefastas, falta de superficies verdes, falta de espacio, la ubicación de barrios densos en zonas desfavorables, el efecto de ruido, polvo y gases nocivos a construcciones a lo largo de vías de comunicación, ubicación lejana de escuelas, en el. *Factor de Esparcimiento*, con las áreas libres insuficientes, esparcimientos mal unidos a la ciudad. *Factor de Trabajo*, que las distancias entre sitios de trabajo y habitación se reduzcan al mínimo. *Factor Patrimonio Histórico de las ciudades*, mencionadas en el inciso V numerales 65 y 66 se hace mención de la importancia de conservar los valores arquitectónicos como edificios aislados o conjuntos urbanos, la importancia de crear áreas verdes entorno a los monumentos históricos.

⁷⁰ [Pagina de Internet](#). Carta de Atenas 1931.htm

⁷¹ Anastylosis: volver a poner en su puesto aquellos elementos originales encontrados.

⁷² [Pagina de Internet](#). Carta de Atenas 1933.htm

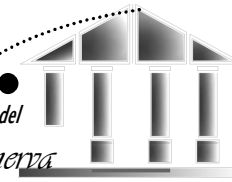

3.2.1. CARTA INTERNACIONAL DE VENECIA 1964⁷³

CARTA INTERNACIONAL SOBRE LA CONSERVACIÓN Y LA RESTAURACIÓN DE MONUMENTOS Y SITIOS

Este documento fue elaborado durante el II Congreso de Arquitectos y Técnicos de Monumentos Históricos, llevado a cabo del 25 de mayo de 1964. Dentro de este documento se hace énfasis en lo que representan los monumentos para cada nación y la importancia de llevar a cabo una restauración dentro de los parámetros de nuestra propia cultura y tradiciones. Aporta varias definiciones como las de Monumento (sin olvidar mencionar el conjunto urbano o rural testimonio de este monumento). Por lo que el monumento va unido a la historia y al lugar del que es testigo. En los artículos 4, 5 y 6, se hace en forma muy generalizada una descripción de los objetivos de la conservación.

En su artículo 9. Se da la definición de Restauración, pero muy lejana a un concepto técnico. En los artículos 12 y 13 se hace ya una mención y un aporte técnico, sobre la distinción que debe haber entre el objeto original y otro que se vaya a integrar; así como el cuidado a tener con los añadido y la recomposición de las partes existentes pero desmembradas (art.15).

Es importante enmarcar el párrafo en el art. 15, referido a la documentación, informes, ilustraciones, dibujos y fotografías que deben acompañar todo el proceso de la Restauración, desde la excavación hasta la Conservación y mantenimiento del mismo.

3.2.1. CARTA DE CRACOVIA 2,000⁷⁴

PRINCIPIOS PARA LA CONSERVACIÓN Y RESTAURACIÓN DEL PATRIMONIO CONSTRUIDO

Este documento se enmarca en Principios destinados al uso y análisis de las personas a quienes compete la protección del Patrimonio. Al igual que la carta de Venecia 1964, en su introducción destaca la importancia de la identidad que cada comunidad posea, con sus herencias históricas tangibles e intangibles.

Todo proyecto de Restauración debe anexar un estudio estructural, un análisis gráfico y de magnitudes y la identificación del significado histórico, artístico y

socio-cultural del mismo (art.3). En el art.6. Se menciona el **Principio de Autenticidad e Integridad** del edificio histórico. Otro tema principal dentro de esta carta es el plasmado en el art.9 sobre Los paisajes, ya que son parte también de nuestro patrimonio cultural, ya que ellos reflejan el resultado de la interacción entre el hombre, su medio natural y su medio ambiente físico. Otro principio destacado es el de la **Reversibilidad**, técnica que debe emplearse en toda Restauración y conservación, según el art.10.

A este documento se integran conceptos como: Patrimonio, Monumento, Autenticidad, Identidad, Conservación, Restauración y Proyecto de Restauración.

3.2.1. CARTA INTERNACIONAL DE VERACRUZ 1992⁷⁵

Ó CRITERIOS PARA UNA POLÍTICA DE ACTUALIZACIÓN EN LOS CENTROS HISTÓRICOS DE IBEROAMÉRICA (12-5-1992)

Este documento está orientado a los Centros Históricos donde los describe como: *“Un conjunto urbano de carácter irreplicable en el que van marcando su huella los distintos momentos de la vida de un pueblo, formando la base en que se asientan sus señas de identidad y su memoria social.”*

Entre sus puntos a tratar, menciona la importancia de transmitir al futuro nuestra propia identidad. Dentro de la carta se brindan parámetros a seguir, como es el convertir al patrimonio en un instrumento de uso social y rentable, sin caer en el uso irracional de los patrimonios, para lograr la supervivencia y transmisión al futuro, obteniendo de ellos un beneficio económicamente activo y socialmente pasivo.

⁷³ [Pagina de Internet](#). Carta de Venecia 1964.htm

⁷⁴ [Pagina de Internet](#). Carta de Crocovia.htm

⁷⁵ [Pagina de Internet](#). Carta de Veracruz.htm

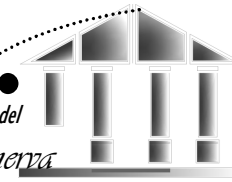

3.2.1. CONVENCIÓN SOBRE LA PROTECCIÓN DEL PATRIMONIO MUNDIAL, CULTURAL Y NATURAL⁷⁶

CONFERENCIA GENERAL DE LA ORGANIZACIÓN DE LAS NACIONES UNIDAS PARA LA EDUCACIÓN, LA CIENCIA Y LA CULTURA, EN SU 17ª. REUNIÓN CELEBRADA EN PARÍS DEL 17 octubre al 21 noviembre 1972.

Dentro del preámbulo esta convención trata varios aspectos enfocados al patrimonio cultural y natural, por estar amenazados de destrucción por razones de deterioro, vida social y económica. La labor de la UNESCO es *ayudar a la conservación, al progreso a la difusión del saber, velando por la conservación y la protección del patrimonio universal, y recomendando a los interesados las convenciones internacionales que sena necesarias para ese objeto.*

Esta institución aprueba dentro de la conferencia, en sus artículos 1 y 2 las definiciones y las partes comprendidas dentro del **patrimonio cultural y el patrimonio natural**. En el capítulo II Protección nacional y protección internacional del patrimonio cultural y natural. En su artículo 5, se establecen parámetros que garantizan la protección, conservación, revalorización del patrimonio cultural y natural de cada país presente en la convención, procurando que: a) se le atribuya una función al patrimonio cultural y natural b) instituir servicios de protección, conservación y revalorización del patrimonio cultural y natural c) desarrollo de estudios y métodos de intervenciones que hagan frente a los peligros que amenacen ambos patrimonios, d) adoptar distintas medidas destinadas al patrimonio y e) creación de centros nacionales o regionales cuyo fin sea la conservación de ambos patrimonios.

En el tercer capítulo, Comité intergubernamental de protección del patrimonio mundial cultural y natural. En los artículos 8 al 14, se refieren a la creación de una dependencia de la Organización de las Naciones Unidas para la Educación, la ciencia y la cultural, llamada **“Comité del Patrimonio Mundial”** cuya función es la protección del patrimonio cultural y natural de valor universal, haciendo una breve descripción de las partes que la componen, sesiones, elecciones, reglamentos, así como sus atribuciones (como la creación de una **“lista del patrimonio mundial”**) que se encuentre en peligro y amenaza de deterioro y desaparición.

En el capítulo cuarto, denominado Fondo para la protección del Patrimonio mundial, cultural y natural, de los artículos 15 al 18 se describe la creación de

un fondo para la protección de dichos patrimonios, denominando a este fondo **“Fondo del patrimonio mundial”**. En el capítulo V. Condiciones y modalidades de la asistencia Internacional. Desde el artículo 19 al 26, encontramos descripciones de las facultades y asistencia que podrá brindar el Comité del Patrimonio Mundial, facultades como: a) elaborar estudios destinados a la protección, conservación, revalorización y rehabilitación del patrimonio cultural y natural, b) servicios de expertos, técnicos y mano de obra, c) formación de especialistas en este ámbito, d) suministro de equipo, e) préstamos a interés reducido.

El capítulo VI. Programas Educativos. En el artículo 27, se hace mención sobre la importancia (descrita de igual manera en el inciso 10 de la carta de Atenas 1931) de utilizar todos los medios y programas de educación y de información con el fin de estimular en sus pueblos el respeto y aprecio del patrimonio cultural y natural.

Por último en este documento en sus capítulos VII. Informes y VIII. Cláusulas finales. Se elaboran acuerdos entre las organizaciones participantes dentro de la convención como acuerdos con el Comité del Patrimonio Mundial.

⁷⁶ [Pagina de Internet. Convención sobre la protección del patrimonio mundial, cultural y natural.htm](#)

CONCLUSIONES DEL MARCO TEÓRICO – REFERENCIAL

CAPITULO II

Las instituciones que a nivel mundial funcionan y son parte del desarrollo de la materia de Restauración son: La ONU (Organización de las Naciones Unidas), por medio de su dependencia la UNESCO.

La restauración es una materia orientada al desarrollo y aprovechamiento de los bienes de una nación, adquiridos dentro de un proceso histórico. Citando al arquitecto – restaurador Carlos Chanfón Olmos, decimos:

“La Restauración debe ser la intervención profesional en los bienes del patrimonio cultural, que tiene como finalidad proteger su capacidad de delación, necesaria para el conocimiento de la cultura.”

Dentro del proceso que implica el llegar a tener conciencia sobre la restauración de nuestros bienes, encontramos uno de gran importancia que es el reconocer y apreciar nuestro viaje por el tiempo, quienes somos y como nos hemos ido desarrollando individualmente dentro de una sociedad, al valorar nuestro pasado, nuestro ahora y nuestro porvenir, aprendemos a apreciar nuestro patrimonio y el de futuras generaciones, tomamos **conciencia de identidad**.

Actualmente las instituciones que tienen a su cargo velar por nuestros bienes es el I.D.A.E.H. (Instituto de Antropología e Historia). Pero quienes poseen la responsabilidad somos todos los individuos e instituciones que poseemos conciencia por lo nuestro.

Todo proceso de recopilación y análisis de las partes teóricas que integran nuestro objeto de estudio, nos proporcionan una visión general de lo que representa y el valor que tiene no sólo el objeto sino su entorno.

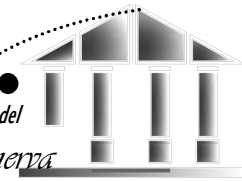

MARCO

TERRITORIAL



*Templo Minerva erigido durante el gobierno del
Presidente Manuel Cabrera en la ciudad de Salamá,
Baja Verapaz en el año 1916.*

CAPITULO III

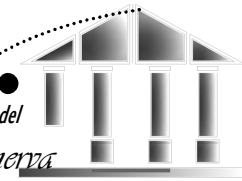

CAPITULO III
MARCO TERRITORIAL



Dentro de todo el proceso que conlleva el realizar una propuesta de intervención para un monumento histórico, es importante conocer todos aquellos aspectos que puedan influenciar o ser parte del conocimiento general del objeto. Es por ello que en el presente capítulo se proporcionan descripciones a nivel general y particular con el objetivo de recopilar datos sociales, culturales, físicos y económicos que forman parte del entorno al monumento.

Desde el punto de vista político, América Central abarca los países comprendidos entre el límite sur de México y la frontera entre Panamá y Colombia. La población centroamericana roza los 50 millones de habitantes, que representan más del 8% del total continental.

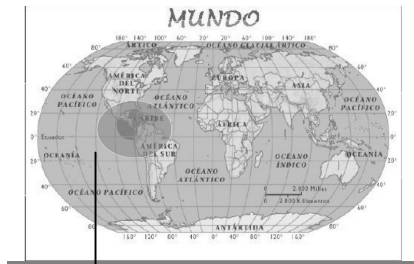

Mapa No.1

Ubicada al nornoroeste de América Central, encontramos a nuestro país **Guatemala**.

Guatemala, Estado de Centroamérica que limita al N con México, al S con el litoral del océano Pacífico y El Salvador, al E con Belice y Honduras y al O con México

CENTROAMERICANA



Mapa No.2

I. CONTEXTO GENERAL

Ciudad de Salamá

Guatemala es un país con diversidad de atractivos naturales y estructurales, pero aún más importante es su diversidad cultural y étnica.

REPÚBLICA DE GUATEMALA



Guatemala conforma su estructura administrativa en 22 Departamentos y éstos a su vez se dividen en seis regiones, de las cuales la **Región de las Verapaces**, compuesta por Alta Verapaz, Guatemala y Baja Verapaz es parte del presente tema.

Mapa No.3

El Departamento de Baja Verapaz se haya limitada al Norte por Alta Verapaz al Sur por el Departamento de Guatemala, al Este por El Progreso y al Oeste por El Quiché. Su clima comprende de templado a frío. Su cabecera departamental es Salamá. Su etimología: Verdadera Paz

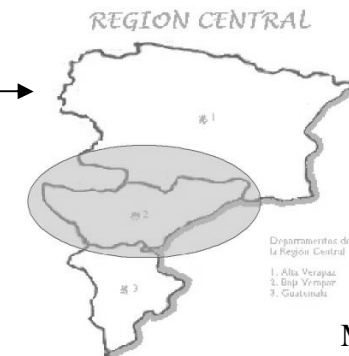

Mapa No.4

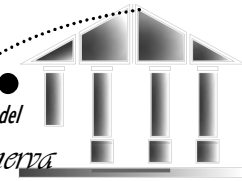

El Departamento de **BAJA VERAPAZ** ubicado en la zona central de Guatemala, creado el 4 de mayo de 1877, su extensión territorial comprende los 3124 Kms.² equivalente al 2.9% del territorio nacional, ubicado a 2617 metros sobre el nivel del mar.

“**Tierra de guerra**”, es el significado de Tezulutlán (Tuzulutlán o Tucurután) nombre original del Departamento de Baja Verapaz, al que posteriormente por la oposición de los nativos a los españoles fue llamada

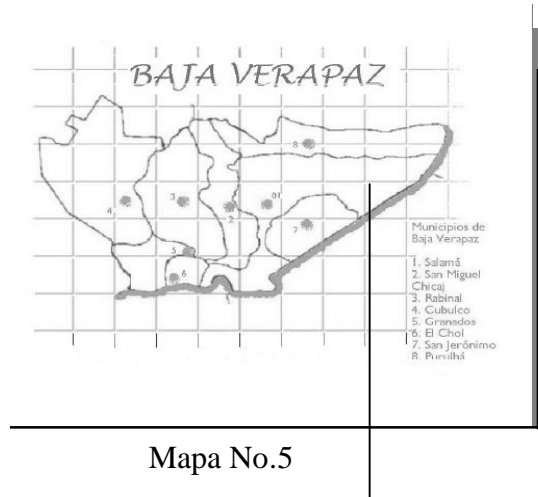

Mapa No.5

1.1.2 INFRAESTRUCTURA VIAL

La distancia al municipio desde la ciudad capital es de 165 kms., siguiendo la carretera al atlántico hasta el rancho, tomando en este punto la ruta CA-14, la cual se encuentra pavimentada y en buen estado.

Otra ruta alterna al constituye la ruta CA-5 por San Juan Sacatepéquez, a 150 kms., y por último encontramos la vía la Canoa a 100 kms., asfaltada en su mayoría.

SALAMÁ. La historia de Salamá tiene sus inicios desde su fundación por los dominicos españoles entre 1550 y 1560. El origen de su nombre proviene de las lenguas nativas, escribiéndose antes como **Tzalamhá,** término compuesto por Tzalam=cárcel y Há=agua Denominándole “Cárcel o trama de agua”. Podemos mencionar otros significados como “Casa de Tablas” o “Río de Tablas”, denominándole en lengua Quiché “Tablas sobre el agua”. Antiguamente los moradores usaron tablas en forma de canoas para pasar de un lado a otro, ya que lo que comprende hoy Salamá-San Jerónimo era una laguna.

1.1 GEOGRAFÍA FÍSICA

1.1.1 UBICACIÓN

Su posición o localización geográfica es: Latitud Norte 15° 06' y 12”, Longitud Oeste, 90° 16' 00” del meridiano de Greenwich, a una Altitud de 940.48 Metros sobre el nivel del mar.

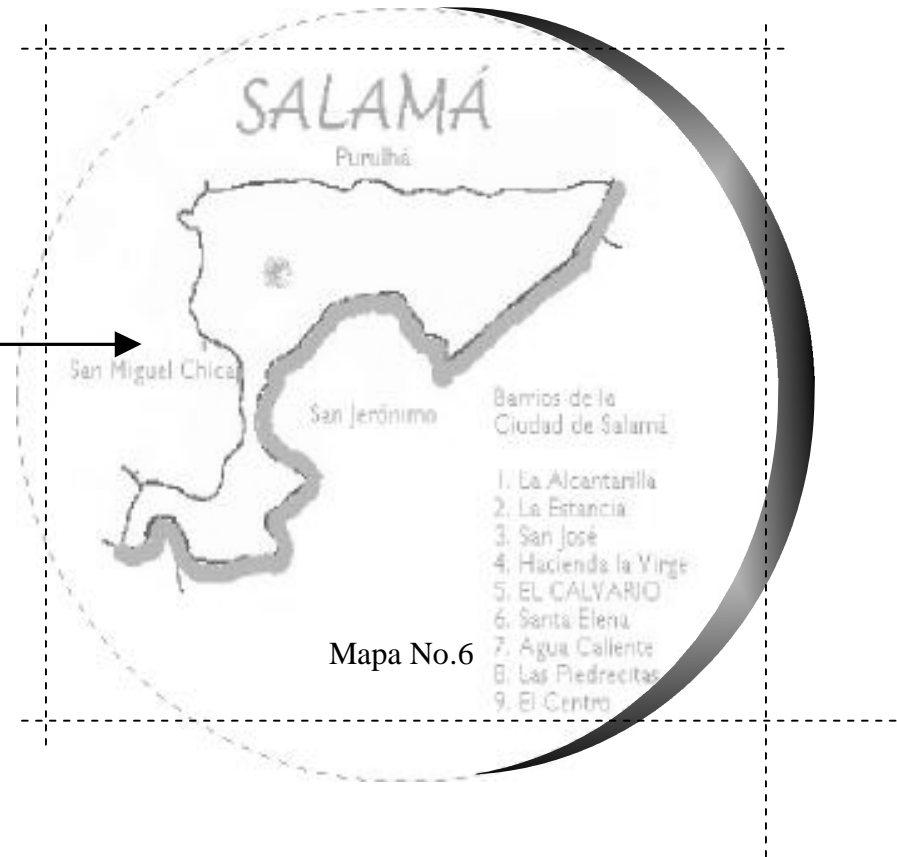

Mapa No.6

Distancias Intermunicipales.⁷⁷

De Salamá a San Miguel Chicaj	11 kilómetros.
De Salamá a San Jerónimo Verapaz	10 kilómetros.
De Salamá a Rabinal	27 kilómetros.
De Salamá a Purulhá	26 kilómetros.
De Salamá a Cubulco	45 kilómetros.
De Salamá a Santa Cruz El Chol	52 kilómetros.
De Salamá a Granados	63 kilómetros

1.1.3 LÍMITES TERRITORIALES

Al oriente de Baja Verapaz se encuentra Salamá, ciudad que cuenta con **776 km²** de superficie. Este mismo colinda al Norte con Purulhá; al Este con el de San Jerónimo y el Departamento El Progreso; al Sur con el de Santa Cruz El Chol y los Departamentos de Guatemala y el Progreso; por el Oeste colinda con los Municipios de San Miguel Chicaj, Rabinal y Santa Cruz El Chol.

1.2. RESEÑA HISTÓRICA DE SALAMÁ⁷⁸

Había una zona en la llamada *Goathemala* que se le denominaba “**Dominio de Tezulutlán**”, la cual abarcaba toda la parte septentrional del Reino.

*“Y estos nobles hermanos, convenidos entre sí y demarcada toda la tierra, la dividieron entre ellos mismos, fundando el uno el señorío y provincia de los Quelenes, y las demás poderosas de Chiapa, con señalamiento de términos y confines: el otro hermano estableció la rica y numerosa provincia de la Verapaz, llamada Tezulutlán...”*⁷⁹

A las Verapaces le dieron los soldados españoles el nombre de “Tierra de Guerra”, porque habiendo sido atacada tres veces, sus guerreros defendían su suelo.

“Quichés, Cachiueles y Sotojiles contra las demás provincias, a quienes se hicieron temerosas y formidables por las sangrientas y perseverantes guerras en que los

*ejercitaban, con la muerte asombrosa de militares de hombres de Chiapa, Verapaz y la Sierra...”*⁸⁰

El 2 de mayo de 1,537, se firmó el Convenio de Conquista Evangélica de Tezulutlán (*Tierra de Temascales*), de parte de los padres dominicos y el licenciado Alonso de Maldonado, quien asumió por sí la responsabilidad de que el soberano español ratificara el pacto. El convenio fue firmado por los frailes Bartolomé de las Casas, Pedro de Angulo y Rodrigo de Ladrara.⁸¹

La historia de Baja Verapaz durante la época precolombina y colonial se desarrolla simultáneamente con la de Alta Verapaz, conquistada pacíficamente por los dominicos, pero se separa con la ruptura del territorio de Verapaz, para formar dos zonas independientes, Alta y Baja Verapaz.

Según el Decreto número **179**, emitido en el Palacio Nacional de Guatemala, el cuatro de mayo de mil ochocientos setenta y siete. Bajo la administración de Justo Rufino Barrios, General de División y Presidente de la República de Guatemala, se decreta la división del territorio que comprende la Verapaz en dos Departamentos con los nombres de Alta y de Baja Verapaz.⁸² **Ver anexo No.3**

A partir de la independencia en 1,821, lo que se conoce actualmente como Baja Verapaz sufre una serie de cambios administrativos, a causa de dos factores:

1.) Dos acciones legislativas: una la elevación a categoría de villas de aquellos pueblos con bastante presencia ladina, y la otra la abolición de la esclavitud en 1,824.

2.) La existencia de poblaciones grandes y su reconocimiento como pueblos ubicados en las áreas periféricas de los primeros pueblos de estilo español, a raíz del desplazamiento de personas por actividades ganaderas, azucareras o cafetaleras.⁸³

El pueblo de Salamá, constaba básicamente de tierras agrícolas, cuando el reino de los quichés se extendía a él. En época de la Colonia Salamá fue convertida por los padres Dominicos en una especie de feudo, donde trataban a los

⁷⁷ Revista San Mateo Salamá B.V., Junio 2003 C.L. de Turismo 11.08.03

⁷⁸ Ibídem

⁷⁹ Fuentes y Guzman, Francisco *Recordación Florida*. Libros primero, segundo y tercero de la Primera Parte de la Obra.

⁸⁰ Fuentes y Guzman, Francisco. *Recordación Florida*. Libros primero, segundo y tercero de la Primera Parte de la Obra.

⁸¹ Conde Prera, Hugo Arnoldo. *Pequeña Monografía de Baja Verapaz*.

⁸² Antropología e historia de Guatemala . Tomo I Vol. 2 Dirección Genral del Patriomonio Cultural y natural.

⁸³ Arnauld., Marie Charlotte *Representaciones del espacio Político en las Tierras Altas de Guatemala*.



indígenas como esclavos. Lo que hoy es **Salamá era conocido como Hacienda San Mateo.**

En Salamá se pueden establecer tres manchas urbanas de crecimiento: Primera Etapa (desde su fundación a 1,871). Las características formales al igual que la mayoría de las poblaciones de la República, contiene trazo hispánico, trazo en forma reticular, partiendo de una plaza central rodeada de las edificaciones más importantes del orden superestructural: Gobernación Departamental, Alcaldía, Iglesia, etc. Las principales calles desembocan en esta plaza central. Dentro de esta etapa había abandonado su sistema constructivo Maya, bahareque con paja de un ambiente en forma circular por los nuevos sistemas constructivos españoles con adobe y teja, con separación de ambientes. Segunda Etapa (de 1,872 a 1,972). Posteriormente el crecimiento urbano de Salamá se manifiesta de manera espontánea y desordenada. La expansión se da inicialmente hacia el sur, obedeciendo a la existencia de tierras con topografía plana, hasta las faldas del cerro de la Cruz. La Tercer Etapa (1,973 a la actualidad). Esta etapa se caracteriza por tener como elemento generador de la expansión territorial de la población, la pavimentación de la carretera de acceso principal a la población.⁸⁴

Se cree que la ciudad de Salamá, como cabecera del Departamento de Baja Verapaz, fue fundada en el valle que actualmente ocupa, en el año 1562. Se le confirió la categoría de VILLA, por decreto de la Asamblea Nacional Constituyente, de fecha 12 de Noviembre de 1825. Fue elevada al rango de MUNICIPIO, por Decreto del 4 de marzo de 1834. Fue elevada a la categoría de CIUDAD, por Decreto legislativo de fecha 17 de enero de 1883.⁸⁵

Antes de la independencia, en el año 1,819, se fomentó el cultivo por medio de proporcionar dinero de los fondos de comunidad, a los indígenas, ladinos y españoles que habitaban Salamá.

Durante el siglo XX los acontecimientos se dividen en dos grandes épocas, la de las dictaduras liberales de Manuel Estrada Cabrera y Jorge Ubico, que termina en 1,944 con la Revolución del 20 de octubre; y la época post-revolucionaria, en la que ocurrieron una serie de cambios severos de naturaleza política, religiosa y económica. Entre la diversificación de actividades económicas de Baja Verapaz

están: 1.) El presidente Estrada Cabrera, aliado con los ladinos de Salamá, establece en 1,903 la Sociedad Anónima de Hilados de Salamá, para cultivar algodón de una escala relativamente grande, la cual cesó después de 1,920. Dentro de los cambios religiosos que se dieron en Baja Verapaz está la llegada de los primeros evangélicos por el año 1,904, pertenecían a la Iglesia el Nazareno; los protestantes, en el censo de 1,940, ascendían entre setenta y cien sólo en el área de Salamá. A través de los sacerdotes católicos se inició, por la década de 1,950 el movimiento de acción católica, cuyo objetivo era convertir al indígena en un verdadero católico, pues el catolicismo que se profesa en esa época era una mezcla de religión maya y católica.

Otro dato interesante dentro de la reseña histórica de Salamá, fue el intento de golpe al gobierno de Arbenz, comandado por Mario Sandoval Alarcón en el año 1,953, intento que fracasó.

La tenencia de tierra, en Baja Verapaz, según el primer censo agropecuario en 1,950, era crítica pues el 67% de la tierra estaba en propiedades mayores de una caballería, y en un 4% en manos de la población; el Estado era el mayor terrateniente. La distribución de tierras a campesinos en Baja Verapaz, por parte del gobierno, sólo ha beneficiado a tres municipios: Salamá, San Jerónimo y Purulhá⁸⁶



Administración de Rentas Departamental y Agencia del Banco Nacional de Guatemala. 1,960

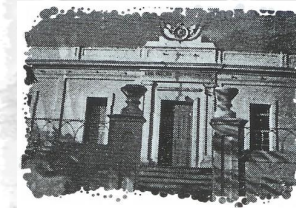

Gobernación Departamental y Municipalidad o Escuela Práctica Antigua. 1,960



Juzgado de Paz. 1,960

⁸⁴ Valiente Conde, Edwin Franciné. Normas y Sistemas constructivos para la ejecución de viviendas urbanas de Salamá.B.V.

⁸⁵ Pequeña Monografía de Baja Verapaz. Conde Prera Hugo Arnoldo.

⁸⁶ Arnauld., Marie Charlotte Representaciones del espacio Político en las Tierras Altas de Guatemala.

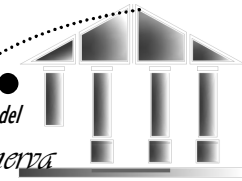

1.3 CLIMA Y TOPOGRAFÍA

“Valle de las Rosas” es el nombre que se le dio al valle árido y cálido donde se encuentra asentada la ciudad de Salamá. Con un clima frío al norte por las montañas, al centro templado y al sur cálido.

Datos meteorológicos.

Humedad Relativa: de 70.9% al 100%

Días de Lluvia: 103 al año.

Temperatura: mínima 0.2°C media 20.9°C máxima 38.0°C

Precipitación: 750 mm.anual

Vientos: predominantes del Este desde 5km/h hasta 29.5km/h

En su mayoría las tierras de Salamá son quebradas, alcanzando en algunos sectores hasta el 50% de desnivel.

1.4 GEOGRAFÍA HUMANA

1.4.1 LENGUAS Y GRUPOS ÉTNICOS ⁸⁷

Español: 82.7% Media Nacional: 68.9%

Achí, Pocomchí y otros: 17.3% Media Nacional: 31.1%

Indígenas: 10,617 (22.5%) Media Nacional: 41.0%

No Indígenas: 36,657 (77.5%) Media Nacional: 59.0%

1.4.2 RELIGIONES ⁸⁸

Católica, Apostólica y Romana: 80%

Protestante (Evangélica), Carismática y otras: 20% aproximadamente

1.4.3 DEMOGRAFÍA ⁸⁹

Habitantes por Km² 60.9

Población total: 42,274 hab.

Población por sexo: Hombres 23,149 (49.0%) Mujeres 24,125 (51.0%)

Población por área: Urbana 18,080 (38.2%) Rural 29,194 (61.8%)

Grupos de edad:

De 0 a 14 años: 20,189 (42.7%) Media nacional 42.3%

De 15 a 64 años: 24,791 (52.4%) Media nacional 53.3%

De 65 y más: 2,294 (4.9%) Media nacional 4.4%

Tasas de mortandad⁹⁰ año 2,000:

En general por cada mil habitantes es de: 6.15

Infantil (menores de 3 años): 53.7

Materna: 0.48

Tasa de fecundidad en general: 98.3

Tasa de natalidad: 41.6

1.5 INDICADORES SOCIOLÓGICOS ⁹¹

Alfabetismo: 72.1% (Hombres: 76.0% Mujeres: 68.5%) Media nacional 71.2%

Nivel de escolaridad:

Ninguno: 27.1% Media nacional 28.2%

Primaria: 55.0% Media nacional 51.8%

Media: 16.0% Media nacional 16.4%

Superior: 1.9% Media nacional 3.6%

⁸⁷ Instituto Nacional de Estadística (INE) Año 2,002

⁸⁸ www.comite.local.org/salama/

⁸⁹ (INE) op.Cit.

⁹⁰ www.comite.local.org/salama/

⁹¹ (INE) op.Cit.

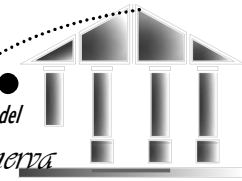

1.6 GEOGRAFÍA ECONÓMICA

La base de la economía salamateca es variada, debido a la cantidad de recursos con que cuenta, entre los cuales podemos mencionar: los productos agrícolas como el café, caña, tomate, maíz, etc., en lo que a dasonomía respecta, cuenta con una variedad de maderas como el pino, caoba, cedro, etc.

Un factor importante lo constituye la producción artesanal que los salamatecos con su habilidad son capaces de crear. Entre las artesanías más sobresalientes encontramos: los tejidos de algodón, la cerámica tradicional, cestería, productos de madera, productos metálicos, pirotecnia, jícaras y guacales.⁹²

La industria de esta ciudad se base en la fabricación de teja de barro, ladrillo, productos de consumo como el queso, pan, panelas, candelas, cal, etc. Así como cuenta con varios talleres de carpinterías, zapaterías, sastrerías, herrerías, hojalaterías, habiendo obreros competentes, como albañiles, mecánicos, electricistas, etc.⁹³ Población económicamente activa (7 años y más de edad): 40.1% Media nacional 39.0%⁹⁴

1.7 ATRACTIVOS TURÍSTICOS

1.7.1 ATRACTIVOS NATURALES

Los atractivos naturales forman una parte importante de la ciudad, aunque muchos de ellos no han recibido los recursos necesarios para su mejor desarrollo y aprovechamiento. Entre ellos mencionamos los siguientes:⁹⁵

El Salto de Chilascó, Parque Ecológico los Cerritos, Biotopo del Quetzal, Cerro

de la Santa Cruz, Peña del Lego, Hervidero del Agua Caliente, Cumbre las Anonas y Reserva de Biosfera Sierra de las Minas.



FOTOGRAFIA 9
Salto de Chilascó, Baja Verapaz
Fotografía por: Norma Blanco



FOTOGRAFIA 10
Iglesia El Calvario
Fotografía publicada:
www.comitelocal.com/salama



FOTOGRAFIA 11
Iglesia San Mateo
Fotografía publicada:
www.comitelocal.com/salama

⁹² Ibidem

⁹² www.comite.local.org/salama/

⁹³ Conde Prera, Hugo. *Pequeña Monografía de Baja Verapaz*. 1989.

⁹⁴ Instituto Nacional de Estadística (INE) Año 2,002

⁹⁵ www.comite.local.org/salama/

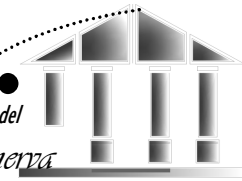

1.7.4 EVENTOS Y FESTIVIDADES

Dentro de los principales eventos que tiene lugar en Salamá encontramos los siguientes: Día del Señor de Esquipulas (15.01), El Baile de los Mazates (mayo), Día de la Cruz y la Asunción (03.05), la Feria Titular (21.09), Barriletes (octubre), Día de los Santos (0.111), Quema del diablo (0.712), día de la Virgen de Guadalupe (12.12), Inicio de Posadas (16.12), Desfile de carrozas navideñas (diciembre), Navidad (24.12). En Salamá se encuentra el mercado más importante del Departamento, desarrollando sus actividades los días lunes y viernes.



FOTOGRAFIA 12
Alfombra de Semana Santa
Fotografía publicada en Internet.
www.comitelocal.org.gt

1.8 INFRAESTRUCTURA FÍSICA Y SOCIAL

Cobertura de agua potable: casco urbano: 70% casco rural: 55%
Salamá cuenta con un tanque de captación de agua.
Cobertura de electricidad: casco urbano: 80% casco rural: 60%
Cobertura de drenajes: casco urbano: 60% casco rural: 5%
Cobertura de basura: casco urbano 40%
Cobertura de teléfono: casco urbano 70%
Pavimentación y adoquinamiento: 35% Terracería: 65%

1.9 ESTRUCTURA ADMINISTRATIVA

1.9.1 SISTEMA POLÍTICO

El sistema político de Salamá se rige por lo estipulado en el Código Municipal, este sistema está compuesto por :
Alcalde Municipal, Corporación Municipal, Gobernador de Baja Verapaz, Policía Nacional Civil, Juzgado de Paz, Gobiernos locales (compuestos por: Alcaldes auxiliares, Consejos Comunitarios de Desarrollo, COCODES), Alcaldes Auxiliares.

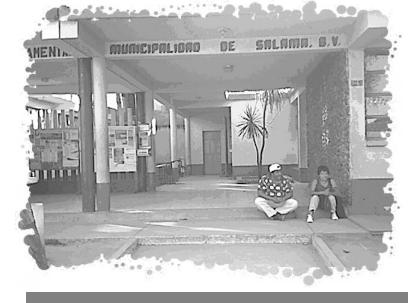

FOTOGRAFIA 13
Ingreso a la Municipalidad de Salamá
Fotografía por: Norma Blanco C.

1.9.2 DIVISIÓN MUNICIPAL

Conformada por **1 ciudad, 35 aldeas (aprox.), 71 caseríos y 9 barrios.** También hay muchos parajes, fincas y haciendas.

Los barrios con que cuenta la ciudad de Salamá son:⁹⁷

- | | | |
|-----------------------|--------------------|----------------|
| 1. La Alcantarilla | 4. La Estancia | 7. San José |
| 2. Hacienda la Virgen | 5. El Calvario | 8. Santa Elena |
| 3. Agua Caliente | 6. Las Piedrecitas | 9. El Centro |

⁹⁷ Conde Prera, Hugo. *Pequeña Monografía de Baja Verapaz.*

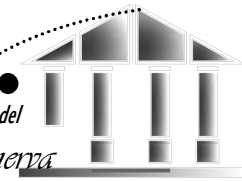

EQUIPAMIENTO RECREATIVO

Fuente: Parque Ecoturístico Cerro de la Cruz
Salamá, Baja Verapaz.
Marta J. Navarro M.

PLANO No.1

REFERENCIA

1. Estadio Municipal
2. Villa Deportiva
3. Gimnasio Municipal
4. Casa del Deportista
5. Estadio cuerpo de Ing.
6. **Templo Minerva y cancha**
7. Estadio Hacienda la Virgen
8. Parque Hacienda la Virgen
9. Piscina Escuela Federal
10. Coliseo La Libertad
11. Las Piedrecitas
12. Piscina, la Casona
13. Piscina las Orquídeas
14. Parque Central
15. Río Salamá
16. Quebrada de Orotapa
17. Barrio San José
18. Llano de los Ramírez
19. Cerro de la Cruz.

Delimitación del Barrio
El Calvario

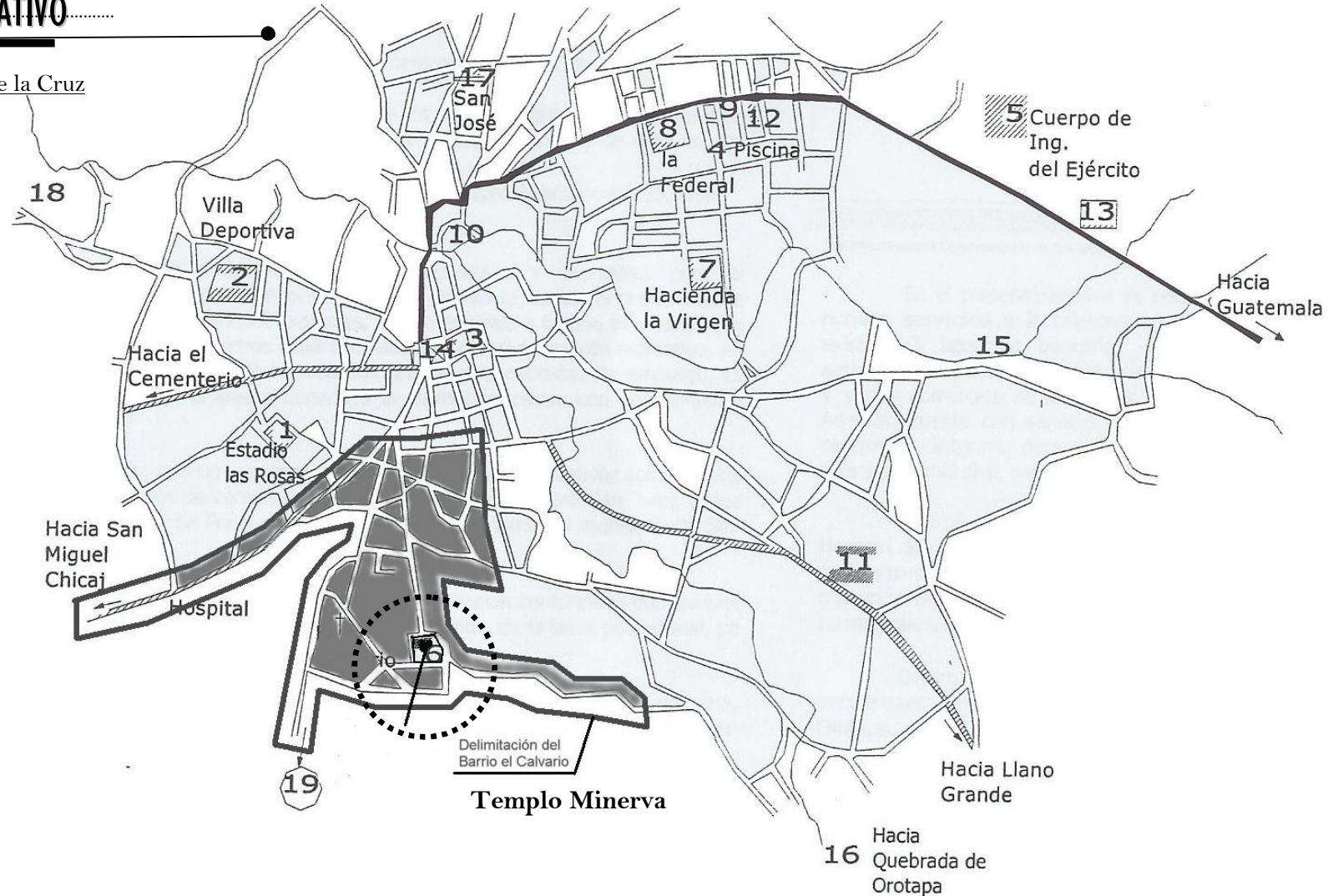

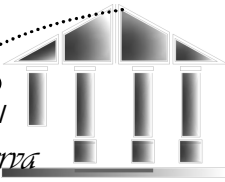

CLUSTER DE TURISMO

Fuente: Parque Ecoturístico Cerro de la Cruz
Salamá, Baja Verapaz.
Marta J. Navarro M.

PLANO No.2

REFERENCIA

1. Municipalidad de Salamá
 2. Parque Central
 3. Iglesia Parroquial
 4. Oficinas de Transporte
 5. Área de Mercado.
 6. Fábrica de ladrillo y teja
 7. Iglesia del Calvario
 8. Taxis
 9. Pista de aterrizaje
 10. Servicios de salud
 11. Comité local de turismo
 12. Quebrada de Orotapa
 13. Comunicaciones
 14. Accesos a la ciudad
 15. Cerro de la Cruz
- B. Bancos
F. Farmacias
H. Hoteles
R. Restaurantes

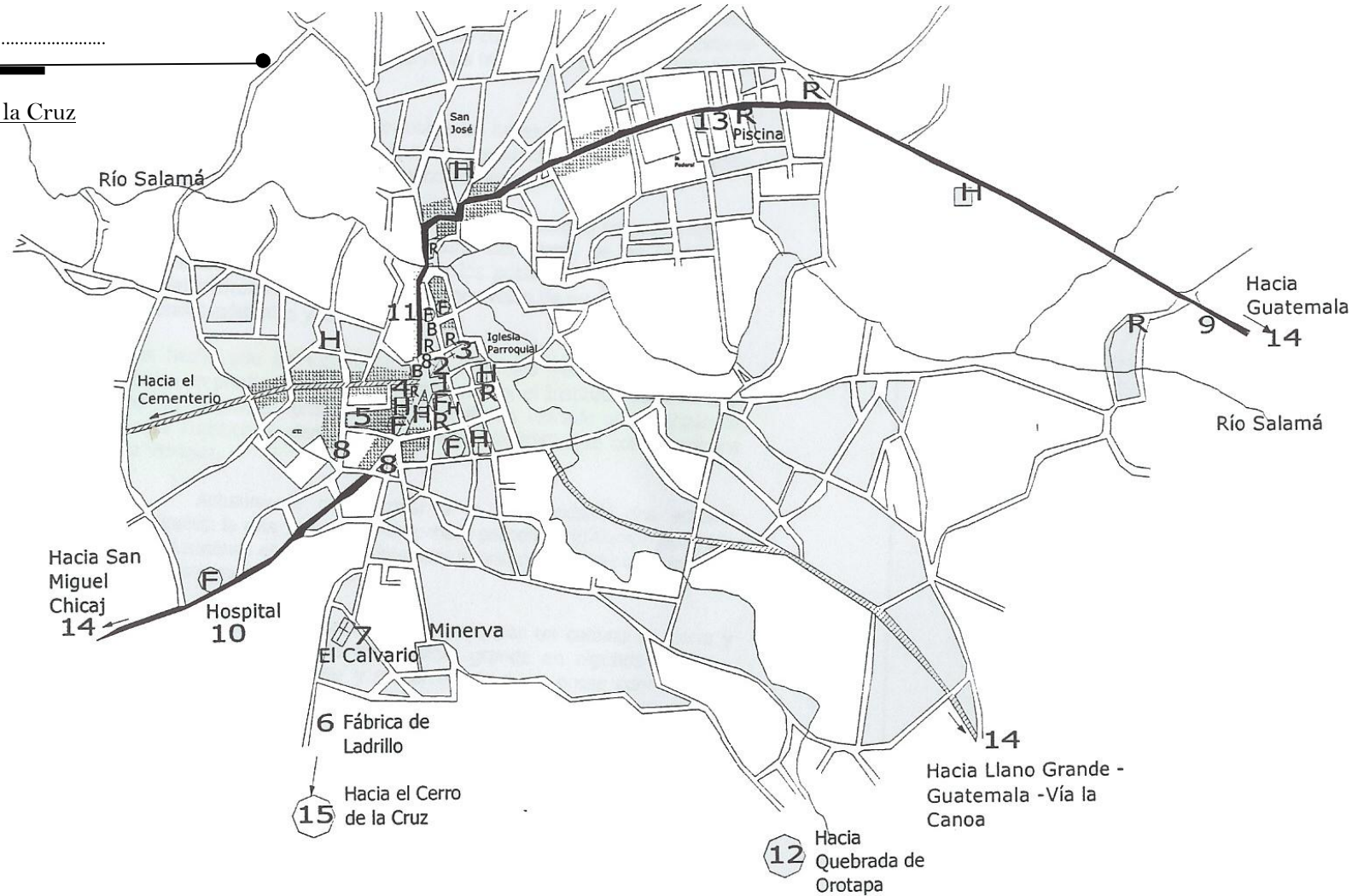

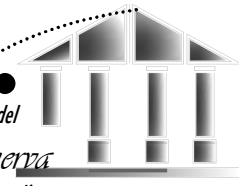

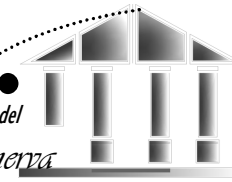

2. CONTEXTO PARTICULAR

Barrio “El Calvario”

2.1 GEOGRAFÍA FÍSICA

2.1.1 UBICACIÓN

Como ya se mencionó la ciudad de Salamá se divide en 9 barrios, entre los cuales está El Barrio “El Calvario”.

2.1.2 INFRAESTRUCTURA VIAL

Actualmente se cuenta con dos calles de doble vía, debidamente adoquinadas, las cuales conducen al Sector Minerva y otra al Sector el Calvario, que son parte del Barrio El Calvario.

Dentro del barrio la mayoría de las calles son pequeñas y sólo permiten que se transite en una sola vía.



FOTOGRAFIA 14
Calle de ingreso a algunas viviendas del sector Minerva
Fotografía por: Norma Blanco C.

2.1.3 LIMITES TERRITORIALES

Colinda al Norte con Barrio Agua Caliente, al Este con el Barrio El Centro, al Sur con Barrio Alcantarilla, y al Oeste con el Cerro de la Santa Cruz

2.2 RESEÑA HISTÓRICA DEL BARRIO CALVARIO

El Barrio el Calvario, específicamente el sector Minerva, es el lugar de ubicación del Templo Minerva, por lo que es importante hacer referencia al desarrollo histórico del Barrio.

El Templo Minerva fue construido en 1,916 dentro del Barrio el Calvario, el cual era “era una finca privada, la cual con el tiempo (por razones de venta o alguna deuda contraída con las autoridades; según anécdotas) pasó a manos de la municipalidad quien empezó a desmembrar la finca y venderla por lotes a personas de salamá y a personas inmigrantes de la región”⁹⁸

Es importante hacer mención que en la tercera etapa (1,973 a la fecha) del crecimiento urbano de Salamá, aunque es hacia el sector norte donde se desplaza hoy día la ciudad, en el sector sur, en la parte alta del barrio El Calvario, la municipalidad vendió lotes pequeños a personas de escasos recursos que se quedaron sin techo a causa del terremoto y que no tenían donde construir. Por lo general antiguos inquilinos de casas destruidas. Salamá se encuentra en el centro de las fallas Motagua, Polochic, es por ello que se clasifica como zona siniestral y fue uno de los Departamentos más dañados por el evento telúrico del 4 de febrero de 1,976.⁹⁹

“El lugar donde estaba el Templo, era un gran paraje, sin viviendas.. El lugar donde se construyó el templo, fue escogido por la vista que se podía tener de varios puntos de Salamá así como por lo alto del lugar. Antes habían pocas viviendas pero en el último decenio se empezó a poblar en mayor parte por personas de las afueras del lugar.

El agua potable que servía a Minerva y llegaba hasta el centro venía del Cerro de la Cruz, fue la primera agua potable que hubo; habían como alcantarillas (de ahí el nombre al Barrio Alcantarilla) donde pasaba el agua, tenían como rejillas de metal y tenían puertas donde las limpiaban. El agua venía de un lugar llamado la Presa.”¹⁰⁰

Hacia el año 1,955 parte de los sectores donde inicia la calle Minerva (desde la Plazuela la Infiesta), contaban con algunas viviendas.

Según referencia del señor Florentín López en 1,960 se comenzó a poblar con cuatro familias de escasos recursos las cuales al habitar estos terrenos carecían

⁹⁸ Entrevista personal con Juan Samora Beltrán. (Habitante del Barrio el Calvario).

⁹⁹ Valiente Conde, Edwin Franciné. Normas y Sistemas constructivos para la ejecución de viviendas urbanas de Salamá.B.V.

¹⁰⁰ Matías López Paz. Op..Cit.

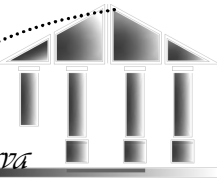

Vista antigua del Parque
Plazuela la Infiesta

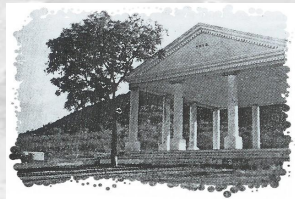

Vista antigua del Templo
Minerva, Salamá



Vista antigua del Templo
El Calvario

de todos los servicios a tal extremo que para abastecerse de agua acudían al Río Salamá. Antiguamente el camino que conducía al Barrio “**El Calvario**” era de veredas, una que conducía a lo que actualmente es La Tejera y la otra que conducía al sector Minerva, llegando hasta el Barrio La Alcantarilla. Una vereda más conduce al Cerro de La Santa Cruz, el cual es visitado por propios y extraños, así mismo por muchos ambientalistas que se dedican a la protección y conservación del mismo.¹⁰¹

Dentro de los atractivos del Barrio, que al igual que el Templo Minerva, forman parte del patrimonio cultural de Salamá, están El **Templo del Calvario**, ubicado sobre una colina al sur, después de un ascenso de 120 gradas se llega al atrio, desde donde se puede apreciar la ciudad; construido aproximadamente en el siglo XVII.

Como protector de la ciudad se encuentra la Reserva Forestal del **Cerro de la Santa Cruz**, desde el cual se puede apreciar no sólo el Barrio el Calvario, sino toda la ciudad de Salamá. El 3 de mayo se celebra el Día de la Santa Cruz. En la actualidad se han llevado a cabo varios proyectos en pro de la conservación del Cerro la Santa Cruz, entre ellos podemos mencionar la Propuesta de “Parque Ecoturístico Cerro de la Cruz, Salamá, Baja Verapaz” de la estudiante de arquitectura Marta Julia Navarro M.

En esta época ya existía el **Templo Minerva**, el cual fue construido a principios del siglo XX, para ser más exacta en 1916, como una

imitación del Original Erigido en Grecia en Honor a La Diosa de la Mitología Griega.

Una parte importante dentro del Barrio el Calvario, es la **Escuela Urbana Mixta Barrio el Calvario Minerva**, que empezó a funcionar en una casa particular desde el 1 octubre de 1989, por iniciativa comunitaria y con un acuerdo con la municipalidad de ocupar para su construcción 603mts² ubicándose en la parte posterior al Templo Minerva, fue finalizada su construcción en mayo 1,994 durante el gobierno del Lic. Ramiro de León Carpio. Los planos de dicha institución estuvieron a cargo de dos epesistas de la Universidad San Carlos de Guatemala (Sergio Tenas y Mauricio Argueta), en el año 1,990 bajo la supervisión del Arq. Fernando Arriola.¹⁰²



FOTOGRAFIA 15
Vista de una de las calles que conduce al centro de Salamá
Fotografía proporcionada por el Ing. Enrique Escalante



FOTOGRAFIA 16
Vista desde el Cerro la Cruz al Templo Minerva
Fotografía proporcionada por el Ing. Enrique Escalante

¹⁰¹ Informe de Trabajo Social.

¹⁰² Entrevista con la Directora Meri Suleta Gálvez

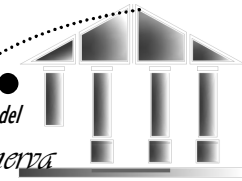

2.3 CLIMA Y TOPOGRAFÍA

Las condiciones climatológicas del barrio se aplican a las del contexto general antes mencionado.

Este sector de la ciudad, por estar ubicado en un cerro, es de topografía muy quebrada y pendientes bastante pronunciadas, el suelo es de una constitución muy rocosa.

2.4 GEOGRAFÍA HUMANA

2.4.1 LENGUAS Y GRUPOS ÉTNICOS

En el Barrio se habla el español el 100% de la población, aunque parte de ésta también conoce y habla otra lengua como el achí.



FOTOGRAFIA 17
Baile de los Mazates

Fotografía publicada en Internet:
www.comitelocal.org/salama/

2.4.2 RELIGIONES

Católica, Apostólica y Romana: 80%
Protestante (Evangélica), Carismática y otras 20%,
aproximadamente

2.4.3 DEMOGRAFÍA

Población Total: 3000 habitantes.
Ladinos: 80%
Indígenas: 20%

2.5 INDICADORES SOCIOLÓGICOS

No se cuenta con un estudio estadístico preciso, pero en el barrio hay profesionales en diversas Facultades, así como personas dedicadas al trabajo de construcción, de carpintería, así como también se puede observar que el 50% de las mujeres de esta población son amas de casa.

Actualmente la comunidad cuenta con una escuela que cubre toda la población escolar del Barrio El Calvario sector Minerva.

2.6 GEOGRAFÍA ECONÓMICA

La base económica de este sector radica en varios puntos, como lo es el cultivo de maíz y frijol, producción que está siendo afectada por la falta de terrenos que permitan esta labor. Otra fuente de producción la constituye la producción de teja, ladrillo y otros productos de barro. Se pueden observar también pequeños y grandes negocios dedicados a la venta de productos de consumo.



FOTOGRAFIA 18
Comercio dentro del Barrio El Calvario
Fotografía por: Norma Blanco C.

2.7 ATRACTIVOS TURÍSTICOS

Este sector de la ciudad cuenta con atractivos culturales y naturales muy importantes como lo es el ya famoso “Templo Minerva”, construido en el año de 1916. Sin olvidar la bella naturaleza del “Cerro de la Cruz”, donde se llevan a cabo tradiciones como el baile de Mazates, la majestuosa “Iglesia el Calvario”, todos ellos situados a distancias muy cortas del centro de la ciudad. Otras edificaciones que no son de interés turístico, pero forman parte de la comunidad y su fin es otro, son la Escuela de educación primaria, la Cancha de básquetbol, las dos iglesias evangélicas, cinco tiendas de consumo.



FOTOGRAFIA 19
“Vista del Cerro de la Cruz”
Fotografía por: Norma Blanco C.

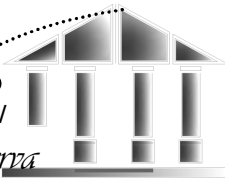

2.7.1 EVENTOS Y FESTIVIDADES

Las principales celebraciones son: la celebración del Día de la Virgen de la Ascensión (20.05). Otras celebraciones son las Primeras Comuniones (1era.semana de diciembre) en el Templo el Calvario.

El Día de la Santa Cruz (Del 0.2 al 0.3 de mayo), en donde se lleva a cabo una velada y el baile de los Mazates en el Cerro de la Cruz



FOTOGRAFIA 20
Ceremonia maya en el Cerro de la Cruz
Fotografía publicada en Internet. www.comitelocal

2.8 INFRAESTRUCTURA FÍSICA Y SOCIAL

Las viviendas del barrio son en su mayoría formadas por 3 dormitorios, sala-comedor y cocina, construidas de block y cubierta de lámina, teja o losa tradicional, el resto es de adobe y lámina, las características más comunes son las de piso de ladrillo de barro, torta de cemento o piso de granito.

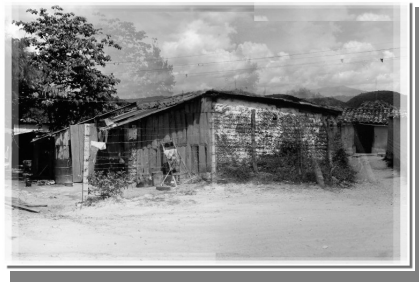

FOTOGRAFIA 21
Vivienda típica del Barrio El Calvario
Fotografía por: Norma Blanco C.

La comunidad cuenta con una cancha de básquetbol, que la utilizan como parte de recreación.

El Templo de Minerva, construido en el año 1916.

Escuela de educación primaria, construida de block y terraza de piso de granito.

Dos Iglesias evangélicas construidas de Block, techo de

lámina y piso de Granito, a donde asiste una pequeña parte de los vecinos a realizar sus actividades religiosas.

En el templo del Calvario se realizan las actividades religiosas del barrio. Especialmente el día 15 de enero que celebran el día del Señor de Esquipulas. A este lugar asisten ese día la mayoría de vecinos de Salamá, san Jerónimo y San Miguel Chicaj, ya que queman juegos pirotécnicos traídos de la Republica de El Salvador. Este templo está construido de techo de teja, paredes de barro y piso de granito.

El Barrio El Calvario cuenta con 5 tiendas particulares de consumo donde los vecinos obtienen artículos de primera necesidad.



FOTOGRAFIA 22
Vista de las Canchas deportivas frente al Templo Minerva
Fotografía por: Norma Blanco C.



FOTOGRAFIA 23
Iglesia Evangélica
Fotografía por: Norma Blanco C.

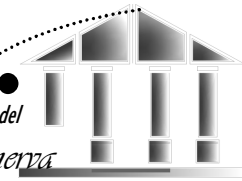

2.9 ESTRUCTURA ADMINISTRATIVA

2.9.1 SISTEMA POLÍTICO

Con el fin de lograr mejoras a nivel comunitario, según la Ley de Consejos de Desarrollo, se formarán Consejos comunitarios de Desarrollo COCODES, como es el caso del Barrio el Calvario, quien formó y legalizó su comité el 4 de abril del año 2,003, conformado por 12 personas del barrio y un alcalde auxiliar, apoyado por 3 alguaciles encargados de mantener un orden en la comunidad. Algunas de las funciones del COCODE son la de planear una efectiva participación de los vecinos en la solución de problemas con prioridad para el barrio.

También existe un Comité Pro Mejoramiento, integrado por 7 personas encargadas del mejoramiento y desarrollo del barrio.

2.9.2 DIVISIÓN DEL BARRIO

El barrio el Calvario se divide en tres sectores de nombre: Sector **Minerva**, Sector **La Tejera**, y Sector el **Calvario**. Ver Plano No.3 página 40 *Sectorización del Barrio El Calvario*.

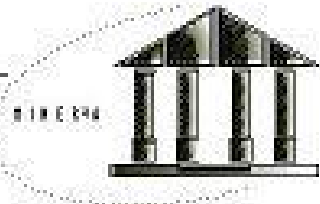

En este mapa del Barrio el Calvario se realizó la sectorización del mismo, ubicando tres sectores de nombres: El Sector Calvario, El Sector la Tejera y el Sector Minerva; este último es el sector donde se ubica el objeto de estudio (Templo Minerva) y su entorno inmediato. La presente sectorización fue hecha con la ayuda de los oficiales de catastro de la Oficina Municipal de Planificación de Salama, Baja Verapaz. Es importante aclarar que esta sectorización es una referencia de la población, pero no tiene ninguna sustentación legal.

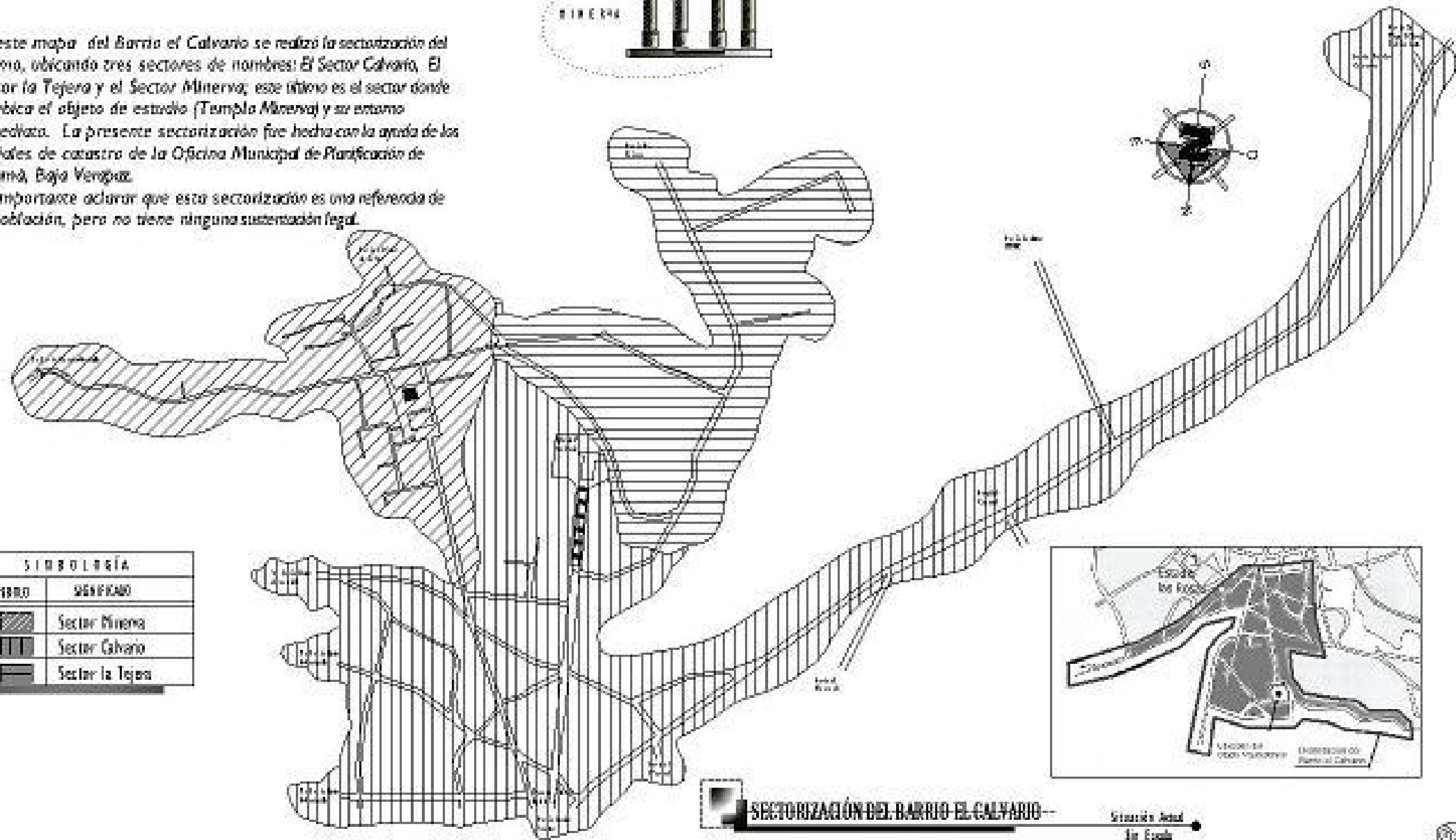

SIMBOLOGÍA	
USO	SEÑALADO
	Sector Minerva
	Sector Calvario
	Sector la Tejera

SECTORIZACIÓN DEL BARRIO EL CALVARIO Situación Actual Sin Escala

UNIVERSIDAD CARLOS DE CASTELLAN
Facultad de Arquitectura
CALLE 10-00A - 11 SALAMA, BAJA VERAPAZ
TEL: 06 23 23 23 23

CRITERIO: SECTORIZACIÓN DEL BARRIO EL CALVARIO
FUENTE: ELABORACIÓN PROPIA, SECTORIZACIÓN DE LOS OFICIALES DE CATASTRO O.H.P. DE SALAMA

TEMA: CONTEXTO PARTICULAR, BARRIO EL CALVARIO, CONOCIMIENTO DEL ENTORNO.
ESCALA: 1:000
No. PAGINA: 40

Restauración y Conservación del
Templo Minerva
y Sectorización de su Entorno Inmediato

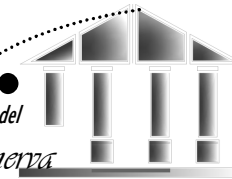

CONCLUSIONES DEL MARCO TERRITORIAL

CAPITULO III

El análisis y estudio del contexto general de nuestro tema, nos brinda parámetros históricos, de infraestructura, de geografía humana económica y administrativa que deberíamos tomar en cuenta para brindar un análisis del equipamiento existente en el contexto particular y el equipamiento que se necesita para satisfacer las necesidades de sus habitantes.

También es importante destacar el avance a nivel institucional, que la municipalidad, ya pueda contar con el apoyo de las COCODES, para ser intermediarios entre las necesidades de su población o comunidad y la municipalidad.

Dentro de la descripción del contexto particular (Barrio El Calvario), podemos observar que cuenta con un particular paisaje, que no poseen muchos de los lugares adyacentes a la zona, lo que constituye al emplazamiento en un lugar apto para el desarrollo turístico. Dentro de este paisaje se encuentra el Cerro de la Santa Cruz; tema que fue desarrollado dentro de la propuesta **Parque Ecoturístico, Cerro de la Cruz, Salamá, Baja Verapaz** de Marta Julia Navarro Monzón.

La zona circundante al monumento comprende varias áreas de interés para nuestro proyecto, como el área escolar, deportiva y cultural, así como el propio Templo Minerva. Se compone de otras actividades como las de vivienda, comercio, destinadas a la religión, etc.

Dentro del Marco Territorial se pudo delimitar el área de investigación y área de desarrollo de trabajo.

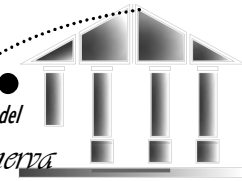

MARCO HISTÓRICO

*Templo Minerva erigido durante el gobierno del
Presidente Manuel Cabrera en la ciudad de Salamá,
Baja Verapaz en el año 1916.*



CAPITULO IV

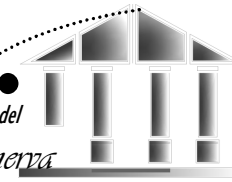

CAPITULO IV MARCO DE REFERENCIA HISTÓRICA DEL OBJETO



I. DESCRIPCIÓN HISTÓRICA GENERAL

I.1 ARQUITECTURA CLÁSICA GRIEGA

La arquitectura egea, desarrollada hasta el año 1500 a. de C. formó parte importante en el desarrollo del arte griego.

El estudio del arte griego se divide en tres etapas:

- El Período Arcaico: desarrollado en los siglos VII y VI a. de C.
- **El Período Clásico**
- El Período Helenístico o Postalejandrino: Desarrollado posteriormente a la muerte de Alejandro Magno.

El Período Clásico, llamado también **ático**, se desarrolló en los siglos V y IV a. de C. hasta el año 323 a.C. (450 - 430 a.C.), fecha de la muerte de Alejandro Magno. La cultura griega clásica es el modelo de perfección que la civilización occidental ha reconocido durante varios siglos de su historia. griega y su esplendor se dio durante los 30 años en que estuvo bajo la dirección de Pericles,

Uno de los desarrollos arquitectónicos más importantes de esta época fueron los **Templos**, cuya planta se derivó del mégaron micénico, los cuales cumplían la función de morada de la divinidad y no siendo más que excepcionalmente espacios para la congregación de los fieles, pero cuya dedicación era para un Dios.

Todas las partes del templo griego, decorado en su totalidad con vivos colores, se ordenan según estrictas leyes de simetría y proporción. Así, para que el templo no parezca deformado en la lejanía se aumenta sutilmente el tamaño de las columnas de los extremos, que de lo contrario parecerían más estrechas.

El número y disposición de las columnas sirve para diferenciar los diversos tipos de templos. Serán perípteros si las columnas rodean todo el perímetro exterior; próstilos, si sólo aparecen en la fachada; o anfipróstilos, cuando se sitúan en los dos lados cortos del templo.

Por último, según el número de columnas de la fachada se puede hablar de templo dístico (dos), tetrástilo (cuatro), hexástilo (seis), octástilo (ocho), etc.¹⁰³

Formado por una, dos o tres naves separadas por columnas, acostumbra a ser de planta rectangular, aunque también los hay circulares. Sus partes típicas en planta son: la *nao o cella* (capilla, recinto cerrado en el que se sitúa la estatua de la divinidad homenajeada y opistodomos.), el *pronaos* (vestíbulo) y el *opistodomos(sic)* (cámara posterior).

Las virtudes de equilibrio, claridad y sencillez se fijaron como norma de excelencia, la medida de todas las cosas, el tan manido canon de *Symmetria*.

La fachada de un templo griego era un aspecto estilísticamente muy importante, pues nos permite distinguir a que **orden** pertenece. (Modo de disponer los diversos elementos arquitectónicos de la cubierta y el soporte).¹⁰⁴ Constaba de: cornisa, frontón, friso, arquitrabe, triglifos, metopas, acroteras, entablamento, capitel, fuste y estilóbato, estereóbato. Primitivamente sólo se hacían de piedra los cimientos del templo; el resto era de ladrillo y madera. A partir del siglo VII a.C. se empezaron a hacer enteramente de piedra.

La arquitectura griega se desarrolla conforme a unos principios o normas, que constituyen los órdenes arquitectónicos o estilos. La creación de los diferentes

¹⁰³ www.Arte.griego.y.romano.htm.

¹⁰⁴ Enciclopedia Autodidáctica OCEANO, Vol.8 pag.2092

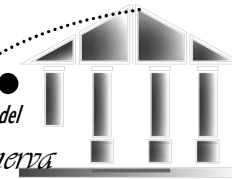

elementos arquitectónicos está determinada por el concepto de belleza. Éste se rige por la medida, la proporción. Los tres órdenes se diferencian por los elementos básicos que formaban las columnas: la basa (apoyo), el fuste (parte central) y el capitel (zona superior).

Los órdenes pertenecientes al arte griego son:

- El Orden Dórico
- El Orden Jónico
- El Orden Corintio

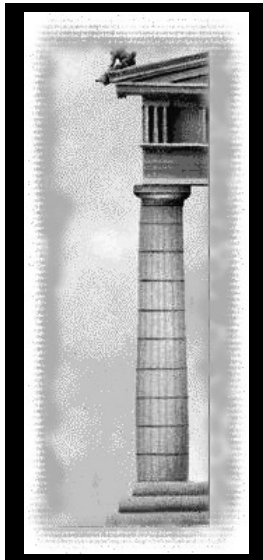

El tamaño de las columnas corresponde a una proporción o canon tomando como módulo, el diámetro del fuste en su base,

En Roma se utilizaron estos órdenes más el Toscano, que es originario del arte Etrusco (Roma), cultura que se desarrolló entre los siglos VIII y III a.C., siendo el siglo VI la época de su esplendor. Entre sus logros y aportes al arte está la introducción del arco y la bóveda desarrollados plenamente en el arte romano, sin olvidar la creación de la *columna toscana*.

En Roma también se hizo uso del Orden *Compuesto*, siendo este una fusión del jónico y el corintio. Ver pag.44 y anexo no.7

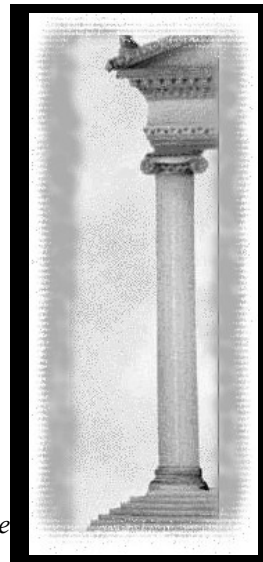

FOTOGRAFIA 24
ORDEN DÓRICO

Fotografía publicada en Internet. Arte griego y romano.htm

FOTOGRAFIA 25
ORDEN JÓNICO

Fotografía publicada en Internet. Arte griego y romano.htm

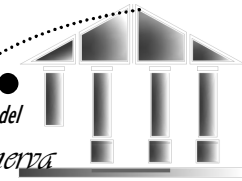

1.1.1 ESTILOS CLÁSICOS¹⁰⁵

ORDEN DÓRICO

El más antiguo y sencillo de los cinco órdenes clásicos, desarrollado en Grecia hacia el siglo VII a.C., e imitado más tarde por los romanos. Se caracteriza por tener columnas estriadas sin basa, capiteles sencillos y lisos que sostienen ábacos cuadrados, y entablamento formado por un arquitrabe liso, un friso de triglifos y metopas, y una cornisa cuyo goterón está adornado con mútulos. En el orden dórico romano las columnas son más esbeltas y, generalmente, tienen basa, el estriado es distinto o, a veces, inexistente, y el capitel consiste en una garganta perimetral, un equino y un ábaco moldeado.

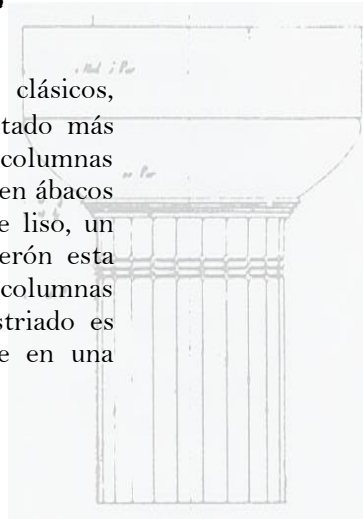

ORDEN JÓNICO

Orden clásico que se desarrolló en las colonias griegas del Asia menor durante el siglo VI a.C., caracterizado por las volutas espirales de su capitel. Las columnas tenían el fuste estriado y se apoyaban sobre una basa con molduras, soportaban un entablamento que consistía en un arquitrabe con imposta de tres franjas, un friso muy decorado y una cornisa en saledizo sobre dentículos y molduras con óvolos y dardos. Los tipos romanos y renacentistas están, a menudo, más elaborados, y las volutas suelen estar dispuestas a 45° con respecto al entablamento.



ORDEN CORINTIO

El más ornamental de los cinco órdenes clásicos, desarrollado por los griegos en el siglo IV a.C., pero empleado con mayor profusión en la arquitectura romana. Similar en muchos aspectos al orden jónico, pero generalmente de proporciones más estilizadas y caracterizado especialmente por un capitel en forma de campana profunda, decorado con hojas de acanto y un ábaco con lados cóncavos.

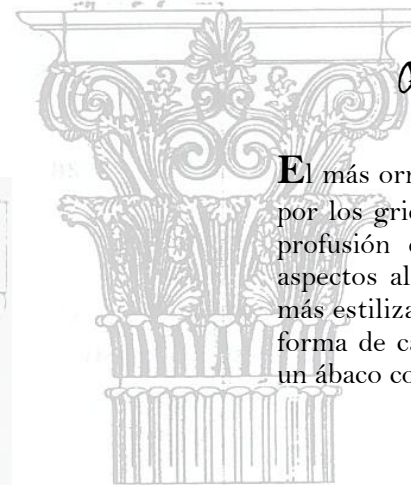

ORDEN TOSCANO

Orden clásico de origen romano que, básicamente, es una versión simplificada del dórico romano. Se caracteriza por las columnas y basas lisas, y porque, tanto los capiteles como el entablamento, carecen de cualquier decoración que no sea la de las propias molduras.

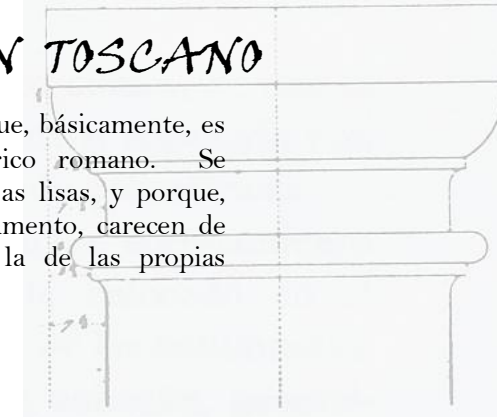

ORDEN COMPUESTO

Es una derivación del orden corintio, modificado por la superposición a las hojas de acanto corintias de cuatro volutas jónicas dispuestas en diagonal.



¹⁰⁵ Ching, Francis D.K. *Diccionario Visual de Arquitectura*.

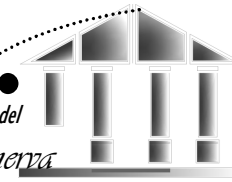

1.2 PERÍODO NEOCLÁSICO

El estilo único que posee la arquitectura antigua clásica, retomada por el neoclásico, se remonta a mediados del siglo XVIII y dura hasta principios del XIX. Iniciaremos por dar una definición clara de lo que representa el neoclasicismo.

*“Los teóricos del arte de este período definieron las nuevas tendencias neoclásicas afirmando que la belleza ideal no existe en la naturaleza, sino que corresponde al hombre crearla con la fuerza de su espíritu artístico; ahora bien, solamente los griegos alcanzaron en su arte esa plenitud, por lo que el artista moderno no tiene más remedio que imitarlos”.*¹⁰⁶

Es un estilo muy vinculado a la filosofía de las Luces y al desarrollo de la arqueología, que da un nuevo impulso al conocimiento de la Antigüedad clásica. *(Antes del Renacimiento italiano, ya Petrarca veía a la antigua Roma como una “época de la luz” y a la suya propia llena de oscuridad y tenebrosa ignorancia)*¹⁰⁷

La arquitectura del neoclásico se puede definir como sencilla en las formas y en su decoración, se utilizó mucho el orden dórico y estatuas de Grecia y Roma. Estilo que hizo gala de su elegancia y sobriedad. Su arquitectura se basa en la combinación de elementos geométricos puros.

Desde la segunda mitad del siglo XVIII, se inicia el abandono por el gusto rococó y se impone el neoclasicismo. Tres propuestas de este estilo son: el liberalismo, que predicaba la desaparición del absolutismo monárquico, la segunda el liberalismo socioeconómico y por último una de carácter ideológico y filosófico: el racionalismo empírico. Con la irrupción del gusto neoclásico, se inicia un afán por la reproducción de las obras antiguas. *En realidad, entre el rococó y el neoclasicismo, más que una disputa de estilos artísticos, lo que se opone es una visión diferente del devenir de la historia. El neoclasicismo no se conforma con la dicha, prefiere la verdad.*

Durante este mismo período, la arquitectura estaba separada en dos bandos principales, a partir de entonces, y hasta la “regeneración” del neogótico por los románticos, los edificios oficiales y construcciones importantes que aspirasen a una cierta severidad y “elegancia” optaban, en general por el Neoclasicismo.¹⁰⁸

El neoclásico retoma las obras definidas como Clásicas, las cuales responden a un gusto por el orden, el equilibrio y la serenidad. El respeto hacia el arte de la Antigüedad clásica, su imitación o el tomarlo como ejemplo ideal, habían ido apareciendo paulatinamente en las corrientes del arte europeo. Entre los factores más importantes y trascendentales para el surgimiento, expansión y adaptación de este movimiento fue, primero las excavaciones y descubrimientos de monumentos, descritos como antiguos y segundo el creciente rechazo del arte rococó.

El movimiento neoclásico, forma parte de las **Corrientes Historicistas**, ya que una de estas corrientes era referida al opulento clasicismo de siglo anterior, y otra que conectaba con las nuevas teorías estéticas estimuladas por descubrimientos arqueológicos de la *Antigüedad grecorromana*. Otros estilos historicistas son: el renacentista, para la construcción de palacios y neobarrocos, para teatros, el exótico oriental, mudejarista.

El dominio del estilo neoclásico, era alcanzado al iniciarse el siglo XIX, predominando en toda Europa, imponiéndose en Francia, en los países identificados con el Imperio napoleónico, teniendo más influencia en particular en Gran Bretaña y en Alemania.

El simbolismo que tomó este movimiento, tomó forma en la construcción de una serie de edificios gubernamentales partiendo de base ideológica, como es el caso de Los Estados Unidos de América del Norte.¹⁰⁹

*En la Grecia clásica, los monumentos se hallan profundamente influenciados por la idea democrática. No se da ahí la autoglorificación, sino que los ciudadanos se preocupan por honrar los méritos humanos de un semejante distinguido, sin que hubieran de intervenir connotaciones religiosas. Grecia conmemora en sus monumentos, las hazañas militares, las obras públicas, los tratados firmados con otros pueblos, el culto religioso, los difuntos.*¹¹⁰

Esta filosofía de honrar los méritos humanos, las hazañas militares y tratos con el pueblo, son tomadas dentro del neoclásico en Guatemala, por el Lic. Manuel Estrada Cabrera.

¹⁰⁶ Enciclopedia Autodidáctica OCEANO, Vol.8 pag.2140

¹⁰⁷ Historia Universal del Arte, El siglo XIX. Volumen VIII. Editorial Planeta.

¹⁰⁸ Historia del Arte, Rococó y neoclasicismo. Volumen 11. Instituto Gallach.

¹⁰⁹ Historia Universal del Arte, El siglo XIX. Volumen VIII. Editorial Planeta.

¹¹⁰ Chanfón Olmos, Carlos. Fundamentos Teóricos de Restauración.



1.3 PERÍODO NEOCLÁSICO EN GUATEMALA

Después de los terremotos de 1773 la ciudad de Guatemala inició la búsqueda de otro lugar para el traslado. Luego de varias discusiones se eligió el valle de la Ermita.

El nuevo cambio de asiento de la ciudad conllevó un nuevo estilo arquitectónico; en la recién estrenada ciudad se construyen monumentos, iglesias y edificios bajo patrones neoclásicos, aún cuando conservan en alguna medida los elementos que caracterizaron a la ciudad barroca de Antigua.

La nueva ciudad fue trazada bajo los cánones urbanísticos de la Antigua, delineada por el ingeniero Luis Diez Navarro, junto al cual trabajaron Narciso José de León, Luis de Alba y Francisco Arjona, que sembraron las estacas, tiraron las cuerdas y delimitaron las plazas.

Esta corriente era sinónimo de modernismo y de excelente gusto y los artistas más importantes lo cultivaban. Se dio una transformación en las construcciones, como consecuencia de la transición del barroco al neoclásico en las que se mantenía un aire masivo con torres bajas y gruesos muros debido a los terremotos, por lo que no se permitían construcciones altas y gráciles de torres elevadas y muros delgados.

A pesar del decidido apego al estilo neoclásico, surgieron templos, edificios e iglesias que contenían elementos de uno y otro estilo. El grueso público gustaba aún del barroco y un amplio sector del mundo intelectual participaba de este arte. Como consecuencia de esta dualidad de opinión estética varias iglesias ostentaban fachadas neoclásicas, mientras que sus interiores estaban decorados según el gusto del barroco. Podría decirse que tras una aparente sumisión exterior al estilo neoclásico, el barroco seguía cobijando en los interiores; tales son los casos de las iglesias de la Merced, El Carmen, Capuchinas y Santa Rosa.¹¹¹

El Neoclásico viene a ser la expresión de aquellas élites de poder que a través de la ideología racionalista mecanicista de los cánones clásicos europeos, manifestaban su concepción acerca del destino económico y cultural de las sociedades latinoamericanas. No es sino hasta treinta años después del inicio de este movimiento, que se empezó a notar influencias extranjeras del neoclasicismo.

“Los monumentos que se erigieron en la época de Manuel Estrada Cabrera fueron entre otros: Monumento Conmemorativo al Ferrocarril del Norte o Monumento a la Fama, Monumento a José Batres Montúfar, Mapa en Relieve, etc. Los edificios públicos más importantes fueron: Hospital General, Asilo de Dementes, Dirección General de Correos, Aduana Central, Asilo Joaquina, Templo Minerva, la Legación Inglesa, Palacio Arzobispal, Portal del Señor y Portal del Gobierno. La ciudad fue destruida por los terremotos de 1917-18 por lo que muchos de sus edificios importantes desaparecieron o fueron muy modificados. Con esto se perdió gran parte del aspecto arquitectónico de la época.”

Este movimiento simbolizó una gran influencia en el período presidencial del licenciado Manuel Estrada Cabrera, instituyendo diversas actividades cuyo fin era el promover un país cultural y de niveles educativos altos, sin olvidar la represión en la que estaba el pueblo.¹¹²

La Catedral. (Ubicada en la 7ª. Avenida entre 6ª. y 8ª. calles, Zona 1). El neoclásico, en Guatemala, se inicia con la construcción de la Catedral; y este edificio, representa el símbolo de la nueva escuela y las nuevas ideas que presidieron la arquitectura y otras artes en nuestro país, por espacio de más de cien años.¹¹³ Una de las más bellas obras de la época colonial es la Catedral Metropolitana,



Iglesia la Merced



Iglesia Catedral



Congreso de la República

¹¹² Mejía Herrera, Juan Carlos *La Arquitectura estatal de la época de Manuel Estrada Cabrera.*

¹¹³ Chinchilla Aguilar, Ernesto. Op.Cit.

¹¹¹ Chinchilla Aguilar, Ernesto. *Historia del Arte en Guatemala.*

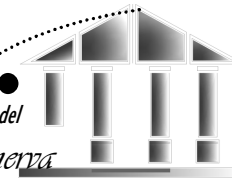

*Teatro Municipal
Quetzaltenango*



*Catedral Metropolitana de
Quetzaltenango (Iglesia
del Espíritu Santo)*



Palacio Nacional

cuyo estilo es neoclásico. La construcción se inicia en julio de 1782, y concluye en 1812. Posteriormente en 1815 se construyen las torres, y en 1881, el atrio. Ha sido sometido a una serie de reconstrucciones, pues los terremotos del siglo XX ocasionaron serios daños a su estructura.¹¹⁴

Dentro de la ciudad encontramos un ejemplo claro de este estilo, “El Templo Minerva” que se ubicaba en el centro del Hipódromo del Norte (Ver casos análogos), donde se encuentra también el Mapa en Relieve, otro ejemplo por mencionar, es el Teatro Nacional inaugurado en 1859, hoy desaparecido.



FOTOGRAFIA 26
Teatro Colón de Guatemala
Fotografía publicada en Internet:
http://www.postcardman_net-99637-jpg

Otro aspecto importante de analizar y estudiar es la esencia filosófica del humanismo, ya que este movimiento nos permitirá una comprensión más esencial del estilo de los Templos Minerva. Iniciaremos por dar una definición de humanismo:

“Sirve para designar toda aquella literatura de imitación de las dos lenguas de la antigüedad latina y griega, que floreció primeramente en Italia, donde fue Tetrarca su iniciador; y luego en los diversos países de Europa, en los cuales, esta imitación, fue la que preparó la aparición de las diversas literaturas nacionales”

Es por lo tanto el Humanismo una concepción del orden universal donde el hombre es considerado superior a todo lo demás, donde el hombre es tenido como el fin de todo lo creado. En una palabra, “el Humanismo es esencialmente una relación de Universo a Hombre”.

Refiriéndose a los movimientos culturales que dieron origen al Renacimiento. El término humanismo es usado también, con independencia de la vinculación cronológica a los siglos xv – xvi, para asignar a todo movimiento cultural interesado o dedicado al estudio, la investigación o actualización de la cultura antigua.

Por otro lado se hace uso del término humanismo, con un sentido distinto, para indicar cualquier teoría o doctrina de atención filosófica que intente aclarar la significación del hombre dentro del mundo, sus valores y formular un ideal en función de estos valores y de esa significación.

El humanismo en este sentido, <tiende esencialmente a hacer al hombre más verdaderamente humano y a manifestar su grandeza original haciéndole participar en todo cuanto puede enriquecerle en la naturaleza y en la historia...; requiere a un tiempo que el hombre desarrolle las virtualidades en él contenidas, sus fuerzas creadoras y la vida de la razón, y trabaje para convertir las fuerzas del mundo físico en instrumentos de su libertad>.

¹¹⁴ Página de Internet. Viaje a Guatemala-Prensa Libre.htm



2. DESCRIPCIÓN HISTÓRICA PARTICULAR

2.1 ORIGEN DE LOS TEMPLOS MINERVA EN GUATEMALA

El general José María Reina Barrios ocupó la presidencia de Guatemala desde el 15 de marzo de 1,892 y estando en la presidencia fue asesinado el 8 de febrero de 1,898, noche en la cual asumió el poder el licenciado don Manuel Estrada Cabrera, ocupando por largos 22 años, del 15 de marzo de 1,898 al 8 de abril de 1,920, al ser derrocado por los movimientos del partido Unionista.¹¹⁵

Las obras de Reina Barrios fueron continuadas durante la prolongada dictadura de don Manuel Estrada Cabrera, aunque con menos calidad y mayor lentitud.¹¹⁶ Entre las obras realizadas en su período mencionamos: La Penitenciaría, edificio de la Propiedad Inmueble, edificio de la Exposición y monumentos como el de Cristóbal Colón, Justo Rufino Barrios, Miguel García Granados.

Durante el transcurso de su presidencia, Estrada Cabrera inauguró tramos de ferrocarril, hogares de maternidad, escuelas, hospitales, asilos y teatros eran impresionantes, no bastaban para que se convirtiera en un líder singular. ¿Cómo distinguirse de sus antecesores y cómo hacer que nunca lo olvidaran? Estas eran, quizá, las dos preguntas que ocupaban obsesivamente el cerebro de don Manuel.

A estas preguntas encontraría la respuesta luego de un año de gobierno, en su consejero, el escritor Rafael Spínola.¹¹⁷

Spínola había concebido la idea en 1899, sugiriendo al gobernante que al finalizar el ciclo escolar se celebraran fiestas para reconocer y honrar a los alumnos y maestros de cada establecimiento. Estas celebraciones serían llevadas a cabo en los portales de un templo griego que honraría a Minerva, la diosa de la sabiduría, el conocimiento y de la guerra. Dando inició a las fiestas de **Minerva o Minervalias**.

Como el natalicio de Estrada se celebraba el 21 de noviembre y el año lectivo finalizaba en octubre, ambas ocasiones complementaban todo este paisaje cultural.

*La primera fiesta de Minerva tuvo lugar el día que Estrada Cabrera cumplió 42 años, el 21 de noviembre de 1,899. Jefes políticos departamentales, comandantes en armas, jueces, figuras políticas y ciudadanos prominentes remitían sus felicitaciones por escrito o asistían personalmente a las inauguraciones. A partir de ese momento las Minervalias se celebraron cada fin de año académico, usualmente a partir del último domingo de octubre. En general duraban varios días y entronizaron a Estrada Cabrera como único **Benemérito de la Patria**. A veces las festividades se alargaban hasta el 21 de noviembre, para que el pueblo festejara simultáneamente el cumpleaños del mandatario a quien tanto quería.¹¹⁸*

Las fiestas a Minerva (**Minervalias**) hechas ley mediante Decreto No.604 del 28 de octubre de 1899 el cual dice:

Decreto 604 Manuel Estrada Cabrera. Presidente Constitucional de la República de Guatemala.

Considerando:

Que es un deber de todo gobierno que se inspire en el progreso y bien de la patria poner cuantos medios estén a su alcance para mejorar la condición y porvenir moral de un pueblo, cosas ambas que indudablemente radican en la educación que se le dé a la juventud, y que es muy justo tanto el coronar de una manera digna los trabajos del magisterio, en cuyas manos está depositado el porvenir de la nación, como el estimular con manifestaciones de público regocijo los esfuerzos y tareas de la juventud estudiosa. Por tanto decretó:



Templo Minerva Diario de Centro América 1916

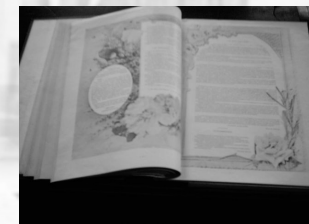

Album Minerva II 1900 -1901

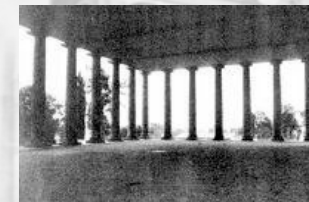

Interior del Templo Minerva

¹¹⁵ Gaitán, A. Hector. *Los Presidentes de Guatemala*. Historia y Anécdotas.

¹¹⁶ Chinchilla Aguilar, Ernesto. *Historia del Arte en Guatemala*. Arquitectura, Pintura y Escultura.

¹¹⁷ Rendón, Catherine. *Minerva y la Palma*. El enigma de don Manuel.

¹¹⁸ Rendón, Catherine. *Minerva y la Palma*. El enigma de don Manuel.

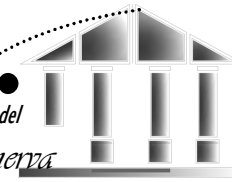

ARTICULO UNICO. Se destina el último domingo de octubre de cada año, comenzando con el presente para la celebración de una solemne fiesta popular y en general en toda la República, consagrada, exclusivamente a ensalzar la educación de la juventud, festividad a la cual están obligados a asistir los directores, profesores y alumnos de todos los establecimientos de enseñanza de la república”

Dado en el Palacio del Poder Ejecutivo: en Guatemala a veintiocho de octubre de 1,899- Mnauel Estrada Cabrera. ¹¹⁹

En muchos pueblos, se dieron a la tarea de construir su propio templo Minerva, aunque en condiciones más desfavorables, haciendo uso del cobro de impuestos para su construcción. Usualmente utilizaban materiales de las regiones, como cemento, techos de lozas o aluminio. Estas construcciones no tienen las condiciones para durar mucho tiempo, pero sí fueron hechas para cumplir su labor de *adulación y servilismo*, otorgando a su creador un método para difundir su control, mantener el orden en el pueblo, lealtad y vender su imagen de *déspota ilustrado* a países como Estados Unidos y Europa.

Los Templos Minerva, representaban el centro de diversas actividades de tipo social, cultural y educativo, dirigido a todos los niveles sociales, niños, adultos.

Tanto servilismo no siempre era voluntario. Había actos compulsivos como el decreto 604, que ordenaba a los trabajadores participar en un desfile durante las Minervalias; quienes no lo hacían, eran condenados a trabajos forzados y a construir caminos. Entre más rico el ciudadano, más sutil era su homenaje. Estas celebraciones en honor del conocimiento también eran actos de alianza, típicos de una forma peculiar de lealtad americana. Mientras que las Minervalias implicaban formar y consolidar los valores de una sociedad digna, el tipo de gobierno que operaba detrás de ella era todo lo contrario. Servilismo, hipocresía y humillación completaban el sistema político. Esto no evitó que muchos continuaran disfrutando de las fiestas Minerva, pero detrás de toda la pompa estaba el lado más oscuro y menos inocente del régimen. ¹²⁰



27. La Diosa Minerva conduce a Cabrera, autonombrado “Supremo Sacerdote” de sus cultos y festividades. Fuente: Minerva y la Palma el enigma de Don Manuel.

Por el año 1,899, ya se sentía un ambiente muy militarizado, ya que por ordenes de Estrada Cabrera se instituyeron enseñanzas de tácticas y ordenanzas militares en las escuelas primarias, haciendo esto obligatorio mediante el decreto del 16 de junio de 1,900. En el año 1,907, estas tácticas fueron implantadas en las aulas de la Universidad de San Carlos. Haciendo con ello que durante las fiestas cada estudiante cargara un rifle y marcharan en forma militar.

No se escatimaban gastos, especialmente cuando se trataba de exportar la idea del renacimiento educativo mediante la publicación de los **Álbumes de Minerva**, que conmemoraban las celebraciones de todos los años. La mayoría de los libros contenían poemas, partituras musicales de compositores guatemaltecos, fotografías de escenas locales y desfiles de las Minervalias y alegóricos cuadros vivos de jóvenes ladinas vestidas de blanco. También aparecían poemas y citas de conocidos escritores, políticos y figuras públicas de todo el mundo. Algunos se referían directamente a los esfuerzos de Estrada Cabrera por promover la educación. ...

En 1,900 había por lo menos 38 escuelas privadas en la capital. Cuando Estrada Cabrera llegó al poder reabrió todas las escuelas clausuradas durante los últimos años de la presidencia de Reyna Barrios. Los colegios particulares que más popularidad tenían eran los organizados por órdenes religiosas. En 1,913 un viajero inglés, Domville-Fife, reportó que no había menos de 1262 colegios en toda la República. Los salarios de maestros eran pequeños y mínimos, y el escritor Cardoza y Aragón calcula que el alfabetismo en esa época era del 90% entre la clase media alta. En las regiones indígenas, generalmente en el altiplano, se acusaba a los maestros de no enseñar a sus alumnos a leer y a escribir, y forzarles a trabajar. ¹²¹

La cantidad de escuelas en Guatemala era tan

¹¹⁹ Album de Minerva Guatemala 1899-1900

¹²⁰ Rendón, Catherine. *Minerva y la Palma*. El enigma de don Manuel.

¹²¹ Diario la Hora. Cultura. Guatemala de la Asunción. Semana 13 al 20 septiembre 2,003.

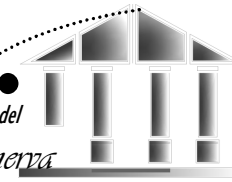

impresionante que en 1902 el gobierno chileno envió una delegación a estudiar el fenómeno, con la posible idea de poner en práctica algunos de sus métodos. Resultó que la mayoría de las escuelas listadas estaban sin terminar.

“Entre las anécdotas más destacadas de esta época está la relatada por Miguel Idígoras Fuentes, quien también sería presidente, encontró que estas celebraciones le despertaron el interés por la mitología griega y la historia, y los desfiles se le tornaron una experiencia inolvidable: ... *Teníamos que marchar con fusil y desde allí partíamos hasta el templo de Minerva. No podíamos movernos, rascarnos, ni nada, sólo marchar, y había miles de muchachos. Al llegar al templo se premiaban a los mejores profesores y a los mejores alumnos. Pronunciaban discursos. Después llegaba nada menos que el poeta Chocano, hacía un poema o declamaba... Después repartían comida... La fiesta era para los niños y al terminar regresaba el desfile. Por la tarde había carreras de caballos en el Hipódromo del Norte. Llegaban don Manuel en su coche... me regalaron un diccionario copiado de los franceses, llamado Larousse Ilustrado, no con colores, y este diccionario me sirvió para aprenderme desde la A hasta la Z. de esos regalaban como 200 libros. Regalaban lapiceros, cuadernos, de todo, pero por lista; y estaban o están las estampas de las señoritas de Belem uniformadas, y las profesoras con unos enormes sombreros de plumas de aquel tiempo, plumas de avestruz...*

*A finales del siglo XIX Guatemala era un mundo pequeño e íntimo donde mucho se podía saber acerca de alguien por la ropa que llevaba, la casa donde vivía, las iglesias y colegios a los que pertenecía, además de su nombre.*¹²²

Durante su presidencia, entre los setenta y ochenta, Barrios estableció Escuelas de Artes y Oficios, las cuales habían desaparecido por falta de interés del gobierno y por falta de fondos. Estrada Cabrera aprobó la reapertura de centros educativos públicos, los cuales habían sido cerrados por su antecesor, Reyna Barrios. El decreto que contiene esta declaración es el 573 de fecha 11 de febrero de 1898. **Ver anexo No.4** En 1,906 Estrada Cabrera reabrió muchos de estos colegios de enseñanza técnica, bajo el nombre de Escuelas Prácticas. En cada cabecera departamental había una y ofrecían cursos de tres años en una variedad de habilidades prácticas y técnicas. Las Escuelas Prácticas estaban

divididas por sexo y enseñaban diferentes oficios: algunas daban cursos de albañilería y carpintería mientras que otras enseñaban repostería y costura. Al final de sus estudios, los alumnos egresaban con las credenciales necesarias para impartir clases o trabajar en el oficio que habían escogido.¹²³

Cuando algún departamento no contaba con un Templo Minerva para celebrar las fiestas escolares, estas se llevaban a cabo en las escuelas prácticas.

En estas fiestas se daban demostraciones militares, ya que tanto a estudiantes de diversos niveles como a maestros se les preparó bajo estudios militares y a encaminar su enseñanza bajo modelos de defensa del liberalismo. Las escuelas prácticas se dividían en escuelas elementales, tres grados (primero, segundo y tercero); escuelas complementarias, tres grados (cuarto, quinto y sexto). Los únicos departamentos, que contaban con la escuela complementaria en su cabecera fueron: Guatemala, Sacatepéquez, Alta y Baja Verapaz, Quetzaltenango, San Marcos, Totonicapán, Sololá y Chiquimula. Durante este período la realidad de pobreza en la población, el poco apoyo de becas a los estudiantes de escasos recursos, la falta de estímulos y sueldos miserables a los maestros, se escondían tras la fachada de las **Fiestas minerva**.

El propósito económico y político de las escuelas prácticas se llevó a cabo en todos los Departamentos, a excepción de El Progreso y Santa Rosa. Según cuadro de datos en Baja Verapaz la escuela práctica de varones tuvo un costo de \$72,000, teniendo como propósito primordial la utilización de estos proyectos para utilización propagandística. Una de las crisis de las Escuelas Prácticas, fue la del año de 1,912, de las 25 existentes, únicamente 15 de ellas funcionaban. Entre las causas de desaparición de las escuelas prácticas, a la caída del gobierno, fueron: el saqueo, el mal y alto costo de funcionamiento, falta de apoyo en la implementación de talleres, faltas de pago a los maestros, por ser usadas como instrumento de propaganda, etc.¹²⁴

Todos estos acontecimientos causados por las Minervalias y lo que conllevaban, sirvió para proyectar y dar a conocer a Guatemala, como una de las repúblicas más instruidas de Centro América.

A pesar de la represión y el servilismo, las Minervalias sobresalen como uno de los pocos legados de los veintidós años del régimen de Estrada Cabrera. Ver anexo No.5

¹²² Rendón, Catherine *Minerva y la Palma*. El enigma de don Manuel.

¹²³ *Diario la Hora*. Cultura. Guatemala de la Asunción. Semana 13 al 20 septiembre 2,003.

¹²⁴ Arriola Mardoqueo. *Historia de las Escuelas Prácticas durante el gobierno de Manuel Estrada Cabrera*.

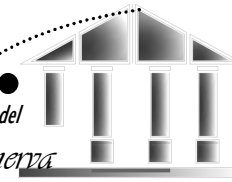

2.1.1 CARACTERÍSTICAS DE LOS TEMPLOS MINERVA¹²⁵

- I** Se construyeron en las cabeceras de los veintidós Departamentos, para que se celebraran las fiestas Minervalias en los mismos.
- I** Generalmente tenían seis columnas, ya sean jónicas o dóricas, en la fachada las más grandes; y cuatro en la fachada los de menor tamaño.
- I** En la fachada era colocada la inscripción “MANUEL ESTRADA CABRERA BENEMÉRITO DE LA PATRIA”. Nombre que con el tiempo sería intercalado con el de “MANUEL ESTRADA CABRERA PADRE DE LA JUVENTUD ESTUDIOSA”
- I** Eran colocados en la parte más importante de la población, generalmente en la parte más alta, par que dominara la misma.
- I** Tenían el Tímpano de la fachada decorado con alegorías a la diosa Minerva, generalmente pintados.
- I** La alegoría del Templo de la capital era una escultura.

Se puede afirmar que su estilo era Neoclásico, ya que se tomó como referencia algunas de las características del Templo más destacado del período clásico griego, el Partenón.

Elementos Neoclásicos que componen la Arquitectura Guatemalteca con relación al clásico Griego.

Cuando se compara lo notable del Partenón, es el estudio refinado de las proporciones de los elementos plásticos, los cuales conducen a las llamadas correcciones ópticas y la calidad escultórica de su ejecución. Pero considerando su situación en el paisaje y la relación de la escala con los otros edificios de la Acrópolis además de los espacios que la vinculan, cuidadosamente estudiados para valorizar las construcciones.

¹²⁵ Bono Thomas, Joseph. *Generalidades sobre la Conservación de Sitios y Monumentos.*

Estrada Cabrera y los creadores del templo de Minerva no entendieron este valor, miraron el Partenón tal como puede verse un dibujo geométrico, en el cual falta el paisaje y el hombre, de modo que cuando Estrada Cabrera quiso levantar los templo de Minerva en todo el país, trató de imitarlo pero no entendió, o no podía entender que el cambio de escala, paisaje, tenía que producir un efecto diferente de él de un templo clásico griego, por lo que se cometieron muchos errores, primero el de crear una mala imitación; siendo el peor de todos estos defectos la expresión simbólica que se le dio al Templo y su uso psicológico.

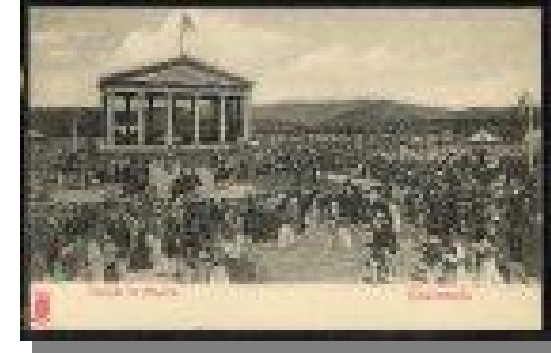

FOTOGRAFIA 28
Templo Minerva de Guatemala
Fotografía publicada en Internet. :
http://www.postcardman_net-99637-jpg

Si analizamos el templo de Minerva vemos que se trata de un edificio público en el que la imagen del Estado debía aparecer como la expresión de un poder absoluto y supremo, de allí que este tratado fuera de la escala humana de donde el ciudadano encontraba un ambiente psicológico superior a él.

El templo de Minerva además se aparta de la escala humana para lograr una ampliación mística del valor espacial, además afirma el dominio racional de la mente ordenadora de Estrada Cabrera, y exalta la forma clásica para el valor práctico de la estructura. La superficie del plano se prolongó hacia arriba para que el campo adscrito a éste se percibiera de manera más clara. Además el acceso preciso y el uso de grada se elevó para que actuara de soporte visual; elevar el plano le suponía proporcionar un lugar de refugio frente a las actividades que se desarrollaban a su alrededor. Habrá obras que estén fuera de la escala humana desde un punto de vista físico, pero que mantienen su valor porque están en relación con el ambiente histórico y por tanto afirman su carácter de arquitectura, aunque la época, la situación cultural no son familiares a nosotros,

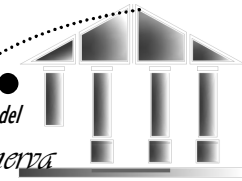

sin embargo, el goce y el orgullo que estos edificios puedan producirnos como otras obras de gran valor. No queda de ninguna manera menospreciado.¹²⁶
Hasta que un día a principios de los años cincuenta, durante la presidencia de Jacobo Arbenz, un funcionario del gobierno consiguió el permiso para dinamitar el templo de la Ciudad de Guatemala con el fin de construir un campo de deportes.

2.3. ANÁLISIS COMPARATIVO NACIONAL

2.3.1 TEMPLO MINERVA DE GUATEMALA

En el año de 1,902 el presidente Estrada Cabrera, solicitó la construcción del Mapa en Relieve de la República al ingeniero Francisco Vela, ubicándolo en el Hipódromo del Norte al final de la avenida Simeón Cañas. Este fue el lugar escogido para la ubicación del Templo de Minerva.

El Templo de Minerva. Escenario de las fiestas de la juventud estudiosa.

Dando un aspecto majestuoso con sus veinte enormes columnas Jónicas y su arquitectónico frontispicio, todo de concreto.

El venezolano don Santiago González, fue contratado para realizar las esculturas de los tímpanos del Templo de Minerva.¹²⁷

Era dedicado con su estilo griego a la diosa de la sabiduría: Minerva, para celebrar en dicho templo, cada mes de octubre las fiestas de la niñez estudiosa.

En 1901 el Óscar Wilde latinoamericano y el hombre de letras más ilustre de Guatemala, Enrique Gómez Carrillo, hablaron en la Minervalia de la capital. En 1909 el poeta peruano José Santos Chocano, considerado el Walt Whitman de la América española, habló en representación del incipiente periodismo

centroamericano. El popular poeta guatemalteco Máximo Soto Hall fue ovacionado en numerosas oportunidades por las multitudes congregadas en las fiestas de Minerva. Su presencia deleitaba a los estudiantes y ciudadanos más inquisitivos y, en ese sentido, las Minervalias de Estrada Cabrera fueron un gran éxito.¹²⁸



FOTOGRAFIA 29
Templo Minerva de Guatemala
Fotografía publicada en Internet. :
http://www.postcardman_net-99637-jpg



FOTOGRAFIA 30
Templo Minerva de Guatemala
Fotografía publicada en Internet. :
http://www.postcardman_net-99637-jpg

¹²⁶ Herrera Mejía, Juan Carlos. *La Arquitectura Estatal de la Época de Manuel Estrada Cabrera 1898-1920.*

¹²⁷ Chinchilla Aguilar, Ernesto. *Historia del Arte en Guatemala.* Arquitectura, Pintura y Escultura.

¹²⁸ *Diario la Hora.* Cultura. Guatemala de la Asunción. Semana 13 al 20 septiembre 2,003.

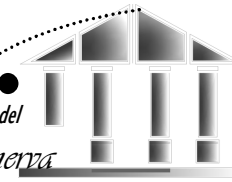

2.3.2 TEMPLO MINERVA DE QUETZALTENANGO

El licenciado Manuel Estrada Cabrera no sólo se concentró en la capital edificando sus obras, escogiendo su ciudad natal: Quetzaltenango, para la edificación de un templo a Minerva semejante al ya existente en la ciudad capital.

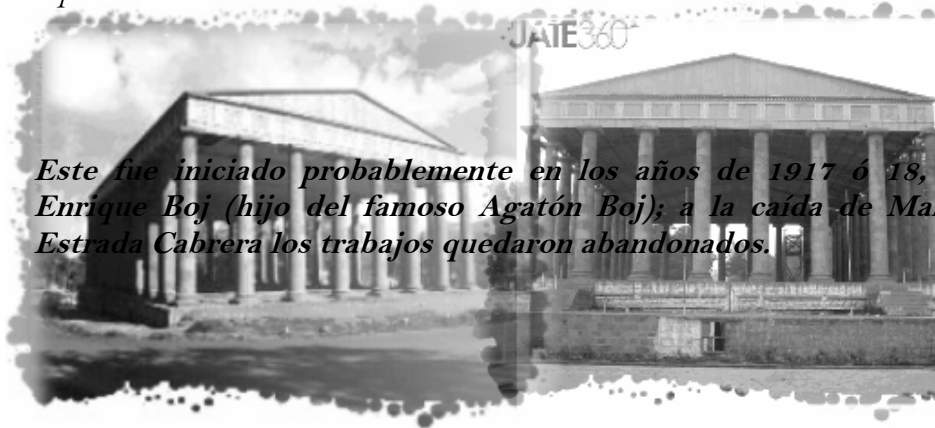

Este fue iniciado probablemente en los años de 1917 ó 18, por Enrique Boj (hijo del famoso Agatón Boj); a la caída de Manuel Estrada Cabrera los trabajos quedaron abandonados.

FOTOGRAFIA 31

Templo Minerva de Quetzaltenango

Fotografía publicada en Internet:
Quetzaltenango-Templo a Minerva Galeria fotografica de Guatemala.htm

Los trabajos quedaron en cimientos de las 36 columnas, que tienen 5 metros de profundidad por 3 metros en cuadro de espesor; estaban asimismo esculpidas ya las basas de

las columnas, en piedra blanca, compuestas de cuatro piezas; cada plinto con sus respectivos bloques de 1.5 metros de longitud por 0.75 metros de ancho y 0.55 metros de grueso. La administración municipal quezalteca del año de 1973 decidió techar el Templo, colocándole estructura de hierro con cielo falso, esto no siguió las especificaciones del neoclásico, “pues el costo hubiera sido exagerado y no se encontró el plano original para saber a ciencia cierta a qué orden pertenecían, ya que las columnas estaban inconclusas”.¹²⁹

¹²⁹ Rivas L., Carlos. Quetzaltenango, Guatemala, América Central.

2.1.3.3 TEMPLO MINERVA DE CHIQUIMULA

En 1903 se realizaban en Chiquimula celebraciones en un improvisado Templo, que se levantaba al final de la 7ª Avenida Norte, es decir, una cuadra antes, hacia el poniente del lugar donde en 1908 se construyó el que actualmente está, ya remodelado, y el cual se levantó con los dineros recaudados por el “Comité de Minerva”, que funcionó primero para recoger las contribuciones no menores de un peso, destinadas a su construcción. Con el correr del tiempo, el Templo a Minerva ha servido para el inicio de diferentes desfiles, ferias, circos, ventas de mayoreo y como campo de basquetball.¹³⁰



Hoy luce hermoso, fue remodelado completamente y además, se construyó una Plaza frente a él, la cual se denomina ‘Plaza de la Cultura’.

FOTOGRAFIA 32

Templo Minerva de Chiquimula

Fotografía publicada en Internet: www_chiquimulaOnline_com:archivos

¹³⁰ Pagina de Internet. www_ChiquimulaOnline_com.htm

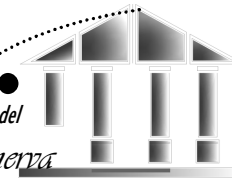

CONCLUSIONES DEL MARCO HISTÓRICO

CAPÍTULO IV

El contexto Histórico en que se desarrolla el movimiento del culto a un dios, en este caso a la diosa Minerva, tiene su origen en la antigua Grecia, en donde se desarrollaron una serie de monumentos en honor a sus dioses.

El período clásico representó el esplendor en la creación de templos, los cuales eran construidos siguiendo un canon de simetría, el cual contaba con composiciones en equilibrio, con claridad y sencillez.

Todo este acontecimiento glorioso de la arquitectura, fue retomado por el período Neoclásico, en una forma sencilla, tanto en las formas como en el decorado. Este movimiento tuvo sus inicios en Europa.

Tal movimiento no podía dejar de influenciar en América, llegando a nuestro país Guatemala, junto con el cambio de asentamiento al valle de la Ermita. Este estilo Neoclásico prevalece a finales del siglo XIX y principios del XX, se refleja en las fachadas de muchas iglesias como la Merced, Santo Domingo, etc..

Otro bien patrimonial, que refleja la arquitectura Neoclásica se puede ver en la construcción de los Templos Minerva, construidos durante la presidencia del Lic. Manuel Estrada Cabrera, en todos Departamentos de Guatemala, quedando a la fecha sólo los Templos Minerva de Quetzaltenango, Chiquimula, Salamá, Estos templos representaban un enfoque educativo de celebraciones y premiaciones a personajes del ámbito de la educación, usando como recurso las “Minervalias”.

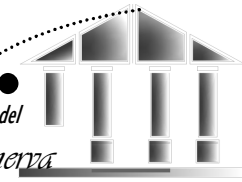

MARCO

CONOCIMIENTO DEL ENTORNO INMEDIATO

CAPITULO V

*Templo Minerva erigido durante el gobierno del
Presidente Manuel Cabrera en la ciudad de Salamá,
Baja Verapaz en el año 1916.*



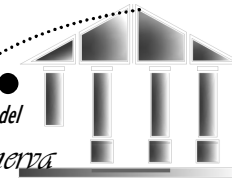

CAPITULO V CONOCIMIENTO DEL ENTORNO INMEDIATO



1. CONCEPTUALIZACIONES

El Entorno Inmediato son las áreas circundantes a nuestro emplazamiento o a nuestra zona de estudio. Edificaciones, espacios urbanos, elementos naturales, etc., que rodean y enmarcan a un monumento formado con él un conjunto característico.

En el marco Teórico – Referencial, **conceptualizaciones del Entorno**, se describen algunos conceptos relacionados con el entorno inmediato. **Ver pags. 17 y 18.**

El Entorno Inmediato del Templo Minerva comprende viviendas ubicadas sobre la 6ta. Avenida de la zona 4. (lado este y oeste). En el lado norte frente al Templo se encuentra ubicada una cancha deportiva, donde practican con mayor frecuencia deporte y es utilizada para área de juego por los alumnos de la Escuela Minerva, escuela que se encuentra ubicada frente a la fachada sur del Templo Minerva. Frente a la parte posterior de la escuela, es decir sobre la 1ra. Calle “B” de la zona 4., se encuentran ubicadas varias viviendas y comercios.

2. ANTECEDENTES HISTÓRICOS

“La localización en tiempo y espacio es muy necesaria para el arquitecto restaurador, puesto que sin ella se vería limitada a emitir juicios puramente formales que lo privarían de comprender la esencia misma de los valores de un monumento.”¹³¹

¹³¹ Ceballos, Mario. *Conservación de Monumentos*

El entorno Inmediato al monumento son algunas viviendas ubicadas dentro del Barrio El Calvario. En el mes de agosto de 1,976 (post-terremoto), se indica que habían en el área urbana de Salamá 998 viviendas. De las cuales 95 eran parte del Barrio El Calvario. ¹³²

Ver Página Reseña Histórica del Barrio el Calvario en el Contexto Particular.

3. DESCRIPCION DEL ENTORNO

3.1 USO ACTUAL DEL SUELO

El uso del suelo se compone por aproximadamente catorce (14) viviendas, tres (3) viviendas-comercio, utilizadas para ambos fines. También se compone de una tienda ubicada sobre el lado izquierdo del ingreso al templo. Hay dos terrenos baldíos que se encuentran sin ningún tipo de mantenimiento, dentro del entorno se cuenta con una cancha deportiva en condiciones muy desfavorables.

3.2 ANÁLISIS AMBIENTAL DEL ENTORNO INMEDIATO

En el área circundante al Templo Minerva, hay muchos espacios descuidados y faltos de mantenimiento, que con mucha regularidad se encuentran saturadas de basura. Las viviendas se ven afectadas por la cantidad de polvo que en épocas de vientos fuertes entra en ellas.

Todo el entorno se encuentra afectado por la contaminación visual que produce el cableado eléctrico aéreo, el mobiliario urbano, como las cabinas telefónicas. Otro factor que afecta visualmente es la cantidad de rótulos en los comercios.

El transporte, que actualmente son vehículos particulares que circulan en el área, afectan con humos, gases, ruidos tanto a las edificaciones como al entorno natural del mismo. Las vibraciones es otro factor del transporte que afecta en menor escala actualmente, a las construcciones circundantes a las vías vehiculares, provocando agrietamientos en los muros.

¹³² Valiente Conde, Edwin Franciné. *Normas y Sistemas constructivos para la ejecución de viviendas urbanas de Salamá.B.V.*

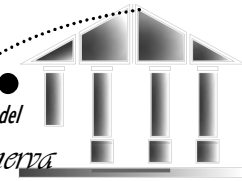

3.3 ANÁLISIS DE LA RED VIAL QUE CONECTA AL ENTORNO

Al área se puede ingresar por la 6ta. avenida zona 1, ingreso de doble vía, para paso vehicular y peatonal, adoquinada y empedrada, la cual viene del parque “Plazuela la Infiesta” y del centro, considerando éste el ingreso principal al objeto arquitectónico.

Otro ingreso es por la 1era. Calle “B” zona 4 (lado este), de doble vía, para paso peatonal y vehicular, calle de terracería. La cual conecta el objeto arquitectónico con el Barrio la Alcantarilla.

Otros ingreso al objeto es por la calle que viene del Cerro la Santa Cruz (1era. Calle “C” zona 4), la calle que viene de las Tejas (5ta. avenida zona 4, cruce por la 1era. Calle “C” zona 4), ambas hacia la 1era. Calle “B” zona 4. El ingreso a muchas de las viviendas se efectúa por medio de callejones de uso peatonal exclusivamente. **Ver planos no.7 página no.60**

3.4 ANÁLISIS DE LA ESTRUCTURA URBANA DEL BARRIO CALVARIO

La definición del trazo del entorno está en función de la ubicación del Templo Minerva, formando una figura rectangular delimitada por las fachadas de las viviendas, cuyo eje principal de ingreso (A) viene de la Plazuela la Infiesta, y otros cuatro ejes secundarios conforman los ingresos a las demás viviendas, a excepción de la Escuela Minerva que impide la vista y aprecio al Templo Minerva en su parte posterior, todas las viviendas están ubicadas de manera tal que se pueda apreciar el Templo desde el ingreso principal y desde otros puntos se aprecia por su tamaño.

Los hitos que están comprendidos dentro del barrio son: El Parque Plazuela la Infiesta, la Iglesia El Calvario, El Cerro Santa Cruz, la Escuela Minerva y el Templo Minerva.

Los recorridos que atraviesan el emplazamiento, en este caso el barrio, son la Ruta 4, la 5ta. avenida (hacia el Calvario) y la 6ta. avenida (hacia Minerva). De ellos el recorrido principal es la avenida Minerva. Entre los ingresos alternos al objeto son por la 1era. calle “B” zona 4, desde el barrio Alcantarilla y desde la Tejas. Los nodos ubicados dentro del emplazamiento se encuentran localizados, el primero que permite desplazarse a la Ruta 4, al calvario y otro a la calle Minerva; el segundo que permite desplazarse al Cerro la Cruz, a la 1ra. Calle y otro a la 1era. Calle “C”. **Ver mapa de Análisis de Legibilidad no.8 pag. No.61**

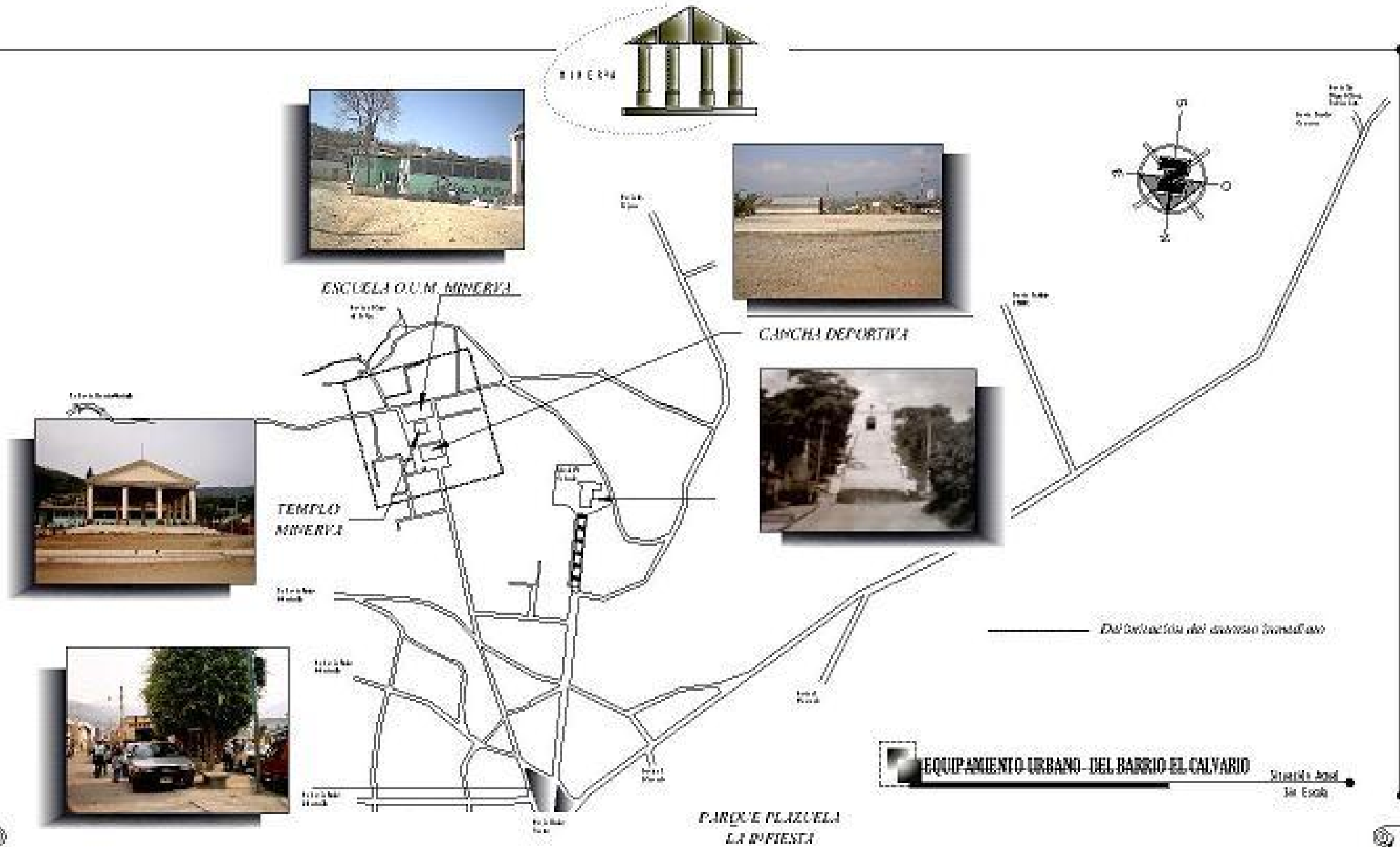

UNIVERSIDAD SAN CARLOS DE GUATEMALA
Facultad de Arquitectura

SEMINARIO: II SEMANA 2012 Y 2013.
Taller: San Carlos

CENTRICO: EQUIPAMIENTO URBANO DEL BARRIO EL CALVARIO

FUENTE: ELABORACIÓN PROPIA

TEMA: CONOCIMIENTO DEL ENTORNO INMEDIATO

ESCALA: 1:300

N. PAGINA: 37

Restauración y Conservación del
Templo Minerva
y Revaloración de su Entorno Inmediato

MINERVA

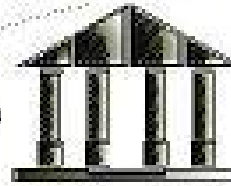

ANÁLISIS DE LA COMPOSICIÓN DEL ENTORNO URBANO

El área que comprendemos como el espacio arquitectónico a trabajar, se encuentra marcado dentro de la gráfica adjunta. Dentro de él podemos observar que se encuentra compuesto en su aspecto habitacional aproximadamente por 14 viviendas, de las cuales el 75 % son construcciones de block y el 25 % de adobe, cubiertas de lámina y teja. Dentro del aspecto comercial, encontramos que hay 3 viviendas - comercios y 1 comercio o tienda. Hay un terreno baldío. Dentro del aspecto educativo se cuenta con una Escuela Oficial Urbana Nilda Rivera. Parte importante de esta escuela es la cancha deportiva que se encuentra al frente del Templo, usada para diferentes actividades de recreación para la escuela. Frente a dicha cancha se encuentra una Iglesia Evangélica. Dentro del entorno encontramos el objeto arquitectónico más representativo del área, ya que forma parte del aspecto cultural, El Templo Minerva. El ingreso al Barrio El Calvaria, o más específicamente al Templo Minerva se realiza por una calle empedrada. El ingreso a todas las calles y callejones se realiza por calles de terracería de doble vía en su mayoría.

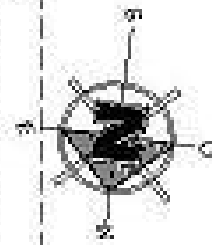

SÍMBOLOGÍA	
SÍMBOLO	SIGNIFICADO
	Comercio, Tienda
	Vivienda
	Terreno baldío
	Calle de terracería
	Terracería + pedón
	Calle empedrada
	Doble vía
	Una vía



Imagen del Ingreso al Entorno del Templo Minerva

Fotografía por: Marcos Rivera C.
Diseño y Análisis: Marcos Rivera C.

COMPOSICIÓN URBANA
Escala: 1:1000

UNIVERSIDAD SAN CARLOS DE GUATEMALA
Facultad de Arquitectura

CALLE Y TORRE: 11-201492, 2002 Y 10116.
Teléfono: 8000-123456

OBJETIVO: ANÁLISIS DE LA COMPOSICIÓN URBANA DEL ENTORNO INMEDIATO AL TEMPLO

FUENTE: ELABORACIÓN PROPIA

TEMA: CONOCIMIENTO DEL ENTORNO INMEDIATO

ESCALA: SIN ESCALA

NÚMERO DE PÁGINAS: 30

Restauración y Conservación del
Templo Minerva
y Revalorización de su Entorno Inmediato

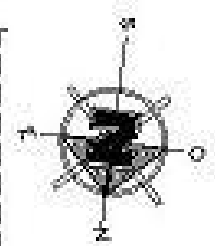
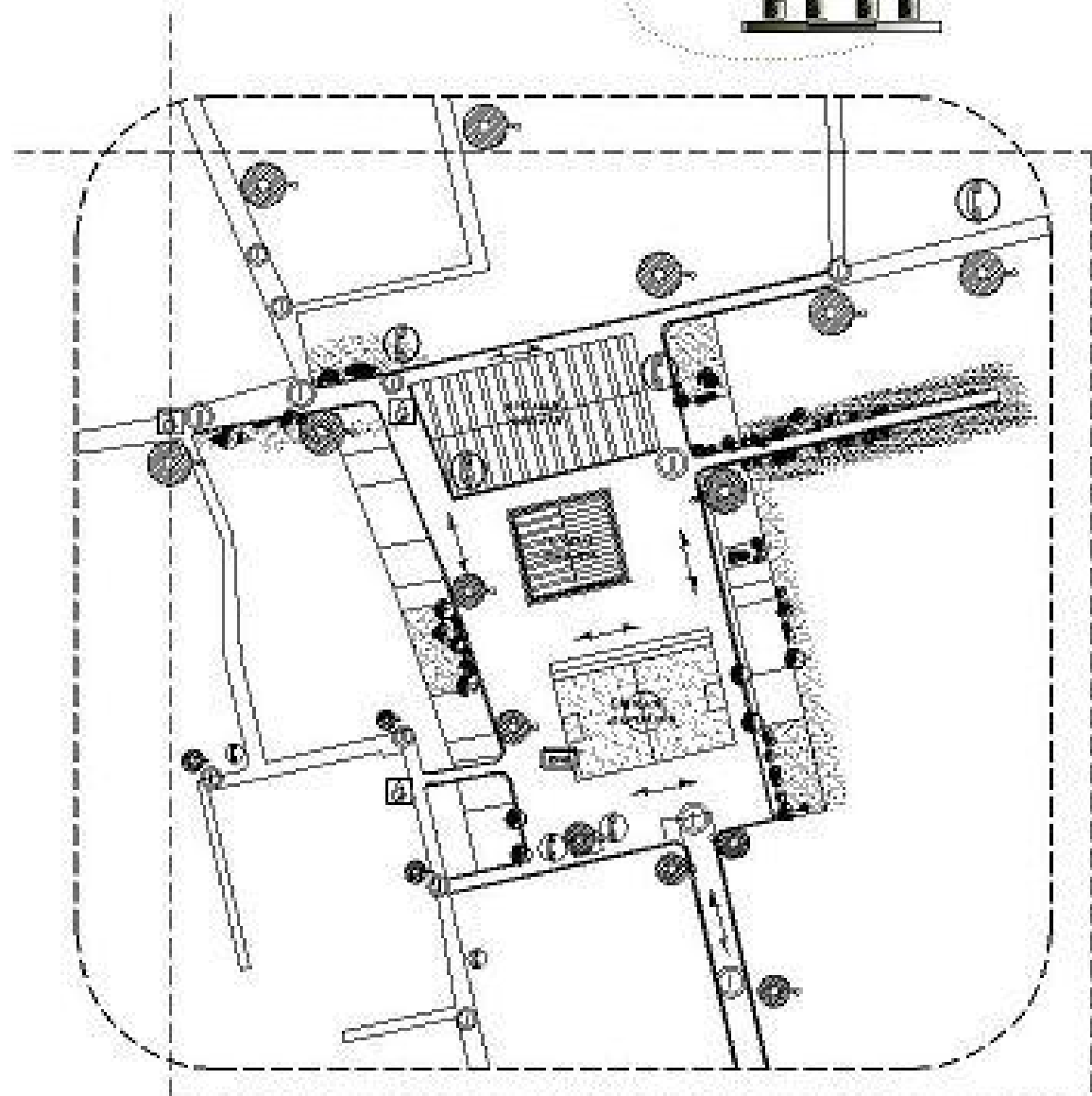

SIMBOLOGÍA	
SÍMBOLO	SIGNIFICADO
	Caja de agua potable
	Cabina telefónica
	Poste de teléfono
	Botadero
	Poste de cable TV
	Poste de electricidad
	Poste de visita drenaje

En este plano se describen gráficamente todas las instalaciones públicas con las que cuenta el entorno inmediato al Templo Minerva, entre las cuales mencionamos alumbrado público, registro de drenajes, cabinas telefónicas, etc. Y dentro del mismo plano ubicamos el sentido de las vías, las cuales son en su mayoría de doble vía y en los callejones sólo es permisible la circulación peatonal.

PLANO DE INFRAESTRUCTURA Y VÍAS DE PASO 1:1000

UNIVERSIDAD DE GUATEMALA
Facultad de Arquitectura

PROYECTO: EL TEMPLO DE MINERVA
DISEÑADO POR: [Nombre]

CONTENIDO: PLANO DE INFRAESTRUCTURA Y VÍAS DE PASO

FUENTE: ELABORACIÓN PROPIA

TÍTULO: CONDOMINIO DEL ENTORNO INMEDIATO

ESCALA: SIN ESCALA Nº. PASIFIA: 33

Restauración y Conservación del
Templo Minerva
y Reintegración de su Entorno Inmediato

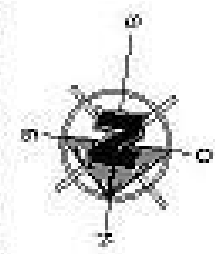
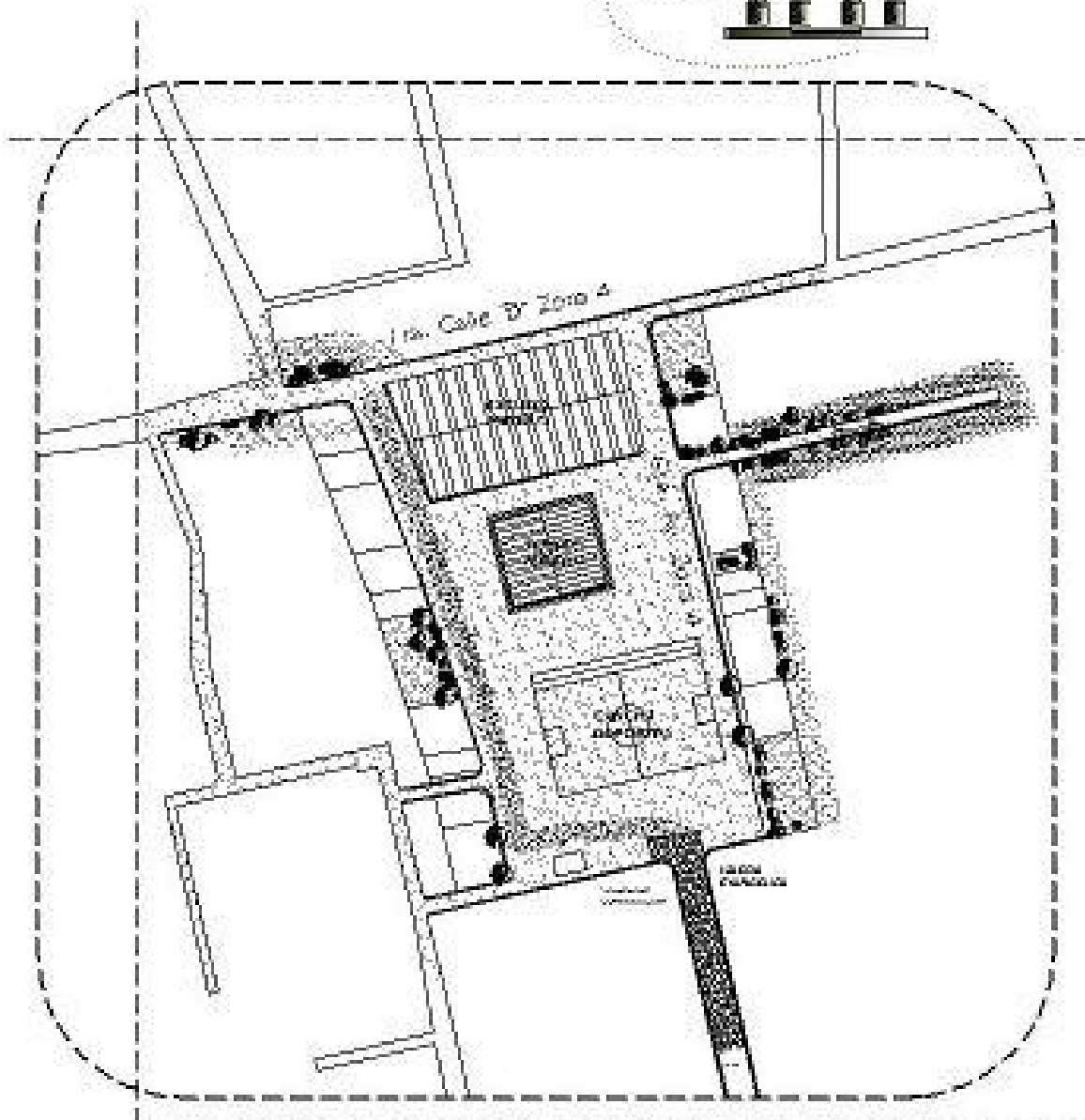
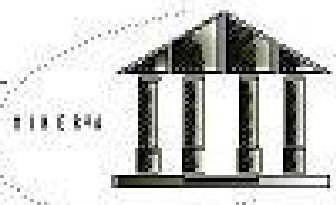

SIMBOLOGIA	
SIMBOLO	SIGNIFICADO
	Calle asfaltada
	Calle adoquinada
	Calle de terreno
	Calle empedrada

En este plano se describen gráficamente los tipos de materiales empleados en las calles, callejones y avenidas principales. Se deduce que dentro del entorno no hay ningún tipo de material bituminoso, las calles y avenidas del entorno inmediato son de terreno natural. La avenida principal que conecta el entorno está adoquinada y al final empedrada.

PLANO DE TIPOS DE CALLES Y NOMENCLATURA

UNIVERSIDAD SAN CARLOS DE GUATEMALA
Facultad de Arquitectura

17 JUN 1999 11:59 AM, 5528 Y:1916
12 ms desde Internet

OBJETIVO: PLANO DE TIPOS DE CALLES Y NOMENCLATURA

FUENTE: ELABORACIÓN PROPIA

TEMA: CONDOMINIO DEL ENTORNO INMEDIATO

ESCALA: SIN ESCALA

N. PAGINA: 60

Restauración y Conservación del
Templo Minero
y Restauración de su Entorno Inmediato

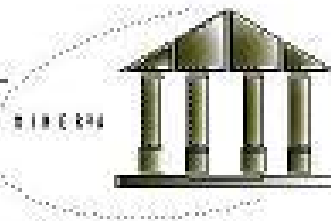

SIMBOLOGIA	
SIMBOL	SIGNIFICADO
	Paseos o rutas cortadas que atraviesan el emplazamiento
	Paseo principal
	Mancha principal
	Ingreso urbano
	Hitos urbanos

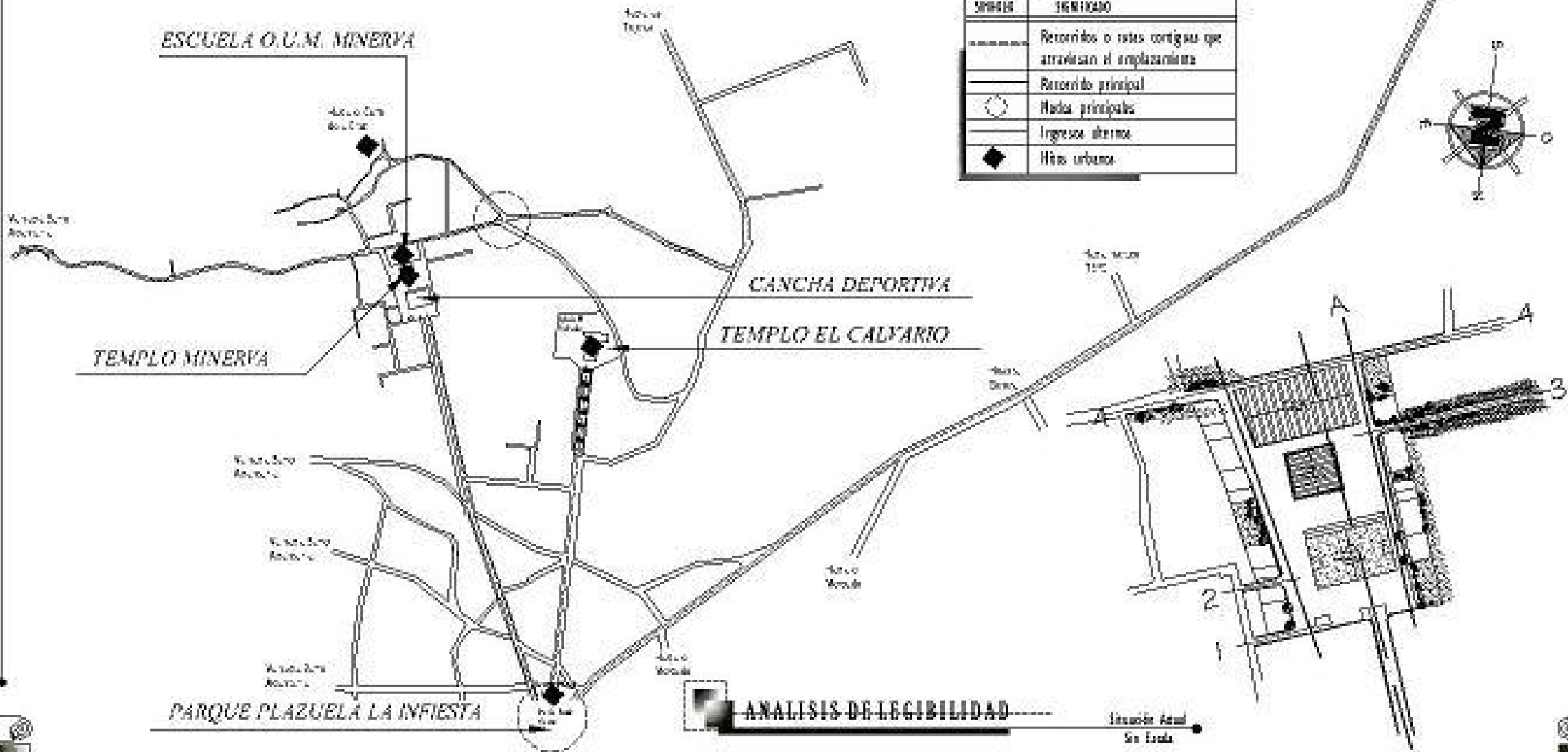
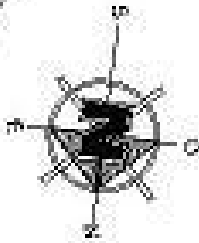

ANÁLISIS DE LEGIBILIDAD

Situación Actual
Sin Escala

UNIVERSIDAD SAN CARLOS DE GUATEMALA
Facultad de Arquitectura

CONTENIDO:

ANÁLISIS DE LEGIBILIDAD
DEL BARRIO EL CALVARIO

TEMA:

CONDICIONAMIENTO DEL ENTORNO INMEDIATO

Restauración y Conservación del
Templo Minerva
y Restauración de su Entorno Inmediato

PROFESOR TUTOR: DR. SALVADOR VILLALBA
Tutor de la Facultad de Arquitectura

FUENTE:

ELABORACIÓN PROPIA

ESCALA: 1:300

Nº PAGINA: 61

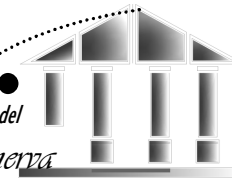

4. LEVANTAMIENTO FOTOGRÁFICO

Viollet-Le-Duc ponía especial énfasis en la responsabilidad de documentar las intervenciones con fotografías del estado del monumento, antes, durante y después de la restauración. ¹³³

El levantamiento fotográfico en este caso nos permitirá analizar de manera separada y por lote los componentes de cada *espacio arquitectónico* ¹³⁴ inmediato, en torno al Templo Minerva. Se analizará a través de la observación fotográfica, las proporciones de fachadas, algunos materiales, vegetación, así como parte de los agentes externos que afectan los inmuebles en general, como la tierra, la maleza, la basura, la contaminación visual por saturación publicitaria y de cableado eléctrico.

Un levantamiento fotográfico consiste en la toma de fotografías generales y de detalle interiores y exteriores, teniendo este material se procede a analizarlo. ¹³⁵

El análisis fotográfico del templo se realiza en forma más detallada de cada elemento que integra al mismo, detectando a su vez algunas fallas en forma general.

¹³³ Chanfón Olmos, Carlos. Fundamentos Teóricos de Restauración.

¹³⁴ “Los espacios arquitectónicos sólo pueden ser captados a través de los sentidos, el Arq. Villagrán los clasifica en espacios Habitables, los espacios Fisonómicos o de estar, los espacios Distributivos para circular y los espacios Auxiliares o de complemento, que podemos llamar ambientales.” Ceballos, Mario. Conservación de Monumentos

¹³⁵ Ceballos, Mario. Conservación de Monumentos

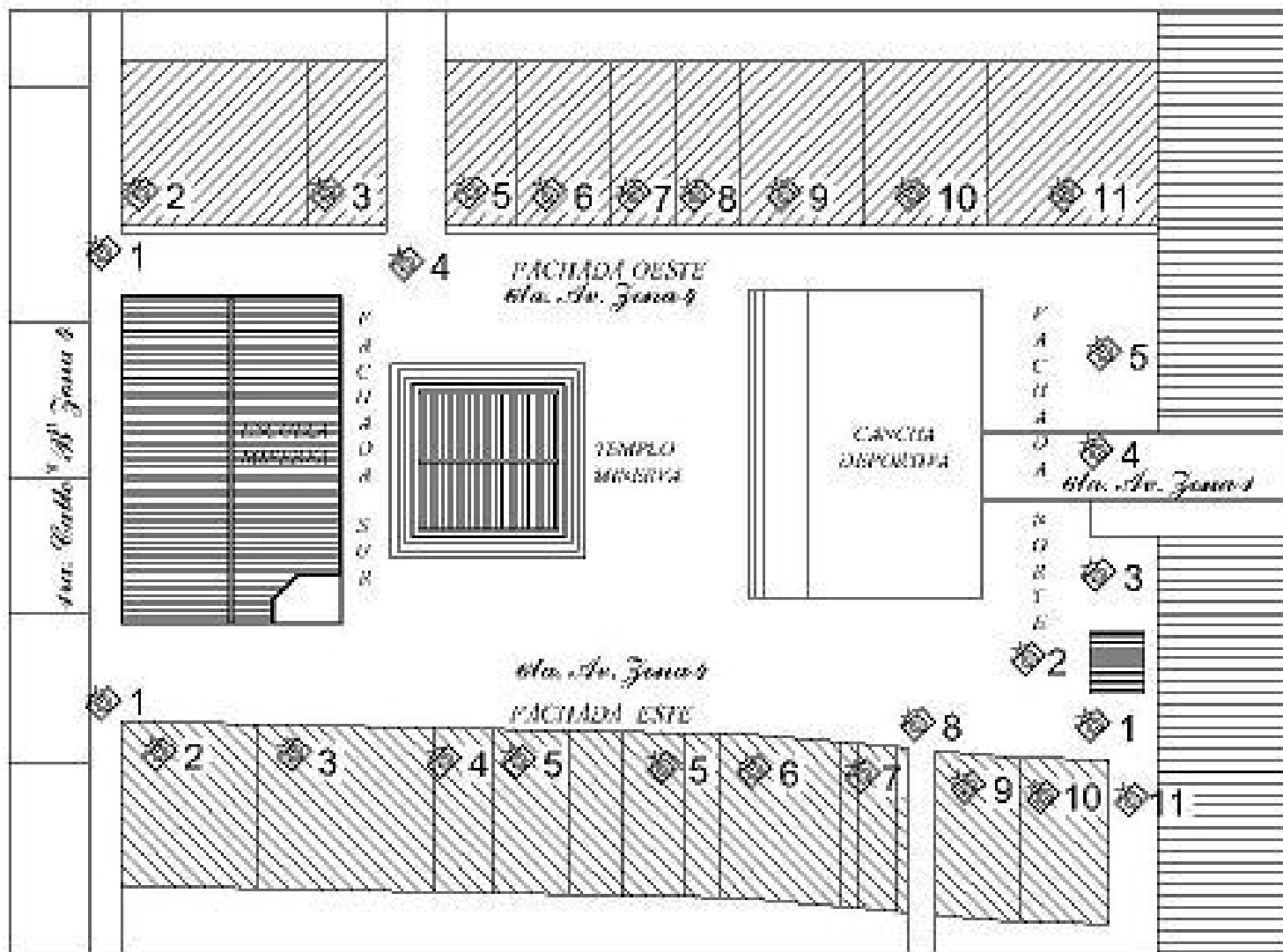
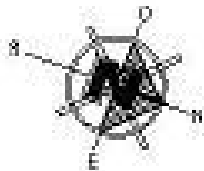
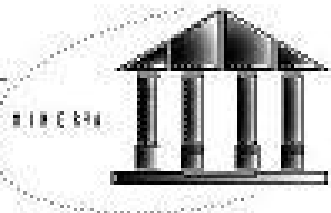

NOTA
 El levantamiento fotográfico y su análisis forma parte de la investigación para el objeto arquitectónico y el entorno inmediato. Para facilitar la comprensión del análisis fotográfico del entorno inmediato se elaboró en forma secuencial, iniciando por la fachada oeste, identificando once (11) fotografías, luego se analizan las once (11) fotografías de la fachada este, luego las cinco (5) fotografías de la fachada norte y por último fotografías de la fachada sur, la cual está comprendida solamente por la Escuela Minerva y dos calles.

UNIVERSIDAD SAN CARLOS DE GUATEMALA
 Facultad de Arquitectura
 CALLE 10 N. 10-10, 10-10, 10-10, 10-10,
 10-10, 10-10, 10-10, 10-10

CONTENIDO:
 PLANTA DEL ESTADO ACTUAL DEL ENTORNO INMEDIATO AL TEMPLO.
 FUENTE:
 ELABORACIÓN PROPIA

TEMA:
 CONOCIMIENTO DEL ENTORNO INMEDIATO AL OBJETO ARQUITECTÓNICO
 ESCALA: 1:650
 Ho. PAÑERA: 67

Elaborado y Coordinado por
Temple Minerva
 y Realización de su base técnica

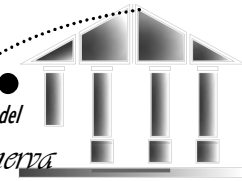

Facultad de Arquitectura

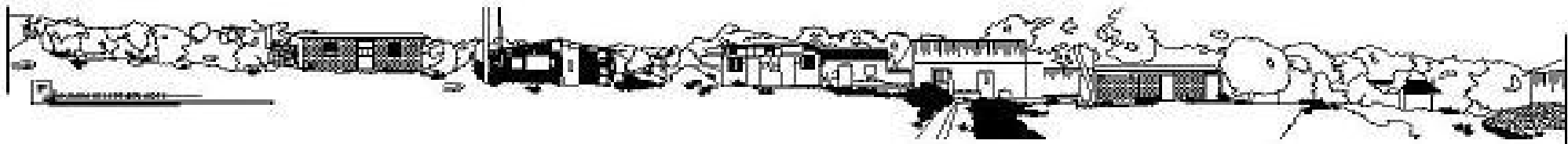
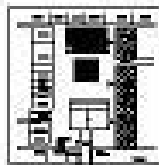

<p>UNIVERSIDAD SAN CARLOS DE GUATEMALA FACULTAD DE ARQUITECTURA</p>	<p>REPÚBLICA DE GUATEMALA MINISTERIO DE EDUCACIÓN</p>	<p>UNIVERSIDAD SAN CARLOS DE GUATEMALA FACULTAD DE ARQUITECTURA</p>	<p>PROYECTO DE RESTAURACIÓN Y CONSERVACIÓN DEL TEMPLO MINERVA Y REVITALIZACIÓN DE SU ENTORNO INMEDIATO</p>	<p>Elaborado y presentado por: Norma Elizabeth Blanco Castañeda</p>
<p>BOGOTÁ, COLOMBIA</p>	<p>2014</p>	<p>111 pág. 1, 500</p>	<p>16, 27 x 24 cm</p>	<p>14</p>

MINERVA



Fachada Oeste

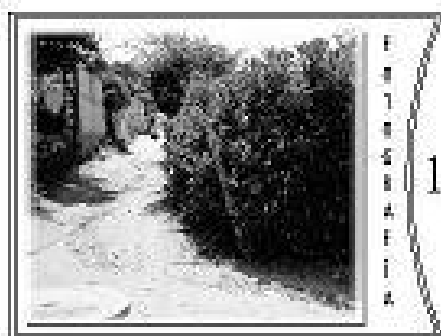

FOTOGRAFIA

1

Imagen 1

Fotografía por: Norma Blanco C.
 Fotopunto de Imagen: Norma Blanco C.

En esta imagen podemos observar el ingreso al callejón ubicado en la fracción "B" zona 4, al cual se dirige hacia el Cerro la Santa Cruz y a las Tejas. /21.07.2004/

Imagen 2

Fotografía por: Norma Blanco C.
 Fotopunto de Imagen: Norma Blanco C.
 Este terreno se encuentra actualmente baldío, descuidado y con basura alrededor. /21.07.2004/

2



FOTOGRAFIA

Imagen 3

Fotografía por: Norma Blanco C.
 Fotopunto de Imagen: Norma Blanco C.

▼ Vivienda ubicada sobre la 6ta ave, zona 4. En esta vivienda se observa la cantidad de humedad en la parte baja de la misma, provocada por el suelo. /21.07.2004/

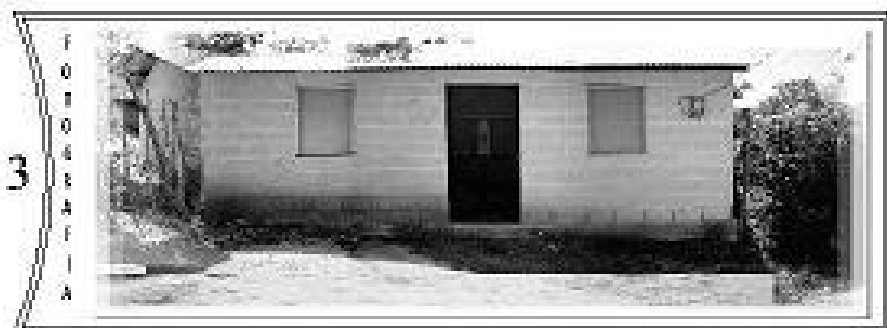

FOTOGRAFIA

3

Imagen 4

Fotografía por: Norma Blanco C.
 Fotopunto de Imagen: Norma Blanco C.

Ingresa a un callejón sin salida, opción hecha para el ingreso a las viviendas laterales. /21.07.2004/

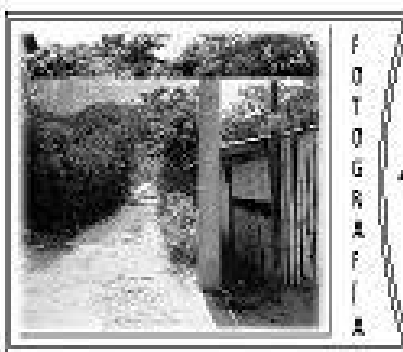

FOTOGRAFIA

4

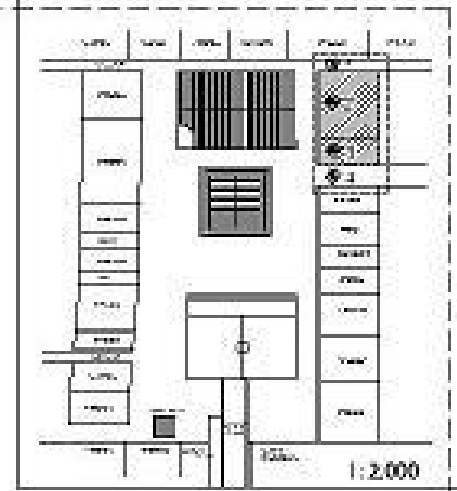

1:2000

UNIVERSIDAD SIGUASALOS DE GUATEMALA
 Facultad de Arquitectura

CALLE Y TERCERA CALLE
 Tercera y Calle de la Facultad

OBJETIVO: ANÁLISIS FOTOGRÁFICO FACHADA OESTE DEL ENTORNO INMEDIATO AL TEMPLO

FECHA: ELABORACIÓN PROPIA

TEMA: CONOCIMIENTO DEL ENTORNO INMEDIATO AL OBJETO ARQUITECTÓNICO

ESCALA: SIN ESCALA

Restauración y Conservación del
Templo Minerva
 y Restauración de su Entorno Inmediato

NO. PAGINA: 65



Imagen 5

Fotografía por Norma Blanco C. / Fotografía de Imagen: Norma Blanco C.
 Cementerio ubicado sobre la 6ta. ave. zona 4, de la fachada oeste. Se puede observar que está construido con bambú y techo de lámina, se encuentra saturada de publicidad. Su estado es un tanto deteriorado. (21.01.2004)

Fachada Oeste

6

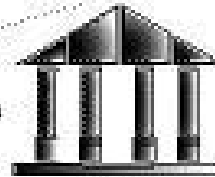

Imagen 6

Fotografía por Norma Blanco C. / Fotografía de Imagen: Norma Blanco C.
 Este terreno es parte de la vivienda que se aprecia en la imagen 5, es utilizado para esas veredas de la vivienda, se encuentra llena de piedras y basura. Al fondo de este terreno se observan algunas viviendas de madera y techo de lámina. (21.01.2004)

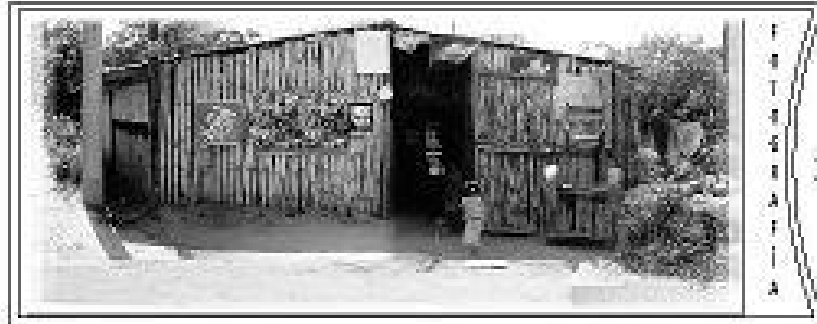

5

Imagen 7

Fotografía por Norma Blanco C. / Fotografía de Imagen: Norma Blanco C.
 Esta edificación es utilizada de comercio y vivienda. Se encuentra saturada de rótulos publicitarios. Edificación de block y techo de lava. (21.01.2004)

Imagen 8

Fotografía por Norma Blanco C. / Fotografía de Imagen: Norma Blanco C.
 Vivienda de adobe y techo de lámina. Se observa la cantidad de desperdicios de material, así como fisuras, deterioro en muros y en techo. (21.01.2004)

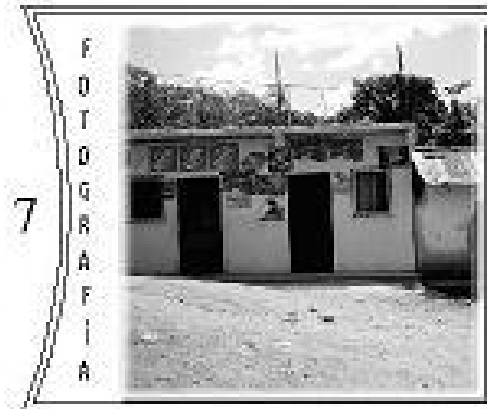

7

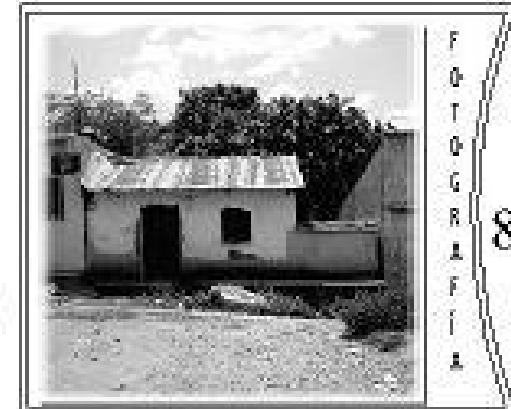

8

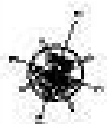
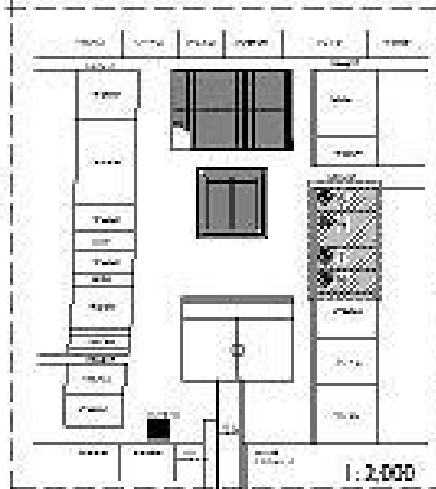

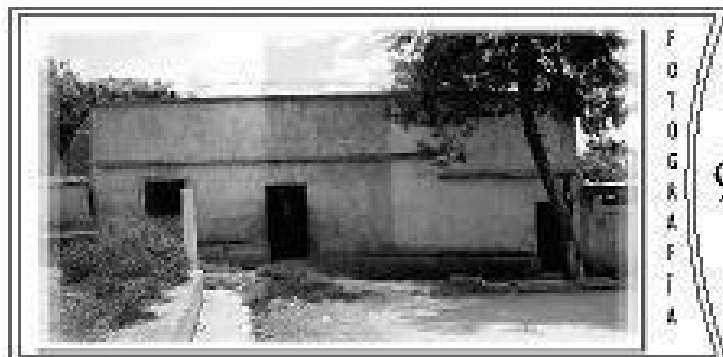

FOTOGRAFÍA

9

Imagen 9

Fotografía por: Norma Alvaroz C.
 Réplica de Imagen: Norma Alvaroz C.

En esta imagen se puede apreciar la cantidad de maderas. Se observa el desprendimiento del revello y de la pintura. Existe humedad por el suelo. Se marcan las diferencias de nivel del terreno, rompimiento de acera por vandalismo y raíces de las árboles y el drenaje de las canchales en general de la fachada. También se puede observar parte del mal estado en que se encuentra la cancha utilizada por la escuela Minerva. /20.07.2004/

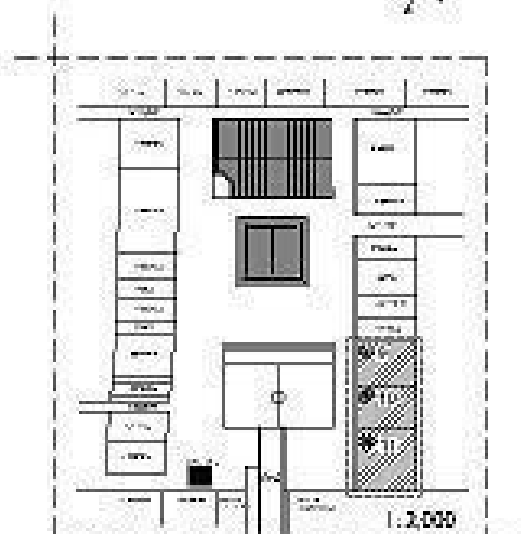
Fachada Oeste

1:2,000

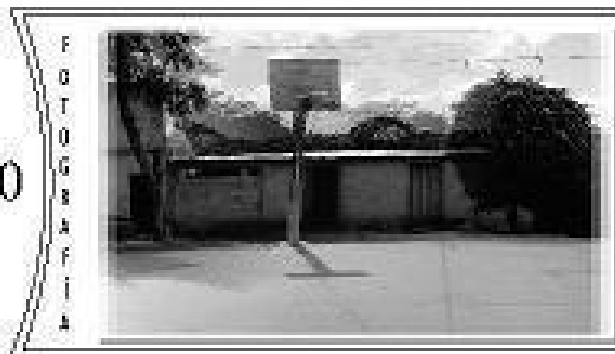

FOTOGRAFÍA

10

Imagen 10

Fotografía por: Norma Alvaroz C.
 Réplica de Imagen: Norma Alvaroz C.

En esta vivienda se ven rasgos relativamente antiguos por las puertas de tablas de madera. Construcción de block y cubierta de lámina. Se puede apreciar el drenaje de las canchales. /20.07.2004/

Imagen 11

Fotografía por: Norma Alvaroz C.
 Réplica de Imagen: Norma Alvaroz C.

En esta imagen observamos la cantidad de maderas y vegetación que cubre la fachada de la vivienda ubicada en ese terreno. Se puede apreciar que es una construcción de block con techo de teja. Frente a dicha vivienda se observa un terreno sin usar. /21.07.2004/



FOTOGRAFÍA

11

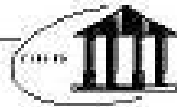
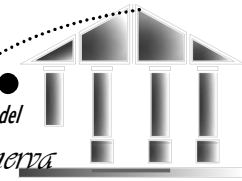

Fase Actual Este

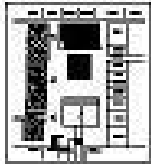

EXPOSICIÓN DE LAS FASES DE LA OBRA



1.1.1. FASE DE ANÁLISIS Y DIAGNÓSTICO
Identificación de los problemas de
ordenamiento, uso del suelo y calidad
del medio ambiente.

1.1.2. FASE DE DIAGNÓSTICO Y PLANIFICACIÓN
Elaboración del Plan Maestro de
Ordenamiento Territorial y Uso del Suelo.

1.1.3. FASE DE EJECUCIÓN DE OBRAS
Ejecución de las obras de infraestructura
y equipamiento urbano.

1.1.4. FASE DE MONITOREO Y EVALUACIÓN
Monitoreo y evaluación de los impactos
sociales, económicos y ambientales de
las obras.

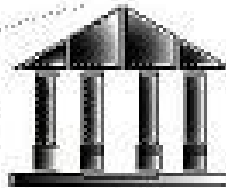

FOTOGRAFIA 1

Imagen 2

Fotografía por: Norma Blanco C.
 Fotografía de: Norma Blanco C.
 Vivienda construida con mampostería y techo de rija, se puede observar rasgos antiguos, por el uso de puerta y ventana de tablas de madera. /21.03.2008/



FOTOGRAFIA 2

Imagen 1

Fotografía por: Norma Blanco C.
 Fotografía de: Norma Blanco C.

En esta imagen podemos observar el ingreso al callejón ubicado en la traza "B" con A-21, el cual se dirige hacia el Barrio Miramar. Con un ancho aproximado de 3 mts., solo permite la circulación vehicular en un sentido, dificultando de esta manera el tránsito. /21.03.2008/

Fachada Este



Imagen 3

Fotografía por: Norma Blanco C.
 Fotografía de: Norma Blanco C.

Vivienda construida con mampostería y cubierta de limón. Se observa una gran cantidad de moho y humedad causado por el suelo. Hay una gran cantidad de piedras y basura causada por el ruido y falta de mantenimiento. /20.03.2008/

Se observa el desnivel del terreno, así como la falta de mantenimiento a la calle de terracería, misma que en época de invierno es muy difícil transitar por los vehículos y por los peatones.

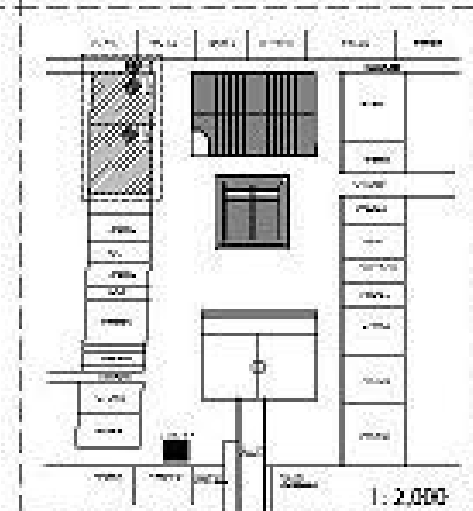

FOTOGRAFIA 3

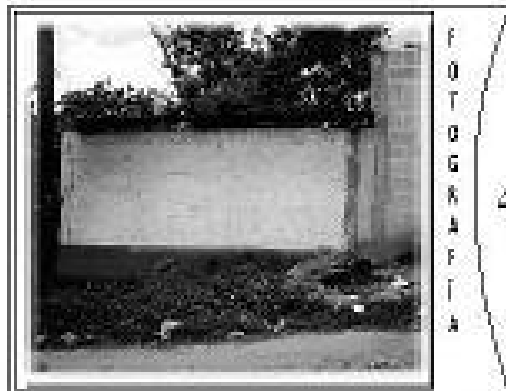

FOTOGRAFÍA

4

Imagen 4

Fotografía por: Norma Olmos C.
 Fotografía de: Norma Olmos C.
 Vivienda construida con mampostería y cubierta de lámina, se observa la cantidad de maleza, piedras y basura que existe. Esta vivienda es parte de la vivienda colindante (Imagen 3). /21.07.2008/



FOTOGRAFÍA

5

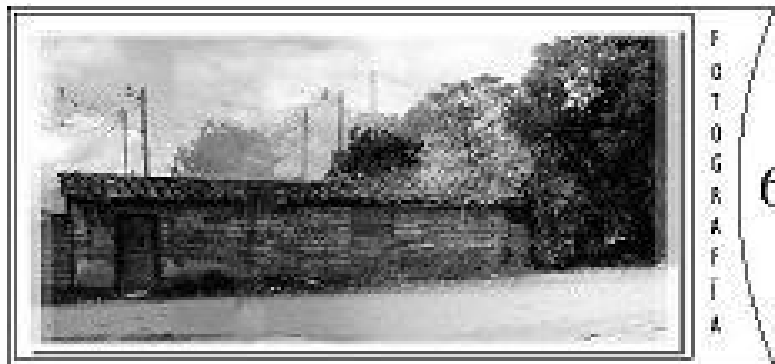

FOTOGRAFÍA

6

Imagen 6

Fotografía por: Norma Olmos C.
 Fotografía de: Norma Olmos C.
 Vivienda construida con mampostería y techo de teja, se puede observar rasgos artísticos, por el uso de puerta y ventana de sillones de madera. /21.07.2008/

Imagen 5

Fotografía por: Norma Olmos C.
 Fotografía de: Norma Olmos C.
 En esta imagen se puede observar una vivienda de mampostería, pero dentro del terreno se abren dos viviendas con sus respectivos patios, viviendas construidas de mampostería, mismas que son difícil de observar por toda la vegetación que está al frente. En esta imagen podemos apreciar también que se trata de aceras que permiten la separación entre las circulaciones vehiculares y peatonales. El estado de las mampuestas de las muros presentan importantes deterioros de humedad, vacíos, entre otros, a pesar de que las construcciones son relativamente recientes. En las cubiertas que son de lámina y teja de barro presentan humedad por falta de mantenimiento y de aplicación de impermeabilizantes que pueda contrarrestar y detener este tipo de efectos. /20.07.2008/

Fachada Este

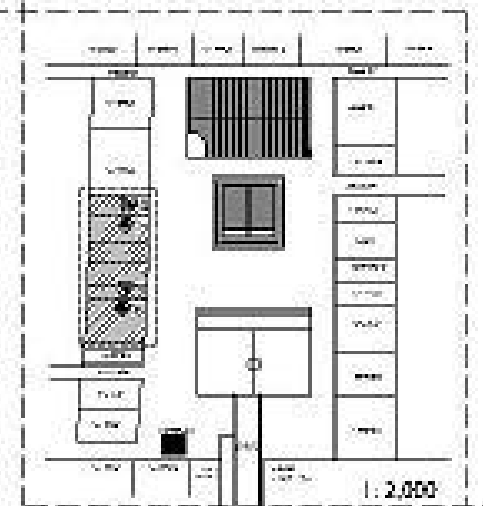
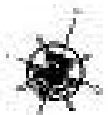

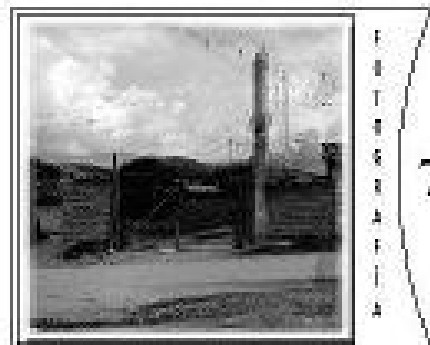

FOTOGRAFÍA

7

Imagen 7

Fotografía por: Norma Blanco C.
 Fotografía de apoyo: Norma Blanco C.

Vivienda construida con adobe y cubierta de teja, ambos materiales típicos de la región, ingresando a la misma por un patio delantero. En las esquinas inferiores de la fachada se observa que hay faltante de material. /21.01.2000/

Imagen 8

Fotografía por: Norma Blanco C.
 Fotografía de apoyo: Norma Blanco C.

Se observa un callejón peatonal que permite el ingreso a las viviendas ubicadas en la parte posterior de esta fachada. Este callejón cuenta de 250 cms. de ancho aprox., en el cual hay maleza y el material en muy mal estado. /21.01.2000/

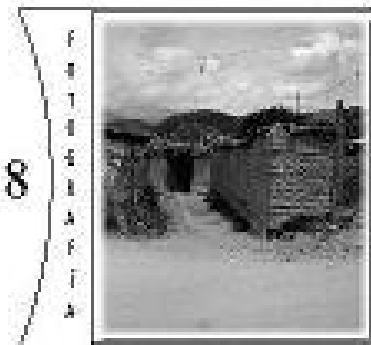

FOTOGRAFÍA

8

Imagen 9

Fotografía por: Norma Blanco C.
 Fotografía de apoyo: Norma Blanco C.

Vivienda construida con adobe en donde se observa que se le aplica un enlucido y tableros de madera, cubierta de lámina. Hay mucha maleza, sacombros y el terreno está delimitado por parales y slombos. /20.01.2000/

FOTOGRAFÍA

9



Imagen 11

Fotografía por: Norma Blanco C.
 Fotografía de apoyo: Norma Blanco C.

Se observa un callejón peatonal que permite el ingreso a las viviendas ubicadas en la parte posterior de esta fachada. Este callejón cuenta de 450 cms. de ancho aprox., se observa que al hay obra para separar las circulaciones. /21.01.2000/

Fachada Este

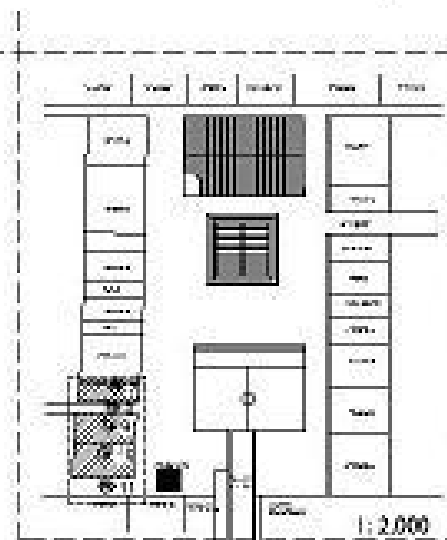

FOTOGRAFÍA

10

Imagen 10

Fotografía por: Norma Blanco C.
 Fotografía de apoyo: Norma Blanco C.

En esta imagen se observa que esta terreno forma parte de la vivienda en la imagen 9, en el cual se delimita el espacio por medio de unos parales con alambres y slombos. El terreno presenta maleza y durante por falta de mantenimiento. /21.01.2000/

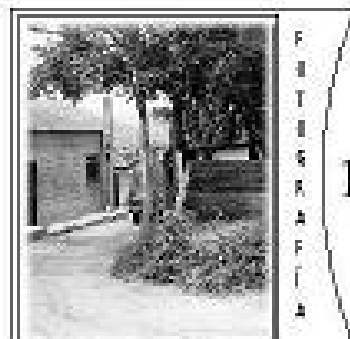

FOTOGRAFÍA

11

Fachada Sur

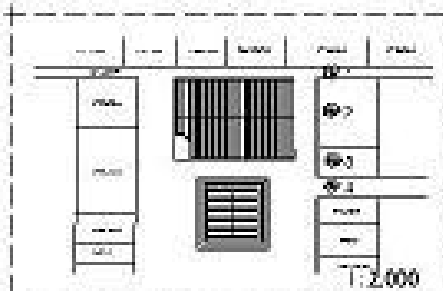

0 10 20 40



Imágenes de la 1 a la 6

Fotografía de las fotos: Fotos Mision 11

La Escuela Mision se encuentra ubicada en la fachada sur a parte posterior al Templo Mision, a unas pocas metros. En las fotografías uno (1) y dos (2) se pueden apreciar las fachadas: avest y la fachada sur respectivamente. En ellas se puede ver el detalle del terreno, la inadecuada ventilación para un espacio tan amplio, falta de homogeneidad en el acabado y el mal estado de la acera de la escuela. En la fotografía tres (3) y cuatro (4) se observa el estado de deterioro que presenta el ingreso a la escuela, por falta de recursos económicos para su mantenimiento, la escuela no cuenta con un área ni exterior como se aprecia, ni interior de áreas de descanso y recreación útiles para sus estudiantes. En las fotografías cinco (5) y seis (6) se muestran la fachada principal y la fachada posterior del edificio, en las cuales se ve el deterioro por ventilación y falta de ventilación e iluminación para las salas de la parte posterior.



1

Fotografía por: Estudiante Carl A.
Fecha de la fotografía: 19/01/2005



2

Fotografía por: Estudiante Carl A.
Fecha de la fotografía: 19/01/2005



3

Fotografía por: Fotos Mision 11
Fecha de la fotografía: Abril 2005



4

Fotografía por: Fotos Mision 11
Fecha de la fotografía: Abril 2005

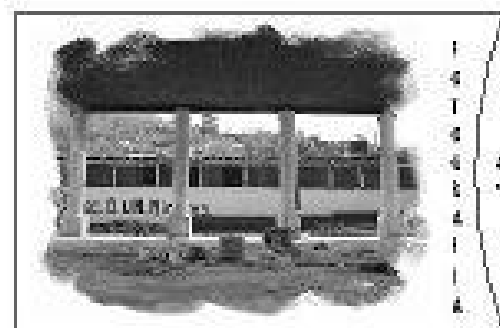

5

Fotografía por: Estudiante Carl A.
Fecha de la fotografía: 19/01/2005



6

Fotografía por: Estudiante Carl A.
Fecha de la fotografía: 19/01/2005

UNIVERSIDAD SAUL ELIAS DE GUATEMALA
Facultad de Arquitectura

1991 M. TERA 1056 ANO 5505 Y 19145.
Tema: Escuela Fachada

CRITERIO: ANÁLISIS FOTOGRÁFICO FACHADA SUR
DEL ENTORNO INMEDIATO AL TEMPLO.

FUENTE: ELABORACIÓN PROPIA

TEMA: CONOCIMIENTO DEL ENTORNO
INMEDIATO AL OBJETO ARQUITECTÓNICO

ESCALA: SIN ESCALA ES PAGINA: 72

Reservada y Conservada del
Templo Mision
y Realización de su Ingreso Inicial

MINORVA

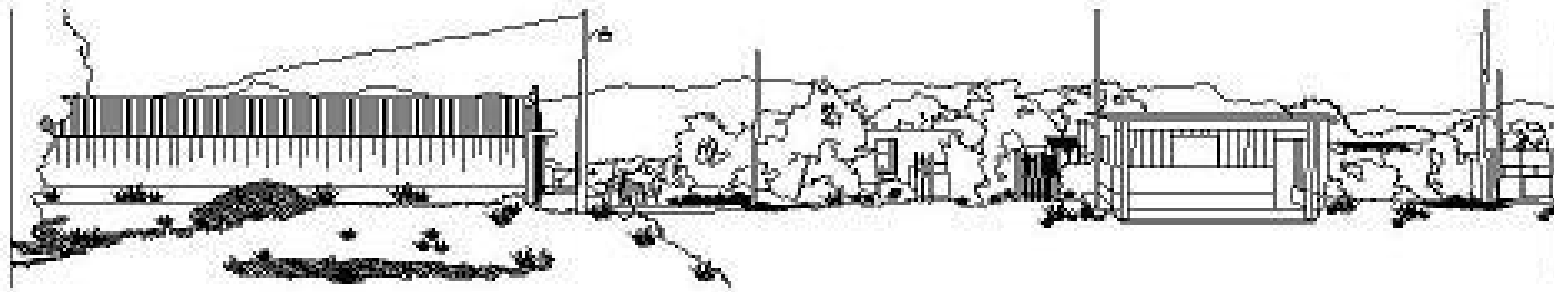
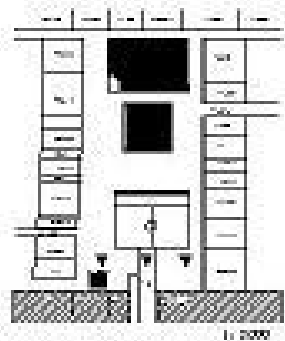
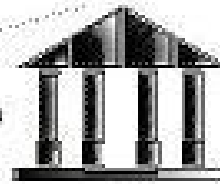

FACHADA DEL ENTORNO NORTE

Segunda Parte



UNIVERSIDAD DE CALLES DE GUATEMALA
Facultad de Arquitectura

14.11.2014 11:23 AM, 2014
Taller de Arquitectura

CONTENIDO: SECUENCIA FOTOGRÁFICA
DE LA FACHADA NORTE

FUENTE: ELABORACIÓN PROPIA

TÍTULO: CONOCIMIENTO DEL ENTORNO
INMEDIATO AL OBJETO ARQUITECTÓNICO

ESCALA: 1:200

NÚMERO DE PÁGINAS: 72

Restauración y Conservación del
Templo Minerva
y Realización de su Escena Inédica

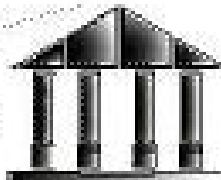

Fachada Norte

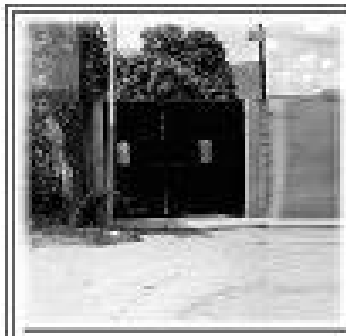

FOTOGRAFIA

1

Imagen 1

Paragráfo por Norma Blanca C.
 Fotografía de Imagen: Norma Blanca C.
 Callejón vehicular y peatonal de 4.50 de ancho aprox. Cuenta con acera para la circulación peatonal. /21.07.2004/

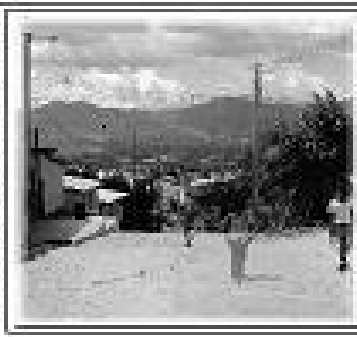

FOTOGRAFIA

4

Imagen 1

Paragráfo por Norma Blanca C.
 Fotografía de Imagen: Norma Blanca C.
 Callejón vehicular y peatonal de 4.50 de ancho aprox. Cuenta con acera para la circulación peatonal. /21.07.2004/

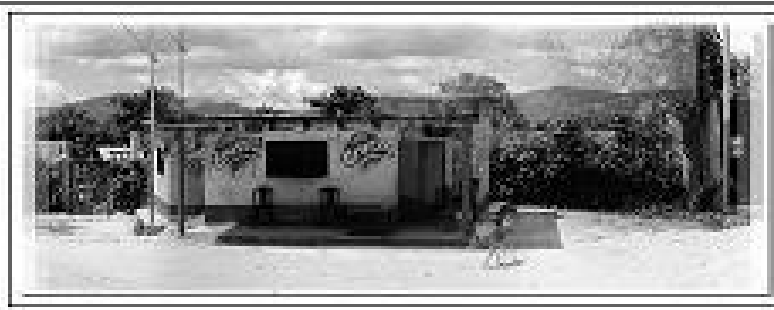

FOTOGRAFIA

2

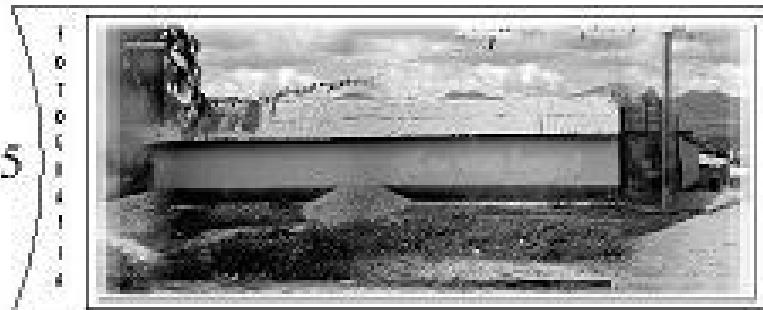
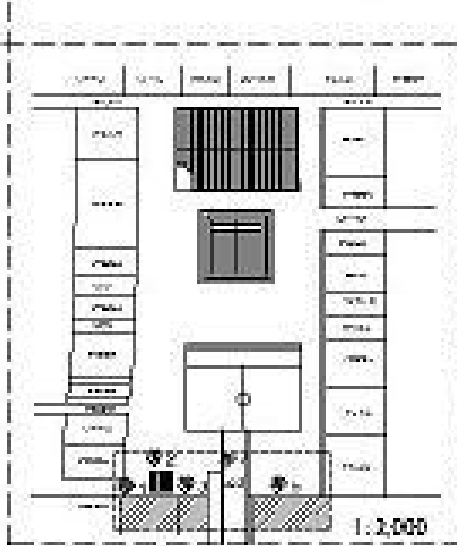

FOTOGRAFIA

5

Imagen 2

Paragráfo por Norma Blanca C.
 Fotografía de Imagen: Norma Blanca C.
 Comedor construido con block, tablas de madera y lminas en la cubierta. Sus alrededores están cubiertos de vegetación. La barqueta está en malas condiciones. /21.07.2004/

Imagen 3

Paragráfo por Norma Blanca C.
 Fotografía de Imagen: Norma Blanca C.
 En esta terreno se lleva a cabo la construcción de una vivienda conser de barqueta y la calle se encuentra en malas condiciones por falta de mantenimiento. /21.07.2004/

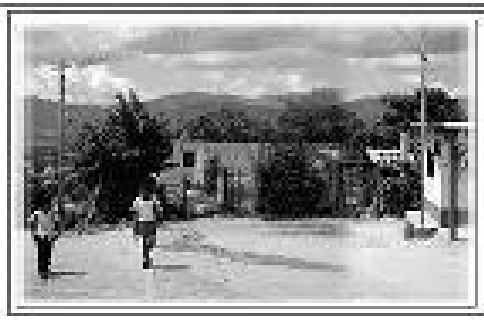

FOTOGRAFIA

3

Imagen 5

Paragráfo por Norma Blanca C. / Fotografía de Imagen: Norma Blanca C.
 En esta imagen observamos la parte lateral de la iglesia evangélica ubicada al término de la subida hacia el Templo Minerva. Se ven las maderas precarizadas por graffiti y vandalismo, la lminas del techo en mal estado. El terreno a su frente se encuentra baldío, lleno de maleza, basura y tierra. Se observa que el ingreso a este sector es por una calle de empedrado con una pendiente muy pronunciada. /21.07.2004/

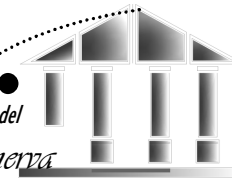

5. LEVANTAMIENTO DE MATERIALES Y SISTEMAS CONSTRUCTIVOS

Se entiende por sistema constructivo al procedimiento en el cual al ejecutante, las herramientas, materiales y equipo utilizados se conjugan al edificar cualquier “elemento” de los mencionados anteriormente. Si queremos conservar un determinado inmueble, por diversas razones, debemos forzosamente conservar los materiales que encierran, contienen, “soportan”, todos estos valores, y para ello, estudiar y analizar de qué tipo de materiales está construido y en qué estado se encuentra. Esto se logra llevando a cabo un “levantamiento de materiales y un levantamiento de deterioros”¹³⁶

Tomando como base la planta de uso del suelo, en la que se describen las distintas áreas de viviendas, comercio y otras sin uso, así como el análisis y descripciones en las fotografías del entorno, se concluye que la tipología constructiva en general de las viviendas y comercios se basa en el uso de materiales accesibles a la comunidad.

En el levantado de muros se utiliza el block, en algunas viviendas se agrega un repello o encalado; en otras se utiliza en los muros el adobe (en algunos casos es encalado), por ser un material típico de la región y del barrio. A excepción de un comercio se utilizó bambú para su construcción.

En la ventanería se utilizó vidrio de paletas y marcos de aluminio, en otras se usó la madera. En algunos casos se hace uso de barandas y balcones.

Las puertas en su mayoría son de metal y otras de madera.

La cubierta de las viviendas se divide en el uso de la lámina y en el uso de tejas, utilizando como estructura principal la madera y en muy pocos casos la estructura metálica. Sólo en una vivienda se puede apreciar el levantamiento fotográfico, que cuenta con losa tradicional.

En décadas anteriores al presente siglo, la construcción de la vivienda Salamateca fue de adobe y techo de teja, tipología constructiva de caracteres autóctonos y originales del medio. Todo fue así hasta febrero de 1,976, cuando la República de Guatemala azotada por un fuerte movimiento telúrico que destruyó gran cantidad de viviendas y cobró muchas vidas humanas, lo que de manera inmediata hizo que nos declararíamos en estado de emergencia. El porqué del fallo constructivo, no es total causa por los materiales, sino falta de un sistema técnico aplicada correctamente a los mismos; por su construcción empírica.¹³⁷

¹³⁶ Ceballos, Mario. *Conservación de Monumentos*

¹³⁷ Valiente Conde, Edwin Franciné. *Normas y Sistemas constructivos para la ejecución de viviendas urbanas de Salamá.B.V.*

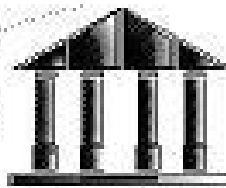

Nomenclatura para localización de materiales y sist. constructivo

RENGLON	TIPO	MATERIALES
A	CIMENTOS	a. Corrida b. Alada c. Otro
B	ELEMENTOS DE CARGA VERTICAL	a. Muro b. Paralelo c. Pilastro d. Mochetas e. Columna f. Grutas g. Contrafuertes
C	ELEMENTOS DE CARGA HORIZONTAL	a. Viga b. Solera corrida c. Dintel d. Losa e. Nervio
D	ELEMENTOS FINOS	a. Tijeras o armaduras b. Bridas, varillas c. Entrepisa

RENGLON	TIPO	MATERIALES
E	SUPERESTRUCTURA	a. Piso, tejas, banquetas b. Puertas c. Terranos d. Marchantes e. Cubierta f. Elementos decorativos g. Baranda h. Zócalo i. Revestimiento j. Tapete k. Muros l. Cerros m. Bepelco n. Cerámico
F	INSTALACIONES	a. Hidráulicas b. Sanitarias c. Eléctricas d. Especiales
G	COMPLEMENTOS	a. Jardinería b. Carpintería c. Herrajes d. Vidriería e. Señalización

SIMBOLOGIA	Para MUROS	Para CUBIERTA	Para PISO	Para CERRAMIENTO
R = Renglon T = Tipo M = Material				

DISEÑO

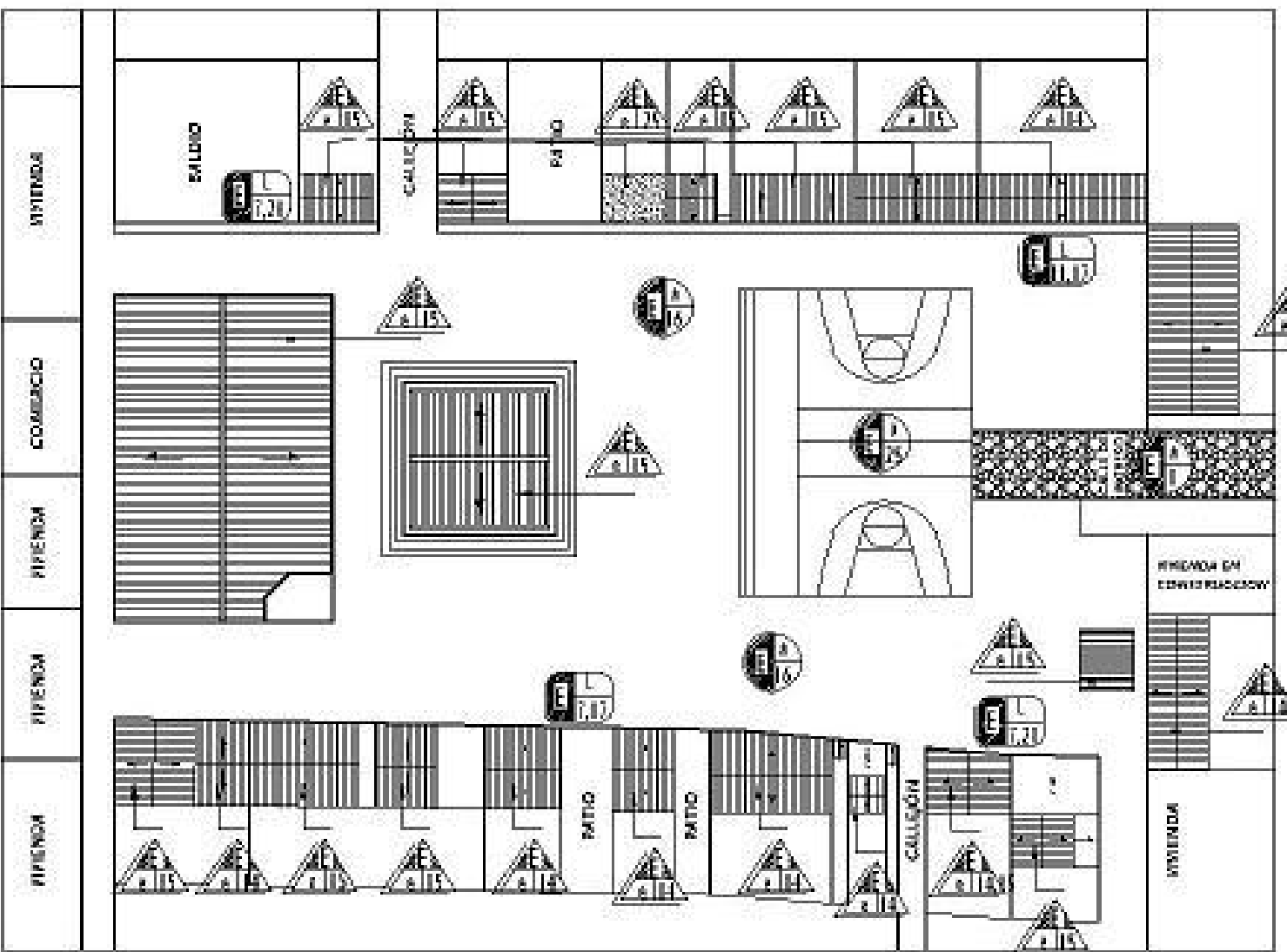
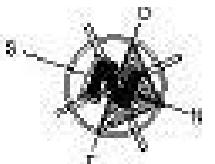
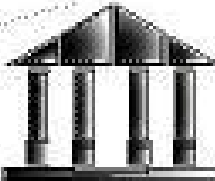

NOTA
 Fotografías de Monumentos para
 localización de materiales y sistemas
 constructivos

UNIVERSIDAD SAO CARLOS DE GIBRALTAR
 Facultad de Arquitectura

14-11-2004 10:55 AM, SGAU YISSAG,
 Tercer Curso de Arquitectura

CONTENIDO: LOCALIZACIÓN DE MATERIALES Y
 SISTEMAS CONSTRUCTIVOS EN PLANTA.

FUENTE: ELABORACIÓN PROPIA

TEMA: CONOCIMIENTO DEL ENTORNO
 INMEDIATO AL OBJETO ARQUITECTÓNICO

ESCALA: 1:650 Nº PÁGINA: 37

Restauración y Conservación del
Templo Minerva
 y Revaloración de su entorno urbano

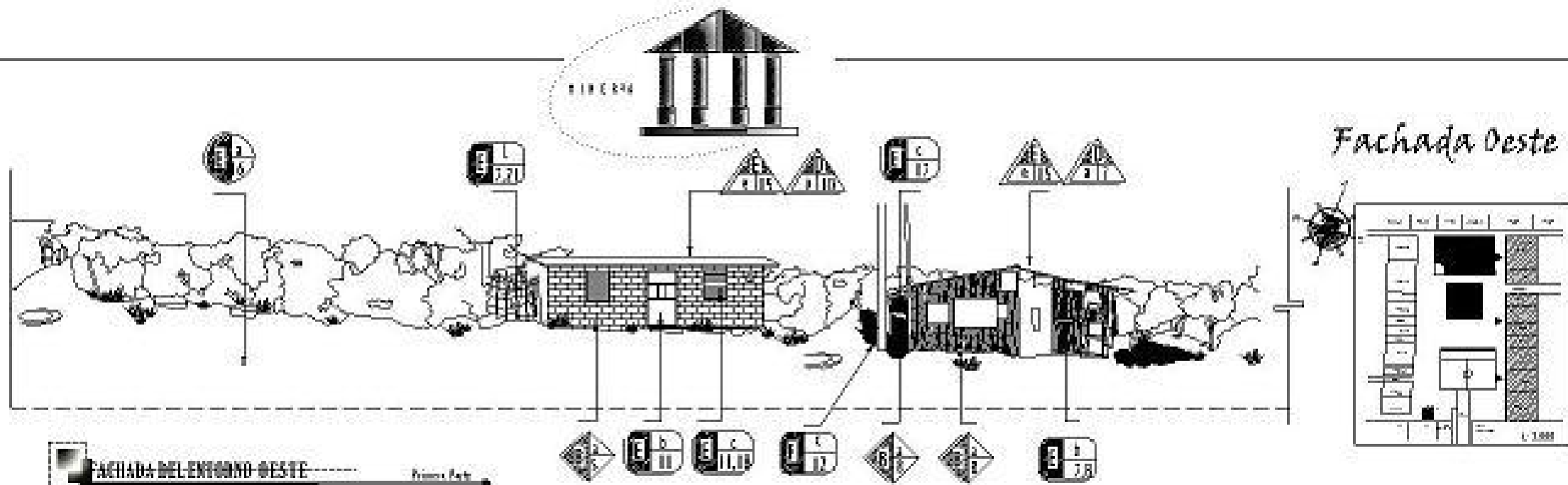

FACHADA DEL ENTORNO OESTE ----- Primera Parte

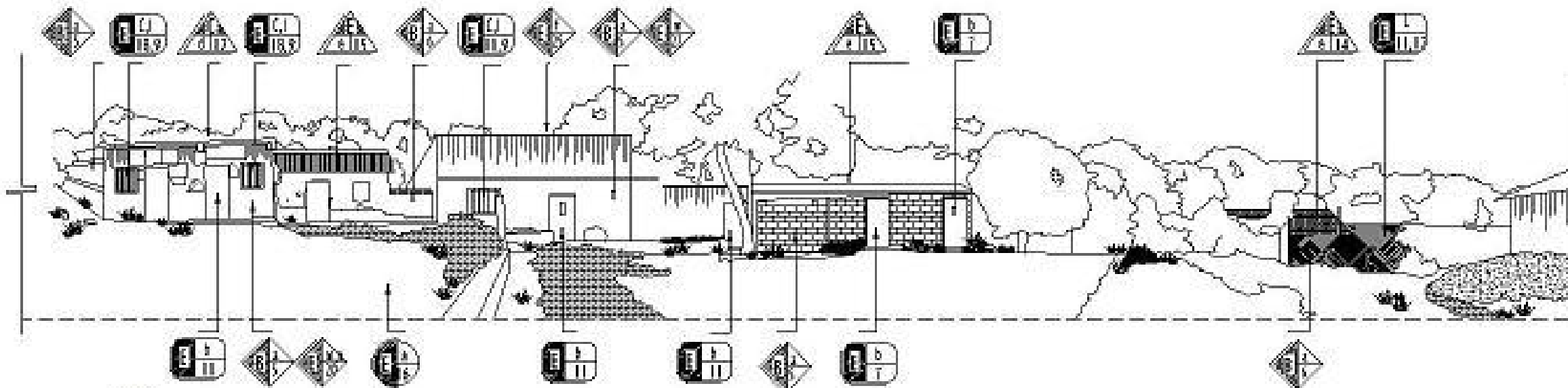

FACHADA DEL ENTORNO OESTE ----- Segunda Parte

UNIVERSIDAD SAN CARLOS DE GUATEMALA
Escuela de Arquitectura

CONTENIDO: LOCALIZACIÓN DE MATERIALES Y SISTEMA
CONSTRUCTIVO Y FACHADA OESTE

TEMA: CONOCIMIENTO DEL ENTORNO
INMEDIATO AL OBJETO ARQUITECTÓNICO

Restauración y Geografía del
Templo Minerva
y Restauración de su Entorno Inmediato

1974 y 1975 - 15 de Mayo, 2008 y 2014.
Tercera Edición Actualizada

FUENTE: ELABORACIÓN PROPIA

ESCALA: 1 : 200

N.º PÁGINA: 70

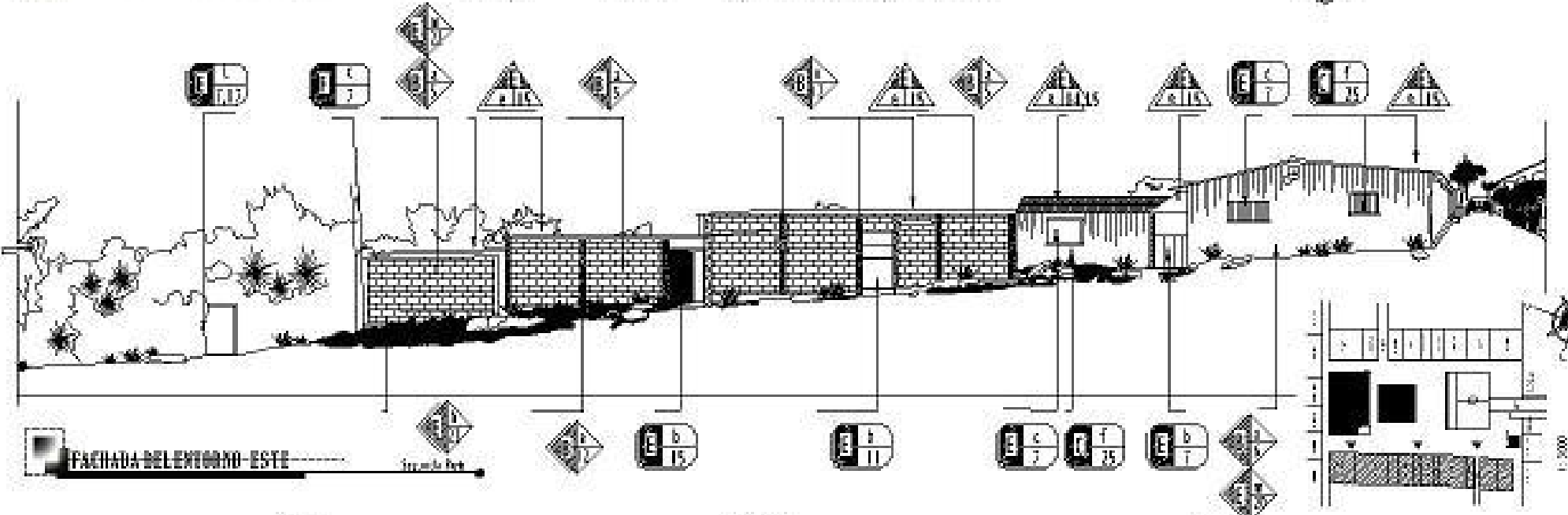
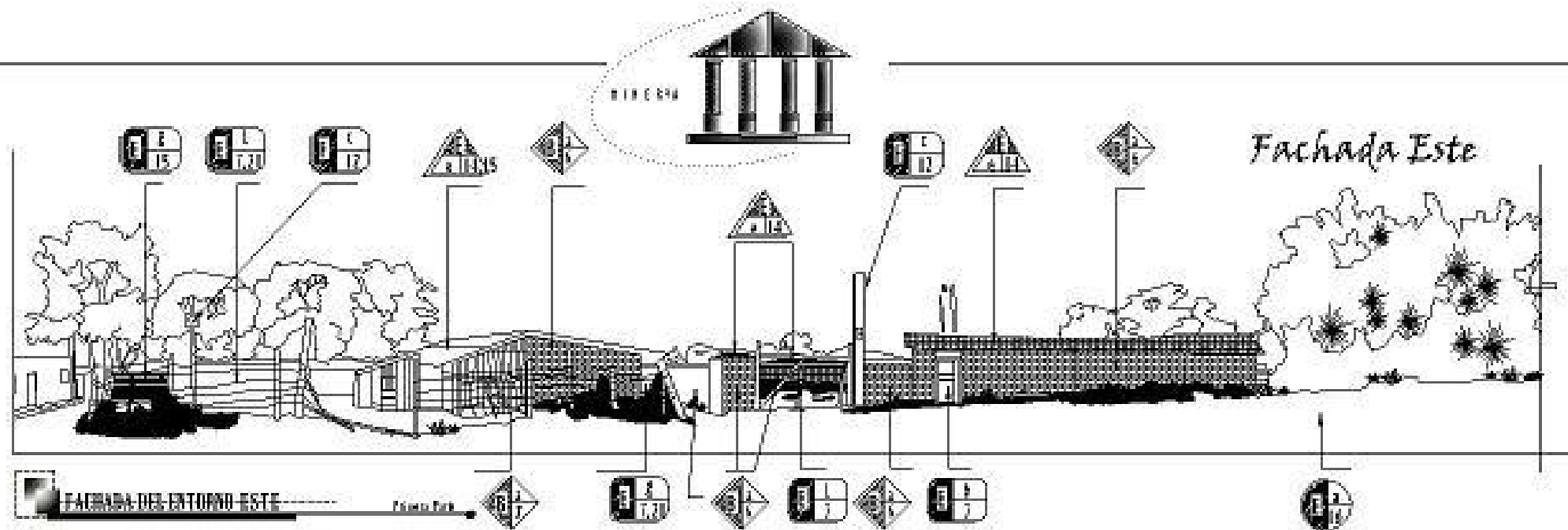

UNIVERSIDAD SAN CARLOS DE GUATEMALA Facultad de Arquitectura 1974 y 1996 - 2004 y 2008 y 2016 Tercera planta del templo	CONTENIDO: FREITE.	LOCALIZACIÓN DE MATERIALES Y SISTEMA CONSTRUCTIVO / FACHADA ESTE ELABORACIÓN PROPIA	TERA: CONOCIMIENTO DEL ENTORNO INMEDIATO AL OBJETO ARQUITECTÓNICO ESCALA: 1:200	Restauración y Conservación del <i>Templo Minerva</i> y Reintegración de su Entorno Inmediato No. PAGINA: 39
--	-----------------------	---	--	---

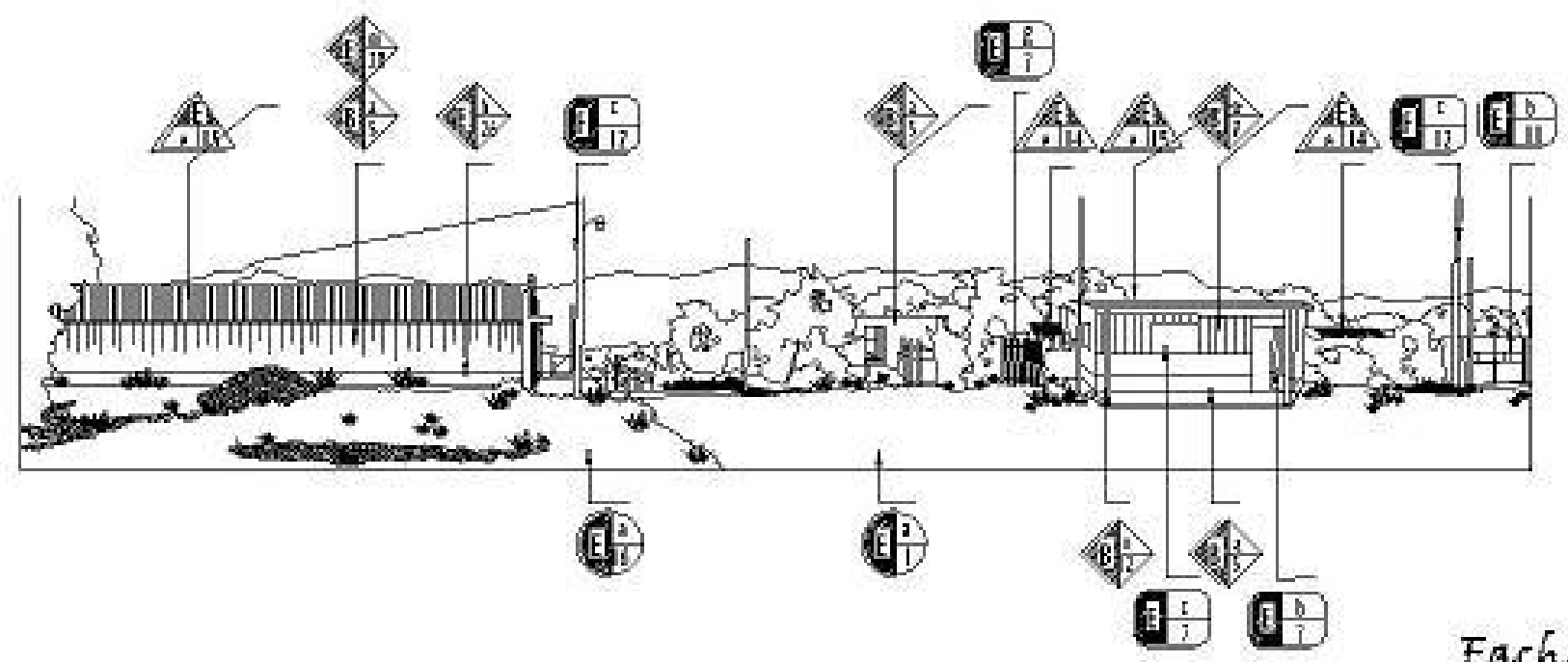
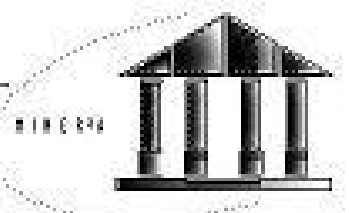

FACHADA DEL ENTORNO NORTE →

Fachada Norte

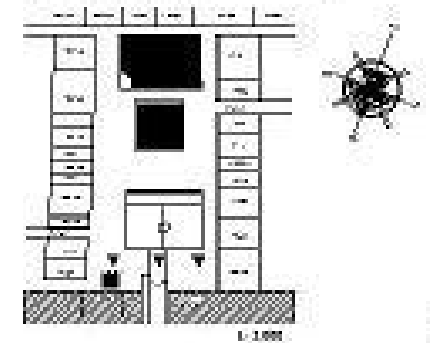

NOTA

Para mayor de Materialización para
Asociación de materiales y sistema
constructivo

UNIVERSIDAD SAN CARLOS DE GUATEMALA
Facultad de Arquitectura
CALLE 19-100A ZONA 13, C.A. 13014
Tel: +502 2334 2626

CONTENIDO: LOCALIZACIÓN DE MATERIALES Y SISTEMA
CONSTRUCTIVO / FACHADA NORTE
FUENTE: ELABORACIÓN PROPIA

TEMA: CONOCIMIENTO DEL ENTORNO
INMEDIATO AL OBJETO ARQUITECTÓNICO
ESCALA: 1:200
Hoja: PASIVA: 00

Elaborada y Controlada por
Temple Minorca
y Digitalizada por su equipo técnico

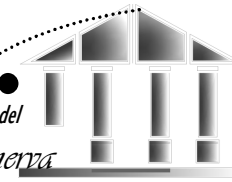

6. LEVANTAMIENTO DE DAÑOS Y ALTERACIONES

Es importante iniciar por conocer el significado de la palabra daño, alteración y deterioro. Ver página No.10, conceptos sobre conservación y restauración.

Los DAÑOS en sí pueden ser de carácter físico o externo, afecta directamente al edificio, que es motivado por diferentes agentes y/o causas. El certero y adecuado análisis y registro de los daños y alteraciones tanto del monumento como del entorno, nos proporcionará un buen diagnóstico de las causas.

Para determinar las causas de deterioro de un inmueble, se debe hacer un estudio preliminar del monumento que conlleve una minuciosa inspección de:

- La naturaleza de los materiales usados por los constructores originales.
- La naturaleza de los materiales a usarse en los trabajos de restauración, sean temporales o permanentes.
- El comportamiento de estos materiales.
- Las condiciones estáticas de la estructura del inmueble.
- El efecto de las condiciones climáticas locales sobre el inmueble.
- Otras circunstancias que pueden afectar los materiales y estructura.¹³⁸

Las ALTERACIONES¹³⁹ son todos los cambios físicos, espaciales y conceptuales experimentados por el edificio.

Modificaciones o cambio de un bien cultural en su contexto y significado más amplio. Se pueden distinguir los siguientes tipos de alteraciones:

- a) **Espaciales:** Son las que afectan la función y forma del objeto o espacio arquitectónico.
- b) **Conceptuales:** afectan al cambio de concepto original, de uso, de textura, color, etc., que afectan el carácter del edificio. Como el *graffiti*¹⁴⁰.

¹³⁸ Bono Thomas, Joseph. Generalidades sobre la Conservación de Sitios y Monumentos.

¹³⁹ González Garnica, Paola Giovanna. Una propuesta de Conservación y Valorización para la Biblioteca César Brañas y su Entorno Inmediato.

¹⁴⁰ “*Graffiti*. Voz inglesa (sic) empleada en plural para referirse a las inscripciones o dibujos anónimos grafiados con pintura o rociador en las paredes de los espacios públicos.” D.K. Ching, Francis. Diccionario Visual de Arquitectura.

- c) **Físicos:** son los cambios que afectan y destruyen la parte constructiva o material de los edificios.

Alteración de Masa: son las que afectan directamente en la composición de los materiales: grietas, rupturas, disgregación, excoiación, exfoliación, erosión, desprendimiento, derrumbe.

Alteraciones Químicas: afectan directamente sobre la naturaleza de los materiales que componen el edificio.

Los DETERIOROS¹⁴¹ son todos los daños físicos que se presentan en diferentes formas en el objeto arquitectónico, siendo estas de dos tipos:

a) **Causas Intrínsecas:** (Imputables al edificio mismo y su construcción) Relacionadas íntimamente con el concepto original y la naturaleza del inmueble. Afectan elementos constructivos del edificio, debido al paso del tiempo. Estas se clasifican en:

- ¶ Por su ubicación: localización topográfica, orientación y naturaleza del terreno.
- ¶ Por su sistema estructural: Fallas de la estructura y el material, fallas del sistema constructivo.

b) **Causas Extrínsecas:** (Ajenas al edificio y su construcción). Son las producidas por elementos externos ajenos al edificio y su construcción, siendo estas:

- ¶ De acción prolongada: Físicas, Químicas y Biológicas. Tales como el calor, lluvia, polvo, sales y óxidos, hongos, plantas, microflora, etc.
- ¶ De acción temporal u ocasional: sismos, inundaciones, las producidas por el hombre como la falta de mantenimiento, vandalismo, depreciación, saqueos, etc.

Los agentes Físicos, son los que involucran energía. Entre ellos se encuentra la temperatura, cuyo efecto más importante es el de dilatación, que por su elevación producen en los materiales, ya que al elevarse acelera los deterioros químicos, la luz provoca decoloración, la electricidad causa daños generalmente por falta de mantenimiento. Los agentes Químicos, son sustancias que producen cambios en los materiales. Entre ellos se tiene el agua, que es el agente de deterioro de materiales más importante. Los agentes Biológicos, son los organismos vivos que durante sus funciones vitales producen deterioros físicos o químicos en los materiales. Entre ellos podemos mencionar los árboles y arbustos, principalmente provocan grietas e indican que ha habido una falta de mantenimiento en el inmueble.¹⁴²

¹⁴¹ Estrada Ruiz, Sergio Mohamed. Restauración y Conservación del Templo de Santa Clara y su Entorno Inmediato, Centro Histórico. Ciudad de Guatemala.

¹⁴² Ceballos, Mario. Conservación de Monumentos

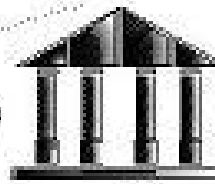

Nomenclatura para localización de deterioros y alteraciones

ALTERACIONES	CAUSAS INTRÍNECAS	CAUSAS EXTRÍNECAS	EFFECTOS	EFFECTOS
<p>A. FISICAS</p> <p>B. DENTRIS</p> <p>C. CONCEPTUALES</p> <p>D. ESPACIALES</p>	<p>I. LOCALIZACIÓN TOPOGRÁFICA</p> <p>II. NATURALEZA DEL TERRENO</p> <p>III. FALLAS DEL MATERIAL</p> <p>IV. FALLAS DEL SISTEMA CONSTRUCTIVO</p>	<p>1. Soleamiento</p> <p>2. Lluvia</p> <p>3. Viento</p> <p>4. Polvo</p> <p>5. Temperatura</p> <p>6. Sales y aceites</p> <p>7. Plantas</p> <p>8. Microflora</p> <p>9. Insectos</p> <p>10. Hongos</p> <p>11. Sismo</p> <p>12. Usa inadecuada</p> <p>13. Falta de mantenimiento</p> <p>14. Fandango</p> <p>15. Modificaciones de forma</p> <p>16. Desconocimiento</p> <p>17. Agregado</p> <p>18. Depreciación</p>	<p>1. Agregados</p> <p>2. Alteración del nivel del piso</p> <p>3. Asfaltamiento</p> <p>4. Estera</p> <p>5. Cableado sobre fachadas</p> <p>6. Cambio de uso</p> <p>7. Choque de estilos arquitectónicos</p> <p>8. Escarabadores</p> <p>9. Decoloración</p> <p>10. Desnivelación</p> <p>11. Derrumbe</p> <p>12. Deslizamiento</p> <p>13. Desnivelación</p> <p>14. Desplome</p> <p>15. Desprendimiento</p> <p>16. Desproporción de fachada</p> <p>17. Disgregación</p> <p>18. Eflorescencia</p>	<p>19. Erosión</p> <p>20. Eflorescencia</p> <p>21. Falta de horizontalidad en fachadas</p> <p>22. Faltante de acabado</p> <p>23. Faltante de material</p> <p>24. Fisuras</p> <p>25. Alabamiento</p> <p>26. Graffiti</p> <p>27. Grietas</p> <p>28. Humedad</p> <p>29. Hundimiento</p> <p>30. Juntas erosionadas</p> <p>31. Manchas</p> <p>32. Oclusión</p> <p>33. Podredumbre</p> <p>34. Presencia de flora y Microorganismos</p> <p>35. Saturación publicitaria</p> <p>36. Barrera natural (Vegetación)</p>

SIMBOLOGÍA

- F = Fachada
- CI = Causa Intrínseca
- CE = Causa Extrínseca
- E = Casa Externa

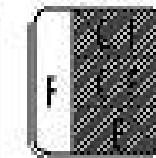

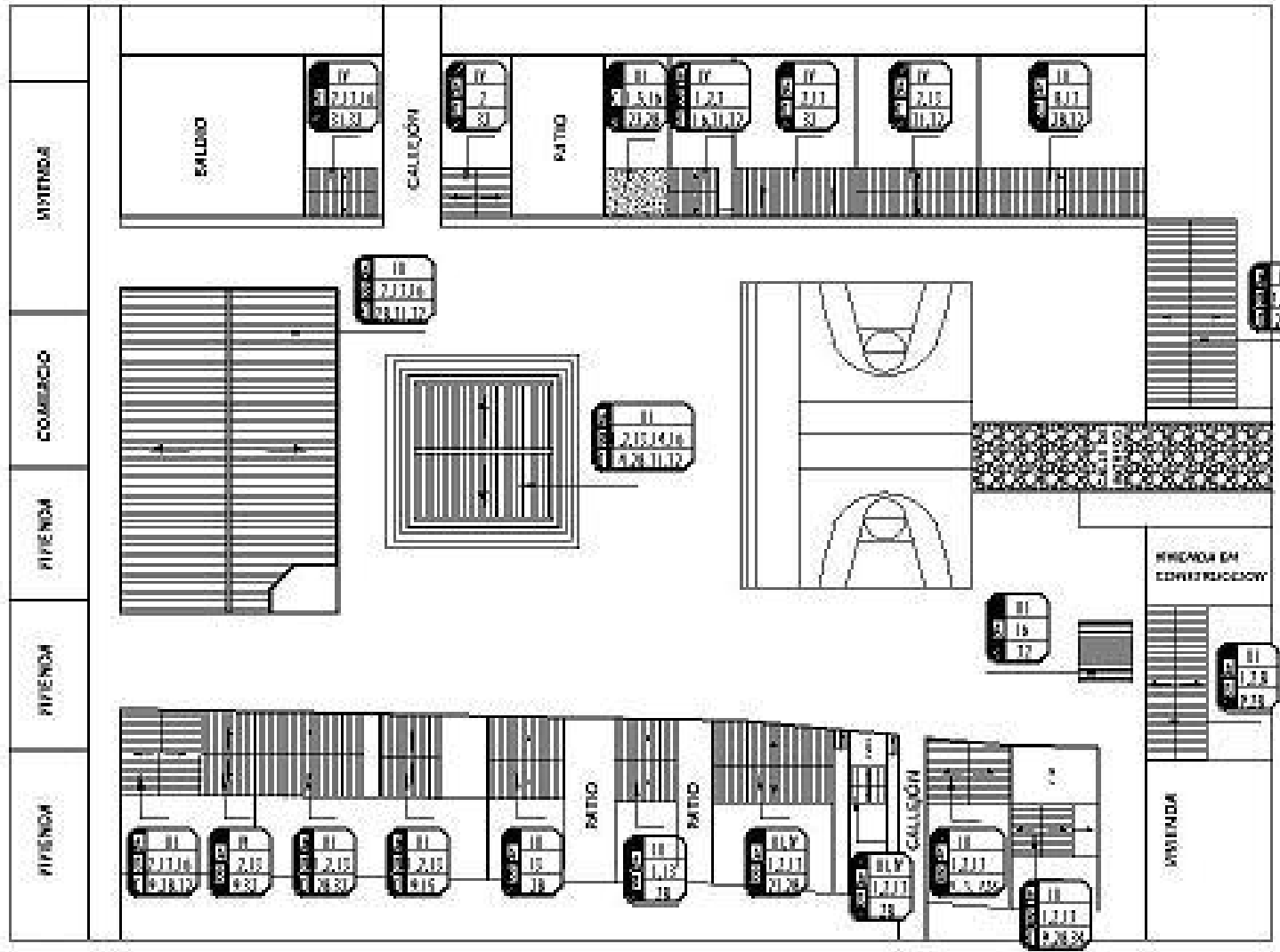
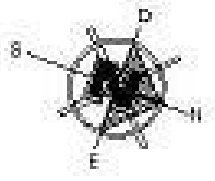

NOTA
 For página de Manuscrito para
 localización de Materiales y
 Sistemas

UNIVERSIDAD DE ZARAGOZA
 Facultad de Arquitectura
 C/ D. D. M. 1006 - 50100 ANA, 50100 Y: 50104.
 Teléfono: 876223424

CRITERIO: LOCALIZACIÓN DE MATERIALES Y
 SISTEMAS CONSTRUCTIVOS EN PLANTA.
FUENTE: ELABORACIÓN PROPIA

TEMA: CONOCIMIENTO DEL ENTORNO
 INMEDIATO AL OBJETO ARQUITECTÓNICO
ESCALA: 1:650 **N.º PAGINA:** 07

Restauración y Decoración del
Templo Minerva
 y Revaloración de su Entorno Inmediato

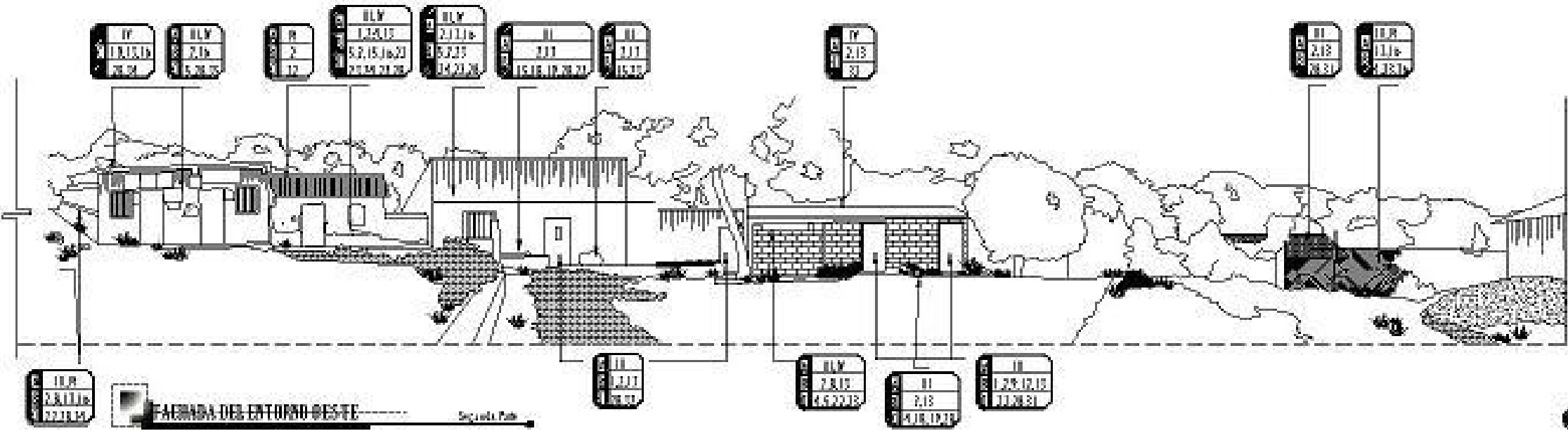
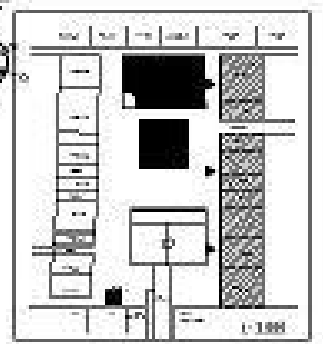
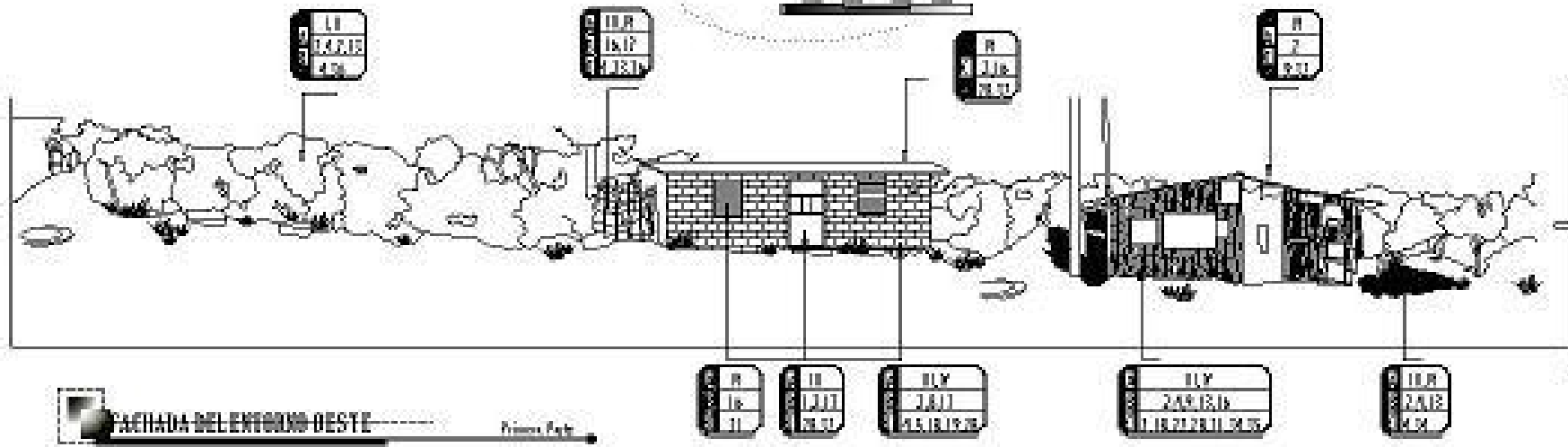
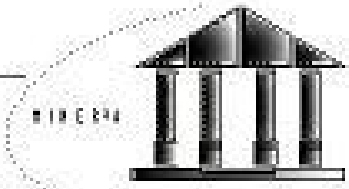

UNIVERSIDAD CARLOS III DE MADRID
 Facultad de Arquitectura

PROFESOR: D. JOSÉ ANTONIO GARCÍA Y GARCÍA
 TÍTULO: Trabajo de Grado

OBJETIVO: LOCALIZACIÓN DE DETECCIONES Y ALTERACIONES Y FACHADA OESTE

FUENTE: ELABORACIÓN PROPIA

TÍTULO: CONOCIMIENTO DEL ENTORNO INMEDIATO AL OBJETO ARQUITECTÓNICO

ESCALA: 1:200

NÚMERO DE FOLIOS: 04

Restauración y Conservación del
Templo Minerva
 y Revalorización de su entorno inmediato.

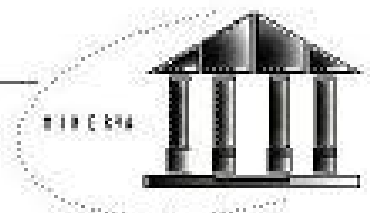

Fachada Este

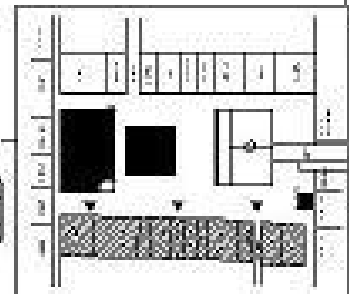
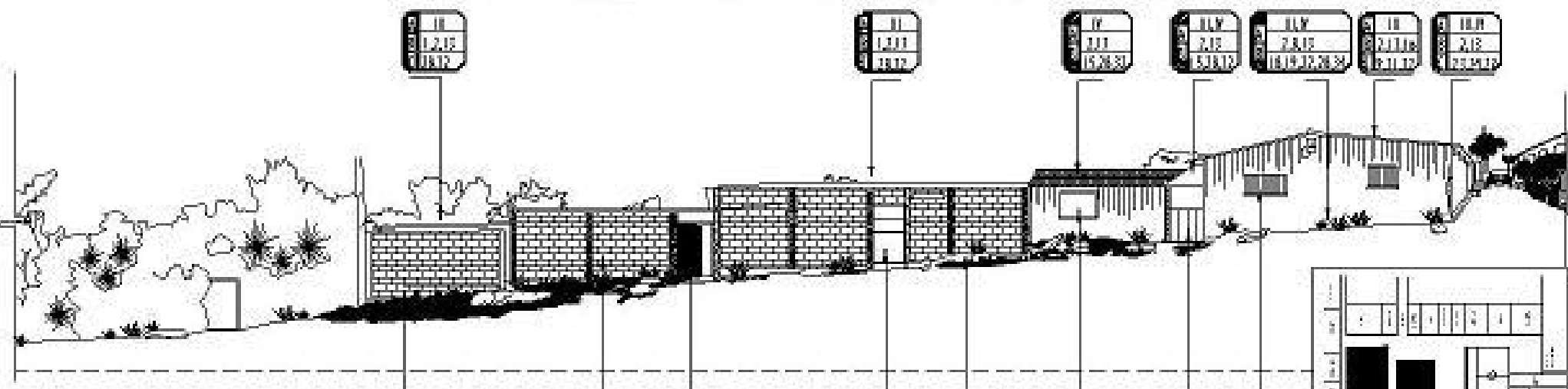
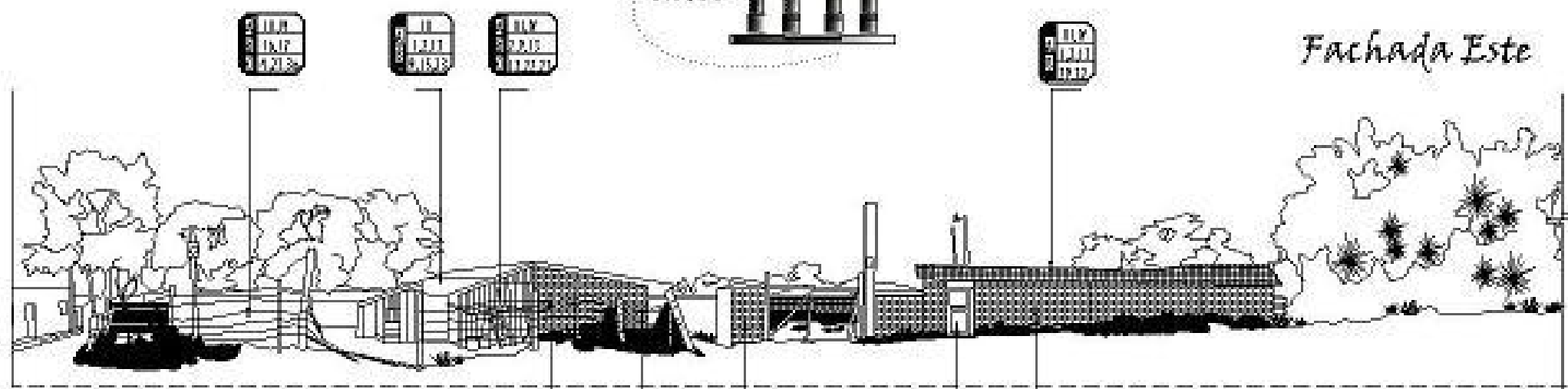

ELV
1.16,17
R.16,17

II
1.11
R.10,11

ELV
1.2,13
R.12,13

ELV
1.11
R.11

ELV
1.11
R.10,12,13

II
1.11
R.10,11,12

II
1.11
R.10,11,12,13

II
1.11,12,13
R.10,11,12

II
1.11
R.10,11,12,13,15

II
1.2,13
R.12,13

II
1.11
R.11

IV
1.11
R.10,11

ELV
1.11
R.10,11

ELV
1.11
R.10,11,12,13,14

II
1.11,12
R.11,12

II
1.11
R.10,11,12

ELV
1.11,12
R.10,11,12,13,14

ELV
1.11
R.11

II
1.11
R.11

II
1.11,12,13
R.10,11,12,13

II
1.11
R.10,11,12

II
1.11,12,13
R.10,11,12

UNIVERSIDAD SAN CARLOS DE GUATEMALA
Facultad de Arquitectura
CALLE M. TORO - 10-55-0000, SAJA Y 10-55-0000
Teléfono: 2400-3200

CONTENIDO: LOCALIZACIÓN DE DETENORES Y ALTERACIONES Y FACHADA ESTE
FRONTE: ELABORACIÓN PROPIA

TEMA: CONOCIMIENTO DEL ENTORNO INMEDIATO AL OBJETO ARQUITECTÓNICO
ESCALA: 1:200
No. PAGINA: 05

Restauración y Conservación del
Templo Minerva
y Sistematización de su Entorno Inmediato

MINERVA

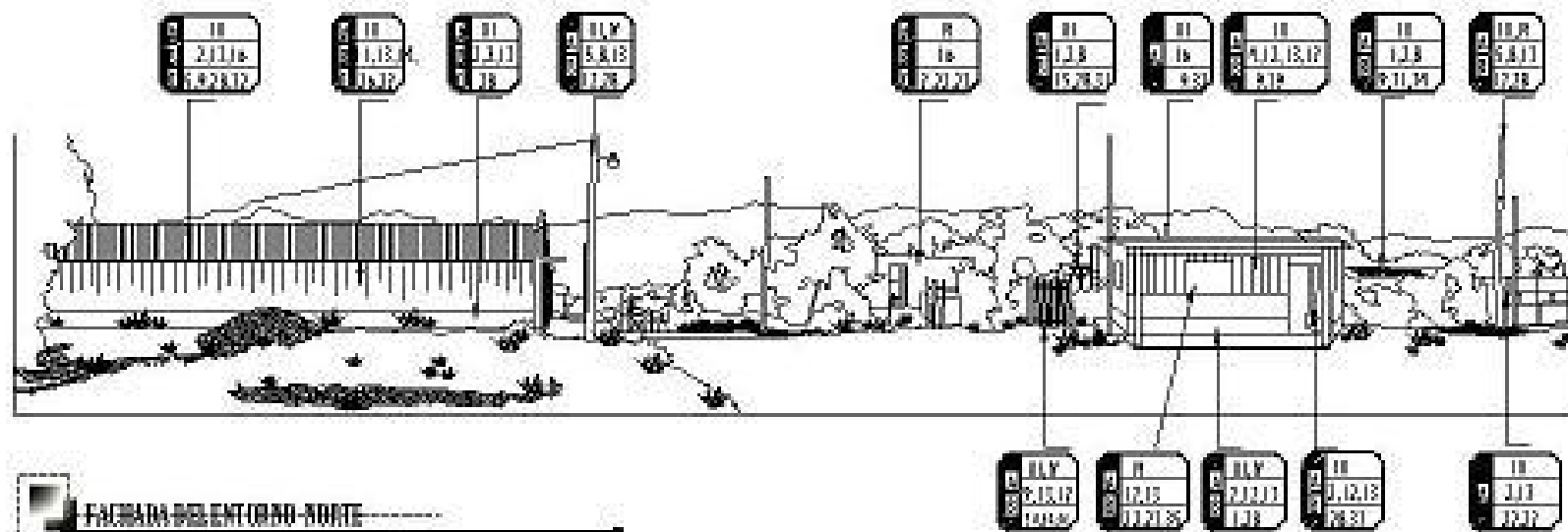

Fachada Norte

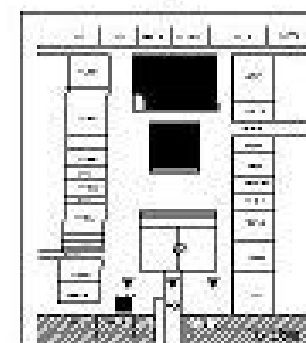

NOTA

Para obtener la Metodología para
Localización de Deterioros y
Alteraciones

UNIVERSIDAD SAN CARLOS DE GUATEMALA
Facultad de Arquitectura

1701 M. T. 10VA. 11-55, 1495, 2224 Y 1514.
Teléfono: 81222124 (extensión)

CONTENIDO: LOCALIZACIÓN DE DETERIOROS Y
ALTERACIONES Y FACHADA NORTE

FUENTE: ELABORACIÓN PROPIA

TEMA: CONOCIMIENTO DEL ENTORNO
INMEDIATO AL OBJETO ARQUITECTÓNICO

ESCALA: 1:200

No. PÁGINA: 04

Restauración y Conservación del
Templo Minerva
y Restauración de su entorno inmediato

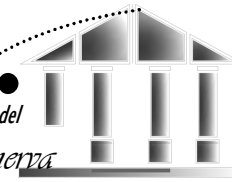

7. DIAGNÓSTICO DEL ENTORNO INMEDIATO

Dentro del barrio, se prestan los servicios básicos a los habitantes, como el abastecimiento de agua potable, el alumbrado público, servicios de drenajes y en algunas viviendas el servicio telefónico.

Las edificaciones que forman el entorno al templo son una muestra clara de un asentamiento sin ninguna planificación y reglamentación en cuanto a su tipología constructiva, su forma, dimensiones y ubicación. Aunque a inicios de su asentamiento, sólo se utilizaba en la construcción el adobe y la teja de barro, pero con el tiempo y después de pasar por destrozos causados por causas naturales como el terremoto, se han ido utilizando materiales como el block, la lámina y en algunas construcciones la estructura metálica., los cuales aunque son más contemporáneos y seguros, van eliminando los elementos que más caracterizaban y daban identidad a la región.

De los levantamientos de materiales y deterioros se puede elaborar el presente diagnóstico, sintetizando los aspectos actuales que conforman las edificaciones:

Un 45% de las construcciones de los muros son de adobe y un 55% de block. En la cubierta se utiliza en un 65% la lámina y en un 35% la teja de barro y sólo una vivienda en el entorno con losa fundida, compuestos por estructuras en un 80% de madera y en un 20% metálicas.

Los materiales que se utilizan para delimitar el área de terrenos privados y áreas municipales, son el alambre espigado, malla metálica y madera.

Después de determinar la mayoría de materiales utilizados en las construcciones, se pueden describir las alteraciones, daños y deterioros que muestran, principalmente las alteraciones de tipo físico, químico, conceptual y espacial. Estas alteraciones son provocadas por causas intrínsecas, en su mayoría por fallas del material y fallas en el sistema

constructivo. Otra de las causas son las extrínsecas, como el soleamiento, lluvia, vientos, microflora, insectos, sismos, afectando a toda la construcción en general, y ante las cuales sólo pueden tomarse medidas preventivas y de mantenimiento, ya que por su origen natural no pueden detenerse.

Todas estas causas traen consigo efectos sobre los materiales; dentro de los efectos más notables en el entorno están el desprendimiento, la erosión, la eflorescencia, las fisuras, grietas, oxidación, humedad, etc.

Contrario a las causas de origen natural, hay causas provocadas por la intervención del hombre como el vandalismo y la falta de intervención del hombre, como el mantenimiento por parte de los propietarios a los muros, estructura y cubiertas de las viviendas; este descuido se da en su mayoría por desconocimiento de los habitantes sobre la importancia del templo por lo que la mayoría de las viviendas aparentan un estado de abandono. Otra falta de mantenimiento es por parte de la Municipalidad a las áreas de circulación peatonal, vehicular y áreas de propiedad pública que se encuentran en abandono.

Otras de las alteraciones que sufre el entorno y afecta al templo Minerva, es la construcción de la escuela Minerva, perjudicando por su ubicación a tan pocos metros del monumento, así como perjudican construcciones dentro del área de uso público y construcciones que en su tipología, están totalmente fuera del contexto del entorno.

Estas alteraciones, tendrán solución, dentro de la propuesta de intervenciones al entorno y al templo Minerva, mediante integraciones que den armonía y unificación al conjunto urbano.

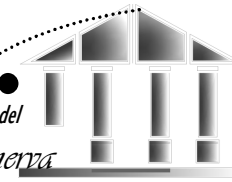

CONCLUSIONES DEL ENTORNO INMEDIATO

CAPITULO V

El uso actual del suelo del entorno inmediato al Templo Minerva está conformado por edificaciones con un propósito de uso habitacional y muy pocas de uso comercial; en su mayoría todas las construcciones siguen por dos patrones en su tipología constructiva, uno de ellas la constituye la construcción con adobe y de teja y la otra construcciones de block y lámina.

El entorno al templo se fue desarrollando aproximadamente 40 a 50 años después de la construcción del templo, donde habitaban alrededor de 10 construcciones. Su desarrollo se dio en forma desorganizada ya que en ese tiempo no se contaba con algún tipo de reglamento que regulara las edificaciones.

Dentro de los problemas que aquejan al entorno, están la falta de mantenimiento por los habitantes y sus autoridades, siendo afectada por basura, polvo, carencia de calles adoquinadas, carencia de circulación peatonal bien definida; entre otro tipo de afecciones al ambiente del templo, son la saturación publicitaria y cableado eléctrico, vibraciones producidas por el transporte, calles estrechas, etc.

Para la comprensión y mejor análisis del entorno se elaboraron tres tipos de levantamientos, el primero fue el levantamiento fotográfico; del cual se analizaron a manera más generalizada espacios habitacionales, fisonómicos y distributivos, así como materiales y algunas fallas y efectos sobre el conjunto. El segundo levantamiento fue de materiales y sistemas constructivos, en el cual se pudo analizar de manera más detallada y precisa cada material que compone las distintas edificaciones; haciendo uso de una nomenclatura para este tipo de trabajo. El tercer levantamiento fue el de deterioros y alteraciones, análisis de suma importancia, ya que de el certero y adecuado registro de los efectos y daños, se determinó un diagnóstico que conforma la base para proponer soluciones concretas que contrarresten estos daños.

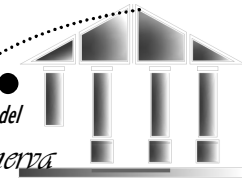

MARCO

CONOCIMIENTO DEL OBJETO ARQUITECTÓNICO

CAPITULO VI



*Templo Minerva erigido durante el gobierno del
Presidente Manuel Cabrera en la ciudad de Salamá,
Baja Verapaz en el año 1916.*

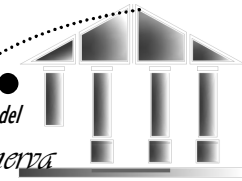

CAPITULO VI CONOCIMIENTO DEL OBJETO ARQUITECTÓNICO



I. CONCEPTUALIZACIONES

El Objeto arquitectónico que en este caso es el Templo Minerva de Salamá, Baja Verapaz, se relaciona con la arquitectura del período neoclásico, más destacado en la época del presidente Manuel Estrada Cabrera (1898-1920), así como se le relaciona con la arquitectura de la época clásica en Grecia; por su forma y por los elementos que la componen. Los conceptos relacionados con el objeto se detallan en el marco conceptual, conceptos del objeto arquitectónico **Ver pag. No.16**

2. ANTECEDENTES HISTÓRICOS

*Esta construcción sirvió de escenario para ceremonias que honraban a estudiantes y maestros durante cada mes de octubre y a veces hasta noviembre, aunque en todas épocas del año era un lugar popular para reuniones y paseos.*¹⁴³

Entrevista personal con el Lic. Hugo Arnoldo Conde Prera. Junio 2,004
Dentro las intervenciones más destacadas, que han sido observadas dentro del Templo Minerva; está la que fue hecha en el período del 74 -78, donde el Lic. Mario Dary Rivera, quien era Rector de la Universidad San Carlos de Guatemala, y fundador del Biotopo El Quetzal; personaje que gestionó con el INGUAT, Q.5,000.00 para la

¹⁴³ Rendón, Catherine. *Minerva y la Palma*. El enigma de don Manuel.

*Restauración del Templo, haciendo con ello cambios en la pintura, cambios de estructura.*¹⁴⁴

Las Escuelas Prácticas, formaron parte de todo este período ofreciendo educación artesanal, práctica y técnica dirigidas a un nivel alto de la sociedad. Salamá no fue la excepción, ya que el 21 de noviembre de 1907, se funda la Escuela Práctica de este municipio, con un costo de \$ 78,629, constructor de la misma Cornel Zenón Bedoya.



FOTOGRAFIA 33

*Imagen antigua de las festividades en honor a la diosa minerva en Salamá
Fotografía proporcionada por: Ing. Enrique Escalante*

Entrevista personal con el Lic. Matias López Paz. Abril 2,005.

“El Templo Minerva tuvo su origen durante el gobierno del lic. Manuel Estrada Cabrera, ahí se celebraban fiestas en grande porque estas tardaban tres días. El gobierno central se encargaba de todo y las autoridades locales o de los municipios colaboraban con especie o con comida. Todos los alumnos de las escuelas participaban, también los estudiantes de las aldeas más cercanas, con el fin de honrar a la famosa Diosa Minerva.

El primer día era dedicado para los alumnos más grandes de las escuelas, repartían desayuno y comida a todas las personas que llegaban. Los otros dos días se dedicaban al resto de las escuelas del Departamento. Venían buses de todos lados con alumnos mayores y otras que eran menores eran acompañados por sus padres, a quienes el gobierno central les pagaba su estadía en Salamá.

¹⁴⁴ Conde Prera, Hugo Arnoldo. *Entrevista Personal*.

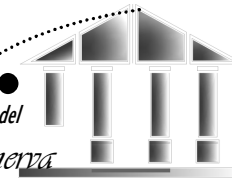

Las calles de Salamá eran empedradas, era una “antigua chiquita”, la calle principal era la que iniciaba en el parque Plazuela la Infiesta y terminaba en el Templo Minerva, dándole el nombre de **calle Minerva**.

El lugar donde estaba el Templo era un gran paraje, sin viviendas, ahora ya no queda ni la sombra de lo que fue. Con lucha se logró mantenerlo, ya que cuando estaba por caerse se inició la primer remodelación por el año 1,978, a partir de esa las demás municipalidades le han hecho pequeñas reparaciones (en algunas ocasiones con la ayuda de obras públicas) principalmente en el cambio de machimbre, ya que la madera era un material que se podía conseguir fácilmente. Después nos interesamos y trajimos a Antropología e historia y pasó a formar parte de los monumentos nacionales, al declararse monumento alrededor del año 1,975.

El lugar donde se construyó el templo, fue escogido por la vista que se podía tener de varios puntos de Salamá así como por lo alto del lugar. Su construcción estuvo a cargo del gobierno central, por medio de arquitectos enviados por el gobierno, así como obreros especializados en este tipo de construcciones; colaborando las autoridades de Salamá, con la mano de obra (algunos albañiles) y los materiales de la región.

El templo representaba un lugar de paseo especialmente los días domingo antes de los conciertos en el Parque la Libertad, ya que el día sábado se daban conciertos de marimba (surge la marimba ecos del valle) en el parque la Infiesta.

El terreno pertenecía al pueblo, pero quedó bajo la administración municipal, entonces las municipalidades empezaron a repartir. Antes habían pocas viviendas pero en el último decenio se empezó a poblar en mayor parte por personas de las afueras del lugar.

El agua potable que servía a Minerva y llegaba hasta el centro venía del Cerro de la Cruz fue la primera agua potable que hubo; habían como alcantarillas (de ahí el nombre al Barrio Alcantarilla) donde pasaba el agua, tenían como rejillas de metal y tenían puertas donde las limpiaban. El agua venía de un lugar llamado la Presa.”

Como se mencionó con anterioridad, el gobierno del Lic. Manuel Estrada Cabrera (1898-1920) tuvo una duración de 22 años, dentro de los cuales creó los famosos Templos de Minerva en los que se celebraban las Minervalias. Estas construcciones fueron edificadas en toda la República (Amatitlán, Antigua, Sololá, Chiquimula, Cuilapa, Chimaltenango, Livingston, Huehuetenango, etc.), sin ser la excepción el Departamento de Salamá, en donde tuvo lugar la construcción de dicho Templo cuatro años antes (1,916) de ser derrocado el presidente. Esto no quiere decir que las fiestas a Minerva se celebrasen en esta fecha. Según el **Album Minerva II (1900-1901)**, nos encontramos con el relato de la celebración de una de las Fiestas a Minerva:

Animadas por todo extremo estuvieron las fiestas a Minerva, con motivo de la conclusión del presente ciclo escolar y a la hora que escribimos esta crónica, aún nos encontramos bajo al impresión agradable que en el ánimo del pueblo de Salamá produjeran dichas festividades las cuales se verificaron sin que ocurriera ninguna novedad. La aurora del día 28 fue como de costumbre saludada con salvas de artillería,

*alegres repiques de la banda militar del departamento; siendo izado el pabellón nacional a las seis de la mañana con los honores de ordenanza en los edificios públicos. A la hora designada de antemano se reunieron en el salón de la Jefatura política las autoridades departamentales y locales, juntas de instrucción pública, directores, profesores y alumnos de los establecimientos nacionales de la ciudad y aldeas de la jurisdicción al local destinado para la festividad que lo fue al **Escuela Práctica**, actualmente en construcción. Sorprendente efecto de vista presentaba la avenida por la cual desfiló el cortejo en ordenada procesión, a los lados de las calles estaban colocados postes revestidos de palma sosteniendo preciosos cordones de flecos de papel de china con los colores nacionales y empavesado todo el piso de la calle con pino de flores hasta llegar al frente de la Escuela Práctica, donde se levantaban varios*



FOTOGRAFIA 34

Imagen antigua del Templo Minerva Salamá
Fotografía proporcionada por: Ing. Enrique Escalante

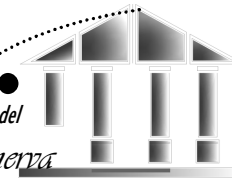

arcos de palma unidos por cordones de ciprés que se entrelazaban caprichosamente el paseo encanto de sobremana; al frente desfiló la Escuela de varones No.1 perfectamente equipados todos los alumnos con sus pequeños rifles y marchando con la mayor uniformidad. A su paso no pudimos menos que pensar que en no lejano día esta enseñanza militar, será ventajosa para el ejército guatemalteco.

A continuación marchaban las aldeas de San Juan, Payaque, Chocojá, Chilascó, las Anonas las escuelas de las niñas No.1 y No.2, kindergarten nacional, y presidiendo el paseo las autoridades departamentales y juntas, corporaciones de la cabecera, banda militar, jefes y oficiales, cerrando la marcha la fuerza armada del departamento. Al llegar la comitiva al término de la marcha, fue gratamente sorprendida con el golpe de vista que presentaba el edificio de la Escuela Práctica; al exterior un precioso adorno de flores, gallardetes y cordones de ciprés, y el interior, en lo que forma el primer patio del edificio, preciosas enramadas con adornos de farolitos de colores y bajo cuya sombra fueron ordenadas cuidadosamente las escuelas. Desde la entrada del edificio podemos admirar una perspectiva espléndida; en medio de lo verde del adorno, destacándose blanco y airoso el frontispicio y el salón de actos tallado al estilo moderno, y cuyas líneas, capiteles y molduras revelan el porque el adelantado de la arquitectura de este departamento, el empeño decidido de la autoridad para hacer un edificio que al no dudarlo es el mejor que existe en la cabecera. En el salón lucía de en medio, sencillo pero significativo monumento representando a la ciencia y al arte en todas sus manifestaciones, sosteniendo en lo alto unas esferas y por encima de esta, pendiente del cielo, una estrella radiante, con una inscripción en medio de los colores nacionales que decía "Luz".

Rodeaban la base del monumento guirnaldas, laurel, emblema de la gloria y entre ellas el retrato del actual presidente de la República e inscripciones dedicadas a este y a los campeones de la reforma, después de cantarse el himno nacional a cuyo compás fue izado el pabellón de la patria por primera vez en el edificio de la Escuela Práctica, el señor jefe político coronel don Marcelo Soto declaró a nombre del señor presidente de la república solemnemente inaugurado el salón de actos de dicha escuela, levantándose un acta que suscribimos todos los concurrentes y haciendo uso de la palabra en esos momentos el señor licenciado don Ernesto Asturias, con un discurso correcto y brillante que le mereció calurosos aplausos.

A continuación y por su orden se llenaron los puntos del programa, de manera altamente satisfactoria, destacando entre ellos, el discurso del señor doctor don Manuel S. Samayoa, la recitación de la alumna Nieves López, el himno a Minerva que fue contado por primera vez, la disertación del señor ingeniero don Víctor M. Arqueta y sobretodo el discurso que a nombre del profesorado pronunció el señor director de la Escuela de

varones no.1, don Mariano Gómez R. que fue oportuno, correcto y tuvo frases que le valieron nutridos aplausos. Se verificó la lectura de calificaciones y adjudicaciones de premios para los alumnos y alumnas que habían sido



FOTOGRAFIA 35

Imagen antigua del Templo Minerva Salamá

Fotografía proporcionada por: Ing. Enrique Escalante

aprobados en sus respectivos grados así como la adjudicación de diplomas de honor para todas aquellas personas que, hora de una manera hora de otra, han coadyuvado a la edificación de la Escuela Práctica. Después de esto los concurrentes fueron obsequiados con un sándwich y pasaron a recorrer todos los departamentos del edificio, en tanto que los niños se entregaban a juegos infantiles preparados de antemano.

Por la noche hubo un espléndido concierto de marimba y banda al que asistió selecta como numerosa concurrencia y el cual terminó después de las diez de la noche, concluido este el señor Jefe Político invitó a sus amistades para una reunión de confianza que se prolongó hasta las primeras horas de la mañana y en la cual reinó la más franca alegría, saliendo los invitados altamente satisfechos de la amabilidad del señor jefe político del departamento tanto en el edificio de la Escuela Práctica, como en los demás edificios particulares se pusieron luminarias y fueron adornados convenientemente.

En resumen: la celebración de las fiestas de minerva, estuvo espléndida gracias al empeño del señor jefe político y municipalidad que se esforzaron porque tuviera el mayor brillo y por lo cual es de justicia darles la más cumplida en horabuena; lo mismo que a las comisiones encargadas de los adornos, iluminación, atención de los invitados, preparación de premios que estuvo a cargo de apreciables señoras y señoritas de esta cabecera; al ingeniero Luis Leonardo; director técnico de la obra, y a los maestros de carpintería y albañilería, señor don Cenón Bedolla y don Juan Molineros, cuyos trabajos están a la vista de todos y los hacen merecedores del mayor elogio.

Salamá, noviembre de 1,906

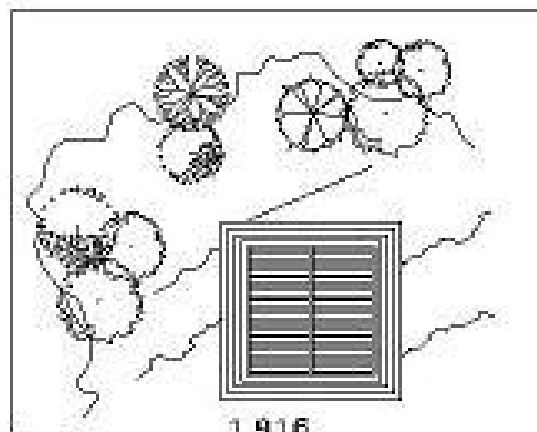
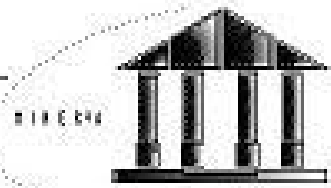

1,916

Se finaliza la construcción del Templo, en el año 1916, la obra que finalizó en otro estado, abandonado sobre una colina sin pavimentar, en donde no habían ningún tipo de construcción. Este lugar se ocupó por ser el punto más alto de la zona y podía ser apreciado por todos los habitantes.

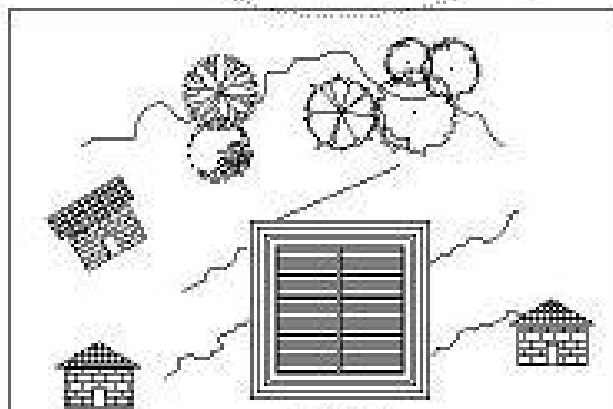

1,960

Se comenzó a poblar con cuatro familias abandonadas cerca del Templo, el camino que conducía al barrio Minerva era de tierra.

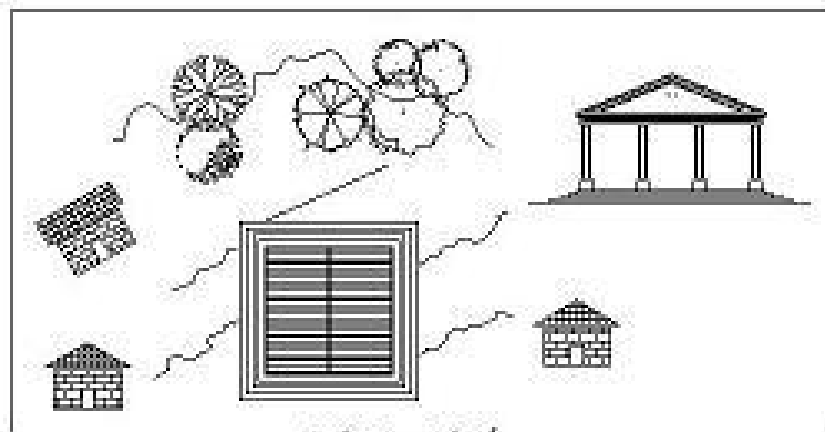

1,974 - 1,978

Durante esta periodos se eligió la primera restauración del Templo Minerva, cuando el Lic. Mario Dery Rivera, con el apoyo de la Universidad San Carlos de Guatemala y fundados del Grupo Cuatrecasas, se ocupó con el INCLUT, haciendo con ello cambios en la pintura y parte del mobiliario. Es más alta la posibilidad que la restauración se haya llevado a cabo después del terremoto del 4 de febrero de 1976.

*Historia Histórica
Gráfica*

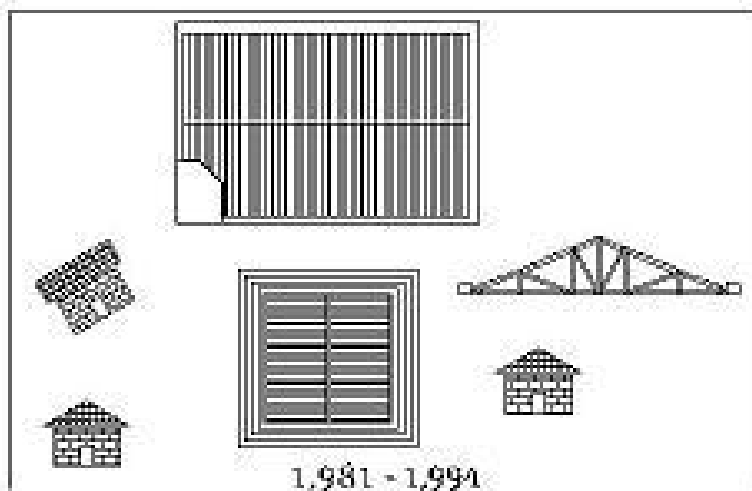

1,981 - 1,994

El 20 de marzo de 1981, se llevó a cabo un cambio en parte en toda la estructura del templo, ya que con el tiempo, se había provocado esa falta. En mayo de 1981 se realizó la construcción de la escuela Minerva, ubicada en la parte superior al templo.

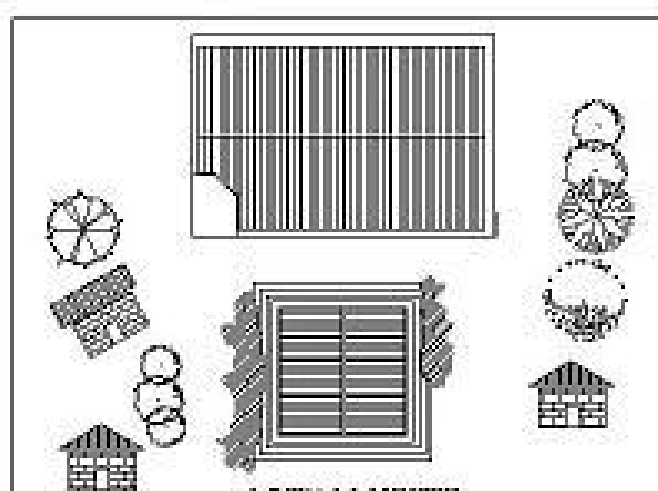

ACTUALMENTE

Por causas naturales y provocadas por el hombre, parte de la estructura se encuentran deteriorada y lo continúa en la parte superior y lateral izquierda a finales de septiembre.

*Historia Histórica
Gráfica*

UNIVERSIDAD CARLOS DE SEVILLA
Facultad de Arquitectura

CALLE N. 1406 - 41013, AVILA, SEVILLA, ESPAÑA
Teléfono: 34 954 262141

CATEDRÁTICO: Dirección: Gráfica Hipotética de la evolución histórica del edificio en relación a su entorno.

FUENTE: ELABORACIÓN PROPIA.

TEMA: CONOCIMIENTO DEL OBJETO ARQUITECTÓNICO

ESCALA: SIN ESCALA

N.º PÁGINAS: 93

Restauración y Conservación del
Templo Minerva
y Realización de su Escena Inicial

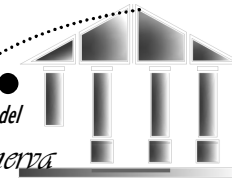

3. DESCRIPCIÓN DEL OBJETO ARQUITECTÓNICO

TEMPLO MINERVA, SALAMÁ BAJA VERAPAZ

El Templo Minerva se eleva sobre cuatro (4) gradas, las últimas tres de veinte centímetros de alto y la primera de cuarenta centímetros. Se considera un edificio **tetrástilo**, por contar con cuatro columnas (4) en cada una de sus fachadas y **períptero**, porque las columnas rodean todo el perímetro exterior. En total son doce columnas alrededor de una planta simétricamente cuadrada de ciento noventa y seis metros cuadrados (196 mts^2), sin el área de las gradas que es de ciento setenta y tres metros cuadrados (173 mts^2). El espacio entre columnas o Intercolumnio, corresponde a seis (6) veces el diámetro del del fuste (60 cmts.)

El piso que forma parte del templo es de dos tipos: baldosa cuadrada y baldosa exagonal. La baldosa cuadrada, incluida el área de las gradas, es de ciento noventa metros cuadrados (190 mts^2 aproximadamente). Y el área de la baldosa exagonal es de ciento cuarenta metros cuadrados (140 mts^2 aproximadamente).

Sobre las columnas, se apoya una viga de 0.33×0.60 metros, la cual esta forrada por duelas de machiambre (de los lados que se observa abajo), aproximadamente 167 duelas de $3'' \times 10''$ (1), 167 duelas de $3'' \times 24''$ (2), y 167 duelas de $3'' \times 12''$ (3), dando un total de 500 aproximadamente por cada fachada del templo.

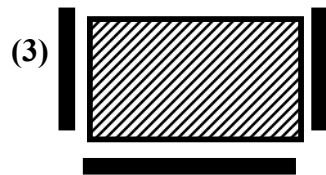

(2)

VIGA DE 0.33×0.60

Sobre esta viga se asienta el entablamento con una altura total de ochenta centímetros (80 cms.). Situado sobre el entablamento está el frontón en forma triangular, que cubre el templo. La

estructura que compone el templo, son siete (7) tijeras de $2'' \times 8''$, sobre las que se colocan doce (12) costaneras de $2'' \times 4''$. Entre las tijeras se colocaron cinco (5) refuerzos de $2'' \times 8''$, los cuales se utilizan también para sujetar el

machiambre del cielo. Estas ciento cincuenta (150 aproximadamente) de $3'' \times 12''$, forman el techo de nuestro templo.

Por último nos encontramos con un techo inclinado a dos aguas, formado por sesenta (60 aproximadamente) de lámina de zinc de $3' \times 12'$, calibre 28.

La altura del templo desde la basa de las columnas, hasta el final del entablamento, es de cinco metros con ochenta centímetros (5.80 mts.). Del final del entablamento al final del frontón hay dos metros noventa centímetros (2.90 mts.).

La altura total del Templo Minerva (Salamá, Baja Verapaz), desde el inicio de las gradas hasta el final del frontón, es de nueve metros cincuenta centímetros (9.50 mts.)

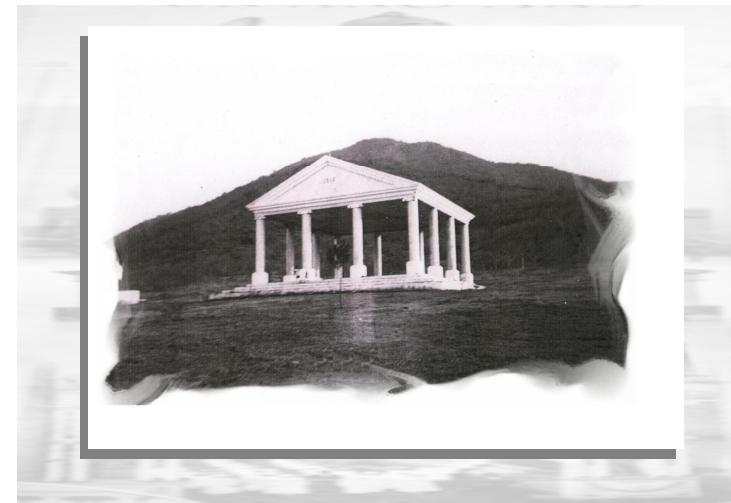

FOTOGRAFIA 36

Imagen antigua del Templo Minerva Salamá
Fotografía proporcionada por: Ing. Enrique Escalante

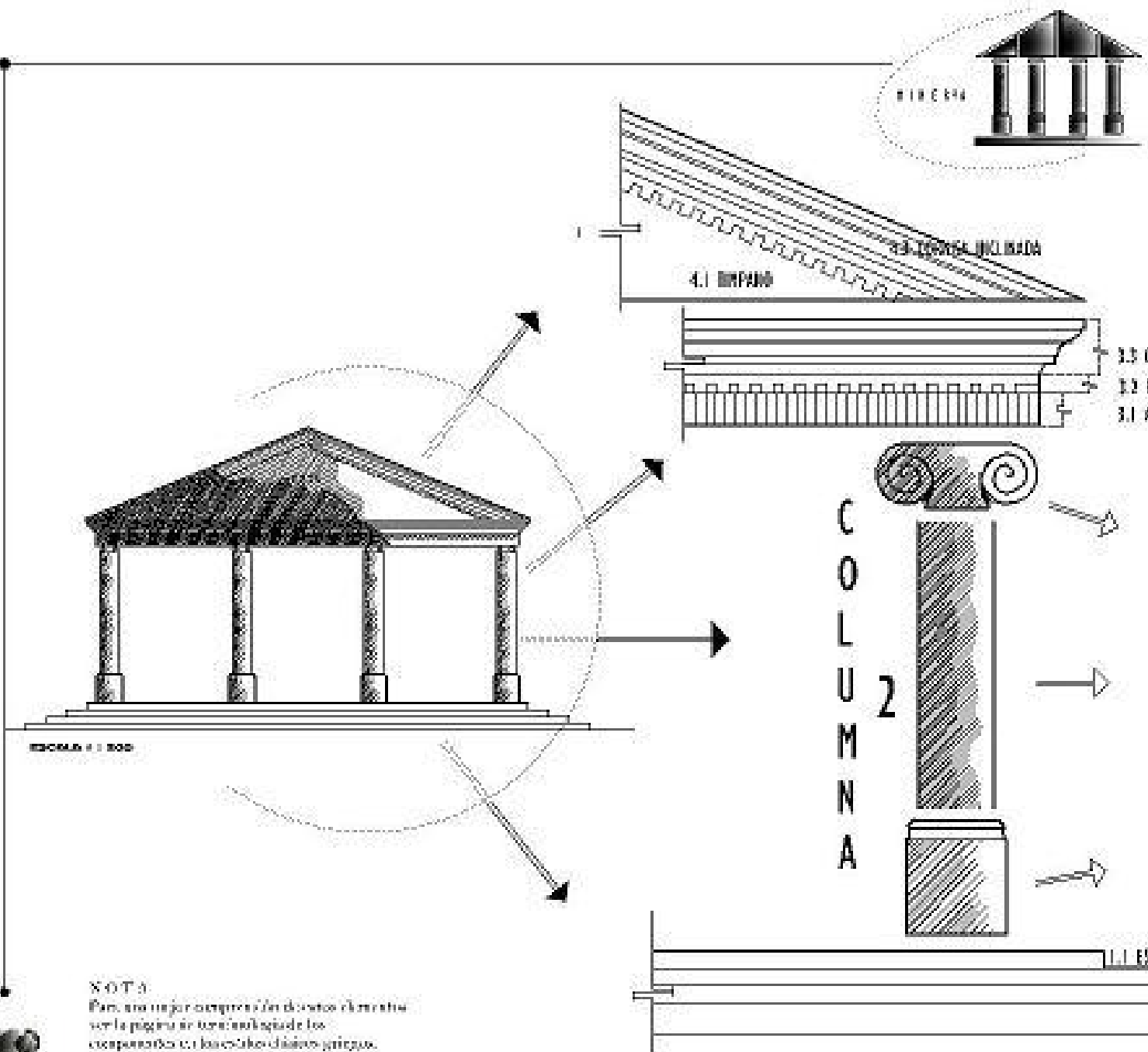

4. y 5. FRONTAL Y CUBIERTA El frontal del templo se compone de un triángulo de frentes triangulares que se completa con un frontón o decoración con el mismo diseño de ser un elemento decorativo (1914). A esta parte le sigue una cornisa formada por un conjunto de líneas que crean el perfil del frontón, distribuidos en un espacio triangular al ser el frontal. La cubierta la formara por un techo a dos aguas cubierto por láminas de zinc de 12° cubierto de... (Ver pag.)

3. ENTABLAMIENTO Para separar la columna formada por el Arquitrave, el frontón y el fuste por trozos de aproximadamente 3° a 10°. Otra parte es el Fuste (12 cm. de alto) colocado entre el arquitrave y la cornisa. Formado por una dentellada, que son molduras de forma rectangular, las cuales son rectas. Por último la cornisa (del tipo de alto) formada por diversas partes, como el cimacio, el geisico y la moldura de la boca. (Ver pag.)

2.3 CAPITEL El capitel es la parte que corona el fuste, en este caso es un capitel compuesto con la forma de un capitel compuesto, decorado con el diseño de un capitel. En la arquitectura clásica, se dice que el origen de los capiteles es el capitel (1914) es la representación de los pliegues de un tejido cubriendo un pedestal y el fuste. (Ver pag.)

2.2 FUSTE El fuste tiene un elemento de altura. Una altura de 4.00 mts. El fuste comprende el cuerpo principal de la columna, o sea la parte que está entre la base y el capitel. El fuste del Templo de Minerva es de tipo formado por un solo pieza de forma cilíndrica. El fuste del Templo Minerva de Sabad, no tiene las características de estrías de los ordenes dórico, jónico y corintio. Por el contrario el fuste al igual que la base (excepto por las molduras), se basa en la columna Toscana (Orden Toscano). (Ver pag.)

2.1 BASE La base de la columna, se termina en su parte superior por una moldura convexa, una moldura cóncava, y dos filletas, una vertical y una horizontal. Todas estas molduras ocupan un alto de 12 cm. La parte inferior a las molduras ocupa 73 cm. Las dimensiones de la base son de 30 cm. x 30 cm. (Ver pag.)

1. BASE El fuste de la columna de 4.00 mts. alta, cuya construcción es de 20 cm., y una base cuya construcción es de 30 cm., un ancho y un largo 10.00 y 17.00, se mide de la cual formara un todo de un orden clásico. (Ver pag.)

NOTA:
Para una mejor comprensión de los detalles de este trabajo se ha colocado en la página de continuación los componentes de los órdenes clásicos griegos.

UNIVERSIDAD SAN CARLOS DE GUATEMALA
Facultad de Arquitectura
CALLE 13-000 - 10.55. AMB. SEDE Y 1514.
Teléfono: 2302-2222

CRÉDITO: Descripción gráfica de los componentes del Templo Minerva de Sabad.
FUENTE: ELABORACIÓN PROPIA

TEMA: CONOCIMIENTO DEL OBJETO ARQUITECTÓNICO
ESCALA: INDICADA
N. PAGINA: 95

Basamento y Columna del
Templo Minerva
y Restauración de su línea frontal



COMPONENTES DE LOS TEMPLOS	ESTILOS CLÁSICOS GRIEGOS			COMENEN Y CARACTERÍSTICAS DE EPÍTAOLOS, QUE PASE EL TEMPLO MINERVA EN SALAZAR, BAJA PERU	DESCRIPCIÓN DE LOS COMPONENTES DE LOS ESTILOS CLÁSICOS
	DOJO DORIO	DOJO IÓNICO	DOJO CORINTO		
BASE	✓	✓	✓	✓	Se levanta sobre una plataforma de base o cimientos.
1.1 ESTILOJATO	✓	✓	✓	✓	Se eleva en el escalón superior. Se eleva.
1.2 ESTEREOBATO	✓	✓	✓	✓	Se eleva en el primer escalón inferior. Se eleva.
COLUMNA					
2.1 BASE		✓	✓	✓	La base está compuesta por tres molduras concéntricas: <u>Order Dorico</u> , <u>Order Ionico</u> y <u>Order Corintio</u> .
2.2 FUSTE					<u>Order Dorico</u> : Posee de 16 a 20 estrías verticales, más en la base que en la parte superior. <u>Order Ionico</u> : el fuste es más esbelto, con más estrías, la estría superior que superior a línea. Se eleva más, más estrías. <u>Order Corintio</u> : fuste más delgado que el Dorico.
2.2.1 ESTRADO	✓	✓	✓	✗	
2.2.2 LIG				✓	
2.3 CAPITEL					
2.3.1 COLLARNO	✓			✗	El collarno contrasta el fin del fuste, es una moldura fina de la arquitectura.
2.3.2 EQUINO	✓	✓		✗	<u>Order Dorico</u> : Tiene forma de abaco cuadrado. <u>Order Ionico</u> : Tiene forma cuadrada.
2.3.3 ABACO	✓	✓	✓	✗	<u>Order Dorico</u> : El abaco o forma de forma cuadrada. <u>Order Ionico</u> : Tiene forma ovalada más fina. <u>Order Corintio</u> : más cuadrado y fino.
2.3.4 VOLUTAS		✓		✓	<u>Order Ionico</u> : Posee dos volutas en la parte superior del fuste, una en cada lado.
2.3.5 HOJAS DE ACANTO			✓	✗	El acanto cubren la parte superior de la parte superior del fuste y forma adornado con elementos que se eleva más y más, con volutas y acanto.
ENTABLAMIENTO					
3.1 ARQUITRAVE	✓	✓	✓	✓	<u>Order Dorico</u> : Es liso. <u>Order Ionico</u> : Tiene una línea horizontal o abaco. <u>Order Corintio</u> : Tiene elementos en el fuste con molduras de elementos decorativos como los dentados, formas geométricas, con las que se consiguen efectos de luz y sombra.
3.2 FRISO		✓	✓	✗	<u>Order Ionico</u> : Friso es liso o con volutas, adornado con elementos decorativos. <u>Order Corintio</u> : con elementos decorativos adornados floral fin.
3.2.1 TRIGLIFOS	✓			✗	Parte del fuste, recubren de los estrados de la arquitrava superior de cada uno.
3.2.2 METOPAS	✓			✗	Se eleva sobre el fuste, adornado con volutas y acanto en la parte superior de la parte superior.
3.3 CORNISA	✓	✓	✓	✓	Se eleva con volutas y acanto en la parte superior. <u>Order Ionico</u> : se eleva con volutas.
FRONTAL					
4.1 TIRPANO	✓	✓	✓	✓	
4.2 CORNISA INCLINADA	✓	✓	✓	✓	
4.3 FRONTON	✓	✓	✓	✗	
4.4 ACROTERA	✓	✓	✓	✗	
CUBIERTA					Además de la base, se eleva sobre el fuste y se eleva más y más, con volutas y acanto.

NOTA

Este cuadro fue elaborado en base a los componentes más generales que tienen los ordenes clásicos griegos, indicando con una flecha lo que poseen y con una cruz lo que no forma parte de él.
Ver terminología de los componentes de los Estilos Clásicos Griegos.

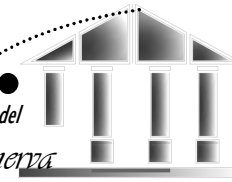

4. ANÁLISIS HIPOTÉTICO DE PROPORCIONES

El análisis de las proporciones geométricas de la fachada del Templo Minerva, Salamá, Baja Verapaz, nos demuestra la simetría y planificación con la que fue construido este monumento.

Tomamos como punto de partida ($A=5.00$ mts.) la altura de la columna (formada por la basa, fuste y capitel). La altura desde el inicio de la basa hasta el final de la cornisa corresponde a $A/2$. La longitud A responde a $A/2$ la altura del tímpano. El diámetro de las columnas ($B= 0.60$ mts.), responde a seis veces y medio la altura del fuste, también responde a seis veces el intercolumnio (ver terminología de los estilos clásicos griegos) y responde a once veces la altura desde el inicio de las gradas hasta el final de la cornisa

El trazo de doce rectángulos de 3.30×2.90 responde a toda la parte frontal de la fachada.

Ver pagn. No.98

4. LEVANTAMIENTO FOTOGRÁFICO

El análisis fotográfico del Templo Minerva se realiza en forma detallada de cada uno de los elementos o componentes del monumento, tales como las gradas, las columnas, el piso, la estructura, la cubierta, etc. En cada uno de ellos se aprecian algunos de los daños a los que están expuestos.

La secuencia fotográfica de cada elemento que forma el templo, nos permitirá documentar el estado actual (a la fecha que indica cada fotografía) del monumento, para mantener una secuencia previa a su Restauración, Conservación y mantenimiento. Este documento nos brindará un apoyo a toda la recopilación de datos.

Ver pagn. No.99-105

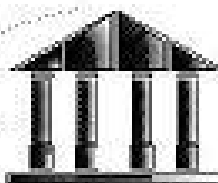

Trazo de dimensionamiento en la fachada

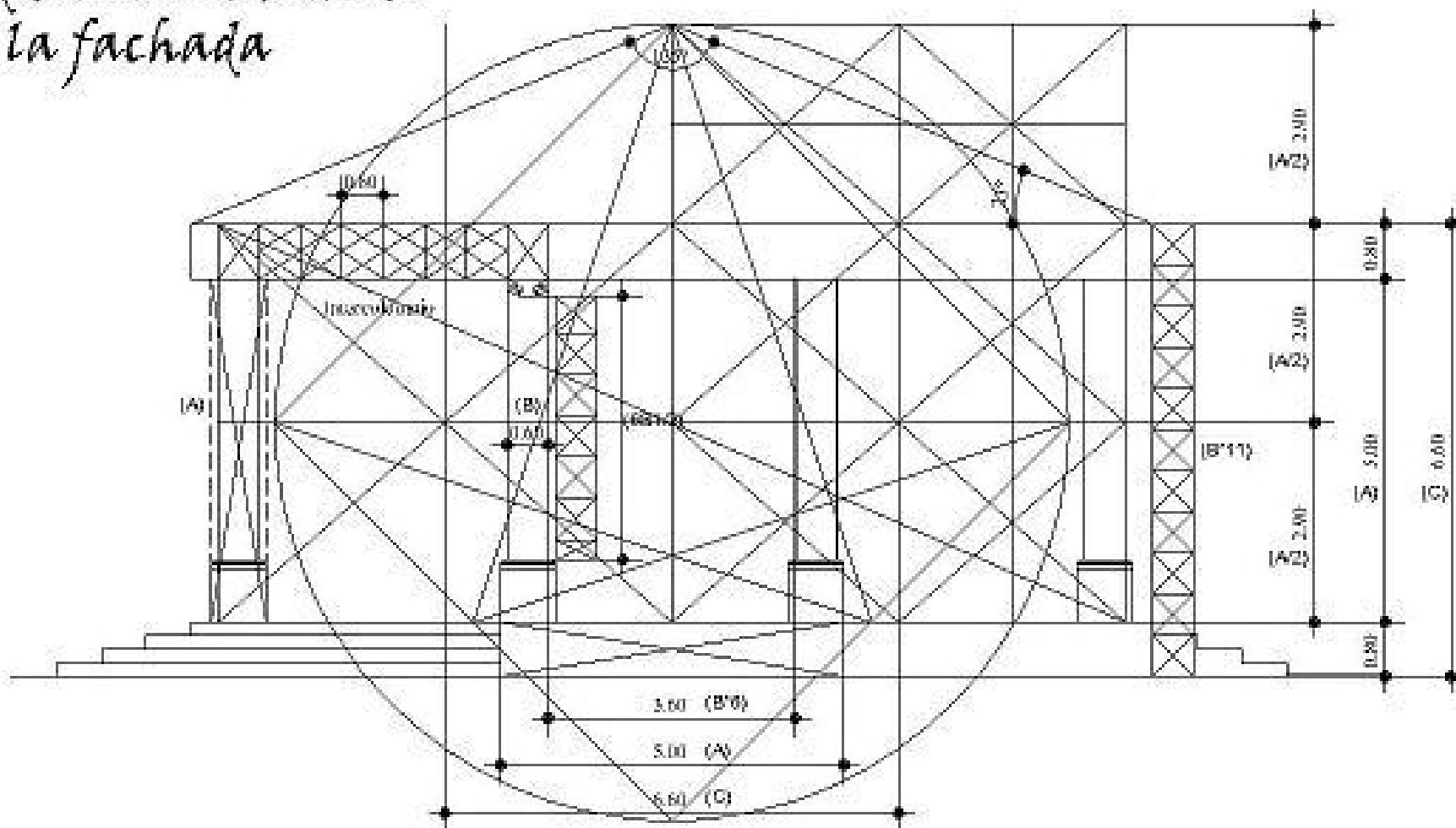

UNIVERSIDAD SAN CARLOS DE GÉNERALA
Facultad de Arquitectura

CALLE M. TOGA 11 41013 SEVILLA (ESPAÑA)
Teléfono: 954 23 23 23

CONTENIDO:

Trazo del Óculo decorativo o Proporción en la fachada del Templo Minerva Sabaz.

FECHA:

ELABORACIÓN PROPIA

TÍTULO: CONDICIONADO DEL OBJETO ARQUITECTÓNICO

ESCALA: 1:100

Nº PAGINA: 98

Restauración y Conservación del
Templo Minerva
y Revaloración de su entorno urbano

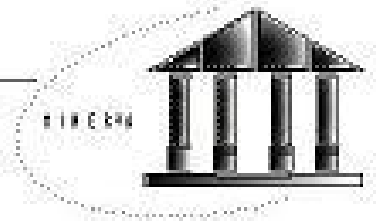

Gradas y Piso

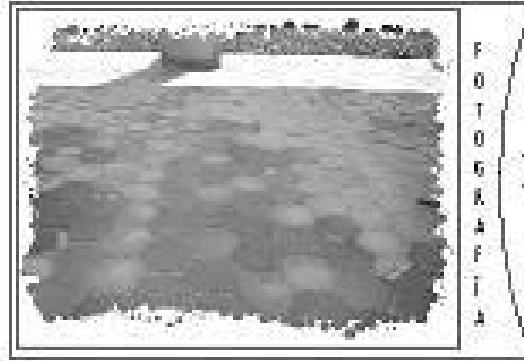

FOTOGRAFÍA 1

Fecha de la Fotografía: 27.05.2014

Imágenes 1 Y 2 DEL PISO

Fotografía por: Yvonne Ríos de C. / Equipo de Trabajo: Yvonne Ríos de C.

En las fotografías 1 y 2 podemos apreciar que en algunas partes del piso se presenta hundimiento, desprendimiento del material, decoloración de la baldosa. También se puede ver que hay dos tipos de baldosa en el interior es una baldosa octagonal y en el exterior es cuadrada. /Fecha Indicada/



FOTOGRAFÍA 2

Fecha de la Fotografía: 27.05.2014

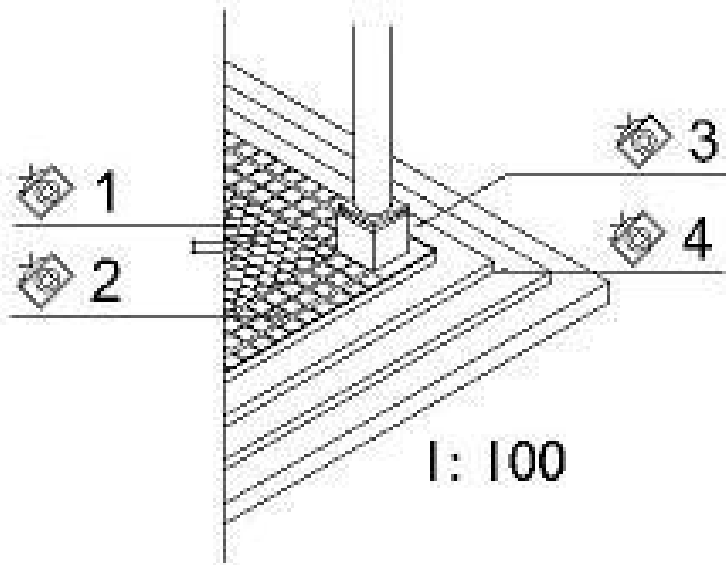

1: 100



FOTOGRAFÍA 3

Fecha de la Fotografía: 27.05.2014

Imágenes 3 y 4 GRADAS

Fotografía por: Yvonne Ríos de C. / Equipo de Trabajo: Yvonne Ríos de C.

En las fotografías 3 y 4 se puede ver que parte de las esquinas de las gradas están desprendidas. Presentan una gran cantidad de humedad y moho. En algunos espacios se observa la falta de algunas baldosas. En la parte posterior las gradas presentan hundimiento y decoloración /Fecha Indicada/

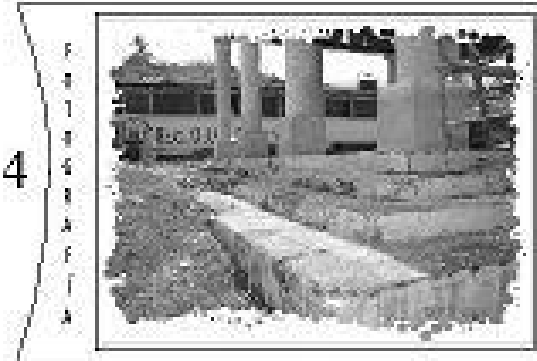

FOTOGRAFÍA 4

Fecha de la Fotografía: ABRIL 2014

Columna

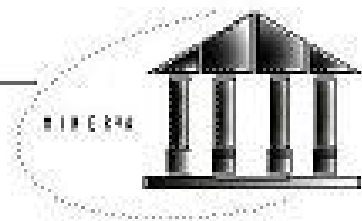

5, 6

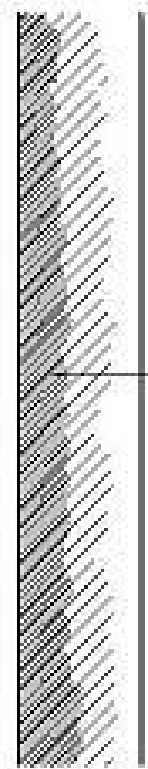

4

3

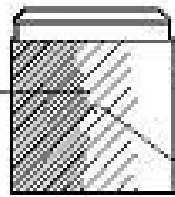

1

2

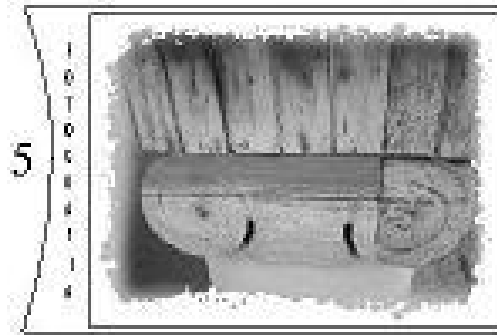

5

Fecha de la Fotografía: 21.06.2004

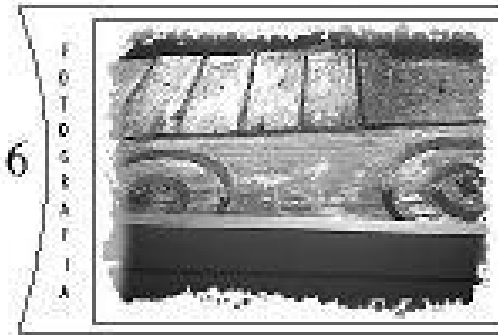

6

Fecha de la Fotografía: 21.06.2004

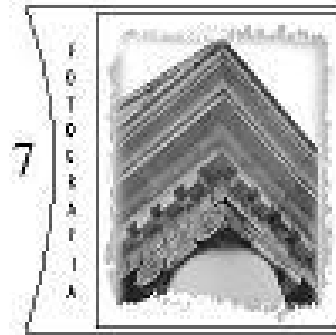

7

Fecha de la Fotografía: 21.06.2004

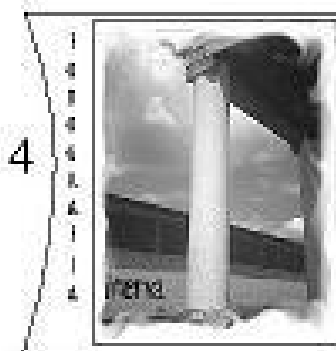

4

Fecha de la Fotografía: 21.06.2004

Imágenes 1 a 6 LA COLUMNA
 Fotografía por: Verónica Pérez/Carla B. Rojas de Rojas/Verónica Pérez
 En general todas las partes de la columna están en muy mal estado, la base de las columnas como se ve en las fotografías (2 y 3) presentan desprendimiento de material, decoloración y las esquinas en general están quebradas. El fuste (fotografía 4) presenta los mismos problemas y en algunas parte del fuste se puede apreciar el material que lo compone como en la imagen 4.1 En las fotografías 5, 6 y 7 se observa el mal estado de las volutas de madera, provocado por la polilla. /Fecha Indicada/

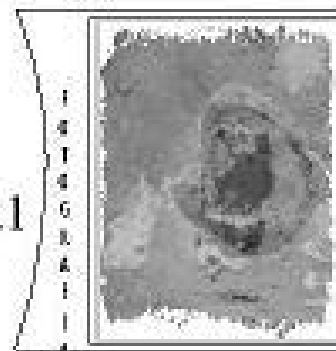

4.1

Fecha de la Fotografía: 21.06.2004

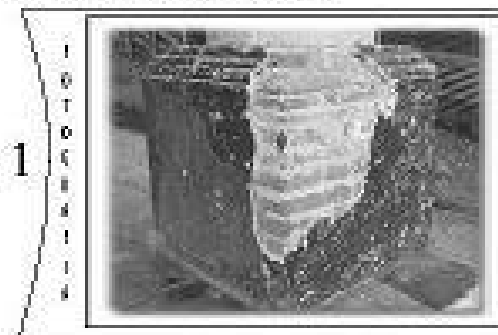

1

Fecha de la Fotografía: 21.06.2004



2

Fecha de la Fotografía: 21.06.2004

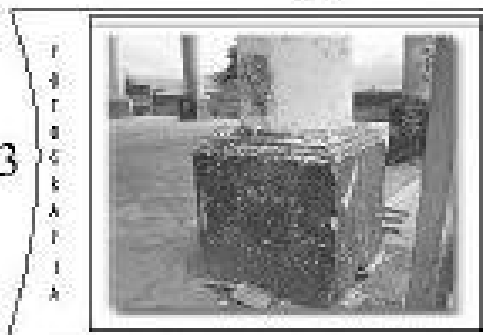

3

Fecha de la Fotografía: 21.06.2004

UNIVERSIDAD SAN CARLOS DE GUATEMALA
 Facultad de Arquitectura
 CALLE Y 100A - 10100, AÑOS 2004 Y 1974.
 Teléfono: 2334 4214

CONTENIDO: ANÁLISIS FOTOGRÁFICO DEL OBJETO ARQUITECTÓNICO (COLUMNAS)
 FUENTE: ELABORACIÓN PROPIA

TEMA: CONOCIMIENTO DEL OBJETO ARQUITECTÓNICO
 ESCALA: INDICADA EN PÁGINA 100

Restauración y Conservación del
Templo Minerva
 y Restauración de su entorno histórico





Cornisa

Imágenes 1, 2, 3 Y 4

CORNISA

Fotografía por: Xosha Blanco C.
 Dibujos de Fotografía: Xosha Blanco C.
 En estas fotografías 1 y 2 se puede ver la cantidad de humedad que tiene la cornisa, también presenta decoloración y manchas, las cuales son presentadas diversos factores como el salinamiento, la lluvia, falta de mantenimiento entre otras. En la fotografía 3 se puede ver el desprendimiento del repello de la cornisa. En la fotografía 4 se observa con más énfasis el desprendimiento de material del remate de la cornisa. *(Fecha indicada)*

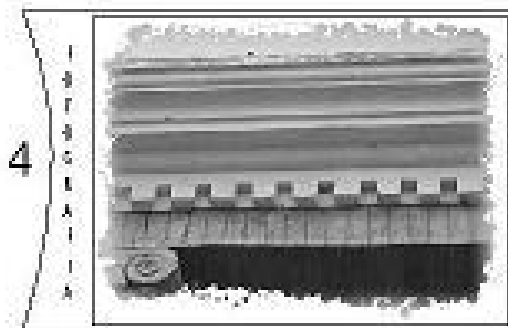

Fecha de la Fotografía: 27.06.2004

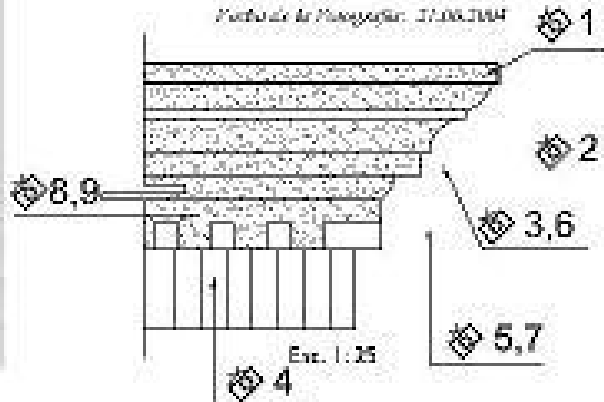

Cornisa

Imágenes 5, 6, 7, 8 Y 9

CORNISA

Fotografía por: Xosha Blanco C.
 Dibujos de Fotografía: Xosha Blanco C.
 En la fotografía 5 se observa como las esquinas de la cornisa están quebradas, así como la dentadura del friso. En la fotografía 8 y 9 se puede ver que falta parte de la cornisa, y también el mal estado en que se encuentra el machimbre, el cual presenta deterioro por los insectos y otros factores que afectan este tipo de madera (el pino). Se puede ver también las grietas que tiene la dentadura del friso. *(Fecha indicada)*

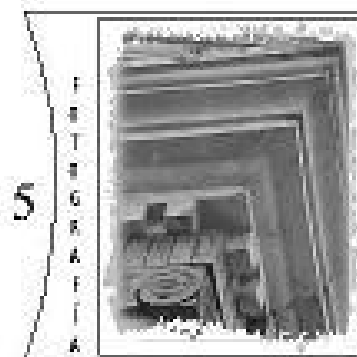

Fecha de la Fotografía: 27.06.2004

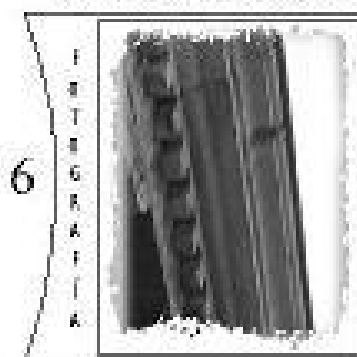

Fecha de la Fotografía: 27.06.2004

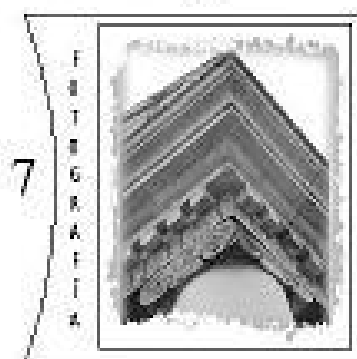

Fecha de la Fotografía: 27.06.2004

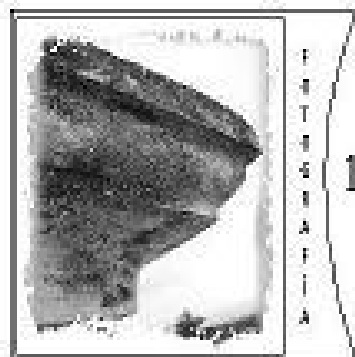

Fecha de la Fotografía: 27.06.2004

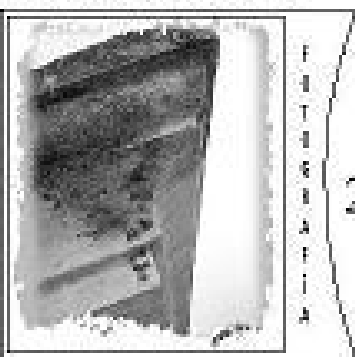

Fecha de la Fotografía: 27.06.2004

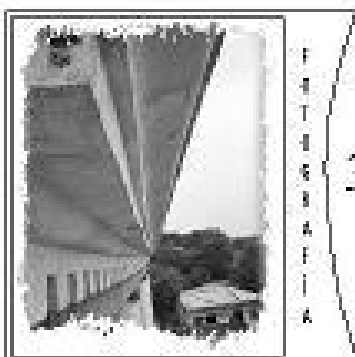

Fecha de la Fotografía: 27.06.2004

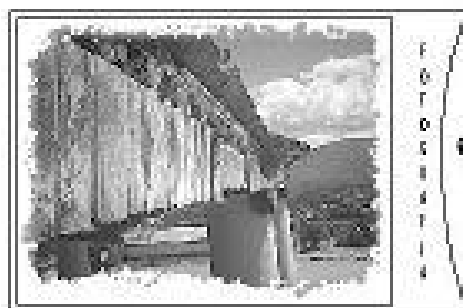

Fecha de la Fotografía: 28/06/2004



Fecha de la Fotografía: 27.06.2004

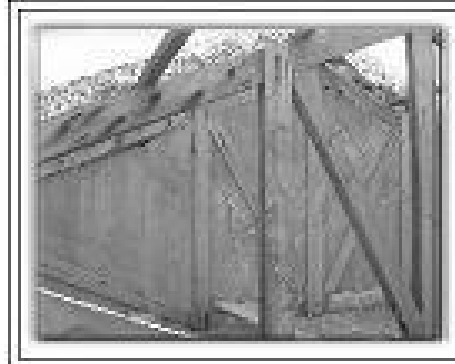
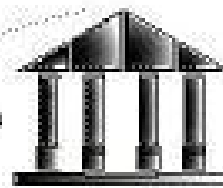

FOTOGRAFÍA

1

Fecha de la Fotografía: 19/06/2004

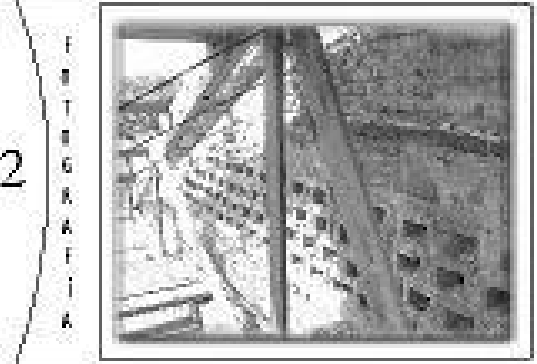
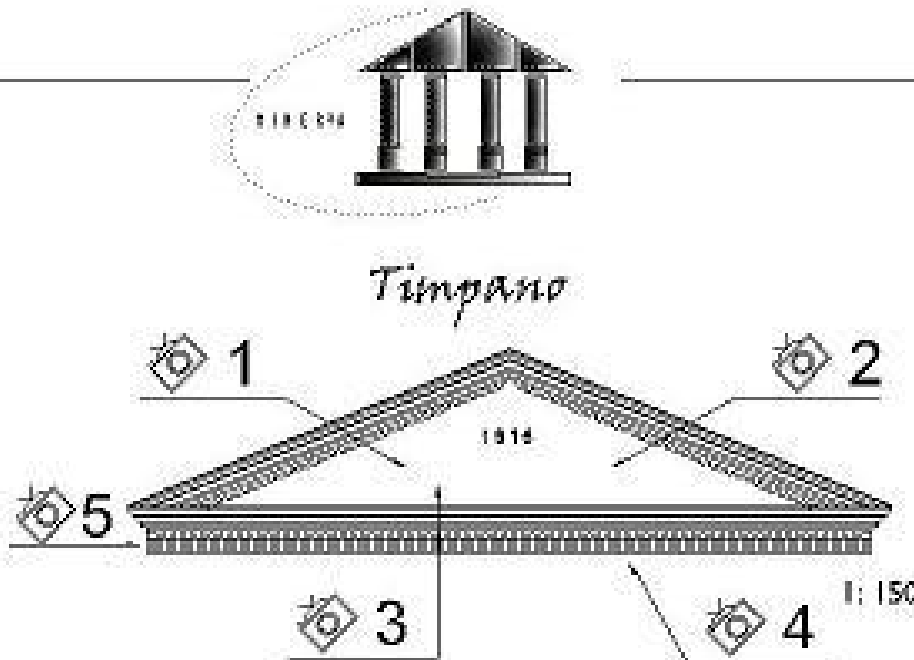

FOTOGRAFÍA

2

Fecha de la Fotografía: 19/06/2004

Imágenes 1 Y 2 TIMPANO

Fotografía por: Víctor Blasco C. / Registro de Dibujo: Víctor Blasco C.

En estas fotografías apreciamos el timpano frontal y el timpano posterior por el lado interior al monumento. El timpano frontal presenta un reforzamiento hecho una intervención anterior con concreto. En el timpano posterior se observan los materiales originales usados para la construcción del mismo. /Fecha Indicada/

Imágenes 3, 4 Y 5 TIMPANO

Fotografía por: Víctor Blasco C. / Registro de Dibujo: Víctor Blasco C.

En estas fotografías se observan los timpanos por la parte exterior, los cuales presentan desprendimiento de material, humedad y falta de mantenimiento. En la fotografía 5 se presenta parte del material desprendido del timpano y la cornisa. /Fecha Indicada/



FOTOGRAFÍA

3

Fecha de la Fotografía: 17/06/2004



FOTOGRAFÍA

4

Fecha de la Fotografía: 16/06/2004

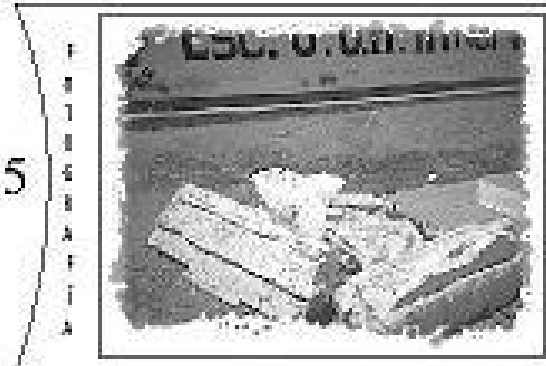

FOTOGRAFÍA

5

Fecha de la Fotografía: 16/06/2004



FOTOGRAFIA 1

Fecha de la Fotografía: 27.05.2004

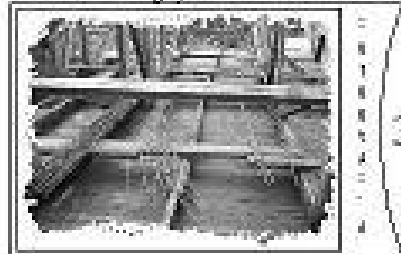

FOTOGRAFIA 3

Fecha de la Fotografía: 27.06.2004

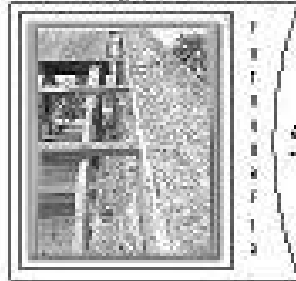

FOTOGRAFIA 5

Fecha de la Fotografía: 05.06.2004

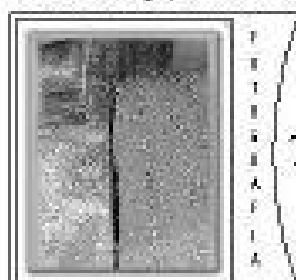

FOTOGRAFIA 7

Fecha de la Fotografía: 05.06.2004

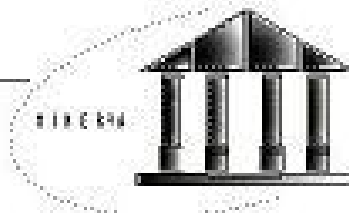

Estructura

Estructura

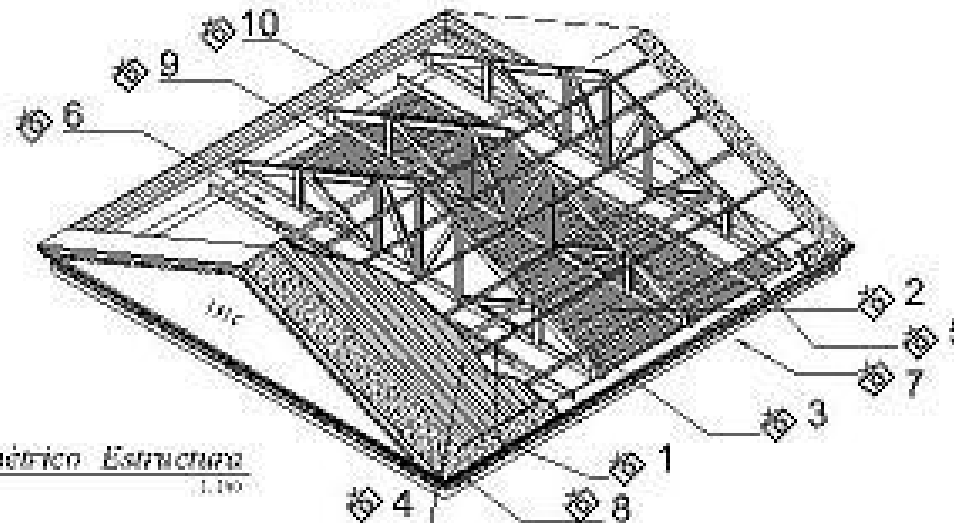

Isométrico Estructura
1:100

Imágenes 1 a 10 de la Estructura

Fotografía por: Nuria Blasco C. / Fotografía de apoyo: Nuria Blasco C.

La estructura del Templo Minerva, está conformada por siete tijeras de 2" a 8", entre las cuales se colocaron diez refuerzos de 2" x 8". Para la colocación y fijación de las láminas se colocaron diez costaneras de 2" x 4", que van sujetas a los sîmpomas. En todas las fijaciones de la estructura se observan manchas negras, sujetas a esta estructura está el cielo de machimbro de 3" x 12', aproximadamente 150 duelas de machimbro, el cual está unidamente abotado por polilla, decolorado, manchado entre otros; desprendimiento del mismo en la vig. *(flechas indicadas)*

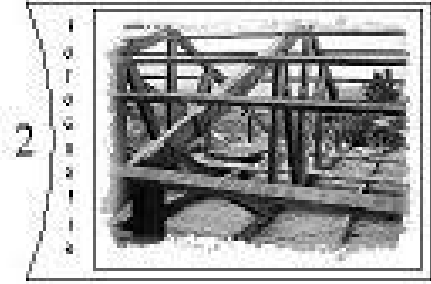

FOTOGRAFIA 2

Fecha de la Fotografía: 27.05.2004

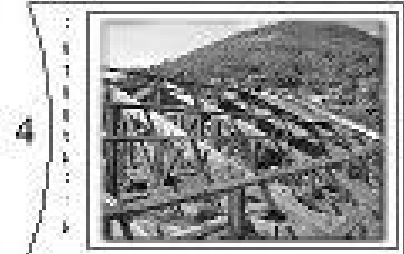

FOTOGRAFIA 4

Fecha de la Fotografía: 27.06.2004

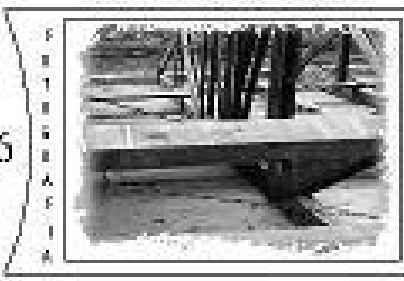

FOTOGRAFIA 6

Fecha de la Fotografía: 05.06.2004



FOTOGRAFIA 9

Fecha de la Fotografía: 05.06.2004

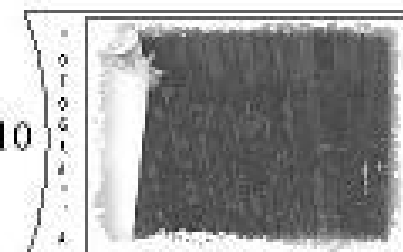

FOTOGRAFIA 10

Fecha de la Fotografía: 05.06.2004

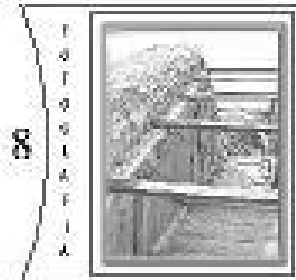

FOTOGRAFIA 8

Fecha de la Fotografía: 05.06.2004

UNIVERSIDAD SAN CARLOS DE GUATEMALA
Facultad de Arquitectura

17 JULIO 2004 11:26 AM 2004 Y 18146
Tamaño: 500x350px

CONTENIDO: ANÁLISIS FOTOGRÁFICO DEL OBJETO ARQUITECTÓNICO. ESTRUCTURA

FUENTE: ELABORACIÓN PROPIA

TEMA: CONOCIMIENTO DEL OBJETO ARQUITECTÓNICO

ESCALA: INDICADA Hojas: 100

Restauración y Conservación del
Templo Minerva
y Revaloración de su Entorno Inmediato

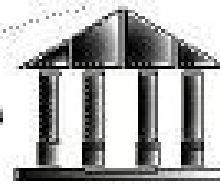

Armado de La Tijera

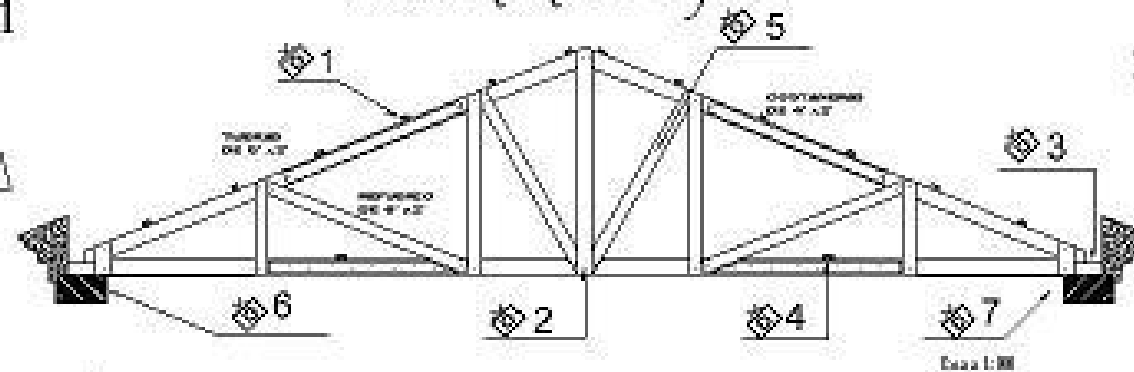

Imágenes 1 a 6 de la Estructura

Fotografía por: Norma Bileco C. - Fotografía de Imagen: Norma Bileco C.

En las fotografías 1 y 2 y la gráfica superior nos muestra que las 7 tijeras son dobles, conformadas por 2 refuerzos superiores y 2 refuerzos inferiores, los 8 refuerzos que forman la tijera son de 6" x 2" cuya fijación a la tijera es con tornillos de rosca. En la imagen 3 se observa una de las bajadas pluviales por la columna y el anclaje de la tijera al ladrillo. Las costaneras están fijadas con clavos como se puede apreciar en la fotografía 4. En las imágenes 6 y 7 se observa la viga de D.60 a D.30 en la que se apoyan las estructuras, la cual se cubre con machimbre de pino. /21.07.2004/



FOTOGRAFIA

1

Fecha de la Fotografía: 27.05.2004

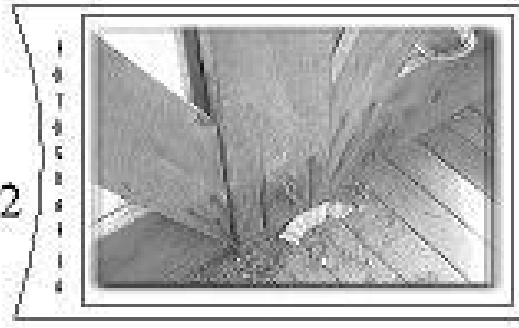

FOTOGRAFIA

2

Fecha de la Fotografía: 27.05.2004



FOTOGRAFIA

3

Fecha de la Fotografía: 21.06.2004



FOTOGRAFIA

4

Fecha de la Fotografía: 05.06.2004

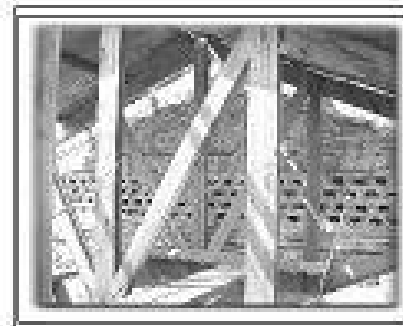

FOTOGRAFIA

5

Fecha de la Fotografía: 05.06.2004

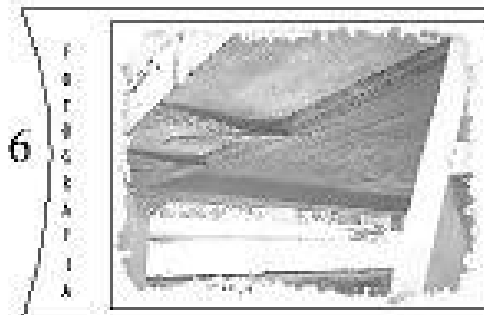

FOTOGRAFIA

6

Fecha de la Fotografía: 10.06.2004

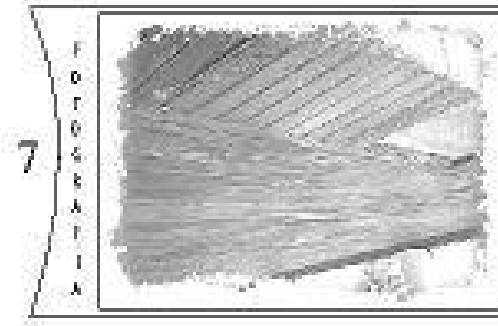

FOTOGRAFIA

7

Fecha de la Fotografía: 10.06.2004

UNIVERSIDAD CALLES DE GUATEMALA
Facultad de Arquitectura

SEDE: AV. 14-70 A. ZONA 13, C.A. 13140.
Teléfono: 5022232244

CATEGORÍA:

ANÁLISIS FOTOGRÁFICO DEL OBJETO
ARQUITECTÓNICO (ESTRUCTURAL)

FUENTE:

ELABORACIÓN PROPIA

TÍTULO:

CONOCIMIENTO DEL
OBJETO ARCHITECTÓNICO

ESCALA: INDICADA

N.º PÁGINA: 104

Elaboración y Control de la
Templa Mineroa
y Revisión de su Estructura

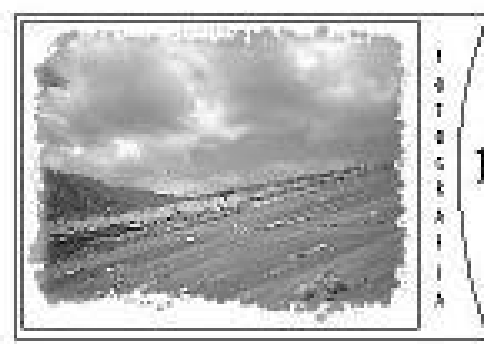

FOTOGRAFIA 1

Fecha de la Fotografía: AÑO 2004

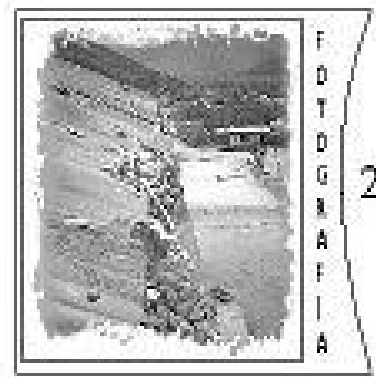

FOTOGRAFIA 2

Fecha de la Fotografía: AÑO 2004

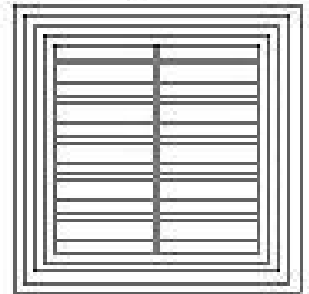

Planta Templo
1:50

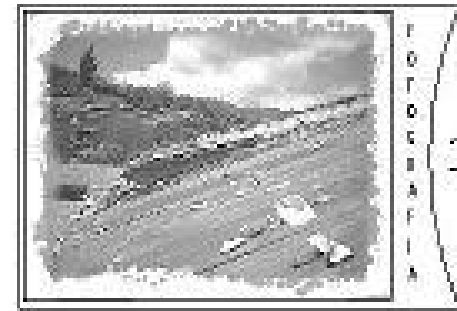

FOTOGRAFIA 3

Fecha de la Fotografía: AÑO 2004

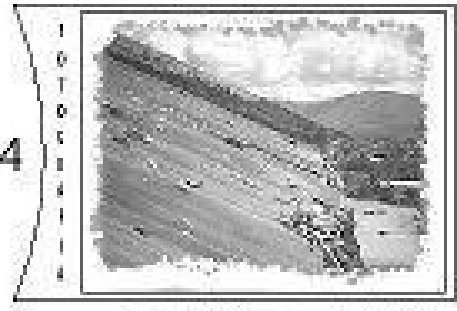

FOTOGRAFIA 4

Fecha de la Fotografía: AÑO 2004

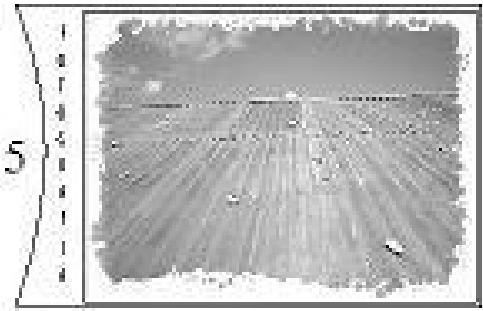

FOTOGRAFIA 5

Fecha de la Fotografía: AÑO 2004

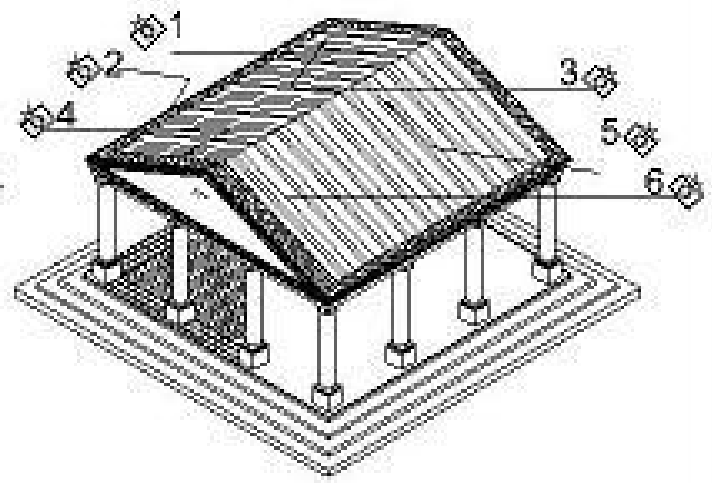

Isométrico Templo
1:50

Cubierta

Imágenes 1 al 5 de la Cubierta

Fotografía por: Norma Blasco C. / Fotografía de Imágenes: Norma Blasco C.

Estas imágenes nos muestran el estado en que se encuentra la cubierta. Las láminas que la cubren son aproximadamente 60 láminas de zinc de 3' x 12' de calibre 28. En las fotografías 1 y 6 se observa la cantidad de basura y piedras que están sobre la cubierta, así como el estado de deterioro, oxidación y decoloración causada por las altas temperaturas y la falta de mantenimiento que se le ha proporcionado a este sector del Templo Minerva. En las fotografías 2 y 4 se observa el mal estado en que se encuentra el canal metálico, impidiendo su función por la cantidad de piedras y otros materiales de desperdicio locados por vandalismo, que impiden la circulación del agua por las bajadas. En la fotografía 3 podemos ver como parte de las láminas se están bien fijadas unas con otras, por lo que se desprenden o separan. En la fotografía 5, se observa el mismo problema anterior de desprendimiento y mala fijación pero en la combreira. /Fecha indicada/

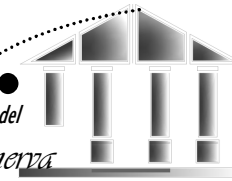

5. LEVANTAMIENTO DE MATERIALES Y SISTEMAS CONSTRUCTIVOS

Se entiende por sistema constructivo al procedimiento en el cual al ejecutante, las herramientas, materiales y equipo utilizados se conjugan al edificar cualquier “elemento” de los mencionados anteriormente. Si queremos conservar un determinado inmueble, por diversas razones, debemos forzosamente conservar los materiales que encierran, contienen, “soportan”, todos estos valores, y para ello, estudiar y analizar de qué tipo de materiales está construido y en qué estado se encuentra. Esto se logra llevando a cabo un “levantamiento de materiales y un levantamiento de deterioros”¹⁴⁵



FOTOGRAFIA 37
Imagen del Templo Minerva, Salamá
Fotografía por: Norma Blanco C.

¹⁴⁵ Conservación de Monumentos Dr. En Arq. Ceballos Mario.

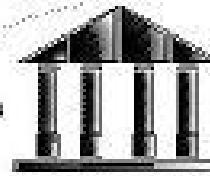

Nomenclatura para localización de materiales y sist. constructivo

A	ORIENTOS	a. Corrida b. Alada c. Ocas	1. Piedra 2. Piedra + ladrillo 3. Mampostería 4. Ladrillo 5. Block Pírex 6. Adobe 7. Madera 8. Bando 9. Hierro 10. Acero 11. Metal 12. Concreto Reforzado 13. Baldosa de Barro
B	ELEMENTOS DE CARGA VERTICAL	a. Muro b. Pared c. Plastrón d. Mochetas e. Columna f. Gradas g. Contrafuertes	
C	ELEMENTOS DE CARGA HORIZONTAL	a. Viga b. Solera corrida c. Dintel d. Lasa e. Nervio	
D	ELEMENTOS FINOS	a. Tijeras o armaduras b. Bridas, tendidos c. Entrepiso	

E	SUPERESTRUCTURA	a. Piso, calles, banquetas b. Puerta c. Terrazo d. Mochetas e. Cubierta f. Elemento decorativo g. Baranda h. Bóveda i. Pavimentación j. Tapete k. Mallas l. Cerros m. Apoyos n. Cornisa	14. Teja de barro 15. Ladrillo de Barro 16. Terreno natural 17. Malla metálica 18. Vidrio 19. Cal y Arena blanca 20. Cal y Arena Amarilla 21. Alambre espinado 22. Pintura de cal 23. Pintura de aceite 24. Teja 25. Fundición 26. Replero granulado
F	INSTALACIONES	a. Hidráulicas b. Sanitarias c. Eléctricas d. Especiales	
G	COMPLEMENTOS	a. Jardinería b. Carpintería c. Herrajes d. Vidriería e. Señalización	

SIMBOLOGÍA	Para MUROS	Para CUBIERTA	Para PISO	Para CERRAMIENTO
R = Región T = Tipo M = Material				

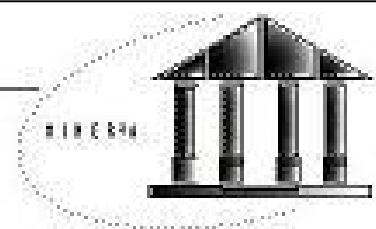

PLANTA DE TECHOS Simulación Actual Escala 1:200

PLANTA ARQUITECTÓNICA Simulación Actual Escala 1:200

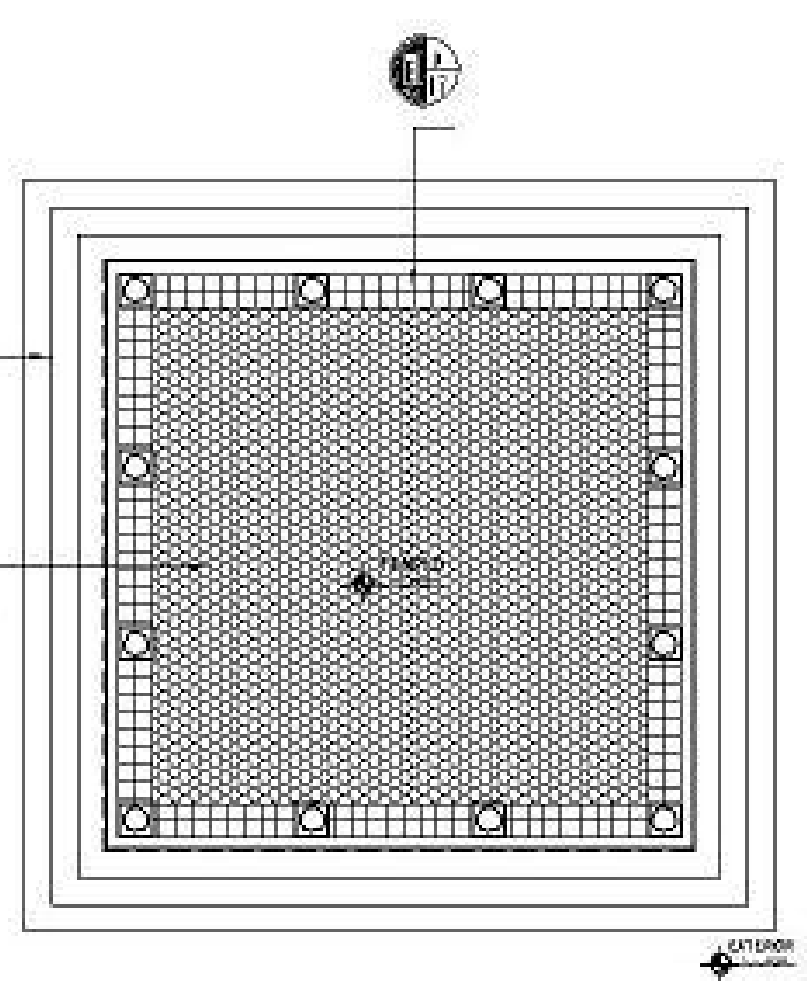
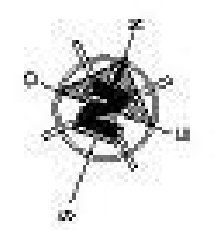
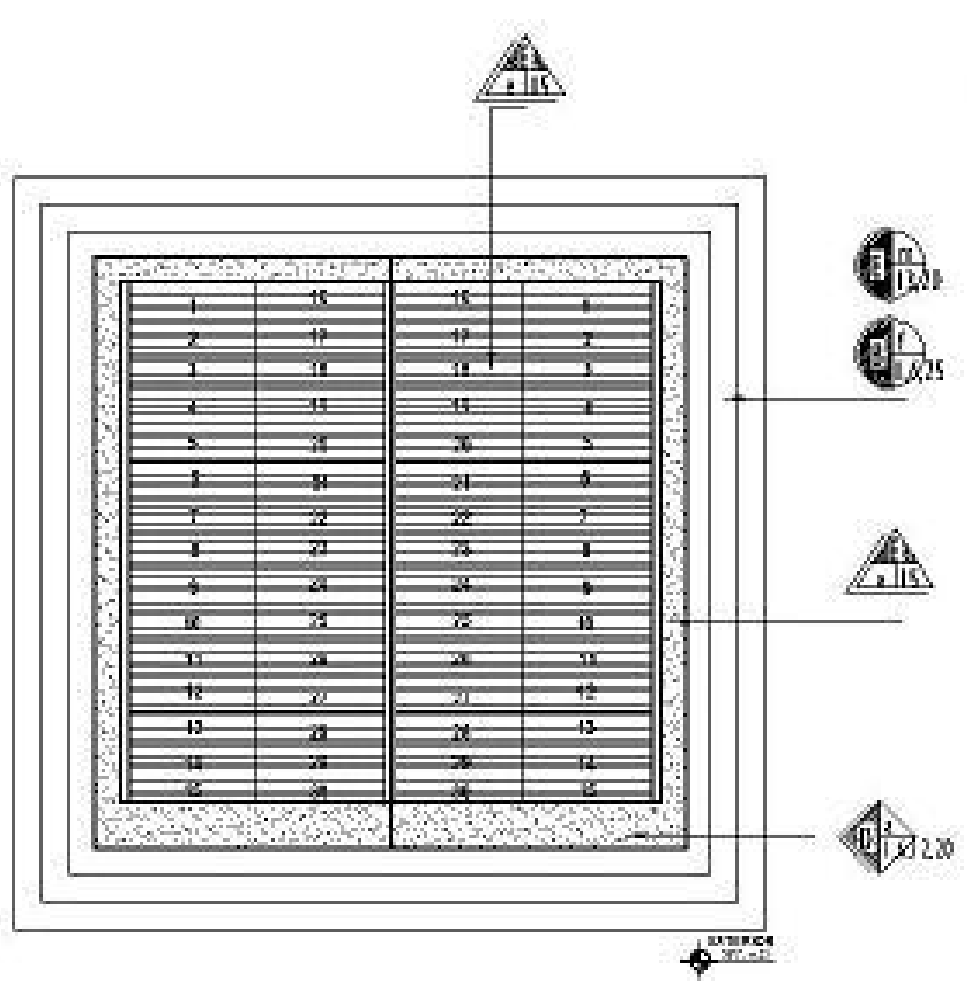

UNIVERSIDAD SAO CARLOS DE GATAMALA
Facultad de Arquitectura
CALLE M. TOGA 1066 SAN JOSE YUCATAN
Tuxtla Gutierrez, Chiapas

CONTENIDO: LOCALIZACIÓN DE MATERIALES Y SISTEMA CONSTRUCTIVO Y PLANTA Y TECHOS
FUENTE: ELABORACIÓN PROPIA

TEMA: CONOCIMIENTO DEL OBJETO ARQUITECTÓNICO
ESCALA: 1:300
FOLIOS: 100

Restauración y Conservación del
Templo Minerva
y Revaloración de su Entorno Inmediato



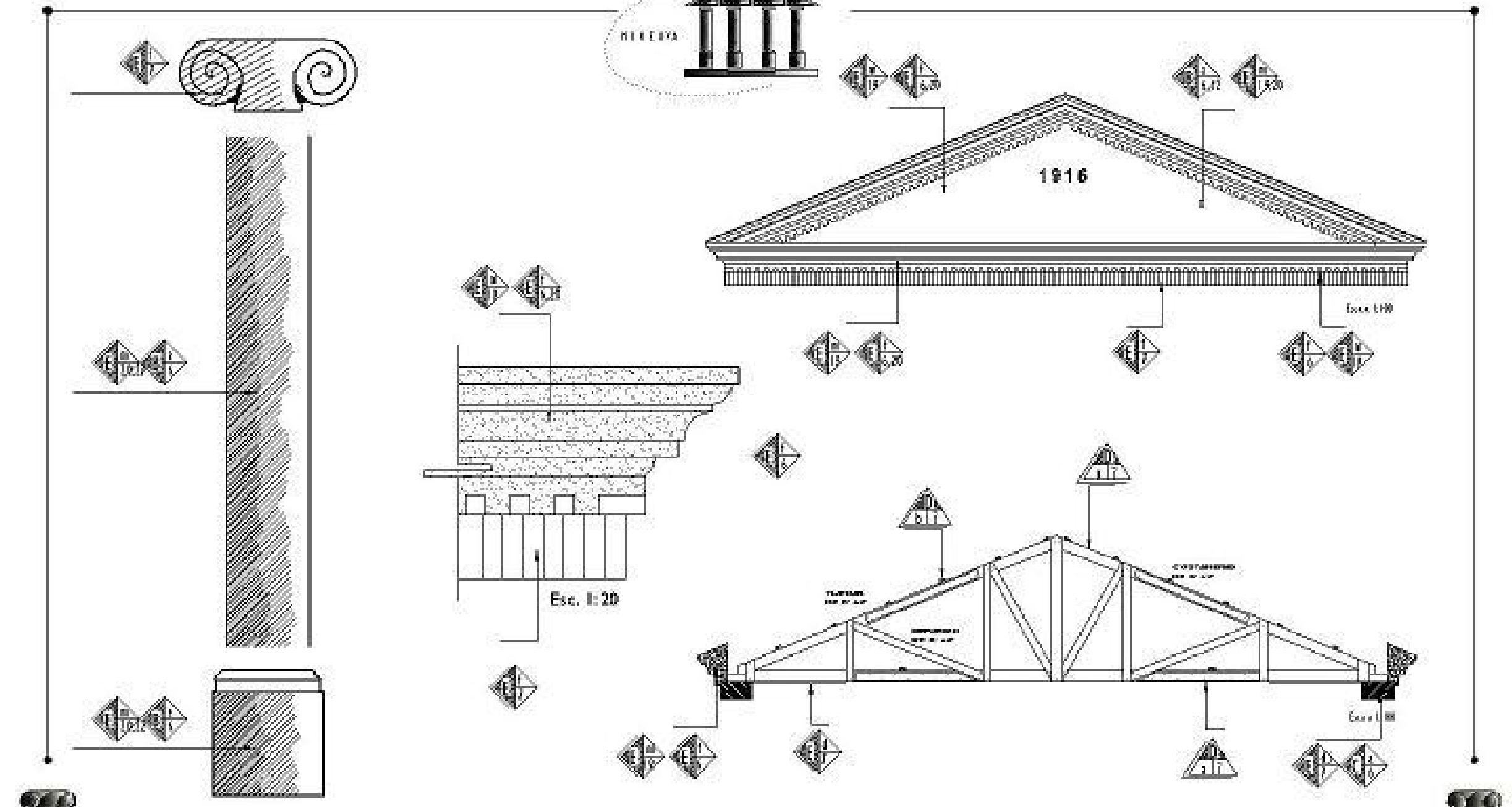
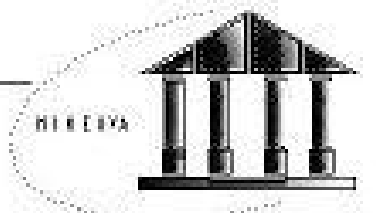

<p>UNIVERSIDAD SANTIAGO DE CHILE Facultad de Arquitectura</p> <p>ALUMNO: CAROLINA SOTO Y RIVERA Curso: 3º año, 1ª Unidad</p>	<p>CRITERIO: LOCALIZACIÓN DE MATERIALES Y SISTEMA CONSTRUCTIVO / COLUMNAS, COMBA, TYPANO Y ESTRUCTURA</p> <p>FECHA: ELABORACIÓN PROPIA</p>	<p>TEMA: CONOCIMIENTO DEL OBJETO ARQUITECTÓNICO</p> <p>ESCALA: 1/300</p> <p>Hoja PASIVA: 109</p>	<p>Borrador de y Desarrollo del <i>Templo Minerva</i> y Estructuras de su Escena Escénica</p>
--	--	--	---

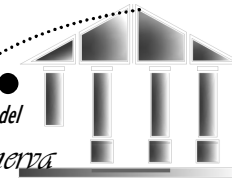

8. LEVANTAMIENTO DE DAÑOS Y ALTERACIONES

Es importante iniciar por conocer el significado de la palabra daño, alteración y deterioro. Es importante iniciar por conocer el significado de la palabra daño, alteración y deterioro. **Ver página No.10, conceptos sobre conservación y restauración.**

Los **DAÑOS** en sí pueden ser de carácter físico o externo, afecta directamente al edificio, que es motivado por diferentes agentes y/o causas. El certero y adecuado análisis y registro de los daños y alteraciones tanto del monumento como del entorno, nos proporcionará un buen diagnóstico de las causas.

Para determinar las causas de deterioro de un inmueble se debe hacer un estudio preliminar del monumento que conlleve una minuciosa inspección de:

- La naturaleza de los materiales usados por los constructores originales.
- La naturaleza de los materiales a usarse en los trabajos de restauración, sean temporales o permanentes.
- El comportamiento de estos materiales.
- Las condiciones estáticas de la estructura del inmueble.
- El efecto de las condiciones climáticas locales sobre el inmueble.
- Otras circunstancias que pueden afectar los materiales y estructura.¹⁴⁶

Las **ALTERACIONES**¹⁴⁷ son todos los cambios físicos, espaciales y conceptuales experimentados por el edificio.

Modificaciones o cambio de un bien cultural en su contexto y significado más amplio. Se pueden distinguir los siguientes tipos de alteraciones:

- d) **Espaciales:** Son las que afectan la función y forma del objeto o espacio arquitectónico.
- e) **Conceptuales:** afectan al cambio de concepto original, de uso, de textura, color, etc., que afectan el carácter del edificio. Como el *graffiti*¹⁴⁸.

¹⁴⁶ Bono Thomas, Joseph. Generalidades sobre la Conservación de Sitios y Monumentos.

¹⁴⁷ González Garnica, Paola Giovanna. Una propuesta de Conservación y Valorización para la Biblioteca César Brañas y su Entorno Inmediato.

¹⁴⁸ “*Graffiti*. Voz inglesa (sic) empleada en plural para referirse a las inscripciones o dibujos anónimos grafiados con pintura o rociador en las paredes de los espacios públicos.” Ching, Francis D.K. Diccionario Visual de Arquitectura.

- f) **Físicos:** son los cambios que afectan y destruyen la parte constructiva o material de los edificios.

Alteración de Masa: son las que afectan directamente en la composición de los materiales: grietas, rupturas, disgregación, excoiación, exfoliación, erosión, desprendimiento, derrumbe.

Alteraciones Químicas: afectan directamente sobre la naturaleza de los materiales que componen el edificio.

Los **DETERIOROS**¹⁴⁹ son todos los daños físicos que se presentan en diferentes formas en el objeto arquitectónico, siendo éstas de dos tipos:

a) **Causas Intrínsecas:** (Imputables al edificio mismo y su construcción) Relacionadas íntimamente con el concepto original y la naturaleza del inmueble. Afectan elementos constructivos del edificio, debido al paso del tiempo. Estas se clasifican en:

- ¶ Por su ubicación: localización topográfica, orientación y naturaleza del terreno.
- ¶ Por su sistema estructural: Fallas de la estructura y el material, fallas del sistema constructivo.

b) **Causas Extrínsecas:** (Ajenas al edificio y su construcción). Son las producidas por elementos externos ajenos al edificio y su construcción, siendo éstas:

- ¶ De acción prolongada: **Físicas**, **Químicas** y **Biológicas**. Tales como el calor, lluvia, polvo, sales y óxidos, hongos, plantas, microflora, etc.
- ¶ De acción temporal u ocasional: sismos, inundaciones, las producidas por el hombre como la falta de mantenimiento, vandalismo, depreciación, saqueos, etc.

Los agentes **Físicos** son los que involucran energía. Entre ellos se encuentra la temperatura, cuyo efecto más importante es el de dilatación, que por su elevación producen en los materiales, ya que al elevarse acelera los deterioros químicos, la luz provoca decoloración, la electricidad causa daños generalmente por falta de mantenimiento. Los agentes **Químicos** son sustancias que producen cambios en los materiales. Entre ellos se tiene el agua, que es el agente de deterioro de materiales más importante. Los agentes **Biológicos** son los organismos vivos que durante sus funciones vitales producen deterioros físicos o químicos en los materiales. Entre ellos podemos mencionar los árboles y arbustos, principalmente provocan grietas e indican que ha habido una falta de mantenimiento en el inmueble.¹⁵⁰

¹⁴⁹ Estrada Ruiz, Sergio Mohamed. Restauración y Conservación del Templo de Santa Clara y su Entorno Inmediato, Centro Histórico, Ciudad de Guatemala.

¹⁵⁰ Ceballos, Mario. Conservación de Monumentos



Proceso mínimo para el análisis de un Monumento y su entorno

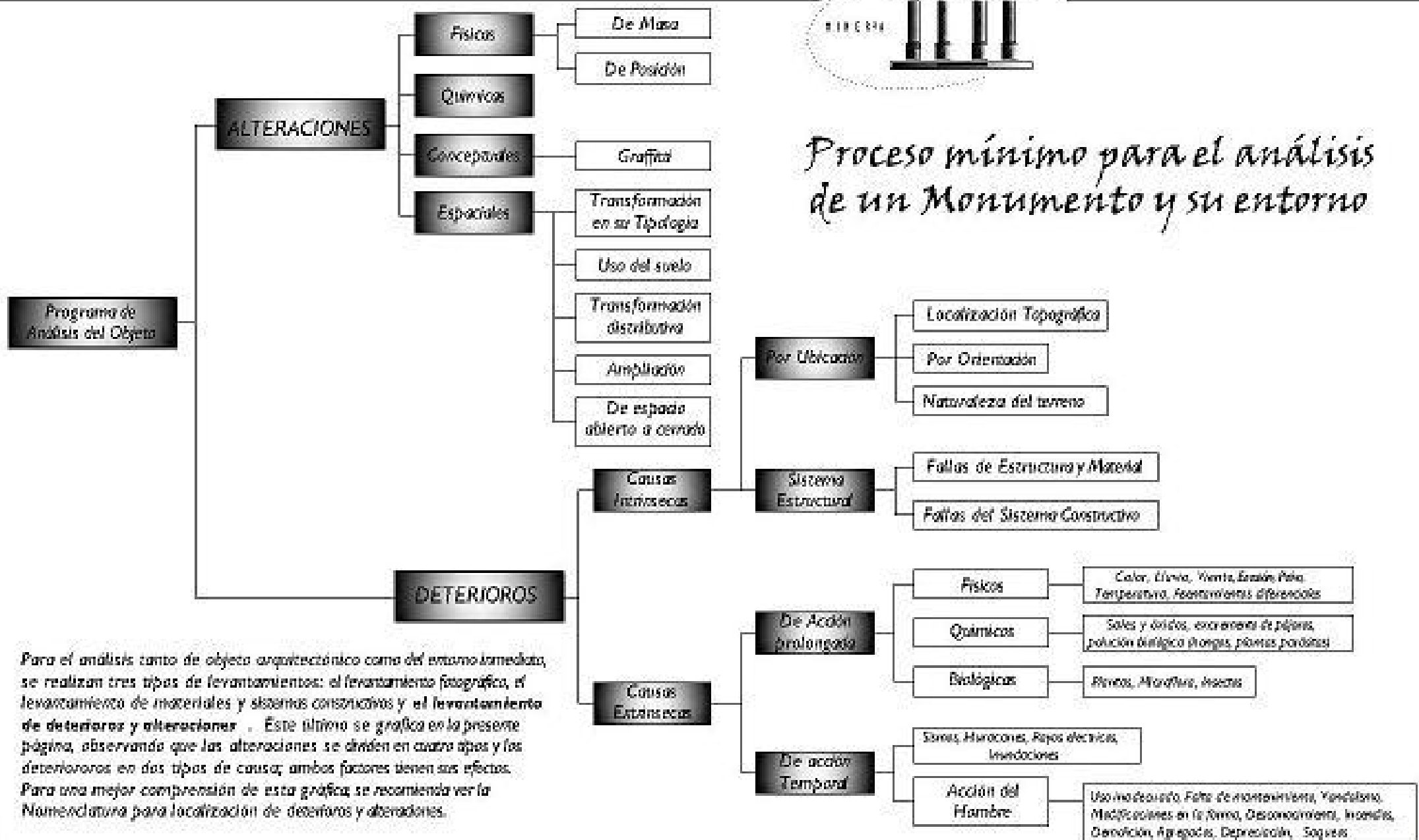

Para el análisis tanto de objeto arquitectónico como del entorno inmediato, se realizan tres tipos de levantamientos: el levantamiento fotográfico, el levantamiento de materiales y sistemas constructivos y el levantamiento de deterioros y alteraciones. Este último se grafica en la presente página, observando que las alteraciones se dividen en cuatro tipos y los deterioros en dos tipos de causas; ambos factores tienen sus efectos. Para una mejor comprensión de esta gráfica se recomienda ver la Nomenclatura para localización de deterioros y alteraciones.

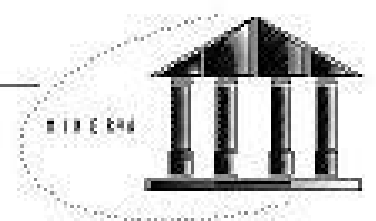

Nomenclatura para localización de deterioros y alteraciones

ALTERACIONES	CAUSAS INTRÍNSECAS	CAUSAS EXTRÍNSECAS	EFFECTOS	EFFECTOS
A. FÍSICAS B. QUÍMICAS C. CONCEPTUALES D. ESPACIALES	I. LOCALIZACIÓN TOPOGRÁFICA II. NATURALEZA DEL TERRENO III. FALLAS DEL MATERIAL IV. FALLAS DEL SISTEMA CONSTRUCTIVO	1. Selenioma 2. Lluvia 3. Viento 4. Polvo 5. Temperatura 6. Sal y óxido 7. Humedad 8. Microflora 9. Incendios 10. Algas 11. Sonido 12. Uso inadecuado 13. Falta de mantenimiento 14. Fenómeno 15. Modificaciones de forma 16. Desconocimiento 17. Agregados 18. Depresión	1. Agregados 2. Alteración del nivel del piso 3. Asentamiento 4. Basura 5. Cableado sobre fachadas 6. Cambio de uso 7. Choque de estilos arquitectónicos 8. Cuarteles 9. Decoloración 10. Demolición 11. Derrumbe 12. Deslizamiento 13. Desnivelación 14. Desplome 15. Desprendimiento 16. Desproporción de fachada 17. Disgregación 18. Eflorescencia	19. Erosión 20. Eflorescencia 21. Falta de horizontalidad en fachadas 22. Falta de acabado 23. Falta de material 24. Fisuras 25. Alabamiento 26. Graffiti 27. Grietas 28. Humedad 29. Hundimiento 30. Juntas ensordecidas 31. Manchas 32. Oclusión 33. Podredumbre 34. Presencia de flora y Microorganismos 35. Saturación publicitaria 36. Barrera natural (Vegetación)

SIMBOLOGÍA	
F	= Fachada
CI	= Casa Intrínseca
CE	= Casa Extrínseca
E	= Casa Extrínseca

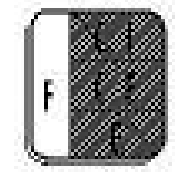

UNIVERSIDAD

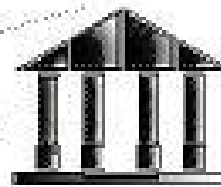

PLANTA DE TECHOS

Sección Anual
Escala 1:200

PLANTA ARQUITECTÓNICA

Sección Anual
Escala 1:200

ELV
2.13.1418
2.13.28.31

ELV
1.24.11
1.4.11.1818

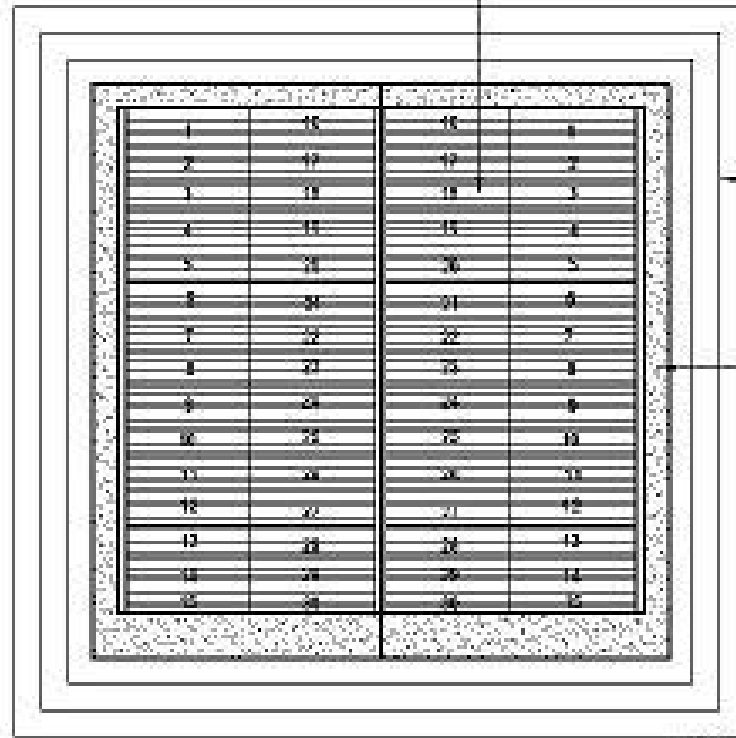
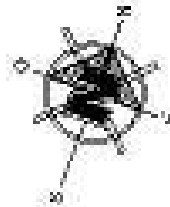

ELV
2.13.114
2.13.28

ELV
0.13.11
0.13.2824

ELV
0.13.114
0.13.118

ELV
1.28.1518
0.13.2818

EXTERIOR
200-00

LATIDOR
000-00

UNIVERSIDAD SAN CARLOS DE GUATEMALA
Escuela de Arquitectura

CONTENIDO:

LOCALIZACIÓN DE DETECCIONES Y
ALTERACIONES / PLANTA Y TECHOS

TEMA:

CONOCIMIENTO DEL OBJETO
ARQUITECTÓNICO

SECCIÓN TÉCNICA - 10 SEMANA 2016 Y 2016
Taller: San Carlos de Guatemala

FUENTE:

ELABORACIÓN PROPIA

ESCALA: INDICADA

N. PÁGINA: 1/1

Restauración y Conservación del
Templo Minerva
y Restauración de su Museo Inicial



TEL.
E. 1.2.3.4
S. 1.2.3.4



TEL.
E. 1.2.3.4
S. 1.2.3.4

ELV
E. 1.2.3.4
S. 1.2.3.4

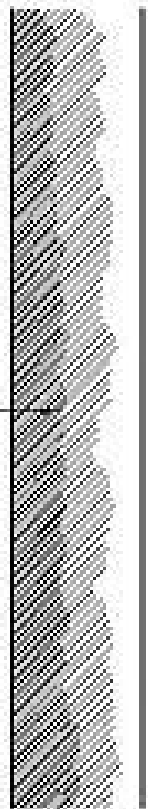

ELV
E. 1.2.3.4
S. 1.2.3.4

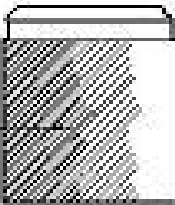

TEL.
E. 1.2.3.4
S. 1.2.3.4

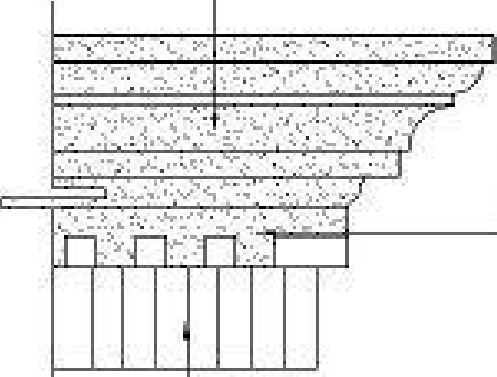

Esc. 1:20

ELV
E. 1.2.3.4
S. 1.2.3.4

TEL.
E. 1.2.3.4
S. 1.2.3.4

TEL.
E. 1.2.3.4
S. 1.2.3.4

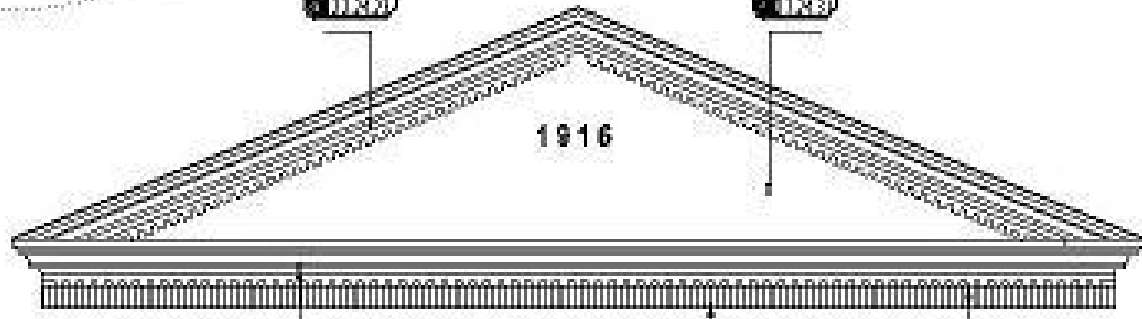

Escala 1:50

ELV
E. 1.2.3.4
S. 1.2.3.4

ELV
E. 1.2.3.4
S. 1.2.3.4

TEL.
E. 1.2.3.4
S. 1.2.3.4

ELV
E. 1.2.3.4
S. 1.2.3.4

TEL.
E. 1.2.3.4
S. 1.2.3.4

ELV
E. 1.2.3.4
S. 1.2.3.4

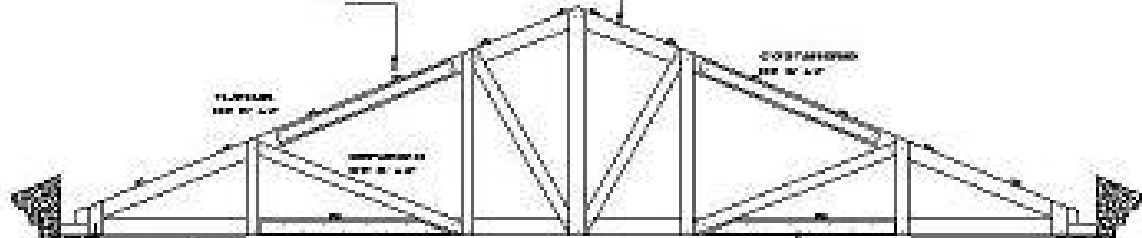

TEL.
E. 1.2.3.4
S. 1.2.3.4

TEL.
E. 1.2.3.4
S. 1.2.3.4

TEL.
E. 1.2.3.4
S. 1.2.3.4

TEL.
E. 1.2.3.4
S. 1.2.3.4

TEL.
E. 1.2.3.4
S. 1.2.3.4

UNIVERSIDAD SAN CARLOS DE GUATEMALA
Facultad de Arquitectura

CALLE 13-00 No. 10-10, ZONA 10, GUATEMALA,
GUATEMALA

CATEDRATICO:

LOCALIZACION DE DETRIENTOS Y
ALTERACIONES/ COLUMNAS, CORNISA,
TIRRANDO Y ESTRUCTURA

FECHA:

ELABORACION PROPIA

TITULO:

CONOCIMIENTO DEL OBJETO
ARQUITECTONICO

ESCALA:

INDICADA

HOJA No. 138

Restauración y Conservación del
Templo Minerva
y Reintegración de su entorno histórico



ELEVACIÓN FRONTAL

Sección Actual
Escala 1:15

PIEDRA



ILY
5.12.18
15.12.20

ILY
5.12.18
15.12.20

ILY
5.12.18
15.12.20

ILY
5.12.18
15.12.20

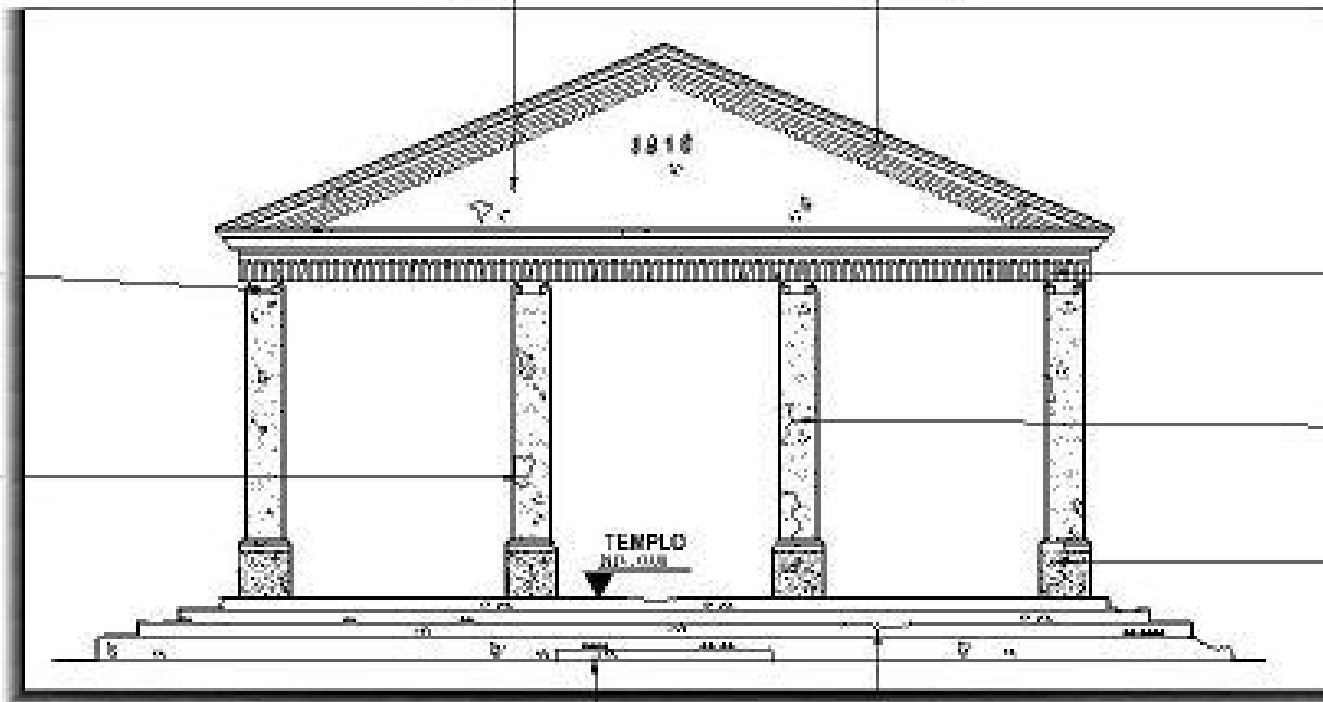

ILY
5.12.18
15.12.20

ILY
5.12.18
15.12.20

ILY
5.12.18
15.12.20

ILY
5.12.18
15.12.20



IMAGEN

Fotografía por: Norma Blanco C.
Fecha de la fotografía: ABRIL 2004.

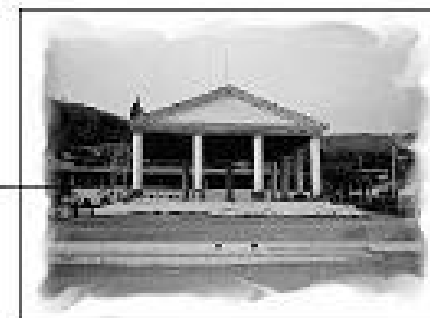

IMAGEN

Fotografía por: Norma Blanco C.
Fecha de la fotografía: ABRIL 2004.

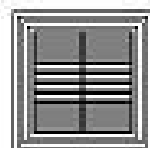

1:1000

UNIVERSIDAD SAN CARLOS DE GUATEMALA
Facultad de Arquitectura

CALLE 13-00 13-50 ANO 2004 Y 1994.
Tercera Zona Urbana

CONTENIDO:

LOCALIZACIÓN DE DETECCIONES Y
ALTERACIONES / FACHADA PRINCIPAL

FUENTE:

ELABORACIÓN PROPIA

TEMA:

CONOCIMIENTO DEL OBJETO
ARQUITECTÓNICO

ESCALA: INDICADA

No. FACHA: 115

Restauración y Conservación del
Templo Minerva
y Realización de su Museo Inédito



ELEVACIÓN LATERAL DERECHA

Siglo IV Anad.
Escala: 1:25

1:100

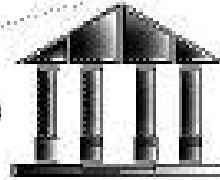

II, P
5.13.10
78.13

II, V
9.2.13
15.12.12

II, R
5.11.14
16.12.12

II, R
5.11.14
16.12.12

II, R
5.11.14
16.12.12

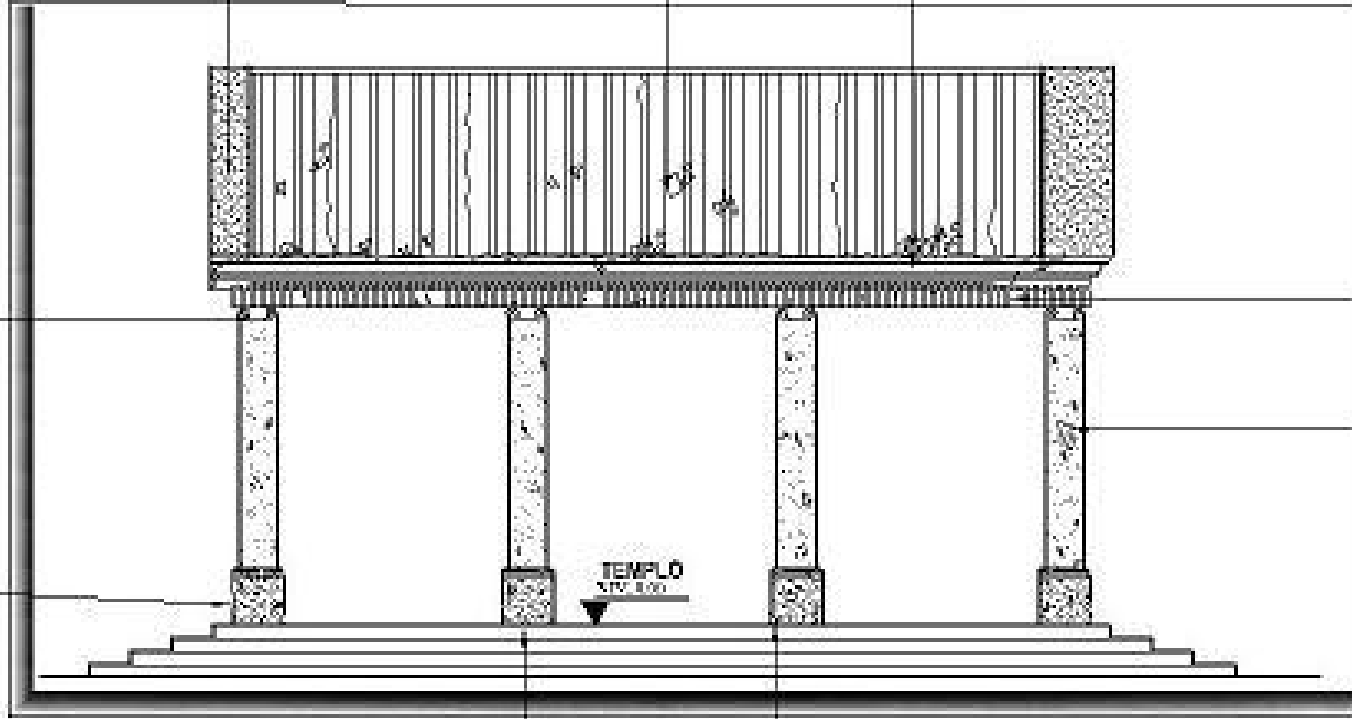

II, R
5.14.11
17.12.11

II, V
9.2.13
15.12.12

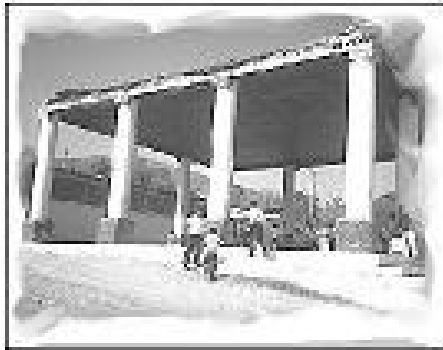

IMAGEN

Fotografía por Norma Blanco C.
Fecha de la Fotografía: 14/04/2004

II, R
5.12.12
11.12.12

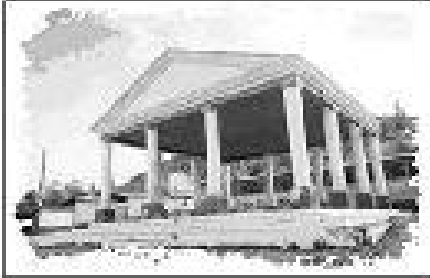

IMAGEN

Fotografía por Norma Blanco C.
Fecha de la Fotografía: 14/04/2004

II, R
5.12.13
15.12.12

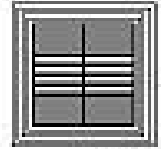

C-1001

UNIVERSIDAD SAO CARLOS DE GUATEMALA
Facultad de Arquitectura

ESTADIA 11:00 - 11:30 AM, 30/04 Y 11/05
Tema: San Carlos Guatemala

CENTENARIO

LOCALIZACIÓN DE DETECCIONES Y
ALTERACIONES / LATERAL DERECHA

FUENTE:

ELABORACIÓN PROPIA

TEMA:

CONOCIMIENTO DEL OBJETO
ARQUITECTÓNICO

ESCALA:

INDICADA

No. PAGINA: 114

Restauración y Conservación del
Templo Minerva
y Realización de su línea base

ELEVACIÓN LATERAL IZQUIERDA

Estado Actual
Eneko 1935

0.18 C. 0.04

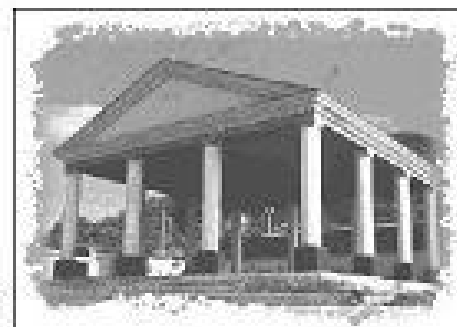
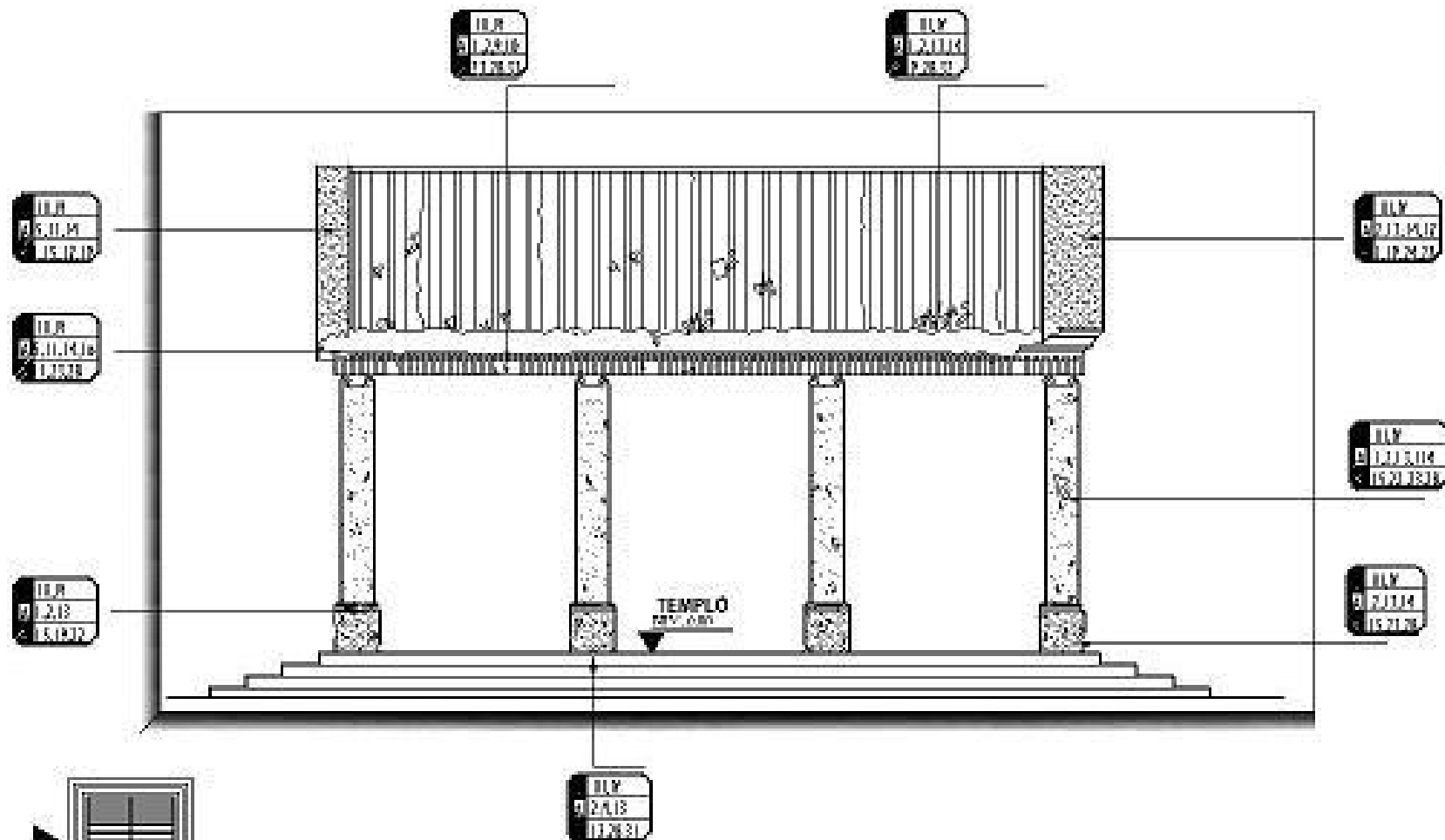

IMAGEN

Fotografía por: Norma Blanco C.
Fuente de la Fotografía: *Arquitectura*



IMAGEN

Fotografía por: Norma Blanco C.
Fuente de la Fotografía: *37. 00. 46103. 194*

UNIVERSIDAD SAO CARLOS DE GRATERIA
Facultad de Arquitectura

ESTUDIOS DE ARQUITECTURA Y DISEÑO
Carrera de Arquitectura

CONTENIDO: LOCALIZACIÓN DE DETECCIONES Y
ALTERACIONES Y PLANTAL IZQUIERDA

FUENTE: ELABORACIÓN PROPIA

TEMA: CONOCIMIENTO DEL OBJETO
ARQUITECTÓNICO

ESCALA: INDICADA

NÚMERO DE PÁGINAS: 111

Restauración y Descripción del
Templo Minerva
y Realización de su Escena Inédica

ELEVACIÓN POSTERIOR

Sección Actual
Escala: 1:25

018 C 014

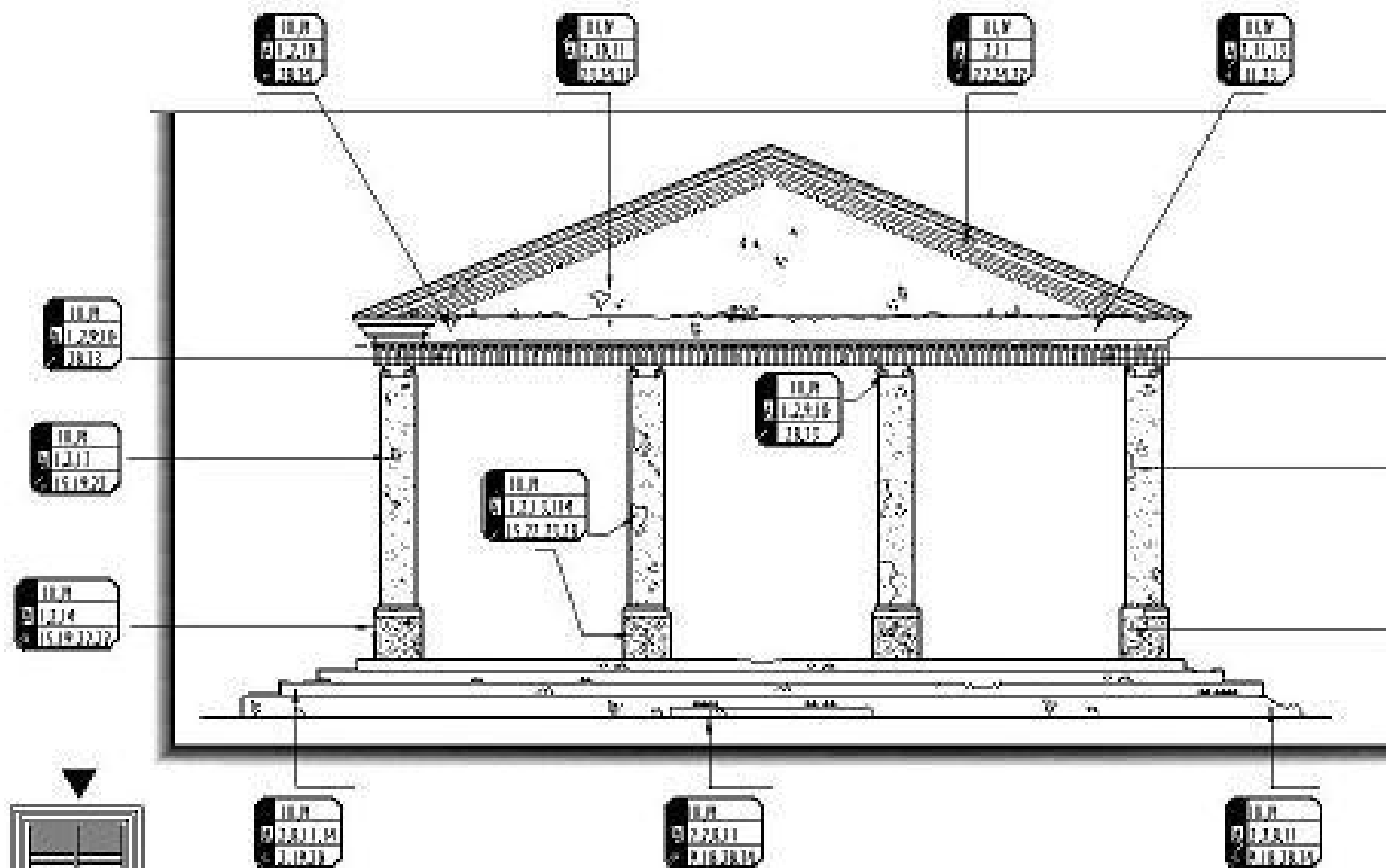

018
012816
1818

018
01201
151821

018
01214
151822

018
01207
1818

018
012011
1818

018
01211
1818

018
012012
1818

018
012816
1818

018
012814
151823

018
01218
1818

018
01219
181824

018
012014
151825

018
012111
1818

018
012111
1818

018
012111
1818

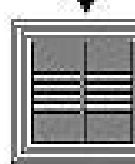

1:100



IMAGEN

Fotografía por Norma Blanco C.
Fecha de la fotografía: 18/06/2004



IMAGEN

Fotografía por Norma Blanco C.
Fecha de la fotografía: 30/06/2004

UNIVERSIDAD SALVADOREÑA DE CIENCIAS
Facultad de Arquitectura

CRISTINA TORRES | 06/04/2004 | 2004 | 2004
Taller de Restauración

CONTENIDO:

LOCALIZACIÓN DE DAÑOS Y
ALTERACIONES / FACHADA POSTERIOR

FUENTE:

ELABORACIÓN PROPIA

TEMA:

CONOCIMIENTO DEL OBJETO
ARQUITECTÓNICO

ESCALA:

INDICADA

N. PAGINAS:

118

Restauración y Conservación del
Templo Minerva
y Revalorización de su Entorno Urbano

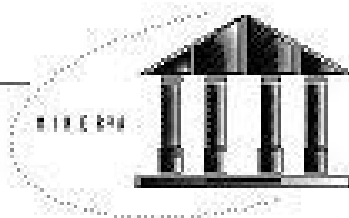

Cuadro síntesis de Deterioros y Alteraciones del Objeto Arquitectónico

ELEMENTOS DEL MONUMENTO	FACTORES DE ALTERACIONES	CAUSAS DE DETERIOROS												EFECTOS																																									
		INTRÍNECAS						EXTRÍNECAS																																															
		1. MATERIALES	2. VULNERABILIDADES	3. DEFECTOS DE CONSTRUCCIÓN	4. PLANIFICACIÓN Y EJECUCIÓN	5. FACTORES CLIMÁTICOS	6. FACTORES AMBIENTALES	7. AGENTES BIOLÓGICOS	8. AGENTES QUÍMICOS	9. AGENTES MECÁNICOS	10. AGENTES FÍSICOS	11. AGENTES QUÍMICOS	12. AGENTES BIOLÓGICOS	13. AGENTES MECÁNICOS	14. AGENTES FÍSICOS	15. AGENTES QUÍMICOS	16. AGENTES BIOLÓGICOS	17. AGENTES MECÁNICOS	18. AGENTES FÍSICOS	19. AGENTES QUÍMICOS	20. AGENTES BIOLÓGICOS	21. AGENTES MECÁNICOS	22. AGENTES FÍSICOS	23. AGENTES QUÍMICOS	24. AGENTES BIOLÓGICOS	25. AGENTES MECÁNICOS	26. AGENTES FÍSICOS	27. AGENTES QUÍMICOS	28. AGENTES BIOLÓGICOS	29. AGENTES MECÁNICOS	30. AGENTES FÍSICOS	31. AGENTES QUÍMICOS	32. AGENTES BIOLÓGICOS	33. AGENTES MECÁNICOS	34. AGENTES FÍSICOS	35. AGENTES QUÍMICOS	36. AGENTES BIOLÓGICOS																		
PISO Y GRADAS	✓	✓	✓		✓	✓	✓	✓	✓			✓	✓		✓	✓	✓	✓		✓	✓	✓	✓			✓	✓	✓		✓	✓	✓	✓			✓	✓	✓		✓	✓	✓		✓	✓	✓	✓			✓	✓	✓			
CUBIERTA / TECHO	✓	✓	✓			✓	✓		✓			✓	✓		✓	✓	✓	✓		✓	✓	✓	✓			✓	✓	✓	✓	✓	✓	✓	✓	✓	✓			✓	✓	✓		✓	✓	✓		✓	✓	✓	✓			✓	✓	✓	
ESTRUCTURA	✓	✓	✓			✓	✓	✓	✓			✓	✓	✓	✓	✓	✓	✓		✓	✓	✓	✓			✓	✓	✓	✓	✓	✓	✓	✓	✓	✓			✓	✓	✓		✓	✓	✓		✓	✓	✓	✓			✓	✓	✓	
ELEV. FRONTAL	✓	✓	✓			✓	✓	✓	✓			✓	✓	✓	✓	✓	✓	✓		✓	✓	✓	✓			✓	✓	✓	✓	✓	✓	✓	✓	✓	✓	✓			✓	✓	✓		✓	✓	✓		✓	✓	✓	✓			✓	✓	✓
ELEV. POSTERIOR	✓	✓	✓			✓	✓	✓	✓			✓	✓	✓	✓	✓	✓	✓		✓	✓	✓	✓			✓	✓	✓	✓	✓	✓	✓	✓	✓	✓	✓			✓	✓	✓		✓	✓	✓		✓	✓	✓	✓			✓	✓	✓
ELEV. LATERAL IZQUIERDA	✓	✓	✓			✓	✓	✓	✓	✓	✓	✓	✓	✓	✓	✓	✓	✓		✓	✓	✓	✓			✓	✓	✓	✓	✓	✓	✓	✓	✓	✓	✓			✓	✓	✓		✓	✓	✓		✓	✓	✓	✓			✓	✓	✓
ELEV. LATERAL DERECHA	✓	✓	✓			✓	✓	✓	✓	✓	✓	✓	✓	✓	✓	✓	✓	✓		✓	✓	✓	✓			✓	✓	✓	✓	✓	✓	✓	✓	✓	✓	✓			✓	✓	✓		✓	✓	✓		✓	✓	✓	✓			✓	✓	✓

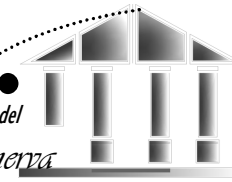

9. DIAGNÓSTICO DEL OBJETO ARQUITECTÓNICO

Desde el inicio de su construcción, la ubicación del Templo Minerva fue a diferencia de su entorno llevada a cabo en forma planificada, ya que se ubicó dentro de un espacio en el cual pudiera ser apreciado o visto por todos los alrededores, bajo la vista del Cerro de la Cruz. Tomando como base el cuadro de síntesis de deterioros y alteraciones del objeto arquitectónico, se elaboró un estudio en techo, planta y elevaciones, encontrando que gran parte de los efectos de deterioros y daños son provocados por fallas en el material y fallas en el sistema constructivo, es decir, la forma de emplear los materiales; ya que los materiales que se utilizaron para su construcción fueron el adobe, la piedra, la cal, la madera y en sus diferentes restauraciones se utilizó el concreto reforzado, con esto se analizan en cada componente las principales causas y efectos;

EN PISO Y GRADAS. Espacios afectados principalmente por soleamiento, lluvia, microflora, sismos, hongos, causando con ellos desnivelación, humedad, alteración en el nivel del piso por la naturaleza, entre otros. Parte de las gradas se encuentran prácticamente soterradas por causa en parte de la naturaleza del terreno.

EN COLUMNAS. Afectadas por condiciones climáticas y al igual que todo el monumento por causas provocadas por el hombre como el vandalismo y la falta de mantenimiento. Otros efectos que se observan en las columnas son las fisuras y grietas causadas por sismos, desprendimiento del material del acabado causado por factores como la humedad, la erosión, falta de un tratamiento que contrarreste el desgaste.

CORNISA Y TIMPANO. Estos elementos, construidos a base de adobe y mezcla de cal y arena, han sido afectados más que todo por la humedad y hongos provocados por las lluvias y el soleamiento. La cornisa en la parte posterior derecha y posterior sufrió desplome y desprendimiento, causados por movimientos telúricos, vandalismo y falta de

mantenimiento. En el tímpano, formado por adobe, se ve afectado por desprendimiento de material, fisuras, grietas.

ESTRUCTURA. La estructura, al igual que la voluta, son de madera, razón por la cual están afectados por la lluvia, falta de una adecuada ventilación, falta de tratamientos para su duración. Otras afecciones a las que está sujeta la madera son a. la podredumbre: hongos causados por humedad, b. deformaciones: alabamientos por cambios atmosféricos, c. desintegración: carcomas por la acción de los insectos xilófonos, y d. fatiga en el material y su colapso correspondiente por agentes externos, como sismos e intemperismo, que se suman a los deterioros anteriores.

EN TECHO. La cubierta del templo está compuesta por lámina de zinc, la cual se encuentra afectada principalmente por dos razones; una la falla del material y la otra por causas externas al material, como el soleamiento, lluvia, viento, falta de mantenimiento, etc. Causas que traen consigo efectos como la humedad, la oxidación de la lámina, otros factores que afectan seriamente parte del techo, es el vandalismo evidenciado en la cantidad de basura, piedras y otros materiales de desecho que obstruyen el canal metálico, el cual fue colocado en forma auxiliar y provisional después que la cornisa se desplomara.

Una de las causas o daños a nivel conceptual es la ubicación de la Escuela Minerva, en la parte posterior al Templo, ya que se ubica a tan sólo 4mts. aproximadamente, la escuela es una edificación importante de la comunidad por lo que es necesario integrarla al conjunto.

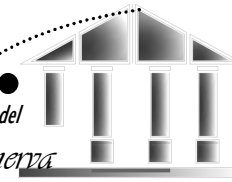

CONCLUSIONES DEL OBJETO ARQUITECTÓNICO

CAPITULO VI

El templo Minerva de Salamá, Baja Verapaz, fue construido en el año 1,916 bajo un estilo neoclásico. Su construcción tuvo como fin la realización de una serie de celebraciones que premiaban a estudiantes destacados durante el ciclo escolar; estas celebraciones dieron inicio en Salamá desde 1,906 (es el primer registro de esta celebración en Salamá, según el Album Minerva II 1,900 – 1,901), dando inicio en la Escuela Práctica que se encontraba en construcción, la cual sería finalizada el 21 de noviembre de 1,907.

El templo, con el tiempo no limitó su significado y función solamente a las celebraciones, también representaba un lugar de paseo, de descanso y otras actividades para la población

El objeto arquitectónico es una construcción de orden simétrico, tetrástilo y períptero, formado por base (gradas), columnas (basa, fuste y capitel), entablamento (arquitraque, friso y cornisa), frontal (tímpano y cornisa inclinada) y por la cubierta a dos aguas.

Para poder determinar un diagnóstico al igual que en el entorno inmediato se efectuó una serie de análisis, como las conceptualizaciones, el análisis hipotético de proporciones, análisis en el levantamiento fotográfico y en el levantamiento de materiales y sistemas constructivos fueron realizados en forma detallada sobre los componentes de la edificación, en este caso las gradas, piso, cornisa, columnas, estructura, tímpano y cubierta. En el levantamiento de deterioros y alteraciones se elaboró un análisis en forma gráfica, utilizando para ello una nomenclatura.

Toda esta fase en conjunto con los cuadros síntesis nos conllevó a un diagnóstico del estado actual del monumento. Todo este proceso junto con las descripciones gráficas de los componentes, su comportamiento, función y proporción nos permite proponer un proyecto arquitectónico entorno al monumento cuyo fin sea la integración del conjunto.

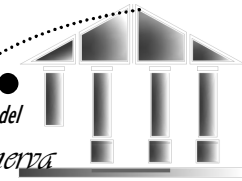

MARCO

Propuesta del Proyecto Arquitectónico

CAPITULO VII

*Templo Minerva erigido durante el gobierno del
Presidente Manuel Cabrera en la ciudad de Salamá,
Baja Verapaz en el año 1916.*



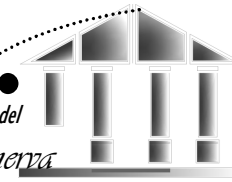

CAPITULO VII PROPUESTA DEL PROYECTO ARQUITECTÓNICO



La ubicación de la propuesta del proyecto arquitectónico, fue delimitada por la ubicación de monumento (Templo Minerva) y por los espacios para la circulación vehicular, así como los espacios de viviendas.

Se toma como referencia para el diseño un eje central, que permite la simetría de la propuesta, dividiendo el espacio en área de recreación pasiva, área cultural, área cívica y educativa, dejando los respectivos espacios para circulación peatonal. Estos espacios fueron diseñados en base a una grilla de 3.60 x 3.60, dimensiones que son las mismas que el espacio entre columnas del Templo Minerva

I. PROCESO DE DISEÑO

El Proceso de Diseño¹⁵¹ tuvo su origen en la **Investigación**, la cual contempló el planteamiento del problema, la recopilación de información y la tormenta de ideas.

Planteamiento del Problema. El espacio donde se desarrollará la propuesta, tendrá como objetivo el desarrollo de actividades culturales, educativas, cívicas y de recreación pasiva, mismas que sustentarán el proyecto.

Recopilación de Información. Esta se llevó a cabo en base a entrevistas, encuestas y levantamientos (fotográfico, de deterioros y alteraciones y de materiales), para proponer soluciones a los aspectos sociales, constructivos, legislativos, financieros.

Después de la investigación, prosigue el **Ordenamiento**, el cual comprende la clasificación de alternativas y el programa de necesidades. Esto nos conlleva la **Prefiguración**, la cual comprende la elaboración de primeros esquemas gráficos. En la presente propuesta arquitectónica, esta parte del proceso de diseño se realizó en base a premisas particulares y al diagrama de relaciones. El último paso del proceso de diseño es la **Figuración**, conformada por el estudio formal, la integración del sistema constructivo y el Anteproyecto.

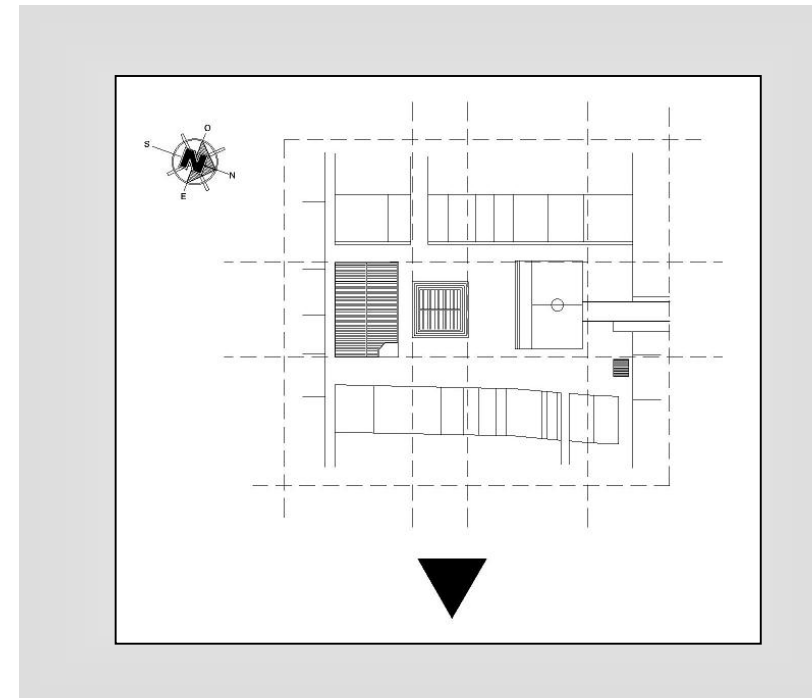

¹⁵¹ Valladares Cerezo, Carlos E. *Teoría del Diseño Arquitectónico.*

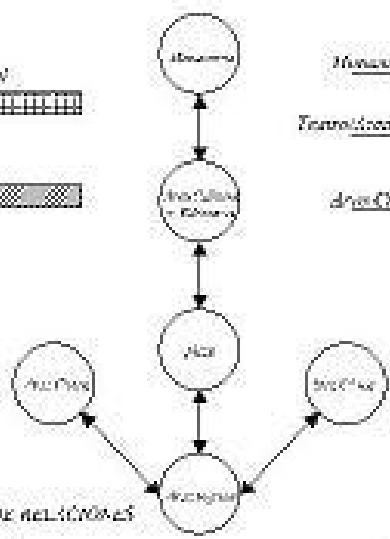
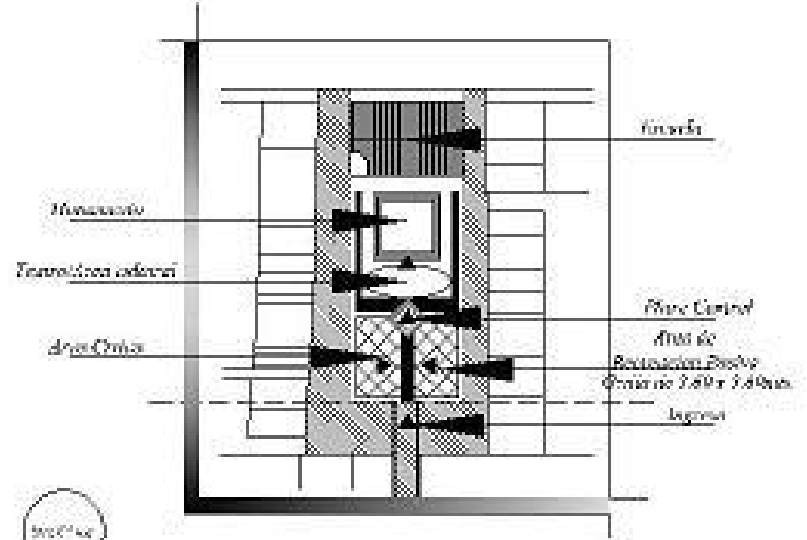
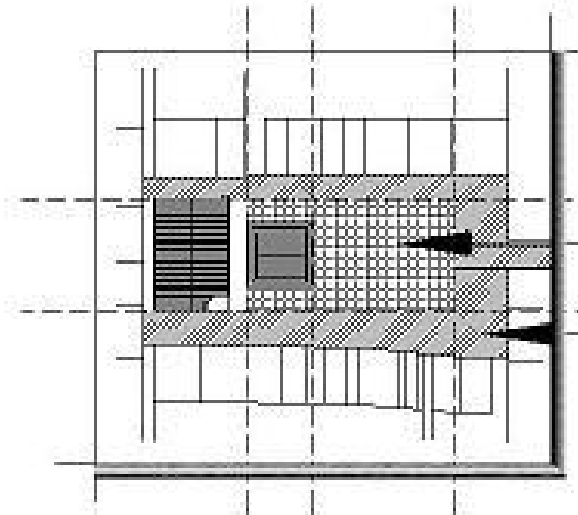
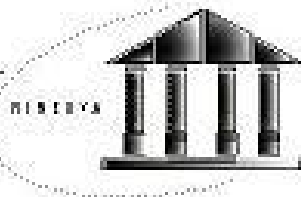

IDEA GENERATRIZ



DIAGRAMA DE RELACIONES



DIAGRAMA DE BLOQUES

UNIVERSIDAD SAN CARLOS DE GUATEMALA
Facultad de Arquitectura

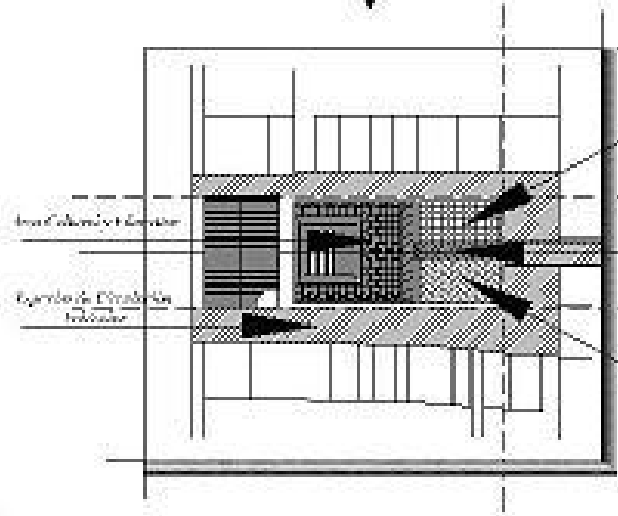
TEMPLO HEREDIA DE SAN ANTONIO BEJA - SPAN 7
Nivel: Nivel Intermedio

CONTENIDO: Proceso de Diseño / Diagramas de Ideas Generadoras

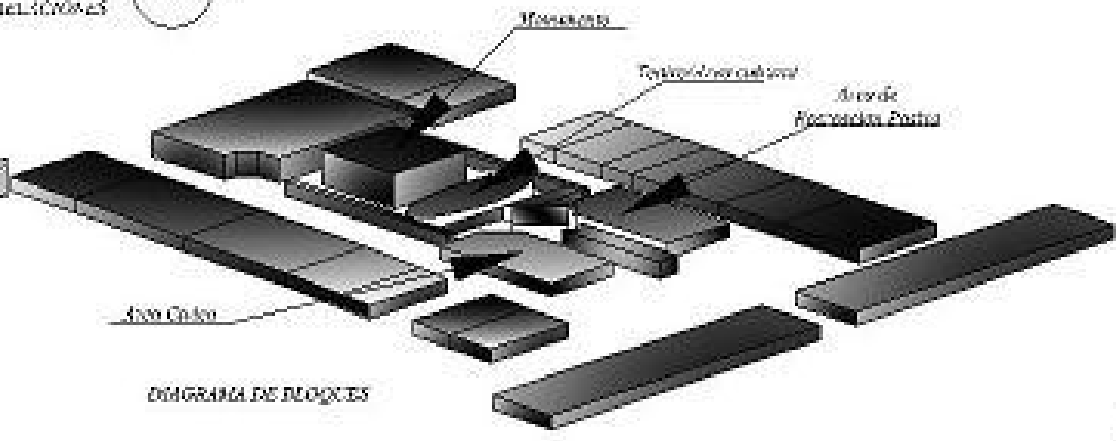
FUENTE: ELABORACIÓN PROPIA

TEMA: PROPUESTA DE PROYECTO ARQUITECTÓNICO

ESCALA: SIN ESCALA

N.º PÁGINA: 120

Realización y Generación del
Templo Heredia
y Realización de su Entorno Inmediato

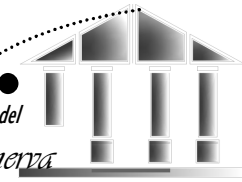

PREMISAS DE DISEÑO GENERALES Y PARTICULARES



Premisas generales de Diseño

PREMISAS TECNOLÓGICAS Y CONSTRUCTIVAS

TIPO	No.	REQUERIMIENTOS	DESCRIPCIÓN	GRÁFICA
TIPOLOGÍA CONSTRUCTIVA	II	La tipología constructiva debe integrarse al estilo del objeto arquitectónico, así como deberá reflejar la cultura y estilo arquitectónico de la región.	<p>2.1 Muros. Se recomienda unificar el acabado en las fachadas, así como el empleo de selladores e impermeabilizante que impidan su deterioro. Es recomendable usar materiales de construcción tradicionales de la región, como el adobe o el block, siguiendo un adecuado procedimiento para la ejecución de obras con estos materiales.</p>	<p>GRÁFICO 2.1: ALBAÑIL TRABAJANDO CON BLOQUES DE ADOBE</p> <p>GRÁFICO 2.2: ESTRUCTURA DE MADERA PARA UNA CUBIERTA</p>
			<p>2.2 Cubiertas. Es recomendable utilizar estructura de madera con las normas pertinentes para su funcionamiento, así como la aplicación de fungicidas, impermeabilizantes, etc., que prolonguen su duración. Es mejor utilizar madera previamente tratada para evitar cambios periódicos.</p>	<p>GRÁFICO 2.3: LADRILLOS ESPECIALES PARA ACERAS</p> <p>GRÁFICO 2.4: PISO INTERIOR DE BALDOSA DE BARRO</p>
			<p>2.3 Calles y Pisos. Para las aceras o banquetas, se recomienda utilizar ladrillo especial para rodadura. También se puede utilizar concreto decorativo. En el interior se recomienda utilizar pisos de baldosa de barro, por ser un material típico del lugar y formar parte del estilo arquitectónico del Templo.</p>	



Premisas generales de Diseño

PREMISAS TECNOLÓGICAS Y CONSTRUCTIVAS

TIPO	Nº	REQUERIMIENTOS	DESCRIPCIÓN	GRÁFICA
TIPOLOGÍA CONSTRUCTIVA	III	La tipología constructiva debe integrarse al estilo del objeto arquitectónico, así como deberá reflejar la cultura y estilo arquitectónico de la región.	3.1 Se recomienda la fundición de bordillos con sus respectivos rebuendos para delimitar la circulación vehicular y peatonal. En la circulación vehicular o calles, callejones, se recomienda que se utilice la piedra plana, remarcando las áreas de cruces con piedra laja. Se recomiendan estos materiales por ser durables, de fácil mantenimiento, fácil instalación y generar una sensación de naturaleza.	
			3.2 Por el estilo arquitectónico del monumento, en este caso neoclásico, y por la tipología constructiva del entorno, dividida en construcciones de tipo espaldil y construcciones de mampostería, es importante emplear materiales que no causen impacto al estilo.	





Premisas generales de Diseño

PREMISAS AMBIENTALES

TIPO	Nº.	REQUERIMIENTOS	DESCRIPCIÓN	GRÁFICA
CONFORT AMBIENTAL	IV	Por ser espacios abiertos y de uso público, es necesario utilizar recursos naturales que permitan la integración del medio ambiente con el ambiente arquitectónica.	<p>4.1 La construcción de voladizos, techos salidos, ventanas rematadas, etc., ayudará a la protección del interior de la vivienda contra los efectos del sol y la lluvia.</p> <p>Para las nuevas construcciones y aquellas que no tienen, se deberá utilizar de un 40 % a un 80 % del área del muro para aberturas de ventanas o puertas.</p>	<p>CON PROTECCIÓN DEL INTERIOR DEL MUR</p> <p>VENTANA CON DECORATIVO REMATADO</p>
VEGETACIÓN	V	Se requiere utilizar vegetación acorde al tipo de arquitectura y vegetación que cumpla con brindar espacios integrados al medio.	<p>5.1 Para crear barreras visuales, auditivas o contra el viento, se usarán arbustos y árboles que vayan de acuerdo a la proporción de las edificaciones.</p> <p>Las áreas de jardinería, permitirán que sean usadas como botadero de basura y en otros casos impedirán el paso de las personas por estas áreas.</p> <p>Se evitará ubicar árboles muy grandes frente a ventanas, para que no impidan la libre circulación del aire, por lo que se recomienda utilizar vegetación baja.</p>	<p>EN VEGETACIÓN BAJA, DEL CENTRO AL FONDO SE VAN CRECIENDO MAS</p> <p>CON DECORATIVO</p>



Premisas particulares de Diseño

ÁREAS DE ESPACIOS PÚBLICOS

TIPO	DESCRIPCIÓN	GRÁFICA
TEATRO AL AIRE LIBRE	<p>En las ciudades griegas, el teatro tenía generalmente dispuestas sus gradas para el auditorio en la vertiente de una colina próxima a los centros urbanos. La gradería rodeaba en unos dos tercios de su circunferencia el espacio circular central llamado orchestra, donde los coros cantaban y danzaban acompañando con la voz y el gesto la acción dramática.</p> <p><u>Trazo Horizontal de la Isópica del Teatro al Aire Libre.</u> Se inicia por determinar el ancho del escenario en la parte central de ocho metros (8 mts.). Luego se localiza el centro del radio de curvatura a dos veces la profundidad del escenario. Se limitó la utilización de los asientos a 45°.</p> <p><u>Trazo Vertical de la Isópica del Teatro al Aire Libre.</u> a.) Se determinó el ancho del escenario en la parte central de 8mts. b.) Se ubió la silueta de un actor a una distancia horizontal del primer espectador igual a 1/3 del ancho del escenario. c.) Se procedió a ubicar la visual del primer espectador a una altura de 1,11 mts. sobre el nivel del piso. d.) Se procedió a marcar una altura de 0,88 mts. sobre los ojos del primer espectador para luego trazar la línea desde el punto observado pasando por dicha marca hasta la ubicación horizontal del siguiente espectador. e.) Se repitieron los pasos c y d, considerando un estandar de ancho de grada de 0,90 mts. f.) La unión de todos los puntos encontrados, representara una línea curva, siendo esta la isópica.</p>	<p style="text-align: center;">Trazo Horizontal de la Isópica para el Teatro al Aire Libre</p> <p style="text-align: center;">Trazo Vertical de la Isópica para el Teatro al Aire Libre</p>

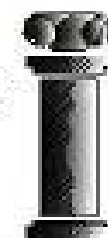

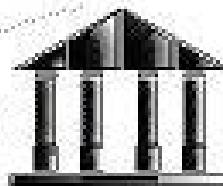

Premisas particulares de Diseño

AREAS DE ESPACIOS PÚBLICOS

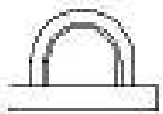
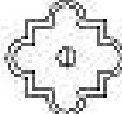
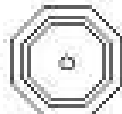
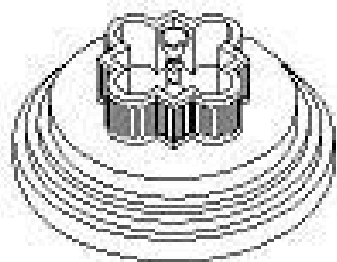
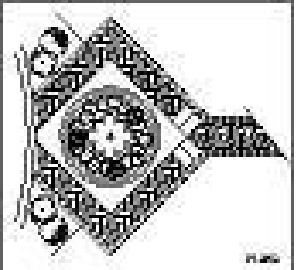
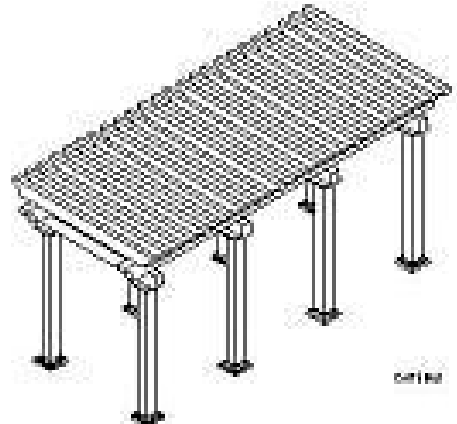
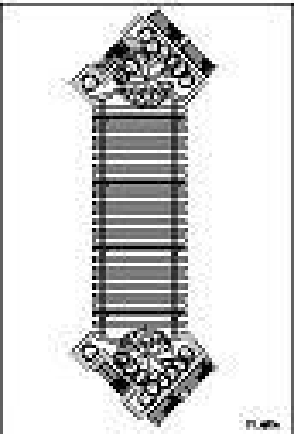
TIPO	DESCRIPCIÓN	GRÁFICA
FUENTE	<p>Fuente: Composición arquitectónica o escultórica o de ambos caracteres destinada a recibir agua que distribuye, atendiendo a un fin utilitario o primordialmente estético. En la antigua Roma imperial las hubo muy variadas en atrios de las casas y jardines. Los modernos adelantos para la iluminación de los chorros de agua han abierto nuevas posibilidades a la fantasía artística en las fuentes luminosas.</p> <p>Plantas</p> <div style="display: flex; justify-content: space-around; align-items: center;"> <div style="text-align: center;">  <p>Fuente Circular</p> </div> <div style="text-align: center;">  <p>Fuente Engrasada</p> </div> <div style="text-align: center;">  <p>Fuente Estrella</p> </div> <div style="text-align: center;">  <p>Fuente Poligona</p> </div> </div> <p>Fuente Arquitectónica Estrella - II</p>	<div style="display: flex; justify-content: space-around;"> <div style="text-align: center;">  <p>CORTE III</p> </div> <div style="text-align: center;">  <p>PLANO</p> </div> </div>
PÉRGOLAS	<p>La pérgola esta formada por diez (10) columnas de treinta centímetros de diámetro (0.30 mts.) y 3.50 mts. de alto levantadas sobre una base de granito, sobre dichas columnas se apoya una viga principal de 0.35 x 0.20 apoyándose sobre esta 34 costaneras de 0.30 x 0.15. Tanto las vigas como las costaneras deberán ser elaboradas con madera de pino, previamente tratada con impermeabilizantes y fungicidas.</p>	<div style="display: flex; justify-content: space-around;"> <div style="text-align: center;">  <p>CORTE III</p> </div> <div style="text-align: center;">  <p>PLANO</p> </div> </div>

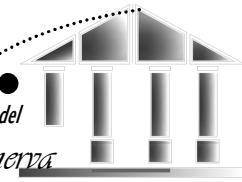

DESCRIPCIÓN DEL MOBILIARIO URBANO DE LA PROPUESTA

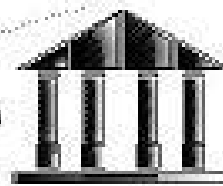

MOBILIARIO URBANO DE LA PROPUESTA ARQUITECTÓNICA

MOBILIARIO URBANO

TIPO	Nº	DESCRIPCIÓN	DIMENSIONES	GRÁFICA
ALCORQUE Y MARCO DE ALCORQUE		<p>El marco de Alcorque, es una pieza fundida, de hormigón o granito, de dimensiones variables. Su forma cuadrada, para espacios urbanos. Puede ser realizada in situ o prefabricada con molde metálico. Tiene un bisel en la parte interior que encaja con la siguiente pieza.</p> <p>El alcorque de forma circular, es un elemento de fundición de acero, empotrado a nivel del pavimento.</p>		
BANCOS		<p>Formadas por dos materiales el hierro y la madera. Los soportes de hierro son tratados previamente contra la corrosión. Los listones son de madera de pino previamente tratada. Su colocación se realiza empotrando la banca al pavimento con unas piezas metálicas y fijaciones anticorrosivas.</p>		
BARRERA ARQUITECTÓNICA		<p>Este elemento tiene como función impedir el acceso de vehículos rotados a ciertas zonas, o de protegerlas. Sus dimensiones son reducidas y su forma simple. Con lo que puede cumplir su aspecto funcional y estético.</p>		

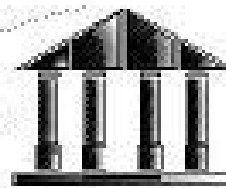

MOBILIARIO URBANO DE LA PROPUESTA ARQUITECTÓNICA

MOBILIARIO URBANO

TIPO	Nº.	DESCRIPCIÓN	DIMENSIONES	GRÁFICA							
LUMINARIOS	APLIQUE	Luminaria empotrable en tierra o pavimento, configurada por diferentes modelos de apliques de ópticas fijas y orientables. Basadas en la utilización de acero inoxidable para el cuerpo base, aseguran una total resistencia a los agentes exteriores. En tierra se empotra directamente y en el pavimento se fija mediante tornillos de acero inoxidable al cuerpo contenedor, el cual se instala mediante una colada de cemento con una base de grava para el drenaje.									
	FANAL	Compuesta en su base por fundición o granito, tomando formas de la base de las columnas del templo. Levantándose sobre esta base tres piezas de distintos diámetros de acero galvanizado y termolacado color verde, al cual se sujetan los soportes de tres globos de policarbonato opaco. Luminaria incandescente clara de 100 w. Su colocación es atornillada a la base fundida.									
	REFLECTOR	TFH. Ideal para la iluminación de ríos, banderos, fachadas, jardines, etc. Ahorra energía cuando se utiliza en lugar de luminarias de marco comunes. Carcasa de aluminio fundido muy fuerte y bajo perfil. Reflector de aluminio anodizado con diferentes haces de luz disponibles. Montaje por medio de siple de tipo pesado de 1/2" de diámetro. Ul. vez lucido.	<table border="1"> <thead> <tr> <th></th> <th>Dimensiones (cm)</th> <th>Profundidad (cm)</th> <th>Peso (kg)</th> </tr> </thead> <tbody> <tr> <td>TFH</td> <td>26.9 x 26.9</td> <td>1.15</td> <td>1.5</td> </tr> </tbody> </table>		Dimensiones (cm)	Profundidad (cm)	Peso (kg)	TFH	26.9 x 26.9	1.15	1.5
	Dimensiones (cm)	Profundidad (cm)	Peso (kg)								
TFH	26.9 x 26.9	1.15	1.5								

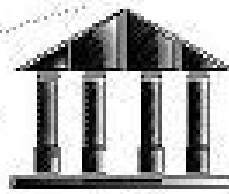

MOBILIARIO URBANO DE LA PROPUESTA ARQUITECTÓNICA

MOBILIARIO URBANO

TIPO	Nº.	DESCRIPCIÓN	DIMENSIONES	GRÁFICA
MACETONES Y JARDINERAS		Macetones de forma semicircular simple de fundición, apoyada sobre una base del mismo material. Con dimensiones apropiadas para plantas y arbustos pequeñas. Su gran superficie de plantación, permite que sea un elemento apropiado para espacios peatonales pavimentados. Su colocación es simplemente apoyada sobre la superficie.		
MUR		Consiste en un panel informativo laminado para el espacio público. Dispone de dos caras de superficie libre para información institucional, planes turísticos, culturales, o publicidad. Iluminación interior para hacerla visible de noche. Puede ir sujeta lateralmente a un montante circular de acero, pero en este caso está apoyada sobre una base fundida de forma simple.		
PAPELERA		Es una papeleras especialmente para espacios públicos o exteriores, por su gran capacidad y resistencia, realizada en chapa de acero y malla de acero. Su acabado puede ser galvanizado o pintado. Su colocación consiste en sujetarlo a una base fundida, mediante un perfil metálico, o con un soporte empotrado en el suelo.		
BANDO PEATONAL		El vado de peatones está formado por concreto reforzado, cuya función es el mejorar el acceso a un lugar y principalmente una ayuda eficaz para el cruce peatonal de calles. Hay dos condiciones para colocar un vado, la primera que la acera tenga una anchura mínima de 200 cms y la segunda que las piezas centrales queden entregadas a nivel, tanto en la calzada como en la acera.		

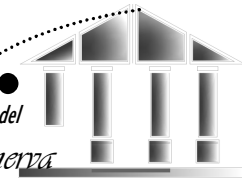

DESCRIPCIÓN DE MATERIALES DE CONSTRUCCIÓN

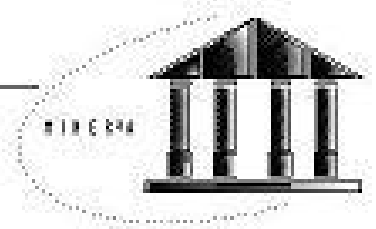

DESCRIPCIÓN DE MATERIALES DE CONSTRUCCIÓN

MATERIALES

TIPO	DESCRIPCIÓN DE LA NATURALEZA DE LOS MATERIALES	MEDIDAS PREVENTIVAS Y CURATIVAS	GRÁFICA
IMPERMEABILIZANTES	<p>Son utilizados para combatir la <i>real capilar</i> que se produce en todo tipo de hormigón y mejorar la estanqueidad, se aplican los impermeabilizantes, que podrán ser de dos tipos:</p> <ul style="list-style-type: none"> a.) los que se agregan al agua de amasado b.) los de superficie, aplicándose sobre los paramentos ya hormigonados. <p>UNDA DE APLICACIÓN</p> <p>Se deberá limpiar perfectamente la superficie de polvo, aceites y materiales extraños que puedan evitar una buena adherencia del impermeabilizante. Resanar grietas y fisuras en las partes afectadas, aplicándolo con espátula o llana de albañil y déjelo secar al tacto. En las aplicaciones se podrá utilizar cepillo de alfiler, rodillo o equipo de tipo <i>air less</i>. Tener la precaución de que no se formen burbujas de aire y dejar secar de 6 a 8 horas, para mejorar resultados, se deberá aplicar una segunda capa de impermeabilizante en sentido transversal a la primera capa y dejar secar de 8 a 10 horas, estando tráfego los siguientes 24 horas.</p> <p>Se recomienda verificar instrucciones de uso en cada impermeabilizante que se utilice.</p> <p><small>Con este tipo de tratamiento se evita la entrada de agua subterránea a través de la capilaridad, se evita y se reduce la pérdida de agua, evita la humedad, evita la aparición de hongos y moho, evita la aparición de manchas, evita la aparición de grietas y fisuras y evita la aparición de problemas de mantenimiento.</small></p>	<p>Como una medida preventiva, para la conservación y mantenimiento de los materiales debe utilizarse en muros, techos, techos.</p> <p>Muros. Se puede utilizar el <i>Sika Top-122</i>, que es un mortero tipo impermeable para usarse en reparaciones decoradas. <i>Sika Latex 41</i>, que es un mejorador de adherencia de morteros que se utiliza en trabajos de reparación, resane y acabados. <i>Sika 101</i> es un recubrimiento impermeable y decorativo con base de cemento. En el caso de muros y fachadas de ladrillo se recomienda <i>Sika Guard-79</i>, que es un líquido repelente del agua para fachadas de ladrillo, piedra, mármol, concreto, etc. Incrementa la durabilidad de las superficies sobre las cuales se aplica, no forma película y no cambia la apariencia original de los acabados. T techos. Para el tratamiento de grietas y fisuras, se recomienda utilizar el <i>Imper 3009</i>, impermeabilizante ecológico, resistente al ambiente, preparado impermeabilizante total y resistente al intemperismo. En aberturas, rejoles y los rayos solares. El <i>Imper Sello</i>, uno de sus productos es el de sellar juntas y las microgrietas desde un hueco como en muros, el <i>Imper Corneta Plástica</i> es un resanador en peso fabricado con polímeros acrílicos de alta calidad para resanar fisuras y grietas en muros y techos.</p> <p>Piso. Se puede utilizar el <i>Sika Top 166</i>, recubrimiento impermeable y protector, de dos componentes, base cemento. Para superficies sometidas a tráfico peatonal y mecánico, como protección contra la humedad, e insonor y a la intemperie.</p> <p>Cubiertas. Puede utilizarse <i>Sika techo</i>, recubrimiento impermeable para aplicación en frío, tiene buena adherencia sobre concreto, mortero, adobe, madera, fierra y acero. El <i>Imper Metal</i>, recubrimiento anticorrosivo también impermeable para superficies de aluminio. Evita la oxidación de las superficies así como la formación de hongos. Reduce drásticamente el calentamiento y transmisión de calor al interior. Véase mínimo de 5 años.</p>	<p>GRÁFICA</p>



DESCRIPCIÓN DE MATERIALES DE CONSTRUCCIÓN

MATERIALES

TIPO	DESCRIPCIÓN DE LA NATURALEZA DE LOS MATERIALES	MEDIDAS PREVENTIVAS Y CURATIVAS	GRÁFICA
TEJAS DE BARRO	<p>La teja es un material de barro cocido rojo, el cual se obtiene de la profundidad del sub-suelo. La teja es de tipo semi cilíndrica, roja, introducida durante el período califal. Hay de dos tipos principales: Teja Árabe o Lamola y Teja plana o Alcantara.</p> <p>GUIA DE APLICACIÓN</p> <p>La separación entre costaneros debe ser menor al largo de la teja (oscila entre 46,3 y 45,4 cm). La primera fila se colocará en forma cóncava y la segunda fila en forma convexa. Se colocan en forma horizontal por franjas de abajo para arriba tejas se superponen con un trasape de 1". La pendiente recomendada para la colocación es de 40% al 45%. Se requiere de 800 a 1000 tejas para un área de 3,5 mts.2. Deberán ser fijadas con mortero.</p>	<p> Durante su fabricación debe estar bien cocido, evita de calches y que tenga un sonido campanil o metálico. Para su fabricación primero se aploma el barro en la grovera encima de una piedra mojada, después se coloca encima del molde. Se retira el molde y se deja secar, después del secado se ponen en un horno, es preferible barnizarlos por encima para que sean impermeables contra la lluvia. La prueba de la teja se hace de la siguiente manera: Depositado en el suelo la teja que queremos ensayar, eligiendo una superficie plana en que no haya piedras, la dispondremos en forma de canal o cóncava, después con el pie derecho pisaremos una orilla, y con el izquierdo la otra orilla e imprimiremos a las piebras un movimiento de balanceo. Si la teja es buena, no se debe partir. No es aconsejable realizar las tejadas a tejo vano, es decir, sin material de aguarre de ninguno clase pues el viento mueve las tejas, las levanta y muchas veces las despié.</p>	<p>TEJA DE UNO Y DOS VOS</p>
ADOBE	<p>Dentro de los materiales que componen el adobe, son la arena, limo y la arcilla. Dentro de las ventajas del adobe están su simplicidad técnica, en sus propiedades de aislamiento y en su costo mínimo, está disponible en casi todas partes y su fabricación no consume energéticas, petróleo o carbón de paja. Sus desventajas que es fácilmente erosionable por el agua, tiene dificultades para el techado, al humedecerse pierde cohesión y se desmorona, debilidad frente a los sismos y necesita mantenimiento constante.</p> <p><small>Los materiales de construcción son todos los de los elementos utilizados en la edificación, ya sean de origen natural o artificial, y que sirven para la construcción de edificios, obras de ingeniería, puentes, carreteras y canales, y otros trabajos de construcción y obras de infraestructura.</small></p>	<p>Se recomienda almacenar el material en lugares donde no esté sujeto a condiciones de tiempo que lo dañen, evitando que se afecte por ejemplo el viento que lo disperse o la lluvia que lo sature de agua. Cuando se dispone la fabricación de adobes compactos, es en esta etapa de moldeado en que se procede a dicho compactación con un mazo o pisón, o bien por medio de otros instrumentos. Al terminar su elaboración quitar el molde, para evitar que éste se pegue al adobe, se le debe limpiar con un trapo húmedo y espolvorearle arena antes de cada uso. Después de quitar el molde, se deja el adobe dos a tres días secándose; luego se coloca de corta agua que haya una mejor circulación de aire.</p>	<p>ELABORACIÓN DE ADOBES</p>



DESCRIPCIÓN DE MATERIALES DE CONSTRUCCIÓN

TIPO	DESCRIPCIÓN DE LA NATURALEZA DE LOS MATERIALES	MEDIDAS PREVENTIVAS Y CURATIVAS	GRÁFICA
LÁMINA	<p>GRUPO DE APLICACIÓN</p> <p>Cuando se instalan las láminas, una cubre parte de la otra, el empalme total o total se denomina <i>traspalpe lateral</i> y el empalme de los extremos longitudinales se denomina <i>traspalpe longitudinal</i>, a menor inclinación los traspalpes deben ser mayores. Como norma general, se recomienda que en el sitio del traspalpe, la parte superior de la lámina sobresalga 5cm de la costanera, de esta forma se garantiza un correcto apoyo y se dispone de un margen de tolerancia en el alineamiento de las estructuras de apoyo. Dentro de los tipos de estructura de apoyo están los costaneros metálicos tipo C, <i>joist</i> metálica y reglas de madera.</p> <p>Se recomienda cumplir con las especificaciones y recomendaciones técnicas de instalación, manejo, uso y almacenamiento del tipo de lámina que se utilice.</p>	<p>Durante el montaje y mantenimiento de la cubierta: nunca utilizar zapatas con suela de cuero, use siempre zapatas antideslizantes. No pise las láminas directamente, use tablones, o pasarelas apoyadas adecuadamente.</p> <p>Para la fijación de las láminas, los ganchos de plomo se utilizan en construcciones provisionales o como elementos complementarios en cubiertas muy inclinadas, nunca como elementos de fijación principal. Use siempre los tornillos o pernos suministrados o recomendados por la fábrica. Nunca utilice martillo para perforar las láminas, use un dispositivo manual con broca para metal.</p> <p>Requiere adecuadamente el ajuste de la fijación; el excesivo ajuste puede originar la fisura y posterior rotura de la lámina por aplastamiento, ya sea durante la instalación o algunas semanas después por fatiga del material.</p>	<p>GRÁFICA</p>
LADRILLO	<p>La instalación deberá iniciarse de abajo hacia arriba o de arriba hacia abajo, limpiando las sobras. Verificar los niveles y detallar el trabajo. Brochar con cemento y arena proporción 1:3, utilizando una llana de goma.</p> <p><small>Con respecto al tratamiento de juntas de mortero, existen métodos de aplicación en greda y cemento (tradicional), escifo, maso de rosado, plátos, lavados y parados y según el tipo de muro se recomienda la utilización de morteros de resistencia.</small></p>	<p>En las construcciones donde se emplee fachada de ladrillo, el muro no debe tener humedad ni filtraciones internas. Fijar los muros. Los muros deben cumplir con las especificaciones técnicas y utilizar morteros de buena calidad.</p> <p>Para el mantenimiento y limpieza, se debe retirar el exceso de cemento con esponja para evitar manchas asociadas al cemento. Para limpiar las incrustaciones de cemento se pueden utilizar ácido nítrico proporción 1:10 en agua, cuando la fachada esté completamente seca, se recomienda aplicar un hidrófugo.</p>	

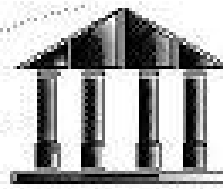

MATERIALES DE CONSTRUCCIÓN

TIPO	DESCRIPCIÓN DE LA NATURALEZA DE LOS MATERIALES	MEDIDAS PREVENTIVAS Y CURATIVAS	GRÁFICA
MADERA	<p>La madera es una materia fibrosa, orgánica, esencialmente heterogénea, producida por un organismo vivo, el árbol. Las características de la madera están divididas en dos grupos: características químicas y mecánicas, dentro de estas últimas está la característica de contenido de humedad, como es bastante sólida, contiene una cantidad de agua libre dentro de las paredes celulares.</p> <p>Dentro de las alteraciones que afectan este material, están las de origen fisiológico, debidas a perturbaciones sobrevenidas durante la vida del árbol, las de origen biológico, debidas a seres vivientes como bacterias, hongos, insectos, moluscos, y las provocadas por agentes físicos o químicos como calor, agua, aire, gases, etc.</p> <p>Otros comportamientos notorios de la madera que incluyen alveos, torceduras y agrietamientos son difíciles o imposibles de predecir y dependen en gran parte del almacenamiento, fijación, soporte y condiciones de uso a que está sujeta la madera.</p>	<p>Se recomienda la utilización de madera impregnada con CCA-C. Madera presecaada selecta y la impregna bajo vacío/presión con óxido de cromo, cobre y arsénico. La madera se vuelve resistente a la putrefacción y a los insectos y por ello es óptima para su uso en ambientes tropicales. Este tipo de madera impregnada, bajo condiciones normales de uso, no se degradará por hongos y no se picará bajo ataque de perforadores.</p> <p>La eliminación de la mayor parte de humedad contenida en la madera con el fin de poner a ésta al abrigo de los ataques de hongos, causas de enfermedades, es la operación de secado o desecación. Las medidas que se toman para la protección de la madera después del secado se le llama tratamiento de impregnación. Y las medidas de protección contra el fuego se denominan ignífugas.</p>	
CEMENTOS Y CEMENTOS Y AGRIENTADOS	<p>La cen es el producto resultante de la calcinación y descomposición de las rocas calcáreas, el proceso inicia al aumentar a dichas rocas a temperaturas superiores a 900°C con el fin de obtener la llamada cen viva, compuesto fundamentalmente por óxido de calcio. La cen es utilizada en su forma de cen viva, pero se deberá poner en contacto con el agua, con la que el óxido de calcio se convierte en hidróxido de calcio, una cenza muerta, neutral al reaccionar de cal apagada y presenta un aspecto pulverulento o pastoso, según sea las características del opaco.</p> <p>Las cen, en especial las de alto contenido cálcico tiene como características especiales:</p> <ul style="list-style-type: none"> Una alta cubren y adherencia, lo que permite un íntimo contacto con las superficies desde se aplica. Una plasticidad y retención de aguas excedentes lo que da lugar a una gran trabajabilidad y maleabilidad por el tiempo requerido para realizar adecuadamente los tareas de obra. <p>El nombre deriva de "cementum" que en latín significa argamasa. Existen varias formas de clasificación según el fraguado, la composición química y la aplicación:</p> <ol style="list-style-type: none"> Por su fraguado, pueden ser rápidos u lentos, según tiempo de curado de uso fuera. Por su composición química, en naturales, portland, escoria, pozolánicos, aluminosos, sulfatados. Por sus aplicaciones en de alta resistencia inicial, resistentes a sulfatos. <p>Otra división de los cementos es en artificiales y en naturales. Los cementos más utilizados en construcción son los artificiales y, entre estos el cemento portland corriente o normal, empleado para obras de estructura en general, hormigón en masa y armado, y prefabricados en resacas, el cemento portland de alta resistencia inicial se emplea para fabricados, hormigón pretensado y trabajos de secado rápido.</p>		

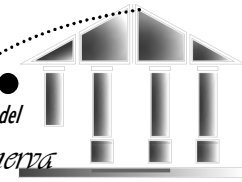

PLANTA DE LA PROPUESTA ARQUITECTÓNICA

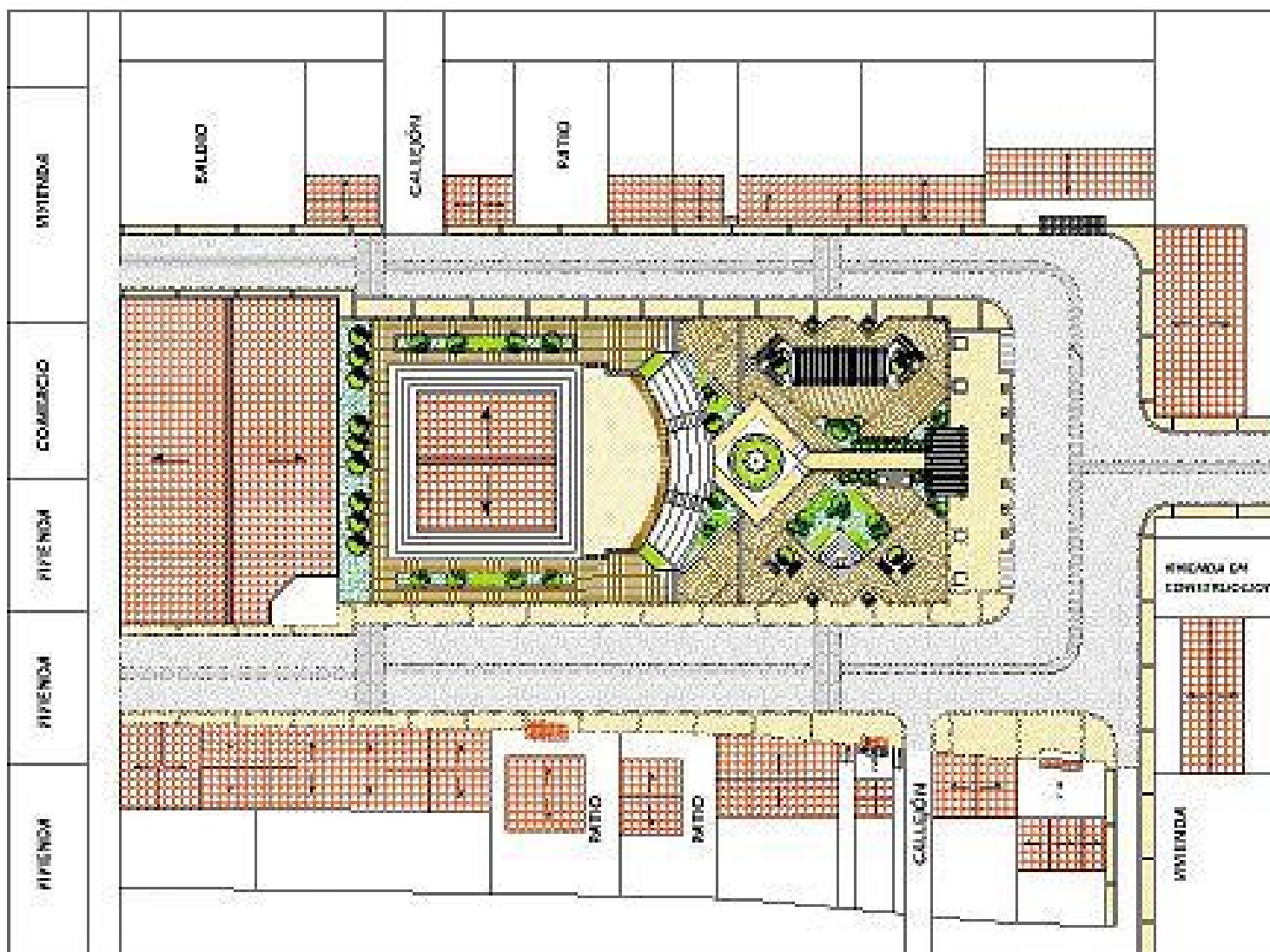

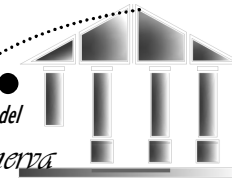

2. POSIBLES FUENTES DE FINANCIAMIENTO

La Municipalidad de Salamá se ha encargado de hacer las gestiones necesarias para la realización del proyecto de Restauración del Templo Minerva.

Estas gestiones han consistido en la solicitud de apoyo para las supervisiones del proyecto de restauración, al Instituto de Antropología e Historia (IDAEH), por medio del Programa de Conservación y Restauración de Bienes Culturales.

Otra de las gestiones llevadas a cabo ha sido la solicitud de apoyo financiero para poder llevar a cabo el proyecto, esta solicitud se ha hecho a El aporte para la Descentralización Cultural (ADESCA). Esta es una entidad creada mediante decreto número 95-96 del Congreso de la República, en su afán de apoyar la descentralización de la gestión cultural, el rescate, difusión y fomento de las culturas populares, así como el desarrollo de sus cultores portadores y la conservación del patrimonio cultural.

Para dar su aprobación, esta institución brinda criterios de evaluación para la selección de proyectos, dentro de los cuales esta contemplada la “Preservación del Patrimonio cultural” **ver anexo no.8**

Es importante mencionar que todas las instituciones en conjunto tienen como objetivo primordial: *a.) Conservar y difundir el patrimonio cultural de los guatemaltecos, y en especial de los salamatecos, b.) Brindar seguridad a los visitantes, así como habilitar un área de descanso adecuado, c.) Lograr la participación activa de la comunidad para el mantenimiento del Templo Minerva.*¹⁵²

¹⁵² Objetivos a alcanzar. Municipalidad de Salamá. O.M.P.

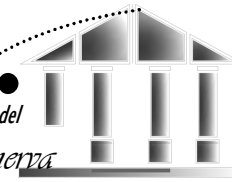

P
R
E
S
U
P
U
E
S
T
O

No.	Descripción / Renglón	Cantidad	Unidad	Costo Total	Total de Renglón
I	INTERVENCIÓNES GENERALES				
1	Trabajos Preliminares y Nivelación del área	1.348,46	m2	Q 12,00	Q16.181,52
2	Piso área cultural	363,61	m2	Q 115,00	Q41.815,15
3	Piso área recreativa	142,67	m2	Q 115,00	Q16.407,05
4	Piso área cívica	160,12	m2	Q 115,00	Q18.413,80
5	Banquetas	366,04	m2	Q 90,00	Q32.943,60
6	Bordillos	359,12	ml	Q 30,00	Q10.773,60
7	Bancas	10	unidad	Q 800,00	Q8.000,00
8	Papeleras	4	unidad	Q 600,00	Q2.400,00
9	Luminarias	20	unidad	Q 4.758,60	Q95.172,00
10	Alcorques	2	unidad	Q 1.950,60	Q3.901,20
11	Marco de Alcorque	8	unidad	Q 160,00	Q1.280,00
12	Jardinización	249,16	m2	Q 80,00	Q19.932,80
II	TEATRO AL AIRE LIBRE	unidad	global	Q650.000,00	Q650.000,00
III	FUENTE	unidad	global	Q 4.000,00	Q4.000,00
IV	BARDA PERIMETRAL	156,53	ml	Q 369,75	Q24.985,40
V	PÉRGOLA	unidad	global	Q 41.732,00	Q41.732,00
VI	PÉRGOLA DE INGRESO	unidad	global	Q 22.116,00	Q22.116,00
					Q1.010.054,12

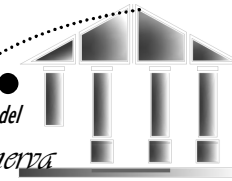

C
R
O
N
O
G
R
A
M
A

No.	Descripción / Renglón	MES 1				MES 2				MES 3				MES 4				MES 5				MES 6				MES 7			
		1	2	3	4	1	2	3	4	1	2	3	4	1	2	3	4	1	2	3	4	1	2	3	4	1	2	3	4
I INTERVENCIONES GENERALES																													
1	Trabajos Preliminares y Nivelación del área	■	■	■	■																								
2	Piso área cultural			■	■	■	■																						
3	Piso área recreativa				■	■	■	■																					
4	Piso área cívica					■	■	■	■																				
5	Banquetas						■	■	■	■																			
6	Bordillos							■	■	■	■																		
7	Bancas									■	■																		
8	Papeleras										■	■																	
9	Luminarias											■	■	■															
10	Alcorques												■	■															
11	Marco de Alcorque													■	■														
12	Jardinización														■	■	■												
II TEATRO AL AIRE LIBRE																													
															■	■	■	■	■	■	■	■	■	■	■	■	■	■	
III FUENTE																													
																												■	
IV BARDA PERIMETRAL																													
																												■	
V PÉRGOLA																													
																												■	
VI PÉRGOLA DE INGRESO																													
																												■	
VII MUPI																													
																												■	

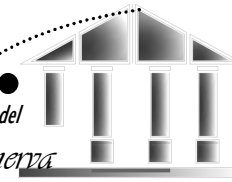

MARCO

Propuesta del Proyecto
Arquitectónico

PRESENTACIÓN ARQUITECTÓNICA

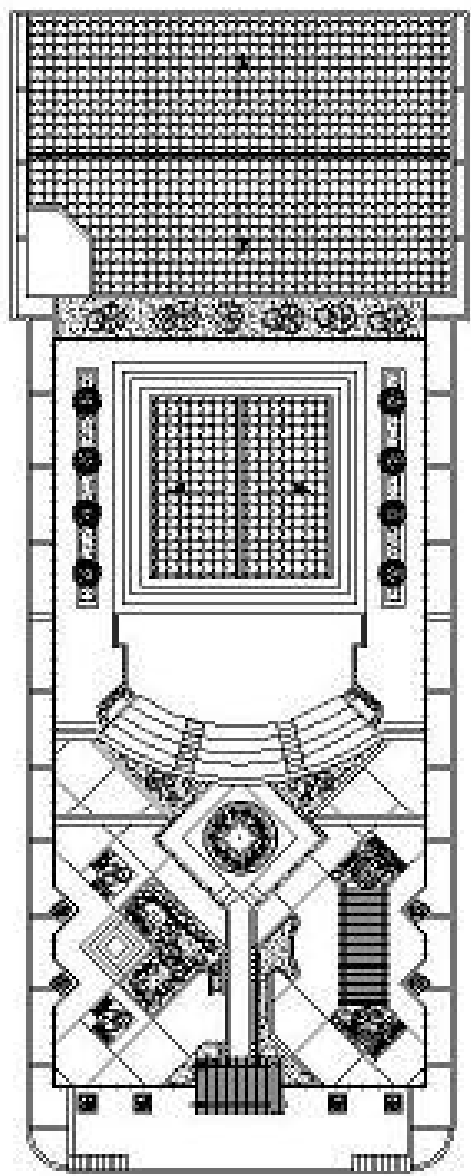
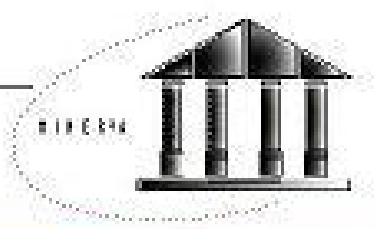

Perspectivas de Conjunto

UNIVERSIDAD CARLOS III DE MADRID
Facultad de Arquitectura

CALLE M. TORRES, 11. 28.040, MADRID, ESPAÑA.
Teléfono: 91.532.1212

CONTENIDO: PERSPECTIVAS

FECHA: ELABORACIÓN PROPIA

TÍTULO: PROPUESTA DE PROYECTO ARQUITECTÓNICO

ESCALA: Sin escala

Nº PAGINA: 141

Restauración y Conservación del
Templo Minerva
y Restauración de su Escudo Heráldico

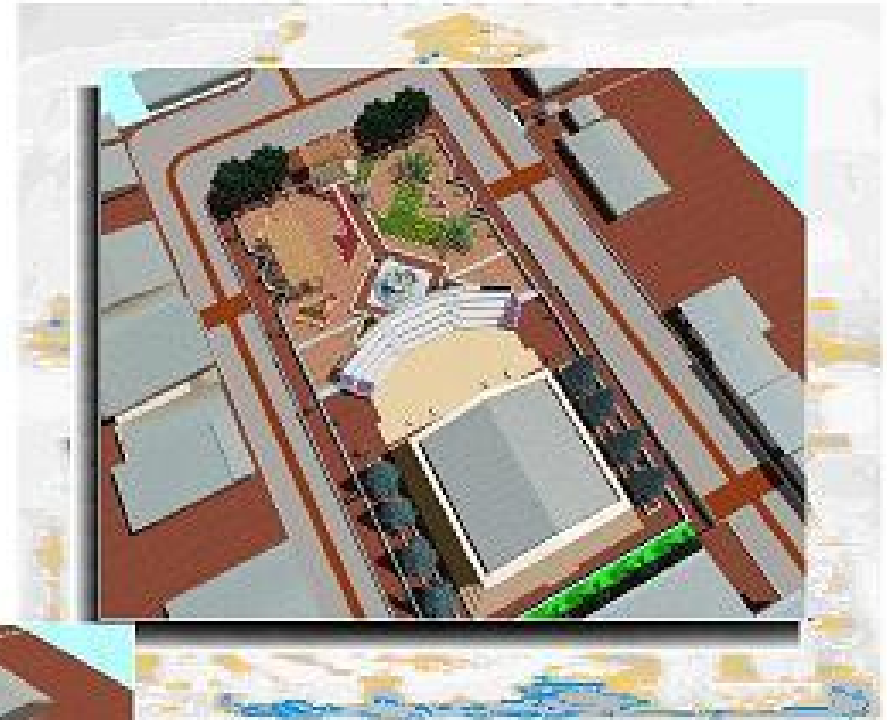

UNIVERSIDAD SAN CARLOS DE GUATEMALA
Facultad de Arquitectura

CALLE MATEO DE SALAZAR, SEDE VETERAN,
Tercer Nivel, Guatemala

CONTENIDO: PERSPECTIVAS

FUENTE: ELABORACIÓN PROPIA

TÍTULO: PROPUESTA DE PROYECTO ARQUITECTÓNICO

ESCALA: Sin escala

82 PAGINAS: 142

Restauración y Construcción del
Templo Minerva
y Restauración de su entorno inmediato

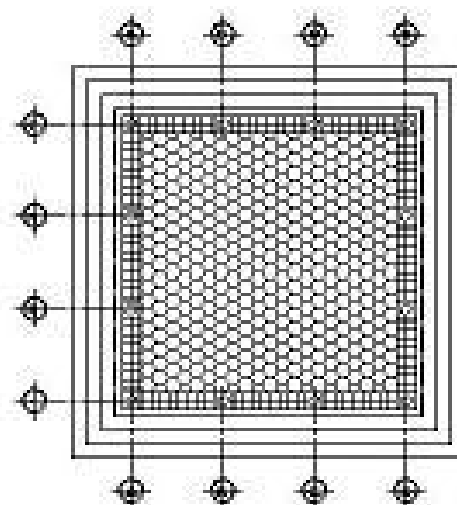

Templo Minerva/Monumento

UNIVERSIDAD SAN CARLOS DE CÁDIZ
Escuela de Arquitectura

1ºº DE GRADO DE BACHILLERATO DE ARQUITECTURA
Curso: 2ºº de Grado

CONTENIDO: PERSPECTIVAS

FUENTE: ELABORACIÓN PROPIA

TÍTULO: PROPUESTA DE PROYECTO ARQUITECTÓNICO

ESCALA: Sin escala

PLANTAS: 140

Restauración y Conservación del
Templo Minerva
y Revalorización de su Entorno Inmediato

2019 E 094

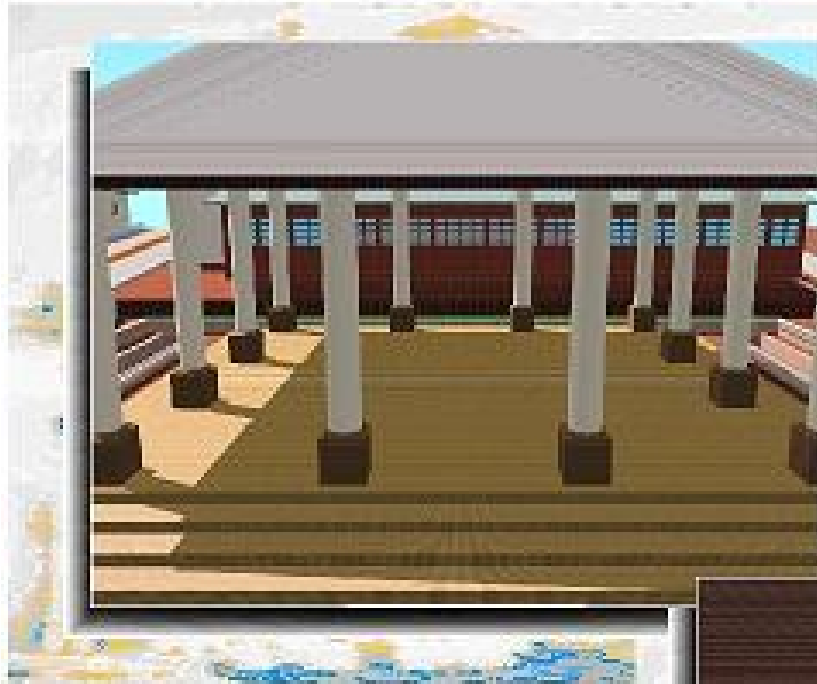
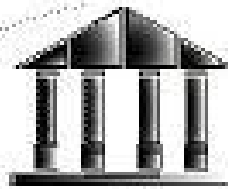

UNIVERSIDAD SAN CARLOS DE GUATEMALA
Facultad de Arquitectura

ESTUDIOS DE GRADUACIÓN
Tercer Semestre de Arquitectura

CONTENIDO: PERSPECTIVAS

FECHA: ELABORACIÓN PROPINA

TEMA: PROPUESTA DE PROYECTO ARQUITECTÓNICO

ETAPA: Sin escala

PÁGINAS: 148

Restauración y Geografía del
Templo Minerva
y Restauración de su entorno urbano

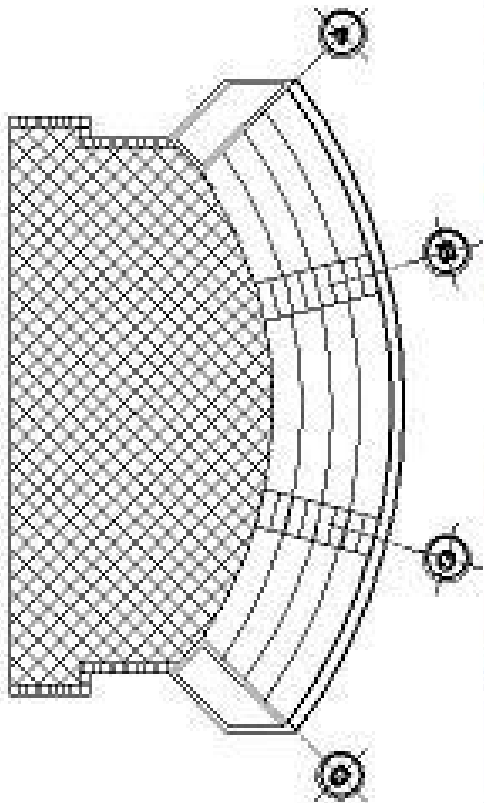
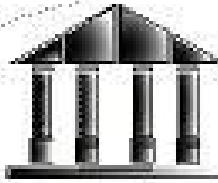

Teatro al Aire Libre

UNIVERSIDAD SAN CARLOS DE GUATEMALA
Escuela de Arquitectura

ESTADÍSTICA DE SEPTIEMBRE Y OCTUBRE
Tercer Semestre

CONTENIDO: PERSPECTIVAS

FUENTE: ELABORACIÓN PROPIA

TÍTULO: PROPUESTA DE PROYECTO ARQUITECTÓNICO

ETAPAS: Sin escala

NÚMERO DE PÁGINAS: 145

Restauración y Generación del
Templo Minerva
y Realización de su Escena Interior

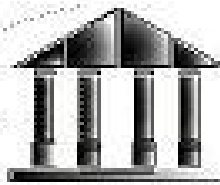

Area Cívica



Area Recreativa



Ingreso

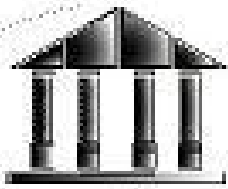

FUENTE

M
O
B
I
L
I
T
A
R
I
O



LUMINARIA

M
O
B
I
L
I
T
A
R
I
O



MARCO DE ALGORQUE



FUENTE

U
R
B
A
N
O



ALGORQUE

U
R
B
A
N
O



BANCAS



PORTA BANDERAS



PORTA BANDERAS



PAPELERA



BARANDA

M
O
B
I
L
I
A
R
I
O

U
R
B
A
N
O

UNIVERSIDAD SAN CARLOS DE GUATEMALA
Facultad de Arquitectura

CALLE MATEO 10-70 SAN CARLOS CATEDRAL
Tercer y Cuarto Semestre

CATEGORÍA: PERSPECTIVAS

FUENTE: ELABORACIÓN PROPIA

TÍTULO: PROPUESTA DE PROYECTO ARQUITECTÓNICO

ETAPA: Sin escala

Nº PÁGINA: 148

Restauración y Conservación del
Templo Minerva
y Re-urbanización de su Entorno Inmediato

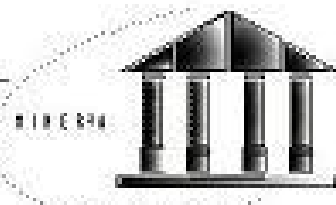

BARRERA ARQUITECTÓNICA

V
a
r
i
o
s

V
a
r
i
o
s



INGRESO



VADO PEATONAL

V
a
r
i
o
s

V
a
r
i
o
s



PERGOLA

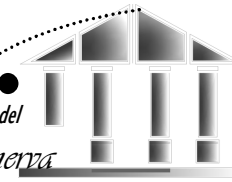

CONCLUSIONES GENERALES

- I La Restauración en Guatemala, al igual que en muchos países no posee una metodología general que pueda ser aplicada. Pero es justo hacer mención sobre los esfuerzos que se han hecho, tanto a nivel nacional como internacional, los cuales se concretan en los documentos, cartas y legislaciones que deben ser conocidas y aplicadas por profesionales y demás ciudadanos de la sociedad.
- I Los recursos turísticos, representados por atractivos naturales, culturales, eventos y festividades, infraestructura física y social, etc., forman parte de la sociedad salamatéca, por lo que su adecuado mantenimiento y preservación, constituirán una de las bases fundamentales para la economía a nivel regional y nacional.
- I Sin importar la dimensión y ocupación de nuestros monumentos culturales, su importancia real estriba en su valor histórico, valor del cual todas las personas tenemos responsabilidad de conservar y fomentar a nuestras futuras generaciones, haciendo conciencia en su cuidado o mantenimiento y promoviendo que cada lugar sea utilizado responsablemente y en forma adecuada
- I En el caso de Guatemala, el apoyo que a nivel comunitario desempeñan los Consejos Comunitarios de desarrollo, (COCODES), establecidos legalmente, con el fin de:
 - o Promover la participación de los vecinos en la identificación de problemas y soluciones para el desarrollo de la localidad.
 - o Conocer y priorizar los problemas y soluciones de la localidad, determinar quién y con qué recursos pueden ejecutarse las soluciones de la localidad, determinar quién y con qué recursos pueden ejecutarse las soluciones y conocer los informes de supervisión y evaluación de la ejecución de las soluciones.

- o Elevar al Concejo Municipal de desarrollo, bajo cuya jurisdicción opera, las soluciones de problemas que requieren apoyo externo, par así obtener recursos disponibles en el gobierno municipal o en el sistema de Consejos de Desarrollo y de los Fondos Sociales.¹⁵³

- I El siglo XX a nivel nacional estuvo dividido en dos grandes épocas de dictaduras liberales, la de Manuel Estrada Cabrera y la de Jorge Ubico, la primera marcaría todo el territorio de Guatemala con acontecimientos sociológicos y de ámbito político, dejando a su paso testimonios monumentales que perpetúan en el tiempo los acontecimientos históricos y culturales de esa época, como el caso del **Templo Minerva de Salamá**.
- I Como se ha mencionado, la restauración busca la preservación del patrimonio de la nación, en conjunto con su valor testimonial, por lo que esta actividad debe llevarse a cabo por profesionales restauradores que plasmen su conocimiento en la elaboración y ejecución de este tipo de proyectos.
- I La reseña histórica, que debemos conocer en relación a nuestro objeto de estudio, debe desarrollarse en forma teórica y gráfica, a manera de que sus lectores puedan comprender y analizar el proceso por el cual se desarrollo el objeto arquitectónico. El por qué, para qué, a quién, por quién, etc., son interrogantes que forman parte de una restauración a nivel teórico, ya que nos permite rescatar parte de nuestra identidad y paso por el tiempo.

¹⁵³ Manual del Equipo Municipal de Planificación. Planificación Participativa SCEP. Consejos de Desarrollo Urbano y Rural. RECICAM. DSE. Infom - gtz

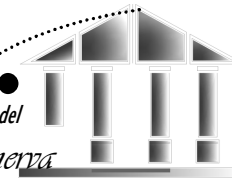

RECOMENDACIONES

Se recomienda que se lleven a cabo los procesos para la ejecución de la propuesta de restauración del **Templo Minerva de Salamá, B.V.**, así como la revitalización del entorno inmediato, como una solución concreta para el rescate, salvamento, recuperación, conservación y valorización del conjunto.

Es conveniente continuar con las estrategias de acción que involucran a la población en forma más activa a participar dentro de su comunidad para la correcta planificación y desarrollo de los proyectos comunitarios. *La planificación participativa se justifica por:*

- *La comunidad sabe mejor que nadie lo que le hace falta, porque ella vive su problemática.*
- *La comunidad es más capaz en decidir que tipo de solución le conviene más*
- *La comunidad aporta tiempo, mano de obra, material y dinero a los proyectos, así se apropia del proyecto y asegura su sostenibilidad la planificación participativa fortalece la legitimidad democrática del que hacer municipal.¹⁵⁴*

No con ello se debe dejar de dar apoyo a otros comités que se formen dentro de las distintas comunidades.

Dentro del entorno inmediato al monumento, en este caso el Templo Minerva, se recomienda la creación de una reglamentación que contemple una serie de normas que regulen

las construcciones que se lleven a cabo en los próximos años, para en algunos casos conservar su tipo de construcción y en otros casos regularla.

Se recomienda el seguimiento de todos los reglamentos o leyes que se encaminen o destinen a la protección del Patrimonio cultural. De la misma manera es fundamental que cuenten con apoyo profesional en la materia, para no incurrir en propuestas falsas; sin olvidar tomar en consideración todas aquellas estipulaciones y recomendaciones internacionales.

Para llegar a determinar propuestas de intervención tanto en la restauración del monumento como en la revitalización de su entorno inmediato es importante no pasar por alto todo el proceso de investigación que se realizó en el presente documento.

¹⁵⁴ Manual del Equipo Municipal de Planificación. Planificación Participativa SCEP. Consejos de Desarrollo Urbano y Rural. RECICAM. DSE. Infom - gtz

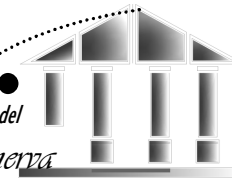

BIBLIOGRAFÍA

DOCUMENTOS Y LIBROS

1. Editorial Océano. El Mundo del Arte, Autores, Movimientos y Estilos.
2. Alonso de Rodríguez, Josefina. 1966. Arte Contemporáneo: Occidente de Guatemala. Guatemala. Imprenta Universitaria.
3. Alvarez Arévalo, Miguel. 1980. Legislación Protectora de los Bienes Culturales de Guatemala Guatemala. Dirección General de Antropología.
4. Antonio Fuentes y Guzmán. Recordación Florida. Discurso historial, demostración, material, militar y política del Reyno de Guatemala. Volumen 9.
5. Chanfón Olmos, Carlos. 1981. Fundamentos Teóricos de Restauración. Maestría en restauración de monumentos. México, Mx. Universidad Nacional Autónoma de México, Facultad de Arquitectura. Coordinadora General de Estudios de Posgrado. Universidad Nacional Autónoma de México.
6. Angellini, S. 1977. Recomendaciones para un programa de Conservación y Restauración de Bienes culturales. Guatemala, GT, UNESCO.
7. Instituto de Antropología e historia de Guatemala. Dirección General de Patrimonio Cultural y Natural. Tomo I. Volumen 2.
8. Polo Sifontes, Francis. 1988. Historia de Guatemala. Visión de conjunto de su desarrollo político-cultural. León, ES, Evergráficas (Everest Guatemala).
9. Barrios, Lina. Pueblos e Historia en la Baja Verapaz. Estudios sociales IV época.
10. Chinchilla Aguilar, Ernesto. 2002. Historia del Arte en Guatemala. Arquitectura, Pintura y Escultura. Guatemala, Museo Popol Vuh; Universidad Francisco Marroquín.
11. Gaitán A., Héctor. Los presidentes de Guatemala. Historia y Anécdotas.
12. Hemeroteca Nacional Album Minerva 1,899 – 1,900.
13. Hemeroteca Nacional Album Minerva II 1,900 – 1901.
14. Hemeroteca Nacional Templo Minerva. La Hora 21 de enero de 1,977
15. Hemeroteca Nacional La construcción del Templo Minerva y su destrucción. La Hora 5 de enero de 1,977.
16. Erika Bornay. Dirigida por José Milicua. Historia Universal del Arte. El siglo XIX. Editorial Planeta. S.A. 1995. Volumen VIII.
17. Instituto Gallach. Historia del Arte. Volumen XI. Rococó y Neoclasicismo.
18. Mobil, José A. 1998. Historia del Arte Guatemalteco. Primera edición. Guatemala, Serviprensa Centroamericana.
19. Rendón, Catherine. Minerva y La Palma. El enigma de don Manuel. Artemis Edinter.
20. Ceballo, Mario. Conservación de Monumentos. Universidad de San Carlos. Facultad de Arquitectura.
21. Ruano, Miguel. 1999. Ecourbanismo. Entornos Humanos sostenibles: 60 proyectos. Segunda edición. Barcelona, España, Gustavo Gili.
22. Bentley Alcock Murrain McGlynn Smith Entornos Vitales. Hacia un diseño urbano y arquitectónico más humano. Manual Práctico.
23. Conde Prera, Hugo Arnoldo. Pequeña Monografía de Baja Verapaz.
24. Arnauld, Marie Charlotte. Representaciones del espacio Político en las Tierras Altas de Guatemala.
25. Sandoval Caceros, Gregorio Nery. 1958 – 1960. Monografía del Municipio de Salamá, cabecera del Departamento de Baja Verapaz.
26. Secretaría de Asentamientos humanos y obras públicas. 1990. Vocabulario Arquitectónico Ilustrado. Cuarta edición. Morelia, Mich., MX.
27. Chanfón Olmos, Carlos y Roberto Samanez A. Conservación de Monumentos.
28. Díaz Berrio, Salvador-Oribe B. Olga. Terminología General de Conservación del Patrimonio Cultural.
29. Instituto De Antropología e Historia. Anuario 1990 Programa de Conservación y Restauración de Bienes Culturales.
30. OCEANO Enciclopedia Autodidáctica Vol.8 pag.2092
31. Ching, Francis D.K. 1997. Diccionario Visual de la Arquitectura. México, MX, ediciones Pili.

DOCUMENTOS LEGISLATIVOS

1. Código Municipal Decreto Número 12 – 2002. del Congreso de la República de Guatemala.
2. Ley para la Protección del Patrimonio Cultural de la Nación. Decreto 26 -97 del Congreso de la República de Guatemala.
3. Código Civil. Decreto-ley Número 106 del Congreso de la República de Guatemala.
4. Constitución Política de la República de Guatemala, Asamblea Nacional Constituyente, 1984.
5. Carta de Atenas 1,931.
6. Carta de Atenas del Urbanismo 1,933.
7. Carta de Cracovia 2000. Principios para la Conservación y Restauración del patrimonio construido.
8. Carta de Venecia 1,964. Carta Internacional sobre la Conservación y la Restauración de Monumentos y sitios.
9. Carta de Veracruz 1,992. Criterios para una política de actualización en los Centro Históricos de Iberoamérica 12.05.1992.
10. Convención sobre la Protección del Patrimonio Mundial, Cultural y Natural. Conferencia General de la Organización de las Naciones Unidas para la Educación, la ciencia y la cultura, en su 17ª. Reunión celebrada en París del 17 de octubre al 21 de noviembre 1,972

TESIS

1. Bono, Thomas Joseph. Generalidades sobre la Conservación de Sitios y Monumentos.
2. Espinosa Aja, Hector Omar, Muñoz Conde, José Adalberto Propuesta de Conservación y Valorización del Edificio de la Biblioteca Nacional de Guatemala y Análisis de su Entorno Inmediato. Licenciado en Arquitectura. Guatemala, Universidad de San Carlos de Guatemala, Facultad de Arquitectura.
3. Navarro Muñoz, Marta Julia. 2004 Parque Ecoturístico Cerro de la Cruz, Salamá, Baja Verapaz. Licenciado en Arquitectura. Guatemala, Universidad de San Carlos de Guatemala, Facultad de Arquitectura.

4. Estrada Ruiz, Sergio Mohamed. Restauración y Conservación del Templo de Santa Clara y su Entorno Inmediato. Centro Histórico, ciudad de Guatemala. Licenciado en Arquitectura. Guatemala, Universidad de San Carlos de Guatemala, Facultad de Arquitectura.
5. Molina Pérez, David Alejandro. 1997. Análisis de la calidad sensible del Espacio urbano de Barberena Santa Rosa Propuesta de Valorización urbana de la zona aledaña al Templo Minerva. Guatemala, Guatemala. Universidad Rafael Landívar, Facultad de Arquitectura.
6. Mejía Herrera, Juan Carlos. 1990. La Arquitectura Estatal de la época de Manuel Estrada Cabrera (1898 – 1920)
7. González Garnica, Paola Giovanna Propuesta de Conservación y Valorización para la Biblioteca César Brañas y su Entorno Inmediato.
8. Barrios Ruiz, José David. Propuesta de Conservación del Área del Mapa en Relieve ubicado al final de la avenida Simeón Cañas y su contexto Inmediato.
9. Valiente Conde, Erwin Franciné. Normas y sistemas constructivos para la ejecución de viviendas urbanas. Salamá, Baja Verapaz.
10. Solís Suazo, Rony Fernando. Restauración de la Fachada de la Iglesia los Escombros y Revitalización de su Entorno Inmediato, Villa Canales – Guatemala. .
11. Arriola Miaren, Cristóbal Mardoqueo. Historia de las Escuelas Prácticas durante el gobierno de Manuel Estrada Cabrera.
12. Xicará C., Eleazar. Conservación y restauración del Antiguo edificio de Gobernación en el Centro Histórico de Quetzaltenango.
13. Bojorquez Cativo, Lionel Enriquez. Propuesta de Conservación del Templo San Juan Yupiltepeque y la Revitalización de su entorno inmediato
14. Mendoza Pérez, Carlos Joel. Proyecto de Restauración y Valorización del conjunto arquitectónico de la Ermita de Nuestra señora de los Dolores del Cerro y su entorno.
15. Ceballos Espigares, Mario Francisco. To Quiñónez, Marco Antonio. El complejo arquitectónico de la Recolectación de Antigua Guatemala una propuesta de Restauración y Reciclaje.

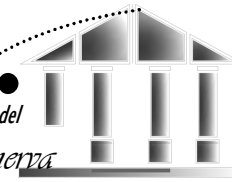

6. ANEXOS DEL DOCUMENTO

ANEXO No. 1 CARTA DEL RESTAURO¹⁵⁵

Resume en siete puntos de la carta, los principios fundamentales de sus teorías.

1. Los monumentos arquitectónicos, cuando se demuestre la necesidad de intervenir en ellos, deberían ser consolidados antes que reparados, reparados antes que restaurados, evitando con todo estudio los agregados y las renovaciones.
2. En el caso de que estos aumentos o renovaciones sean absolutamente indispensables para la solidez del edificio, o por alguna causa de fuerza mayor, los agregados o renovaciones se deben completar con carácter diverso a aquel del monumento, cuidando que la apariencia de las nuevas formas no contraste con el conjunto artístico.
3. Cuando se trate de completar cosas destruidas o no terminadas en el original, convendrá siempre que las piezas agregadas o renovadas, aunque asumiendo la forma primitiva, sean de material evidentemente diferente, que lleven una señal, la fecha de la restauración, de tal modo que no sea posible que ningún atento observador caiga en un engaño.
4. En los monumentos que derivan la belleza, la singularidad, la poesía, de su aspecto de la variedad de mármoles, de mosaicos, de pinturas e inclusive del color de su propia antigüedad, o tal vez del estado ruinoso en que se encuentre, las obras de consolidación deberá reducirse al mínimo indispensable.
5. Serán considerados como monumentos y tratados como tales, aquellos agregados o modificaciones que en diversos tiempos se hicieron en el edificio primitivo, excepto en los casos en que teniendo una importancia artística e histórica notoriamente menor que la del propio edificio y que, al mismo tiempo,

¹⁵⁵ Bono Thomas, Joseph. Generalidades sobre la Conservación de Sitios y Monumentos.

oculten alguna parte notable del mismo, sea aconsejable la remoción o destrucción.

6. Durante la reparación o la restauración deberán hacerse fotografías del monumento antes, durante y al final del trabajo.
7. Una placa colocada en el edificio recordará la fecha y las principales obras de la restauración.

ANEXO No.2 PROGRAMA DE CONSERVACIÓN Y RESTAURACIÓN DE BIENES CULTURALES (PROCORBIC)¹⁵⁶

Dentro de la Dirección General del Patrimonio Cultural y Natural se encuentra adscrito al Instituto de Antropología e Historia, el Programa de Conservación y Restauración de Bienes Culturales Inmuebles especializándose en la preservación de todas las manifestaciones culturales, pertenecientes a las distintas épocas de nuestro desarrollo histórico-social. Es creado por Acuerdo Gubernativo 14-78 del 25 de mayo de 1978. El Programa de Conservación y Restauración de Bienes Culturales (PROCORBIC), teniéndose como finalidad básica la preservación del Patrimonio Cultural de la Nación, a través de proyectos de inversión, asesorías y consultorías técnicas a nivel nacional, proyectos cooperativos, etc., con los siguientes objetivos:

- I Proteger y conservar las diversas manifestaciones culturales ejecutadas en los distintos períodos históricos de nuestro desarrollo.
- I Fomentar la valorización de todos los monumentos nacionales a efecto de evitar su degradación o desaparición.
- I Fomentar la concientización para la protección del Patrimonio Nacional en todas las regiones y comunidades del interior del país.
- I Establecer y difundir programas didácticos, que permitan identificar la diversidad de manifestaciones culturales, para objetivar su preservación a futuras generaciones en forma alienable.
- I Realizar intervenciones diversas en sitios y centro históricos, así como monumentos aislados del patrimonio cultural inmueble.

¹⁵⁶ I.D.A.E.H. Anuario 1990.

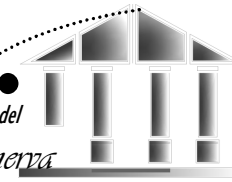

ANEXO No.3 DECRETO NÚMERO 179. DIVISIÓN DE LAS VERAPACES¹⁵⁷

DECRETO NUMERO 179

J. RUFINO BARRIOS, Jeneral de Division y Presidente de la República de Guatemala,

CONSIDERANDO:

Que la estension y crecido número de habitantes de Verapaz y el incremento que en los últimos años ha tomado allí la agricultura dificultan el réjimen gubernativo de ese importante Departamento por medio de una sola Jefatura política;

Que no obstante el haberse establecido una Sub-Jefatura en la Alta Verapaz, subsisten los inconvenientes aludidos, por lo que á fin de hacer mas eficaz la accion administrativa, es oportuno proceder á la division de aquel Departamento,

DECRETA:

Artículo 1.º- Se divide el territorio que hoy comprende Verapaz en dos Departamentos que se distinguirán respectivamente con los nombres de Alta y de Baja Verapaz.

Artículo 2.º- La jurisdiccion de la Alta Verapaz, comprenderá los pueblos que han pertenecido á la Sub-Jefatura política de este nombre y á la Baja Verapaz corresponderán los restantes del Departamento dividido.

Dado en el Palacio Nacional de Guatemala, á cuatro de Mayo de mil ochocientos setenta y siete.

J. Rufino Barrios.

El Secretario de Estado en los Despachos de
Gobernacion, Justicia y Negocios Eclesiásticos,
J. Barberena.

Y por disposicion del Señor Jeneral Presidente se imprime y publica. Guatemala, 4 de Mayo de 1877.-Barberena.

ANEXO No.4 DECRETO NÚMERO 573. APERTURA DE ESTABLECIMIENTOS EDUCATIVOS¹⁵⁸

“Palacio Nacional”

Guatemala, 11 de febrero de 1898

Decreto número 573

Manuel Estrada Cabrera. Primer designado a la Presidencia de la República y en ejercicio del Poder Ejecutivo.

Considerando

Que la instruccion pública es base de las instituciones libres y del engrandecimiento de las naciones:

Por tanto

En uso de las facultades concedidas en el Decreto 4 emitido por la Asamblea Nacional Constituyente el 30 de agosto último; en concejo de ministros.

Decreta:

Artículo 1. El día diez y ocho del presente mes se abrirán todos los establecimientos públicos de enseñanza.

Artículo 2. Antes de la fecha indicada se hará el nombramiento de las personas que deben desempeñar en cada ramo.

Artículo 3. Queda derogado el decreto 546 del 9 de diciembre último, así como también el acuerdo de la propia fecha respecto a la organizacion del personal de los establecimientos de enseñanza, en lo que se opone el presente decreto.

F. Manuel Estrada

¹⁵⁷ Antropología e historia de Guatemala. Tomo I vol.2 Dirección General del Patrimonio Cultural y natural.

¹⁵⁸ Arriola Miaren, Cristóbal Mardoqueo. Historia de las escuelas prácticas durante el gobierno de Manuel Estrada Cabrera.

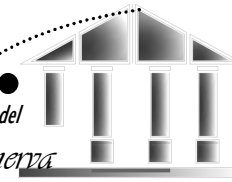

ANEXO No.5 RESEÑA DE LA BIOGRAFÍA DEL PRESIDENTE MANUEL ESTRADA CABRERA¹⁵⁹



Manuel Estrada Cabrera nació en Quetzaltenango el 21 de noviembre de 1,857, hijo de Raymundo Estrada y Joaquina Cabrera. Sería hasta 1,877, año en que la Universidad de Occidente abrió sus puertas, cuando Estrada Cabrera pudo ingresar y ser uno de los primeros estudiantes egresados de la Facultad de Derecho. Dio inicio a su carrera política al ser nombrado jefe político provisional del departamento de Retalhuleu en 1,882, durante el gobierno de Barrios.

Siendo nombrado primer Designado por el decreto 360 del 24 de abril, sitio que lo volvía el sucesor directo del presidente de la república, tras la muerte violenta del general don José María Reyna Barrios, inició su período presidencial el 15 de marzo de 1,898 y duraría por 22 años hasta 1,920, cuando fue derrocado por los

movimientos populares auspiciados por el llamado partido Unionista.

ANEXO No.6 ENCUESTA PRESENTADA A LOS HABITANTES DEL BARRIO EL CALVARIO¹⁶⁰

1. ¿Qué idioma habla o práctica ?
2. ¿Qué religión practica ?
3. ¿Es propietaria del terreno o alquila la propiedad ?
4. ¿Cómo obtuvo el terreno ?
5. ¿En qué fecha inició la construcción de su vivienda ?
6. ¿Qué materiales se emplearon en su construcción ?
7. ¿Qué atractivos o lugares dentro del Barrio el Calvario visita más ?
8. ¿Cuáles lugares cree que necesitan más trabajo ?
9. ¿Con qué servicios cuentan ?
Agua Electricidad Drenaje
10. ¿Qué significa o representa el Templo Minerva para usted ?
11. ¿Tiene alguna información sobre el origen de este Templo ?
 - 1. Año
 - 2. ¿Quién estuvo a cargo de la construcción?
 - 3. ¿Quién ocupaba la alcaldía?
 - 4. ¿Cómo se encontraba el entorno al Templo?
 - 5. ¿Ha sido testigo de alguna remodelación del Templo?
 - 6. ¿Qué actividades se llevaban a cabo en él y cada cuánto tiempo?
 - 7. ¿Tiene fotografías del templo o de las actividades que se realizaban en él?
12. ¿Qué problemas cree que se dan dentro del barrio ?
13. ¿Qué función tiene el templo actualmente ?
14. ¿Conoce alguna anécdota de la creación del barrio?

¹⁵⁹ Catherine, Rendón. Minerva y la Palma . El enigma de don Manuel.

¹⁶⁰ Elaboración propia



ANEXO No.7 TERMINOLOGÍA DE LOS COMPONENTES DE LOS ESTILOS CLÁSICOS GRIEGOS

Los términos subrayados son componentes del Templo Minerva de Salamá.

ESTILÓBATO. Macizo corrido en el que se apoya una columnata más exterior de un templo clásico. Se denomina así al escalón superior.

ESTEREÓBATOS. Plataforma maciza de albañilería que sobresale del terreno y sirve de basa de un edificio, especialmente la que forma el suelo y la subestructura de un templo clásico. También: podio. Se denomina así a los dos escalones inferiores.

COLUMNA. En la arquitectura clásica, pie derecho cilíndrico compuesto de un capitel, un fuste y, por lo general, una basa. Puede ser monolítico o estar formado por piedras cilíndricas del diámetro del fuste.

BASA. Parte inferior de una columna, pilar o pilastra, por lo general tratada distintamente con varias molduras, y considerada una unidad arquitectónica.

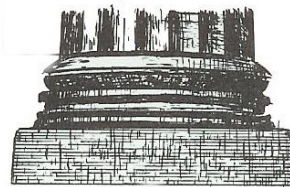

FOTOGRAFIA 38
Detalle de basa del orden Jónico
Fotografía por: Enciclopedia
Autodidáctica Océano.

FOTOGRAFIA 39
Detalle de un capitel Jónico
Fotografía por: Enciclopedia
Autodidáctica Océano.



FUSTE. Parte central de una columna o pilar comprendida entre el capitel y la basa.

ESTRIADO. En el fuste de una columna clásica, motivo decorativo que consiste en una serie de acanaladuras largas, redondeadas y paralelas entre sí.

ESTRÍA. Acanaladura o ranura redondeada.

CAPITEL. Coronamiento del fuste de una columna, pilar o pilastra tratado distintamente con varias molduras y que recibe el peso del entablamento.

ABACO. Parte en forma de tablero que forma el remate superior de un capitel dórico; liso en el estilo dórico, y moldeada con adornos en otros estilos.

EQUINO. Moldura oval prominente que sostiene el ábaco de un capitel dórico o toscano.

COLLARINO. En un capitel o en un fuste de columna, banda, moldura o filete circular perimetral.

VOLUTAS. Adorno desarrollado en forma de espiral, principalmente en los capiteles de los órdenes jónico, corintio y compuesto.

HOJAS DE ACANTO. Adorno de arquitectura usado principalmente en el capitel corintio y que es una estilización de las hojas del acanto, una planta mediterránea de hojas largas, rizadas y espinosas.

ENTABLAMENTO. En la arquitectura griega y romana era el conjunto de molduras que forman la parte horizontal superior de un edificio. Parte superior de coronamiento de un orden clásico que se apoya sobre las columnas y que, normalmente, está compuesta de cornisa, friso y arquitrabe.

ARQUITRABE. Parte inferior de un entablamento clásico, que soporta el friso y descansa sobre los capiteles de las columnas.

FRISO. Parte de un entablamento clásico entre la cornisa y el arquitrabe, en forma de faja horizontal, a menudo decorada con esculturas y bajorrelieves.

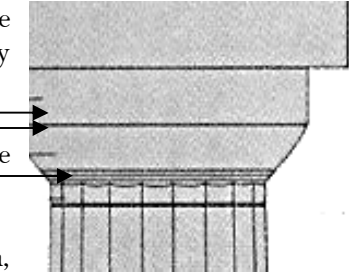

FOTOGRAFIA 40
Detalle del Capitel Dórico
Fotografía por: El Mundo del
Arte.Océano

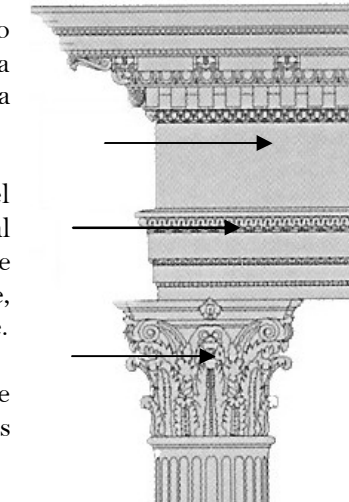

FOTOGRAFIA 41
Detalle de Hojas de Acanto, Arquitrabe, y Friso del orden Corintio
Fotografía por: El Mundo del
Arte.Océano

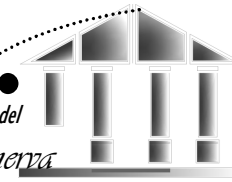

TRIGLIFOS. Adorno del friso dórico en forma de rectángulo saliente y surcado por canales verticales, o gligos, y dos biseles, o hemiglifos, a los lados.

FOTOGRAFIA 42

Detalle de los espacios para los triglifos
Fotografía por: Enciclopedia
Autodidáctica Océano.

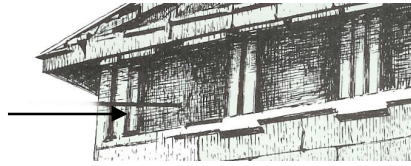

METOPAS. Espacio que media entre dos triglifos en el friso dórico.

FOTOGRAFIA 43

Detalle de Metopa
Fotografía publicada en Internet:
www.Partenon.htm



CORNISA. Parte superior de un entablamento clásico, formada por el cimacio, el goterón y la moldura de lecho. Coronamiento compuesto de molduras o cuerpo voladizo con molduras que sirve de remate a otro.

Las partes que componen una cornisa son:

EL CIMACIO. Elemento de coronación de una cornisa clásica constituido por una moldura en forma de S. También llamado **gola**.

GOTERÓN. Parte encuadrada saliente de una cornisa clásica; reposa sobre la moldura de lecho y está rematada por el goterón.

MOLDURA DE LECHO. Moldura o grupo de molduras situada inmediatamente debajo del goterón de una cornisa. También llamada **moldura de cornisa**.

TIMPANO. Espacio triangular que queda entre las cornisas de un frontón, a menudo rehundido y decorado con esculturas.

FOTOGRAFIA 44

Detalle del Timpano y del Frontón
Fotografía por: Enciclopedia Autodidáctica
Océano.

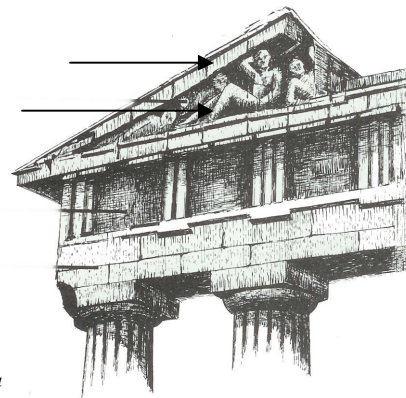

FRONTÓN. Remate, generalmente, triangular, de una fachada o un pórtico.

INTERCOLUMNIO. Espacio que media en un edificio entre columna y columna y, más concretamente, espacio libre que queda entre las partes bajas de los fustes, medido en diámetros. También recibe este nombre un sistema de separar las columnas en una columnata basado en esa medida.

DOS AGUAS. Tejado a dos vertientes. Era el más utilizado en los templos griegos.

Las Fuentes utilizadas para la elaboración de esta terminología son:

Diccionario Visual de Arquitectura. Francis D.K. Ching.

Vocabulario Arquitectónico Ilustrado. Secretaría de Asentamientos humanos y obras públicas. México, 1980.

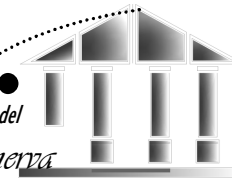

ANEXO No.8 CRITERIOS DE EVALUACIÓN DE LAS COMISIONES DE SELECCIÓN DE PROYECTOS DE ADESCA

PRESERVACIÓN DEL PATRIMONIO CULTURAL.

1. La comisión entiende como Patrimonio Cultural de la nación lo estipulado en el Decreto Número 26-97 y reformado por el decreto 81-98. Ley para la protección del Patrimonio Cultural de la Nación, del Congreso de la República. Basados en la misma se atenderá a:
 - a. Las comunidades que soliciten el apoyo de ADESCA par la conservación de su Patrimonio Cultural.
 - b. Las personas individuales especializadas
 - c. Las personas individuales no especializadas que por su propia naturaleza y función están involucrados en el Patrimonio Cultural.
 - d. Estar ubicado en el área departamental excluyéndose la metrópoli.
2. La limitada capacidad financiera de la comisión dará prioridad a los proyectos presentados que tengan los siguientes criterios o parámetros:
 - a. Criterios para aprobar:
 - b. Cumplir con los requisitos de ingreso de solicitud formulados por ADESCA
 - c. Decisión de privilegiar la Conservación del Patrimonio Cultural.
 - d. Proyección comunitaria del proyecto, por la categoría de valor del patrimonio cultural algunos proyectos son evaluados priorizando beneficio nacional y no solo local o comunitario.
 - e. El proyecto en términos de la inversión a realizar, debe privilegiar los aspectos relacionados con la conservación material o física del Patrimonio Cultural.
 - f. Consideración de la calidad de los objetivos, justificación, planteamiento y presupuesto del proyecto.
 - g. Las entidades o personas solicitantes de un proyecto os u equipo de apoyo no deben participar en más de uno de los proyectos simultáneamente.
 - h. El presupuesto desglosado de proyecto debe estar destinado a cumplir con los objetivos planteados en la solicitud.
 - i. Por la calidad de ciertas propuestas se sugerirá la reformulación de proyectos para ser presentado nuevamente a ADESCA.
 - j. Cumplir con el mandato de la Constitución de la República.
 - k. Tomar en cuenta el perfil de los antecedentes profesionales de los ponentes del proyecto.
 - l. Priorizar de urgencia las intervenciones donde el patrimonio cultural corra riesgo de deterioro.

ANEXO No.9 CERTIFICACIÓN No. 145-2005/HP. INSCRIPCIÓN DEL TEMPLO MINERVA DE SALAMÁ COMO MONUMENTO HISTÓRICO DE LA REPÚBLICA DE GUATEMALA.

	MINISTERIO DE CULTURA Y DEPORTES DIRECCIÓN GENERAL DEL PATRIMONIO CULTURAL Y NATURAL REGISTRO DE BIENES CULTURALES	
Exconvento de Sto. Domingo 12 Av. 11-11, Zona 1	GUATEMALA, C. A.	Teléfonos: 22325571, 22325948, 22531570, 22205899.

CERTIFICACIÓN No. 145-2005/HP

El Infrascrito Auxiliar de la Sección Hispánica y Republicana, del Registro de Bienes Culturales, de la Dirección General del Patrimonio Cultural y Natural, del Ministerio de Cultura y Deportes, CERTIFICA: Haber tenido a la vista la "Nómina de Monumentos Históricos de la Republica de Guatemala", en cuya página No. 8 se encuentran inscritos los monumentos declarados del departamento de Baja Verapaz, en el municipio de Salamá, donde aparece en el apartado *otros monumentos*: 1 Templo de Minerva. Dicho inmueble está protegido por el Decreto Legislativo 26-97 "Ley Para La Protección del Patrimonio Cultural de la Nación", y sus Reformas contenidas en el Decreto Legislativo 81-98, y por la Constitución Política de la República de Guatemala, en los artículos 59 y 60. -----
Y para los usos que al interesado convenga, se extiende la presente CERTIFICACIÓN, en una hoja de papel membretado de la Institución, en la Nueva Guatemala de la Asunción, a los dos días del mes de agosto, del año dos mil cinco. -----

Rodolfo A. Leiva S.
Auxiliar de la Sección
Hispánica y Republicana



Luis Fernando Paniagua Armas
JEFE DE
REGISTRO DE
BIENES CULTURALES

Vo.Bo 
cc. archivo

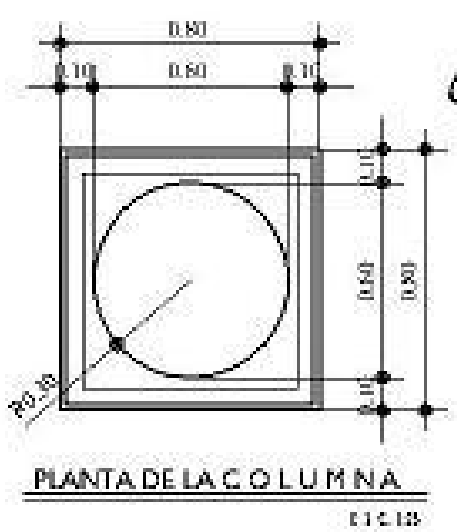

PLANTA DE LA COLUMNA
ESC. 1/20

Columna

Frontal

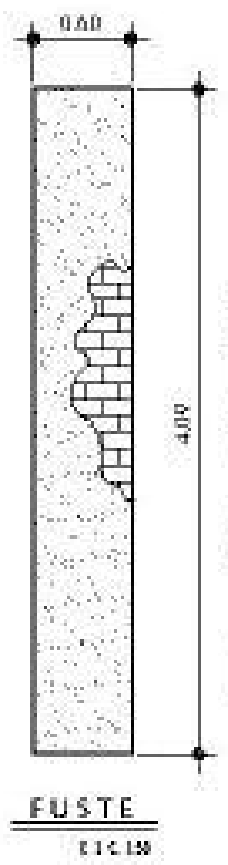

FUSTE
ESC. 1/20

2. FUSTE

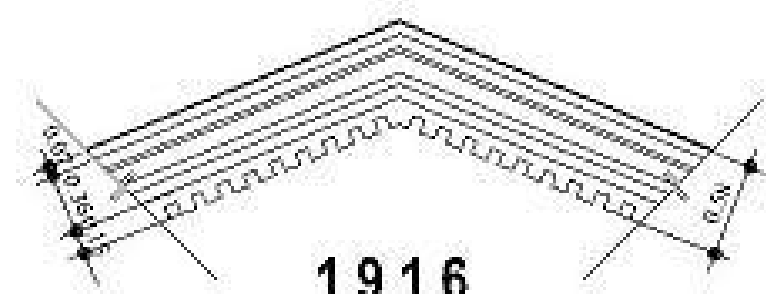

DETALLE DE CORNISA INCLINADA
ESC. 1/20

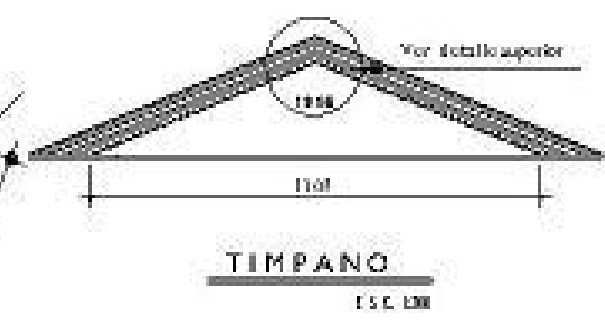

TIMPANO
ESC. 1/20

BASE

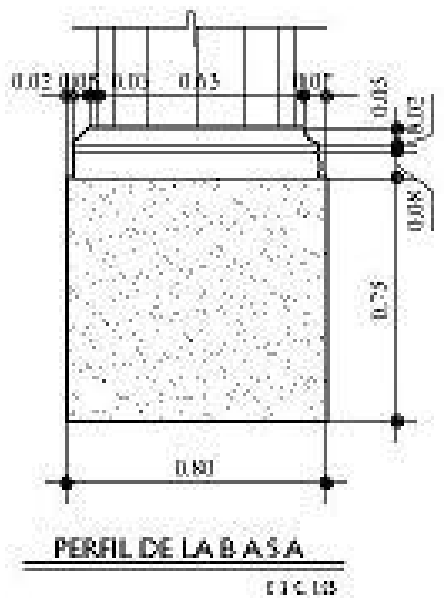

PERFIL DE LA BASE
ESC. 1/20

1. BASE

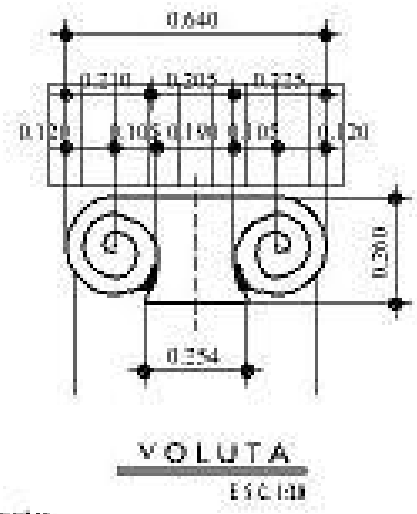

VOLUTA
ESC. 1/20

3. CAPITEL

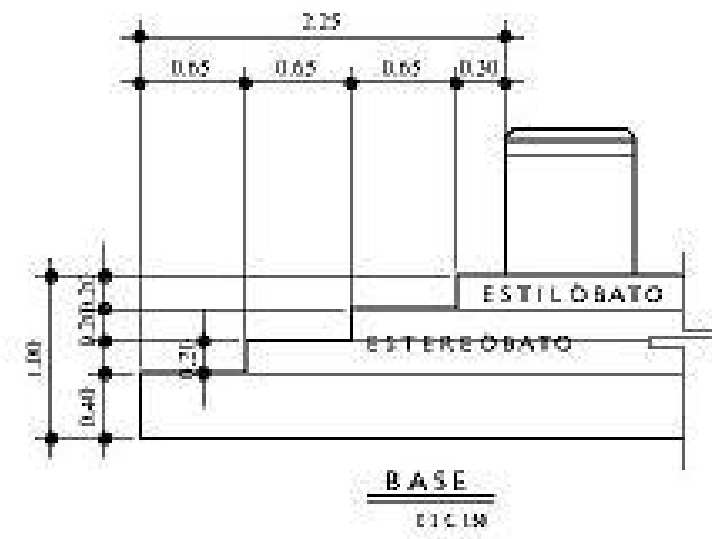

BASE
ESC. 1/20

NOTA:
Para una mejor comprensión de estos elementos ver la página de terminología de los componentes en los catálogos de principios.



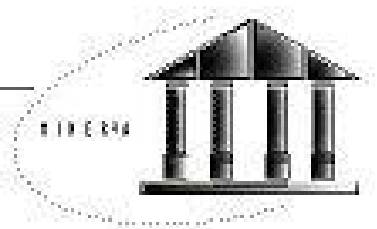

Entablamento



DETALLE DEL ENTABLAMENTO
ESC. 1/80

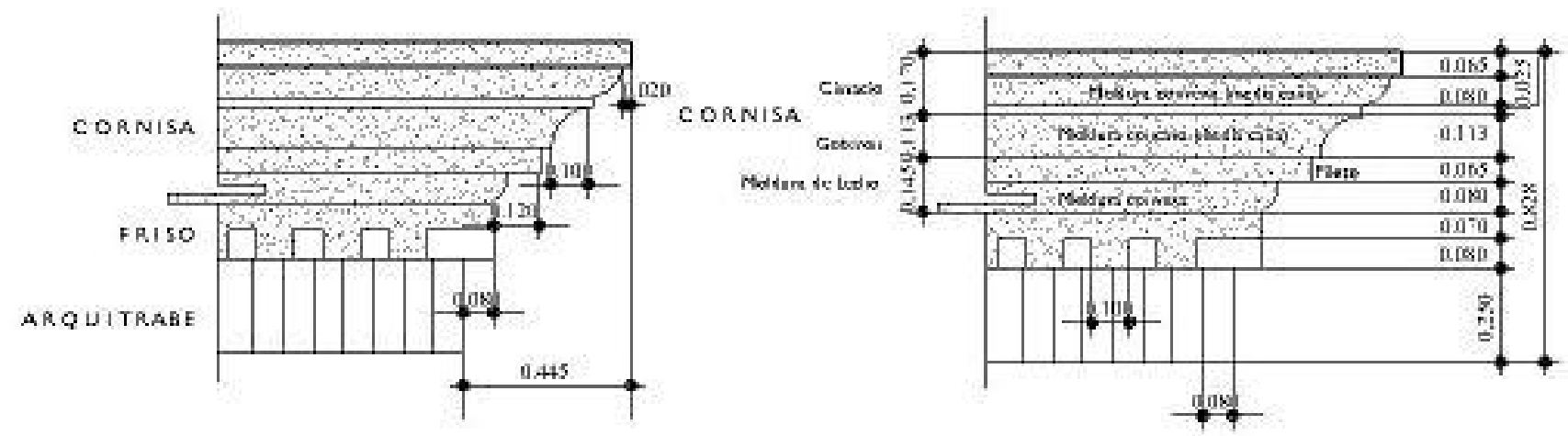

ENTABLAMENTO
ESC. 1/80

NOTA
Para una mejor comprensión de estos elementos con la página correspondiente de los respaldos en los detalles de los pillos.



<p>UNIVERSIDAD EXALBS DE GUATEMALA Facultad de Arquitectura</p> <p>14.11.2024 11:22 AM, 2024 Y 12:14 Tercera edición actualizada</p>	<p>CONTENIDO: Descripción gráfica de los detalles del Templo Minerva de Sibaná.</p> <p>FUENTE: ELABORACIÓN PROPIA.</p>	<p>TÍTULO: CONOCIMIENTO DEL OBJETO ARQUITECTÓNICO / ANEXO NO. 10</p> <p>ESCALA: INDICADA En PAGINA:</p>	<p>Elaboración y Decora del <i>Templo Minerva</i> y Realización de su base histórica</p>
--	--	--	--

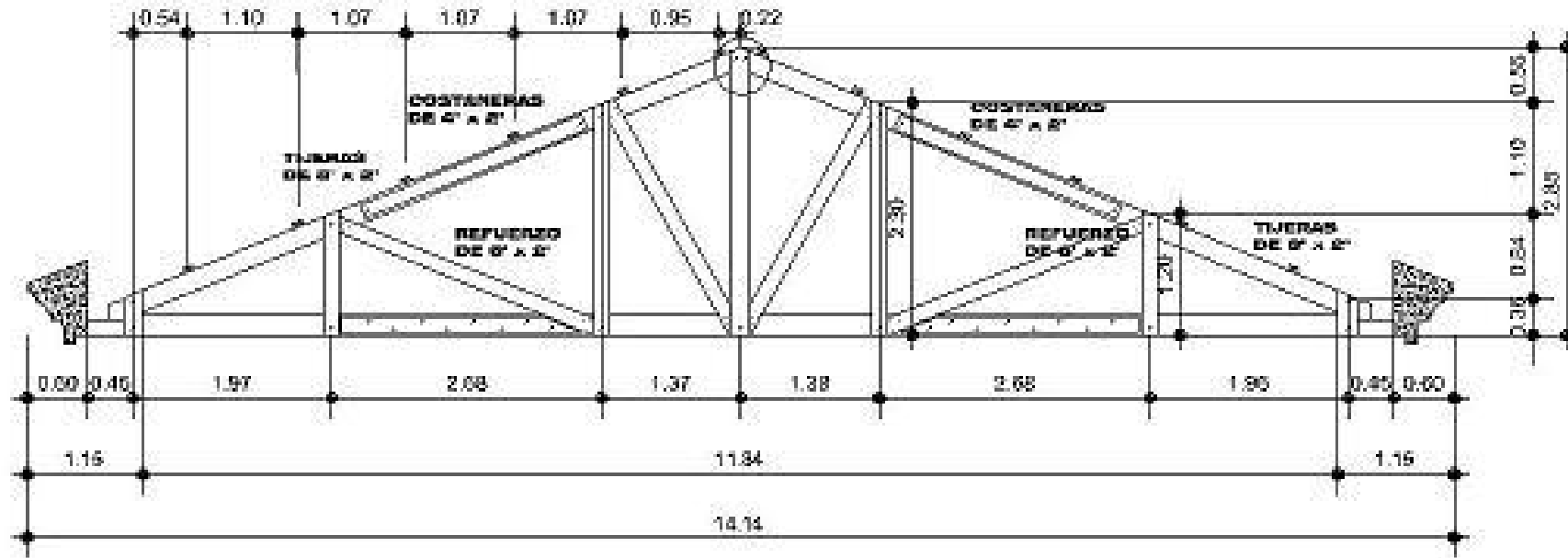
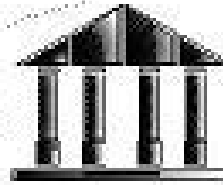

UNIVERSIDAD CALLOS DE GUATEMALA
Escuela de Arquitectura

ESTADIM 1006 - 1988, 1989 Y 1996.
Tercer Año de la Carrera

CONTENIDO:

Descripción gráfica de los detalles del
Templo Mayor de Sibá

FECHA:

ELABORACIÓN PROPIA

TÍTULO:

CONOCIMIENTO DEL OBJETO
ARQUITECTÓNICO ANEXO NO. 10

ESCALA: INDICADA

HOJA: ÚNICA

Revisión y Descripción del
Templo Mayor
y elaboración de su línea técnica

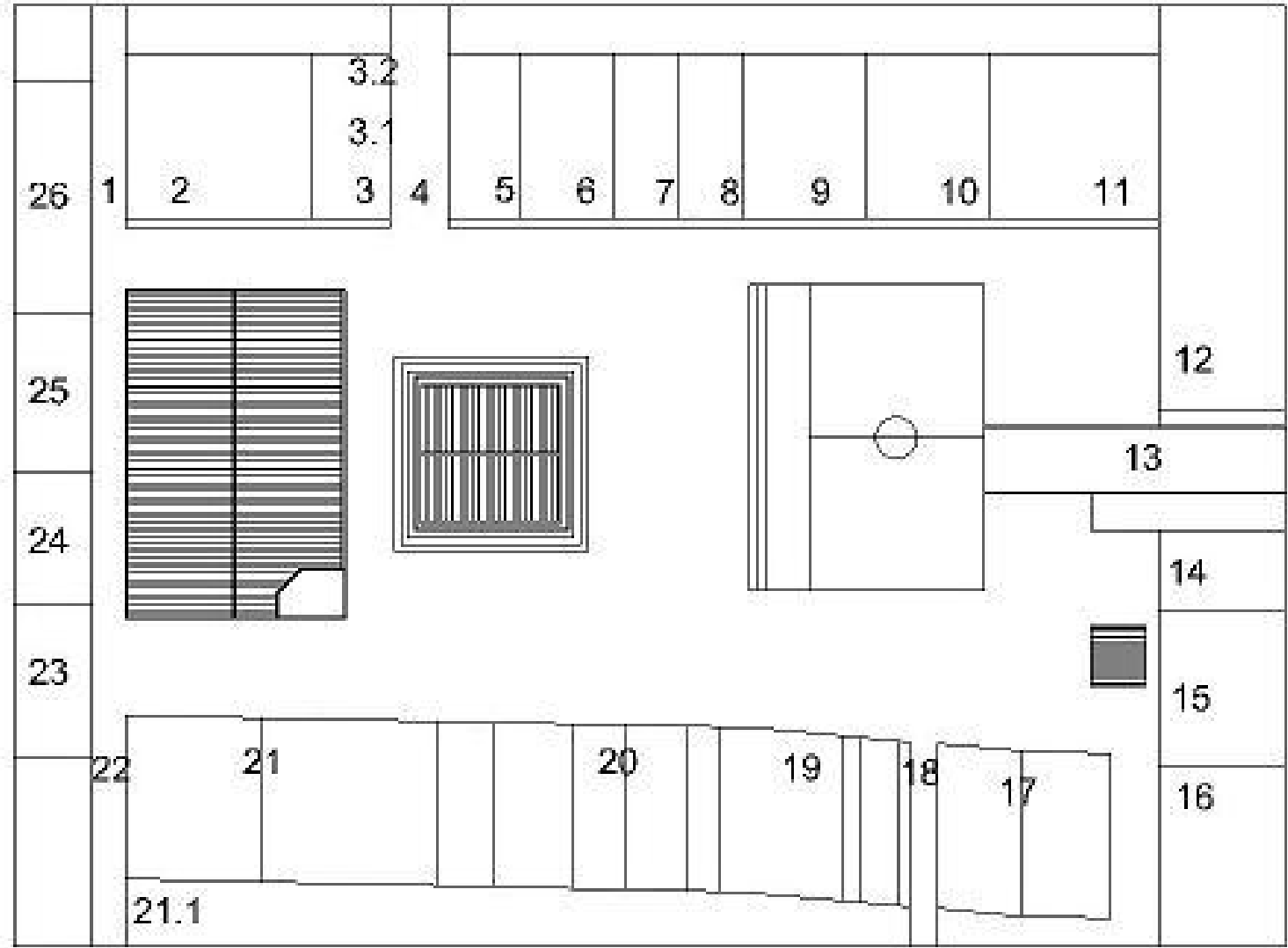
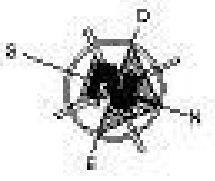
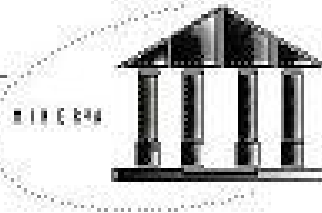

REFERENCIA

- 1. Prop. Municipal
- 2. Manuel de Jesús Rodríguez
- 3. " " "
- 3.1. Carlos Chui
- 3.2. Gerardo Terzi
- 4. Prop. Municipal
- 5. Francisco Alberto Ortiz
- 6. " " "
- 7. Pedro Chacón Mejía
- 8. Olga Soberanis
- 9. Víctor Manuel Rojas
- 10. Gregoria López
- 11. Abel Carrera Vázquez
- 12. Iglesia Monte Sini
- 13. Prop. Municipal
- 14. Margarita López
- 15. José Baluzar Franco
- 16. Juana Véliz
- 17. -----
- 18. Prop. Municipal
- 19. Sonia Floridama Reyes
- 20. " " "
- 20.1. Kelvin Ediberto de la Cruz
- 21. Prop. Municipal
- 22. José Moisés Hernández
- 23. René Darío Mendoza Ordoz
- 24. Darío Colacho
- 25. Alfonso Colacho

UNIVERSIDAD SAN CARLOS DE GUATEMALA
Facultad de Arquitectura

CALLE 9-1000A - 1. 23. 2493, 2303 y 1943.
Teléfono: 2332-2343

CONTENIDO:

INDICACIÓN DE PROPIETARIOS

FUENTE:

OFICIALES DE CATASTRO, OFICINA MUNICIPAL DE PLANIFICACIÓN

TÍTULO:

ANEXOS

ESCALA: 1:650

Nº PAGINA: 104

Reservados y Conservados del
Templo Minerva
y Reservas de su terreno lindero



IMPRIMASE



Arq. Carlos Enrique Vallabrosa Cervantes

ALICIANO



Norma Elizabeth Gómez Castañeda

SUBSISTANTE



Arq. Gustavo Mayén

ASIGNOR

