



USAC
TRICENTENARIA
Universidad de San Carlos de Guatemala



Universidad de San Carlos de Guatemala
Facultad de Arquitectura
Escuela de Diseño Gráfico

**Diseño editorial de libro integrado
para la enseñanza de: destrezas del aprendizaje,
comunicación y lenguaje, medio social y natural,
material de apoyo a la Escuela Oficial Rural
Mixta Villa Hermosa II**



Proyecto desarrollado por:
Diana Paola Milián Bosque

para optar al título de
**Licenciada en Diseño Gráfico egresada de la Facultad
de Arquitectura de la Universidad de San Carlos**

Guatemala, enero 2015



USAC
TRICENTENARIA
Universidad de San Carlos de Guatemala



Facultad de
Arquitectura
Universidad de San Carlos de Guatemala

Universidad de San Carlos de Guatemala
Facultad de Arquitectura
Escuela de Diseño Gráfico

**Diseño editorial de libro integrado
para la enseñanza de: destrezas del aprendizaje,
comunicación y lenguaje, medio social y natural,
material de apoyo a la Escuela Oficial Rural
Mixta Villa Hermosa II**

Proyecto desarrollado por:

Diana Paola Milián Bosque

para optar al título de

**Licenciada en Diseño Gráfico egresada de la Facultad
de Arquitectura de la Universidad de San Carlos**

Guatemala, enero 2015

“El autor es responsable de las doctrinas sustentadas, originalidad y contenido del Proyecto de Graduación, eximiendo de cualquier responsabilidad a la Facultad de Arquitectura de la Universidad de San Carlos”

Nómina de autoridades

Arq. Carlos Enrique Valladares Cerezo	Decano
Arq. Gloria Ruth Lara Cordón de Corea	Vocal I
Arq. Edgar Armando López Pazos	Vocal II
Arq. Marco Vinicio Barrios Contreras	Vocal III
Tec. D.G. Wilian Josué Pérez Sazo	Vocal IV
Br. Carlos Alfredo Guzmán Lechuga	Vocal V
Arq. Alejandro Muñoz Calderón	Secretario

Tribunal examinador

Arq. Carlos Enrique Valladares Cerezo

Arq. Alejandro Muñoz Calderón

Lic. Marco Antonio Morales Tomas

Licda. Miriam Isabel Meléndez Sandoval

Lic. José Francisco Chang Meneses

Agradecimientos

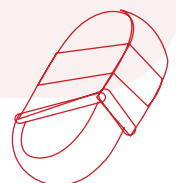
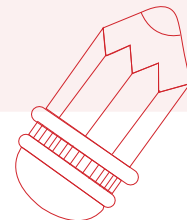
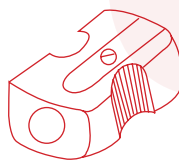
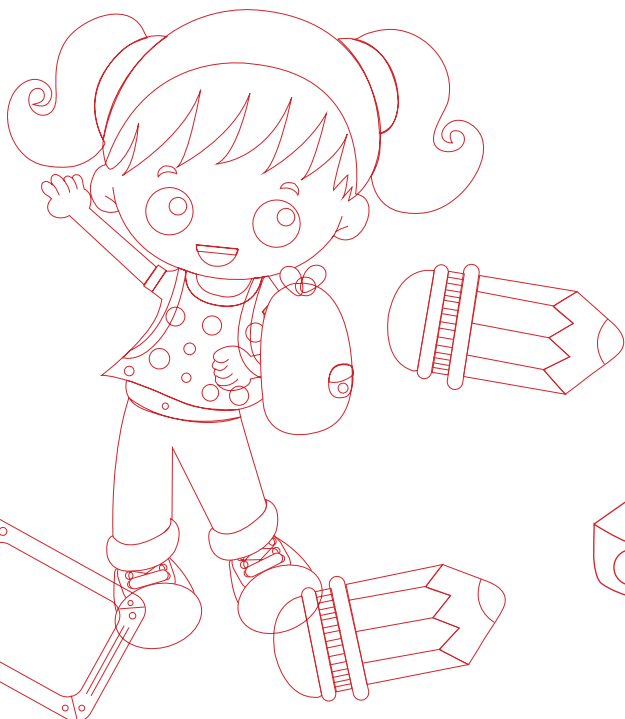
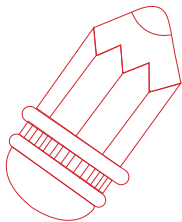

A Dios

Por protegerme siempre y permitirme terminar esta etapa de mi vida.

A mi padre

Por sus sacrificios y esfuerzos, pero sobretodo por creer en mí y enseñarme que siempre debo dar lo mejor de mí.

A mi madre

Por sus grandes cuidados y por preocuparse por mí en todo momento.

A mis hermanos

Por hacerme compañía en los días buenos y malos.

A mi novio

Por apoyarme incondicionalmente y darme ánimos cuando más lo necesito.

A mis catedráticos

Por sus grandes enseñanzas y lecciones de vida.

A la Escuela de Diseño Gráfico

Por permitirme estudiar y graduarme de una carrera que me apasiona.

A la Escuela Oficial Rural Mixta Villa Hermosa II

Por abrirme las puertas y recibirme con una cálida bienvenida para realizar las prácticas.

Dedicatoria

A todas las personas que con su ánimo me transmitieron alegría y me motivaron a seguir adelante para que mis metas se cumplieran...

Índice

Índice.....	9	Asociaciones forzadas.....	54
Presentación.....	11	Figuras retóricas.....	56
Capítulo I Introducción.....	13	Concepto creativo final.....	57
Antecedentes.....	15	Propuesta de códigos visuales.....	58
Identificación del problema.....	16	Código tipográfico.....	58
Justificación.....	17	Código cromático.....	59
Delimitación del problema.....	17	Línea gráfica.....	59
Trascendencia del proyecto.....	18	Código formato.....	59
Incidencia del diseño gráfico.....	19	Código lingüístico.....	60
Factibilidad del proyecto.....	19	Código icónico visual.....	60
Objetivos del proyecto.....	20	Capítulo IV Planeación operativa.....	61
Objetivo general.....	21	Flujograma del proceso.....	63
Objetivos específicos de comunicación visual.....	21	Cronograma de trabajo.....	71
Objetivos específicos de diseño gráfico editorial.....	22	Capítulo V Marco teórico.....	75
Capítulo II Perfiles.....	23	Relevancia social del contenido a comunicar.....	77
Perfil de la organización y servicios que brinda.....	25	Funcionalidad, ventajas, desventajas de la pieza a diseñar.....	79
Características del sector social.....	25	Incidencia del diseño gráfico.....	81
Salud.....	26	Capítulo VI Proceso de producción gráfica y validación.....	83
Morbilidad y mortalidad.....	26	Nivel 1 de visualización.....	85
Seguridad alimentaria y nutricional.....	27	Bocetaje a lápiz.....	86
Educación.....	28	Resultado final del nivel 1.....	97
Seguridad.....	29	Nivel 2 de visualización.....	100
Vivienda.....	29	Digitalización.....	101
Historial de la institución.....	30	Encuesta a profesionales.....	107
Filosofía.....	32	Conclusiones y toma de decisiones.....	108
Objetivos de la institución.....	33	Nivel 3 de visualización.....	110
Valores de la institución.....	34	Digitalización.....	111
Programas.....	35	Grupo focal.....	117
Políticas.....	36	Conclusiones y toma de decisiones.....	118
Población meta.....	37	Descripción y fundamentación de la propuesta gráfica final.....	121
Identidad y cultura visual.....	38	Propuesta gráfica final.....	124
Grupo objetivo.....	39	Capítulo VII Lecciones aprendidas.....	129
Características sociodemográficas.....	39	Capítulo VIII Conclusiones.....	135
Características socioeconómicas.....	40	Capítulo IX Recomendaciones.....	139
Características psicográficas principales.....	41	Fuentes consultadas.....	143
Desarrollo cognitivo.....	41	Glosario.....	149
Desarrollo motor psico-afectivo.....	42	Anexos.....	153
Características psicográficas principales.....	43		
Estrategias para fomentar el desarrollo.....	43		
Relación entre el grupo objetivo con la institución.....	44		
Capítulo III Definición creativa.....	45		
Descripción de la estrategia de aplicación.....	47		
Concepto creativo de diseño.....	49		
Lluvia de ideas.....	50		
Volcado visual de datos.....	52		

Presentación

La educación es un derecho humano reconocido que constituye una de las bases de la sociedad para desarrollar el progreso y se encuentra en la cúspide de la pirámide de obligaciones que los padres deben cubrir.

Durante la niñez temprana que va desde los 3 a los 5 años de edad es muy importante preparar a los niños (as) para ir formando conocimientos y valores en ellos que les sean útiles y los capaciten para un mejor futuro; de esta manera aprovechar así que el infante se encuentra en sus primeros pasos e inicia en el mundo del conocimiento para proveerle de herramientas útiles que fortalezcan su desarrollo intelectual, físico, emocional y motor.

Actualmente para los padres de familia es muy difícil conseguir los medios que les permitan sostener totalmente los gastos destinados a la educación de sus hijos. La mayoría apenas logra cubrir parcialmente los gastos, por lo que en cuánto a educación se refiere prefieren no arriesgarse y tomar la decisión de apuntar a sus hijos en escuelas oficiales aledañas a su hogar.

Por lo tanto la idea de costear una educación de calidad que pueda preparar a sus hijos en su desarrollo integral es un deseo bastante alejado de la realidad.

En la escuela “Oficial Rural Mixta Villa Hermosa II”, ubicada en el sector 1, Manzana G, Villa Hermosa II; en el área de Preprimaria los recursos son muy limitados y a veces hasta nulos; los niños (as) no poseen un material de refuerzo en el que puedan practicar los conocimientos adquiridos en el salón, lo que se reduce únicamente al material que provee el gobierno, el cual en la mayoría de los casos no es suficiente y no se da a basto para que la educación sea eficaz y significativa.

“El diseñador gráfico con los conocimientos y habilidades adquiridas en su formación puede auxiliar a dichos procesos educativos que necesitan de toda la atención”, ya que este puede proponer soluciones gráficas creativas que sean viables para cubrir estas necesidades específicas de comunicación que están afectando el proceso de enseñanza-aprendizaje de la institución.

Por esa razón se realiza el diseño y creación de un libro integrado de las principales áreas del nivel Preprimario: destrezas de aprendizaje, comunicación y lenguaje, medio social y natural para que a través de esta pieza gráfica se logre cubrir y reforzar las deficiencias de la institución en cuanto a insumos y material de refuerzo, para que provea tanto al alumno, maestro y al padre de familia de una herramienta funcional que desarrolle destrezas y habilidades básicas que ayuden al fortalecimiento del desarrollo del niño (a) de edad preescolar.

En este informe se detalla la metodología que se utilizó para desarrollar el libro integrado, iniciando con los pasos que se siguieron para identificar el problema, los objetivos del proyecto, el

perfil de la institución, el estudio del grupo objetivo, la conceptualización y la fase gráfica que incluye todo el proceso de bocetaje, digitalización y validación de la producción gráfica con expertos en diseño gráfico y el respectivo grupo objetivo.

Todo esto con el afán de presentar al final una pieza funcional lo suficientemente estudiada, limpia y perfectamente evaluada para su uso posterior.



CAPÍTULO

Introducción

En este capítulo se detalla información acerca de cómo se delimitó el problema y se plantearon los objetivos que deberán cumplirse a lo largo del trayecto para poder suplir la necesidad que afecta a la institución.

Antecedentes

“Años atrás las maestras del área de Preprimaria de la Escuela Oficial Rural Mixta Villa hermosa II, detectaron la necesidad de contar con un material adicional que les sirviera de apoyo en sus clases magistrales; ya que con el libro de texto que el Ministerio de Educación les proporcionaba no era suficiente”.

En un principio se juntaban por las tardes en las instalaciones de la escuela para poner manos a la obra y elaborar por ellas mismas las hojas de trabajo que les serían de gran ayuda a la hora de impartir los temas; luego al cabo de un tiempo lograron completar una serie de hojas de trabajo que usarían a lo largo del año. Se pedía contribución de los padres de familia para los costos de impresión del material para que cada alumno tuviera su libro; pero al cabo de un tiempo, el pedir dinero a los padres de familia se prohibió de acuerdo con las reglas que citó el Ministerio de Educación.

Actualmente la ausencia de ese material es notable, ya que ahora el maestro cuenta con menos material y para la edad en la que se encuentran los pequeños es sumamente necesario fomentar la investigación desde los primeros años de vida escolar con la finalidad de que los y las estudiantes adquieran las herramientas que les permitan ser agentes en la construcción del conocimiento científico a partir de la búsqueda y sistematización de los conocimientos propios de su comunidad y en el marco de su cultura. MINEDUC (2008)

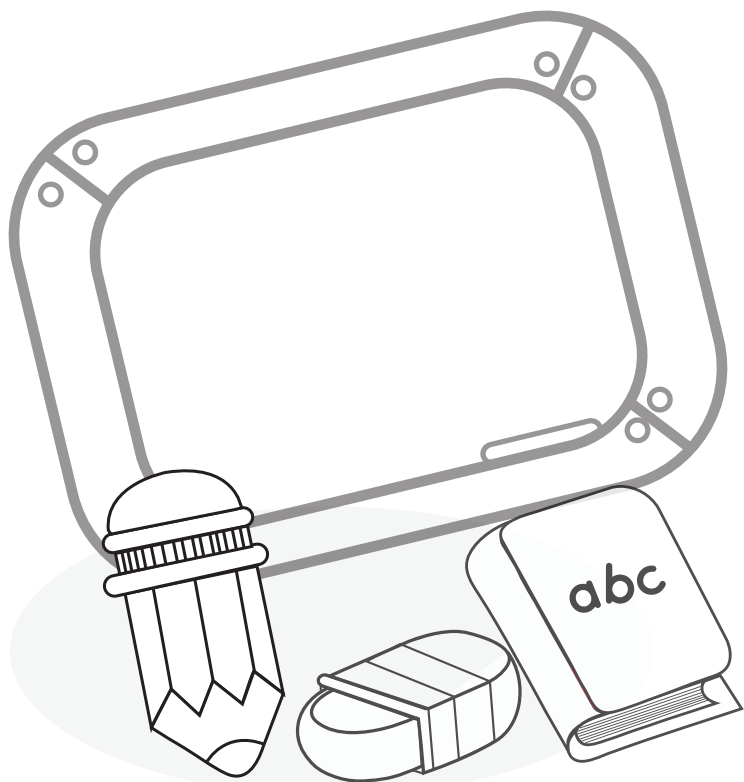

Identificación

del problema de comunicación visual de la Institución

Causas **y consecuencias**

La situación económica que viven hoy en día familias es bastante crítica, con alzas en los precios de los productos de la canasta básica y un régimen que se basa en el capitalismo y la globalización; el sobrevivir con un empleo en el que se gana el sueldo base y se debe alimentar a una familia de 4 a 5 integrantes parece imposible.

La búsqueda de la educación gratuita puede ser la solución; pero por más que se intente ofrecer una educación de calidad, esta se ve siempre la mayor parte de los casos opacada por los medios económicos que son muy escasos y en su caso nulos.

Las consecuencias que se pueden enumerar es la enseñanza parcial de los temas impartidos en el salón de clases que se limitan al material que proporciona el MINEDUC; ya que para los maestros del área de Preprimaria les es difícil asignar alguna tarea ó ejercicio extra aparte del material con el que ya cuenta porque los pequeños aún no pueden copiar del pizarrón y necesitan una guía con qué trabajar.

Actores involucrados en la solución:

Al visitar las instalaciones de la escuela los maestros del área de Preprimaria han mostrado un alto grado de interés en las soluciones que se pueden brindar a las necesidades más importantes que presentan.

El plantel está conformado por 6 maestros que han decidido participar para retomar el proyecto; ellos en sus propias palabras explican el gran avance que se podría lograr con los alumnos actualizando los contenidos de las hojas de trabajo de acuerdo con la nueva malla curricular y armar una especie de libro integrado con las áreas más importantes en preescolar: destrezas del aprendizaje, comunicación y lenguaje, medio social y natural.

Justificación

del proyecto



Delimitación **del problema**

La población directamente afectada son los alumnos y alumnas del área de Preprimaria de la Escuela Oficial Rural Mixta Villa Hermosa II, (5 secciones que en su totalidad hacen un aproximadamente 160 niños y con posibilidades de abrirse una nueva sección el próximo año por la alta demanda de estudiantes) luego los maestros que no cuentan con el material necesario en cada clase que imparten, especialmente en las asignaturas principales: destrezas de aprendizaje, comunicación y lenguaje, medio social y natural.

Indirectamente afecta a la familia de esos niños de los cuales sus hijos tienen herramientas limitadas para instruirlos a su desarrollo integral.

Trascendencia **del proyecto**

Es muy importante desarrollar este tipo de material editorial para la Escuela Oficial Rural Mixta Villa Hermosa II; ya que como diseñador gráfico se estaría facilitando las herramientas necesarias para que ellos a través del material proporcionado puedan formar conocimientos, destrezas para la vida, perspectivas, actitudes y valores; para transformar las sociedades actuales en sociedades autosostenibles. Conceptual de Calidad Educativa del MINEDUC Noviembre (2006).

Al implementar el libro de texto integrado se estarían actualizando todos los contenidos de acuerdo al Currículo Nacional Base.

Este está organizado en áreas, las que responden a la estructura del conocimiento en las diferentes etapas del desarrollo humano entre las edades de 4 a 6 años; éstas áreas a su vez, se organizan en competencias, las cuales permiten la formación integral del niño y la niña y están diseñadas de manera tal que permiten la integración transversal de los ejes, para ser usadas como el instrumento para formar en el niño y la niña su carácter, impregnado de valores y actitudes correctas considerando que el país es una nación plural y multicultural CNB MINEDUC (2008).

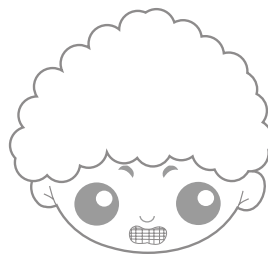

BENEFICIOS DE LOS USUARIOS CON EL PROYECTO

- Niños más motivados.
- Formación más completa en el área preescolar.
- Amplio material de refuerzo contextualizado y diseñado en las áreas: destrezas de aprendizaje, comunicación y lenguaje, medio social y natural.
- Ejercicios acordes a la malla curricular.
- Tiempo extra para el docente para interactuar con el alumno.

Incidencia

del diseño gráfico

De acuerdo con las investigaciones realizadas y la opinión de varios maestros del plantel educativo de la Escuela Oficial Rural Mixta Villa Hermosa II, se cree que de no recibir la intervención/ayuda del diseñador gráfico editorial; la opción de actualizar y rehacer el libro no se hubiera vuelto a plantear y podría no ser una opción tan viable de presentar al director técnico administrativo de la institución y padres de familia; ya que se presentarían los mismos obstáculos por los cuales se anuló previamente y realmente el material no concordaría en ninguno de los aspectos con el espacio, tiempo y tendencias que se maneja actualmente.

El material se entregaría a la escuela en forma digital (CD) e impreso como un libro integrado; si el proyecto no se realizara y no hubiera oportunidad de hacer la gestión para pedir a los padres de familia dinero para reproducir el libro, debido a las reglas que cita el Ministerio de Educación acerca de solicitar fondos económicos a padres de familia; entonces el material se podría reproducir eventualmente en copias para luego ser archivadas por cada alumno en folders con gancho, además de que los maestros tendrían copia digital de las ilustraciones que se producirían como material final.

De esta forma se resolvería la necesidad de un material de refuerzo en el área de Preprimaria; y se contribuiría a orientar a los niños y niñas las destrezas y habilidades del desarrollo de los aprendizajes tanto declarativos como procedimentales y actitudinales; y cumplir así con el porcentaje de tiempo semanal en cada área:

Destrezas de aprendizaje: 5 horas
Comunicación y lenguaje: 4 horas
Medio social y natural: 2 horas

Además que el material que se les estaría entregando sería diseñado para los niños habiendo estudiado ya su entorno, implementado una serie de ilustraciones modernas y dinámicas que aparte de que cumplan con el CNB Currículum Nacional Base, puedan motivar a los niños en edad preescolar a estudiar y prestar más atención para contribuir a su desarrollo integral.

Factibilidad

del proyecto

El proyecto refleja un tema didáctico que se puede desarrollar muy bien para el profesional que se centra en el campo del Diseño Gráfico Editorial.

La escuela ya cuenta con el contenido que desean se encuentre en los libros de texto integrados de destrezas de aprendizaje y comunicación y lenguaje, medio social y natural; además a lo largo de este tiempo los maestros se han comprometido ya a buscar las actualizaciones necesarias del contenido de acuerdo a la nueva malla curricular, para que el diseñador encargado de elaborar el proyecto pueda tener ya a su disposición la información.

Asimismo el director técnico administrativo ha manifestado bastante interés en el proyecto ya que lo considera bastante factible y útil a realizarse en el área de Preprimaria y ha autorizado las visitas a la escuela que sean necesarias en el proceso de investigación, listado de contenido y afinar detalles con los maestros autores de los libros de texto.



Objetivos

Un objetivo es el fin de un proyecto y es el medio por el cual se conduce al logro de un hecho o proyecto rigiéndose por parámetros básicos en tiempo y condiciones.

En este proyecto los objetivos constituyen uno de los puntos más importantes ya que en estos se basa el diseñador gráfico para dirigir todos sus esfuerzos hacia una misma meta o fin común.



Objetivo **general**

Diseñar material gráfico editorial educativo para las áreas: destrezas del aprendizaje, comunicación y lenguaje, medio social y natural del área de Preprimaria, dirigido a niños y niñas de la Escuela Oficial Rural Mixta Villa Hermosa II, que contribuya a mejorar el proceso de enseñanza-aprendizaje.

Objetivos específicos **de comunicación visual de la institución**

- ◆ Transferir y reforzar conocimientos acerca de las áreas principales del Currículo Nacional Base, a los niños y niñas de la Escuela Oficial Rural Mixta Villa Hermosa II para brindar una herramienta que contribuya a su formación integral antes de ingresar a la primaria.
- ◆ Proveer herramientas funcionales tanto para el alumno como para el maestro para desarrollar destrezas y habilidades básicas que ayuden al fortalecimiento del desarrollo del niño (a) de edad preescolar.
- ◆ Integrar al alumno (a) en el proceso de enseñanza aprendizaje con un material contextualizado y actualizado de acuerdo al nuevo Currículo Nacional Base para despertar el interés, motivación y estimular su deseo de aprender.

Objetivos

específicos de diseño gráfico editorial

- ◆ Elaborar un libro integrado de destrezas del aprendizaje, comunicación y lenguaje, medio social y natural para el área de Kinder, que integre los contenidos básicos de nivel Preprimario para facilitar el desarrollo de las actividades diarias en el aula.
- ◆ Realizar una serie de ilustraciones acordes al contexto del niño (a) de la Escuela Oficial Rural Mixta Villa Hermosa II, para facilitar el aprendizaje en las áreas principales del Currículo Nacional Base.

CAPÍTULO

Perfiles

En este capítulo se realizó una investigación del perfil de la institución con la cual se trabajó el Proyecto de Graduación con la finalidad de tener un conocimiento amplio del contexto dónde se desarrolla el problema para en base a ello tener un mejor estudio.

Perfil

del cliente

Características **del sector social**

Los datos que a continuación se mencionan fueron recopilados del censo realizado por la INE, Instituto Nacional de Estadística de la república de Guatemala. 2002. Plan de Desarrollo de San Miguel Petapa SEGEPLAN.

Población

111,389 habitantes, 6.9% en el área rural, 93.1% en el área urbana, 6.3% población indígena.

Crecimiento poblacional

Para el año 2015 se espera que la población sea de 188,172 habitantes, y para el 2025 se espera sea de 282,359.

Población por grupos de edad

En su mayoría la población se encuentra en el rango de 1 a 39 años de edad, hay cierto balance entre diferentes sexos, con los datos anteriores se puede percibir que es una población económicamente activa y que el desarrollo humano con las debidas herramientas puede ser mayor y mejorar notablemente con las condiciones adecuadas.

Concentración y densidad poblacional

2,758 habitantes por kilómetro cuadrado, el municipio es bastante poblado pero la mayor concentración de personas se encuentra en la cabecera del municipio y en Villa hermosa.

Población según grupo étnico

La población es en su mayoría urbana, aunque existe 6.3% de población indígena de los cuales sus pueblos son kaqchiqueles.

Condiciones de vida

El nivel de pobreza extrema es mínimo (0.79%. Pobreza general es de 12%. De acuerdo al ODM, Objetivos de Desarrollo del Milenio, ya se alcanzó la meta municipal de 3.4% en cuanto a pobreza extrema.) Plan de Desarrollo San Miguel Petapa, Guatemala (2011-2025).

Flujos Migratorios

De acuerdo con resultados de talleres realizados en el municipio de Análisis del sistema en lugares Poblados y Mapeo Participativo, se determinó que los habitantes del municipio en su mayoría migran hacia la ciudad constantemente y exclusivamente por asuntos de trabajo, como también a la cabecera municipal por los mismos motivos de trabajo y de comercio.

Salud

Es importante para un sector su estado de salud se encuentre en las mejores condiciones, ya que esto depende la calidad de vida que puedan llevar y les permita efectuar y desarrollar sus actividades en óptimas condiciones de lo contrario los pobladores tendrían restricciones o deficiencias al tratar de cumplir sus metas porque su cuerpo no se encontraría al 100%.

Si nos detenemos a pensar este es uno de los temas más importantes y relevantes que están íntimamente ligados con a la educación; por que para que alguien pueda desarrollarse en todos sus ámbitos necesita de energía y esto solamente la podrá obtener a través de una buena alimentación y chequeo regular de sus funciones biológicas.

En el municipio de San Miguel Petapa existe únicamente un centro de salud ubicado en la cabecera municipal y un puesto de salud en Villa Hermosa; si se toma en cuenta que en el municipio existen alrededor de 111,389 habitantes deberían de haber 8 centros de salud, para contrarrestar esta situación afortunadamente existen clínicas municipales ubicadas estratégicamente que ayudan a que esta deficiencia pueda ser sobrellevada.

Aunque existen algunas debilidades respecto al equipo, mobiliario y medicinas de éstas la fundación de clínicas municipales en el sector han sido de mucha ayuda para los pobladores que han logrado ver un cambio a la situación que atravesaban anteriormente.

Morbilidad y mortalidad

La morbilidad se define como la proporción de personas que enferman en un tiempo determinado.

Entre las principales causas de morbilidad que afectan a las personas en el municipio de San Miguel Petapa, se encuentran:

Causas	Efectos
Enfermedades de sistema genirourinario	375
Enfermedades del sistema respiratorio	306
Enfermedades del aparato digestivo	604
Enfermedades infecciosas y parasitarias	289
Enfermedades de la piel y del sistema subcutáneo	106
Enfermedades de la sangre	49
No clasificados	104

Principales causas de Morbilidad 2009 Municipio: San Miguel Petapa, Guatemala

En el cuadro anterior se puede observar que las enfermedades del aparato digestivo son las que más atacan a los vecinos de San Miguel Petapa; esto puede se deba principalmente a la contaminación del agua, ya que no existe trato a los desechos sólidos y líquidos y otra causa podrían ser los malos hábitos alimenticios que mantienen: consecuencia del estrés y el colesterol que es el resultado del ingerir comida rápida con frecuencia.

En referencia a las principales causas de mortalidad se reportan enfermedades del sistema circulatorio y enfermedades del sistema respiratorio.

Seguridad Alimentaria y Nutricional

La alimentación es un derecho universal que les brinda a las personas la posibilidad de tener un acceso a la alimentación para que esta sea adecuada y cuente con los recursos necesarios para tener una forma sostenible de seguridad alimentaria.

Una alimentación adecuada requiere de muchos factores no solamente económicos sino previo a esto está la producción de los mismos y el uso correcto de los suelos para que los alimentos producidos sean de calidad. En este aspecto los niños son los más afectados porque al no recibir una alimentación adecuada contribuye al desarrollo físico e intelectual provocando deficiencias en sus estudios y dificultades para aprender.

En el municipio de San Miguel Petapa existen 1,591 niños, los cuales fueron considerados en el 3er Censo de Talla y Peso, 82.6% de ellos presenta resultados normales y el 17.4% tiene prevalencia de retardo en esa talla, el último se distribuye de la siguiente forma: 15.8% moderado y un 1.6% es severo. MINEDUC (2008).

Por lo que podríamos decir que el municipio en este aspecto tiene una vulnerabilidad baja en seguridad alimentaria.

Se concluye que en el municipio de San Miguel Petapa, existe seguridad alimentaria, debido a que el 93.1% de la población vive en área urbana y cuenta con los servicios básicos necesarios para no desarrollar extrema pobreza, el indicador de pobreza del municipio registra 0.79% que según los indicadores no es representativa. (Pobreza y pobreza extrema. San Miguel Petapa SEGEPLAN (2009).

Porcentaje de pobreza	Pobreza general	Pobreza extrema
Municipal	11.80%	0.80%
Departamental	16.35%	0.50%
Nacional	54.00%	16.80%

El cuadro anterior está basado en la fuente: SIGSA, 2009/SEGEPLAN, 2010 encontrado en SEGEPLAN.

Educación

De acuerdo con los estudios realizados, en el área de Preprimaria aumentó la escolaridad a un 2.4% desde el 2003 al 2007, para nivel primario aumentó un 4.82%, para nivel básicos disminuyó 6.69% y para nivel diversificado disminuyó un 0.86%.), Plan de Desarrollo San Miguel Petapa, Guatemala (2011-2025).

Esto nos lleva a deducir que los estudios que más continúan los habitantes del municipio de San Miguel Petapa son a nivel Primario; razón por la que cabe destacar la importancia de que los niños (as) lleguen a obtener un desarrollo integral, físico, emocional y cognitivo adecuado en la Preprimaria en la que se sitúan en la primera infancia de su vida y es significativo el poder ofrecerles el mejor comienzo, para que puedan crecer sanos y desarrollar cada una de sus habilidades y capacidades en las mejores instancias que lo lleven a formar una vida productiva que vaya más allá de lo que arrojan los censos.

La respuesta ante una población que no culmina sus estudios es el poder reforzar las áreas que se encuentran débiles para lograr una estabilidad.

Ubicación	Establecimientos
San Antonio	5
Casco central	6
Granjas Gerona	2
Aguilar Hernández	1
Villa Hermosa	13
Aldea Santa Inés	2
Caserío Playa de Oro	1
Colonia Las Margaritas	2

Fuente: SEGEPLAN

Seguridad

De acuerdo con estudios realizados se estableció que la cabecera municipal es uno de los lugares más inseguros del municipio: San Antonio, Zamora, Las Margaritas, Santa Teresita, Santa Inés Petapa, Villas de Guillen, Residenciales San Miguel, Valles de María y Villa Hermosa, muestran cifras de ser uno de los más afectados. Esto nos lleva a concluir la vulnerabilidad social y económica debido al alto índice de inseguridad. Esto trae como resultados que varios dueños de locales comerciales se ven forzados a cerrarlos por extorsiones provocadas por pandillas que se mantienen en la zona.

Hechos delictivos

En el municipio se registra un 91.15% de total de asesinatos por armas de fuego porcentaje que corresponde a 97 personas y el porcentaje restante está compuesto por arma blanca 2 personas, arma contundente 3, estrangulación 3, linchamiento 1, al hacer un análisis comparativo con el municipio de Villa Canales se registran 103 homicidios por armas de fuego, en la ciudad se detectan 1149, concluyendo que San Miguel Petapa se encuentra en el 6o. lugar de criminalidad a nivel departamental.

Fuente: Informe estadístico sobre el fenómeno de la criminalidad en el municipio de San Miguel Petapa, Guatemala (2009).

La causa de esta situación sea tal vez las consecuencias de la falta de presencia de fuerzas de seguridad y protección pública en el municipio, ya que se cuenta únicamente con una estación de la Policía Nacional Civil para toda la población.

Vivienda

Paredes:

69.33% son de block, 14.42% concreto, 6.19% de ladrillo, 4.51% de adobe, 1.89% de madera, 1.78% lámina metálica, 0.74% bajareque, 0.33% lepa, palo o caño, 0.33% otros materiales.

Techo:

59.05% concreto, 32.27% lámina metálica, 2.68% asbesto cemento, 0.79% teja, 0.19% paja, palma o similares, 0.01% otro.

Piso:

41.57% ladrillo cerámico, 27.23% ladrillo cemento, 25.05% ladrillo de barro, 5.53% torta de cemento, 0.40% parquet, 0.12% madera, 0.11% tierra, 0.01% otro.

Datos curiosos

El origen del nombre Petapa es la unión de dos palabras indígenas: "pet que significa Estera y Thap que significa agua", propiamente dicho quiere decir cama de agua, lo que lleva a deducir que el agua del lago está llana mansa y quieta. Plan de Desarrollo San Miguel Petapa (2011-2025).

Historial

de la institución

Debido a que no existe documentación escrita de cómo se fundó la Escuela Oficial Rural Mixta Villa Hermosa II, con la autorización del Director Técnico Administrativo: Jorge Delgado Lazo, se tomó información de las primeras actas que se redactaron que dan fe y legalidad de que los hechos y fechas que a continuación se presentan son reales.

4 de Enero 1993

Se encuentra presente el claustro de maestros, junto al Alcalde Municipal: Rosendo Molina y la Supervisora de Educación del Distrito 91-97: Licenciada Dora Enoé Barahona Acevedo.

Se realiza una reunión en la Escuela Oficial Rural Mixta Villa Hermosa II en construcción, ubicada en San Miguel Petapa; con el objetivo de organizar el funcionamiento de la escuela y personal docente, para iniciar las labores educativas del ciclo escolar mil novecientos noventa y tres.

Se llega a consenso que la población escolar del municipio de San Miguel Petapa, necesita de educación porque los padres de familia no pueden costear los gastos para que estos sean ingresados a un establecimiento o colegio particular; se considera como necesidad prioritaria iniciar inmediatamente el funcionamiento de la escuela, inscripciones, improvisando la construcción de la escuela con láminas.

Para organización del establecimiento se acuerda elegir a la Directora de la Escuela por mayoría de votos a la Profesora de Educación Primaria Urbana: Edna de Melgar, quedando el resto como profesores.

La supervisora procede a dar posesión en los cargos a la directora y profesores de grado, designando que habrá dos jornadas por la demanda de población escolar. El alcalde municipal se compromete a dar ayuda económica a los maestros mientras el Ministerio del Ramo emite los respectivos nombramientos.

7 de marzo de 1993

El señor Samuel Peraza, Vicepresidente del Comité Pro-mejoramiento Villa Hermosa II, expone cómo inició la escuela y la colaboración que se recibió para la construcción improvisada de la escuela.

Luego el tesorero del Comité Pro-mejoramiento Villa Hermosa II: Sr. Carlos Portillo, explica cómo se va a iniciar la construcción de la escuela, ya que se carece de lo más elemental porque previamente se construyó en una galera con láminas y los niños trabajan en block y tablas; se les pidió a los padres de familia su colaboración para una construcción mejor, explica que los trámites ya se han comenzado a hacer para que la escuela se nacionalice ya que funciona como escuela municipal.

Se realiza una reunión especial con los padres de familia en el establecimiento donde el Alcalde Municipal: Rosendo Molina presenta al Comité Pro-mejoramiento de Villa Hermosa II integrado por: Presidente: Luis Ortega, Vicepresidente: Samuel Peraza, Tesorero: Carlos Portillo, Secretario: Oscar Linares y Vocal: Celestino Camey.

Seguido de eso se presenta a la directora y maestros de grado, informando a los padres de familia sobre el rendimiento de sus hijos y las normas de la escuela solicitando cooperación para el mejoramiento de los mismos.

1995

La escuela es nombrada por la Comunidad Municipalidad y Consejo de Desarrollo Metropolitano, San Miguel Petapa 1995 "Escuela Nacional Mixta María Eugenia de León Carpio, pero la junta no aprueba el nombramiento y queda el nombre que tenía anteriormente: Escuela Oficial Rural Mixta Villa Hermosa II.

Enero 2000

Construcción de aulas y área recreativa: columpios, resbaladeros, etc... Para el área de Preprimaria, realizado con la colaboración de la Municipalidad de San Miguel Petapa, Comité de padres de Familia y personal de la escuela: Director y maestros.

Junio de 2001

Construcción de 8 aulas más para el área de Primaria, colaboración de la directora: Elvia Padilla de Miranda, Comité de Padres de Familia.

2011

Se realiza un concurso convocado por la directora: Elvia Padilla de Miranda en el que los maestros deben participar realizando un logo que identifique a la escuela. Las propuestas son presentadas frente a un jurado calificador formado por director y el comité de Padres de Familia.

Octubre 2013

Construcción de graderíos con respectiva bodegas para el área de canchas de básquetbol. Realizado con la colaboración del área de Preparatoria y Sexto Primaria de las promociones 2012-2013.

Filosofía

de la institución

Cuando se entrevistó al director técnico administrativo de La Escuela Oficial Rural Mixta Villa Hermosa II, él explicó que la filosofía: misión, visión y objetivos de la institución no está aún establecida ya que junto al claustro de maestros se encuentran en la elaboración del PEI: Programa, Educativo, Institucional y este se encontrará listo alrededor del próximo año. Por el momento citó que rigen por la filosofía y normas que extiende el Ministerio de Educación.

Misión

Somos una institución evolutiva, organizada, eficiente y eficaz, generadora de oportunidades de enseñanza-aprendizaje, orientada a resultados, que aprovecha diligentemente las oportunidades que el siglo XXI le brinda y comprometida con una Guatemala mejor.

Visión

Formar ciudadanos con carácter, capaces de aprender por sí mismos, orgullosos de ser guatemaltecos, empeñados en conseguir su desarrollo integral, con principios, valores y convicciones que fundamentan su conducta.

Objetivos

de la institución

General

Identificar las audiencias objetivo primarias y secundarias nacionales e internacionales de interés para el Ministerio de Educación, analizar sus necesidades educativas, planear y ejecutar las estrategias y políticas de comunicación en materia educativa, dirigidas a esas audiencias y evaluar los resultados alcanzados. Ello, enmarcado dentro de los escenarios de la comunicación: acción-recepción / arenas-territorios.

Específicos

- ◆ Analizar las percepciones y necesidades de las audiencias objetivo.
- ◆ Mantener una comunicación ágil, fluida y oportuna.
- ◆ Establecer redes de información-comunicación hacia la comunidad educativa.
- ◆ Coordinar el desarrollo de campañas divulgativas e informativas.
- ◆ Prevenir y manejar crisis institucional.
- ◆ Planificar y desarrollar actos cívicos y ceremoniales.
- ◆ Manejar profesionalmente la imagen interna y externa del Ministerio de Educación.

Valores

de la institución

Fortalecimiento de los valores de respeto, responsabilidad, solidaridad y honestidad entre otros, para la convivencia democrática, la cultura de paz y la construcción ciudadana.

Asimismo se promueve una educación fundada en estos para formar una convivencia socio-cultural y material beneficiosa para todos los alumnos sin discriminación que afirme y difunda los valores personales, sociales y cívicos, éticos, espirituales, culturales y ecológicos.

Programas

de la institución

La Escuela Oficial Rural Mixta de Villa Hermosa II presta servicio de educación a más de 800 niños de colonias aledañas del Municipio de San Miguel Petapa. Se rige por normas establecidas de acuerdo al Ministerio de Educación, promoviendo una educación de calidad basada en valores y convivencia. Entre los programas principales que maneja se encuentran:

Programa Académico de Desarrollo Profesional Docente PADEP

El propósito principal de este programa es brindar a los docentes del área de Preprimaria y primaria una capacitación que refuerce las competencias profesionales que se requieren para que éstos puedan ofrecer a los alumnos una educación de calidad y los procesos de enseñanza-aprendizaje se mejoren notoriamente.

Los docentes se preparan para adquirir estrategias profesionales en los distintos niveles y modalidades educativas para ejecutar el currículum enriquecido de acuerdo con características socioculturales y lingüísticas de la región y comunidad donde laboran.

Programa Nacional de Lectura: “Leamos juntos”

Su prioridad es velar porque los estudiantes, docentes, padres de familia y comunidad de en general se involucren en la promoción y desarrollo de la comprensión lectora. Programas principales y prioritarios MINEDUC (2014).

Este es uno de los más importantes ya que la lectura es fundamental para el desarrollo de destrezas de pensamiento y liga a las otras asignaturas facilitando la comprensión para el mejoramiento del sistema educativo.

Programas de apoyo: Eficiencia en la asignación y administración a nivel de los centros educativos públicos.

Este programa incluye acciones para promover apoyo en áreas como la salud, nutrición y recreación de los alumnos de todos los niveles de forma obligatoria asignando los debidos recursos financieros para poder costearlos y efectuándolos en el lugar y momento oportuno.

Aquí cabe mencionar que en la escuela se reparte diariamente un desayuno para cada alumno con un menú bastante variado que va desde: atol, incaparina, cereales, plátanos fritos, tostadas, chuchitos hasta tortillas con carne, etc...

Sistema Nacional de Acompañamiento Escolar-SINAE

Este programa reúne todos los procesos y acciones técnicas necesarias para asegurar de manera concreta la malla curricular para que los alumnos alcancen las competencias básicas, desarrollen aprendizajes significativos y posean una conciencia crítica.

También tiene objetivos como mejorar la calidad de educación, satisfacer las necesidades educativas de cada comunidad para fortalecer a las instituciones públicas y contextualizar las políticas educativas nacionales.

Políticas

de la institución

Cobertura

Garantizar el acceso, permanencia y egreso efectivo de la niñez y la juventud sin discriminación, a todos los niveles educativos y subsistema escolar y extraescolar.

Calidad

Mejoramiento de la calidad del proceso educativo para asegurar que todas las personas sean sujetos de una educación pertinente y relevante.

Modelo de gestión

Fortalecimiento sistemático de los mecanismos de efectividad y transparencia en el sistema educativo nacional.

Recurso Humano

Fortalecimiento de la formación, evaluación y gestión del recurso humano del Sistema Educativo Nacional.

Educación Bilingüe Multicultural e Intercultural

Fortalecimiento de la Educación Bilingüe Multicultural e Intercultural.

Aumento de la Inversión Educativa

Incremento de la asignación presupuestaria a la Educación hasta alcanzar lo que establece el Artículo 102 de la Ley de Educación Nacional, (7% del producto interno bruto).

Equidad

Garantizar la educación con calidad que demanden las personas que conforman los cuatro pueblos, especialmente los grupos más vulnerables, reconociendo su contexto y el mundo actual.

Fortalecimiento Institucional y descentralización

Fortalecer la institucionalidad del sistema educativo nacional y la participación desde el ámbito local para garantizar la calidad, cobertura, y pertinencia social, cultural y lingüística en todos los niveles con equidad, transparencia y visión de largo plazo Consejo Nacional de Educación Políticas Educativas Guatemala (2010).

Población

meta

La población meta del proyecto está constituida por alrededor de 160 familias de niños y niñas de 4 a 6 años que residen en colonias aledañas al Municipio de San Miguel Petapa que asisten a la Escuela Oficial Rural Mixta Villa Hermosa y se dedican a actividades de comercio, agricultura, servicio doméstico, etc.

6 maestros de grado pertenecientes a 6 secciones del área de Preprimaria: párvulos y preparatoria de la Escuela Oficial Rural Mixta Villa Hermosa II.

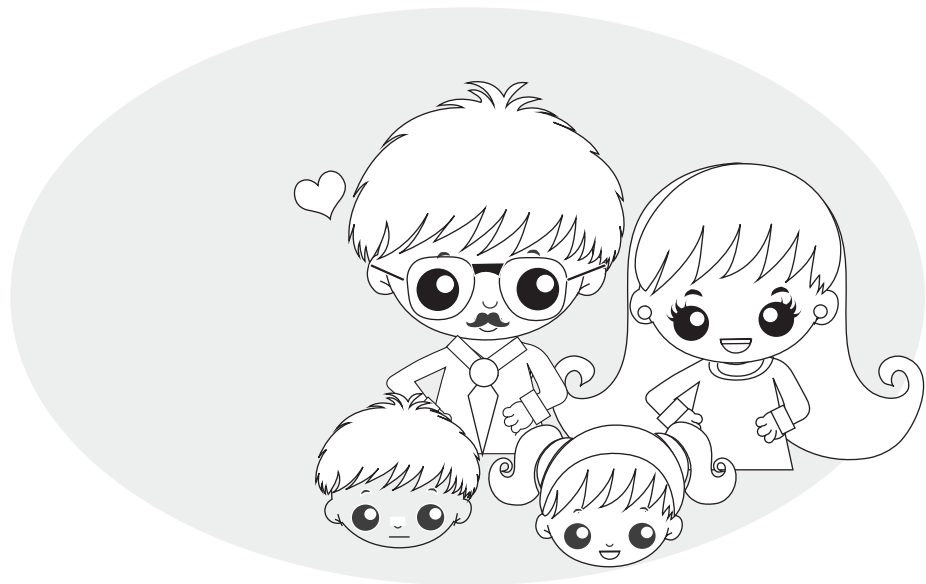

Identidad

y cultura visual

La escuela cuenta un logo que se trabajó años anteriores, al principio se usó en hojas membretadas para identificar a la institución pero con el tiempo se discontinuó porque no se tenía disponible en formato digital, hoy en día el logo es prácticamente obsoleto.

En cuanto al entorno de la escuela está pintado con tonos naranja, café y verdes y el área de primaria con celestes; mientras el uniforme que visten los alumnos es de color rojo.

Existe una rotulación realizada a mano en la entrada de la institución y pequeños carteles escritos a mano para identificar el grado y salón.



Grupo

objetivo



Características **sociodemográficas**

Edad: 4-6 años
Sexo: masculino y femenino
Escolaridad: Preprimaria (párvulos y preparatoria)
Ocupación: estudiantes de la Escuela Oficial Rural Mixta Villa Hermosa II
Nacionalidad: guatemalteca
Zona de residencia: Municipio San Miguel Petapa
Nivel económico: medio bajo-bajo

Características **socioeconómicas**

Nivel Económico

El nivel económico del grupo objetivo es medio bajo y bajo. Los padres de familia de los niños y niñas que asisten a la Escuela Oficial Rural Mixta Villa Hermosa II, son de bajos recursos y no tienen posibilidad de inscribir a sus hijos en un colegio particular por lo que dependen directamente de los servicios que la institución les brinda.

La mayoría de ellos trabaja fuera del municipio en puestos donde apenas alcanzan el salario base, tienen dificultad para encontrar algún otro oficio ya que en promedio la mayoría llega hasta la primaria y en algunos casos no lograron completarla.

Hábitos de vida.

Sus hábitos son bastante usuales ya que asisten en la mañana a la escuela y por la tarde regresan a casa a almorzar y hacer sus tareas. En relación a la alimentación gran parte de la población asiste a la escuela sin haber desayunado y lo hacen en la escuela con el menú que les preparan; esto provoca un desequilibrio en desarrollo y atención requerida que los dispone y prepara para recibir el nuevo aprendizaje.

En algunos casos la atención y ayuda por parte de padre ó madre no es mucha; ya que éstos cuentan con otros compromisos que cumplir; se percibe que guardan una estrecha relación con los hermanos, primos o tíos ya que son con ellos con quién tienden a convivir más en la ausencia de sus padres que se encuentran laborando.

Generalmente luego de hacer tareas, salen a jugar con amigos vecinos de la cuadra ó se quedan en casa viendo sus programas favoritos (caricaturas de canales nacionales: 3, 13; y si las posibilidades económicas lo permiten, cable: Nick Junior, Discovery Kids, Disney Junior, Cartoon Network).

Características *psicográficas principales*

Adquisición del lenguaje, ajustes sociales, escolaridad y conquista de su personalidad

En esta edad el niño(a) se encuentra en la primera etapa de su niñez. Es aquí donde el lenguaje cumple una función primordial, ya que es el medio por el cual el pequeño infante se impone y expresa ante quiénes le rodean manifestando ya sus primeros ajustes sociales y el comienzo de la formación de su personalidad.

Los padres del familia y el maestro son los agentes principales que contribuyen a su desarrollo y de ellos depende el crecimiento físico, emocional del niño (a) creando directa e indirectamente relaciones con él /ella que les ayuden a los pequeños a iniciar su vida de interrelación exterior a su hogar.

Por esa razón el Nivel Pre-primario establece la importancia atender las necesidades de manera que se garantice un desarrollo óptimo: un entorno social afectuoso, condiciones de saneamiento básico, alimentación y nutrición adecuadas a la edad de los niños y las niñas, prestación de servicios preventivos y remediales de salud integral y, sobre todo, se garantiza la preparación de los adultos que interactúan con los niños y las niñas de manera que se favorezca la atención al proceso educativo desde el propio momento del nacimiento. Mineduc, Sistema Educativo-Educación Preescolar. Currículum Nacional base (2014).

Desarrollo cognitivo

- ◆ Ya es capaz de concentrarse y le agrada hacer muchas preguntas.
- ◆ Asociación de la idea de muerte con la vejez.
- ◆ Comprensión de espacios de tiempo en su entorno: días, cumpleaños, navidad, etc.
- ◆ A través de imágenes logran representar mentalmente los objetos.
- ◆ Desarrollan hábitos de cortesía.
- ◆ Ve televisión, escucha la radio.
- ◆ Empieza a distinguir lo bueno de lo malo, por lo que su sentido de ética se comienza a formar.
- ◆ Imita patrones de conducta de sus superiores.
- ◆ Muestra interés por la lectura. Escucha cuentos y suele pasar largo tiempo mirando sus libros observando detenidamente: los colores, las figuras.
- ◆ Sus ideas se forman de sus experiencias reales o imaginarias.
- ◆ Son capaces ya de razonar.

Desarrollo motor psico-afectivo

- ◆ El niño (a) comienza a mostrarse como un ser independiente y sus relaciones sociales se basan en amistad y comportamientos afectivos.
- ◆ No demuestra mucho interés en las experiencias nuevas.
- ◆ La mayor parte de las veces logra controlar sus esfínteres pero suele tener accidentes.
- ◆ El recibir atención es una de sus satisfacciones.
- ◆ Cuando es felicitado o elogiado se siente contento consigo mismo.
- ◆ Demuestra sus intereses y le gusta pasar el tiempo jugando.
- ◆ Socialización: con su llegada a la escuela conoce a nuevas personas: maestro, director, secretaria, conserje, compañeros, etc.
- ◆ Su psicomotricidad gruesa está ya bastante desarrollada.
- ◆ Interés y gusto en poner en práctica su psicomotricidad fina: le gusta pintar, recortar, pegar.
- ◆ Es atento y sincero.
- ◆ La transición del hogar a la escuela van formando memorias imborrables que deberán ser en manera de lo más placenteras para contribuir a su desarrollo.
- ◆ Pueden tener cambios repentinos de conducta por lo que el cómo reaccionen los que le rodean es importante.

Características **físicas**

- ◆ Cambian sus dientes.
- ◆ Crecimiento rápido.
- ◆ Aumento de peso aproximadamente 2 kilos cada año (8.8 libras promedio).
- ◆ Expuesto a enfermedades infecto-contagiosas: varicela, paperas, sarampión.
- ◆ Como se mantienen bastante activos necesitan tener una buena alimentación. Su alimentación debe ser un promedio diario de 2, 400 calorías, 34 gramos de proteínas y altos niveles de carbohidratos complejos, como los que poseen las papas y los granos.
- ◆ Los carbohidratos refinados (edulcorantes) deben mantenerse en un nivel mínimo. Infancia desarrollo físico e intelectual (2014).

Estrategias para fomentar el desarrollo del niño **en relación al diseño gráfico editorial**

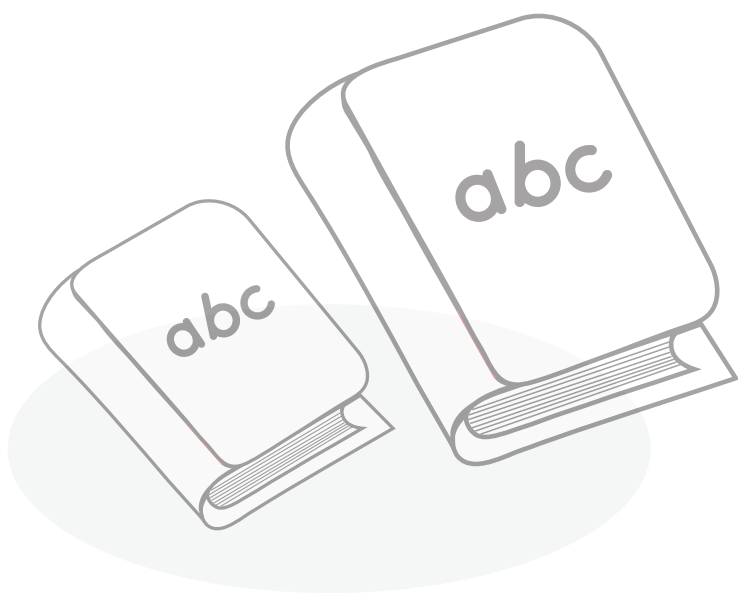

- ◆ Uso de dibujos/ilustraciones atractivas.
- ◆ Promover actividades que fomenten el juego.
- ◆ Retícula amigable en la que el niño (a) pueda desarrollar su psicomotricidad fina de manera amplia y agradable.
- ◆ Promoción de la lectura a través de imágenes.
- ◆ Uso de relaciones espaciales, direcciones, conceptos igual, diferente, opuestos.
- ◆ Organización de actividades que faciliten al educando su percepción y mejoren el proceso de enseñanza-aprendizaje.

Relación entre el grupo objetivo **y la institución**

El grupo objetivo guarda una estrecha relación con la institución trabajada: La Escuela Oficial Rural Mixta Villa Hermosa II, ya que éstos le ofrecen el servicio de educación de lunes a viernes a los niños y niñas por alrededor de 5 horas diarias cumpliendo con los regímenes presentados por el Ministerio de Educación al ofrecer una educación gratuita, accesible.

Esto es: “Lograr una sociedad pluralista, incluyente, solidaria, justa, participativa, intercultural, pluricultural, multiétnica y multilingüe. Una sociedad en la que todas las personas participen consciente y activamente en la construcción del bien común y en el mejoramiento de la calidad de vida de cada ser humano y, como consecuencia, de la de los pueblos sin discriminación alguna por razones políticas, ideológicas, étnicas, sociales, culturales, lingüísticas y de género.” MINEDUC. Currículum Nacional Base Nivel Preprimario (2014).



CAPÍTULO

Definición creativa

Después de tener un conocimiento teórico de la institución con la cual se trabaja y el grupo objetivo, se procedió a desarrollar un concepto creativo, aquí se enumeran las distintas técnicas que usó el diseñador gráfico para proponer soluciones funcionales que respondan a las necesidades que previamente fueron identificadas.

Estrategia

de comunicación visual

A continuación se define la estrategia de comunicación visual utilizada antes de formular el concepto creativo.

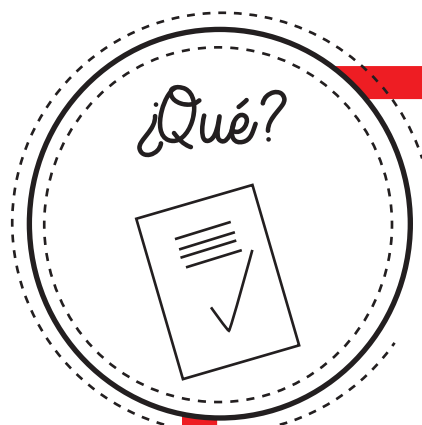

Diseño gráfico editorial de las asignaturas principales de Kinder: las herramientas e insumos que posee la institución no son suficientes para proveer de una educación de calidad en la que los niños y niñas puedan practicar y reforzar los contenidos vistos en clase.



Diseñar material gráfico educativo en las asignaturas de: Destrezas de aprendizaje y Comunicación y Lenguaje, Medio social y natural de Kinder, dirigido a niños de la Escuela Oficial Rural Mixta Villa Hermosa II para fomentar y reforzar el desarrollo integral del niño (a) en el área preescolar.

¿Con quiénes?

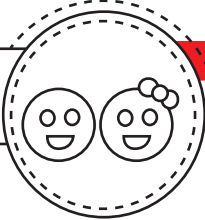

Edad: 4-6 años
Sexo: masculino y femenino
Escolaridad: Preprimaria (párvulos y preparatoria).
Ocupación: estudiantes de la Escuela Oficial Rural Mixta Villa Hermosa II.
Nacionalidad: guatemalteca.
Zona de residencia: Municipio San Miguel Petapa.
Nivel económico: medio bajo-bajo.

Los niños (as) con quienes se utilizará el material se encuentran cursando Kinder y la mayoría vive en zonas aledañas a la escuela, los recursos que poseen muchas veces nulos.

¿Con qué?

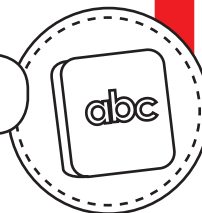

Con la ayuda del diseñador gráfico y el contenido proporcionado por las maestras de grado se crea un libro integrado para Kinder de las asignaturas de destrezas del aprendizaje y comunicación y lenguaje y medio social y natural.

Se enfocará en tratar de reforzar y desarrollar las habilidades que los niños de 4-5 años deben poseer para que a través del material los niños y niñas de la Escuela Oficial Rural Mixta Villa Hermosa II se desenvuelvan en un lugar agradable y lleno de herramientas.

¿Cuánto tiempo?

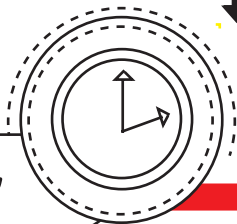

Cada año el material será reproducido por maestros del área de Preprimaria- Kinder ó encargados y tendrá vigencia hasta que las autoridades lo consideren eficiente y de acuerdo al Currículum Nacional Base.

Serán los encargados o maestros de la institución quiénes deberán encargarse de revisar constantemente el material y verificar su vigencia.

¿Cómo?

El libro se realizó de acuerdo al Currículum Nacional Base del Ministerio de Educación y las hojas de trabajo proporcionadas por las maestras de grado del área de Preprimaria de la institución.

¿Dónde?



Escuela Oficial Rural Mixta Villa Hermosa II, ubicada en San Miguel Petapa.

Concepto

creativo

Un concepto creativo es una idea de impacto que el diseñador gráfico utiliza con el fin de trasladar toda la información importante en un mensaje atractivo, fácil de pronunciar y que provoque en el lector cierta conexión con la que se pueda identificar respondiendo a través de elementos gráficos, lingüísticos e icónicos a necesidades de comunicación reales de una manera simple y dinámica.

En todo proyecto es necesario crear un concepto creativo y es aconsejable formular varios antes de determinar cual es el adecuado; hoy en día el diseñador se puede valer de varias técnicas para formularlo. A continuación se explican las diferentes técnicas que usó el diseñador para crearlo.

Lluvia *de ideas*

Técnica para mejorar la creatividad que consiste en nombrar y anotar todas las palabras que hagan referencia a cierto tema o palabra, para desarrollar mejores conceptos y generar nuevas ideas.

En este caso se pensó en todos los temas que se relacionaran con la educación Preprimaria; se trató de anotar todo lo que se venía a la mente hasta completar la nube.



Lluvia de ideas en relación al tema:
Libro integrado para Preprimaria.

Concepto **creativo formulado**

A partir de la realización de la lluvia de ideas se generan varios conceptos creativos.

1

¡Yo sí quiero **aprender!**

Haciendo alusión a la motivación y las ganas de aprender que tienen los pequeños a esta edad se introduce el concepto, dando a entender que se encuentran más que preparados para recibir el material y es cuestión de tiempo, para que se pueda ir observando el progreso en cada uno de los alumnos con la implementación del material a proporcionar.

2

Diviértete *practicando...*

En este concepto se trata de mostrar el equilibrio entre la acción del beneficio del material y los resultados que se pueden llegar a lograr, ya que además de estar practicando y poniendo a prueba los conocimientos aprendidos en el aula se diseñaría un material con el que el niño (a) se pueda divertir y se sienta motivado a usarlo.

Concepto **creativo formulado**

A partir de la realización de la lluvia de ideas se generan varios conceptos creativos.

1

Peques **curiosos**

En esta edad los infantes son bastante curiosos y se encuentran en una etapa de exploración de todo su entorno y las personas que les rodean, centrándonos en este concepto se pretende generar un material que le permita al infante su desarrollo integral en cada uno de los ámbitos.

2

Peques **sonrisas**

Los niños aprenden mejor cuando están felices y se sienten a gusto, ofrecer un material que además de colaborar en el proceso de enseñanza-aprendizaje pueda abarcar más allá y poder captar la completa atención del niño (a).

Asociaciones **forzadas**

Técnica que combina estilos, mensajes y funciones que en la realidad no guardan una estrecha relación para generar ideas frescas, innovadoras y así crear nexos fuera de lo común.

El diseñador esta vez pensó en palabras que no tenían relación con el tema y luego trazó unas flechas para así crear nuevos conceptos.

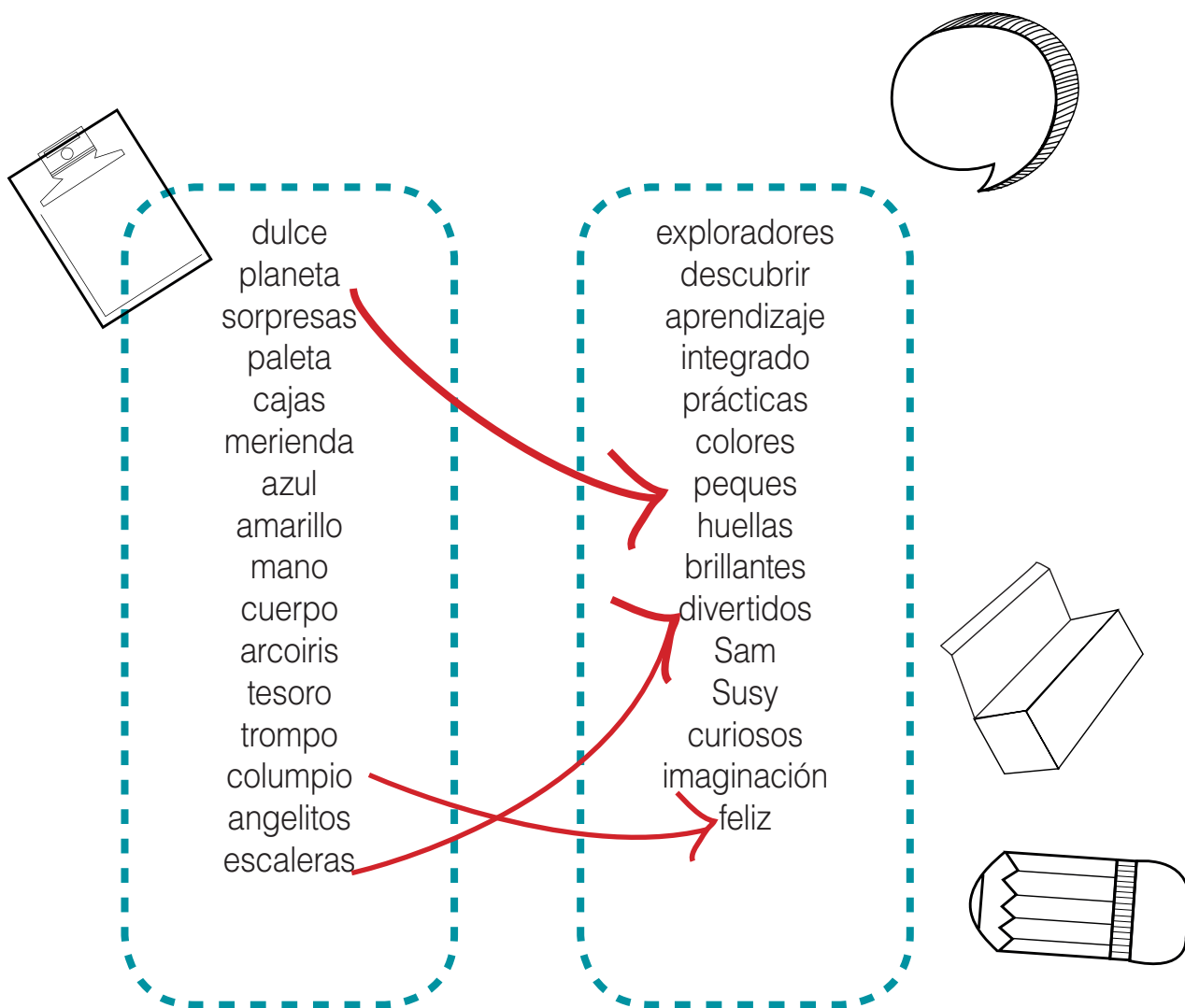

Concepto **creativo formulado**

A partir de la realización de la lluvia de ideas se generan varios conceptos creativos.

1

Planeta **peques**

Creación de un mundo que esté al alcance de los niños dónde puedan manifestarse y desarrollarse plenamente, a través de la implementación de material de texto y didáctico a favor de su crecimiento y preparación.

2

Columpio **feliz**

Este concepto trata de enmarcar una actividad que disfrutan los infantes y la relaciona con la felicidad que les provoca para mostrar que con el material trabajado se estaría aportando una herramienta que además de motivar a los niños los haría felices e iría midiendo su progreso a través de guías prácticas y evaluaciones.

3

Escaleras **divertidas**

La escalera hace referencia al proceso de enseñanza-aprendizaje en el que para adquirir conocimientos tenemos que ir paso a paso, trata de mostrar que a pesar que el proceso va avanzando poco a poco, el momento de aprendizaje puede ser divertido.

Figuras **retóricas**

Uso de las figuras literarias como auxiliar para potenciar el significado y generar nuevas ideas.

Enálage

Sustituir parte de una oración por otra, de distinta función sintáctica Upton, E. (2012).

Esta figura retórica es bastante dinámica y permite más flexibilidad en la creación de un concepto al sustituir partes de una oración por otras produciendo resultados fuera de lo común. El diseñador usó la siguiente frase para generar el concepto:



Esta frase es usada por los pequeños para indicar que empieza el juego; hace una vinculación directa con el hecho de que los pequeños se inician en el conocimiento y los invita a participar formando parte de un grupo de niños motivados por el gusto de la educación.

Concepto creativo final

Después de haber usado varias técnicas para definir el concepto creativo se llegó a la conclusión de escoger el que más se adecuara a la idea general del proyecto y lo que en verdad se quería transmitir; ayudándose también con el criterio profesional de los docentes del curso se definió como concepto creativo general “ ¡En sus mesitas! ¡Libros! ¡A aprender!” el cual abarca perfectamente la acción que se realizará con el proyecto del libro integrado y la importancia de la educación en los mejores términos para propiciar un buen ambiente, en el que sean capaces de desarrollar sus habilidades y destrezas con éxito.

Para el título del libro integrado se utilizará un resumen del concepto creativo para que sea más fácil y rápido de transmitir al momento en que la persona lo lea.

concepto
¡En sus mesitas! ¡Libros! ¡A aprender!

1,2,3 Listos para aprender título

Códigos

del diseño

Código tipográfico

La tipografía es la forma gráfica en la que expresamos el lenguaje y constituye uno de los puntos más importantes en un diseño; ya que de este depende en gran manera la traducción que el interlocutor le da a dicho mensaje, este puede ser confundido fácilmente y no ser el que el diseñador se haya planteado en un principio.

Como el proyecto está enfocado a niños (as) únicamente de edades comprendidas entre los 4 a 6 años se trató de buscar una letra con trazos limpios, redondeados y de formas sencillas.

“Búsqueda de una tipografía sencilla y legible. Palo seco”

QUICKSAND

→ murciélagos

murciélagos

murciélagos

murciélagos

murciélagos

murciélagos

murciélagos

Código cromático

Por tratarse de un libro integrado que contiene ejercicios para que los niños(a) practiquen se utilizará únicamente el color negro para que su reproducción sea fácil, rápida y sobretodo económica.

La versión del libro integrado para el maestro contendrá ilustraciones en las portadas interiores que podrán ser reproducidas en formato grande si se desea y se utilizará la siguiente paleta de colores.



Línea gráfica

Se trabajarán numerosas ilustraciones con trazos sencillos y los delineados exteriores serán más gruesos debido al grupo objetivo al que va enfocado el proyecto; por esa razón será necesario hacer un ajuste en cada una de las piezas a presentar para que tengan una apariencia limpia, sean muy explícitas y sean lo más fáciles de colorear posibles.

Código formato

Horizontal, tamaño oficio; para mejor aprovechamiento del espacio.



Código lingüístico

Escrito, lenguaje simple o coloquial; usado para redactar cada una de las directrices del libro integrado dirigiéndose en su mayoría en primera persona para personalizar más el concepto del libro.

Ped essinum non comnist, oditis cusam eum reperitate cum eic
totatibusda core, ut eium, quanto consequidi officienis velluptat
int dolor sitia core, que di debit inum erume enis esciendem

Código icónico visual

En cada uno de los ejercicios del libro integrado se encontrarán íconos que representen la actividad que el maestro junto al alumno debe realizar; además de incluir una serie de estrellas que podrá ser coloreado por el docente o persona que evalúa el desempeño del pequeño.

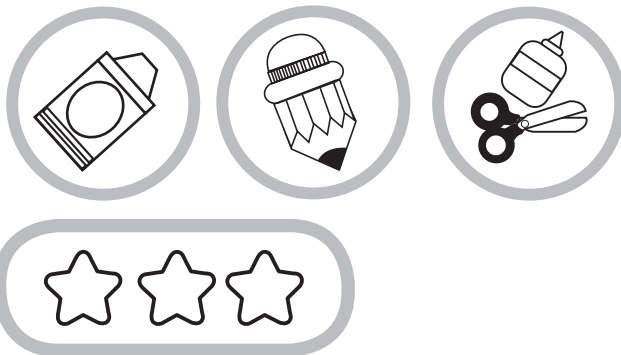



CAPÍTULO

Planeación operativa

En este capítulo se detalla el plan por el que está respaldado el proyecto, en éste se enumeraron cada una de las actividades que debieron cumplirse en el proceso y el período de tiempo que se destinó a alcanzarlas.

Flujograma

El flujograma o diagrama de flujo es una técnica que consiste en representar por medio de gráficas o símbolos un proceso. En este caso se utilizó el flujograma para poder detallar el proceso por el cual atravesó el diseñador gráfico dividiéndolo en etapas mencionando los insumos y los tiempos empleados en cada uno de ellos.

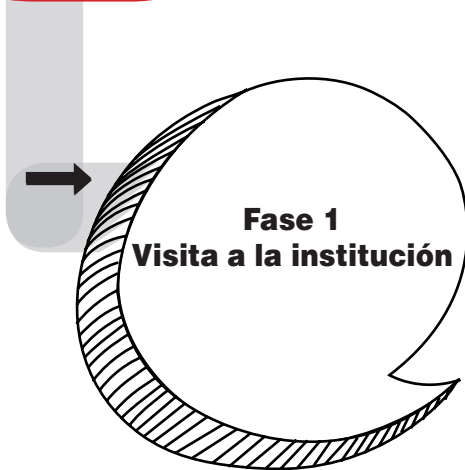

En la primera visita a la institución se planteó a los encargados la posibilidad de realizar el proyecto de graduación editorial dentro de la institución; esto se realizó con el objetivo de recabar información útil acerca de cuáles podrían ser los posibles proyectos de acuerdo a las necesidades principales de comunicación visual de dicha institución.

Insumos: guía de observación, entrevistas, encuestas, lapiceros, cámara fotográfica.
Pasaje: 2.60
Tiempo: 1 día

**Fase 1.2
Identificación
del problema**

Después de realizar la observación, entrevistas y encuestas se hizo un vaciado de datos para poder determinar el problema que agrava más a la institución, se redacta un informe para la toma de decisiones.

Insumos: guía de observación, entrevistas y encuestas contestadas, lapicero.

Tiempo: 2 días

Pasaje: 2.60

Si

No

Revisar nuevamente entrevistas y encuestas realizadas

**Fase 1.3
Perfil del cliente**

Se regresó a la institución para poder realizar una investigación exhaustiva de sus inicios, formación y desarrollo; para luego determinar el grupo objetivo y realizar pequeña investigación acerca de sus hábitos, condiciones de vida, formación y cultura.

Insumos: cuaderno de notas, lapicero, cámara fotográfica.

Pasaje: 2.60

Tiempo: 4 días

Si

Fase 2 Planeación operativa

Se realizó un flujograma y cronograma para planear cada una de las actividades y dividir las por fases para que sea más fácil para el diseñador cumplir a corto y largo plazo las entregas establecidas.

Insumos: guía metodológica 2014 y protocolo trabajado, cuaderno de apuntes, lapiceros, computadora.

Tiempo: 2 días

Fase 3 Concepto creativo

Ya con el problema definido y la elección del proyecto, el diseñador hizo uso de varias técnicas para poder definir el concepto creativo; que no es más que el corazón del proyecto, es decir la parte gráfica que conecta con la intencional creando un vínculo fuerte que amarra íntimamente la parte intencional del proyecto con la gráfica.

A partir de eso también se definieron los códigos visuales.

Insumos: Graphic Design Thinking, autor: Ellen Lupton, cuaderno de notas, lapicero, marcadores, computadora.

Tiempo: 5 días

Revisar protocolo, perfil del cliente y grupo objetivo.

Si

No

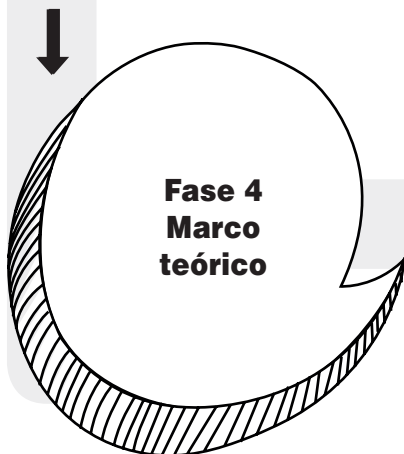

Fase 4 Marco teórico

En esta fase el diseñador redactó tres ensayos para formar el marco teórico del proyecto, enfocándose en tres ámbitos :

1. Relevancia social del contenido a comunicar.
2. Características, funcionalidad, ventajas y desventajas de la pieza a diseñar.
3. Aporte del diseño gráfico editorial en el contexto del proyecto.

Insumos: libros de texto referentes a educación, diseño, ilustración, guía metodológica, lapiceros, cuaderno de apuntes.

Tiempo: 5 días



Fase 5 Producción gráfica

Realización de la producción gráfica de acuerdo a la pieza que se seleccionó: libro integrado.

Primer Nivel

Bocetaje a mano de todas las ilustraciones del libro integrado.

Insumos: hojas, lápices.

Tiempo: 15 días

→ **Si**

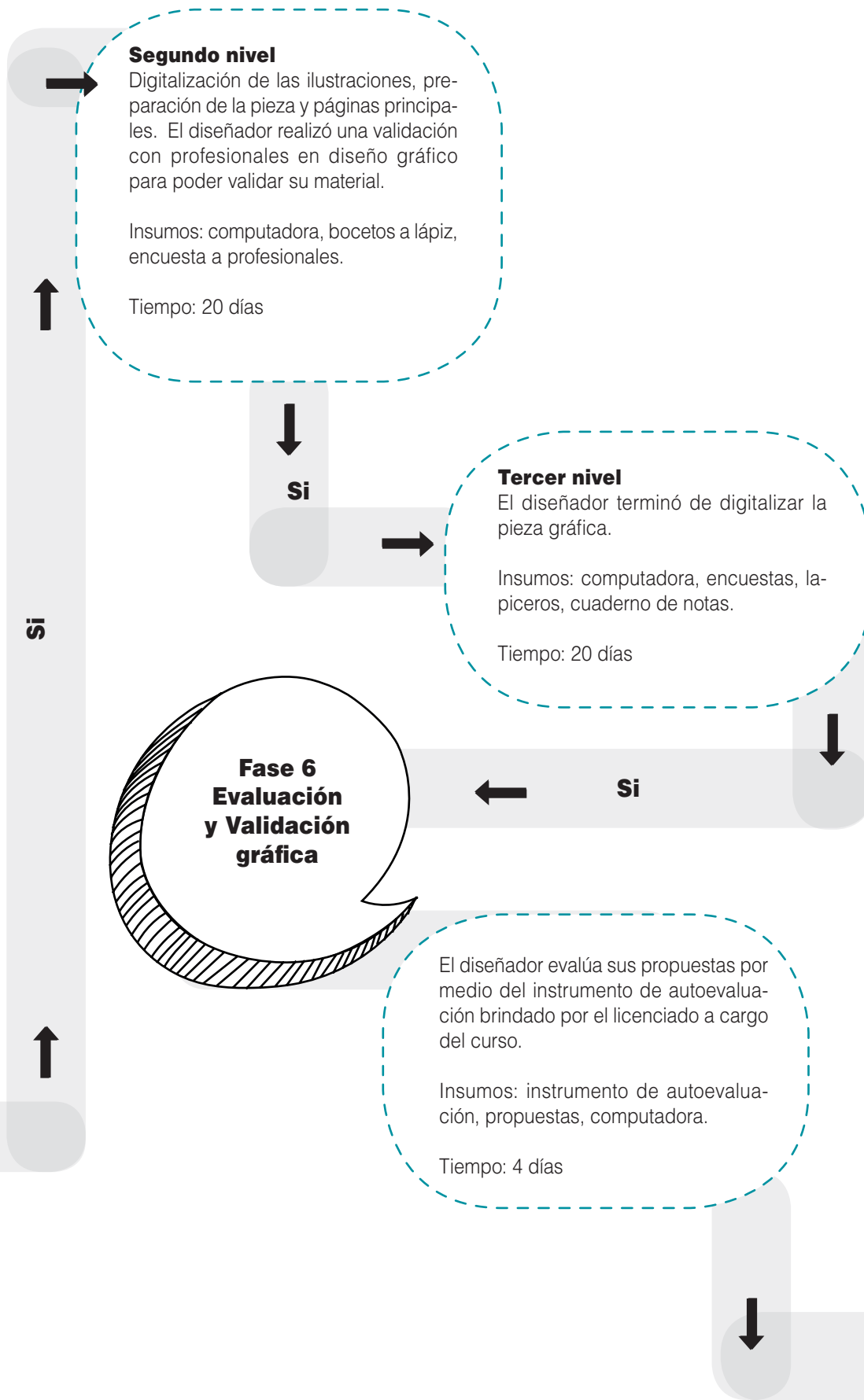



El diseñador gráfico redacta una serie de preguntas para luego diseñar una encuesta que se pasará a profesionales en diseño gráfico para poder validar la pieza gráfica trabajada.

Insumos: computadora, bocetos a lápiz, encuesta a profesionales.

Tiempo: 1 día



Luego de la validación el diseñador realiza los ajustes necesarios a su pieza para prepararse para el siguiente nivel.

Si



No



El diseñador redacta una serie de preguntas para realizar una encuesta al grupo objetivo. Luego realiza el grupo focal en la institución y pasa las encuestas.

Insumos: computadora, bocetos a lápiz, encuesta contestadas.

Pasaje: 2.60

Tiempo: 1 día



Luego de la validación el diseñador realizó los ajustes necesarios a su pieza final antes de imprimir.



Si



Fase 7 Lecciones aprendidas, conclusiones y reomendaciones



Se redactaron en limpio las lecciones aprendidas al iniciar el proceso, durante y al finalizar el mismo; luego las conclusiones para verificar si los objetivos propuestos al principio fueron alcanzados y por último se enumera lista de recomendaciones para la institución, la escuela de diseño gráfico y a los estudiantes de la escuela.

Insumos: cartapacio con notas, lapicero, computadora.

Tiempo: 2 días



Si

Fase 8 Informe final

El diseñador redacta el informe final, corrigió cada una de las fases que necesitaban ajustes y lo entrega a asesores para su revisión.

Insumos: computadora, pieza final.

Tiempo: 4 días



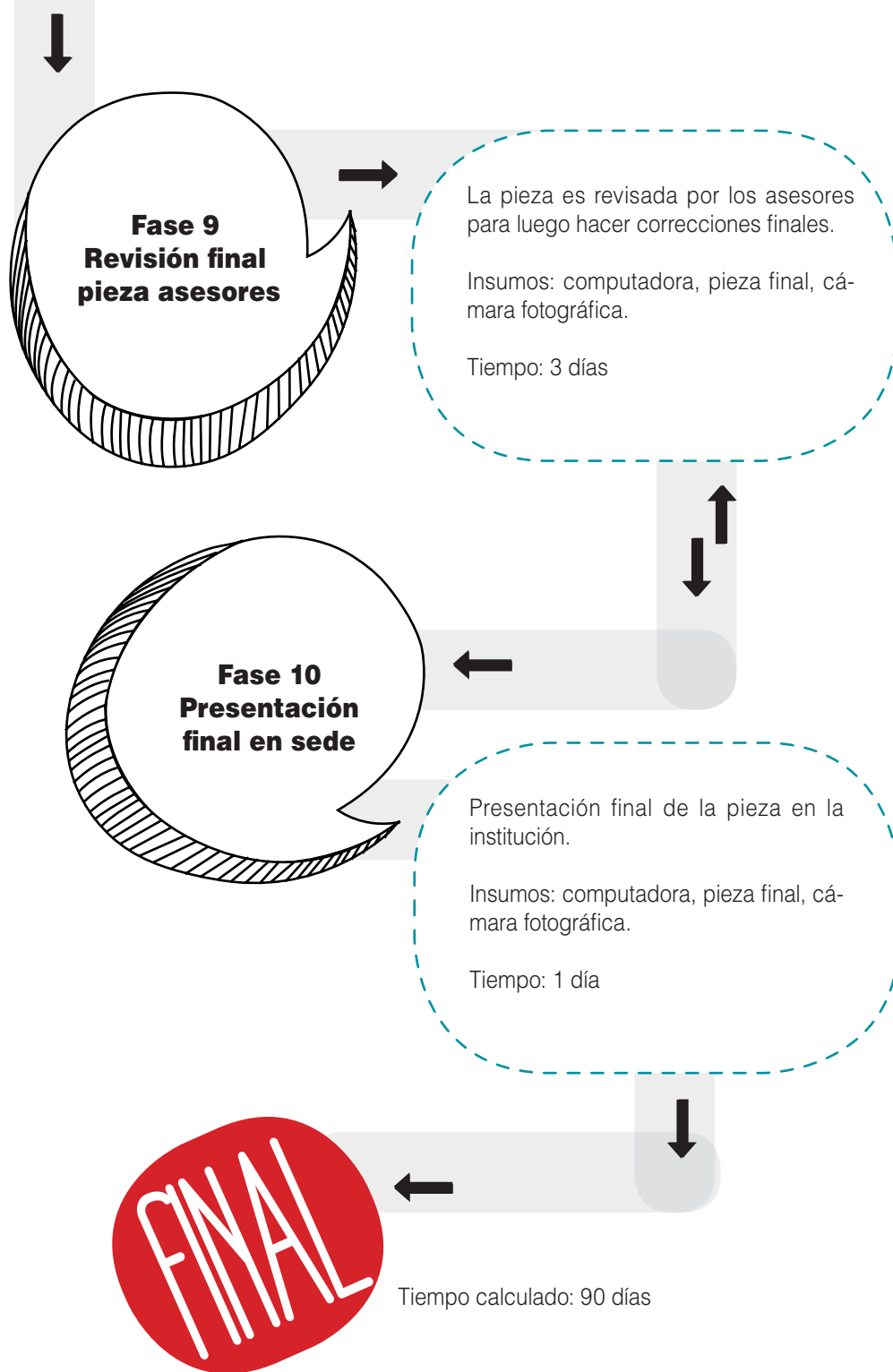

Cronograma

Un cronograma es un cuadro dónde se especifican actividades y las respectivas fechas en las que éstas se debe cumplir; para el diseñador fue muy útil el elaborar previamente un cronograma, ya que de esa manera fue coordinando las actividades que debía presentar ajustándolas en un horario que le permitió tener más flexibilidad y cumplir con fechas límites de entrega de cada una de las etapas del proyecto.

Actividad	Descripción	Fecha	Hora	Lugar
Visita a la institución	Solicitud de prácticas en la institución, diseño de guía de observación, entrevistas y encuestas con los encargados acerca de las necesidades de comunicación visual en la institución.	Semana del 10 al 14 de marzo 2014	8:00 a 10 AM	Escuela Oficial Rural Mixta Villa Hermosa II
Identificación del problema	Vaciado de datos y análisis de resultados para delimitar el problema.	Semana del 17 al 21 de marzo 2014	3:00 PM en adelante	---
Perfil del cliente	Visita nuevamente a la institución para informarse de sus inicios, formación y desarrollo; para luego determinar el grupo objetivo y realizar pequeña investigación acerca de sus hábitos, condiciones de vida, formación y cultura.	Semana del 28 de abril al 9 de mayo	8:00 a 12:00 PM	Escuela Oficial Rural Mixta Villa Hermosa II
Planeación operativa	Elaboración del flujograma y cronograma para organizar actividades a realizar en el proyecto.	Semana del 12 al 16 de mayo	3:00 PM en adelante	----
Estado del arte	Investigación de libros de referencia al tema que se trabajará la pieza.	Semana del 29 de julio al 3 de agosto	3:00 PM en adelante	----

Actividad	Descripción	Fecha	Hora	Lugar
Marco teórico	Realización de tres ensayos referentes al tema que se trabaja en la pieza enfocados en tres ámbitos: social, funcionalidad y aporte del diseño gráfico.	Semana del 4 al 8 de agosto	3:00 PM en adelante	---
Estrategia	El diseñador gráfico elabora una gráfica donde explica cuál fue la estrategia de comunicación visual que utilizó para la pieza gráfica que trabajará.	Semana del 11 al 15 de agosto	3:00 PM en adelante	---
Concepto creativo	Con la ayuda de técnicas el diseñador formula varios conceptos creativos para luego escoger uno y definir así los códigos visuales.	Semana del 18 al 29 de agosto	3:00 PM en adelante	---
Producción gráfica: primer nivel	Esta etapa se divide en dos: 1. Elaboración del primer nivel: bocetaje a lápiz de las páginas principales que conformarán la pieza gráfica. 2. Autoevaluación: el diseñador autoevalúa su trabajo con la ayuda de un instrumento otorgado por el licenciado del curso donde va calificando cada aspecto visual, cromático, icónico y lingüístico que conforma su pieza.	Semana del 8 al 19 de septiembre	3:00 PM en adelante	---
Segundo nivel	Esta etapa se divide en dos: 1. Digitalización de todas las páginas principales de la pieza y demás ilustraciones. 2. Coevaluación: el diseñador evalúa la pieza trabajada con otros diseñadores gráficos profesionales en el área diseñando una encuesta que pueda delimitar las áreas de oportunidad para la mejora de su pieza final.	Semana del 22 al 26 de septiembre	3:00 PM en adelante	---
Tercer nivel	Esta etapa también se divide en dos: 1. El diseñador termina de realizar las ilustraciones y el montaje de texto en cada una de las páginas que lo requieran y hace los ajustes en base a sugerencias realizadas en la coevaluación. 2. Evaluación: se evalúa la pieza con el grupo objetivo ya con una encuesta diseñada para comprobar la funcionalidad de la pieza trabajada. Últimos ajustes en base a evaluación con el grupo objetivo.	Semana del 29 de septiembre al 10 de octubre	3:00 PM en adelante	Escuela Oficial Rural Mixta Villa Hermosa II

Actividad	Descripción	Fecha	Hora	Lugar
Lecciones aprendidas, conclusiones y recomendaciones	El diseñador redacta en limpio las lecciones aprendidas al iniciar, durante y al terminar el proceso; conclusiones para verificar si los objetivos se cumplieron y las recomendaciones para la institución con la que trabajó, la escuela de diseño gráfico y los estudiantes de la escuela.	Semana 6 al 13 de octubre	3:00 PM en adelante	---
Redacción de informe final	El diseñador realiza las correcciones que anteriormente el licenciado a cargo del curso nombró y luego se dedica a redactar el informe final uniendo cada una de las fases en las que ha estado trabajando.	Semana del 13 al 24 de octubre	3:00 PM en adelante	---
Revisión final pieza asesores	Se entrega el informe final y la pieza para ser revisada por asesores del curso.	Semana del 24 al 31 de octubre	3:00 PM en adelante	---
Presentación en sede	Exposición de la pieza trabajada, instituciones invitadas a la Escuela de Diseño Gráfico.	Semana del 24 al 31 de octubre	3:00 PM en adelante	---



CAPÍTULO

Marco teórico

En esta capítulo el diseñador documenta en forma teórica la finalidad y relevancia del tema que trabaja en su pieza gráfica enfocándolo en tres ámbitos importantes: social, funcionalidad: ventajas y desventajas y el aporte social del diseño gráfico editorial al contexto en que se desarrolló.

*“Dime y lo olvido,
enséñame y lo recuerdo,
involúcrame y lo aprendo”*

Benjamin Franklin

¿Es la educación preescolar realmente necesaria e importante?

Se ha demostrado que el período en el que transcurre la educación preescolar es el más efectivo para invertir en la vida de los niños; los eventos de los primeros años de vida contribuyen a la productividad y habilidad para aprender el resto de la vida. Además que constituyen estrategias efectivas para reducir la pobreza en grupos vulnerables. El aumento de escolaridad de los niños tiene un efecto a largo plazo para la sobrevivencia, crecimiento y desarrollo Artiles, A. (2011).

En esta etapa inicial la niñez centra sus mejores esfuerzos en tratar de aprender lo que se tiene delante y absorber todo lo que está a su alcance tal y como si fuesen esponjas; tanto que el infante constantemente mortifica a sus padres preguntando el por qué de cada situación que se le atraviesa.

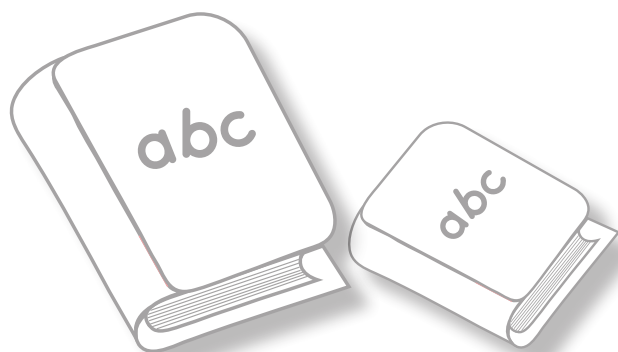

A medida que el niño crece va desarrollando un progreso en diferentes áreas: cognitivas, afectivas y motoras.

Según Arteaga, A. (2003) en virtud de sus múltiples posibilidades y de su plasticidad cerebral y mental, el niño es un ser educable por excelencia; necesita de la educación para llegar a ser un adulto de su especie a diferencia de los animales que al nacer ya tienen grabados en su cerebro los comportamientos propios de su especie. Lo que nos lleva a deducir la importancia de la educación preescolar en la infancia, como periodo crítico en el cual se sientan las bases del desarrollo humano.

De acuerdo con Sadurni, Rostán y Serrat. (2003), al entrar al preescolar el niño se encuentra en una etapa preconceptual y de pensamiento prelógico-intuitivo, va adquiriendo significados y utiliza argumentos más complejos además de que hace escenas y representaciones de la vida diaria con sus juguetes, comenzando a tener capacidad de agrupar espacialmente los elementos pero aún no puede manejar las abstracciones.

En esta fase las destrezas de aprendizaje y el lenguaje tienen un papel funcional en el desarrollo, ya que el infante debe aplicarlos a diferentes contextos con el objetivo de conocer su entorno y adaptarse a este para iniciar su formación integral.

Con la adquisición de conocimientos cognitivos se va cimentando una base sólida que se desarrolla en la escuela y sirve de preparación para poseer un sentido de independencia y resolver problemas comunes frente a distintas situaciones.

La mayoría de los padres de familia suelen estar realmente preocupados por la formación académica de sus hijos (as) y quiénes tienen los medios económicos necesarios llevan a los infantes desde edades tempranas a centros educativos preescolares especializados en dichas áreas para que trabajen individualmente con cada una de las necesidades que sus pequeños presentan y así desarrollar habilidades lingüísticas, de comprensión, habilidades de atención y una actitud positiva hacia el aprendizaje.

Lamentablemente en nuestro país la mayoría de las familias no cuentan con los recursos necesarios para inscribir a sus hijos a programas educativos que les puedan brindar la atención personalizada que merecen; un gran porcentaje debe apuntarlos en establecimientos públicos donde los insumos no son suficientes y se reducen a únicamente el material proporcionado por el Ministerio de Educación que muchas veces no da a basto frente a todo el contenido con el que tienen que prepararse los pequeños antes de ingresar a la primaria.

Según el Currículum Nacional Base de Preprimaria MINEDUC (2010) el nivel de Educación Preprimaria, se caracteriza por cumplir una doble finalidad: la socialización del ser humano y la estimulación de los procesos evolutivos; pero estos objetivos no siempre se cumplen a cabalidad, porque el material proporcionado no da lugar a un refuerzo y capacitación constante.

Lejos de ser una educación ideal las aulas de las escuelas oficiales del país se encuentran completamente llenas con niños entusiasmados por aprender, que prácticamente se quedan con las ganas y con los conocimientos básicos por falta de presupuesto e insumos.

La INE (2008) estima que el promedio de educación es de solo 2.3 años. Incluso menor en los departamentos mayoritariamente indígenas (1.3 años) ya que las oportunidades de acceso y permanencia en el sistema educativo no se hayan al alcance de la mayoría de la población guatemalteca.

La educación en sí constituye uno de los puntos más importantes en una sociedad y promueve el desarrollo económico y social de un país; por lo tanto es fundamental que se cimenten los esfuerzos necesarios en la niñez para mejorar la calidad de la educación e incrementar el número de infantes en el preescolar; de esta manera estimular al infante y motivar a los padres de familia para que sus hijos continúen sus estudios, para que poco a poco y a su corta edad tengan interés por la escuela y se levanten cada mañana motivados a asistir inclinados más por el gusto de asistir y descubrir nuevos conocimientos que por obligación.

¿Y cómo sería esto posible? a pesar de que es un proceso que tomaría tiempo, el progreso se daría poco a poco y en la Escuela Oficial Rural Mixta Villa Hermosa II se podría iniciar implementando un material adicional a la formación académica a los alumnos de preescolar; que de acuerdo a la investigación realizada con anterioridad se deduce a que la calidad educativa del preescolar de este establecimiento, se podría mejorar con un libro integrado de las áreas principales que reciben los pequeños en Kinder.

De esta manera los niños podrían practicar muchísimo más, puliendo sus destrezas y habilidades con una herramienta actualizada a la nueva malla curricular con ilustraciones más agradables a la vista que contribuyan a la formación integral del infante para desarrollarse en un ambiente seguro y saludable; que fomente la curiosidad, la creatividad para su futuro y prosperidad, pero sobre todo que lo involucre al 100% para que éste se sienta parte de y esto facilite su habilidad y gusto por aprender.

“Uno de los principales objetivos de la educación debe ser ampliar las ventanas por las cuales vemos al mundo”

Glasow, Arnold H

¿Puede un libro integrado y material de apoyo ser la respuesta a la falta de material de refuerzo para mejorar la educación en el preescolar?

El libro es un objeto material que se constituye en un medio de comunicación específicamente planificado para el uso de enseñanza-aprendizaje formal Ruiz, G. (2012).

En otras palabras un libro es una puerta que se deja abierta para que el infante realice un viaje hacia el mundo infinito de los conocimientos, dónde haga sus primeros descubrimientos y comprenda cómo está conformado su entorno a través del contacto con sus demás compañeros volviéndose cada vez más en un ser humano independiente.

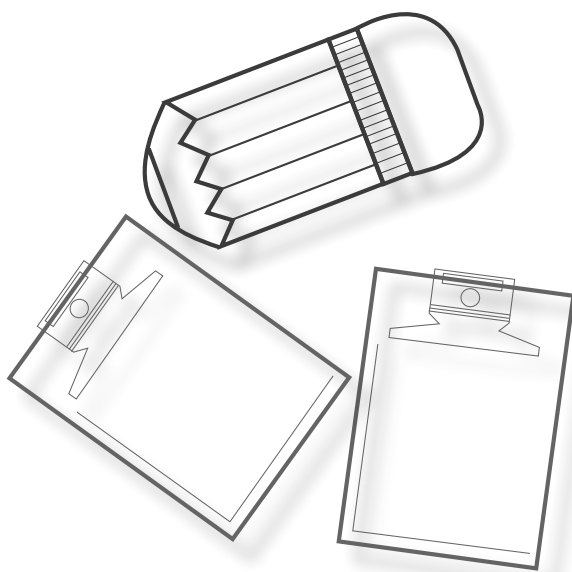

Según el artículo 28, #2, Declaración Universal de los Derechos Humanos ONU (2011): “La educación tendrá por objeto el pleno desarrollo de la personalidad humana y el fortalecimiento de los derechos humanos y a las libertades fundamentales; favorecerá la comprensión, la tolerancia, la amistad entre todas las naciones y todos los grupos étnicos y religiosos; y promoverá el desarrollo de las Naciones Unidas para el mantenimiento de la paz”.

Es fundamental que para que un libro y material educativo tenga el éxito y la funcionalidad que se desee; este deba contar con actividades que promuevan el desarrollo integral del niño cumpliendo con las competencias y descripciones descritas que según el Currículo Nacional Base, MINEDUC (2008) se debe:

-Orientar el desarrollo de las habilidades perceptivas, motrices, sociales y cognitivas de las niñas y los niños. Estas habilidades se desarrollan por medio de la observación, la clasificación, la comparación, del análisis, de la síntesis, y otras. **Destrezas de Aprendizaje**

-Propiciar el desarrollo del lenguaje articulado y no articulado. Estimula el aprendizaje del sistema lingüístico y no lingüístico propio de la lengua materna y de destrezas de comunicación. Esto permite a niños y niñas expresar sus necesidades, afectos, rechazos y pensamientos, mediante la utilización de sonidos, símbolos y gestos. **Comunicación y Lenguaje**

-Incorporar las pautas necesarias para la convivencia pacífica, el desarrollo de actitudes, la formación de hábitos, el goce de sus derechos y la puesta en práctica de sus responsabilidades.

Medio Social y Natural

Además también el MINEDUC (2011), nombra que en los cuadernos de trabajo se proponen actividades que desarrollan las habilidades de la comunicación, con especial énfasis en la escucha y la expresión oral, como base para el aprendizaje de la comunicación escrita; pero la mayoría de los casos este material no es suficiente y muchas veces es entregado a los maestros (as) de los establecimientos públicos del país con demoras al inicio de cada año escolar, adicional a esto los docentes no cuentan con el tiempo necesario e insumos para poder preparar un material extra para reforzar a sus estudiantes adicional al material proporcionado.

La realización del proyecto libro integrado para kinder de las áreas: destrezas de aprendizaje, comunicación y lenguaje, medio social y natural, se encontró cómo la solución más viable de acuerdo a la investigación realizada para tratar de maximizar las herramientas en la Escuela Oficial Rural Mixta Villa Hermosa II.

Podemos deducir entonces que entre las ventajas del libro integrado encontramos: material bastante económico, ya que los maestros podrían reproducirlo poco a poco y de acuerdo a sus necesidades; el formato es bastante funcional y satisface las necesidades principales que presenta el grupo objetivo: espacio y dinamismo; es llamativo por la línea de ilustraciones utilizada que se caracteriza por ser agradable a la vista; adicional a lo antes mencionado los contenidos del libro se encuentran actualizados a la nueva malla curricular.

Una de las desventajas que encontramos es que el material podría resultar muy extenso y que los alumnos podrían no utilizar del todo el material sino parte de él, cómo también que por ser un material de poca reproducción y no encontrarse empastado los alumnos podrían extraviarlo con

facilidad y no tomarle la importancia necesaria que requiere. Otro punto a tratar sería la vigencia del mismo, ya que en cuánto el Ministerio de Educación cambiará las directrices de la malla curricular el libro integrado y material pasaría a encontrarse un tanto desactualizado.

Luego de haber enumerado las ventajas y desventajas podemos incurrir en que el implementar un libro integrado sería de mucha utilidad para facilitar y apoyar los procesos de formación del desarrollo integral del niño (a) de Preprimaria en las áreas principales de kinder y motivar a los pequeños a ingresar a la primaria y continuar sus estudios con éxito y perseverancia.

“El diseño gráfico no es lo que ves, sino lo que debes hacer que otras personas vean”

Edgar Degas

¿Qué aporta el diseño gráfico editorial al proyecto del libro integrado trabajado para la escuela pública?

El diseño de un texto escolar siempre lleva implícita o explícitamente un enfoque acerca de la forma de comunicación y los papeles del maestro y los alumnos. Históricamente este enfoque ha sido uno de comunicación vertical, donde el texto es visto como un medio que reúne ciertos contenidos los cuales son comunicados al alumno a través de la mediación del maestro Chadwick, C. (1989).

Por lo tanto, decimos que ¿si hacemos unos cuantos garabatos y alguno que otros “dibujitos” y los engrapamos, pegamos una cubierta, tendremos un libro de texto en menos de lo que canta un gallo?

Ciertamente no y mientras que para unos la respuesta parece bastante fácil cómo diseñadores no podemos cerrarnos a tan disparatante variable, la respuesta es aún más compleja y va ligada íntimamente con un proceso de investigación en el cual se estudia al grupo objetivo con el fin de producir un material adecuado y funcional que pueda corresponder a todas las necesidades que presentan, luego en base a eso se determina la estrategia adecuada para partir ahí con una línea de diseño que relacione y motive la pieza de tal forma que esta pueda presentarse por sí misma.

El diseño gráfico editorial aporta el corazón al proyecto es decir “la razón de ser” para que la pieza desarrollada tenga éxito es necesaria una edición y recursos gráficos que lleven al lector a adentrarse en un contenido desarrollado con una maquetación y diagramación acorde a la reforma educativa.

La intervención del diseñador tendrá como resultado un proyecto editorial en el que los docentes puedan sentirse a gusto por el manejo estético representado y la novedad del proyecto al haber realizado un trato adecuado en el texto y la imagen del proyecto para los alumnos.

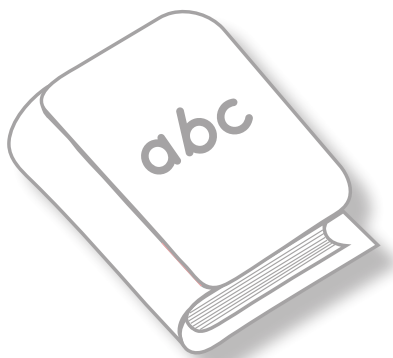

El trabajo desarrollado por varios maestros y maestras de educación Preprimaria en la Escuela Oficial Rural Mixta Villa Hermosa II, en varias tardes con el fin de recolectar varias hojas de trabajo con insumos escasos; fue reunido debidamente para poder aplicar diseño gráfico editorial a tal proyecto y así afirmar con certeza que las piezas al ser trabajadas tendrán un estudio previo acorde a la formación y necesidad del infante de preescolar, que lo motivarán y estimularán para que pueda adentrarse al mundo de los conocimientos.

Kruk, A. (2010), nombra que entre 2 y 5 años los niños entran en la etapa de prelectura y empiezan a desarrollar su propio lenguaje oral y a comunicarse verbalmente, es el momento cuando comienzan a percibir la relación entre la palabra y la imagen. Por lo que podemos deducir que al libro integrado se implementarán ilustraciones más acordes al grupo objetivo y que al hacerlo este tendrá beneficios muy positivos en el proceso, ya que según explica la experta en el tema, las páginas de los libros de un texto de preescolar debe dominar la parte visual de las imágenes.

El libro se trabajará con un layout que contará con una retícula más amigable tanto para el maestro como para el infante, según Harris- A. (2005) nos indica que el layout o maqueta es fundamental en el diseño de un libro; ya que hace referencia a la disposición a los elementos de texto e imagen en un diseño, la relación de estos elementos repercutirán el modo en que los lectores vean y reciban el contenido, así como su reacción emocional.

MacCannon, Thornton y Williams (2009) nombran que la tipografía es otro aspecto a tomar en cuenta en una publicación ya que las fuentes “dicen” algo; no se eligen al azar, aunque existen en un plano visual diferente a las ilustraciones, en el estilo de la tipografía también se lee un significado, por lo que la elección de la misma en el proyecto se realizará cuidadosamente buscando una que sea bastante legible, de trazos limpios y que sea muy parecida a la escritura inicial del niño (a) para que pueda adaptarse a los contenidos descritos que en su mayoría le capacitan para la escritura.

Por último el color tendrá un papel protagónico en la pieza haciendo contraste en cada uno de los elementos y reforzando el mensaje importante del mismo predisponer a la niños (as) a estar listos para aprender.

Y eso sería solamente por enumerar los resultados a nivel gráfico editorial, más cabe agregar que:

- ◆ Los niños estarían más motivados.
- ◆ La formación del preescolar sería más completa en la institución.
- ◆ Amplio material de refuerzo contextualizado en las áreas de destrezas de aprendizaje, comunicación y lenguaje, medio social y natural.
- ◆ Ejercicios acordes a la malla curricular.
- ◆ Y que el docente tendría tiempo extra para interactuar más con los pequeños.

Y si está es la edad en la que debemos formar a los niños para que tengan un desarrollo integral; que más que motivarlos con un buen material educativo en las áreas principales para encaminarlos hacia la primaria, aumentar los índices de escolaridad, proponer nuevas soluciones a problemas constantes en las escuelas públicas y formar mentes positivas respecto al cambio en pro del progreso.

Porque Diseño Gráfico Editorial puede resolver situaciones de índole educativo mejorando condiciones y centrándose en transmitir un mensaje que provoque el cambio y motive a los guatemaltecos a una mejor productividad en el ramo educativo para poder formar el desarrollo integral del niño para que sean tan competitivos y posean tantas herramientas como un niño (a) que cursa un preescolar en un establecimiento privado.

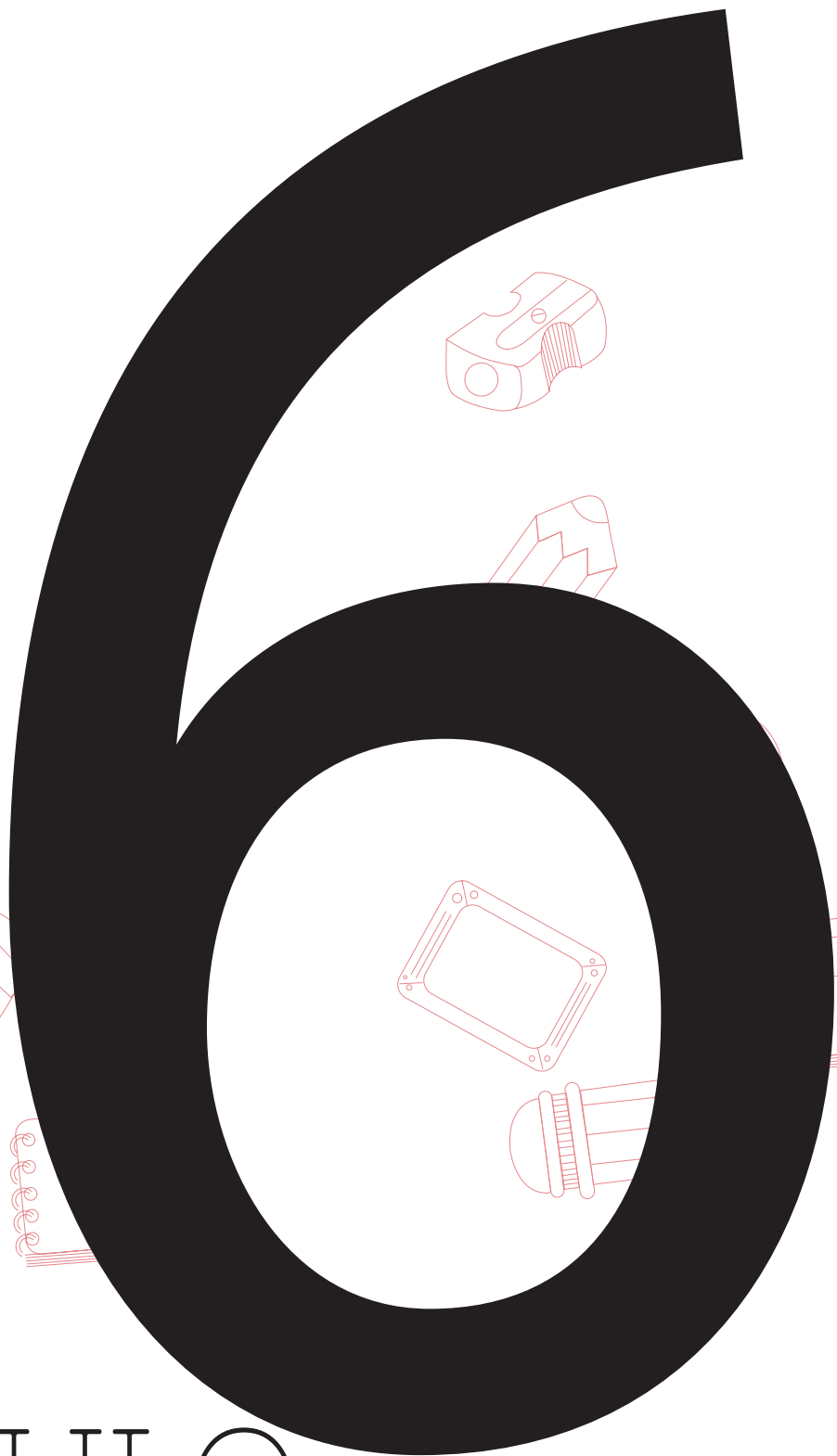

CAPÍTULO

Proceso de producción gráfica y validación

En este capítulo el diseñador documenta todo el proceso gráfico que realizó para la pieza final; desde sus inicios con el bocetaje a mano hasta la digitalización y montaje de textos; cada uno dividido en fases que fueron validadas con profesionales en el área.

Nivel uno

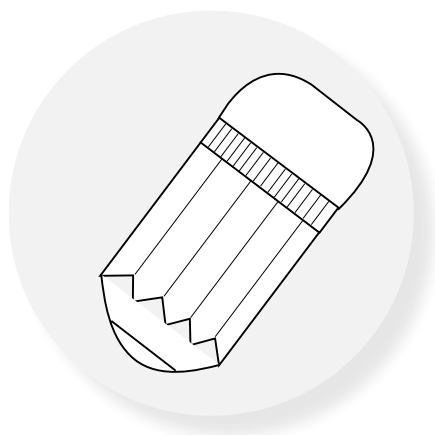

Se bocetan las primeras propuestas de la la pieza que se elaborará realizando las que sean necesarias para después escoger por medio de una lista de cotejo (autoevaluación) la más acorde a las necesidades de comunicación.

Bocetaje

Referencias

Se realizó una pequeña investigación en referencia a la cultura visual del grupo objetivo, revisando los libros proporcionados por el MINEDUC y las series de dibujos animados que el grupo objetivo está acostumbrado a ver, se determinó también que que la mayoría de los niños ven canales como: Discovery Kids, ya que los contenidos en este canal son para preescolar. Entre otros canal 3 y 13 dónde dan repeticiones de estas series: Cailou, Doki, La Doctora Juguetes, Justo a tiempo y Chiquirrines club.

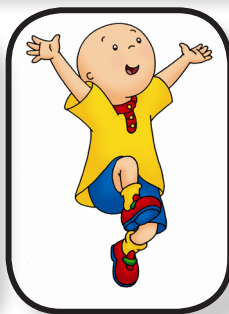

Referencias gráficas

Inicio de bocetaje a partir del concepto creativo

Se definió el título del libro haciendo un pequeño mapa conceptual del concepto.

¡En sus mesitas! ¡Libros! ¡A aprender!

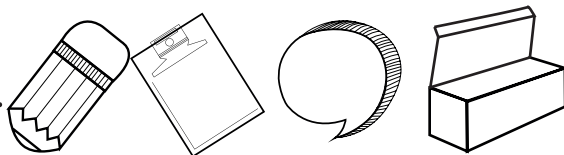

Sustitución de mesas, libros, aprender por listos para aprender y concepto general: los alumnos deben estar preparados para aprender.

Listos para aprender

Opción 1



Opción 2



Opción 3



Opción 4

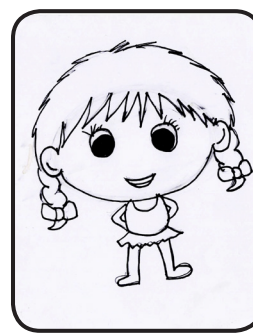

Opción 5



Se validaron las opciones con el grupo objetivo y de acuerdo a los comentarios la opción 5 era la más adecuada pero necesitaba unas cuantas modificaciones, ya que en el cuerpo los personajes para el grupo objetivo suelen tener menos detalles y los trazos son más grandes y amplios compuestos comúnmente de figuras geométricas.

A petición de maestras de grado se trabajó nuevamente una línea de dibujos con diferentes estilos para que pudieran escoger el más acorde al grupo objetivo.

Opción 1

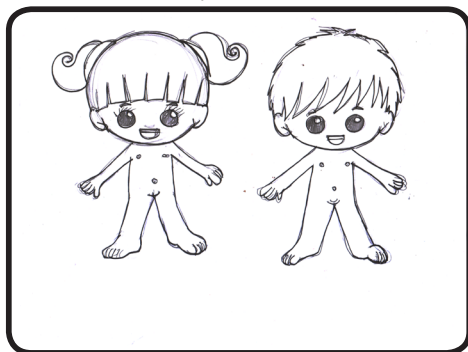

Opción 2

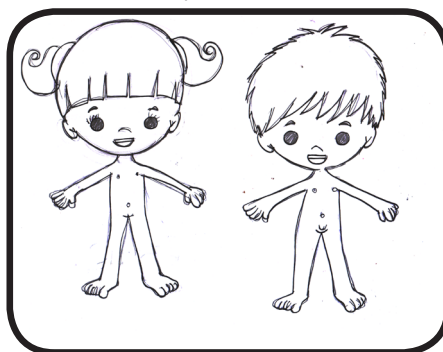

Opción 3

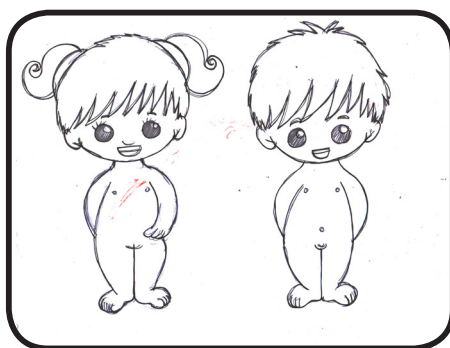

Opción 4

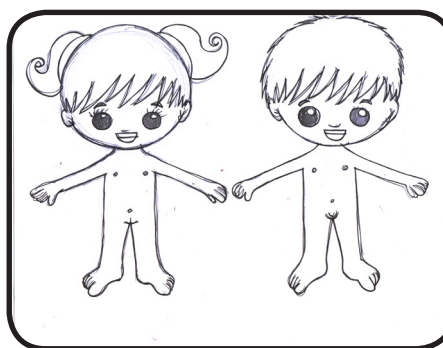

NOTA

En los anexos se encuentra la autoevaluación de cada uno de los bocetos trabajados a lápiz del nivel uno.

La opción 4 les pareció la más acorde y en base a esa se trabajaron los siguientes bocetos, siguiendo siempre un trazo grande y sencillo.

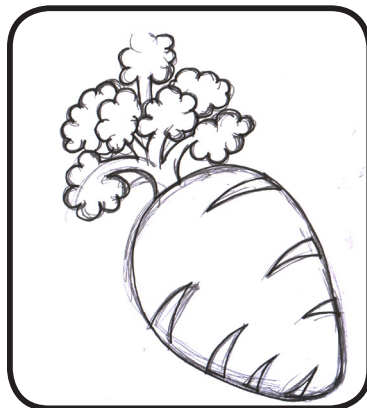
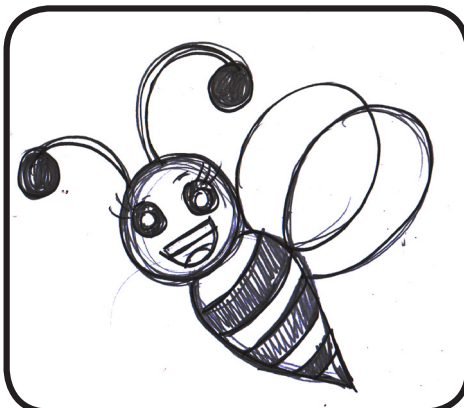
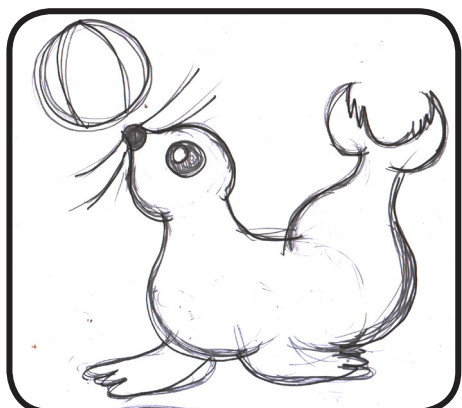
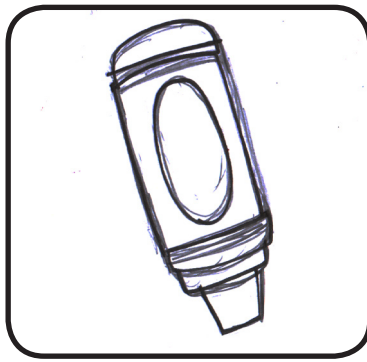
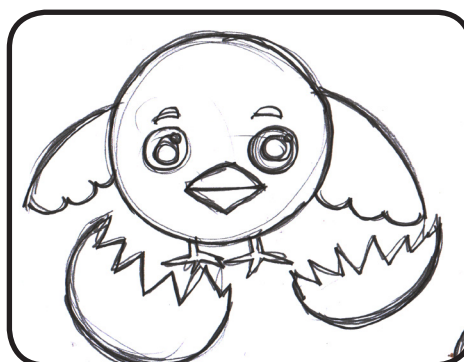
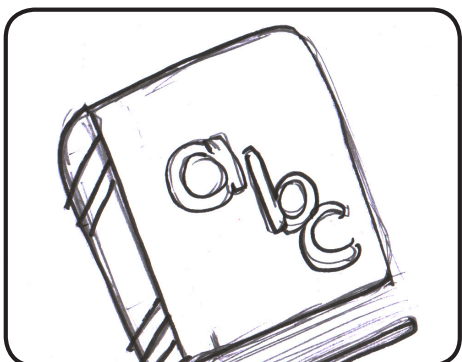
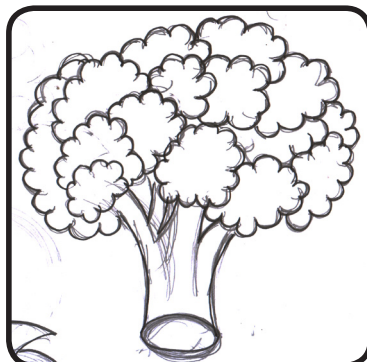
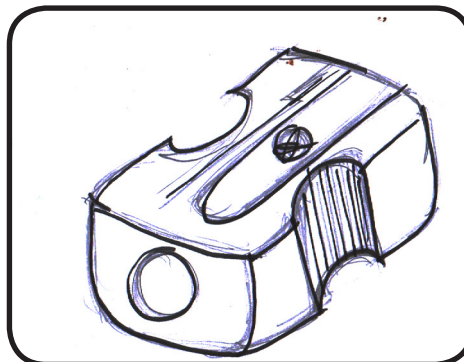
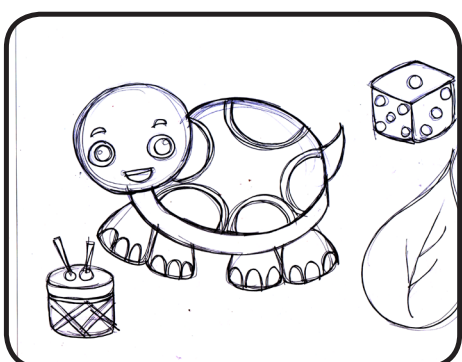
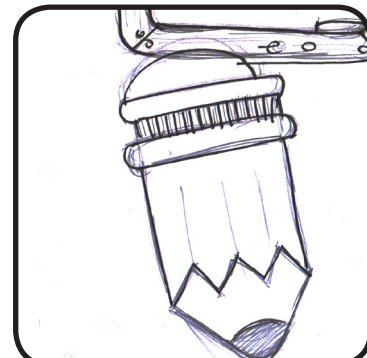
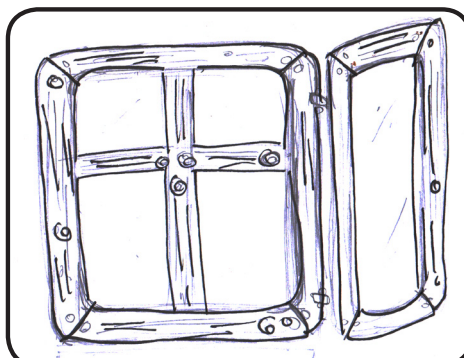
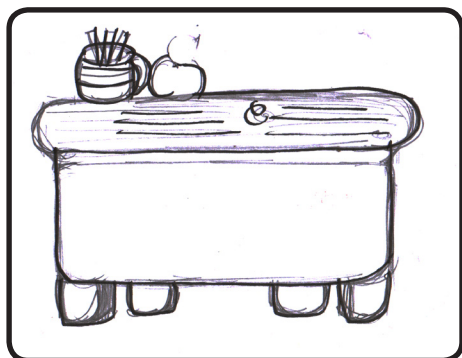

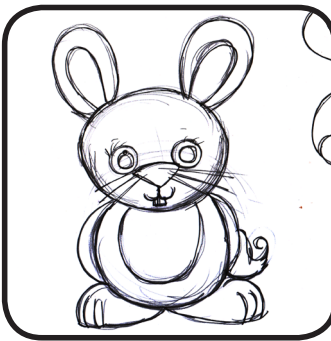
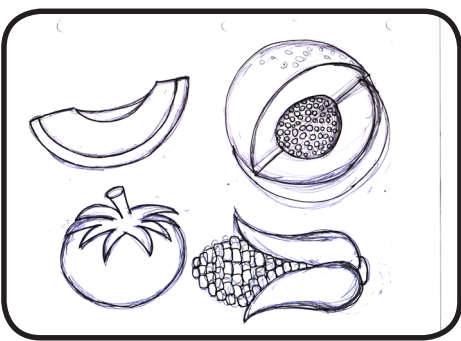
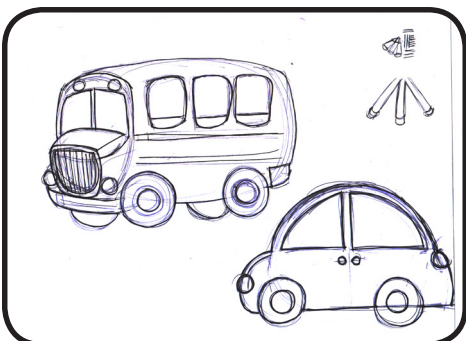
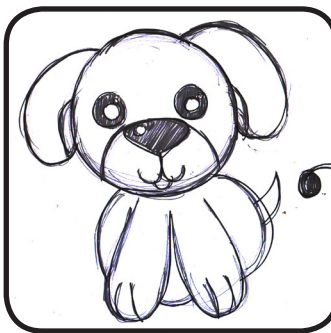
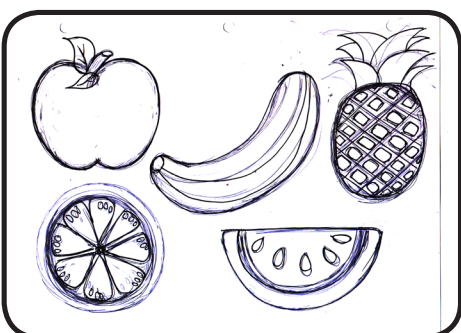
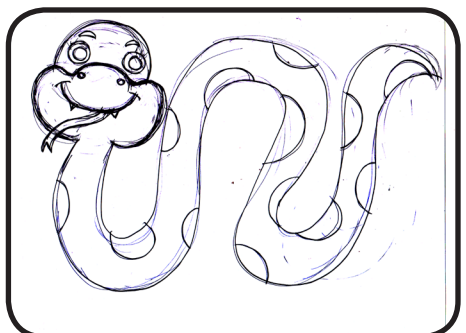
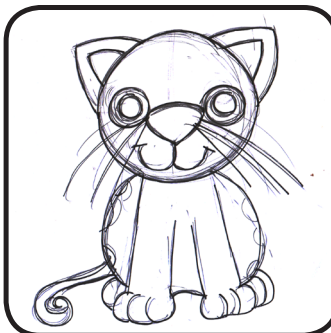
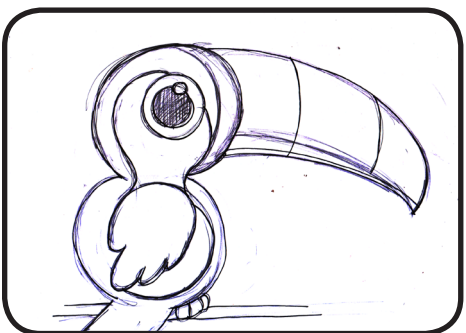
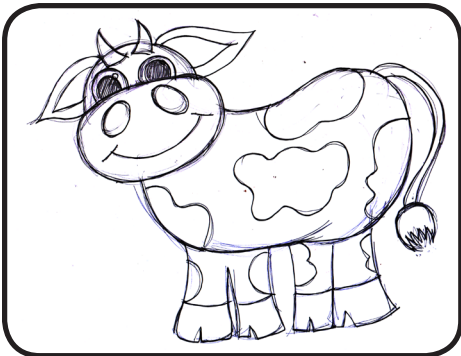
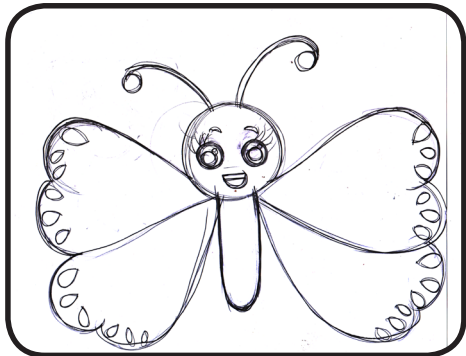
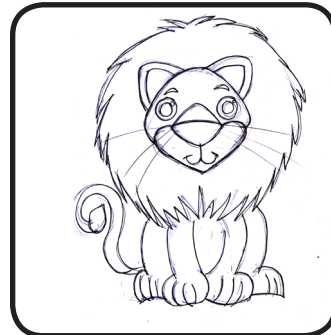
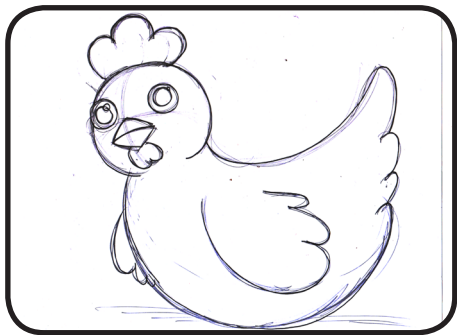

Bocetaje

portadas principales

Se trabajó el concepto de la portada del libro integrado haciendo un pequeño mapa conceptual.

De acuerdo con la validación vía correo electrónico con las maestras de grado, se definió la línea de diseño de los personajes y se trabajó a lápiz bocetos de cómo iba a ser la ilustración de la portada principal y también se realizó bocetos de la página de créditos.

Portada principal

- niños divirtiéndose
- útiles escolares
- risas
- con ánimos de estudiar
- colores
- preparados

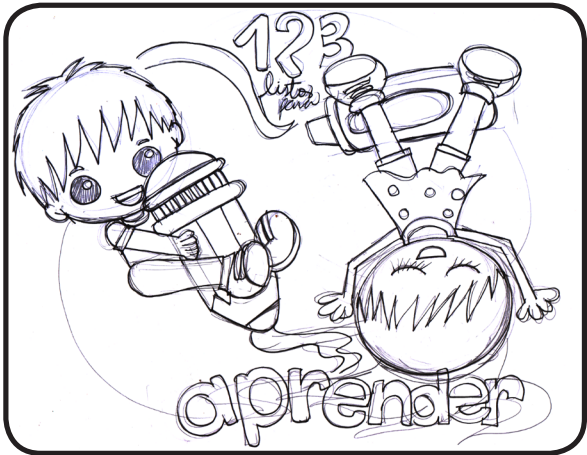

Página créditos

- contenidos
- útiles escolares
- construcción
- niño
- torre
- imaginación



Bocetaje

portadas principales

Ya teniendo la línea de diseño y el estilo de los personajes se comenzó a trabajar en bocetos a lápiz de las portadas interiores de la página de los objetivos y la página del contenido del libro integrado.

Antes de elaborar dichos bocetos a lápiz se realizó también pequeños mapas conceptuales para tener definido que se quería ilustrar y transmitir.

Portada interior (objetivos del libro)

niño (a)

concentrado

estudiar

mesitas

a gusto

mundo feliz



Portada interior (contenido)

temas

bicicleta

disfrutar

emoción

camino

mochila

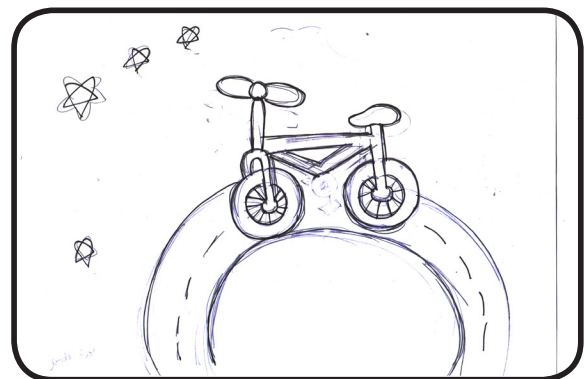
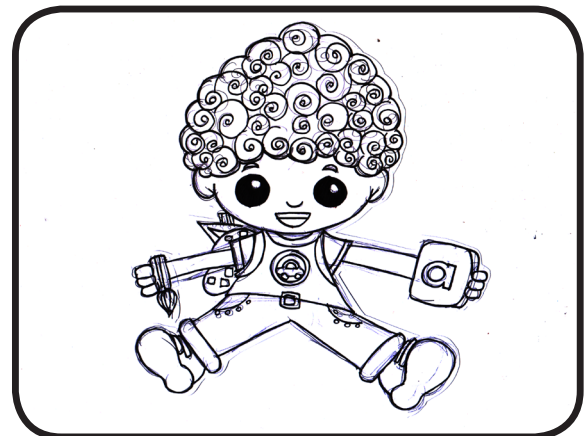

Bocetaje

portadas unidades

Bocetos a lápiz de ilustraciones de las unidades del libro integrado, para estas se realizó un mapa conceptual general teniendo en cuenta el nombre de la unidad.

Portada unidades del libro integrado

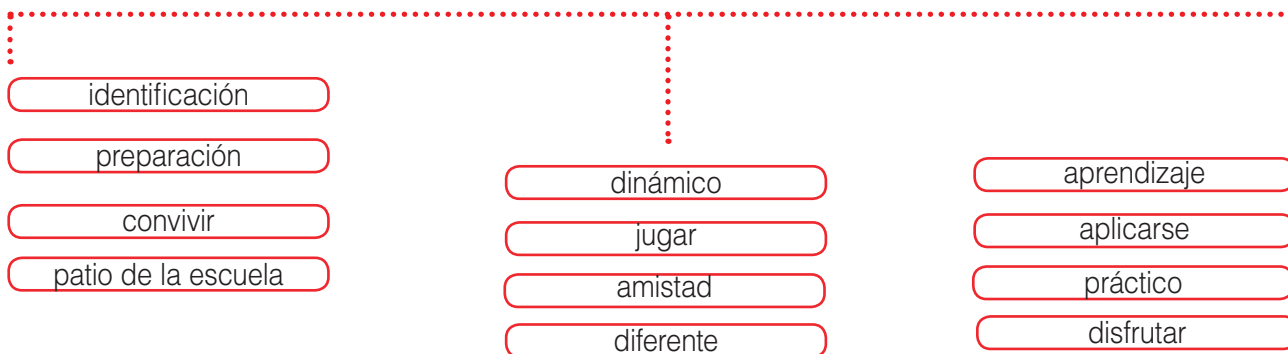

CONOCIÉNDONOS

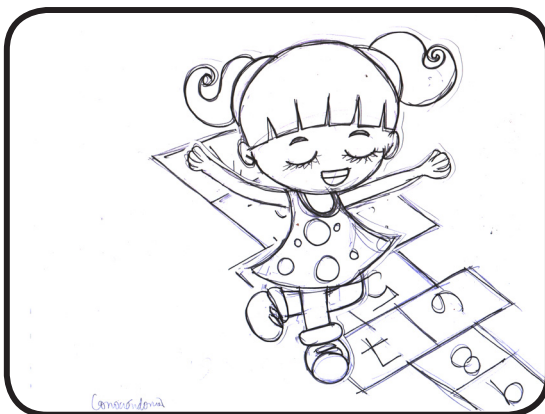

TEJIENDO RELACIONES



NUESTRA CONVIVENCIA



SEMBRANDO EL FUTURO



Bocetaje

portadas principal e interior

Debido a que la portada es muy importante se trabajó una nueva teniendo en cuenta el concepto creativo y tratando de mantener la misma energía que tienen las otras portadas interiores.

En ella están los tres personajes principales del libro preparados junto a sus útiles escolares para adentrarse en el conocimiento, con una sonrisa y mucho movimiento denotando su gusto e interés por estudiar.

Se presentan tres opciones en las que se trató de jugar con la tipografía, ubicación de los elementos más importantes.

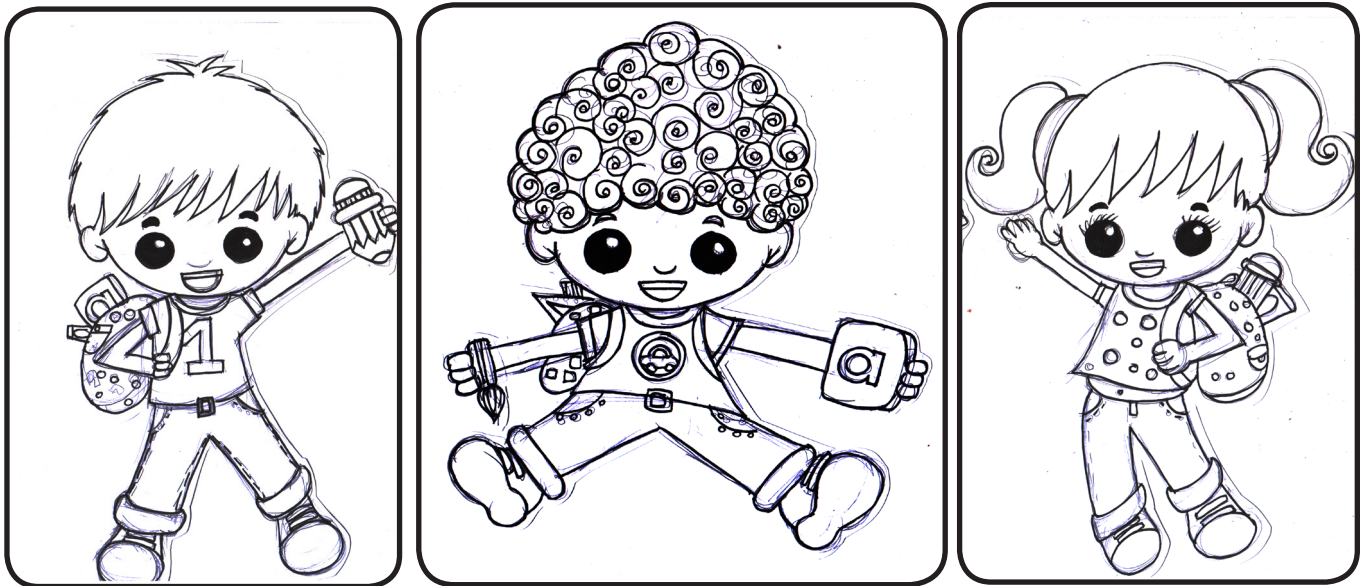

Personajes de la portada principal y bocetos

Opciones finales portadas con texto insertado

Portada principal



Opción 1



Opción 2



Opción 3

Página índice



Opción 1

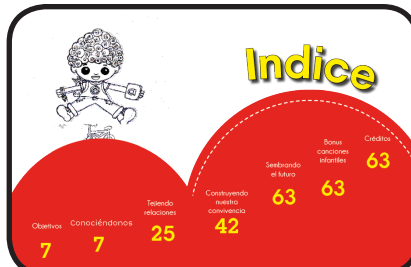

Opción 2

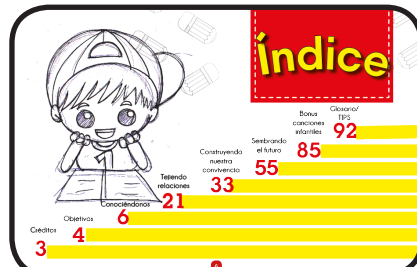

Opción 3

Página de créditos

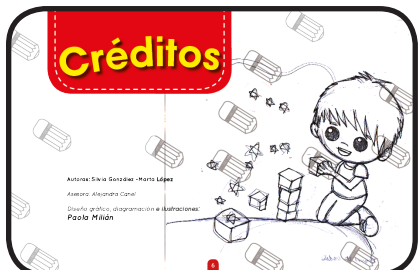

Opción 1

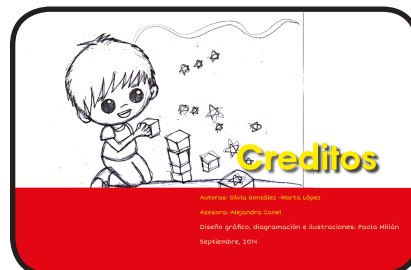

Opción 2

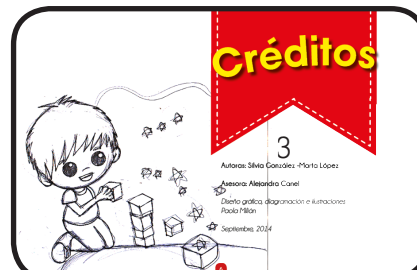

Opción 3

Portada principal



Opción 1



Opción 2



Opción 3

Página índice



Opción 1



Opción 2

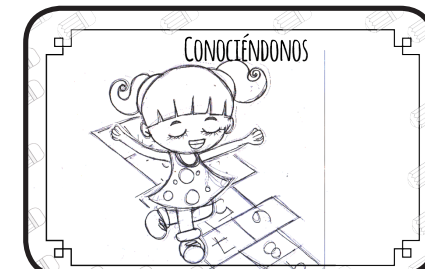

Opción 3

Página de créditos

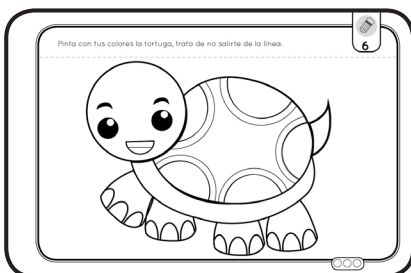

Opción 1

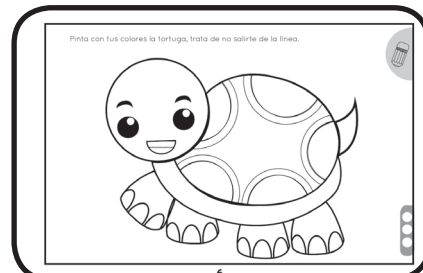

Opción 2

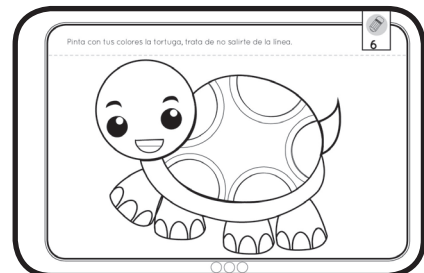

Opción 3

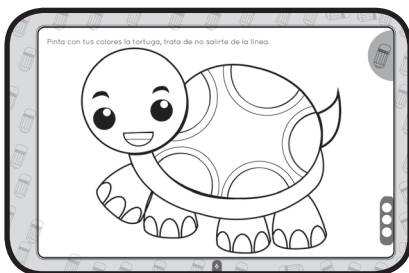

Opción 4

Resultado

final

Luego de haber realizado la autoevaluación se procede a pasar en limpio cada uno de los bocetos que se escogieron de acuerdo a su pertinencia, composición, uso del color y diseño tipográfico.

Portada principal



La portada principal está conformada por los tres personajes principales del libro integrado, a quienes se les dedicó más importancia para que llamen la atención de los niños y éstos puedan identificarse con ellos, luego en la parte superior se encuentra el nombre del libro y en la parte inferior el nombre de las autoras.

Página índice

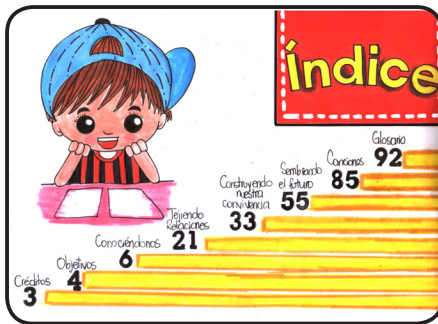

La página del índice contiene los capítulos más importantes del libro integrado, además de una ilustración que corresponde a lo que el diseñador quiere lograr en su pieza.

Página créditos

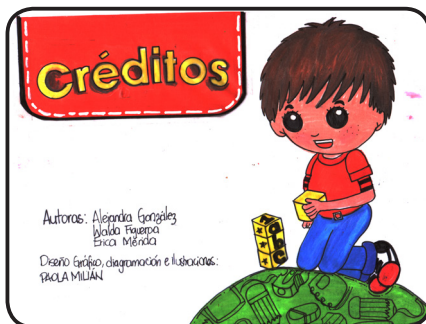

La página de créditos es bastante similar a las otras portadas, haciendo uso de una ilustración donde se muestra a un niño colocando unos cubos, dando a entender que para formar algo es necesario reunir todas las piezas y que éstas se mantengan unidas.

Página objetivos



La página de objetivos maneja la misma línea dedicando una jerarquía especial a los objetivos que es la parte más importante de la página y del proyecto en sí.

Portada unidades



Para las páginas de las unidades se les dio más importancia a las ilustraciones que simbolizan lo que se espera que los alumnos realicen en cada unidad, se colocó también el nombre de cada unidad en la parte inferior.

Hojas de trabajo

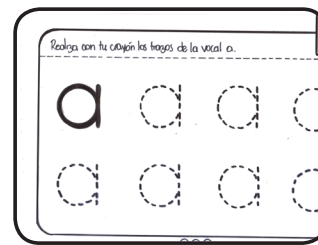
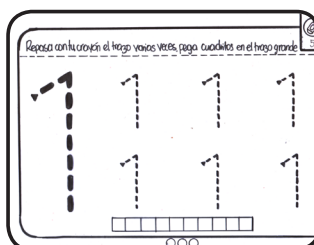
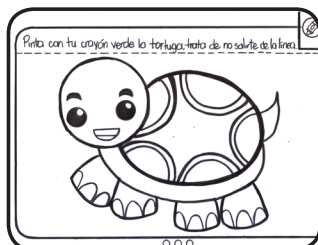

En las páginas de las hojas de trabajo se siguió una línea bastante sencilla para que el niño (a) no tenga distractores, colocando la instrucción en la parte superior y a un lado el ícono que representa la actividad que debe realizar en cada una de las hojas.

Nivel dos



Después de haber presentado los bocetos a mano en el nivel uno, se procede a digitalizar cada una de las piezas del producto final y diseñar una encuesta que servirá de instrumento de evaluación, para entrevistar a profesionales en diseño gráfico y recabar toda la información útil posible para hacer las correcciones que sean necesarias.

Digitalización

Tomando en cuenta las sugerencias de los licenciados a cargo del curso en el nivel uno, se procedió a realizar algunos cambios en el diseño; haciendo uso de más colores para atraer al grupo objetivo y trabajando una línea de diseño más informal e infantil.

que tuviera más versatilidad y se buscó una tipografía más dinámica y entretenida, esto sirvió de muestra para el resto del diseño en el que se siguió una línea gráfica con más movimiento e informal.

En la portada se hicieron varios bocetos antes de definir el final; se cambió la ubicación del lápiz en el título y se decidió que se colocará abajo para

También se redefinió la paleta de colores usando una más variada para intensificar el mensaje.

NUEVA PALETA DE COLORES



Bocetos de opciones para el título del libro

listos
para aprender

LISTOS
para aprender

LISTOS
para aprender

LISTOS
para aprender

LISTOS
para aprender

LISTOS

Título del libro final para portada principal

LISTOS
para aprender

Digitalización de la portada principal

personajes principales-color

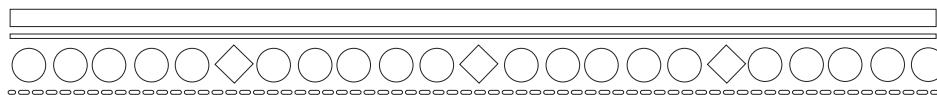

A diferencia de los bocetos a lápiz ésta vez existen 4 personajes; se creó uno nuevo por la equidad en género, tal y como lo recomendaron los licenciados a cargo del curso, esto también con el objetivo de integrar a cada uno de ellos en la portada principal.

a. Portada



Se colocaron a los personajes principales en la portada; cada uno de ellos lleva consigo sus útiles escolares y se encuentran de buen ánimo; se realizó de tal manera para basarse siempre en el concepto creativo que se escogió previamente: “Listos para aprender”, el título se colocó en la parte inferior y de fondo un lápiz que indica la acción de los alumnos en el proceso de enseñanza aprendizaje.

b. Contraportada



Para la contraportada se utilizó la misma línea pero omitiendo los personajes.

c. Página de créditos



En la página de créditos se colocó el título del libro a manera del logo para que pueda funcionar como imagen del libro integrado y a un lado se escribió el nombre de las autoras del libro junto a los créditos del diseñador.

d. Retiro portada

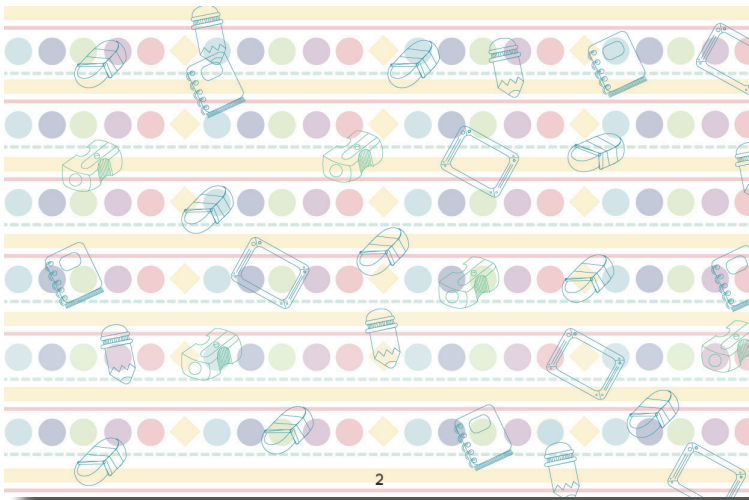

También se realizó el diseño del retiro de la portada usando varios de los símbolos que aparecen en este y los colores que conforman la paleta del mismo.

e. Página índice

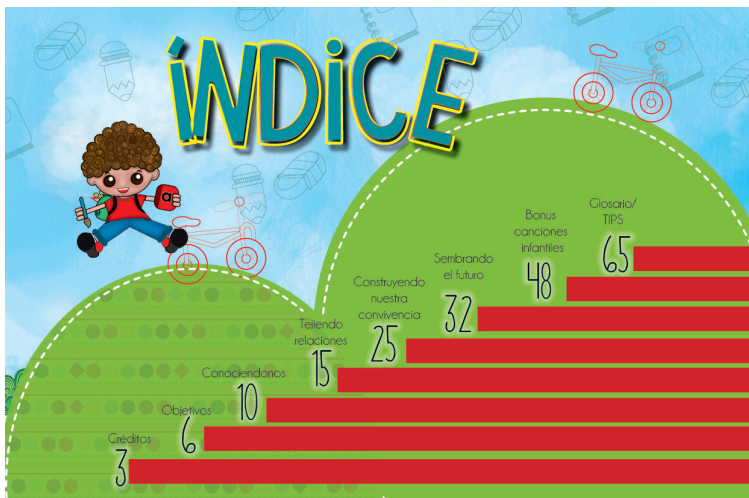

En la hoja del índice se decidió hacer una montaña en el que uno de los personajes, va subiéndola en bicicleta y conforme van pasando las unidades este va avanzando.

f. Página objetivos



En la hoja de los objetivos se siguió la misma línea tratando siempre de no perder el movimiento y lo dinámico del diseño presentado anteriormente en las portadas.

g. Unidad 1: conociéndonos



Nota: los incisos g,h,i y j pertenecen a los bocetos digitales de las unidades del libro de integrado.

h. Unidad 2: tejiendo relaciones



En las portadas de la unidades se integraron los personajes y se usó varios fondos en los que los mismos aparecen divirtiéndose y estableciendo relaciones junto a sus compañeros, para desarrollarse en un ambiente agradable en el que puedan fortalecer sus habilidades y alcanzar sus metas.

i. Unidad 3: construyendo convivencia



j. Unidad 4: sembrando el futuro



Las portadas se conectan siempre con el concepto creativo al mostrar a los niños siempre dispuestos a aprender.

k. Hojas de trabajo

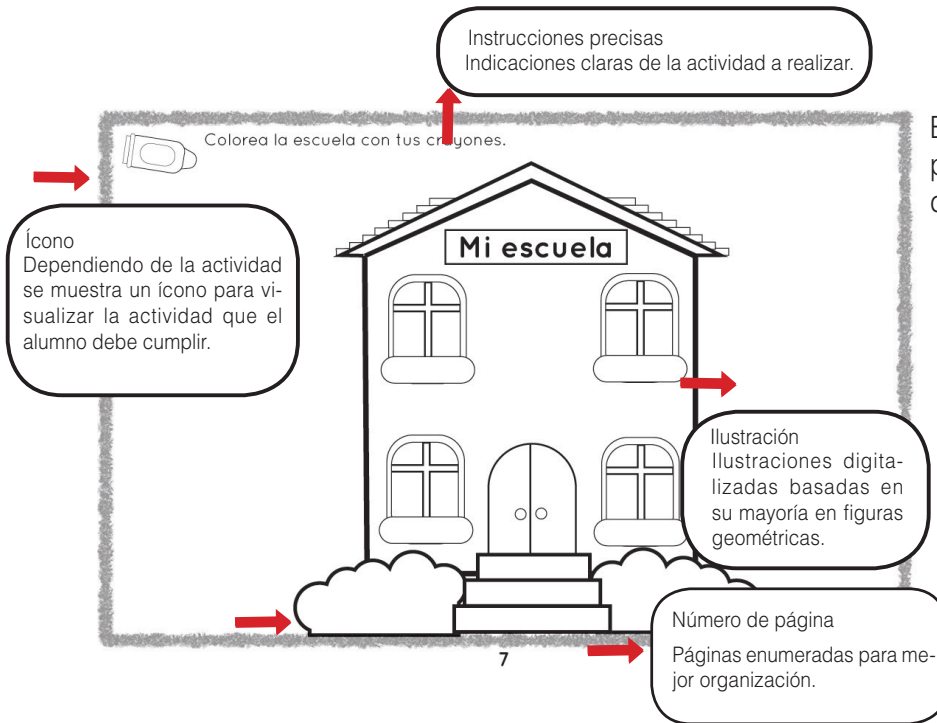

Explicación de cada una de las partes que conforman las hojas de trabajo de los alumnos.

l. Muestras hojas de trabajo

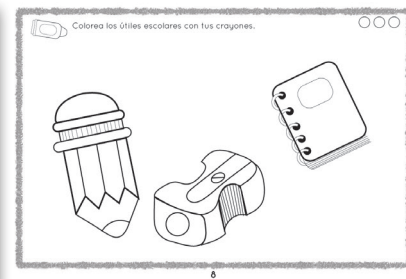
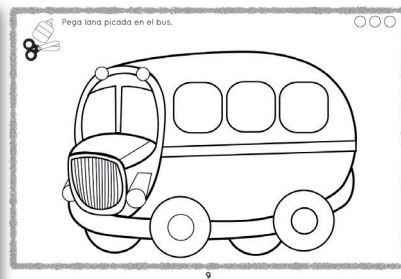
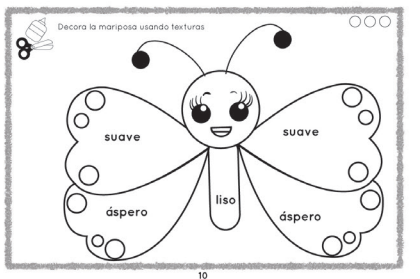

Encuesta

a profesionales

Se diseñó una encuesta para usarla de instrumento de evaluación con profesionales en diseño gráfico como se detallaba anteriormente.

La encuesta se había diseñado para ser impresa, pero para optar por una forma más fácil y viable para el diseñador que en la mayoría de los casos se encuentra ocupado; se trabajó en línea haciendo uso de la herramienta: SurveyMonkey; la cual permite la creación de encuestas y realización de gráficos de manera rápida y fácil con resultados inmediatos.

Vínculo de la encuesta:
<https://es.surveymonkey.com/s/H59NHKW>

También podrá encontrarla en anexos junto a los resultados de la misma y el perfil de los encuestados.

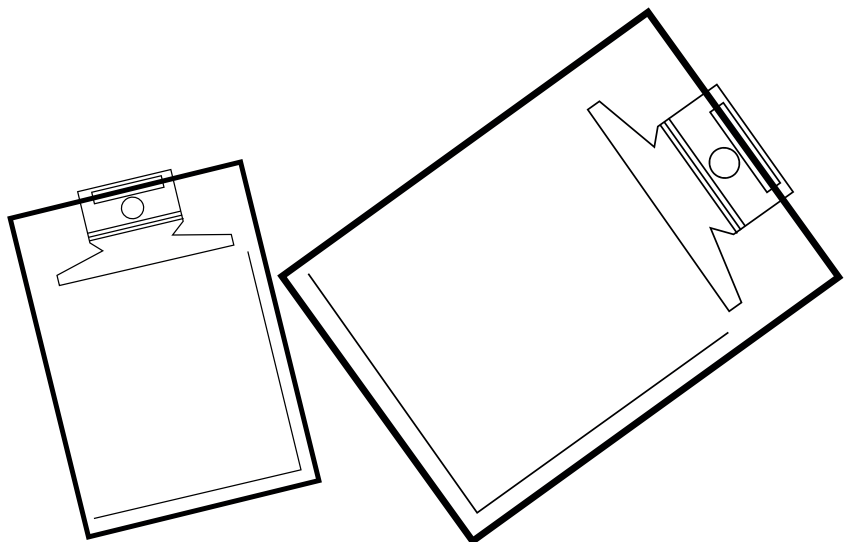

Conclusiones y toma de

DECISIONES

Título del libro

A los encuestados les pareció un título acorde al concepto creativo que se maneja y al grupo objetivo al cual está dirigido; por lo tanto se dejará el mismo.

LISTOS
para aprender

Paleta de colores

Los encuestados consideran es bastante dinámica y juega un papel importante con lo que el diseñador desea transmitir; por esa razón se seguirá usando la misma.



Ilustraciones

En relación a los comentarios de los encuestados consideran son bastante llamativas, únicamente solicitan si los niños las van a pintar que se modifiquen los trazos para hacerlos más sencillos; cómo el libro integrado se reproducirá únicamente en blanco y negro las ilustraciones se dejarán igual.



Diagramación

De acuerdo con las sugerencias se agregará una hoja dónde se explique el significado de cada uno de los íconos que fueron usados en las hojas de trabajo.

Tipografía legible

En la portada se cambiará el color y modificará el tamaño, para que el nombre de las autoras sea más visible, en el índice los temas tendrán un delineado exterior y en las portadas interiores dónde dice el nombre de la unidad, también se cambiará el color.

No se harán cambios muy notables, pero a la larga tendrán efectos en el aspecto y funcionalidad de la pieza.

Sugerencias

Aquí se incluirá una pequeña biografía de los personajes al inicio, aunque se sugirió colocarlos en la contraportada por cuestiones de estética y espacio éstos irán únicamente al principio.

Nota: estos cambios podrán ser apreciados en el siguiente nivel y se aplicarán antes de ser evaluados y validados por el grupo objetivo.

Nivel tres

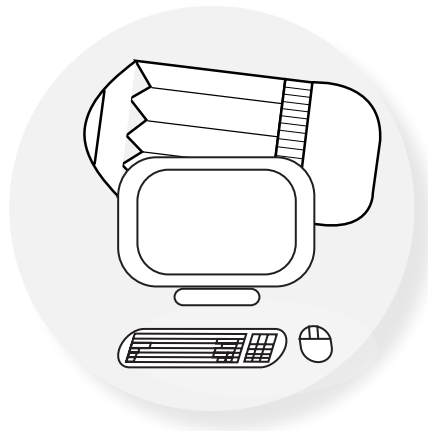

Este es el último paso de la producción gráfica y uno de los más decisivos e importantes, ya que con este se pretende tener lista una pieza lo suficientemente limpia y funcional. Para iniciar esta fase fue necesario seguir las especificaciones gráficas que los profesionales en Diseño Gráfico sugirieron.

Esto con el objetivo de validar la pieza junto al grupo objetivo usando varias técnicas para seguir corrigiendo el material y al final tener un producto perfectamente validado con profesionales en el campo.

a. Portada



De acuerdo con las observaciones hechas por los profesionales en Diseño Gráfico se le da un nuevo orden al nombre de las autoras haciendo uso de una tipografía acorde y de un color que contraste más, colocándolo en la parte superior para otorgarle más importancia. Asimismo se coloca en la parte inferior el tema que abarca el libro.

b. Contraportada



En la contraportada se dejan los mismos elementos únicamente cambiando la tipografía usada por la nueva que se usó en la portada.

c. Página de créditos



En la hoja de créditos se ordenó a manera de que el nombre de las autoras fuera más ordenado y fácil de localizar.

d. Retiro portada

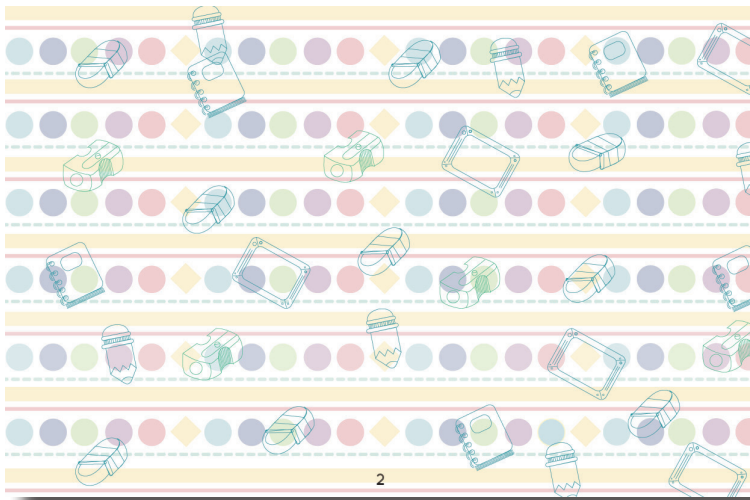

Para el retiro de la portada se dejó la misma, ya que no hubo ninguna observación.

e. Página índice

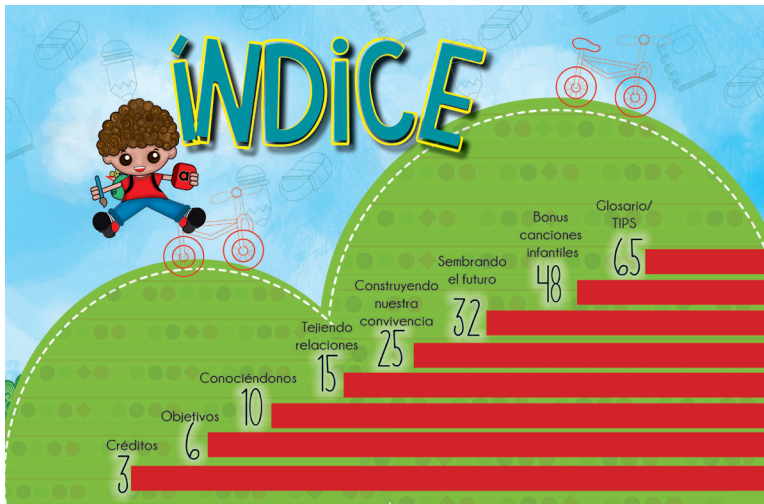

En la hoja del índice se cambió la tipografía haciendo uso de una más legible y se cambió la transparencia de los objetos del fondo para darle mayor realce a los contenidos nombrados al igual que a los números se trató de iluminarlos más para que fueran más visibles.

f. Página objetivos



La página de los objetivos quedó igual debido a que no hubo ninguna observación.

g. Unidad 1: conociéndonos



h. Unidad 2: tejiendo relaciones



De acuerdo con las observaciones únicamente se cambió el color del título dónde dice unidad en cada una de ellas y se experimentó un poco más con la transparencia de los títulos para lograr una mejor visualización de los mismos.

i. Unidad 3: construyendo convivencia



j. Unidad 4: sembrando el futuro



59

k. Hojas de trabajo

¿Cómo usar mi libro integrado de Kinder?

Instrucciones precisas
Indicaciones claras de la actividad que debo realizar.

Coloreo la escuela con mis crayones.

Icono
Dependiendo de la actividad se muestra un icono para visualizar la actividad que debo cumplir.

Ilustración
Ilustraciones digitalizadas basadas en su mayoría en figuras geométricas.

Forma de evaluación:
Colorear según el desempeño: 1: Bien 2: Muy bien 3: Excelente.

Número de página
Páginas enumeradas.

9

6

Para facilitar el uso del libro se dedicó una hoja dónde se explica detalladamente cómo están construidas las hojas de trabajo, haciendo énfasis especial en el ícono colocado en la parte superior izquierda y la forma de calificación por medio de estrellas en el extremo inferior derecho dónde el maestro (a) otorgará al alumno 1 estrella si el trabajo está bien, 2 si su desempeño fue muy bueno, 3 estrellas si el trabajo realizado es excelente, esto se logrará únicamente coloreando de 1 a 3 estrellas.

I. Muestras hojas de trabajo

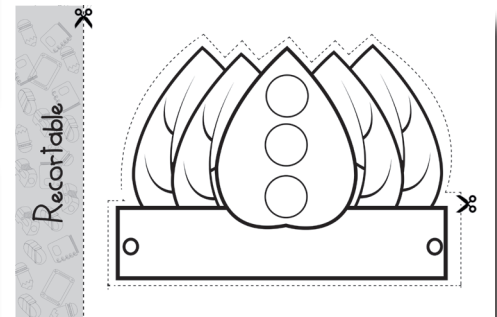
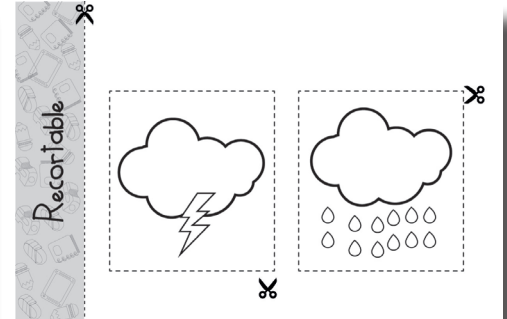
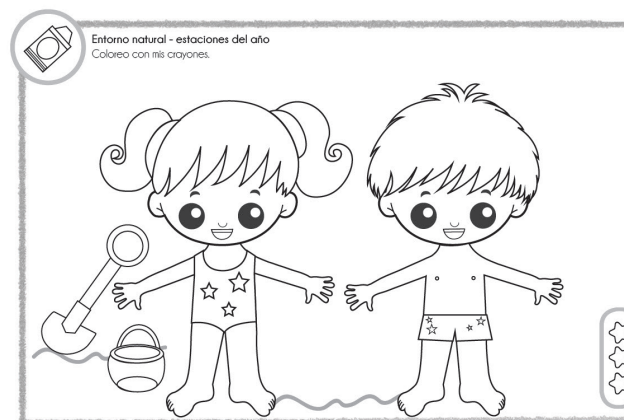
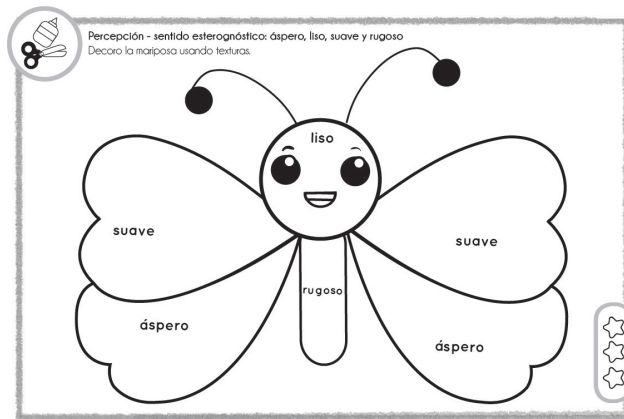
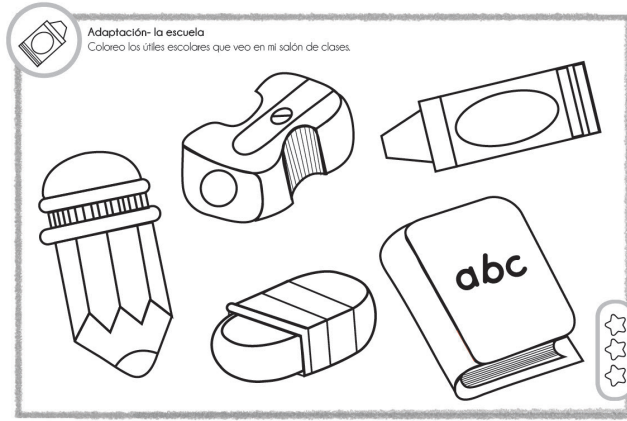

Algunos ejemplos de las páginas interiores hojas de trabajo ya con el diseño aplicado. En cada una de ellas va el ícono con la acción que debe hacer el alumno, la respectiva instrucción y la forma de calificación en la esquina inferior derecha. Asimismo, también se elaboraron otras hojas recortables que están especialmente diseñadas para que el alumno (a) las pueda recortar sin ningún problema y las pueda colocar en la hoja que corresponda.

m. Página de íconos



En las sugerencias recibidas se solicitó se usara una hoja para explicar el significado de los signos usados en el libro integrado; entonces se colocó debidamente explicado cada uno de ellos.

n. Página de personajes



También para personalizar más el libro, uno de los encuestados comentó que también sería útil dedicar una hoja a los personajes en los que se explicará al niño el nombre y éste se fuera familiarizando con éstos. Se diseñó entonces una hoja dónde se colocaron a los personajes y sus nombres para que el niño (a) los ubique fácilmente en el libro.

Grupo focal

y encuesta al grupo objetivo

Un grupo focal es una técnica usada para recopilar información de manera abierta y de conversación; esta se pretende exponer a los interesados acerca de un tema en particular del cual tienen conocimiento, para que puedan contribuir con el mismo dando una retroalimentación desde sus experiencias personales y profesionales.

En un grupo focal además de elaborar una serie de preguntas especializadas en la pieza y su funcionalidad; se pretende observar detenidamente a los encuestados para analizar sus reacciones ante el material presentado que muchas veces no coincide con los resultados de la encuesta.

Es aquí dónde el diseñador debe prestar mucha atención y recabar todos los datos que sean necesarios para que la pieza final pueda recibir todas las mejoras que sean necesarias para elaborar un producto que esté altamente estudiado en conjunto con los profesionales en el área.

Además de realizar el grupo focal luego se diseñó una encuesta para usarla de instrumento de evaluación con el grupo objetivo; en ella se detallan preguntas que hacen cierto énfasis en la funcionalidad de la pieza, dejando a un lado el lenguaje que todo diseñador conoce y haciendo uso de uno más sencillo, coloquial y acorde al grupo objetivo, para que la validación sea bastante objetiva, funcional y los resultados sean óptimos.

Se redactaron preguntas cerradas y abiertas pero dejando siempre la libertad al encuestado de expresarse y colocar su opinión para lograr que de la validación se pueda lograr una buena retroalimentación.

Otro aspecto que se tomó muy en cuenta fue el evaluar que la pieza coincidiera con el concepto creativo planteado al principio, en las encuestas se podrá encontrar en las primeras 2 preguntas, en las que se hace mención a esto en un lenguaje simple para que el grupo objetivo pueda identificar las bases sobre las cuales fue diseñado el libro.

El instrumento y guía de grupo focal junto a los resultados se puede encontrar en los anexos, dónde se detalla cada aspecto que se evaluó.

Conclusiones y toma de

DECISIONES

Título del libro - coherencia con su fin

Debido a que los resultados fueron muy positivos y el título gustó bastante al grupo objetivo se dejó el mismo; según las encuestas sí guarda relación entre el título y el fin; lo cual es una respuesta muy favorable, ya que el título está meramente ligado con el concepto creativo.

LISTOS
para aprender

Paleta de colores

Muy buena aceptación por parte del grupo objetivo, además de que son colores que contrastan llamaron mucho la atención, por lo tanto se seguirá utilizando la misma paleta.



Ilustraciones

En cuanto a las ilustraciones fueron bastante aceptadas por el grupo objetivo, el cual comenzó a tomarles cariño y a aprenderse el nombre de los distintos personajes, únicamente se modificará en las hojas de trabajo los ojos de los personajes que estarán ya coloreados para no confundir a los niños.

Tipografía legible

Se seguirá usando la misma tipografía variando únicamente el tamaño en las instrucciones como sugirió uno de los encuestados para que el niño pueda ir asociando cada una de las letras.

casa

Íconos

Los íconos resultaron bastante prácticos y funcionales a la hora de que el docente prepare el material facilitando la instrucción para el niño y mejorando el proceso de enseñanza-aprendizaje haciéndolo más eficiente y preparando a los niños para que estén listos para aprender.



Instrucciones en primera persona

Seguir redactando las instrucciones en primera persona, la mayoría estuvo bastante de acuerdo ya que de una u otra manera hace más personalizado el trabajo en los niños(as) y los invita a involucrarse más en el proceso lo cual es muy positivo, debido a los objetivos del libro y el fin del concepto creativo trabajado a la hora de diseñar el libro integrado.

Preescritura-grafomotricidad

Repaso las líneas punteadas siguiendo el trazo con mis crayones.

Calificación por medio de estrellas

100% aceptado por el grupo objetivo, a cada uno de los encuestados les pareció práctico, eficiente y muy motivador porque aunque el niño (a) no haya tenido un buen desempeño en la hoja de trabajo aún así obtendrá una estrella y no se sentirá mal por haberla obtenido, sino que seguirá luchando por obtener las tres manejando siempre un estado de ánimo y predisposición del alumno al estar listo y con ganas de aprender.





Grupo focal

grupo objetivo: niños (as) kinder

Además de haber conversado y realizado un grupo focal-entrevista con los maestros de grado; se realizó uno pequeño con los niños de Kinder para ver que les parecía el material.

Se les entregó las hojas de trabajo y se les preguntó que entendían con los dibujos; la mayoría contestó bien y entendieron bastante las ilustraciones, excepto por una de la escuela que será modificada porque la mayoría creían que era una casa, se le preguntó a la maestra de grado por sugerencias y ella comentó agregar una bandera y un niño con su mochila para que éstos la identifiquen fácilmente.

El resto de las ilustraciones tuvo muy buena aceptación por parte de los niños y la mayoría quería participar realizando las hojas de trabajo.

Las fotografías del grupo focal se pueden encontrar en los anexos junto a las de la entrevista con el grupo objetivo.

FUNDAMENTACIÓN DE LA PROPUESTA GRAFICA FINAL

Después de realizar los últimos ajustes se definieron los códigos icónicos, cromáticos, tipográficos y formato de la pieza final.

Código tipográfico

Se siguió utilizando la misma tipografía para los ejercicios de las hojas de trabajo se escogió la Quicksand, porque es una tipografía sencilla, legible, palo seco; por sus trazos facilita a los niños (a) la iniciación en la lectura.

Para las instrucciones de las hojas de trabajo se utilizó la tipografía Champagne and Limousines; debido a que es bastante legible, esta tiene menos peso en el diseño ya que se utilizará únicamente para redactar las instrucciones que leerán los docentes y padres de familia.

QUICKSAND

→ murcielago
murciélago
murciélago
murciélago
murciélago
murciélago
murciélago

Champagne and limousines

Preescritura-grafomotricidad

Repaso las líneas punteadas siguiendo el trazo con mis crayones.

Código cromático

Esta será la paleta que se usará en la pieza final; en su mayoría conformada de colores bastante intensos; esto con la finalidad de atraer la atención de los niños (as), quienes muestran mayor interés en un material donde predomine el color.



Línea gráfica

Las ilustraciones serán bastante sencillas y en su mayoría formadas por figuras geométricas; debido a que para los pequeños es más fácil identificarlas de esa manera.

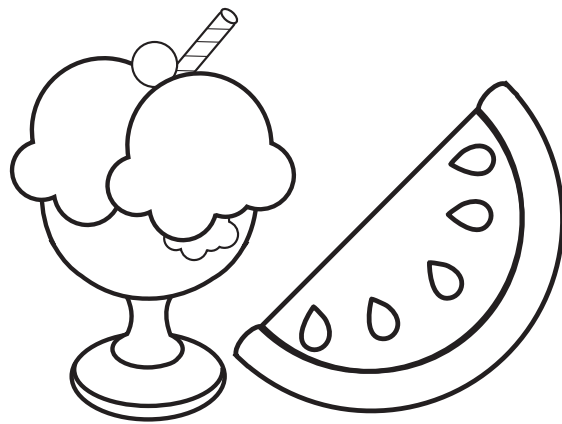

Código formato

El formato a utilizar será horizontal, tamaño oficio, para que el niño (a) de preescolar disponga de un mayor espacio y comodidad al trabajar.

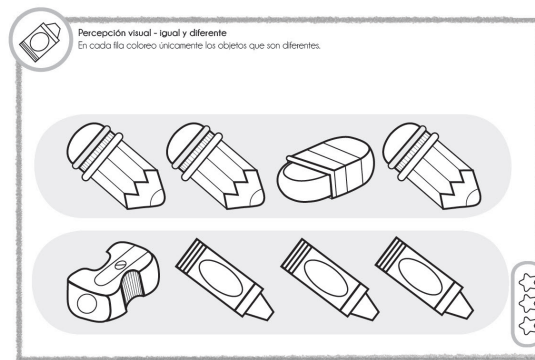

Código lingüístico

El lenguaje utilizado será bastante coloquial y sencillo; para facilitar su comprensión.

Percepción - sentido térmico: frío, caliente, templado

Coloreo el objeto frío de azul, el objeto templado de color amarillo y el objeto caliente de color rojo.

Código icónico-visual

Se usaron íconos en cada una de las hojas de trabajo para facilitar el trabajo al docente y ó padre de familia; además la forma de evaluación por medio de estrellas, permite que haya más orden y sea muchísimo más fácil verificar el avance del alumno.



¡Excelente trabajo!

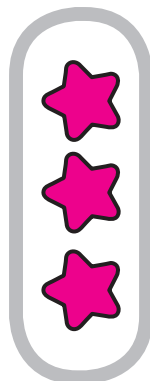

¡Muy bien!



¡Bien!



Propuesta

gráfica final

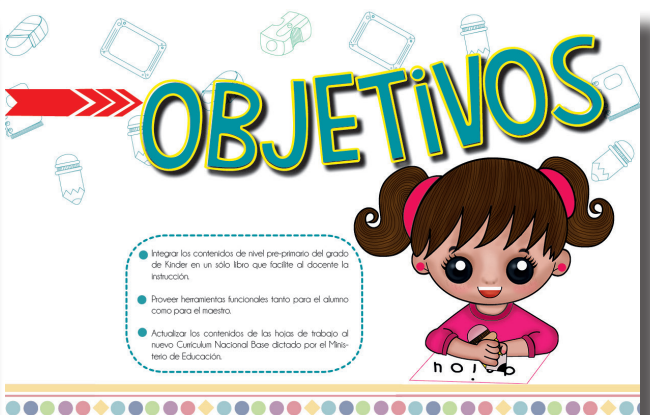
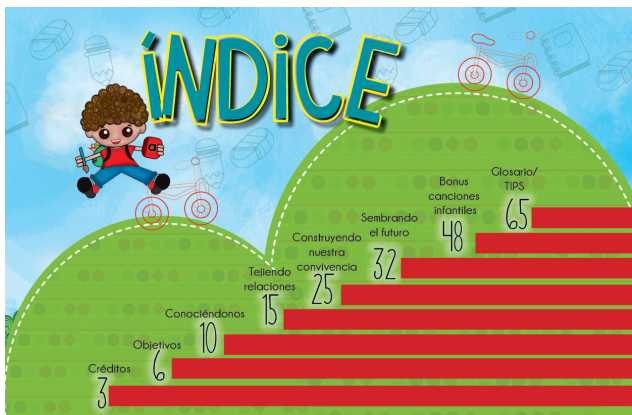



10

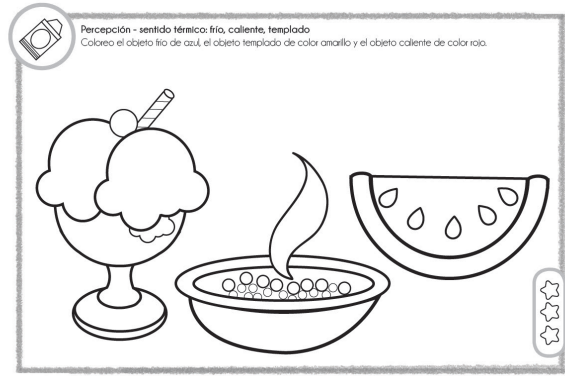

15

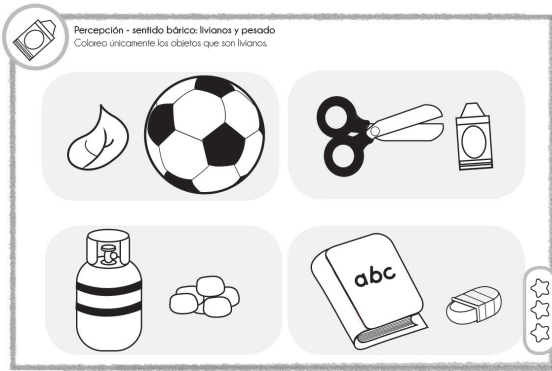

13

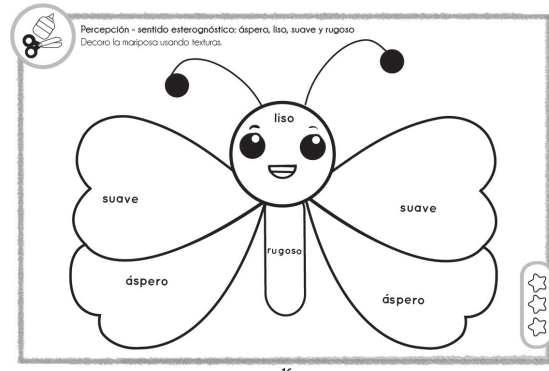

16

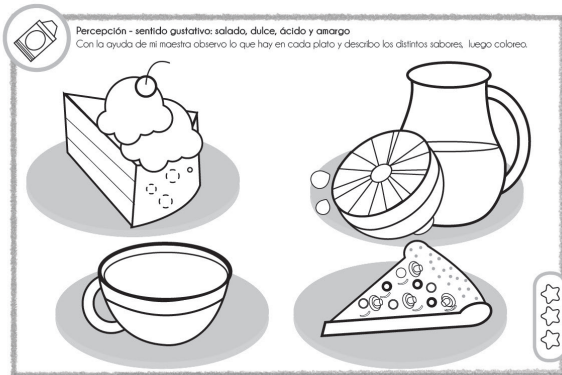

17

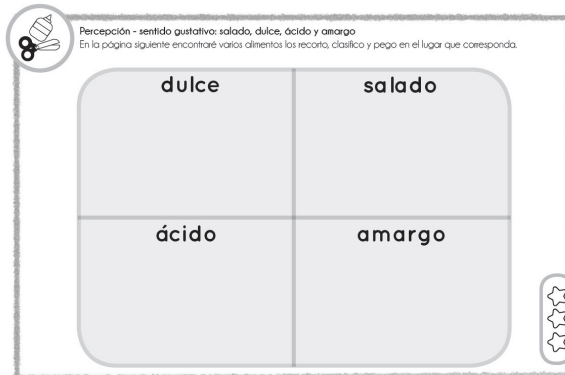

18

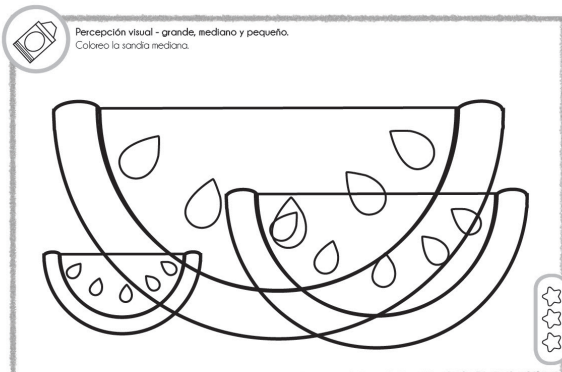

22

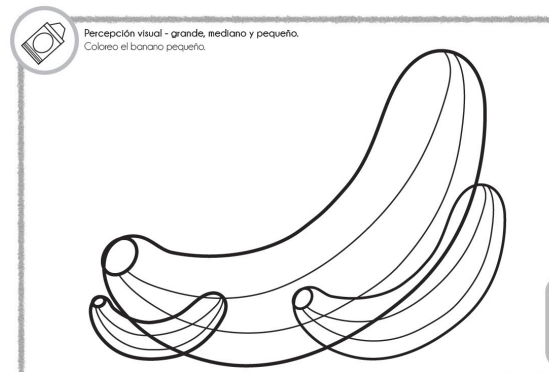

23

Percepción visual - objetos según color
Con la ayuda de mi maestro (a) coloreo los dibujos con mis crayones de acuerdo al color que corresponde.

27

Percepción visual - grande, mediano y pequeño.
Lleno de puntitos el globo pequeño, marco con una x el globo grande y hago líneas en el globo mediano.

24



Percepción - olores agradables y desagradables
Con la ayuda de mi maestro observo los dibujos y discuto cuáles son agradables y cuáles son desagradables, coloreo.

20

Percepción visual - objetos según color
Con la ayuda de mi maestro (a) pinto con crayones según se me indica.

36

Actitudes comunicativas - reproducción de juegos verbales
Repito la rima con la ayuda de mi maestro (a).

El payaso

Quando el payaso
está feliz
se le cae la nariz

64



Percepción visual - igual y diferente
Coloreo en cada fila únicamente las figuras que son iguales.

54

Actitudes comunicativas - reproducción de juegos verbales
Repito la rima con la ayuda de mi maestro(a)

Tres ovejas

Tengo, tengo, tengo,
tú no tienes nada
tengo tres ovejas
en una cabaña.

Una me da leche,
otra me da lana,
otra me mantiene
toda la semana.

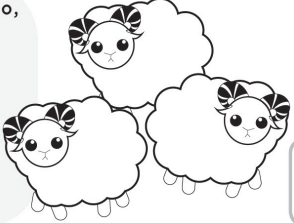

67

Preescritura-grafomotricidad
Repaso la línea punteada usando crayones de colores.

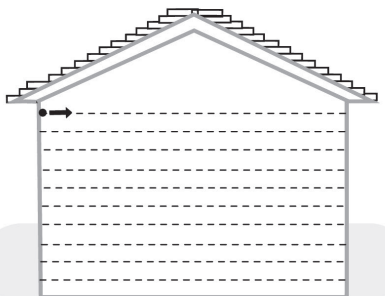

81



SEMBRANDO EL FUTURO

Unidad 4

145

Preescritura-grafomotricidad
Repaso las líneas punteadas para formar el pez, luego coloreo.

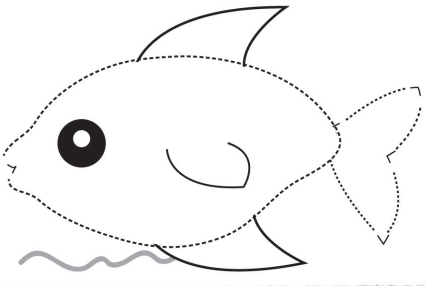

74

Preescritura-grafomotricidad
Repaso las líneas punteadas siguiendo el trazo con mis crayones, coloreo los globos

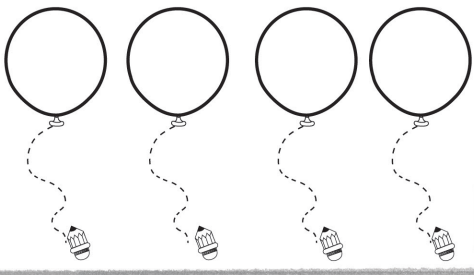

84

Preescritura-grafomotricidad
Repaso las líneas punteadas siguiendo el trazo con mis crayones.

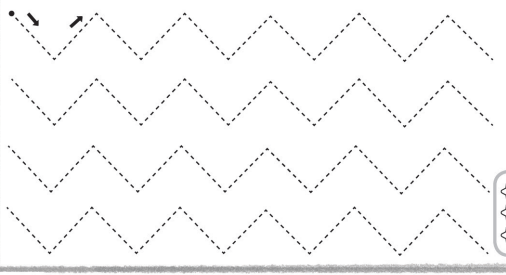

91

Libro Integrado de las asignaturas principales en preescolar
Waldy Figueroa - Erica Mérida - Silvia Gil - Flori Solano - Kryssa Fernández

LISTOS

para aprender



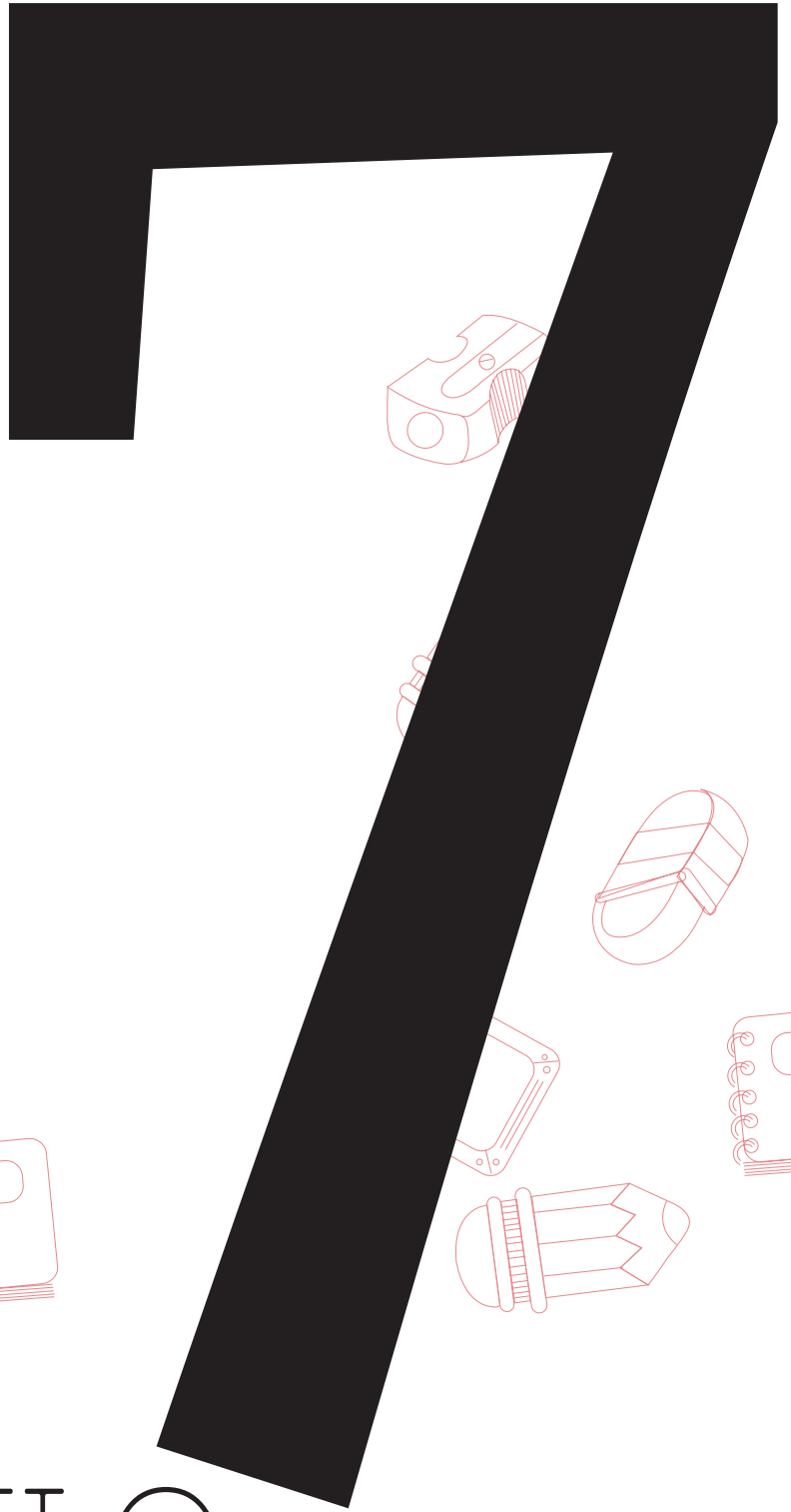

CAPÍTULO

Lecciones aprendidas

En esta capítulo el diseñador redactó las lecciones que aprendió a lo largo de todo el proyecto; esto con el objetivo de hacer un recuento de cada una de las experiencias buenas y malas por las que atravesó en el trayecto y que sin duda alguna han sido valiosas y fructíferas para el crecimiento tanto personal como profesional.

Descubrí entonces un grupo de ranas muy ocupadas en alimentarse en un charquito entre los árboles. Me detuve para mirarlas y ellas me dieron una lección en su firme voluntad de continuar viviendo.

Herbert George Wells (frases de lección, 2008)

Cuántos desde pequeños no escucharon a su madre decir la frase ¿no aprendiste la lección?; supongo que varios y si su comportamiento no era el ideal, imagino que muy a menudo, pero a qué viene todo esto y en qué podría servir en este momento.

Pues la respuesta es muy sencilla ahora que la mayoría se encuentra dando sus últimos esfuerzos en el Proyecto de Graduación y el Ejercicio Profesional Supervisado hablar de lecciones puede ser muy importante y no sólo para nosotros mismos, sino para los demás.

De esa manera al enumerar las lecciones que a lo largo del proyecto se han ido aprendiendo no solamente se estaría dando a conocer para el crecimiento personal y futuros eventos en el que se pusieran en práctica; sino a nivel social, ya que al ser difundidas podrían tener cambios positivos y llamar al progreso, para que cada vez que se realice un proyecto se tenga en cuenta estos lineamientos y poco a poco se vaya afinando el proceso.

¿Qué aspectos facilitaron **el proceso, los resultados o el logro de los objetivos?**

1

El realizar un proyecto de tal magnitud como lo es el Proyecto de Graduación, no es algo sencillo, pero tampoco imposible y algo que definitivamente ayudó a acelerar el proceso fue el hecho de que se realizara la gestión en meses anteriores; las instituciones ya sabían que iban a contar con un diseñador gráfico editorial y comenzaron a recabar la información necesaria para proyectos que tenían previstos, pero que por falta de insumos y personal no se habían podido llevar a cabo. Como resultado el diseñador obtuvo el material a tiempo y pudo estudiarlo sin presiones y ataduras para ir desarrollando poco a poco la línea de diseño bien estudiada y enfocada al grupo objetivo para el que trabaja.

2

Otro aspecto que influyó bastante en el proceso fue la buena comunicación, ya que anteriormente se había trabajado con el equipo de la institución en el proyecto de un curso de diseño visual; la comunicación fluyó más y poco a poco se fue desarrollando un nexo de confianza y profesionalismo que facilitó la solicitud de información, vistas, revisión del material y validaciones.

3

La experiencia del personal en la educación y el trabajo en equipo permitió que el trabajo se desarrollara actualizado al Currículo Nacional Base dictado por el Ministerio de Educación y que se estableciera un horario para el día de visita a la institución en el que se hicieran sugerencias por parte de los profesionales en el campo. Además se contó con el

apoyo del Director de la Escuela que además de dirigir la institución educativa tiene experiencia como diseñador gráfico habiendo laborado en periódicos como Siglo XXI y Al día en el área de producción y pre-prensa; esto fue de mucha ayuda ya que con estos conocimientos previos el diseñador enfocó todas sus piezas en reducción de costos, pero siempre elaborando un material de calidad.

4

La tecnología fue otra de las herramientas que ayudó a que el proceso fluyera de mejor manera, ya que el personal a cargo de la institución podía ser contactado por redes sociales, correo electrónico o por teléfono y aunque no es un medio ideal facilitó y aceleró la solución de bastantes pendientes que se tenían en cuanto a elaboración del contenido para la pieza final.

5

La localidad de la institución permitió que el transporte hacia la institución fuera más accesible y rápido tomando alrededor de 30 minutos en llegar al destino con un valor de Q2.60 ida y vuelta, aspecto que debe tomarse en cuenta al realizar un proyecto como este para facilitar la movilización y agilidad de procesos.

¿Qué aspectos dificultaron **el proceso, los resultados o el logro de los objetivos?**

1

Al solicitar un día para visitas en la institución, al principio el personal estuvo de acuerdo pero luego el director a cargo estableció que sería mejor llamar semana a semana para determinar uno debido a las incontables visitas del que el Ministerio de Educación realiza y absorben el tiempo del personal.

2

Y como claramente son maestros se encuentran sumamente ocupadas y toda su atención la deben centrar a sus alumnos; esto dificultó un poco el proceso ya que generalmente en las visitas se debía esperar un poco y el tiempo de consulta era por lo general bastante corto.

Lecciones *al iniciar el proceso*

1

Uno de las experiencias que marcó una gran diferencia y ayudó al diseñador a formarse cómo profesional fue el aprender a decir no; generalmente cuándo se empieza un proyecto se tienen grandes expectativas y se desea realizar de todo y no se toma en cuenta ninguna de las variantes como lo es el tiempo, el dinero y la dependencia de otras personas para trabajar.

2

Durante la gestión se tenía previsto trabajar 2 libros como piezas finales, pero al entregar el personal el contenido del primer libro; el diseñador notó que el contenido era bastante extenso y que dos meses no bastarían para terminarlo, fue entonces cuándo se solicitó la ayuda de los licenciados para determinar su opinión, los cuales accedieron a trabajar únicamente un libro de texto para que las piezas finales fueran óptimas y bastante profesionales.

Lecciones aprendidas *durante las etapas de visualización, evaluación y validación*

1

Esta etapa es una de las más decisivas y en la que se debe actuar con mucho cuidado, debido a que es la más cargada y dónde da lugar toda la producción gráfica.

2

El diseñador gráfico debe estudiar la cultura visual de su grupo objetivo y lo debe de hacer detenidamente y tomándose el tiempo que sea necesario para asimilar cuáles deben ser los parámetros de los que se debe valer para comenzar a bocetar y definir una línea de diseño a mano y luego trasladarla a digital, esto va muy ligado con los rasgos característicos del grupo objetivo y la intención del material. Ya que en últimas instancias el material puede estar muy bonito pero no responder a las necesidades del grupo objetivo.

3

Otro punto importante es que si no se tiene experiencia en trabajar material a cierto grupo objetivo, que es bastante específico y los requerimientos son estrictos es muchísimo mejor ir validando constantemente el material antes de que estos sean trasladados a digital para economizar tiempo y centrarse siempre en realizar una pieza que sea funcional.

4

Al evaluar el trabajo con otros profesionales en Diseño Gráfico se debe tomar en cuenta que por su profesión están bastante ocupados y los horarios de trabajo generalmente ocupan todo el día y que localizarlos es un tanto difícil; por lo tanto a la hora de diseñar la encuesta se debe pensar bien qué es lo que se desea preguntar para redactar preguntas asertivas, que no solamente sean fáciles de contestar sino que sus respuestas nos den pistas útiles para mejorar nuestra pieza gráfica y poder retroalimentar en una manera más efectiva y eficiente nuestro trabajo.

5

Elaborar una presentación corta puede ser la opción más viable para validar la pieza con el grupo objetivo; ya que no solamente se minimiza el tiempo sino que se da una explicación amplia a todo el personal interesado de la pieza que se está reproduciendo, además puede estar acompañada de preguntas para los encuestados que respondan a las objetivos de comunicación que se tienen previstos y no al diseño en sí ya que en la mayoría de los casos estas personas no tienen conocimientos de diseño pero sí del contenido que se está elaborando.

Lecciones *al final del proceso*

1

Es muy importante saber el material o presentación en la que se realizará la pieza final, sea ésta impresa o digital para determinar los parámetros a seguir en el área de diseño: tamaño, color, grosor, durabilidad, soporte, etc; y no tener que cambiarlo en último momento ya que esto conllevaría a que el diseñador tomará más tiempo del habitual en estar haciendo correcciones para ajustar toda la pieza a la presentación deseada.

2

Tomar un día o dos en vaciar los datos obtenidos en las encuestas para asimilar mejor los datos y realizar un análisis exhaustivo de las áreas que están bien, las que se deben mejorar y las que definitivamente se deben eliminar.

3

Ir redactando la información poco a poco y tener un bloc de notas o cuaderno para ir anotando los sucesos importantes para al final hacer un recuento de todas las situaciones por las que se atravesó y qué se hizo para solucionarlas.

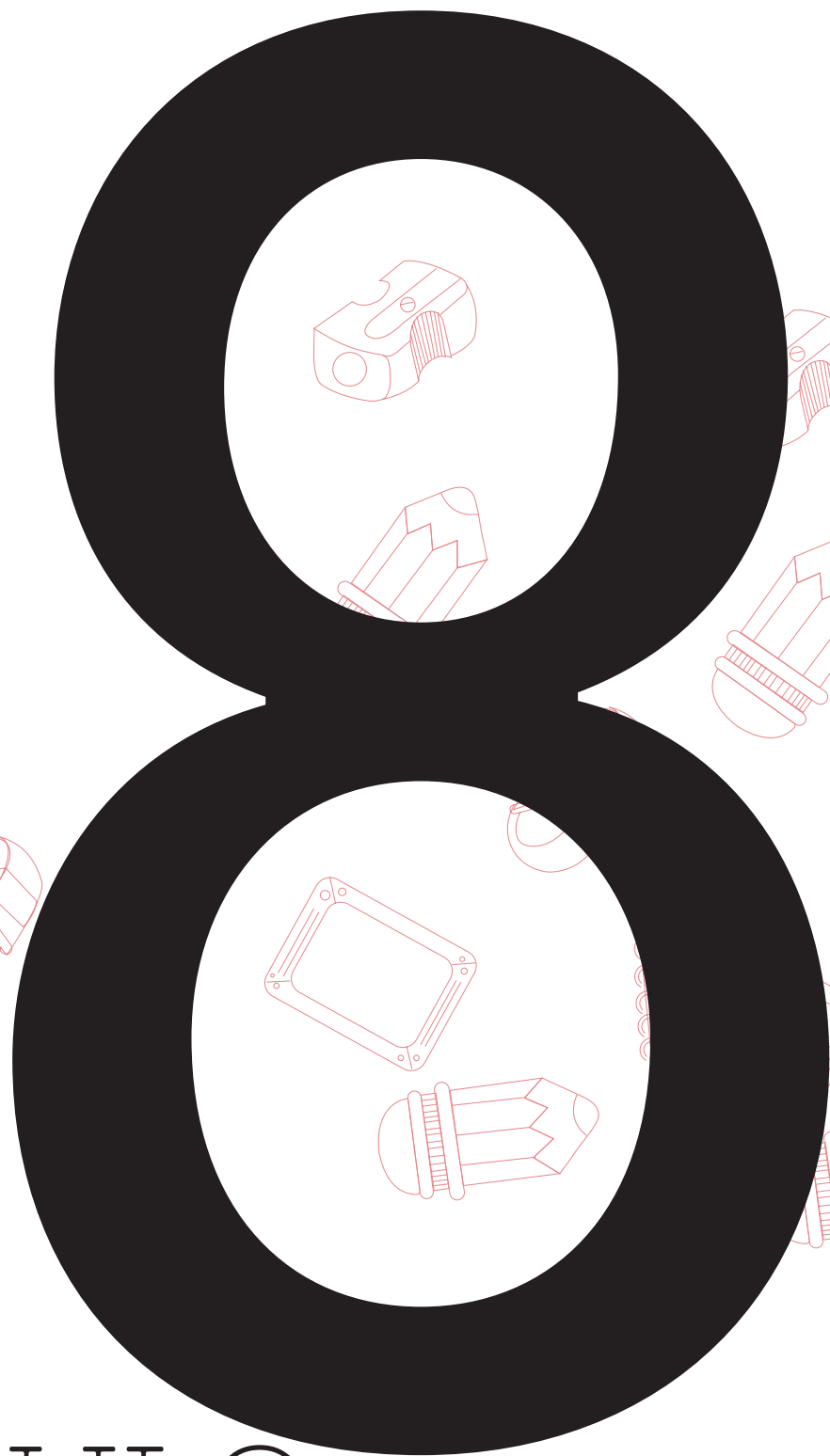

CAPÍTULO

Conclusiones

En esta capítulo el diseñador gráfico verifica si cada uno de los objetivos propuestos al iniciar el proyecto se han cumplido o no en el periodo de tiempo que se estableció.

- 1** Se diseñó un material gráfico editorial educativo de las áreas principales de kinder, dirigido a niños y niñas de la Escuela Oficial Rural Mixta Villa Hermosa II.
- 2** También se logró apoyar los procesos de capacitación del desarrollo integral del niño (a) de Preprimaria en las asignaturas principales en un libro integrado de fácil reproducción.
- 3** Por medio del desarrollo de un material editorial se reforzaron las actividades diarias en las clases presenciales del docente.
- 4** Las ilustraciones realizadas son acordes al contexto del niño (a) de la Escuela Oficial Rural Mixta Villa Hermosa II, lo orientan a promover su desarrollo integral en la edad preescolar, motivándolo a trabajar.
- 5** El resultado de la pieza gráfica coincide con los objetivos planteados al principio, al proveer a la institución una herramienta gráfica de comunicación que incentive la educación del preescolar y refuerce los contenidos dados.
- 6** Durante la validación junto a profesionales en diseño gráfico y grupo objetivo se ha demostrado que el concepto creativo planteado al principio "Listos para aprender", ha guardado la misma línea durante todo el trayecto del proceso y la pieza ligando su fin a la par del contenido presentado.

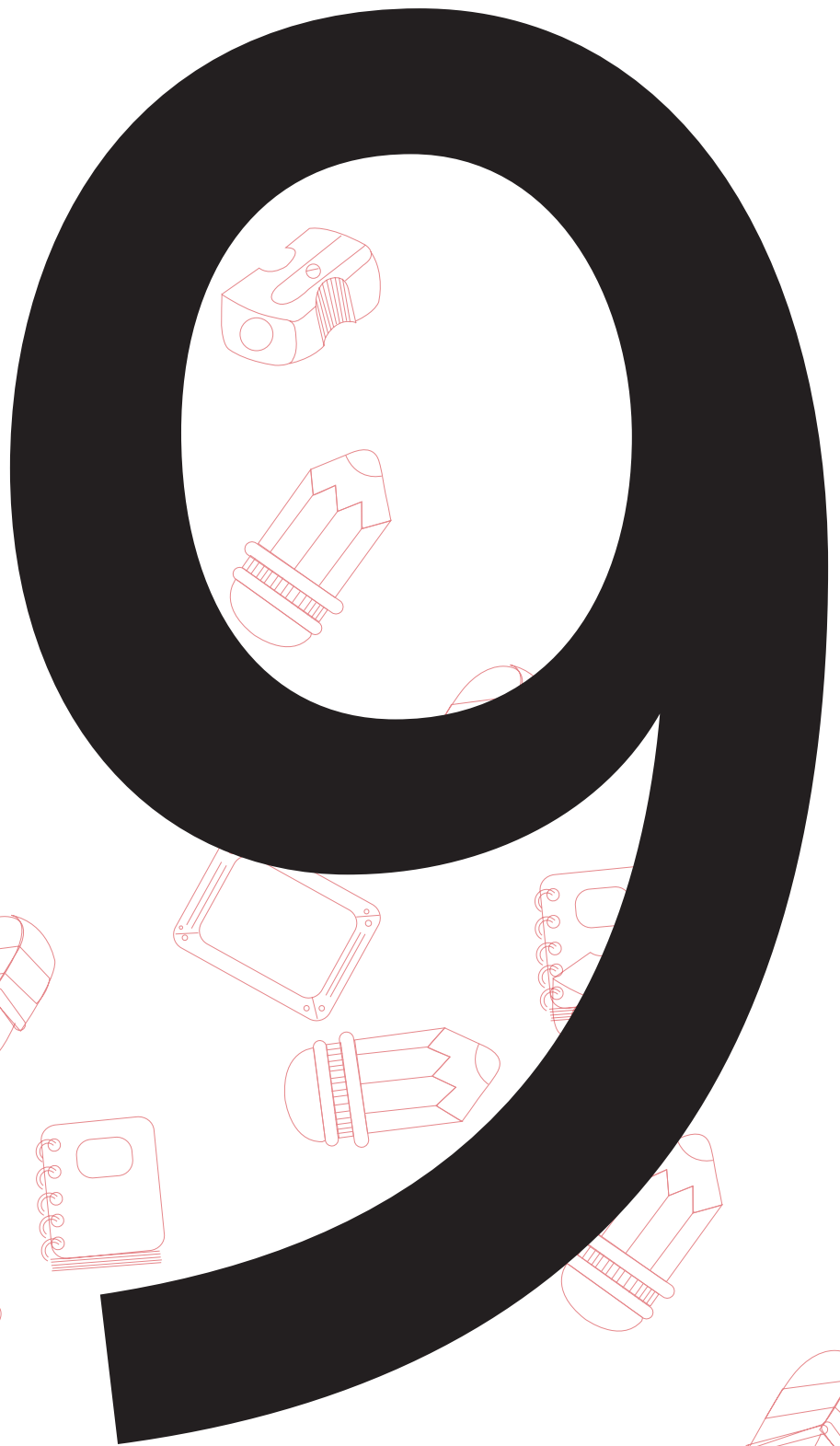

CAPÍTULO

Recomendaciones

Después de finalizar todo el proceso es importante enumerar todos aquellos consejos que como profesionales nos sirvieron para mejorar; en este capítulo se detallan varias recomendaciones que pueden ser útiles tanto para la institución con la que se trabajó, para los estudiantes, cómo para la misma Escuela de Diseño Gráfico de nuestra Universidad de San Carlos.

A los **diseñadores gráficos**

- 1** Las habilidades verbales y sociales juegan un papel importante en esta fase de la carrera; por lo tanto se recomienda lucir, ser y comportarse como todo un profesional ya que de esto dependerá la imagen como futuros diseñadores y la confianza que las personas depositen en cada uno al realizar sus proyectos.
- 2** La gestión del proyecto aunque es una parte bastante tediosa debe realizarse con mucho ánimo, esto proyectará el interés que tiene el diseñador ante otros al realizar el proyecto. Preguntar, proponer y hacer pueden ser herramientas que los lleven lejos y los involucren activamente en el proyecto.
- 3** Al encontrarse en la primera fase de bocetaje realizar todo en el tamaño que se va a presentar tanto para facilitar el proceso de bocetaje-digitalización, cómo para tener una idea preliminar de como va quedando el diseño.
- 4** Bocetar lo más que se pueda; nunca es conveniente quedarse con la primera opción y aferrarse a ella como que se tratará de un matrimonio arreglado; hay que ser flexibles, explorar nuevas ideas, estilos y lo más importante no perder la esencia.
- 5** Nunca se debe olvidar Ctrl+S para ir guardando el trabajo realizado ya que algunos programas de Adobe como lo es Illustrator no poseen una configuración para autosalvar los documentos a diferencia de Photoshop e Indesign que se puede ir configurando dependiendo de las necesidades del diseñador.
- 6** Llevar una misma línea gráfica y no salirse de ella es fundamental, esto hará que el trabajo se vea lineal, limpio e integrado y no cómo que varias personas lo hicieron o que se realizó de último momento.
- 7** La tipografía es una de las herramientas más poderosas en un diseño, es conveniente jugar con ella, hacer contrastes, salirse de lo habitual para poder producir resultados diferentes de los cuales el espectador está acostumbrado a ver.
- 8** Por último el Proyecto de Graduación y el Ejercicio Profesional Supervisado es una carga bastante grande; pues es la última fase de la carrera por favor abstenerse de publicar en redes sociales que se está desesperado en el trayecto, pues eso no sólo generará más estrés en los compañeros sino denotará inmadurez, falta de compromiso y preparación de la persona para proyectos grandes, en vez de eso se puede compartir mensajes positivos que alienten a los demás a seguir adelante.

A la *institución apoyada*

1 La pieza gráfica: Listos para aprender para Kinder es un material educativo trabajado en conjunto con las maestras de Pre-primaria autoras e la Escuela Oficial Rural Mixta de Villa Hermosa II.

2 El material puede ser reproducido siempre y cuándo se den los créditos a las autoras y diseñadora a cargo de la edición, diagramación e ilustración del mismo. El tamaño de la pieza es oficio y está lista para reproducirse por medio de fotocopia ya que los colores usados son únicamente negro y grises.

3 Cuando se reproduzca la pieza se recomienda que la fotocopia sea de calidad y limpia para seguir manejando una estándar similar a la pieza que se entregó.

4 Se recomienda al fotocopiar hacerlo con el debido cuidado para evitar que las hojas se desprendan y puedan extraviarse. Para una mejor localización el libro viene dividido en unidades de las cuales se tratan los temas más importantes en las distintas asignaturas que reciben los pequeños de preescolar.

5 Para un mejor uso y cuidado las hojas de trabajo pueden reproducirse de una vez y ser archivadas en folders por los estudiantes para que estén debidamente identificadas y sean económicas, pero sobretodo funcionales para el grupo objetivo y sus familias. Para los costos, por favor ver anexos...

A la *Escuela de Diseño Gráfico*

1 Informar con anticipación a los estudiantes que deben tener un tercer asesor; para que esto agilice los procesos y que se pueda asesorar desde el principio e ir contribuyendo notoriamente en la realización de un trabajo y material revisado y perfectamente avalado.

2 Implementar que por lo menos uno o dos sábados se reciba documentos: solicitud de prácticas, carta de aceptación, firmas, etc, ya que por lo general la mayoría de los estudiantes trabajan entre semana y no tienen tiempo o permiso de visitar la escuela entre semana.

3 Por todo lo demás y en relación a los licenciados a cargo del curso han hecho que el proceso sea muchísimo más fácil; siempre solicitando el mejor esfuerzo por parte del alumno, mostrando profesionalismo, experiencia, empatía y sobretodo comprensión en ayudar al alumno a culminar esta etapa con éxito.

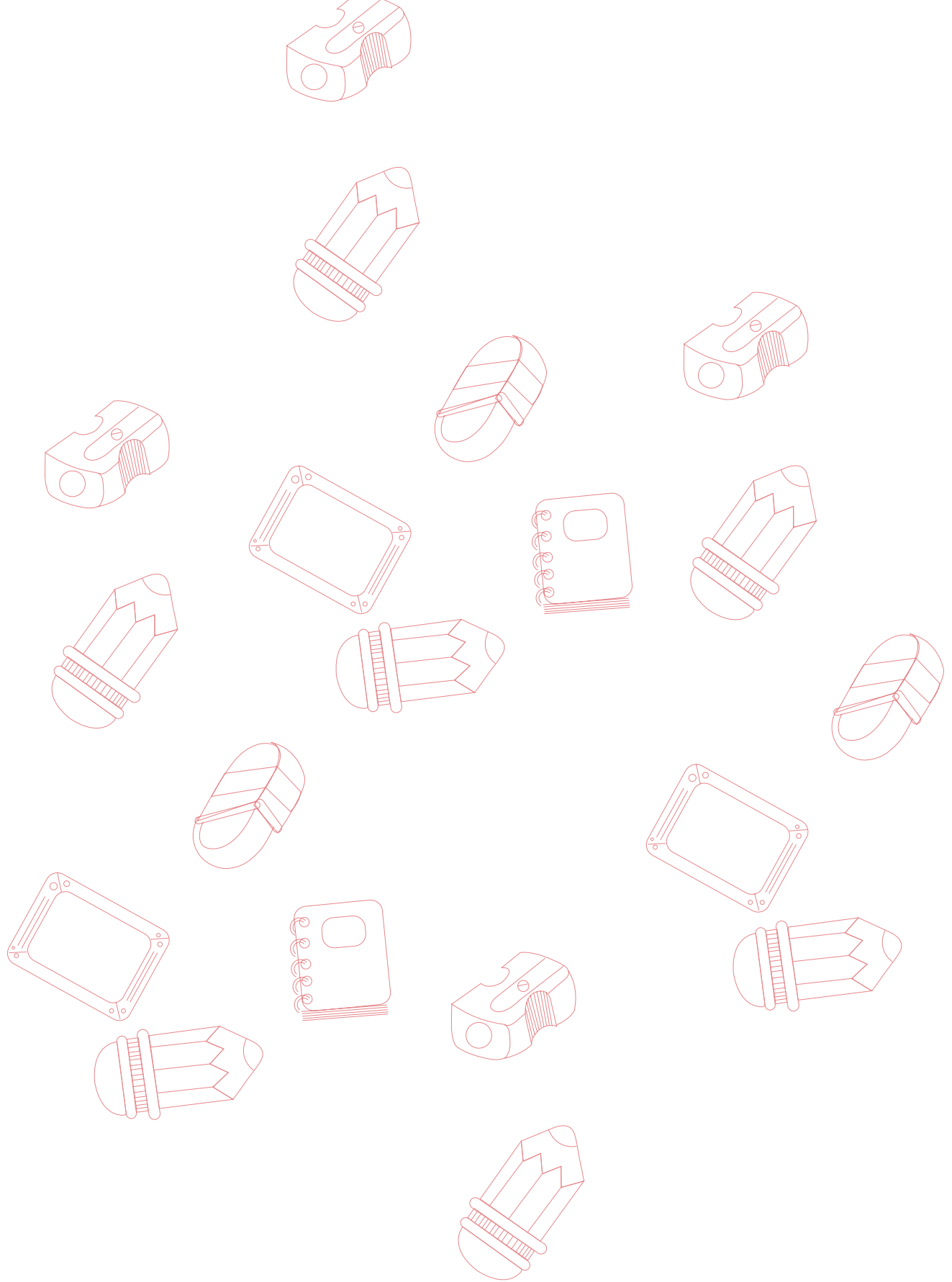

Fuentes consultadas

En este capítulo se anotó todas las fuentes que el diseñador gráfico consultó para la elaboración del proyecto.

- ◆ Arteaga, A. (2006). Dimensiones del desarrollo infantil. Medellín, Colombia.
- ◆ Artilees, A. (2011). Educación inicial y pre-primaria. México. USAID, Reforma Educativa en el Aula.
- ◆ Dosio, Patricia Andrea. Mundos de papel: el diseño de los libros de texto escolares. *Réflexión Académica en Diseño y Comunicación* (2011). Universidad de Palermo.
- ◆ Harris- Ambrose (2005) *Layout*. Barcelona, España- Parramón Ediciones. Segunda edición 2007.
- ◆ Kruk, Ania. *Eina* (2010). Tratamiento tipográfico de los libros infantiles.
- ◆ MacCannon, Thornton y Williams (2009) *Escribir e ilustrar libros infantiles*. Barcelona. Editorial Acanto.
- ◆ Martínez, Menéndez Ramiro y Cervantes García Valeria. (2002). *El gran libro de la maestra de preescolar*. México. Ediciones Euroméxico, S. A.
- ◆ MINEDUC (2011) *Cuadernos de trabajo 4,5,6 años*. Pre-primaria. Guatemala.
- ◆ Ministerio de educación de Guatemala. Dirección General de Gestión de Calidad Educativa. DIGECADE. (2008). *Currículo Nacional Base*. Guatemala
- ◆ Nakamura Aburto, Laura; Salazar Razo, Pilar y De la Huerta Rodríguez Magdalena. 2004. *Para aprender y enseñar mejor en preescolar*. México, D.F. Secretaría de Educación Pública.
- ◆ Nakamura Aburto, Laura; Salazar Razo, Pilar y De la Huerta Rodríguez Magdalena. (2004). *Para aprender y enseñar mejor en preescolar*. México, D.F. Secretaría de Educación Pública.
- ◆ Sadurni, Rostán y Serrat. (2003). *El desarrollo de los niños paso a paso*. Barcelona Editorial UOC. 2a. Ed.
- ◆ Woolfolk, Anita. (2010). *Psicología Educativa*. México. Pearson Educación.

E-grafía

- ◆ Artículo 28, #2, Declaración Universal de los Derechos Humanos ONU (2011). Recuperado de: <http://www.un.org/es/documents/udhr/>
- ◆ Censo realizado por la INE, Instituto Nacional de Estadística de la República de Guatemala. 2002. junto a el Plan de Desarrollo de San Miguel Petapa SEGEPLAN. Recuperado de: www.segeplan.gob.gt/2.0/index.php?option=com_k2&view.
- ◆ Chadwick, Clifton B. El uso de los principios de diseño de enseñanza-aprendizaje en la preparación de textos escolares. 2014. Recuperado de: <http://white.oit.org.pe/spanish/260ameri/oitreg/activid/proyectos/actrav/edob/material/pdf/archivo24.pdf>
- ◆ Consejo Nacional de Educación Políticas Educativas. Guatemala 2010. Recuperado de: http://www.mineduc.gob.gt/portal/contenido/menu_lateral/quienes_somos/politicas_educativas/pdf/Politicas_Educativas_CNE.PDF6. Área de cobertura Niños y niñas de colonias aledañas del Municipio de San Miguel Petapa
- ◆ Cosío Mauricio. Tipografía para usos educativos. 2007. Recuperado de: <http://www.ka-boom.com.mx/sachmau/blog/2007/08/tipografa-para-usos-educativos.html>
- ◆ Infancia desarrollo físico e intelectual. Recuperado de: http://html.rincondelvago.com/infancia_desarrollo-fisico-e-intelectual.html
- ◆ Infancia desarrollo físico e intelectual. 2014. Recuperado de: http://html.rincondelvago.com/infancia_desarrollo-fisico-e-intelectual.html
- ◆ Infancia. Wikipedia la Enciclopedia, Recuperado de: <http://es.wikipedia.org/wiki/Infancia>
- ◆ Instituto Nacional de Estadística INE. (2008). Guatemala. Recuperado de: <http://www.ine.gob.gt/>
- ◆ Mineduc, Sistema Educativo-Educación Preescolar. Currículo Nacional base. Recuperado de: http://www.mineduc.gob.gt/portal/contenido/menu_lateral/sistema_educativo/educacion_preescolar/documents/Curriculo_Nacional_Preprimaria.pdf
- ◆ Morbilidad. Wikipedia La enciclopedia libre. Consultado el 1/5/2014. Recuperado de: <http://es.wikipedia.org/wiki/Morbilidad>.

- ◆ Objetivos, misión, visión MINEDUC. Recuperado de: <http://www.mineduc.gob.gt/ie/getFicha.asp?c=01-17-3012-43&ce=2992015&m=1>
- ◆ Pescarote Alejandro. El diseño de los libros escolares: la educación y la industria editorial. 2013. Recuperado de: <http://maestriadicom.org/articulos/el-diseno-de-los-libros-escolares-la-educacion-y-la-industria-editorial/>
- ◆ Políticas educativas Recuperado de: http://www.mineduc.gob.gt/estadistica/2012/data/Politica/Politiclas_Educativas_CNE.pdf
- ◆ Programas principales y prioritarios. MINEDUC. Recuperado de: http://www.mineduc.gob.gt/portal/contenido/menu_lateral/quienes_somos/politiclas_educativas/pdf/Plan%20de%20Implementacion%20Estrategica%20de%20Educacion%202012-2016.pdf.
- ◆ Ruiz, Gil Alberto. Diseño gráfico en libros escolares. 2012. Recuperado de: <http://es.slideshare.net/albertoruizgil/diseo-grfico-en-libros-escolares>
- ◆ SEP Estados Unidos Mexicanos. Procesos editoriales para el desarrollo de nuevos libros. Recuperado de: <http://basica.sep.gob.mx/dgme/pdf/semblanzaLibros/>



Glosario

En este capítulo se anotaron todas las palabras que el diseñador desconocía y que investigó para la realización del proyecto.

Flujograma

Consiste en representar gráficamente un proceso por medio de símbolos que guardan relación unos con otros para explicar detalladamente dicho proceso.

Contenidos declarativos

Son los contenidos que se refieren al “saber qué” y hacen referencia a hechos, datos y conceptos. En los contenidos el saber qué se refiere al conocimiento de datos, hechos, conceptos y principios.

Contenidos procedimentales

Se refieren al “saber cómo” y al “saber hacer”. definidos cómo un conjunto de acciones ordenadas y dirigidas hacia una meta.

Contenidos actitudinales

Se refieren al “saber ser ” y se centran en valores y actitudes que los alumnos deben adoptar frente al conocimiento adquirido.

Indicadores de logro

Estos se refieren a la parte práctica de la educación dónde debe evidenciarse el desempeño que ha alcanzado el alumno.

Naturaleza inanimada

Contenido de medio social y natural del nivel Preprimario, refiriéndose a aquella naturaleza que no tiene vida.

Destrezas de aprendizaje

Esta es una de las asignaturas principales en el Currículo Nacional Base del nivel Preprimario y comprende del desarrollo de habilidades perceptivas, motrices, sociales y cognitivas enfocándose en tres componentes: percepción, motricidad y pensamiento.



Anexos

En este capítulo se encuentran todos los recursos que el diseñador realizó y diseñó para la realización del proyecto en sus distintas fases.

Ficha de observación

A continuación encontrará el instrumento utilizado como ficha de observación que se utilizó en la fase de investigación para ser usado en el perfil del cliente.

FICHA DE OBSERVACIÓN

Institución: _____

Dirección: _____

Fecha: _____ Hora: _____

Escala de evaluación

NS no suficiente

S suficiente

B bien

MB muy bien

E excelente

Elementos a observar	Ponderación
1. Áreas generales	
1.1 Instalaciones	
1.2 Áreas de estudio	
1.3 Áreas recreativas	
1.4 Cantidad de niños en aula	
1.5 Espacios vacíos	
1.6 Seguridad	
1.7 Señalización	
2. Área de diseño gráfico editorial	
2.1 Folletos	
2.2 Material didáctico colocado en paredes	
2.3 Material de refuerzo para la enseñanza	
2.4 Libros de texto	
2.5 Carteles	
2.6 Láminas	
2.7 Agendas, cuaderno	
2.8 Cultura visual	
3. Área de Identidad	
3.1 Imagen institucional, logotipo	
3.2 Hojas membretadas	
3.3 Uniformes	

Detalles de la observación:

Nota: aunque el interés primordial de la observación fue recabar información para el campo de diseño gráfico editorial, se observaron temas a nivel institucional y generales únicamente para hacer un diagnóstico general del panorama.

Guía de entrevista de las necesidades de comunicación visual

A continuación encontrará la encuesta que se diseñó para delimitar el problema en la institución.



NECESIDADES DE COMUNICACION VISUAL

Puesto que desempeña: _____

Edad: _____ Fecha: _____

Instrucciones: contestar por favor las las siguientes preguntas.

1. ¿Cuentan con un departamento, área o plaza de diseñador o comunicador? si es así ¿cuáles son sus funciones principales?

2. ¿Qué actividades de información, formación o capacitación realizan con las personas individuales o grupos que se atienden en la escuela?

3. ¿En qué materiales gráficos se apoyan para sus funciones de comunicación, formación o capacitación? *(Por favor subraye)*

Libros Folletos Trifoliales Bifoliales Manual

Otros: *(por favor especifique)*

4. ¿Qué necesidades de material gráfico tiene la escuela?

Continúa...

5. ¿Cuáles son las más inmediatas y cuáles considera se pueden cubrir a largo plazo?

6. ¿Qué han hecho hasta ahora para suplir esas necesidades?

7. ¿Qué dificultades tienen para realizar esos procesos y productos de comunicación visual?

8. ¿Reciben apoyo de alguna persona, entidad o institución?

9. ¿Cuentan con una imagen gráfica institucional o algo parecido a ésta?

10. ¿Qué material gráfico le gustaría o considera sería bastante útil elaborar para la escuela?

AUTOEVALUACIÓN

Durante el nivel uno se utilizó una lista de cotejo donde el diseñador evaluó cada uno de los bocetos que realizó, a continuación se detalla cada autoevaluación realizada.

1

Principios a evaluar en el diseño PERSONAJES /10 pts cada aspecto

Nombre de cada parte relevante de la pieza a evaluar	Pertenencia	Memorabilidad	Fijación	Legibilidad	Composición	Abstracción	Imágenes	Diagramación	Diseño tipográfico	Uso de color	Resultado / 100
Personaje 1	6	4	8	9	9	8	9				53
Personaje 2	7	7	6	8	8	8	8				52
Personaje 3	8	9	9	8	7	8	8				57
Personaje 4	10	10	9	9	9	9	10				66

Nota

En este caso se evaluó únicamente sobre el 70% ya que los otros aspectos no aplicaban a la pieza diseñada.

2

Principios a evaluar en el diseño PORTADAS /10 pts cada aspecto

Nombre de cada parte relevante de la pieza a evaluar	Pertenencia	Memorabilidad	Fijación	Legibilidad	Composición	Abstracción	Imágenes	Diagramación	Diseño tipográfico	Uso de color	Resultado / 100
Portada 1	8	8	8	8	9	8	9	9	8	10	85
Portada 2	9	9	9	5	9	8	9	8	9	10	85
Portada 3	10	10	10	10	9	10	10	10	10	10	99

3

Principios a evaluar en el diseño ÍNDICE/10 pts cada aspecto

Nombre de cada parte relevante de la pieza a evaluar	Pertenencia	Memorabilidad	Fijación	Legibilidad	Composición	Abstracción	Imágenes	Diagramación	Diseño tipográfico	Uso de color	Resultado / 100
Índice 1	8	8	7	8	8	8	8	7	8	10	80
Índice 2	8	7	7	7	7	6	8	8	8	10	76
Índice 3	10	10	10	10	9	9	10	10	10	10	98

4

Principios a evaluar en el diseño CRÉDITOS /10 pts cada aspecto

Nombre de cada parte relevante de la pieza a evaluar	Pertenencia	Memorabilidad	Fijación	Legibilidad	Composición	Abstracción	Imágenes	Diagramación	Diseño tipográfico	Uso de color	Resultado / 100
Créditos 1	10	10	10	10	10	10	10	9	10	10	99
Créditos 2	8	7	7	6	7	6	8	8	6	10	73
Créditos 3	8	8	8	7	8	8	8	9	9	10	83

5**Principios a evaluar en el diseño OBJETIVOS /10 pts cada aspecto**

Nombre de cada parte relevante de la pieza a evaluar	Pertenencia	Memorabilidad	Fijación	Legibilidad	Composición	Abstracción	Imágenes	Diagramación	Diseño tipográfico	Uso de color	Resultado / 100
Objetivos 1	10	10	10	10	10	10	10	9	10	10	99
Objetivos 2	8	8	8	8	8	8	8	8	8	10	82
Objetivos 3	8	7	8	7	8	7	7	7	8	10	77

6**Principios a evaluar en el diseño PÁG. INTERIORES /10 pts cada aspecto**

Nombre de cada parte relevante de la pieza a evaluar	Pertenencia	Memorabilidad	Fijación	Legibilidad	Composición	Abstracción	Imágenes	Diagramación	Diseño tipográfico	Uso de color	Resultado / 100
Página int. 1	10	10	10	10	10	10	10	10	10	10	100
Página int. 2	8	8	8	8	8	8	8	8	7	8	79
Página int. 3	8	7	8	7	8	7	7	7	5	6	70

7**Principios a evaluar en el diseño HOJAS DE TRABAJO /10 pts cada aspecto**

Nombre de cada parte relevante de la pieza a evaluar	Pertenencia	Memorabilidad	Fijación	Legibilidad	Composición	Abstracción	Imágenes	Diagramación	Diseño tipográfico	Uso de color	Resultado / 100
Hoja de trabajo 1	7	7	8	7	10	8	8	8	9	7	79
Hoja de trabajo 2	8	8	8	8	8	8	8	8	9	8	81
Hoja de trabajo 3	8	8	8	7	7	7	8	7	9	6	75
Hoja de trabajo 4	10	10	10	10	10	10	10	10	9	10	99

Encuesta a profesionales

A continuación encontrará la encuesta que se diseñó y utilizó para encuestar a los profesionales en Diseño Gráfico respecto a la pieza trabajada en el nivel dos de la producción gráfica.



LIBRO INTEGRADO DE LAS ASIGNATURAS PRINCIPALES KINDER

Nombre: _____ Fecha: _____
Hora: _____ Lugar: _____

Instrucciones: Por favor conteste las preguntas que se le presentan a continuación de acuerdo a su criterio profesional en base a la pieza que se le muestra.

1. PERFIL: por favor explique brevemente su experiencia como profesional, estudios, colaboraciones, méritos o metas alcanzadas:

2. ¿El título del libro le parece el más adecuado para un libro de Kinder?

3. ¿Considera que los colores utilizados en la pieza (libro) concuerdan con el perfil del grupo objetivo (niños edad: 4-5 años)?

4. En su opinión, ¿considera que las ilustraciones trabajadas son acordes a un niño (a) en edad preescolar?

5. ¿Considera que la tipografía utilizada en el libro integrado es legible y visualmente agradable para un texto de Kinder?

Continúa...

6. ¿La diagramación es funcional e invita al niño (a) a realizar los ejercicios indicados?

7. En su criterio profesional ¿considera que la portada, portadas interiores y contraportada son funcionales e invitan al lector a interesarse por el material?

8. ¿Tiene alguna sugerencia en cuanto a diseño, diagramación e ilustración de la pieza (libro integrado preescolar)?

9. En general, ¿qué le parece el producto final (libro integrado preescolar)?

¡Gracias por su ayuda!

Perfil

de los encuestados

A continuación se detalla un pequeño perfil de los profesionales en diseño gráfico encuestados luego de la realización del nivel dos.

Leonel Estuardo Milián

Trabaja en: Serigrafía Color K

Con estudios en: Diseño Gráfico en la Universidad de San Carlos de Guatemala.

Experiencia: serigrafía por alrededor de 25 años (playeras, tazas, bolsas microfibra, portaplacas, mantas, lapiceros, cristalería, calcomanías, llaveros, sombrillas, sandblast, sublimación y diseño gráfico).

Jorge Alberto Delgado Lazo

Trabaja en: Escuela Oficial Rural Mixta Villa Hermosa II-Director Técnico Administrativo.

Con estudios en: Diseño Gráfico y docencia.

Experiencia: trabajó como diseñador gráfico para corporación de noticias, siendo el encargado de pre prensa; también como jefe de producción del periódico Siglo XXI, Al día y área comercial de corporación de noticias.

Actualmente se dedica a dirigir las actividades principales de la escuela.

María José Soto

Trabaja en: Colegio Biligüe Campo Verde.
Con estudios en: Diseño Gráfico y Comunicación de la Universidad Galileo.

Experiencia: docente y diseñadora gráfica freelance en distintos proyectos la mayoría relacionados a la educación.

Anaité Quevedo

Trabaja en: Litografía

Con estudios en: Diseño Gráfico Editorial en la Universidad de San Carlos de Guatemala.

Experiencia: artes finales para impresión litográfica.

Brian Herrera

Trabaja en: Ingenio Gráfico

Experiencia: 8 años en el medio con estudios en marketing digital y diseño gráfico.

Resultados

de la encuesta a profesionales

A continuación se detalla el proceso que se realizó luego de haber realizado la encuesta en línea, el diseñador realiza un vaciado de datos, analizando las respuestas para luego ilustrar el proceso por medio de gráficas.

1. *¿El título del libro le parece el más adecuado para un libro de Kinder?*

Sí: 100% No: 0%

Comentarios:

- Creo que el título es versátil.
- Es simple y comprensible y lleva a una acción.
- El contenido va de acuerdo a lo que se indica en la portada.
- Porque transmite el mensaje y no es complicado.
- Sí porque es una sola palabra que impacta al lector; es lo que más llama la atención.

ANÁLISIS

Las personas encuestadas creen que el título del libro es bastante acorde al material que se presenta y que transmite el mensaje que el diseñador quiere lograr a través de su pieza gráfica.

2. *¿Considera que los colores utilizados son los adecuados para un texto de preescolar?*

Sí: 100% No: 0%

Comentarios:

- Los colores utilizados me parecen adecuados.
- La utilización de una paleta de color pastel con contraste de colores primarios es una buena opción para el grupo objetivo.
- Sí, son llamativos y eso atrae la atención de los estudiantes.
- Porque captan y mantienen la atención.
- Sí.

ANÁLISIS

El 100% de las personas encuestadas creen que los colores utilizados son bastante adecuados para el libro integrado.

3. En su opinión, ¿considera que las ilustraciones trabajadas son acordes a un niño (a) en edad preescolar?

Sí: 100% No: 0%

Comentarios:

- Pienso que si conectan con la edad de los niños.
- Utilizar personajes ayuda a que el niño se identifique mas con el libro.
- Solamente tengo duda si los niños pintarán las de las portadas; también, porque las veo muy detalladas.
- Sí, porque captan la atención lo cual a esa edad es importante.
- Porque son niños y niñas, los cuales son el grupo objetivo.

ANÁLISIS

El 100% de las personas contestaron que las ilustraciones eran acordes a la edad del niño, pero en los comentarios una de ellas hace la observación si los niños trabajarán las mismas portadas interiores a línea porque están muy detalladas y eso dificulta el proceso de enseñanza-aprendizaje.

4. ¿Considera que la tipografía utilizada en el libro integrado es legible y visualmente agradable para un texto de kinder?

Sí: 100% No: 0%

Comentarios:

- Me parece agradable la tipografía.
- Una tipografía palo seco siempre es buena opción para el grupo objetivo, aunque el tamaño no tiene que ser muy pequeño.
- Solamente en la portada no se logra visualizar mucho el nombre de las autoras y en el índice tal vez sería conveniente utilizar negrita u otro color.
- Creo que lo esencial para un niño de prekinder es algo que llame la atención, la letra no solo es legible sino que bastante creativa, por consiguiente atrae.
- La tipografía es acorde a los niños porque es legible.

ANÁLISIS

Las personas encuestadas creen que la tipografía es bastante creativa y llama la atención del niño (a), aunque una de ellas hace la observación de hacer unas modificaciones de color en la portada para que sea más legible.

5. ¿La diagramación es funcional e invita al niño (a) a realizar los ejercicios indicados?

Sí: 100% No: 0%

Comentarios:

- Me parece que sí es cumple con el propósito.
- Es limpia y deja una área suficiente para que el niño se desarrolle.
- Creo que sí porque es fácil de entender y práctico.
- Me parece que todo está muy bien ubicado, capta la atención y motiva.
- Sí, porque es de una sola página porque los niños en preescolar aún no tienen desarrollado el sentido abstracto y espacial.

ANÁLISIS

El 100% de las personas encuestadas está de acuerdo que la diagramación es bastante funcional.

6. En su criterio profesional, ¿considera que la portada, portadas interiores y contraportada son funcionales e invitan al lector a interesarse por el material?

Sí: 100% No: 0%

Comentarios:

- Considero que llena las expectativas.
- Tiene una gama de color agradable; aunque siento los personajes para un rango de edad más grandes, ya que tiene detalles que utilizaría unos niños mas grandes.
- Son bastante llamativas.
- El diseño es bastante creativo, por lo cual considero que llama la atención.
- Por supuesto, ya que los cintillos llamativos hacia el interior del libro son interesantes y crea en el lector la curiosidad de ver qué sigue.

ANÁLISIS

Las personas opinan que la portada y portadas interiores es bastante creativa y llama la atención del lector. A excepción de una que considera los personajes son para niños mayores.

7. ¿Tiene alguna sugerencia en cuanto a diseño, diagramación e ilustración de la pieza (libro integrado preescolar)?

Sí: 40% No: 60%

Comentarios:

- Me parece que el libro cumple con la función.
- El índice no me parece que el recorrido visual sea de abajo hacia arriba, ya que en este caso en esta edad se les comienza a enseñar este tipo de recorridos visuales, considero cambiar esa diagramación.
- En la contraportada me gustaría que salieran también los niños.
- En los títulos de las portadas dónde dice unidad no se visualiza mucho y en las hojas de trabajo sería conveniente explicar antes que significan los tres círculos y los íconos que se usan.
- No, me parece muy buen trabajo.

ANÁLISIS

Un 60% no tiene sugerencias del material y un 40 % sí; uno de los encuestados sugiere que los personajes salgan también en la contraportada, otro comenta que sería bastante funcional agregar una hoja dónde se expliquen los iconos que se usan en el material y uno hace referencia que sería conveniente trabajar el índice con otro recorrido visual.

8. ¿En general que le parece el producto final (libro integrado preescolar)?

Comentarios:

- Los gráficos me parecen acordes al target, la diagramación me parece que está bien hecha, la redacción también, la ilustración me parece muy original en general me gusto el libro.
- Me parece interesante, el formato y la paleta de color. Las actividades están comprensible y con buena gráfica. Me parece atractivo y dinámico. Ya que este material es un material impreso. El tamaño de la tipografía es el adecuado, pero si su distribución es digital el tamaño de la tipografía tiene que ser mas grande.
- Muy bueno creo que sería bueno incluir el nombre de los personajes para que los niños se identifiquen con ellos.
- Profesional y creo que sera de mucho ayuda para los niños de la escuela.
- Muy bonito los dibujos de los niños me gustaron mucho, excelente.

ANÁLISIS

El 100% de los encuestados tiene comentarios positivos acerca del material.

Gráficas

de la encuesta a profesionales

A continuación se muestran las gráficas realizadas en base a los resultados obtenidos.

1. ¿El título del libro le parece el más adecuado para un libro de Kinder?



5. ¿La diagramación es funcional e invita al niño (a) a realizar los ejercicios indicados?



2. ¿Considera que los colores utilizados son los adecuados para un texto de preescolar?



6. En su criterio profesional, ¿considera que la portada, portadas interiores y contraportada son funcionales e invitan al lector a interesarse por el material?



3. En su opinión, ¿considera que las ilustraciones trabajadas son acordes a un niño (a) en edad preescolar?



7. ¿Tiene alguna sugerencia en cuanto a diseño, diagramación e ilustración de la pieza (libro integrado preescolar)?



4. ¿Considera que la tipografía utilizada en el libro integrado es legible y visualmente agradable para un texto de kinder?



Encuesta al grupo objetivo

A continuación se presenta la encuesta que se utilizó con el grupo objetivo en el tercer nivel de la producción gráfica.



LIBRO INTEGRADO DE LAS ASIGNATURAS PRINCIPALES DE KINDER

Nombre: _____

Puesto que desempeña: _____ Fecha: _____

Instrucciones: Por favor conteste las preguntas que se le presentan a continuación de acuerdo a su criterio profesional.

1. ¿Qué parte del libro integrado recuerda más y por qué?

2. En su opinión, ¿tiene coherencia el título del libro "Listos para aprender" con el contenido y el fin del libro integrado?

3. ¿Cree que la información presentada en el libro está correctamente ordenada y estructurada?

4. En su opinión ¿considera que los colores que se utilizan llaman la atención y son agradables a la vista?

5. ¿Cree que el tipo de letra utilizado en los títulos y ejercicios es el más acorde para preescolar ?

6. ¿Considera que los dibujos utilizados son acordes a niños de Kinder?

Continúa...

7. ¿Considera que los iconos usados en las hojas de trabajo facilitan la instrucción?

8. ¿Le parece correcto que las instrucciones en las hojas de trabajo estén dirigidas en primera persona?

9. ¿Cuál es su opinión acerca de la forma de calificación por medio de colorear las estrellas en las hojas de trabajo?

10. ¿Considera que el libro integrado será de utilidad para la escuela?

11. ¿Cree que este tipo de material incentiva a los niños?

12. En el libro, ¿Hay alguna parte que considera es difícil de entender?

13. ¿Existe algo que en su criterio deba mejorarse o eliminarse?

Sugerencias y comentarios:

¡Muchas gracias!

Encuesta

al grupo objetivo

A continuación se detalla la información principal de la encuesta realizada al grupo objetivo.

Ficha de información

Personas encuestadas: 15

Lugar: Escuela Oficial Rural Mixta Villa Hermosa II

Fecha: 10 de octubre del 2014

Hora: 9:00 AM

Puesto que desempeñan: maestros de grado

Lista de las personas encuestadas

1. Walda Lucrecia Figueroa Rodríguez
2. Ana Maribel Villagrán Jerónimo
3. Ana Cristina López
4. Blanca Rodríguez
5. Rosa Lemus
6. Dulce Melany Bautista Argueta
7. Yeimy Armida Albeño Martínez
8. María Teresa Vargas Terraza de Reyes
9. Silvia Maritza Gil Barrios
10. Erica del Carmen Mérida Orozco
11. Olga Marina Recinos Díaz
12. Mayra Alejandra Canel Archila
13. Karen Juárez
14. Kryssa Fernández
15. Floridalma Solares Albizures

Resultados

de la encuesta a grupo objetivo

Se vaciaron los datos colocando un número a cada encuesta para mejor facilidad y control, luego se enumeró las respuestas, para luego analizar resultados y realizar las gráficas correspondientes.

••••• 1. *¿Qué parte del libro recuerda más y por qué?*

ANÁLISIS

La mayoría de los encuestados recuerda más las ilustraciones realizadas y los colores, seguido de la forma de calificar por medio de estrellas en las hojas de trabajo, lo cual responde a la intención de que el diseño que se elaboró, sea agradable a la vista y sobretodo funcional.

••••• 2. *En su opinión, ¿tiene coherencia el título del libro “Listos para aprender” con el contenido y el fin del libro integrado?*

ANÁLISIS

Mayoritariamente los encuestados relacionan el título del libro con el fin del mismo.

••••• 3. *¿Cree que la información presentada en el libro está correctamente ordenada y estructurada?*

ANÁLISIS

Los encuestados consideran que la información está bastante ordenada y estructurada a excepción de una persona que no contestó la pregunta.

4. En su opinión, ¿considera que los colores que se utilizan llaman la atención y son agradables a la vista?

ANÁLISIS

El 100% de los encuestados consideran que los colores utilizados son bastante llamativos y agradables a la vista.

5. ¿Cree que el tipo de letra utilizado en los títulos y ejercicios es el más acorde para preescolar?

ANÁLISIS

La mayoría contestó que la tipografía usada es muy acorde para un libro de preescolar.

6. ¿Considera que los dibujos utilizados son acordes a niños de Kinder?

ANÁLISIS

Todas las personas encuestadas creen que las ilustraciones a línea y color realizadas en el libro integrado son funcionales a utilizar con niños de Kinder.

7. ¿Considera que los íconos usados en las hojas de trabajo facilitan la instrucción?

ANÁLISIS

El 100% de los encuestados cree que los íconos usados en las hojas de trabajo facilitan la instrucción brindada por el maestro.

8. ¿Le parece correcto que las instrucciones en las hojas de trabajo estén dirigidas en primera persona?

ANÁLISIS

13 personas contestaron que el uso de primera persona para redactar instrucciones en las hojas de trabajo está bien usado, una contestó que le parece mejor en segunda persona y otra persona no contestó la pregunta.

••••• 9. *¿Cuál en su opinión acerca de la forma de calificación por medio de colorear las estrellas en las hojas de trabajo?*

ANÁLISIS

La propuesta presentada de colocar estrellas para calificar fue muy bien aceptada por los maestros, logrando que las hojas de trabajo de los alumnos estén más ordenadas y que, tanto los padres de familia como maestros, puedan notar y evaluar el desempeño de los alumnos de una manera fácil y diferente.

••••• 10. *¿Considera que el libro integrado será de utilidad para la escuela?*

ANÁLISIS

El 100% de los encuestados contestó que el libro les será de mucha utilidad, ya que carecen de material y el Ministerio de Educación generalmente tarda mucho en llevar los libros de texto a inicios de cada año.

••••• 11. *¿Cree que este tipo de material incentiva a los niños?*

ANÁLISIS

El 100% de los encuestados considera que el material presentado motiva a los niños y menciona que la forma en la que está diseñado es bastante creativa, y por lo tanto como no es usual motivará a los niños a utilizarla.

••••• 12. *En el libro, ¿hay alguna parte que considera es difícil de entender?*

ANÁLISIS

La mayoría de los encuestados contestaron que no había algo que fuera difícil de entender, solamente 2 de los encuestados no contestaron la pregunta.

••••• 13. *¿Existe algo que en su criterio deba mejorarse o eliminarse?*

ANÁLISIS

9 personas de las encuestadas consideran que no hay nada que deba mejorarse o eliminarse; 2 de ellas comentan que por el momento está el material muy acorde, pero tendrá que revisarse y actualizarse periódicamente. Una persona comenta que el tamaño de la letra en las instrucciones podría ser más grande para que los niños la vayan asociando, 1 persona comenta que le gustaría que los ojos de los personajes estuvieran ya coloreados, para que los niños no se les dificulte colorear por el brillo que tiene cada uno en las ilustraciones.

1. Mil gracias en nombre de todos los niños que serán beneficiados con este material y felicitaciones por la calidad de trabajo.
2. --
- 3.--
4. Que en las preguntas pueda darse la oportunidad de explicar el por qué se está contestando un sí o y que siga adelante con sus proyectos y sobre todo aportando algo de beneficio para los niños.
5. Está bonito y fácil.
6. --
7. Muy bonito e interesante, felicitaciones sigue adelante.
8. Este libro está muy bien elaborado muy bonitos los dibujos, será una experiencia bonita trabajar con el libro.
9. Gracias por brindar esta oportunidad de crear un libro integrado.
10. Muy buen trabajo, felicitaciones.
11. Que se tome en cuenta otros temas.
12. ¡Felicitaciones! a las maestras y a quién se encarga de la edición por el esfuerzo que se está realizando.
13. Me parecen dibujos muy bonitos, adecuados a la edad, muy llamativo y fácil de comprender.
14. --
15. Felicitaciones por tu empeño y dedicación le haces un gran bien a los niños que quieren aprender.

Gráficas

de la encuesta a grupo objetivo

A continuación se muestran las gráficas realizadas en base a los resultados obtenidos.

1. ¿Qué parte del libro recuerda más y por qué?



- Ilustraciones: dibujos y colores
- Forma de calificar
- Íconos
- Portada principal

2. En su opinión, ¿tiene coherencia el título del libro "Listos para aprender" con el contenido y el fin del libro integrado?

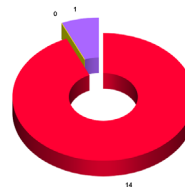

- Sí
- No
- No contestó

3. ¿Cree que la información presentada en el libro está correctamente ordenada y estructurada?

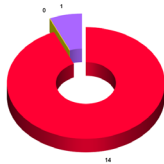

- Sí
- No
- No contestó

6. ¿Considera que los dibujos utilizados son acordes a niños de Kinder?



- Sí
- No
- No contestó

4. En su opinión ¿considera que los colores que se utilizan llaman la atención y son agradables a la vista?



- Sí
- No
- No contestó

7. ¿Considera que los íconos usados en las hojas de trabajo facilitan la instrucción?



- Sí
- No
- No contestó

5. ¿Cree que el tipo de letra utilizado en los títulos y ejercicios es el más acorde para preescolar?

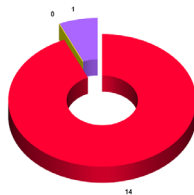

- Sí
- No
- No contestó

8. ¿Le parece correcto que las instrucciones en las hojas de trabajo estén dirigidas en primera persona?



- Sí
- No
- No contestó

9. ¿Cuál en su opinión acerca de la forma de calificación por medio de colorear las estrellas en las hojas de trabajo?



- Sí
- No
- No contestó

12. En el libro, ¿hay alguna parte que considera es difícil de entender?

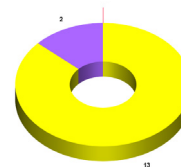

- Sí
- No
- No contestó

10. ¿Considera que el libro integrado será de utilidad para la escuela?



- Sí
- No
- No contestó

13. ¿Existe algo que en su criterio deba mejorarse o eliminarse?



- No
- Deberá actualizarse periódicamente
- Tamaño de letra-instrucciones
- Los ojos de los niños
- Más folletos
- Temas de familia, valores y Dios

11. ¿Cree que este tipo de material incentiva a los niños?



- Sí
- No
- No contestó

Grupo focal

al grupo objetivo

A continuación se presenta el pequeño grupo focal que se realizó con el grupo objetivo: los maestros de la Escuela Oficial Rural Mixta Villa Hermosa II y estudiantes de kinder.

Guía de preguntas:

Aunque durante el grupo se fueron desarrollando más preguntas esta fue la base de temas que se tomaron en cuenta:

1. Título del libro.
2. Relación entre el título y el fin del mismo
3. Coherencia de una misma línea de dibujos.
4. Ilustraciones de la portada, portadas interiores.
5. Dibujos a línea en la hoja de trabajo.
6. Aspectos a mejorar, eliminar.
7. Sugerencias.



Fotografías: Paola Milián
Lugar: Escuela Oficial Rural Mixta Villa Hermosa II / grupo focal



Fotografías: Paola Milián
Lugar: Escuela Oficial Rural Mixta Villa Hermosa II /
encuesta al grupo objetivo

Costos

al grupo objetivo

Actividad	Duración	Costo
Proceso de investigación	20 días	Q. 2,000
Concepto creativo diseño	5 días	Q. 2,000
Brief	10 días	Q. 150
Primer nivel visualización	15 días	Q. 4,200
Segundo nivel de visualización	20 días	Q. 8,400
Tercer nivel de visualización	3 días	Q. 700
Propuesta gráfica final	15 días	Q. 24,000
	SUBTOTAL	Q. 41,450
Luz		Q. 1,000
Teléfono		Q. 200
Internet		Q. 800
Transporte		Q. 50
Impresión final	Libro 1,3, 4 Q. 395 c/u - Libro 2: Q.490	Q. 1675
Depreciación		Q. 1000
	TOTAL	Q. 45,875

Para la reproducción que será con fotocopia, se calculó en base a Q. 0.15 cada una:

Libro 1	120 páginas	Q. 18.00
Libro 2	145 páginas	Q. 21.75
Libro 3	90 páginas	Q. 13.50
Libro 4	90 páginas	Q. 13.50
	TOTAL	Q. 66.75

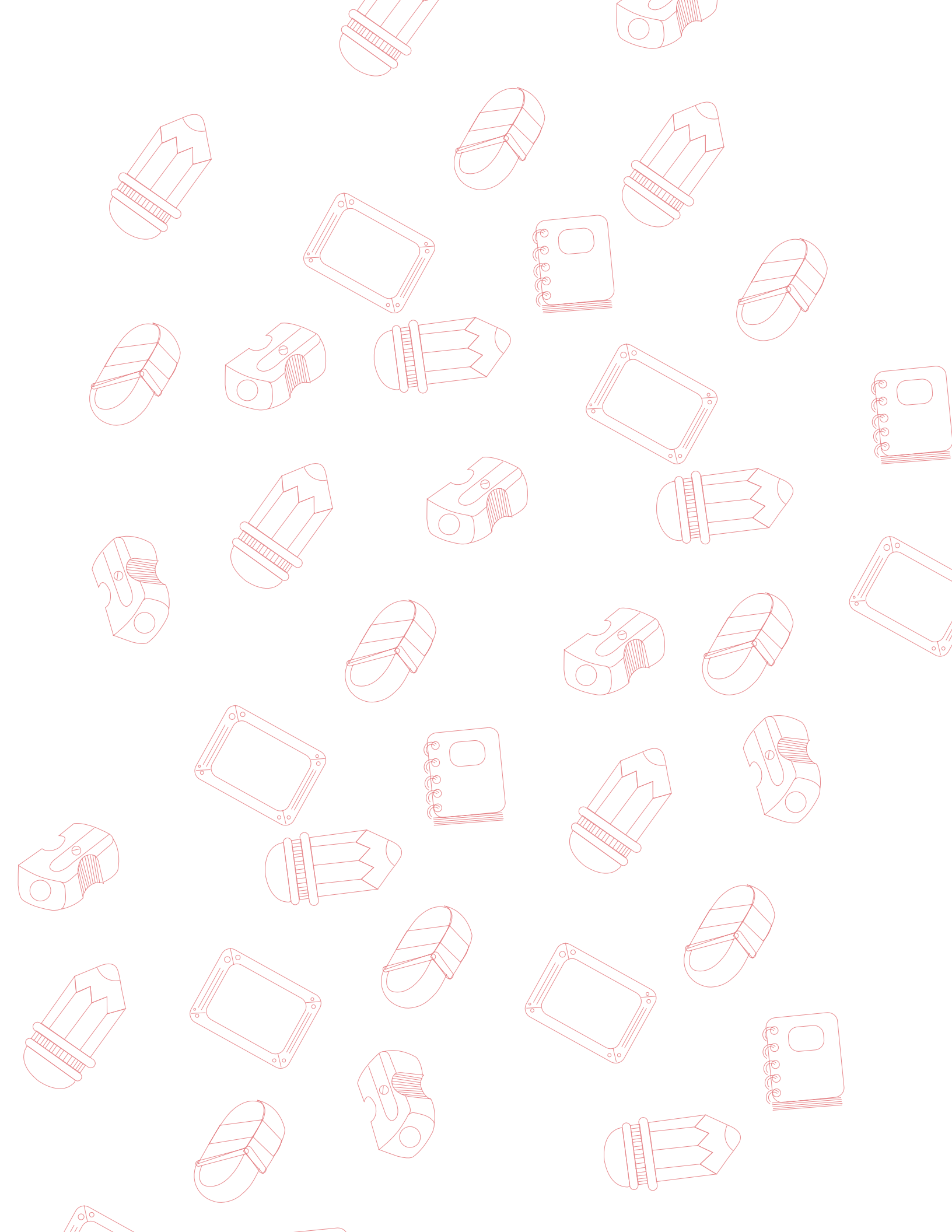

Guatemala, enero 03 de 2015.

Señor Decano
Facultad de Arquitectura
Universidad de San Carlos de Guatemala
Arq. Carlos Valladares Cerezo
Presente.

Señor Decano:

Atentamente, hago de su conocimiento que con base en el requerimiento de la estudiante de la Escuela de Diseño Gráfico - Facultad de Arquitectura: **DIANA PAOLA MILIÁN BOSQUE**, Carné universitario **2008 10640**, realicé la Revisión de Estilo de su proyecto de graduación titulado: **DISEÑO EDITORIAL DE LIBRO INTEGRADO PARA LA ENSEÑANZA DE: DESTREZAS DEL APRENDIZAJE, COMUNICACIÓN Y LENGUAJE, MEDIO SOCIAL Y NATURAL, MATERIAL DE APOYO A LA ESCUELA OFICIAL RURAL MIXTA VILLA HERMOSA II**, previamente a conferírsele el título de Licenciada en **DISEÑO GRÁFICO, CON ÉNFASIS EN EDITORIAL DIDÁCTICO-INTERACTIVO**.

Y, habiéndose efectuado al trabajo referido, las adecuaciones y correcciones que se consideraron pertinentes en el campo lingüístico, considero que el proyecto de graduación que se presenta, cumple con la calidad técnica y científica requerida, por lo que recomiendo darle continuidad a los procesos correspondientes, antes de que se realice la impresión de dicho documento de investigación.

Al agradecer la atención que se sirva brindar a la presente, me suscribo respetuosamente,



Lic. Maricella Saravia de Ramírez
Colegiada 10804

Lic. Maricella Saravia de Ramírez
Colegiada 10,804

Maricella Saravia de Ramírez
Licenciada en la Enseñanza del Idioma Español y de la Literatura
Especialidad en corrección de textos científicos universitarios

Teléfonos: **3122 6600** - 5828 7092 y 2232 9859 - maricellasaravia@hotmail.com



"Diseño editorial de libro integrado para la enseñanza de: destrezas del aprendizaje, comunicación y lenguaje, medio social y natural, material de apoyo a la Escuela Oficial Rural Mixta Villa Hermosa II"

Proyecto de Graduación desarrollado por:

Diana Paola Milián Bosque

Asesorado por:

Lic. Marco Antonio Morales Tomas

Licda. Miriam Isabel Meléndez Sandoval

Licda. Mayra Alejandra Archila Canel

Imprímase:

"ID Y ENSEÑAD A TODOS"

Arq. Carlos Enrique Valladares Cerezo

Decano



LISTOS

para aprender

**Diseño editorial de libro integrado
para la enseñanza de: destrezas del aprendizaje,
comunicación y lenguaje, medio social y natural,
material de apoyo a la Escuela Oficial Rural
Mixta Villa Hermosa II**