

Universidad San Carlos de Guatemala  
Facultad de Arquitectura  
Escuela de Arquitectura



CATALOGACIÓN DE LA IGLESIA  
DEL CERRITO DEL CARMEN

Ciudad de Guatemala, Guatemala.

Elaborado por:

Aida Meré Sánchez



Fotografía de la campana en fronton de la Iglesia / Cruz de 1925

Aida Meré Sánchez



Universidad San Carlos de Guatemala  
Facultad de Arquitectura  
Escuela de Arquitectura

# CATALOGACIÓN DE LA IGLESIA DEL CERRITO DEL CARMEN

---

Ciudad de Guatemala, Guatemala.

Proyecto desarrollado por:

**AIDA MERÉ SÁNCHEZ**

Para optar al título de  
Arquitecta

Guatemala, mayo de 2022.

“Me reservo los derechos de autor haciéndome responsable de las doctrinas sustentadas adjuntas, en la originalidad y contenido del Tema, en el Análisis y Conclusión final, eximiendo de cualquier responsabilidad a la Facultad de Arquitectura de la Universidad de San Carlos de Guatemala”.



## **JUNTA DIRECTIVA**

MSc. Arq. Edgar Armando López Pazos

**DECANO**

Arq. Sergio Francisco Castillo Bonini

**Vocal I**

Licda. Ilma Judith Prado Duque

**Vocal II**

MSc. Arq. Alice Michele Gómez García

**Vocal III**

Br. Oscar Alejandro La Guardia Arriola

**Vocal IV**

Br. Laura del Carmen Berganza Pérez

**Vocal V**

Arq. Marco Antonio de León Vilaseca

**Secretario Académico**

## **TRIBUNAL EXAMINADOR**

MSc. Edgar Armando López Pazos - Asesor

MSc. María Isabel Cifuentes Soberanis - Asesor

MSc. Edgar Armando López Pazos - Decano

Arq. Marco Antonio de León Vilaseca – Secretario Académico





## Dedicatoria

A mi familia toda, la mejor del mundo y la que si pudiera escogería nuevamente.









---

## Agradecimientos

A Dios por las bendiciones recibidas cada día.

A María santísima quien con su manto cubre cada día a mi familia.

Papi y Mami, gracias por todo, los amo.

A mis hermanos Bernardette, Pepito y Teffy, gracias por estar siempre conmigo los quiero mucho.

A mi Sisi por ser la mejor abuelita del mundo.

A mis tíos Juan Carlos Meré, Julio Meré Paredes, Mirna Sánchez y Hilda de Álvarez, siempre incondicionales, siempre a mi lado.

A mis primas Andrea, Marcela y Pau.

A mi esposo Eduardo Ovando, gracias por todo tu apoyo, paciencia y amistad, te amo, no hubiera sido posible si no estuvieras a mi lado.

A mis hijos Elisa y Julio José, mi principal motivación.

A mis suegros los quiero mucho.

A mis cuñados Fernando y Evelyn por ser unos hermanos más.

MSc. Arq. Martín Enrique Paniagua, por su apoyo a lo largo de estos años.

A los que ya no están físicamente Don Aníbal Meré y Julio Aníbal Meré, no hay un solo día que no los piense, siempre están conmigo.







# INDICE

INTRODUCCIÓN .....	1	TRASLADO DE LA CIUDAD.....	19
ANTECEDENTES .....	3	ARQ. GUIDO ALBANI .....	20
IDENTIFICACIÓN DEL PROBLEMA	5	CATALOGACIÓN.....	23
JUSTIFICACIÓN .....	5	CATÁLOGO .....	25
DELIMITACIÓN.....	6	CATALOGACIÓN.....	25
OBJETIVOS .....	7	CATALOGACIÓN DE EDIFICIOS ..	25
GENERAL:.....	7	DOCOMOMO INTERNACIONAL	
ESPECÍFICOS:.....	7	.....	27
METODOLOGIA.....	8	ANÁLISIS DEL ENTORNO	
MARCO LEGAL .....	9	INMEDIATO .....	29
NORMATIVO.....	11	ANALISIS DEL ENTORNO	
CONSTITUCIÓN POLÍTICA DE		INMEDIATO .....	31
REPÚBLICA DE GUATEMALA... 11		USO DE SUELO .....	32
LEY PARA LA PROTECCIÓN DEL		ILUMINACION .....	32
PATRIMONIO CULTURAL DE LA		MOBILIARIO URBANO.....	32
NACIÓN .....	12	TRANSPORTE.....	32
REGLAMENTO PARA LA		PLANO DE UBICACIÓN .....	33
PROTECCIÓN Y CONSERVACIÓN		USO DE SUELO .....	35
DEL CENTRO HISTÓRICO Y LOS		DESCRIPCIÓN DEL EDIFICIO .....	37
CONJUNTOS HISTÓRICOS DE LA		DESCRIPCION DEL EDIFICIO .....	39
CIUDAD DE GUATEMALA .....	13	EMPLAZAMIENTO Y UBICACIÓN	
LEGISLACION INTERNACIONAL .	13	.....	39
CARTA DE ATHENAS.....	13	DISEÑO .....	39
CARTA DE VENECIA .....	14	FACHADA.....	39
CARTA DE CRACOVIA .....	14	HABITACIÓN DEL MAYORDOMO	
MARCO TEÓRICO.....	15	.....	40
ANTECEDENTES HISTORICOS ...	17	TORRE DEL CAMPANARIO .....	40
		CRUZ PONIENTE.....	42





RETABLO MAYOR .....	42	HOJA 1 .....	91
GEOMETRÍA DE LA IGLESIA.....	43	HOJA 2 .....	93
FACHADA PRINCIPAL .....	45	FACHADA LATERAL.....	95
FACHADA LATERAL .....	47	HOJA 1 .....	97
FACHADA POSTERIOR.....	49	HOJA 2 .....	99
PLANTA DE TECHO.....	51	HOJA 3 .....	101
PLANTA INTERNA .....	53	FACHADA POSTERIOR.....	103
SECCION A-A.....	55	HOJA 1 .....	105
HABITACION DEL MAYORDOMO .....	57	PLANTA DE TECHO.....	107
ANÁLISIS DE LA ARQUITECTURA .....	59	HOJA 1 .....	109
FACHADA PRINCIPAL .....	61	HOJA 2 .....	111
FACHADA LATERAL .....	63	HOJA 3 .....	113
FACHADA POSTERIOR.....	65	HOJA 4 .....	115
PLANTA DE TECHO.....	67	HOJA 5 .....	117
PLANTA INTERNA .....	69	HOJA 6 .....	119
SECCIÓN A-A.....	71	INTERIOR DE LA IGLESIA.....	121
HABITACION DEL MAYORDOMO .....	73	HOJA 1 .....	123
IMAGINERIA EN FACHADA .....	75	HOJA 2 .....	125
CUERPO 1.....	77	HOJA 3 .....	127
CUERPO 2.....	79	HABITACIÓN DEL MAYORDOMO .....	129
TORRE DEL CAMPANARIO.....	81	HOJA 1 .....	131
HOJA 1 .....	83	SISTEMAS CONSTRUCTIVOS ...	133
HOJA 2 .....	85	HOJA 1 .....	135
LOCALIZACION DE DETERIOROS Y PATOLOGÍAS DE LA IGLESIA.....	87	HOJA 2 .....	137
FACHADA PRINCIPAL .....	89	RETABLO.....	139
		HOJA 1 .....	141
		HOJA 2 .....	143
		IMÁGENES AEREAS .....	145





---

	CONCLUSIONES .....	165	
VISTA ESTE .....	146	RECOMENDACIONES .....	167
VISTA SUR .....	148	BIBLIOGRAFÍA .....	169
VISTA OESTE .....	150		
VISTA NORTE .....	152		
VISTA EN PLANTA.....	154		
FICHAS DOCOMOMO .....	157		
HOJA 1 .....	159		
HOJA 2 .....	161		
CONCLUSIONES Y RECOMENDACIONES .....	163		







INTROD  
UCCIO

## INTRODUCCIÓN

Breve texto preliminar para orientar en la lectura y justificar el haberla compuesto, podrá orientarse un poco mas acerca el tema.

Elaboró: Aida Meré Sánchez



Marco Introdutorio

Fotografía de la Iglesia tomada el 17 de octubre de 2021.

Aida Meré Sánchez







## INTRODUCCIÓN

La ciudad de Guatemala es muy rica en historia y cultura. La arquitectura religiosa es un factor determinante en la tradición e identidad cultural que el país posee. Dentro de su patrimonio nacional se encuentra la Iglesia del Cerrito del Carmen que cumple un rol histórico significativo por diferentes causas. Edificada mucho antes del traslado de la ciudad de Guatemala la iglesia cumplía como un punto de referencia del Valle de la Ermita en la llamada Nueva Guatemala de la Asunción.

A pesar del tiempo, daños y terremotos la iglesia se ha mantenido como un ícono representativo del Centro Histórico por varias generaciones. Lamentablemente, la falta de mantenimiento e indiferencia de las autoridades hacia algunos monumentos históricos ha incidido en el deterioro del templo por lo que se plantea la necesidad de realizar una catalogación de la Iglesia del Cerrito del Carmen para darle la importancia necesaria y que sirva para referencia del estado en que se encuentra y para las intervenciones futuras.







## ANTECEDENTES

Ubicado en el Centro Histórico el Cerrito del Carmen es un espacio emblemático que alberga diferentes tipos de actividades, religiosas, culturales y recreativas. En lo más alto de la colina se encuentra erigida la Iglesia del Cerrito del Carmen, dedicada a la virgen del mismo nombre.

El Cerrito del Carmen está situado en la parte noroeste de la ciudad de Guatemala y, en la actualidad, localizado en la zona 1 del Cantón de La Candelaria. Limita al Norte con las zonas 2 y 6; por el lado Sur, Este y Oeste con la zona 1. Está aproximadamente a 1,515 metros sobre el nivel del mar y a una Latitud de 14° 38' 33" y a una Longitud de 90° 30' 22". En el año 1620, más de 150 años antes del traslado de la ciudad de Guatemala al Valle de la Ermita se erigió la primera iglesia en el Cerrito del Carmen, esta fue devastada por un incendio que la redujo a cenizas, en 1720 se construye un nuevo templo que es destruido por los terremotos de 1917 y 1918. En 1925 quedó finalizada la actual Iglesia del Cerrito siendo esta obra del Arquitecto Italiano Guido Albani pionero de la arquitectura moderna y construcciones sismo resistentes en Guatemala, el terremoto de 1976 dañó seriamente la iglesia cuya reconstrucción comenzó en 1979 y finalizó en 1984.





---

Actualmente el espacio del Cerrito del Carmen es utilizado como punto de diferentes actividades, religiosas y sobre todo recreativas y culturales, se ha convertido en un lugar de esparcimiento para las personas de la zona debido a la falta de parques y espacios verdes, la iglesia que alberga a la Virgen del Carmen es un imagen de devoción para las personas que profesan la fe católica que acuden a su visita especialmente en los meses de mayo y julio en los que se celebra a la virgen así como la feria del cerro.

Por motivo de acercarse al primer siglo de su creación surge la solicitud por parte de la fundación Guido Albani hacia la Facultad de Arquitectura de la Universidad de San Carlos de Guatemala de presentar una Catalogación de la Iglesia del Cerrito del Carmen, con el fin de poder recolectar información histórica de su construcción, así como catalogar los diferentes elementos arquitectónicos que conforman el edificio.





## **IDENTIFICACIÓN DEL PROBLEMA**

El paso de los años, la falta de mantenimiento, así como diferentes factores como el polvo, contaminación ambiental, paso de las aves, inclemencia del tiempo, van dañando los elementos arquitectónicos y causan su deterioro, muchos de los cuales sufren severos daños y deben incluso ser demolidos. Se considera importante llevar un registro de los cambios sufridos por el edificio, para evaluar su estado actual.

## **JUSTIFICACIÓN**

Se considera de gran importancia catalogar los edificios históricos para constatar su estado actual y poder utilizar esto como referente histórico, para su conservación y poder así resaltar su valor arquitectónico y cultural.





## DELIMITACIÓN

Temporal: el estudio planteará y determinará los principales problemas encontrados en el año 2021, para establecer el estado objeto arquitectónico para su intervención si así lo requiriese.

Geográfica: se realizará en la Iglesia del Cerrito del Carmen zona 1 ciudad de Guatemala, esto incluye también su campanario, torreón, así como la cruz ubicada al lado poniente de la misma.

Demanda a atender: se considera de gran importancia la catalogación del inmueble para poder tener un estudio que represente su estado actual.





## OBJETIVOS

### GENERAL:

Poder crear un registro del estado actual de La iglesia del cerrito del Carmen, por medio de la catalogación de los diferentes elementos que la conforman.

### ESPECÍFICOS:

Analizar cada uno de los componentes arquitectónicos del edificio tanto en su interior como en el exterior.

Conocer los diferentes elementos que conforman la estructura, así también como conocer los materiales que fueron utilizados.

Presentar una síntesis de la historia de la edificación así como de los cambios que ha sufrido a través de la historia.





## METODOLOGIA

Se plantearán diferentes fases para poder recabar la información, analizarla y presentarla.

### FASE DE INVESTIGACIÓN

- Esta se realizará por medio de libros, tesis y entrevistas, así también como de tipo vivencial recorriendo los espacios que conforman el elemento arquitectónico, para conocer su historia y analizar su función.

### FASE DE OBSERVACIÓN

- Se realizará un levantamiento fotográfico, recorridos, entrevistas a los usuarios, para llegar a una determinación visual del estado actual del objeto.

### FASE DE ANÁLISIS

- Por medio de los elementos observados y la información teórica recopilada se procederá a conocer los elementos que conforman el edificio para poder tener un referente del estado actual del inmueble y poder catalogar cada uno de sus elementos.

### FASE DIAGNÓSTICA

- Elaboración de conclusiones y recomendaciones en respuesta al análisis realizado.







## NORMATIVO

Son un conjunto de leyes, normas y reglamentos que son aplicables a las funciones o actividades que se planea llevar a cabo y que deben ser identificados para que las actividades se realicen de manera armónica, sin incurrir en riesgos de tipo legal.

Elaboró: Aida Meré Sánchez



Marco Legal





## **NORMATIVO**

Los bienes que forman el patrimonio cultural de la nación son recursos no renovables, los cuales requieren asegurar su preservación, por medio de la conservación patrimonial así como del cumplimiento de disposiciones jurídicas vigentes en el país y que hacen referencia a su conservación y protección.

En este capítulo enumeraremos leyes que intervienen en la conservación de la Iglesia del Cerrito del Carmen.

## **CONSTITUCIÓN POLÍTICA DE REPÚBLICA DE GUATEMALA**

### Capitulo II

#### Sección segunda

#### Cultura

Toda persona tiene derecho a participar libremente en la vida cultural y artística de la comunidad (Artículo 57).

Las personas y comunidades tienen derecho a su identidad cultural de acuerdo a sus valores, lengua y costumbres (Artículo 58).

Es obligación del estado proteger, fomentar y divulgar la cultura nacional, emitir leyes y disposiciones para su enriquecimiento, restauración, preservación y recuperación (Artículo 59).

El patrimonio cultural de la nación está formado por los bienes y valores paleontológicos, arqueológicos, históricos y artísticos del país y están bajo la protección del estado (Artículo 60).

Los sitios arqueológicos, conjuntos monumentales y el centro cultural de Guatemala, recibirá especial atención del estado con el propósito de preservar sus características y resguardar su valor histórico y bienes culturales (Artículo 61).





La actividad del estado en cuanto a la preservación y promoción de la cultura y sus manifestaciones, estará a cargo de un órgano específico con presupuesto propio (Artículo 65).

Forman parte del patrimonio cultural los bienes muebles o inmuebles, públicos y privados, relativos a la paleontología, arqueología, historia, antropología, arte ciencia y

tecnología, cultura en general (Artículo 2).

## **LEY PARA LA PROTECCIÓN DEL PATRIMONIO CULTURAL DE LA NACIÓN**

Tiene por objeto regular la protección defensa, investigación, conservación y recuperación de los bienes que integran el Patrimonio Cultural de la Nación y corresponde al estado cumplir esto por conducto del ministerio de cultura y deportes (Artículo 1).

La clasificación de los bienes de la nación, se considera patrimonio cultural la arquitectura así como los edificios que tengan un valor histórico o artístico (Artículo 3).

Los bienes protegidos en esta ley no podrán ser objeto de alteración, salvo autorización previa de la dirección general del patrimonio cultural y natural (Artículo 9).





## **REGLAMENTO PARA LA PROTECCIÓN Y CONSERVACIÓN DEL CENTRO HISTÓRICO Y LOS CONJUNTOS HISTÓRICOS DE LA CIUDAD DE GUATEMALA**

Este reglamento tiene por objeto la protección y conservación del centro histórico, sus áreas de amortiguamiento y los conjuntos

históricos de la ciudad de Guatemala, especialmente el Barrio de la Candelaria, Barrio de Jocotenango zona 2 y el Centro Cívico Metropolitano (Artículo 1).

## **LEGISLACION INTERNACIONAL**

Existen varios tratados o convenios a nivel internacional que están relacionados con la conservación de monumentos de los diferentes países.

## **CARTA DE ATHENAS.**

En el Congreso Internacional de Arquitectura Moderna (CIAM), realizado en 1933, es redactado un manifiesto urbanístico que es publicado en 1942 por Le Corbusier esto supone una ruptura con los conceptos anteriores referentes a arquitectura ya que proclama una destrucción de todo aquello que fuera un impedimento para el progreso urbanístico. Sin embargo esto está muy presente hasta nuestros días ya que da a entender lo que es un bien patrimonial y que los grandes edificios que vienen de otros periodos son elementos arquitectónicos que deben ser valorados y cuidados. Hace hincapié en la arquitectura que va envejeciendo y se convierte en parte del legado, habla de que es la arquitectura que da carácter e identidad la que debe permanecer, la que "simboliza el alma colectiva".<sup>1</sup>

<sup>1</sup> (www.cosasdearquitectos.com 2014)





### **CARTA DE VENECIA**

En este documento DE 1964 establece que las obras monumentales de los pueblos, portadoras de un mensaje espiritual del pasado, representan en la vida actual el testimonio vivo de sus tradiciones seculares; por lo que es esencial que los Principios encaminados a la conservación y restauración de los monumentos sean preestablecidos y formulados a nivel internacional, dejando, sin embargo, que cada país los aplique teniendo en cuenta su propia cultura y sus propias tradiciones.

con una investigación sistemática, inspección, control, seguimiento y pruebas. Hay que informar y prever el posible deterioro, y tomar las adecuadas medidas preventivas. No debe reconstruirse en su totalidad un edificio y de ser necesario no se imitaran las técnicas originales sino se aplicaran técnicas actuales dejando evidencia de esto.

### **CARTA DE CRACOVIA**

Este documento creado en el año 2000 nos dice que el mantenimiento y la reparación son una parte fundamental del proceso de conservación del patrimonio. Estas acciones tienen que ser organizadas



## CATALOGACIÓN DE LA IGLESIA DEL CERRITO DEL CARMEN



### ERMITA

Capilla o iglesia pequeña dedicada a un santo o a una advocación mariana, situada generalmente en una zona despoblada, a las afueras de una población, y en la que no suele haber culto permanente.

Elaboró: Aida Meré Sánchez



Marco Teórico







## ANTECEDENTES HISTORICOS

La historia del cerrito del Carmen y su iglesia es bastante extensa Santa Teresa de Ávila, fundadora de la orden de las Carmelitas descalzas mando a esculpir una imagen de la virgen tal como ella la vio en una visión, con los brazos abiertos y cobijando a las monjas de la orden.

Esta imagen posiblemente tallada en el año 1566 de estilo **manierista**<sup>2</sup>, mide tan solo 44 cms. de alto esta tallada en madera de cedro, la monja es su visión recibió el mensaje que allá donde fuera levantada una capilla en su honor surgiría una gran ciudad, después de su muerte llega al convento un religiosos que ha decidido vivir como **ermitaño**<sup>3</sup>, las hermanas de la orden le encomiendan la misión de traer la

imagen a Guatemala y emprende su viaje.

Juan Corz finalmente llega a américa, posiblemente a Cuba, de allí a Honduras y finamente llega a Guatemala, se establece en un lugar cercano al rio de las Vacas<sup>4</sup> en donde encuentra 2 grutas en una colca a la Virgen y la otra la ensancha para vivir él, es precisamente esta ermita que le da nombre al valle antes conocido como valle de las vacas y luego de la ermita o de la virgen, pasa muchos años en aquel lugar, finalmente las personas le piden que traslade la imagen a un lugar más accesible para su veneración y este accede, buscan un espacio y la imagen es llevada en procesión a un lugar escogido<sup>5</sup> cuenta la historia que al día siguiente la imagen había desaparecido y estaba de vuelta en su lugar original, por lo que concluyeron que a la

<sup>2</sup>Estilo en el cual los artistas se dejan llevar por sus propios gustos, tendiendo a la irrealidad y la abstracción.

<sup>3</sup> Persona que vive sola en un lugar deshabitado, especialmente para dedicar su vida a la oración y al sacrificio.

<sup>4</sup> Lugar donde actualmente se localiza el cementerio las Bouganvillas zona 6.

<sup>5</sup> Sitio actual iglesia de la Virgen de la Asunción zona 2.





Virgen no le había gustado el lugar, se dan a la tarea de buscar un nuevo espacio y deciden trasladarla a un cerro que por su parecido al monte Carmelo<sup>6</sup> es escogido para construir la iglesia.

Se construye una iglesia sencilla y un espacio para que viva en el Juan Corz que será el encargado de cuidarla pero un voraz incendio la destruye, construyéndose en 1,620 la primera iglesia formal en el lugar, en 1643 fue ascendida a parroquia y funciono así hasta el año de 1723.

Al dejar de ser sede parroquial la iglesia se fue deteriorando y su la madera en que estaba construida se encontraba en muy mal estado razón por la cual solicitan reconstruir la iglesia.

El mayordomo de la cofradía Juan José Morales Roa y Alfaro, conocido como el reconstructor de la ermita, fue quien insto a los obispos de la época a recaudar dinero para levantar una nueva iglesia siendo él la primera persona en aportar los fondos para su construcción,

Inspirado en los castillos medievales hizo construir dos torres para que le dieran el aspecto de fortaleza e hizo construir al frente un torreón que le serviría de habitación durante los años que sirvió en el templo.



figura 1 iglesia en 1875. Fuente: <https://cucuruchoenguatemala.com/cerrito-del-carmen-ermita-400-anos/>

<sup>6</sup> El Monte Carmelo es una cordillera en Israel sobre el mar Mediterráneo; es reconocido por la aparición de la Virgen del Carmen.





## TRASLADO DE LA CIUDAD

El 29 de julio de 1773 los terremotos de Santa Marta dejan la ciudad de Santiago de los Caballeros, capital del reino de Guatemala, terriblemente devastada, las autoridades de la época deciden trasladarla y se escoge para ello el Valle de la Ermita, algunos se oponían a su traslado lo cual finalmente queda instituido el 23 de mayo de 1773, llamándose por decreto real Nueva Guatemala de la Asunción.

Con el traslado de la ciudad comienza un periodo de modernización con nuevos edificios, la población aumenta, la Iglesia del Cerrito del Carmen es constituida como capellanía pasando a ser filial de la recién nombrada parroquia de Candelaria condición que manifiesta hasta la actualidad.

La nueva ciudad retoma la traza de la ciudad de Santiago, con ejes lineales y su geometría clara, se siguen los mismos patrones de ordenanza que

ya se venían utilizando y se distribuyen los barrios de la misma manera,

La ciudad tiene un gran crecimiento se suman edificaciones nuevas que responden a las tendencias europeas, se construyen nuevos barrios, iglesias y crece la economía.



Figura 2. La ciudad de Guatemala vista desde el sur, pintura de Augusto De Succa, 1870.

Fuente <https://www.prensalibre.com/hemeroteca/guido-albani-el-constructor-de-la-ciudad/>

El 25 de diciembre de 1917 y el 3 de enero de 1918 la ciudad se vio afectada por terremotos que dañaron fuertemente la iglesia dejándola muy afectada y con la necesidad de ser reconstruida.





Figura 3. Restos de la iglesia dañada por los terremotos de 1917 y 1918. Fuente [https://es.wikipedia.org/wiki/Cerrito\\_del\\_Carmen](https://es.wikipedia.org/wiki/Cerrito_del_Carmen)

La iglesia resistió el primer sismo pero el 3 de enero de 1918 se desplomó, no fue hasta 2 años después que comenzaron los trabajos para la reconstrucción, aunque habían partes que habían quedado en pie todo fue totalmente demolido para poder reconstruirla, la obra corrió a cargo del arquitecto italiano Guido Albani, se reconstruyó como la

original el único cambio que realizó el arquitecto fue la cruz al lado poniente de la iglesia.

### ARQ. GUIDO ALBANI

Guido Albani nació en Merate, provincia de Lecco, Milano, Italia, en 1885. Estudió arquitectura en la universidad de Milano y vino a Centroamérica en 1911 por invitación del gobierno del Salvador, de allí migró a Guatemala. El constructor italiano fue pionero de la arquitectura moderna del país; contribuyó en la recuperación del patrimonio nacional luego de los destructivos terremotos de principios del siglo XX. Los terremotos de 1917 y 1918 dejaron en ruinas a gran parte de Guatemala. Estructuras icónicas de la capital tuvieron serios daños, “Era un especialista del cemento armado fue pionero de la moderna arquitectura





de Guatemala por haber sido él quien empezó este tipo de construcción”, consigna el historiador Agustín Estrada Monroy en un artículo publicado en 1980 en la revista Boletín Eclesiástico de la Arquidiócesis.

Entre sus principales obras podemos nombrar:

- ❖ La Iglesia del Cerrito del Carmen.
- ❖ La reconstrucción de la Catedral Metropolitana.
- ❖ El santuario de la virgen de Guadalupe.

- ❖ El Paraninfo Universitario.
- ❖ Casa de los hermanos Castillo, donde actualmente funciona la fundación G&T.
- ❖ El cuartel de Amatitlán.



Figura 4. Santuario de la Virgen de Guadalupe, zona 1 Guatemala, construido por Guido Albani. Fuente <https://centrohistorico.gt/santuario-nuestra-senora-de-guadalupe/>







## ARCHIVO

Instrumento de carácter contemporáneo que es creado por individuos y organizaciones en el desarrollo de sus actividades con el transcurrir del tiempo estos documentos se convertirán en una ventana que nos permitirá tener acceso a los eventos ocurridos en el pasado.

Elaboró: Aida Meré Sánchez









## **CATÁLOGO**

Es el conjunto ordenado de asientos bibliográficos de los documentos de una colección. Su finalidad es la de organizar la colección para hacer posible la recuperación de la información contenida en ella.

## **CATALOGACIÓN**

Es el proceso de creación de metadatos que representan los recursos de información, tales como libros, grabaciones de sonido, imágenes en movimiento, etc. La catalogación proporciona información como los nombres de los autores, los títulos y las materias que describen las fuentes, normalmente a través de la creación de registros bibliográficos

## **CATALOGACIÓN DE EDIFICIOS**

El tema de catalogación está relacionado con diferentes aspectos y estos pueden ser utilizados en diferentes ámbitos y la arquitectura no es la excepción. El valor arquitectónico, histórico, cultural y artístico de un edificio así como lo que representa para una comunidad hace que este sea de especial importancia y deba ser catalogado.





---

Existen diferentes tipos de catalogación según el nivel de protección

Nivel 1: conservación integral: protege los edificios en su totalidad, preservando sus características arquitectónicas, su forma y cuantía de ocupación del espacio, y todos los rasgos que contribuyen a singularizarlo como elemento integrante del patrimonio arquitectónico.

Nivel 2: conservación estructural: protege las características del edificio en su presencia en el entorno, preservando los elementos arquitectónicos y estructurantes que definen su forma, y su modo de articulación con el espacio exterior.

Nivel 3: conservación ambiental: protege el conjunto del ambiente urbano, evitando las actuaciones que pudieran atentar contra la trama y la calidad imperante en los ámbitos protegidos, defendiendo la armónica integración entre lo nuevo y los elementos arquitectónicos incluidos en los otros niveles.

La catalogación se realizara por medio de fichas las cuales deberán seguir los modelos internacionales recopilando la siguiente información:

- ❖ Fotografía del edificio
  
- ❖ Identificación del edificio, nombre del edificio y si existe alguna variante respecto a su nombre o uso original.





- ❖ Grado de protección, organismos encargados de su protección y mantenimiento.
- ❖ Entorno, relaciones visuales y funcionales con el entorno.
- ❖ Historia del edificio, cronología, desarrollo del proyecto, agentes implicados, otros agentes relevantes como alteraciones significativas incluyendo datos como fechas razones y tipo de cambio.
- ❖ Descripción del edificio, uso actual, estado actual.
- ❖ Evaluación técnica, social, cultural e histórica.
- ❖ Documentación, bibliografía, archivos principales y fecha de elaboración de la ficha.

#### DOCOMOMO INTERNACIONAL

DOCOMOMO es una organización internacional creada en 1988 con objetivo de inventariar, divulgar y proteger el patrimonio arquitectónico del Movimiento Moderno.

Los principales objetivos de Docomomo están reunidos en la Declaración de Eindhoven<sup>10</sup> que se emitió al término de la conferencia de fundación en 1990.

---

<sup>10</sup> Eindhoven es una ciudad situada en la provincia de Brabante Septentrional, en el sur de los Países Bajos





- ❖ Resaltar la importancia del movimiento moderno para estimular el interés de la opinión pública, las autoridades, los profesionales y la comunidad educativa interesados en el entorno construido.
- ❖ Identificar y promover el registro de las obras de la Arquitectura Moderna, incluyendo un registro, dibujos, fotografías, archivos y otros documentos.
- ❖ Fomentar el desarrollo de las técnicas y métodos de conservación y difusión de este conocimiento a través de los profesionales.
- ❖ Oponerse a la destrucción y la desfiguración de las obras importantes de la Arquitectura Moderna.
- ❖ Identificar y conseguir financiamiento para la documentación y conservación.
- ❖ Explorar y desarrollar el conocimiento de la Arquitectura Moderna.

 <b>FOTOGRAFÍAS</b>		<b>docomomo - guatemala.</b>			
<b>1 IDENTIFICACION DEL EDIFICIO.</b> 1.1 Current name of building 1.2 Name of former name 1.3 Number & name of street 1.4 City 1.5 Geographic location 1.6 Zip code 1.7 Country 1.8 National grid reference 1.9 Classification/typology 1.10 Protection status & date		<b>2 HISTORIA DEL EDIFICIO O CONJUNTO.</b> 2.1 Original architecture 2.2 Dates, construction, completion 2.3 Architectural and other designs 2.4 Other associated and building 2.5 Significant alterations and dates 2.6 Current use 2.7 Current condition		<b>4 EVALUACION DEL EDIFICIO.</b> 4.1 Historical 4.2 Social 4.3 Cultural & aesthetic 4.4 Technical 4.5 General assessment	
<b>OBSERVACIONES.</b>		<b>3 DESCRIPCIÓN.</b> 3.1 general description 3.2 description 3.3 context		<b>5 DOCUMENTACIÓN</b> 5.1 principal references 5.2 other material attached 5.3 reproductions	
		<b>6 ELABORACION DE LA FICHA</b> Name of working DG member Date of submission Approval Working party/inf. no. National ID Comments			

Figura 5. Modelo de ficha . Fuente <https://docplayer.es/68310403-Universidad-de-san-carlos-de-guatemala-facultad-de-arquitectura.html>



1.



# Análisis del Entorno

## CONTEXTO

Conjunto de circunstancias que rodean una situación y sin las cuales no se puede analizar completamente un hecho.

Elaboró: Aida Meré Sánchez







## **ANALISIS DEL ENTORNO INMEDIATO**

El crecimiento y traslado de la ciudad se dio alrededor de una ya existente iglesia del cerrito del Carmen, fundada en el año 1621, casi 180 años antes del traslado de la ciudad al Valle de la Ermita, la edificación estaba rodeada de vegetación, todavía no existían casas en los alrededores, poco a poco las zonas aledañas se fueron poblando y después del traslado de la ciudad se convirtió en una zona residencial, en su mayoría para un sector popular.

Se estableció este sector como parte Barrio de la Candelaria y fue el segundo barrio en formarse en la nueva traza de la ciudad, cercano al centro histórico que fue considerado para un nivel socioeconómico más alto.

El Cerrito del Carmen fue calificado como lugar de esparcimiento y pulmón del centro histórico, lastimosamente fue cayendo en el abandono convirtiéndose así en un espacio de reunión para delincuentes, drogadictos y prostitutas, así como de vagabundos que deambulaban y pernoctaban en el parque. En el año 2005 bajo la administración del alcalde Álvaro Arzú se comenzó a recuperar el sector del cerrito del Carmen se construyó una reja para circular el parque, se jardinizó nuevamente, se revitalizaron los espacios y se le proporcionó de seguridad las 24 horas, con lo cual adquirió nueva vida, de igual manera los espacios alrededor del cerro se mejoraron con banquetas, jardinería e iluminación esto con el fin de hacer más seguro el sector.





## USO DE SUELO

El uso de suelo en el sector es en su mayoría habitacional, sobre todo sobre la Avenida Juan Chapín, existen también en el área algunos colegios, así como pensiones y comercios. En los alrededores del cerro hay varios puntos de localización de sexoservidoras en las calles aledañas lo que hace que por las noches la zona se vuelva un poco peligrosa.

## ILUMINACION

Existe en el lugar alumbrado público pero no el suficiente en todos los sectores.

## MOBILIARIO URBANO

Este se puede encontrar solamente en la avenida Juan Chapín, podemos encontrar bancas, basureros e iluminación.

## TRANSPORTE

A un costado del cerro sobre la primera calle se encuentra la estación de Transmetro en la cual transitan la línea 6 y 18, las cuales se comunican fácilmente para dar acceso a otras zonas. Dentro del cerro hay parqueo gratuito en los horarios en que este funciona para las personas que asisten a los servicios religiosos y al parque.



Figura 6 de la avenida Juan Chapín una de las principales que rodea el parque del Cerro. Fuente: Elaboración propia.





# Plano de ubicación - Iglesia del Cerrito del Carmen - Ciudad de Guatemala



Fuente fotográfica Google Earth Pro / Image 2022 Maxar Technologies.



Coordenadas de la Iglesia del Cerrito del Carmen:  $14^{\circ}38'48.74''$  N  $90^{\circ}30'20.96''$  O Elevación 1505 m.s.n.m.

Tesis:

Catalogación de la Iglesia del Cerrito del Carmen

Elaboró: Aida Meré Sánchez





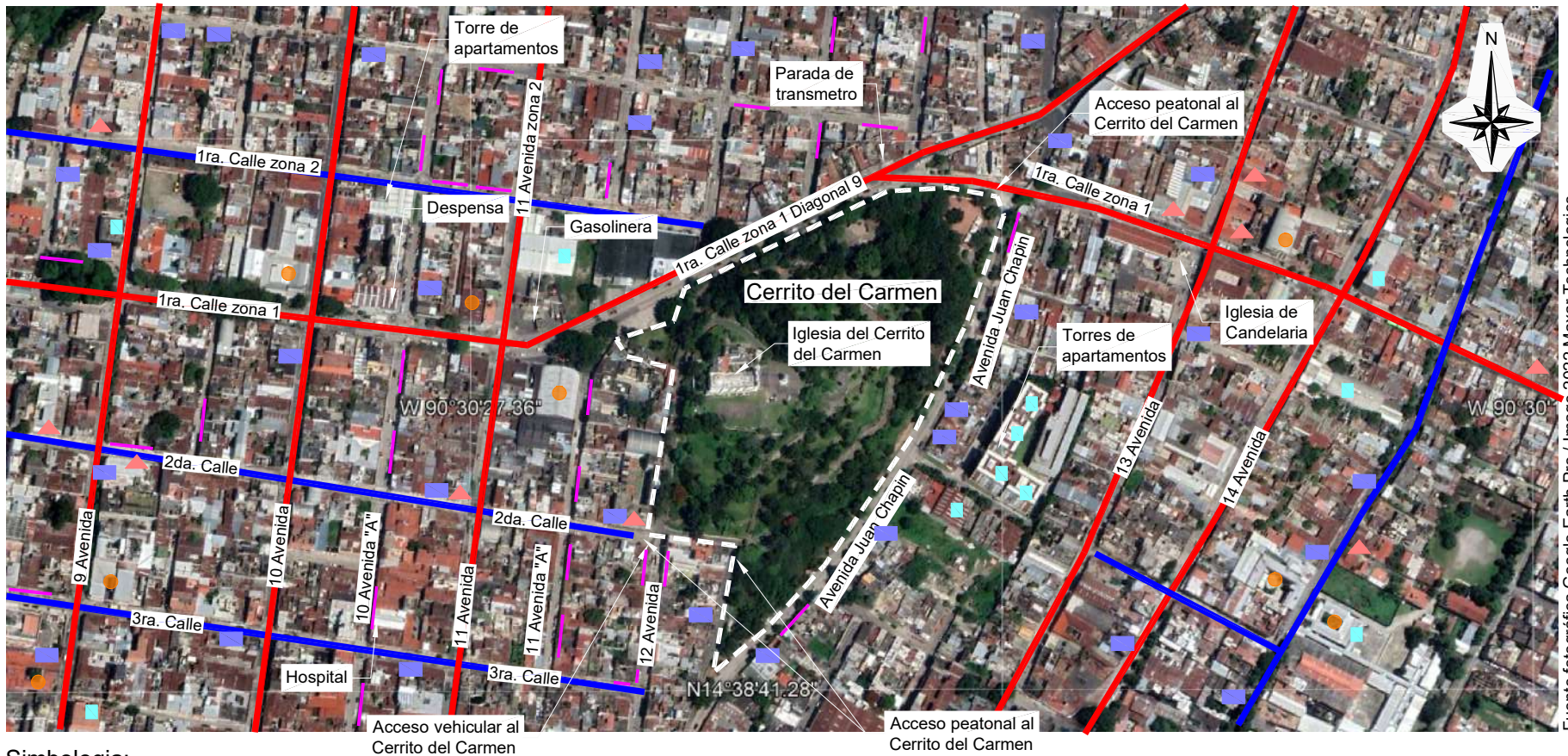



# Uso de suelo - 9av. a 16av. Zona 1 y 2c. zona 2 a 3ra. calle, zona 1

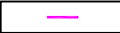

Fuente fotográfica Google Earth Pro / Image 2022 Maxar Technologies.

## Simbología:

	Tienda/abarroteria/panadería ó tortillería		Edificaciones con mas de 6 metros de altura		Area de sexo servidoras
	Centro educativo		Calle ó avenida con alto trafico vehicular		Calle ó avenida con medio trafico vehicular
	Fabrica/comercio/distribuidora				

## Tesis:

Catalogación de la Iglesia del Cerrito del Carmen



Elaboró: Aida Meré Sánchez





**USAC**  
TRICENTENARIA  
Universidad de San Carlos de Guatemala



FACULTAD DE  
ARQUITECTURA  
UNIVERSIDAD DE SAN CARLOS DE GUATEMALA

CATALOGACIÓN DE LA IGLESIA DEL CERRITO DEL CARMEN



Descripción del Edificio

## CONTRAFACHADA

Se denomina así a la parte dorsal en el exterior de una fachada.

Elaboró: Aida Meré Sánchez



Fotografía de la contrafachada desde la boveda de cañon de la Iglesia.





## DESCRIPCIÓN DEL EDIFICIO

### EMPLAZAMIENTO Y UBICACIÓN

La Iglesia del Cerrito del Carmen se encuentra ubicada en lo alto del cerro del mismo nombre, siendo su acceso vehicular desde la 2 calle y 12 avenida de la zona 1 y peatonal desde la entrada del parque ubicada Chapín. Con una planta rectangular de 12 por 25 metros está emplazada en por un atrio y una plaza lateral en la cual en se desarrollan varias actividades religiosas y culturales. Tiene una sola puerta de entrada ubicada en el lado oriental del edificio.



Figura 7. Iglesia del Cerrito.

Fuente: Elaboración Propia.

### DISEÑO

Se desconoce quién efectuó su diseño original que fue realizado a solicitud de Juan José Morales Roa y Alfarol que fue disponiendo algunos detalles de su diseño. La destrucción del templo original a raíz de los terremotos de 1917 y 1918 hizo necesaria su reconstrucción total conservando el diseño original.

### FACHADA

La fachada principal está conformada por tres cuerpos en el primero se encuentra la puerta de acceso y a los costados dos nichos en donde están ubicados del lado derecho el profeta Elías y de lado izquierdo San Juan de la Cruz, en el segundo cuerpo del lado derecho Santa María Magdalena de Pazzi y del izquierdo Santa Teresa de Ávila y en la parte superior se encuentra un campanario. A los costados de la fachada se localizan dos torres sin un estilo definido con una función meramente ornamental.





## HABITACIÓN DEL MAYORDOMO

Está situado frente a la fachada de la iglesia al centro del atrio, una pequeña habitación de planta circular que asemeja la forma de un torreón pero nunca cumplió una función defensiva, sirvió de habitación al mayordomo Juan José Morales Roa y Alfaro quien fuera guardián de la iglesia por más de 50 años.



Figura 8. Habitación del mayordomo.

Fuente: Elaboración propia.

## TORRE DEL CAMPANARIO

Se encuentra ubicado a un costado de la fachada principal, es una torre de forma cuadrada y bases anchas diseñada así para resistir los terremotos, en ella se encuentran 4 campanas que tienen las fechas de fundición de los años: 1748, 1872, 1921 y 1925. La de 1748 se le conoce con el nombre de Encarnación que aparece grabado en ella.

La más pequeña es la de 1872 llamada la volteadora ya que gira sobre sí misma. Fue fundida por Juan Klee.



Figura 9. Campanario.

Fuente: Elaboración propia.







Imagen 10. Campana la Volteadora.

Fuente: Elaboración propia.

En 1921 por cumplirse el primer centenario de la independencia Timoteo Gómez Siena fundió la que se conoce como campana de la independencia, de los próceres o de la Libertad, a su alrededor y en alto relieve lleva los bustos de los 13 personajes que firmaron el acta de la independencia; Gabino Gaínza, Mariano de Beltranena, José Mariano de Calderón, José Matías Delgado, Miguel Antonio Molina, Mariano de Larrave, Antonio de Rivera, José Antonio de Larrave, Isidoro del Valle, Mariano de Aycinena, Pedro de Arroyave, Lorenzo de Romaña y Domingo Diéguez.



Figura 11. Campana de la Independencia.

Fuente: Elaboración propia.

La cuarta campana también fundida por Timoteo Gómez en el año de 1925 recibe el nombre de Carmela (véase fig., 11), dedicada a la Virgen del Cerrito del Carmen.



Figura 12. Elaboración propia.





## CRUZ PONIENTE

En el diseño original no existía la cruz (véase fig. 13) la cual fue incluida por el arquitecto Guido Albani en el año 1925 cuando la iglesia fue reconstruida totalmente, dejando constancia del año en que finalizó la intervención.



Figura 13. Fuente Elaboración propia.

## RETABLO MAYOR



Figura 14. Retablo mayor. Fuente elaboración propia.

Recibe este nombre debido a que originalmente era el principal de los 5 que se encontraban en el templo, fue construido en 1745, de madera de cedro y láminas de oro, está formado por 3 calles y 3 cuerpos, posee ocho pinturas de óleo y sobrevivió a los terremotos de 1917 y 1918 por lo que el arquitecto Guido Albani lo instaló nuevamente en la Nueva Ermita, fue reconstruido en 2012.



## CATALOGACIÓN DE LA IGLESIA DEL CERRITO DEL CARMEN



# Geometría de la Iglesia

## GEOMETRÍA

Estudio de las dimensiones y características de las forma que constituyen un objeto.

Elaboró: Aida Meré Sánchez



Fotografía de la cúpula de la Iglesia.



# Fachada Principal

Plano de Geometría

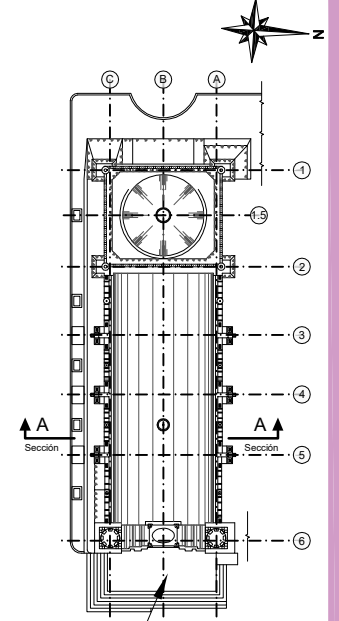
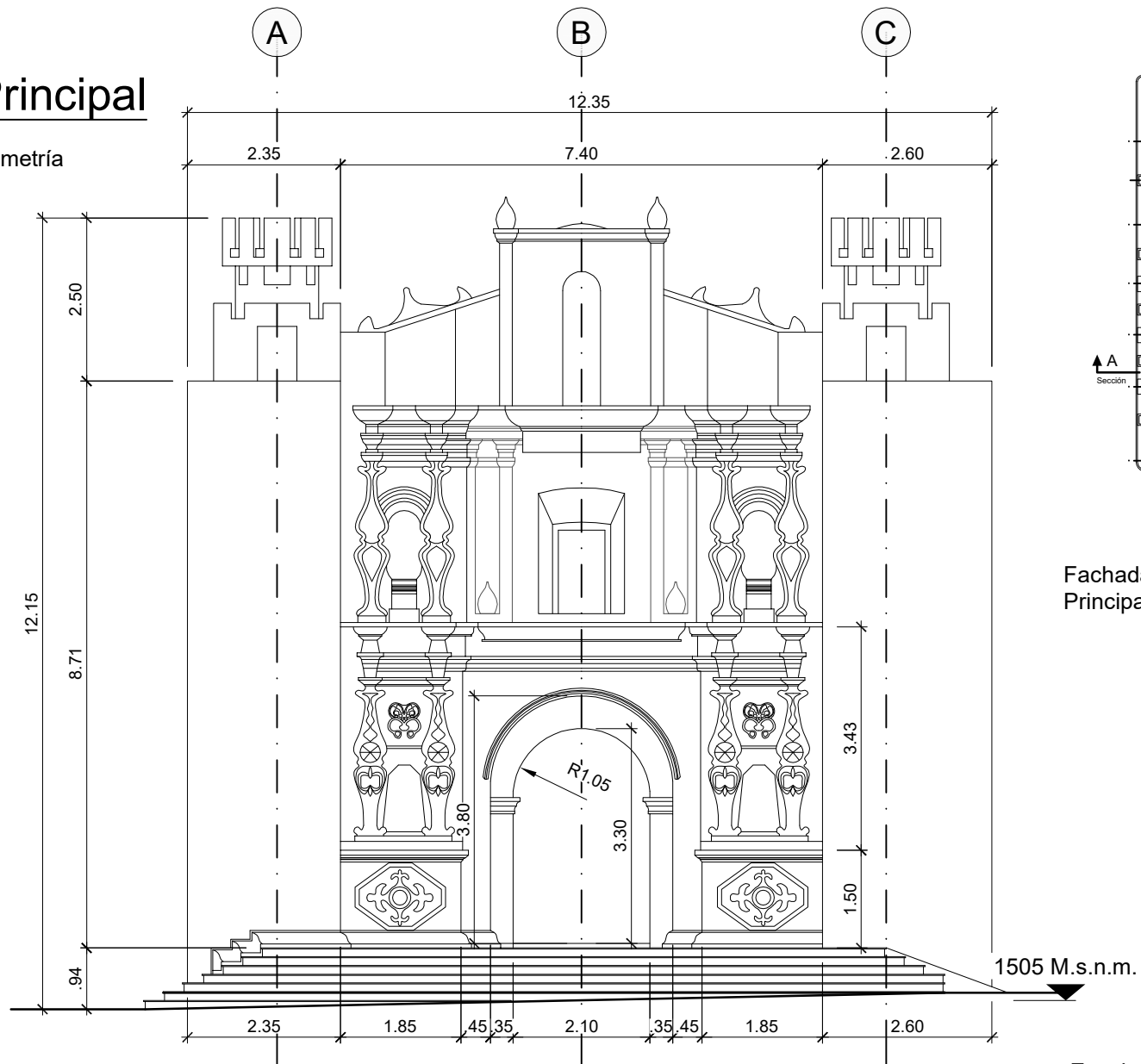

Fachada Principal

1505 M.s.n.m.

0 1 2 Escala gráfica (1:100)



Elaboró: Aida Meré Sánchez





# Fachada Lateral

Plano de Geometría

Fachada Lateral

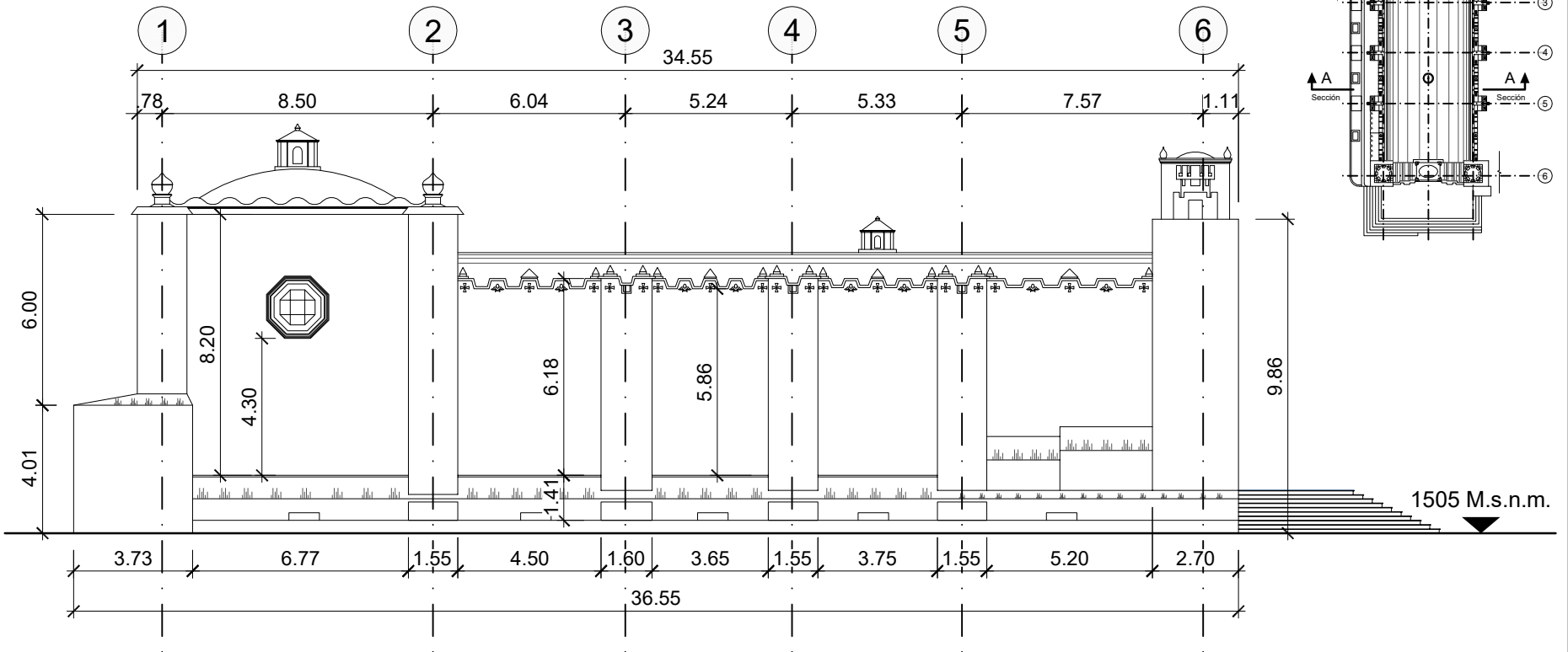

1505 M.s.n.m.



0 2 4 Escala grafica (1:200)







# Fachada Posterior

Plano de Geometría

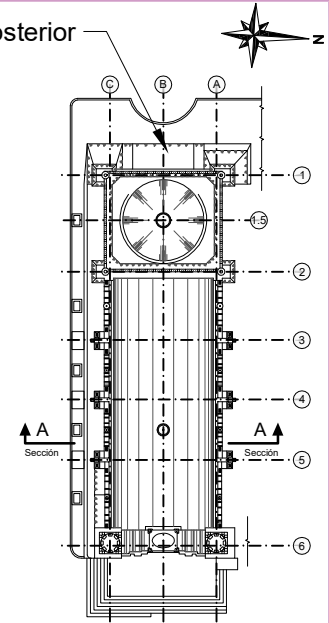
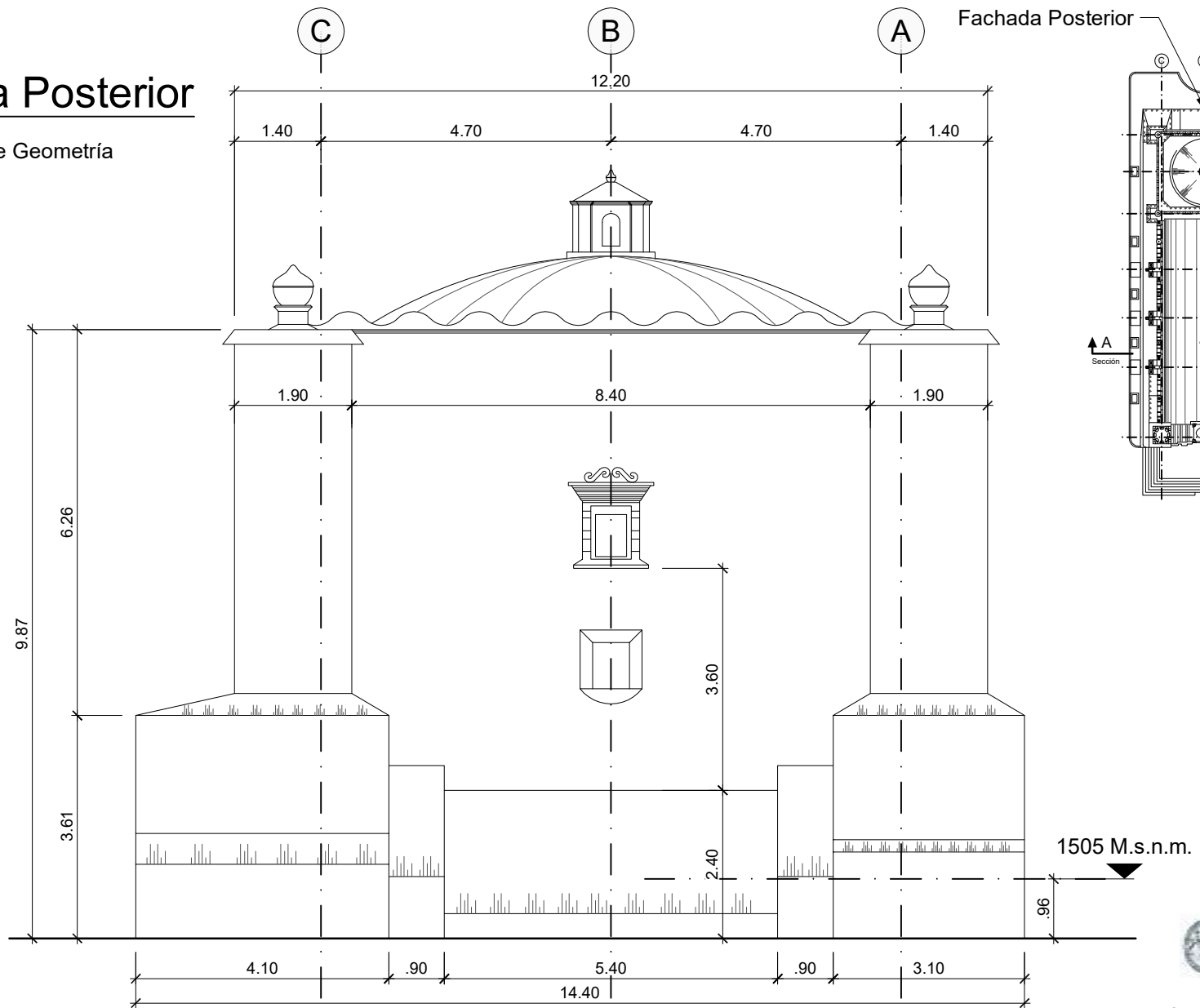

0 1 2 Escala gráfica (1:100)



Tesis:

Catalogación de la Iglesia del Cerrito del Carmen

Elaboró: Aida Meré Sánchez



# Planta de Techo

Plano de Geometría

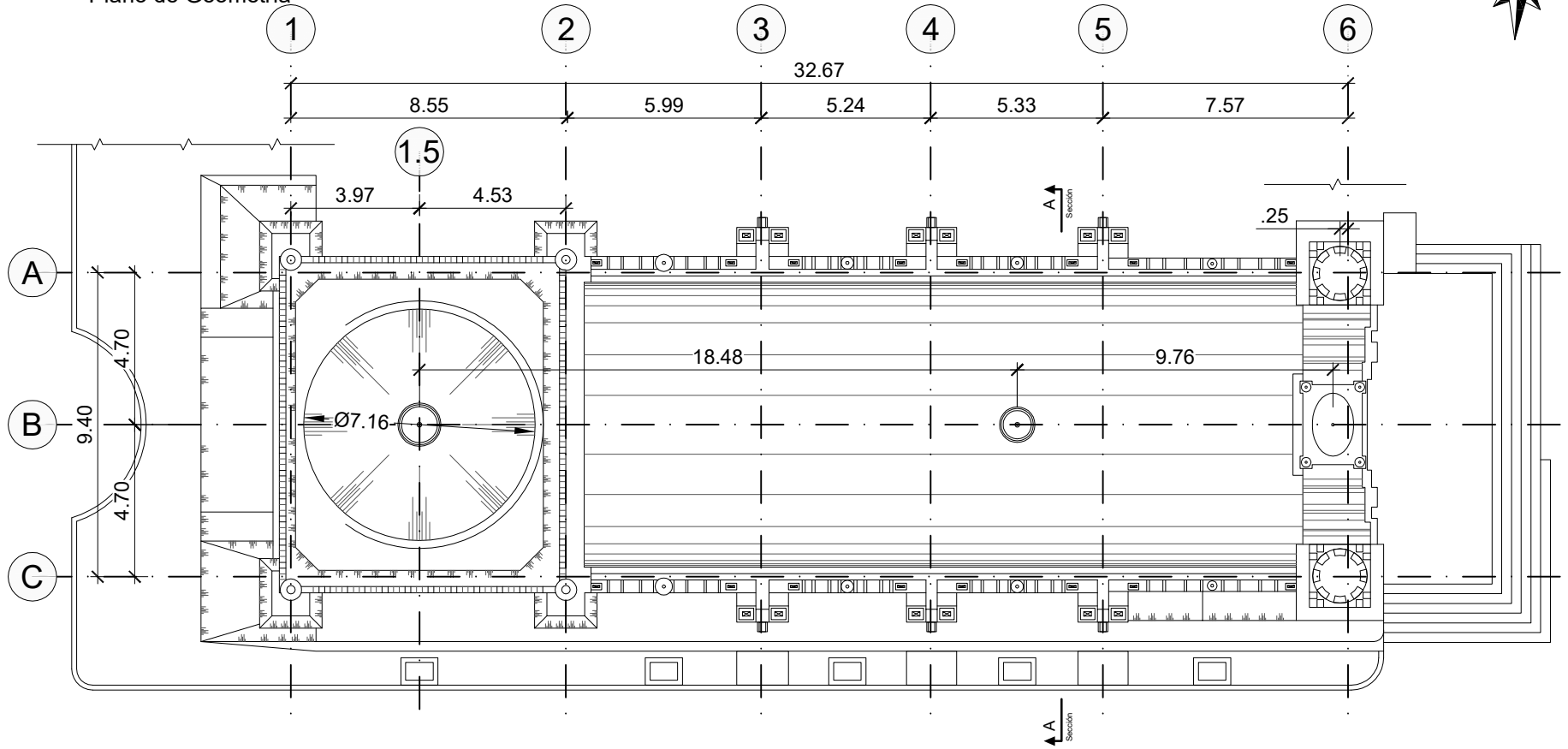
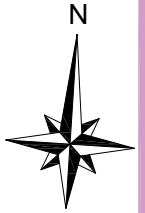

0 2 4 Escala grafica  
(1:200)



Elaboró: Aida Meré Sánchez





# Planta Interna

Plano de Geometría

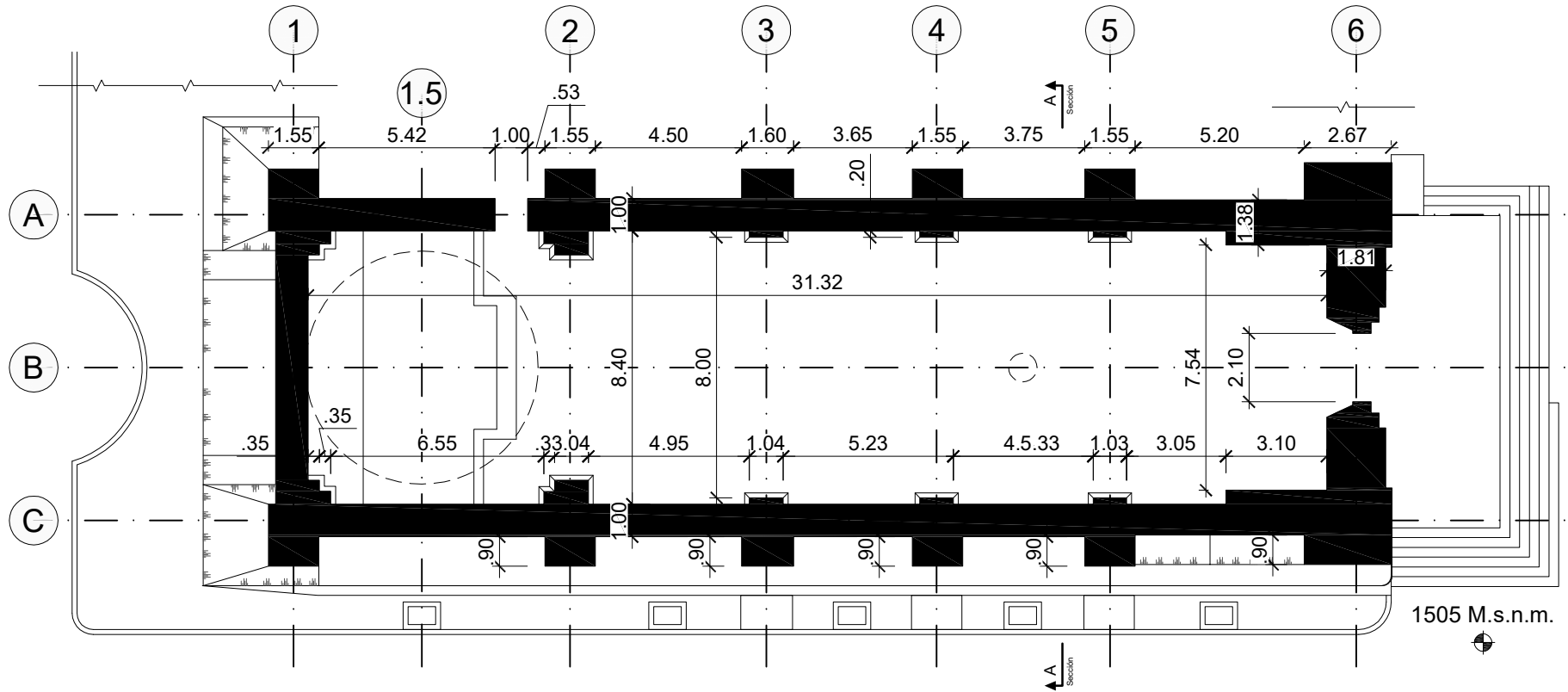



# Sección A-A

Plano de Geometría

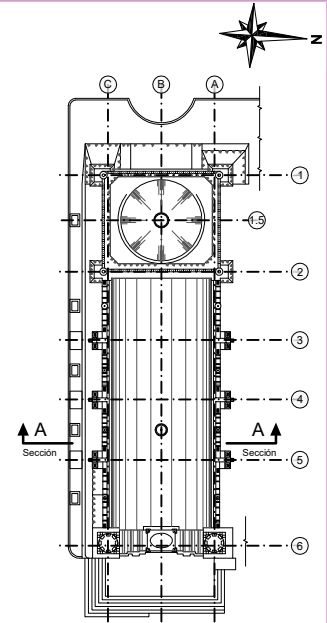
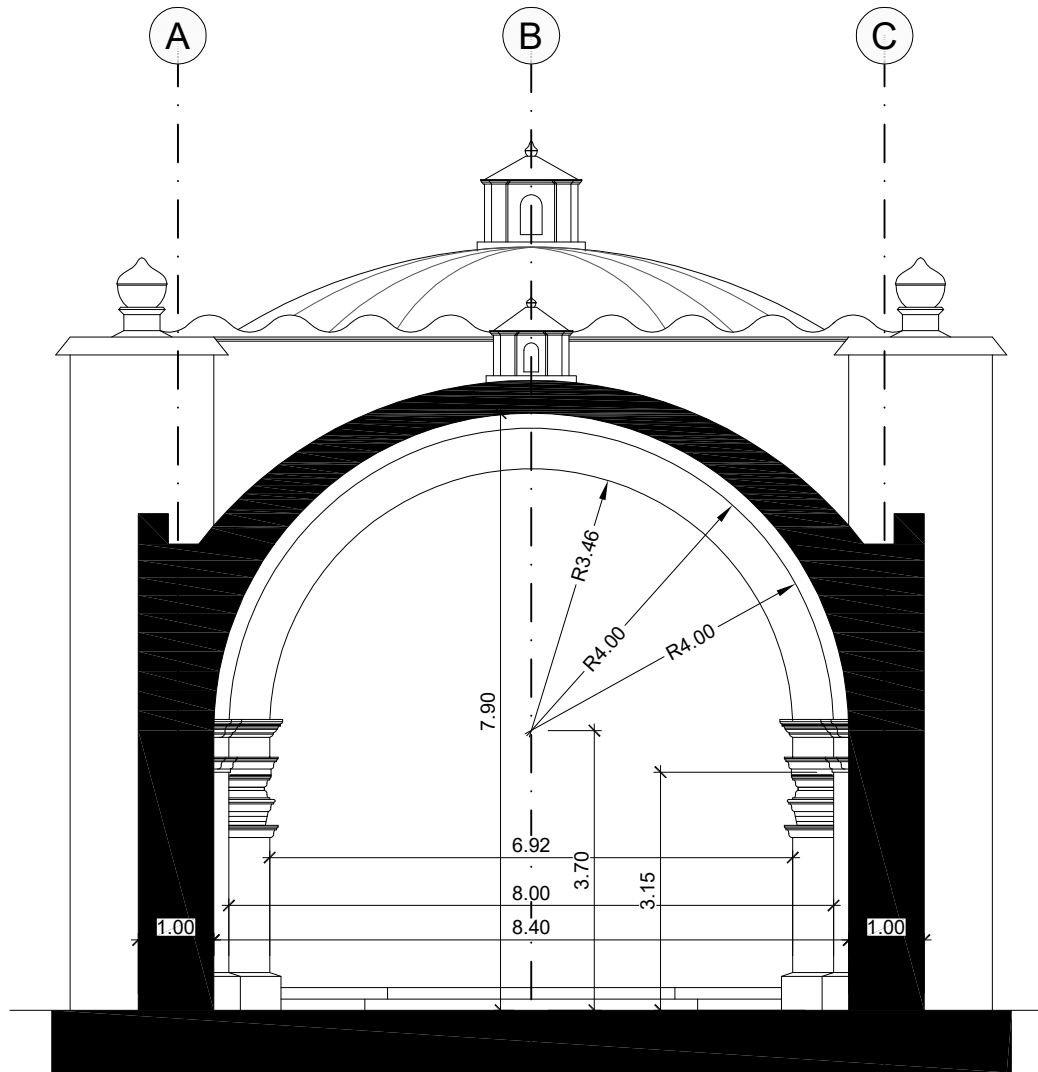

0 1 2 Escala gráfica (1:100)

Tesis:  
Catalogación de la Iglesia del Cerrito del Carmen

Elaboró: Aida Meré Sánchez





# Habitación de Mayordomo

Plano de Geometría

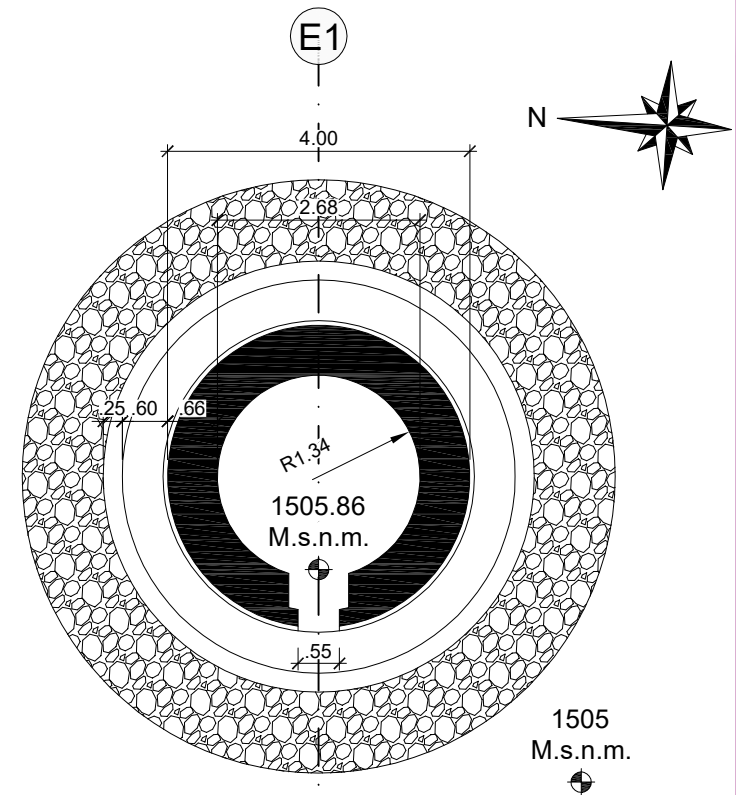
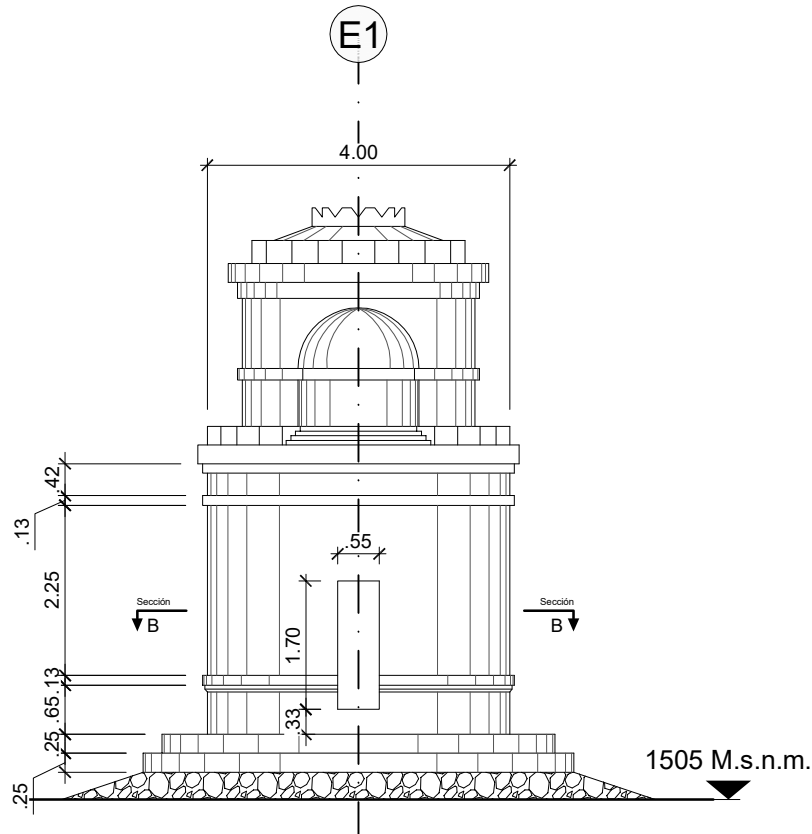

Sección B-B





**USAC**  
TRICENTENARIA  
Universidad de San Carlos de Guatemala



FACULTAD DE  
ARQUITECTURA  
UNIVERSIDAD DE SAN CARLOS DE GUATEMALA

## CATALOGACIÓN DE LA IGLESIA DEL CERRITO DEL CARMEN



# Análisis de la Arquitectura

## ANÁLISIS

Desarrollo de método para el conocimiento de las características, cualidades o estado de algún elemento.

Elaboró: Aida Meré Sánchez



Fotografía del interior de la Iglesia.



# Fachada Principal

## Análisis

- En el proceso de la observación se determina como una arquitectura natural ecléctica ya que se compone en diversos sectores con diferentes corrientes tales como:
- **Arquitectura militar:** Resalta con almenas (retícula perimetral) propia de contrafuertes y cuartel feudal militar, dos torreones sui géneris con un diseño puramente ornamental y no estructural rematados con almenas, minaretes y coronas reales.
- **Barroco:** Propio en el corriente arquitectónico eclesial colonial como tal es el caso en la fachada compuesta por calles laterales emebellecidas con pilastras serlianas y como detalle propio de una tendencia de este tipo es el retablo en el altar mayor.
- **Neoclásico:** Característico por todos los detalles sobresalientes como tal es el caso de todas las cornisas en la combinación del uso de líneas y medios boces, arquivoltas y zócalos.

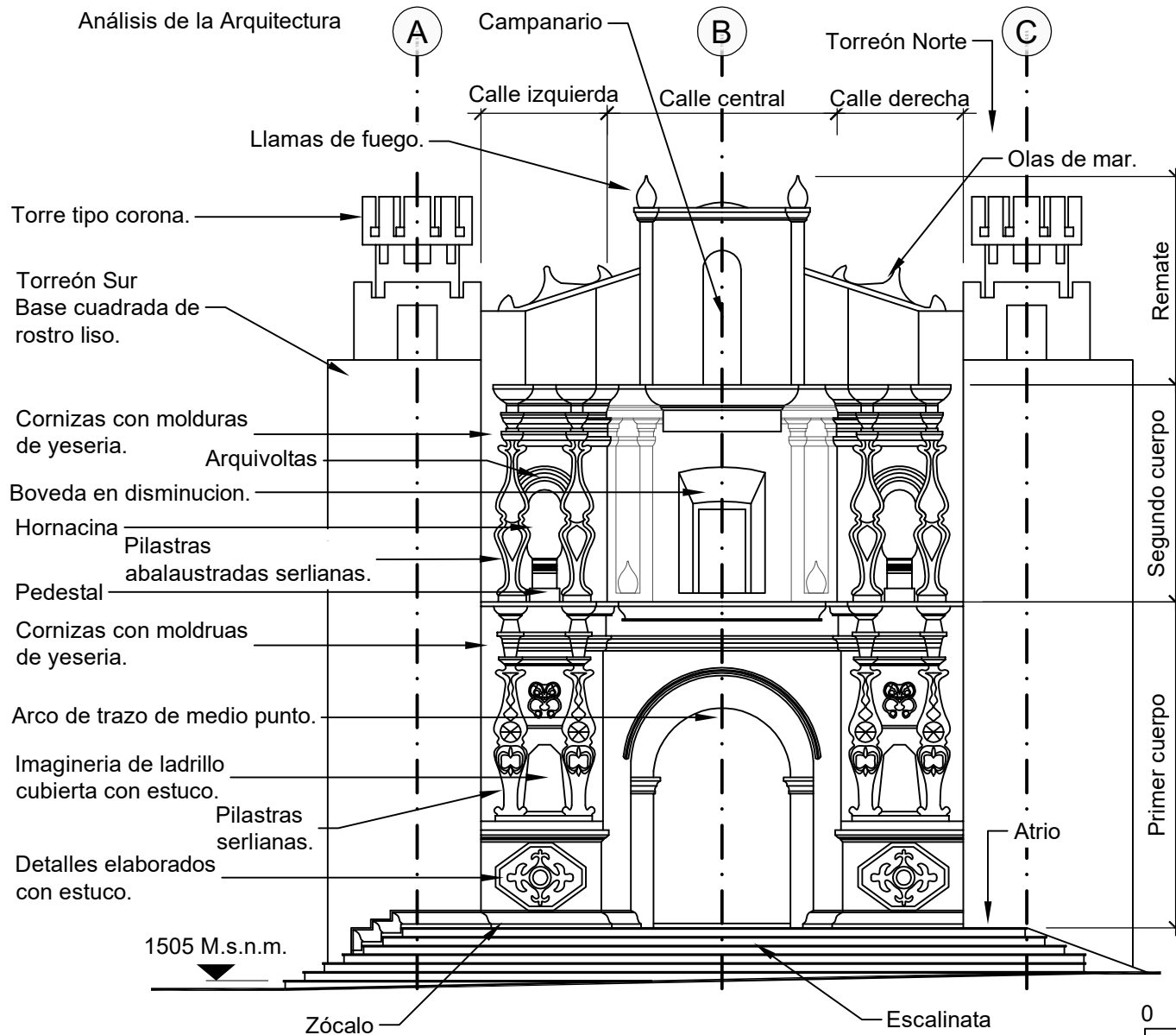

0 1 2 Escala gráfica (1:100)



Elaboró: Aida Meré Sánchez





# Fachada Lateral

Análisis de la Arquitectura

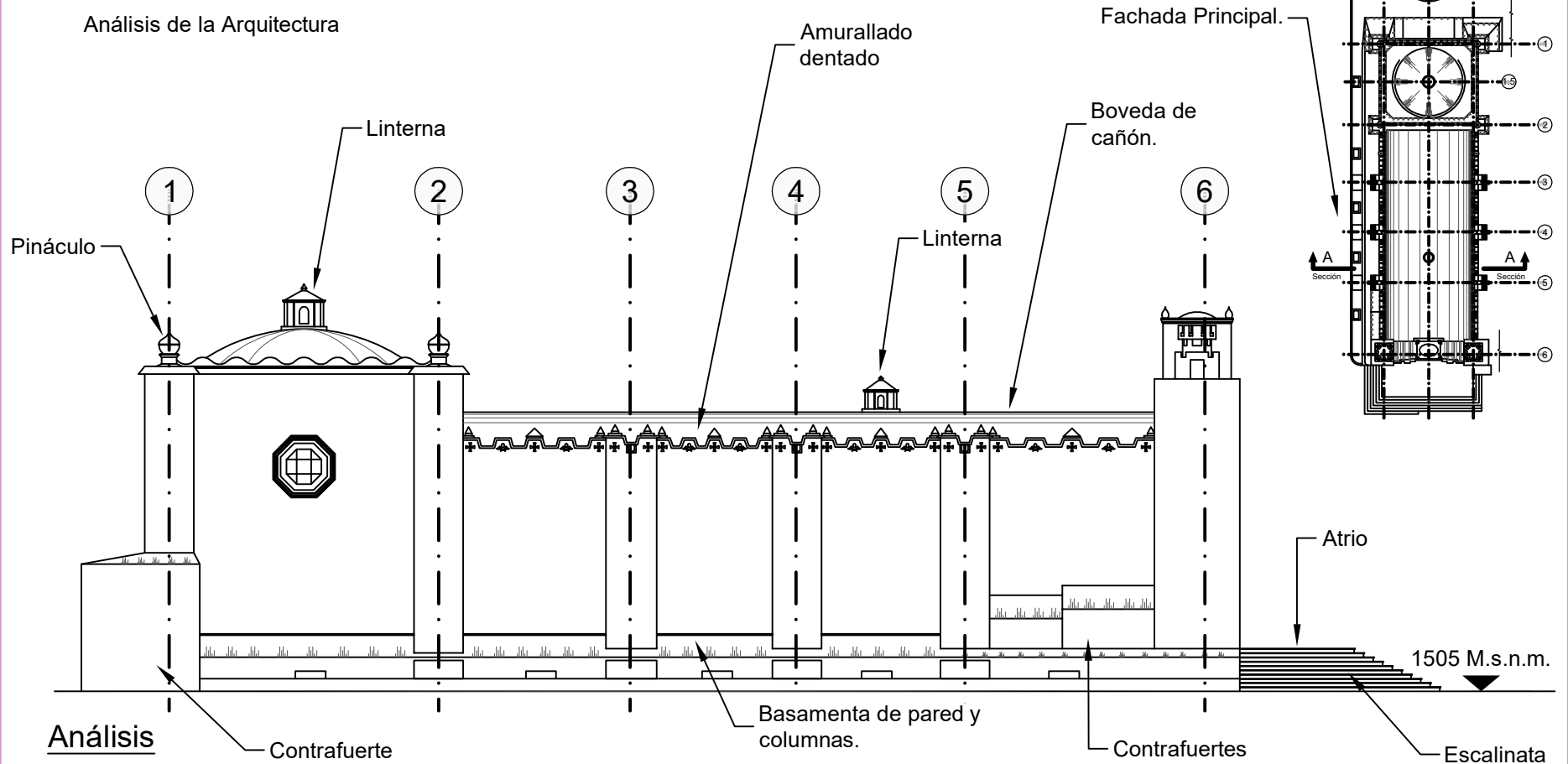

## Análisis

- En la fachada lateral sobresale un detalle dentado y la altura del muro simulando una muralla propia de la arquitectura militar denominado como almenas entre cruces y querubines guardianes de la iglesia.
- En la parte basal destacan elementos estructurales denominados como contrafuertes, estos con el objetivo de estabilizar a todo lo largo del muro como tal.

Tesis:

Catalogación de la Iglesia del Cerrito del Carmen

0 2 4 Escala grafica (1:200)



Elaboró: Aida Meré Sánchez







# Fachada Posterior

Análisis de la Arquitectura

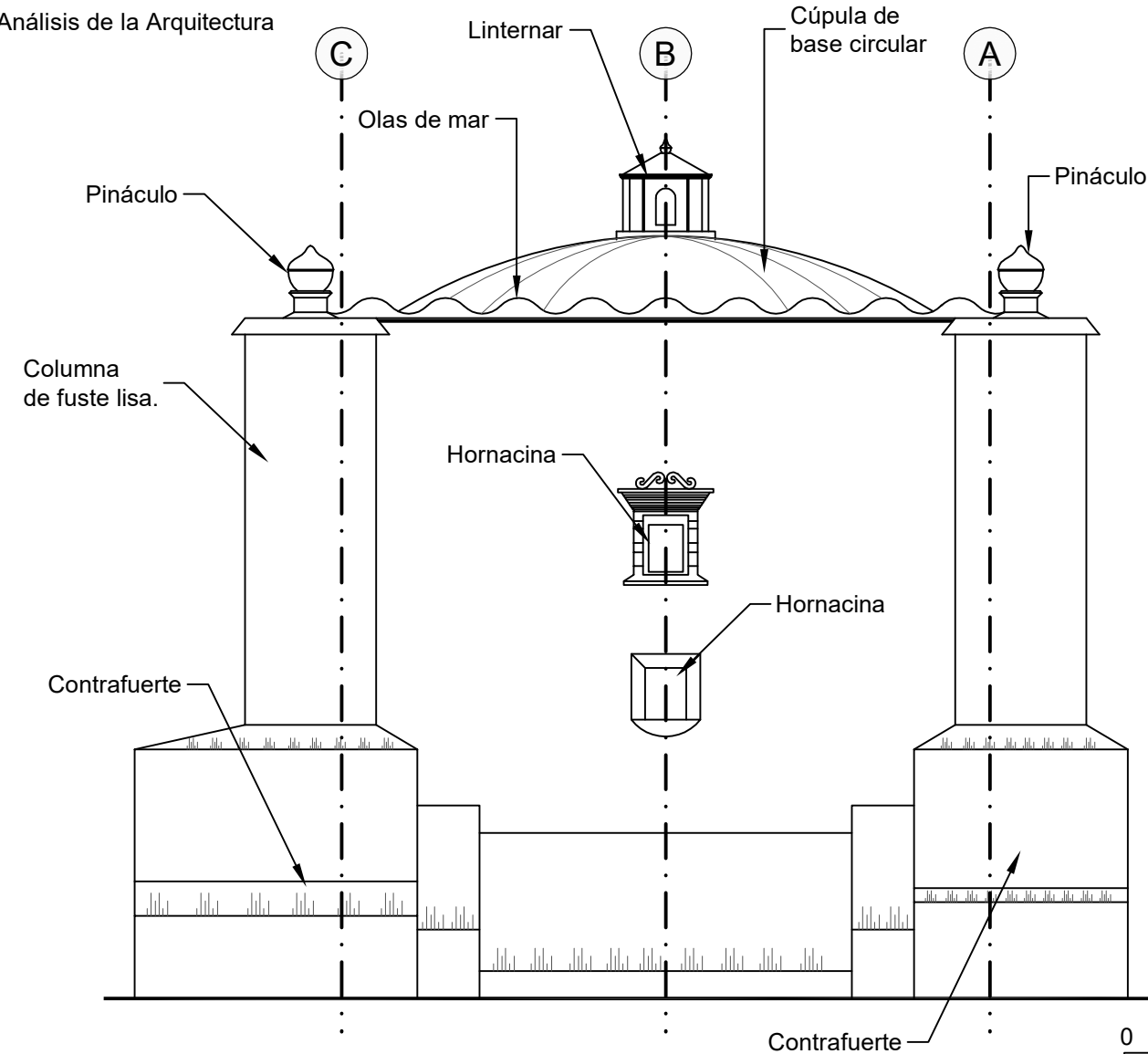

Fachada Posterior.

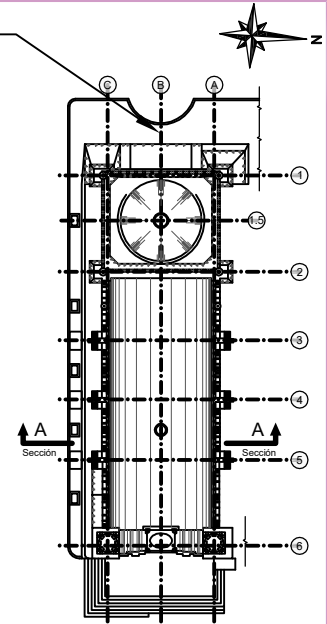

## Análisis

- En la fachada posterior se caracteriza por su erguidez y contrafuertes estructurales, acentuada la fachada con dos columnas sobresaltadas donde destacan dos pináculos como elemento de remate características de una arquitectura militar, así como también se refleja esta tendencia con una retícula perimetral ondulada entre otros elementos y como el más relevante la cúpula de arco rebajado.

1505 M.s.n.m.

0 1 2 Escala gráfica (1:100)



Elaboró: Aida Meré Sánchez



# Planta de Techo

Análisis de la Arquitectura

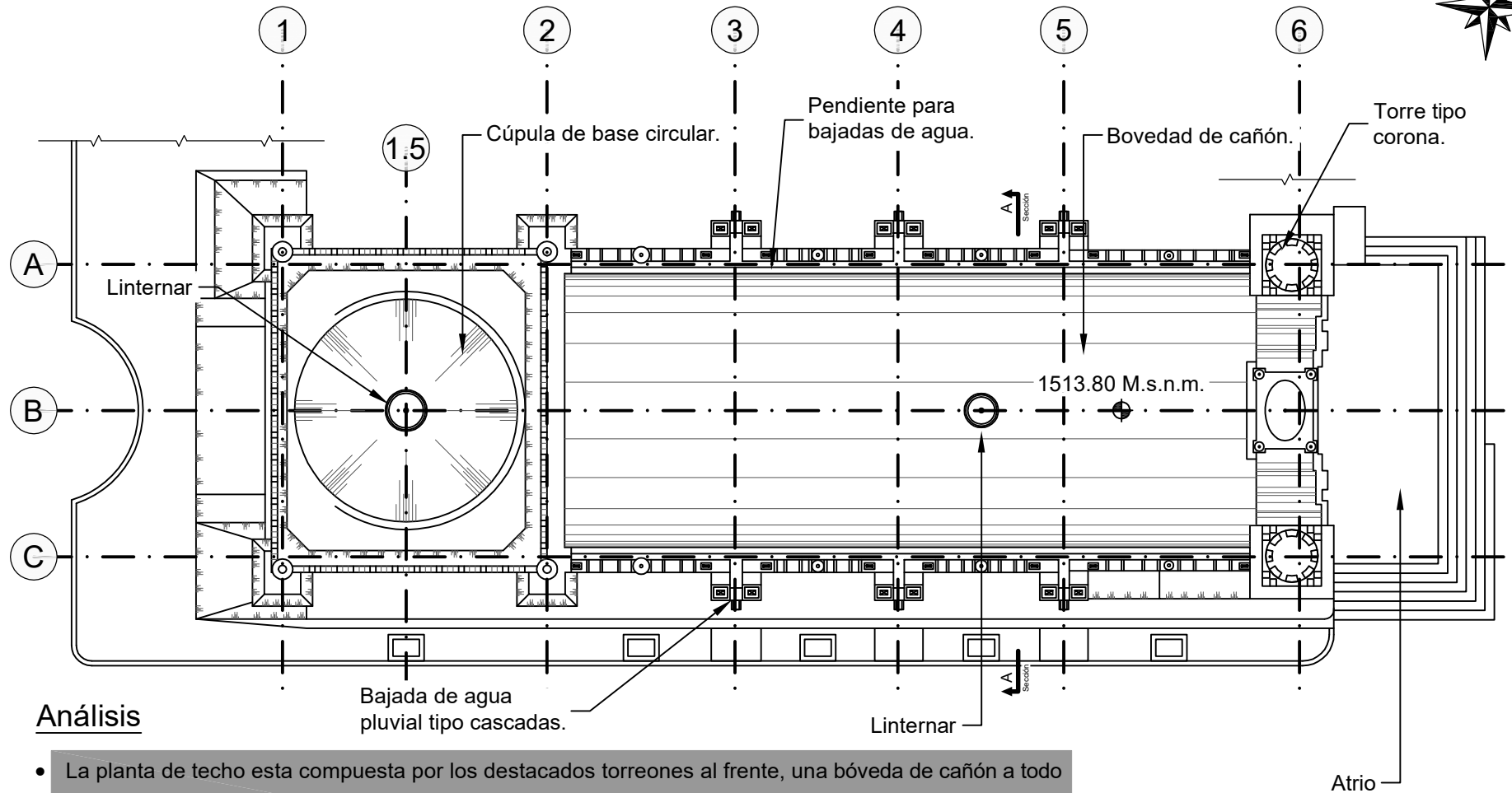

## Análisis

- La planta de techo esta compuesta por los destacados torreones al frente, una bóveda de cañón a todo lo largo de la nave, y como remate final una cúpula de base circular y arco rebajado, el conjunto lo bordea dos grupos de almenas, el primero una reticular cuadrada y el segundo ondulaciones.
- Una de las características de las bovedas de cañón es que por la parte externa sirve para distribuir el agua pluvial, esta la conduce para desfogar a un juego de cascadas simetricamente ubicadas.

## Tesis:

Catalogación de la Iglesia del Cerrito del Carmen

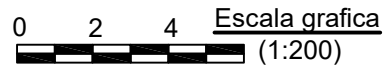

Elaboró: Aida Meré Sánchez





# Planta Interna

Análisis de la Arquitectura

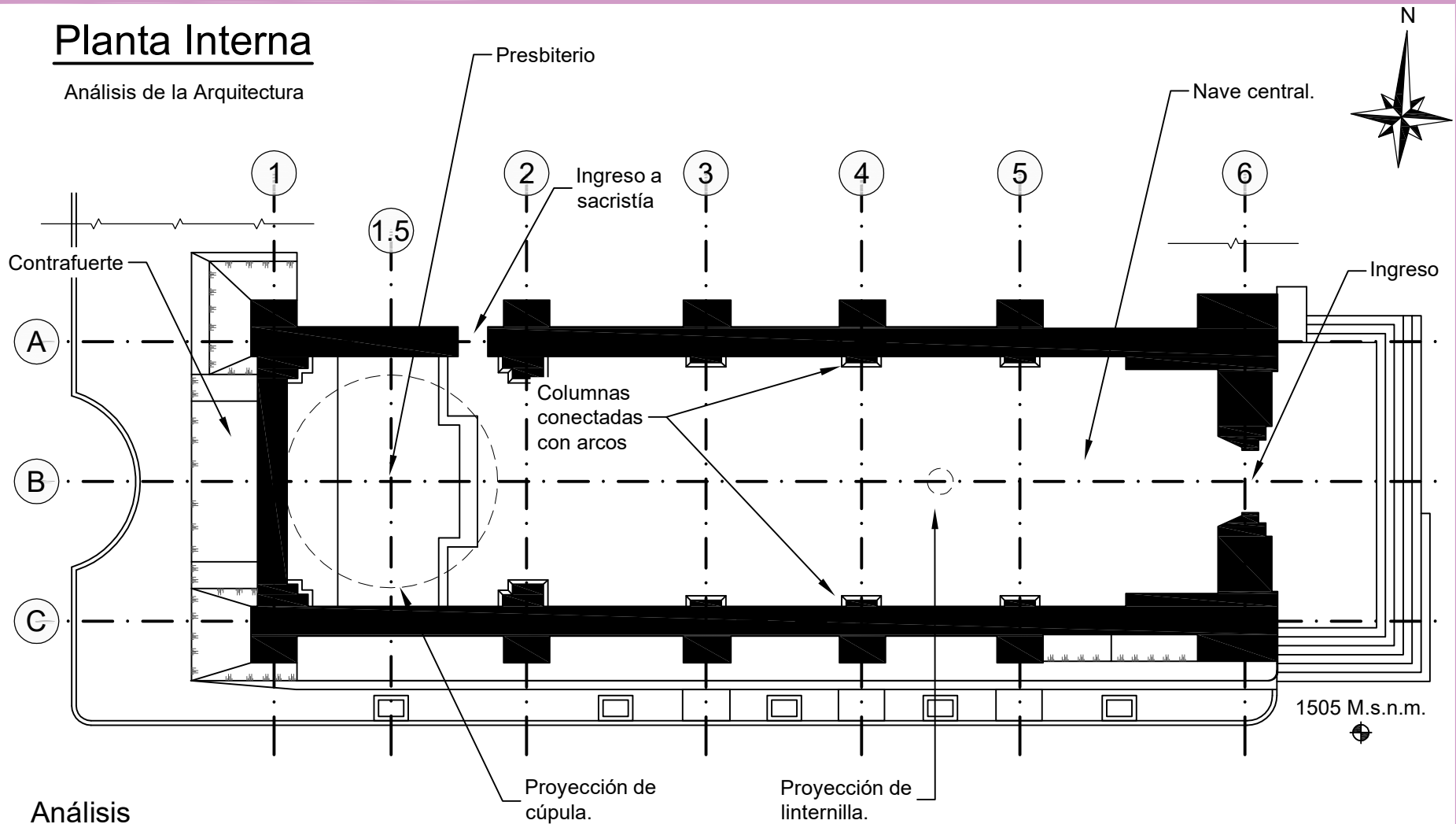

## Análisis

- En el interior de la iglesia se remarca una progresión artística de líneas horizontales a todo lo largo de la nave, estas a su vez se encargan de trasladar y conectar el conjunto entre sí y destacando como remate final precediendo al presbiterio una combinación de capiteles de tres niveles, ubicados en las columnas finales que logran enmarcar un arco mas robusto que descansa sobre ellas, característico de una tendencia neoclásica.

Tesis:

Catalogación de la Iglesia del Cerrito del Carmen



0 2 4 Escala grafica (1:200)

Elaboró: Aida Meré Sánchez





# Sección A-A

Análisis de la Arquitectura

## Análisis

- Entre el amplio diseño en el interior, el ingreso de luz lo otorga una linternilla ubicada en medio de la nave que timidamente permite el ingreso de la refracción solar, en el área del presbiterio la luz ingresa por dos ventanas octogonales a los laterales y así también una linternilla de remate de la cúpula. En la puerta de ingreso se logra un amplio reflejo de luminosidad pero sin embargo, se utiliza un cancel para información y a la vez sirve de filtro auditivo para disipar el ruido de las áreas externas.
- En el interior, la iglesia se compone con elementos puros de un neoclasicismo propio y adoptado en muchas iglesias del centro histórico, así también el retablo es característico de un barroco laminado elaborado y restaurado en el país.

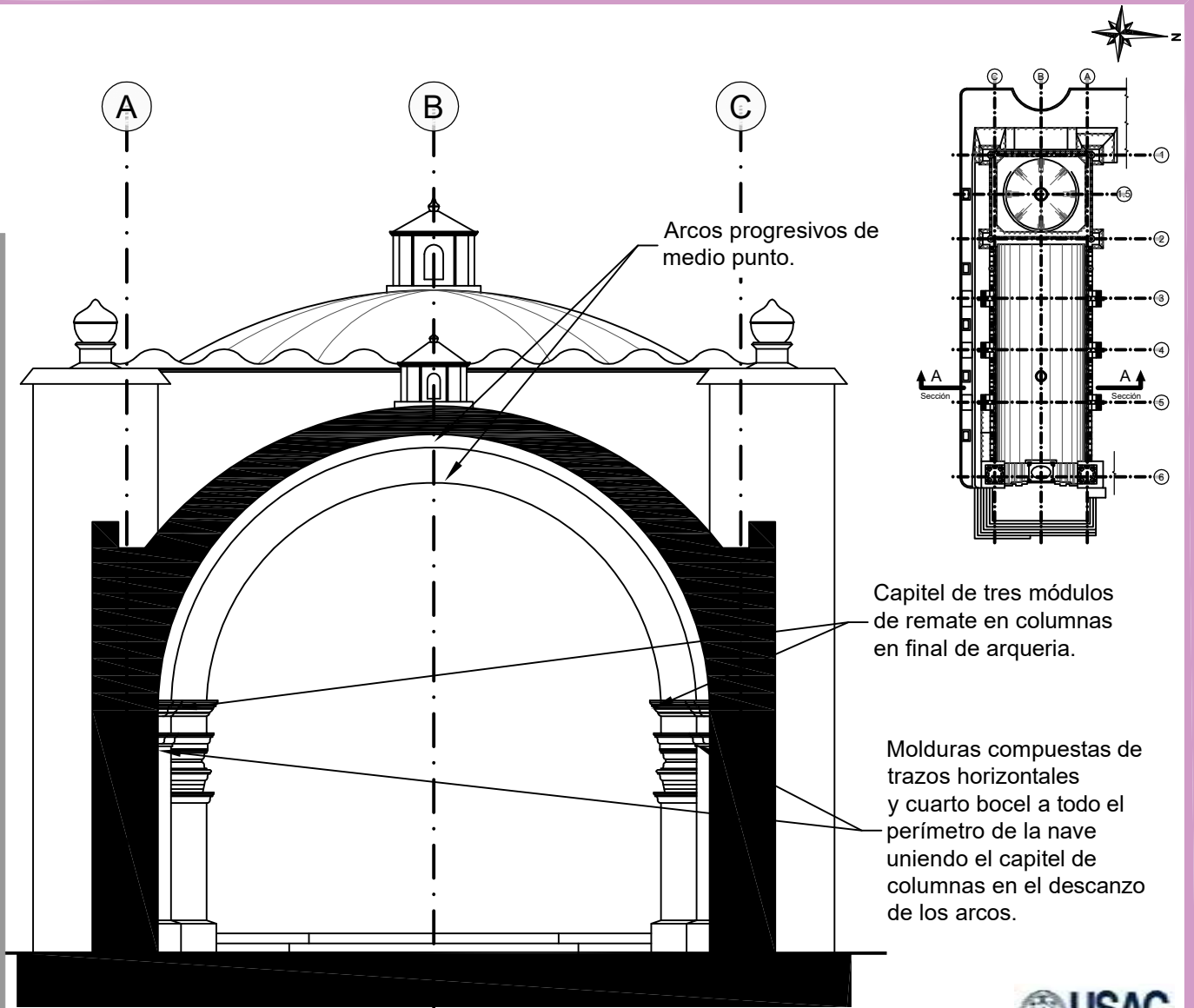

Capitel de tres módulos de remate en columnas en final de arquería.

Molduras compuestas de trazos horizontales y cuarto bocel a todo el perímetro de la nave uniendo el capitel de columnas en el descanso de los arcos.

0 1 2 Escala gráfica (1:100)



Elaboró: Aida Meré Sánchez

Tesis:  
Catalogación de la Iglesia del Cerrito del Carmen





# Habitación de Mayordomo

Análisis de la Arquitectura

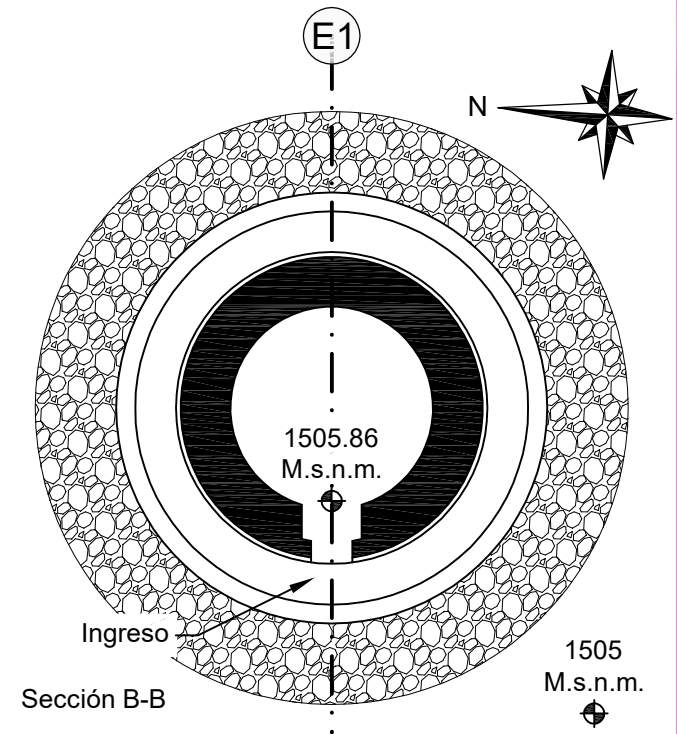
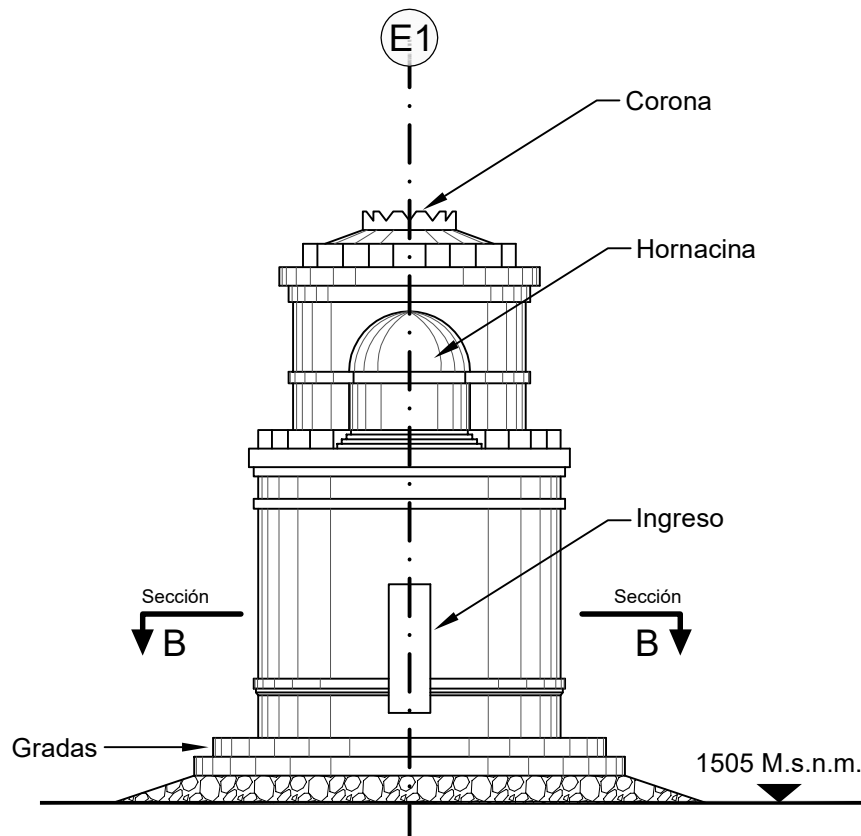

## Análisis

- Denominado así: La habitación del mayordomo atribuido por ser el espacio que celosamente fue diseñado para ser habitado por el guardian fiel a la iglesia, se presenta como un vínculo y de contexto arquitectónico de diálogo homologado entre la arquitectura militar relevante característica entre sus almenas suntuosas y coronantes detalles entre molduras circulares, logra hacer parte icónica del conjunto entre si.



0 1 2 Escala gráfica (1:100)

Elaboró: Aida Meré Sánchez





## CATALOGACIÓN DE LA IGLESIA DEL CERRITO DEL CARMEN



Imaginería en Fachada

### IMAGINERÍA

Arte de representar volumétricamente figuras religiosas de personajes divinos representativos de algún pasaje o acontecimiento.

Elaboró: Aida Meré Sánchez



Fotografía de: Atrio / Fachada principal / Ingreso a casa de la rectoría / Torre del Campanario.



# Imaginería en Fachada

Cuerpo 1



San Juan de la Cruz

## Profeta Elías:

- Elías, cuyo nombre hebreo Eliyahu significa «Yahvé es mi Dios», es uno de los llamados profetas anteriores que no pertenecen a la lista tradicional de profetas mayores y menores. Su misión en la historia de Israel era la de traer de nuevo a los caminos del Señor a un pueblo confundido.



Profeta Elías

Santa María Magdalena de Pazzi

Santa Teresa de Ávila

San Juan de la Cruz

## San Juan de la Cruz:

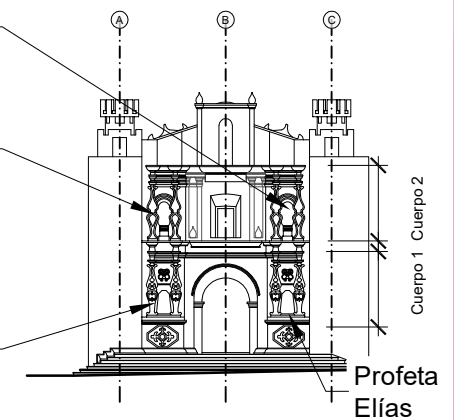

- San Juan de la Cruz, cuyo nombre secular era Juan de Yepes Álvarez y su primera identificación como fraile, Juan de San Matías, fue un religioso y poeta místico del renacimiento español. Fue reformador de la Orden de Nuestra Señora del Monte Carmelo y cofundador de la Orden de los Carmelitas Descalzos con Santa Teresa de Jesús.

## Tesis:

Catalogación de la Iglesia del Cerrito del Carmen



Elaboró: Aida Meré Sánchez



# Imaginería en Fachada

Cuerpo 2



Santa Teresa de Ávila

Santa María Magdalena de Pazzi

Santa Teresa de Ávila

San Juan de la Cruz

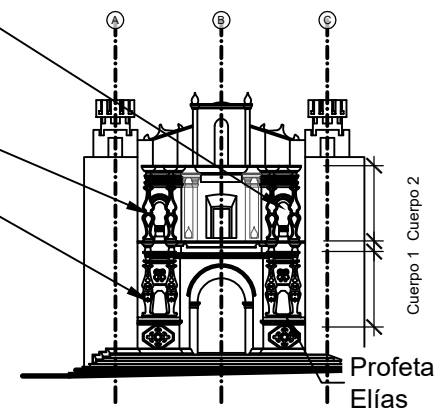

## Santa Teresa de Ávila:

- Santa Teresa de Jesús fue una monja, fundadora de la Orden de Carmelitas Descalzos rama de la Orden de Nuestra Señora del Monte Carmelo, mística y escritora española. También es conocida como Santa Teresa de del niño Jesús.
- Su nombre secular fue Teresa Sánchez de Cepeda Dávila y Ahumada. Fue quien mando a hacer la imagen de la virgen del Carmen que es venerada en el cerrito del Carmen.

## Santa María Magdalena de Pazzi:

- Santa María Magdalena de Pazzi, nacida Caterina de Pazzi, fue una noble toscana y monja carmelita. Es venerada como santa por la Iglesia católica.
- Desempeñó varios cargos en la Comunidad, sobre todo, maestra de novicias, dejando siempre destellos de santidad en los mismos. Llena de méritos, murió el 25 de mayo de 1607. Fue beatificada el 1626 y canonizada el 1669.



Santa María Magdalena de Pazzi

## Tesis:

Catalogación de la Iglesia del Cerrito del Carmen



Elaboró: Aida Meré Sánchez





## CATALOGACIÓN DE LA IGLESIA DEL CERRITO DEL CARMEN



# Torre del Campanario

### CAMPANARIO

Estructura diseñada para albergar campanas que sirven para convocar con el repique el llamado de la Iglesia o algún acontecimiento relevante para la comunidad.

Elaboró: Aida Meré Sánchez



Fotografía de: Torre del Campanario.



# Torre del campanario

Hoja 1



Conjunto de la Iglesia del Cerrito del Carmen

Casa de la Rectoría

Cruz Papal

Torre del Campanario



Torre del Campanario

## Torre del Campanario:

- Ubicada al margen de la derecha a escasos 7 metros de distancia de la fachada principal de la iglesia, la torre se manifiesta con una postura erguida y sobre saliente con una altura respetuosa a la iglesia de 8 metros de alto.
- El conjunto de la torre del campanario esta compuesta por una arquitectura en contexto de la iglesia en sí, la cual destacan contrafuertes a un costado con el proposito de estabilizar dicho elemento,
- Geométricamente la torre está contenida en una base cuadrada y de proporciones verticales rectangular a proporcion  $\frac{1}{2}$  en la parte superior esta bordeada por una almena donde sobre salen bajadas de agua simulando cañones.

Tesis:

Catalogación de la Iglesia del Cerrito del Carmen



Elaboró: Aida Meré Sánchez



# Torre del Campanario

Hoja 2



La Volteadora



La Carmela



La Independencia

Gradas de acceso a la torre desde casa de la Rectoría

Planta de torre del Campanario

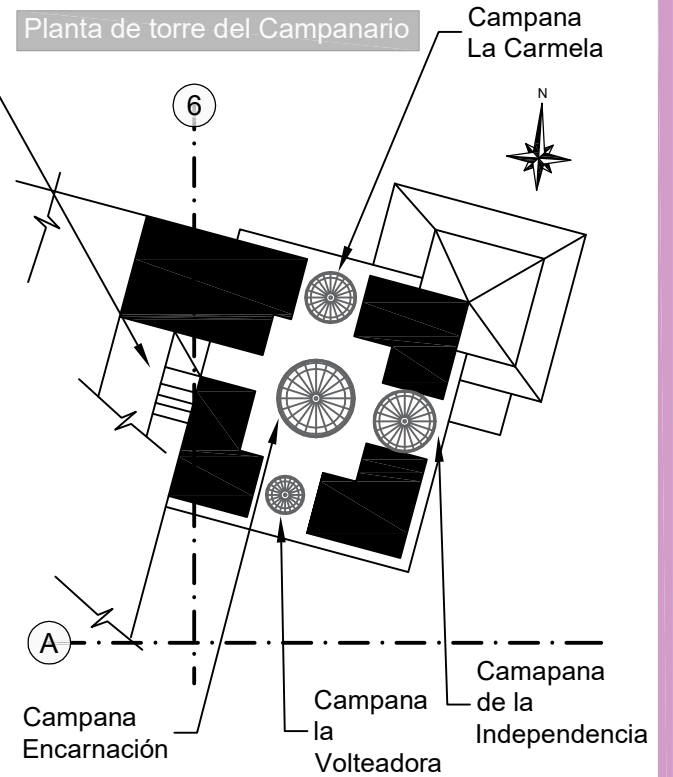

## Torre del Campanario:

- Dentro de la torre se encuentran 4 famosas campanas, las cuales aun funcionan y se ejecutan para acontecimientos especiales.
- Cada campana que alberga esta torre cuenta con la fecha de su fundición e identidad con historia cada una 1748 / 1872 / 1921 y 1925.
- La campana 1748 conocida con el nombre de Encarnación ya que así aparece grabada en el faldon de la misma.
- La campana 1921 llamada la campana de la Independencia ya que esta fue creada al cumplirse el primer centenario de independencia, en ella aparece grabado el busto de los 13 personajes que firmaron el acta de independencia.
- La campana 1872 llamada la Volteadora ya que su característica es girar y dar completa la vuelta de campana, esta es la mas pequeña de las 4.
- La campana de 1925 llamada Carmela dedicada a la patrona de la Iglesia del cerrito del Carmen, ya está en vísperas de cumplir su primer centenario.



Encarnación



Elaboró: Aida Meré Sánchez



CATALOGACIÓN DE LA IGLESIA DEL CERRITO DEL CARMEN

Localización de deterioros y patologías de la Iglesia

Elaboró: Aida Meré Sánchez



Fotografía de la fachada principal en vista de atardecer octubre 2022 1 hora 17:42.





## CATALOGACIÓN DE LA IGLESIA DEL CERRITO DEL CARMEN



Principal

### FACHADA

Se denomina así a la imagen primera en el exterior de un elemento constructivo.

Elaboró: Aida Meré Sánchez



Fachada

Fotografía de fachada principal.



# Localización de deterioros y patologías de la Iglesia

Fachada Principal



3/8/12

I/II/III/IV/XI

A/D/E/F/G/K/M

Fotografía No.1

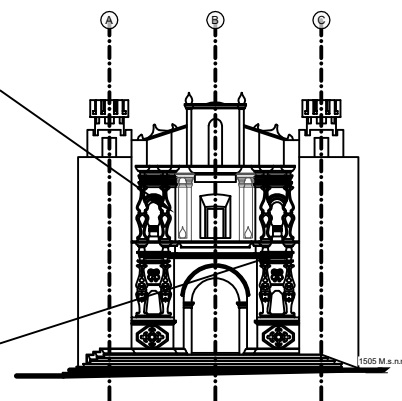

Fotografía No.2

Fotografía No.1

ALTERACIONES	DETERIORO	CAUSAS
1. Cambio de situación del material	A. Humedad	I. lluvia
2. Superposición de pisos	B. Sales	II. Asoleamiento
3. Decoloración	C. Oxido	III. Viento
4. Acabados	D. Micro flora	IV. Temperatura
5. Bacterias	E. Desprendimiento del material	V. Uso
6. Fatiga	F. Disgregación del material	VI. Sismo
7. Desviación de fibras	G. Erosión	VII. Impacto
8. Cocción	H. Desplomes	VIII. Sobrepeso
9. Abombamiento	I. Grietas	IX. Humanos
10. Fisura vertical	J. Fisuras	X. Asentamiento
11. Fisura horizontal	K. Decoloración	XI. Falta de mantenimiento
12. Eflorescencia	L. Hongos	XII. Plagas
13. Aplastamiento	M. Cambio cromático	XIII. Morteros



I/II/III/IV/XI

3/8/12

A/D/E/F/G/K/M



Tesis:

Catalogación de la Iglesia del Cerrito del Carmen

Fotografía No.2

Elaboró: Aida Meré Sánchez



# Localización de deterioros y patologías de la Iglesia

Fachada Principal



2/3/4/7/9/8/12

A/D/E/F/G/K/M

I/II/III/IV/V/XI

Fotografía No.3

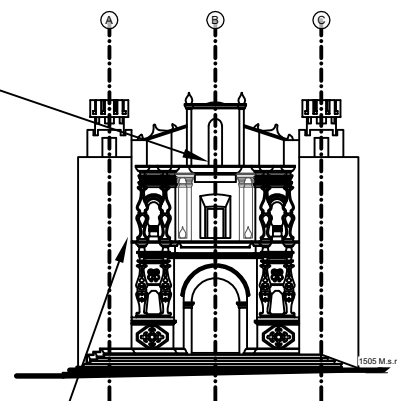

Fotografía No.4

Fotografía No.3

ALTERACIONES	DETERIORO	CAUSAS
1. Cambio de situación del material	A. Humedad	I. lluvia
2. Superposición de pisos	B. Sales	II. Asoleamiento
3. Decoloración	C. Oxido	III. Viento
4. Acabados	D. Micro flora	IV. Temperatura
5. Bacterias	E. Desprendimiento del material	V. Uso
6. Fatiga	F. Disgregación del material	VI. Sismo
7. Desviación de fibras	G. Erosión	VII. Impacto
8. Cocción	H. Desplomes	VIII. Sobre peso
9. Abombamiento	I. Grietas	IX. Humanos
10. Fisura vertical	J. Fisuras	X. Asentamiento
11. Fisura horizontal	K. Decoloración	XI. Falta de mantenimiento
12. Eflorescencia	L. Hongos	XII. Plagas
13. Aplastamiento	M. Cambio cromático	XIII. Morteros



I/II/III/IV/XI

2/3/4/7/9/8/12

A/D/E/F/G/K/M



Fotografía No.4

Tesis:  
Catalogación de la Iglesia del Cerrito del Carmen

Elaboró: Aida Meré Sánchez



## CATALOGACIÓN DE LA IGLESIA DEL CERRITO DEL CARMEN



# Fachada Lateral

### SAN FRANCISCO DE ASÍS

Santo referente de la orden Franciscana por votos de pobreza y característico por llevar consigo las heridas de Cristo en su propio cuerpo (Estigma).

Elaboró: Aida Meré Sánchez



Fotografía de San Francisco de Asís / Fachada lateral.





# Localización de deterioros y patologías de la Iglesia

Fachada Lateral

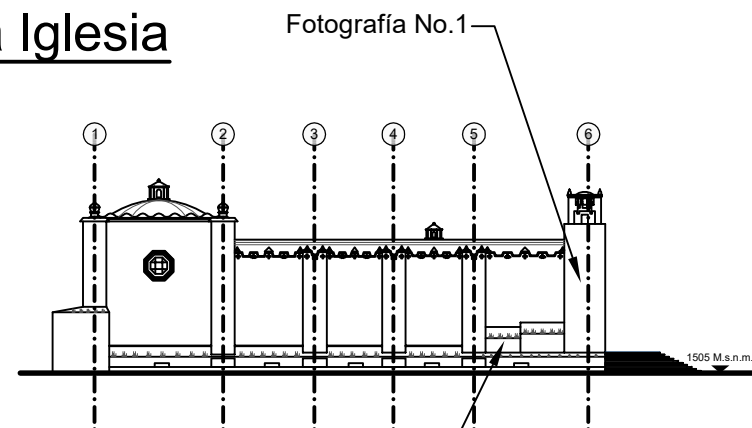

2/3/4/7/9/8/12

A/D/E/F/G/K/M

I/II/III/IV/XI

Fotografía No.2

Fotografía No.1

ALTERACIONES	DETERIORO	CAUSAS
1. Cambio de situación del material	A. Humedad	I. lluvia
2. Superposición de pisos	B. Sales	II. Asoleamiento
3. Decoloración	C. Oxido	III. Viento
4. Acabados	D. Micro flora	IV. Temperatura
5. Bacterias	E. Desprendimiento del material	V. Uso
6. Fatiga	F. Disgregación del material	VI. Sismo
7. Desviación de fibras	G. Erosión	VII. Impacto
8. Cocción	H. Desplomes	VIII. Sobre peso
9. Abombamiento	I. Grietas	IX. Humanos
10. Fisura vertical	J. Fisuras	X. Asentamiento
11. Fisura horizontal	K. Decoloración	XI. Falta de mantenimiento
12. Eflorescencia	L. Hongos	XII. Plagas
13. Aplastamiento	M. Cambio cromático	XIII. Morteros



1/3/4/8/11/12

A/E/F/G/H/I/K/M

I/II/III/IV/XI

Fotografía No.2



Tesis:

Catalogación de la Iglesia del Cerrito del Carmen

Elaboró: Aida Meré Sánchez



# Localización de deterioros y patologías de la Iglesia

Fachada Lateral

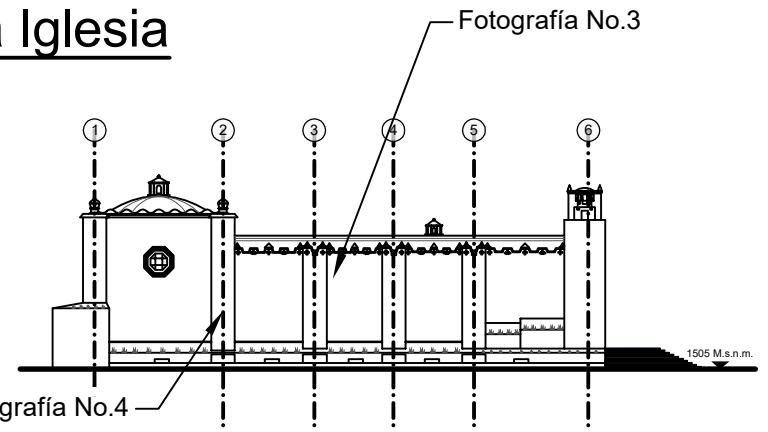

Fotografía No.4  
 2/3/4/7/9/8/12  
 A/D/E/F/G/K/M  
 I/II/III/IV/XI

Fotografía No.3

ALTERACIONES	DETERIORO	CAUSAS
1. Cambio de situación del material	A. Humedad	I. lluvia
2. Superposición de pisos	B. Sales	II. Asoleamiento
3. Decoloración	C. Oxido	III. Viento
4. Acabados	D. Micro flora	IV. Temperatura
5. Bacterias	E. Desprendimiento del material	V. Uso
6. Fatiga	F. Disgregación del material	VI. Sismo
7. Desviación de fibras	G. Erosión	VII. Impacto
8. Cocción	H. Desplomes	VIII. Sobre peso
9. Abombamiento	I. Grietas	IX. Humanos
10. Fisura vertical	J. Fisuras	X. Asentamiento
11. Fisura horizontal	K. Decoloración	XI. Falta de mantenimiento
12. Eflorescencia	L. Hongos	XII. Plagas
13. Aplastamiento	M. Cambio cromático	XIII. Morteros



1/3/4/8/11/12  
 A/E/F/G/H/I/K/M  
 I/II/III/IV/XI

Fotografía No.4



Tesis:  
 Catalogación de la Iglesia del Cerrito del Carmen

Elaboró: Aida Meré Sánchez



# Localización de deterioros y patologías de la Iglesia

Fachada Lateral

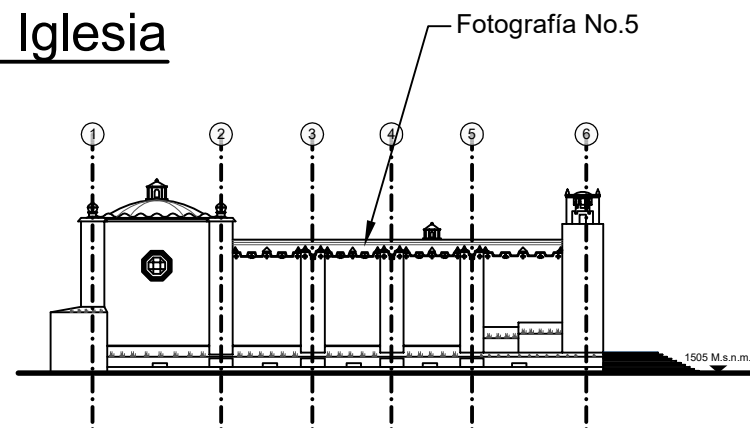

ALTERACIONES		DETERIORO		CAUSAS	
1.	Cambio de situación del material	A.	Humedad	I.	lluvia
2.	Superposición de pisos	B.	Salas	II.	Asoleamiento
3.	Decoloración	C.	Oxido	III.	Viento
4.	Acabados	D.	Micro flora	IV.	Temperatura
5.	Bacterias	E.	Desprendimiento del material	V.	Uso
6.	Fatiga	F.	Disgregación del material	VI.	Sismo
7.	Desviación de fibras	G.	Erosión	VII.	Impacto
8.	Cocción	H.	Desplomes	VIII.	Sobrepeso
9.	Abombamiento	I.	Grietas	IX.	Humanos
10.	Fisura vertical	J.	Fisuras	X.	Asentamiento
11.	Fisura horizontal	K.	Decoloración	XI.	Falta de mantenimiento
12.	Eflorescencia	L.	Hongos	XII.	Plagas
13.	Aplastamiento	M.	Cambio cromático	XIII.	Morteros

2/3/4/7/9/8/12

A/D/E/F/G/K/M

VIII/III/IV/V/XI

Fotografía No.5

Tesis:  
Catalogación de la Iglesia del Cerrito del Carmen



Elaboró: Aida Meré Sánchez



## CATALOGACIÓN DE LA IGLESIA DEL CERRITO DEL CARMEN



Fachada Posterior

### CONTRAFUERTE

Elemento constructivo robusto adosado a estructuras verticales para estabilizar los esfuerzos laterales o empujes para evitar desplazamientos.

Elaboró: Aida Meré Sánchez



Fotografía de la fachada posterior y contrafuertes.





# Localización de deterioros y patologías de la Iglesia

Fachada Posterior



1/3/4/6/8/12

A/B/D/E/F/G/H/I/K/L/M

I/II/III/IV/XI

Fotografía No.1

Fotografía No.2

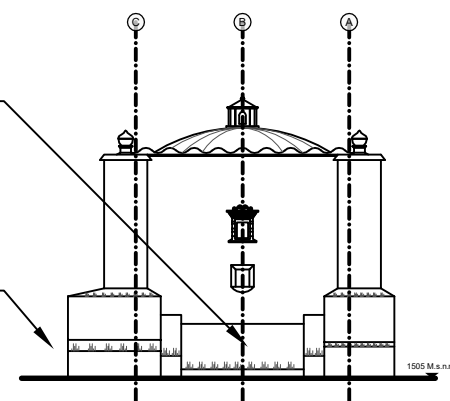

Fotografía No.1

ALTERACIONES	DETERIORO	CAUSAS
1. Cambio de situación del material	A. Humedad	I. lluvia
2. Superposición de pisos	B. Sales	II. Asoleamiento
3. Decoloración	C. Oxido	III. Viento
4. Acabados	D. Micro flora	IV. Temperatura
5. Bacterias	E. Desprendimiento del material	V. Uso
6. Fatiga	F. Disgregación del material	VI. Sismo
7. Desviación de fibras	G. Erosión	VII. Impacto
8. Cocción	H. Desplomes	VIII. Sobre peso
9. Abombamiento	I. Grietas	IX. Humanos
10. Fisura vertical	J. Fisuras	X. Asentamiento
11. Fisura horizontal	K. Decoloración	XI. Falta de mantenimiento
12. Eflorescencia	L. Hongos	XII. Plagas
13. Aplastamiento	M. Cambio cromático	XIII. Morteros



1/3/4/6/8/12

A/B/D/E/F/G/H/I/K/L/M

I/II/III/IV/XI

Fotografía No.2

Tesis:  
Catalogación de la Iglesia del Cerrito del Carmen

Elaboró:

Elaboró: Aida Meré Sánchez





## CATALOGACIÓN DE LA IGLESIA DEL CERRITO DEL CARMEN



### BÓVEDA DE CAÑÓN

Elemento constructivo semicircular desplazado a una horizontalidad de línea recta a todo lo largo para conformar una nave arquitectónica.

Elaboró: Aida Meré Sánchez



Fotografía de contrafachada.



# Localización de deterioros y patologías de la Iglesia

Planta de techo / contrafachada y bóveda

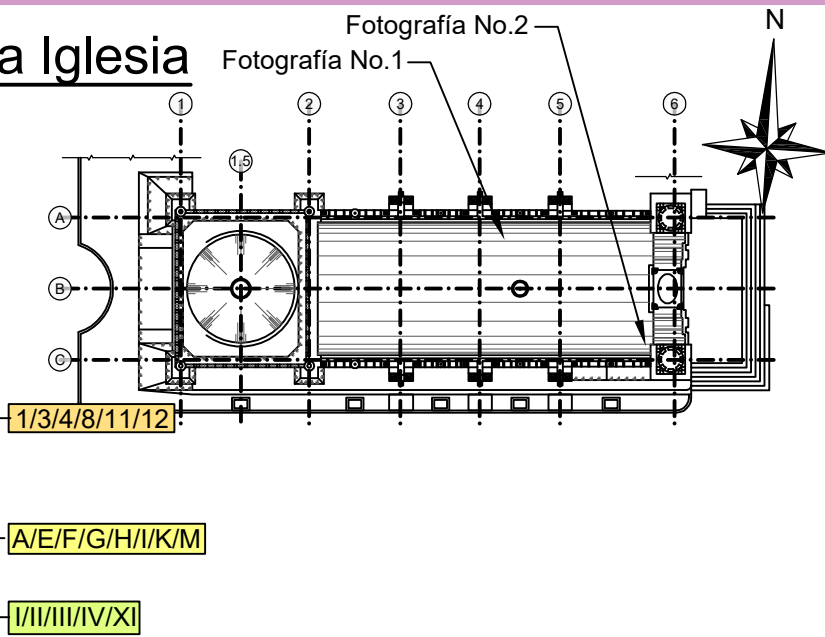

Fotografía No.1

ALTERACIONES	DETERIORO	CAUSAS
1. Cambio de situación del material	A. Humedad	I. lluvia
2. Superposición de pisos	B. Sales	II. Asoleamiento
3. Decoloración	C. Oxido	III. Viento
4. Acabados	D. Micro flora	IV. Temperatura
5. Bacterias	E. Desprendimiento del material	V. Uso
6. Fatiga	F. Disgregación del material	VI. Sismo
7. Desviación de fibras	G. Erosión	VII. Impacto
8. Cocción	H. Desplomes	VIII. Sobre peso
9. Abombamiento	I. Grietas	IX. Humanos
10. Fisura vertical	J. Fisuras	X. Asentamiento
11. Fisura horizontal	K. Decoloración	XI. Falta de mantenimiento
12. Eflorescencia	L. Hongos	XII. Plagas
13. Aplastamiento	M. Cambio cromático	XIII. Morteros



Fotografía No.2

1/3/4/8/11/12  
A/E/F/G/H/I/K/M  
I/II/III/IV/XI



Tesis: **Catalogación de la Iglesia del Cerrito del Carmen**

Elaboró: **Aida Meré Sánchez**



# Localización de deterioros y patologías de la Iglesia

Planta de techo / contrafachada y campanario

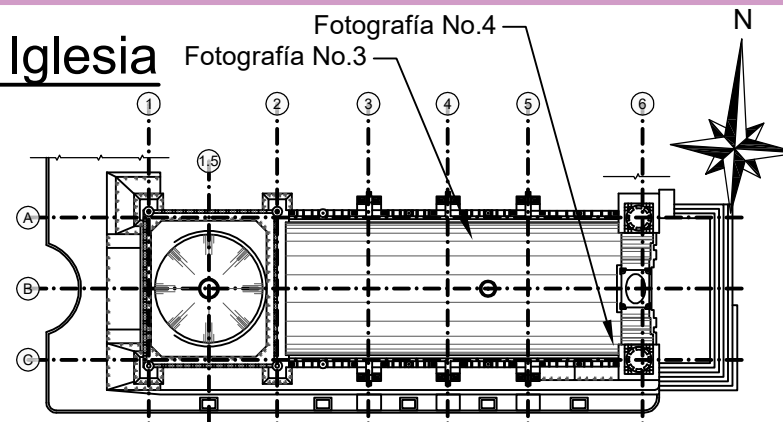

Fotografía No.3

1/3/4/8/11/12

A/E/F/G/H/I/K/M

I/II/III/IV/XI

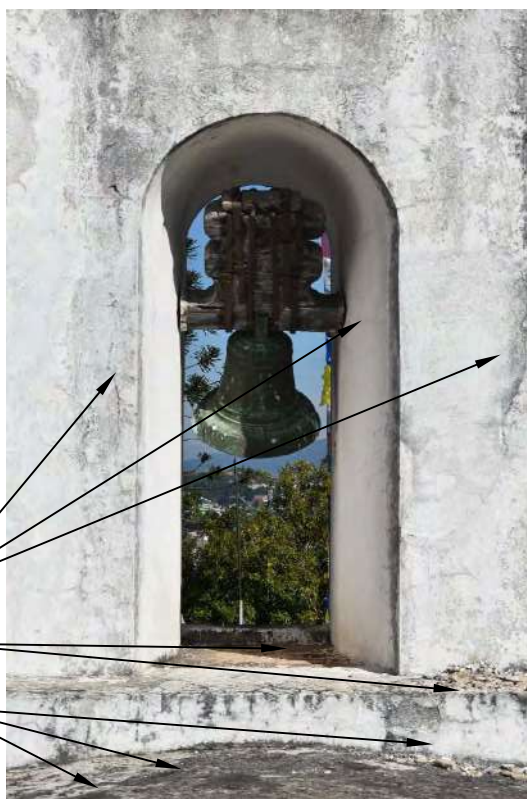

Fotografía No.4

1/3/4/8/11/12

A/E/F/G/H/I/K/M

I/II/III/IV/XI

ALTERACIONES		DETERIORO	CAUSAS		
1.	Cambio de situación del material	A.	Humedad	I.	lluvia
2.	Superposición de pisos	B.	Sales	II.	Asoleamiento
3.	Decoloración	C.	Oxido	III.	Viento
4.	Acabados	D.	Micro flora	IV.	Temperatura
5.	Bacterias	E.	Desprendimiento del material	V.	Uso
6.	Fatiga	F.	Disgregación del material	VI.	Sismo
7.	Desviación de fibras	G.	Erosión	VII.	Impacto
8.	Cocción	H.	Desplomes	VIII.	Sobrepeso
9.	Abombamiento	I.	Grietas	IX.	Humanos
10.	Fisura vertical	J.	Fisuras	X.	Asentamiento
11.	Fisura horizontal	K.	Decoloración	XI.	Falta de mantenimiento
12.	Eflorescencia	L.	Hongos	XII.	Plagas
13.	Aplastamiento	M.	Cambio cromático	XIII.	Morteros



Elaboró: Aida Meré Sánchez





# Localización de deterioros y patologías de la Iglesia

Planta de techo / contrafachada y bóveda

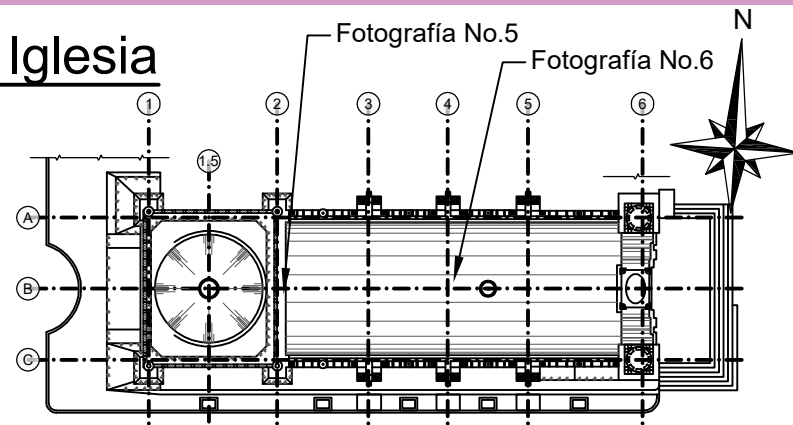
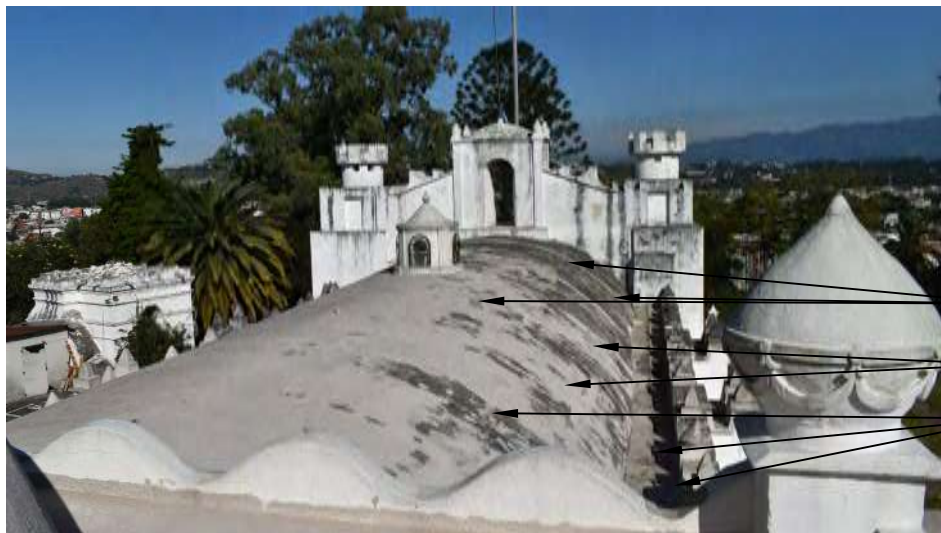

1/3/4/8/11/12

A/E/F/G/H/I/K/M

I/II/III/IV/XI

Fotografía No.5

ALTERACIONES	DETERIORO	CAUSAS
1. Cambio de situación del material	A. Humedad	I. lluvia
2. Superposición de pisos	B. Sales	II. Asoleamiento
3. Decoloración	C. Oxido	III. Viento
4. Acabados	D. Micro flora	IV. Temperatura
5. Bacterias	E. Desprendimiento del material	V. Uso
6. Fatiga	F. Disgregación del material	VI. Sismo
7. Desviación de fibras	G. Erosión	VII. Impacto
8. Cocción	H. Desplomes	VIII. Sobre peso
9. Abombamiento	I. Grietas	IX. Humanos
10. Fisura vertical	J. Fisuras	X. Asentamiento
11. Fisura horizontal	K. Decoloración	XI. Falta de mantenimiento
12. Eflorescencia	L. Hongos	XII. Plagas
13. Aplastamiento	M. Cambio cromático	XIII. Morteros



1/3/4/8/11/12

A/E/F/G/H/I/K/M

I/II/III/IV/XI

Fotografía No.6



Tesis: **Catalogación de la Iglesia del Cerrito del Carmen**

Elaboró: Aida Meré Sánchez



# Localización de deterioros y patologías de la Iglesia

Planta de techo / sacristía y bóveda

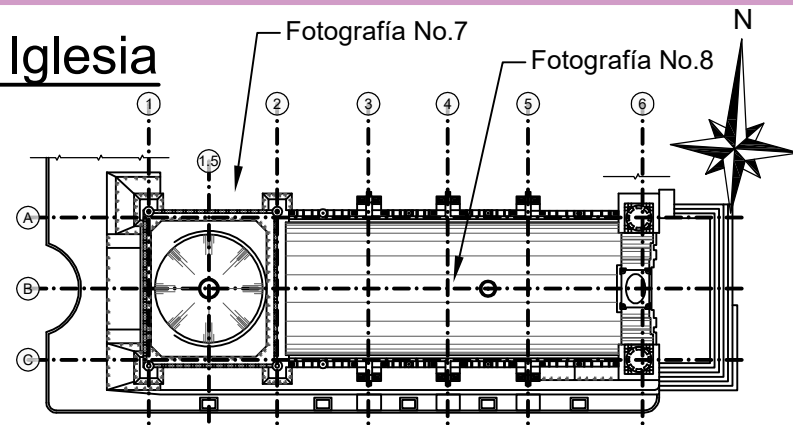

1/3/4/8/11/12

A/E/F/G/H/I/K/M

I/II/III/IV/XI

Fotografía No.7

ALTERACIONES	DETERIORO	CAUSAS
1. Cambio de situación del material	A. Humedad	I. lluvia
2. Superposición de pisos	B. Sales	II. Asoleamiento
3. Decoloración	C. Oxido	III. Viento
4. Acabados	D. Micro flora	IV. Temperatura
5. Bacterias	E. Desprendimiento del material	V. Uso
6. Fatiga	F. Disgregación del material	VI. Sismo
7. Desviación de fibras	G. Erosión	VII. Impacto
8. Cocción	H. Desplomes	VIII. Sobre peso
9. Abombamiento	I. Grietas	IX. Humanos
10. Fisura vertical	J. Fisuras	X. Asentamiento
11. Fisura horizontal	K. Decoloración	XI. Falta de mantenimiento
12. Eflorescencia	L. Hongos	XII. Plagas
13. Aplastamiento	M. Cambio cromático	XIII. Morteros



1/3/4/8/11/12

A/E/F/G/H/I/K/M

I/II/III/IV/XI

Fotografía No.8

Tesis: **Catalogación de la Iglesia del Cerrito del Carmen**



Elaboró: Aida Meré Sánchez



# Localización de deterioros y patologías de la Iglesia

Planta de techo / área de cúpula

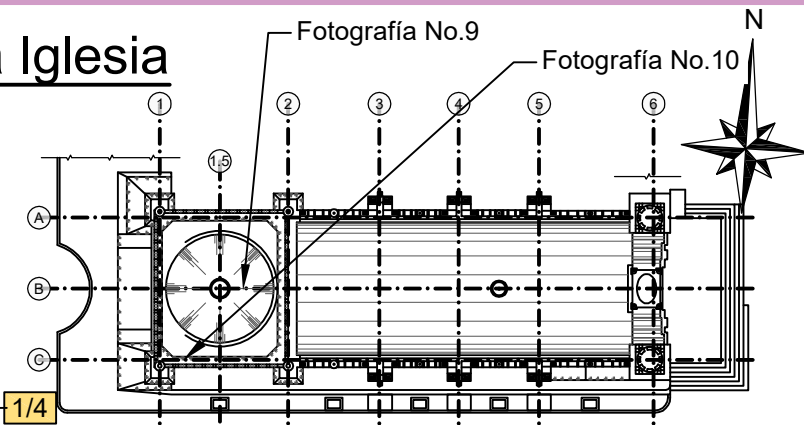

1/4  
E/G/F  
I/II/III/IV

**Nota**

- En el proceso de la visita se logró observar que en la losa donde descansa la cúpula y detalle perimetral, actualmente cuenta con un trabajo de impermeabilización con un aditivo a base de látex acrílico, en la cúpula de color blanco y en la losa de color peach, gracias a estos trabajos se logra evidenciar un trabajo preventivo favoreciendo el estado actual de la estructura.

Fotografía No.9

ALTERACIONES	DETERIORO	CAUSAS
1. Cambio de situación del material	A. Humedad	I. lluvia
2. Superposición de pisos	B. Sales	II. Asoleamiento
3. Decoloración	C. Oxido	III. Viento
4. Acabados	D. Micro flora	IV. Temperatura
5. Bacterias	E. Desprendimiento del material	V. Uso
6. Fatiga	F. Disgregación del material	VI. Sismo
7. Desviación de fibras	G. Erosión	VII. Impacto
8. Cocción	H. Desplomes	VIII. Sobre peso
9. Abombamiento	I. Grietas	IX. Humanos
10. Fisura vertical	J. Fisuras	X. Asentamiento
11. Fisura horizontal	K. Decoloración	XI. Falta de mantenimiento
12. Eflorescencia	L. Hongos	XII. Plagas
13. Aplastamiento	M. Cambio cromático	XIII. Morteros



1/4  
E/G/F  
I/II/III/IV

Fotografía No.10

Tesis: **Catalogación de la Iglesia del Cerrito del Carmen**



Elaboró: **Aida Meré Sánchez**



# Localización de deterioros y patologías de la Iglesia

Planta de techo / área de cúpula

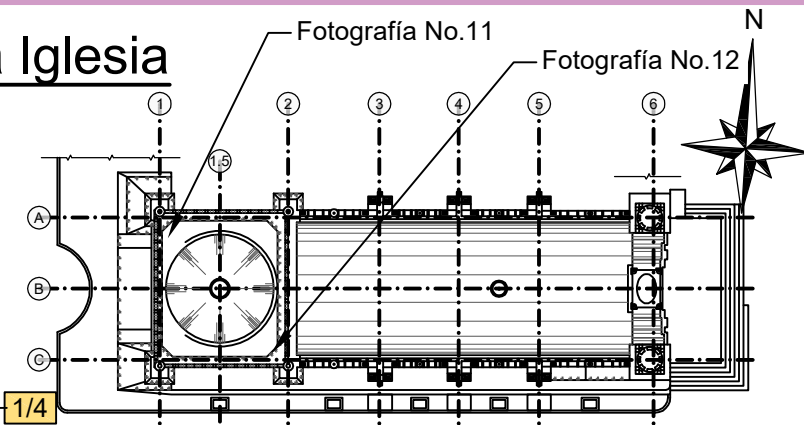

1/4  
E/G/F  
I/II/III/IV

- Nota**
- Actualmente se logra apreciar la conducción de agua pluvial por medio de pendientes que bordean y se dirigen a las bajadas de lluvia, y como resultado no existe vestigio de agua o humedad retenida.
  - Los trabajos descritos se evidencian por la conservación y estado actual, también entre las entrevistas se logra constatar, pero desafortunadamente no existe un registro para terminar de conocer dichos procesos.

Fotografía No.11

ALTERACIONES	DETERIORO	CAUSAS
1. Cambio de situación del material	A. Humedad	I. lluvia
2. Superposición de pisos	B. Sales	II. Asoleamiento
3. Decoloración	C. Oxido	III. Viento
4. Acabados	D. Micro flora	IV. Temperatura
5. Bacterias	E. Desprendimiento del material	V. Uso
6. Fatiga	F. Disgregación del material	VI. Sismo
7. Desviación de fibras	G. Erosión	VII. Impacto
8. Cocción	H. Desplomes	VIII. Sobre peso
9. Abombamiento	I. Grietas	IX. Humanos
10. Fisura vertical	J. Fisuras	X. Asentamiento
11. Fisura horizontal	K. Decoloración	XI. Falta de mantenimiento
12. Eflorescencia	L. Hongos	XII. Plagas
13. Aplastamiento	M. Cambio cromático	XIII. Morteros



1/4  
E/G/F  
I/II/III/IV

Fotografía No.12

Tesis: **Catalogación de la Iglesia del Cerrito del Carmen**



Elaboró: Aida Meré Sánchez





## CATALOGACIÓN DE LA IGLESIA DEL CERRITO DEL CARMEN



### NAVE

Espacio conformado por una proyección arqueada delimitado por muros o columnas a los costado que se extienden a todo lo largo con una altura considerable.

Elaboró: Aida Meré Sánchez



Interior de la Iglesia

Fotografía de la nave de la Iglesia desde el coro.



# Localización de deterioros y patologías de la Iglesia

Interior / Presbiterio

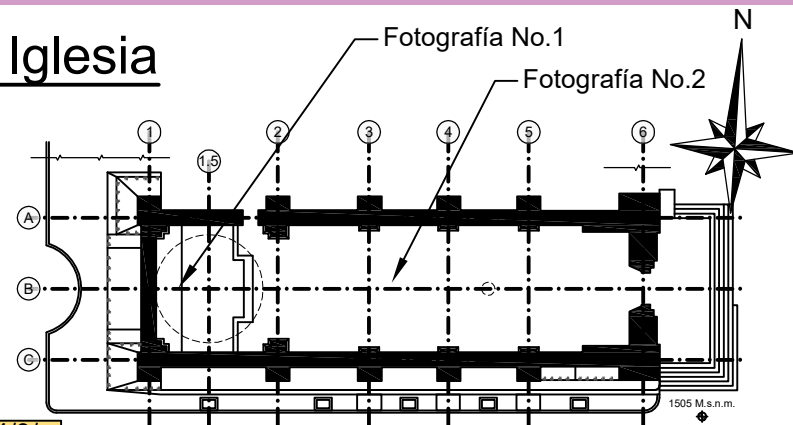

3/4/9/-  
A/E/F/K/M  
I/XI

Fotografía No.1

ALTERACIONES	DETERIORO	CAUSAS
1. Cambio de situación del material	A. Humedad	I. lluvia
2. Superposición de pisos	B. Sales	II. Asoleamiento
3. Decoloración	C. Oxido	III. Viento
4. Acabados	D. Micro flora	IV. Temperatura
5. Bacterias	E. Desprendimiento del material	V. Uso
6. Fatiga	F. Disgregación del material	VI. Sismo
7. Desviación de fibras	G. Erosión	VII. Impacto
8. Cocción	H. Desplomes	VIII. Sobre peso
9. Abombamiento	I. Grietas	IX. Humanos
10. Fisura vertical	J. Fisuras	X. Asentamiento
11. Fisura horizontal	K. Decoloración	XI. Falta de mantenimiento
12. Eflorescencia	L. Hongos	XII. Plagas
13. Aplastamiento	M. Cambio cromático	XIII. Morteros

3/4/9/-  
A/E/F/K/M  
I/XI



Fotografía No.2

Tesis:  
Catalogación de la Iglesia del Cerrito del Carmen



Elaboró: Aida Meré Sánchez



# Localización de deterioros y patologías de la Iglesia

Interior / Ingreso

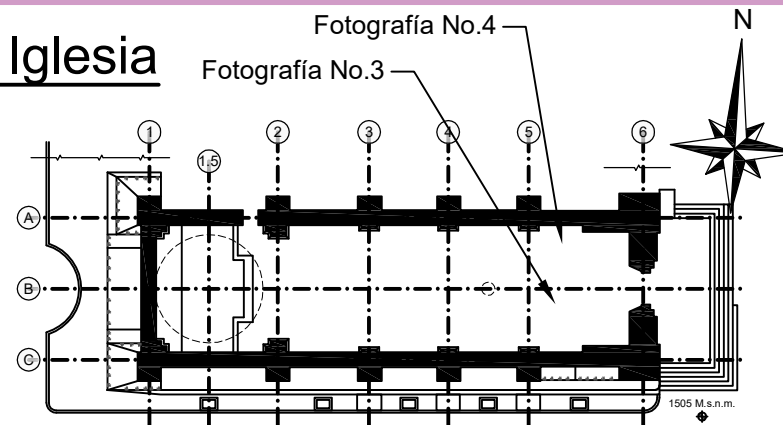

3/4/9/  
A/E/F/K/M  
I/XI

Fotografía No.3

ALTERACIONES	DETERIORO	CAUSAS
1. Cambio de situación del material	A. Humedad	I. lluvia
2. Superposición de pisos	B. Sales	II. Asoleamiento
3. Decoloración	C. Oxido	III. Viento
4. Acabados	D. Micro flora	IV. Temperatura
5. Bacterias	E. Desprendimiento del material	V. Uso
6. Fatiga	F. Disgregación del material	VI. Sismo
7. Desviación de fibras	G. Erosión	VII. Impacto
8. Cocción	H. Desplomes	VIII. Sobre peso
9. Abombamiento	I. Grietas	IX. Humanos
10. Fisura vertical	J. Fisuras	X. Asentamiento
11. Fisura horizontal	K. Decoloración	XI. Falta de mantenimiento
12. Eflorescencia	L. Hongos	XII. Plagas
13. Aplastamiento	M. Cambio cromático	XIII. Morteros

3/4/9/-  
A/E/F/K/M  
I/XI



Podría considerarse como los colores originales los que se logran visualizar al momento de que liberarán parte de la pintura actual.

Fotografía No.4

Tesis: **Catalogación de la Iglesia del Cerrito del Carmen**

Elaboró: Aida Meré Sánchez





# Localización de deterioros y patologías de la Iglesia

Interior / Coro

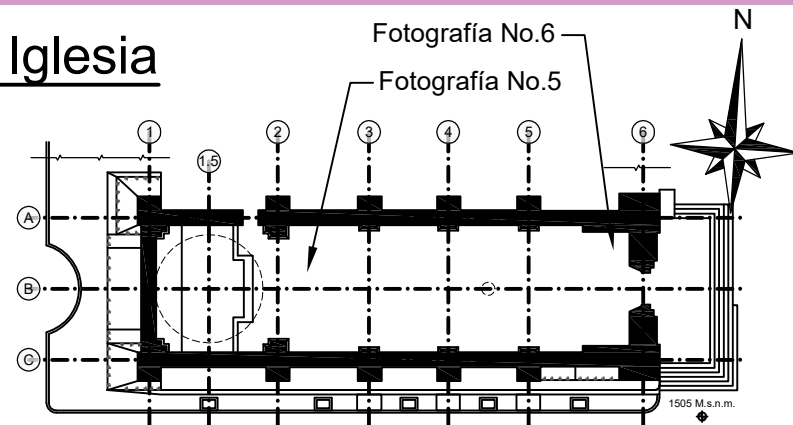

3/4/9/ -  
A/E/F/K/M  
I/XI

Fotografía No.5

ALTERACIONES	DETERIORO	CAUSAS
1. Cambio de situación del material	A. Humedad	I. lluvia
2. Superposición de pisos	B. Sales	II. Asoleamiento
3. Decoloración	C. Oxido	III. Viento
4. Acabados	D. Micro flora	IV. Temperatura
5. Bacterias	E. Desprendimiento del material	V. Uso
6. Fatiga	F. Disgregación del material	VI. Sismo
7. Desviación de fibras	G. Erosión	VII. Impacto
8. Cocción	H. Desplomes	VIII. Sobrepeso
9. Abombamiento	I. Grietas	IX. Humanos
10. Fisura vertical	J. Fisuras	X. Asentamiento
11. Fisura horizontal	K. Decoloración	XI. Falta de mantenimiento
12. Eflorescencia	L. Hongos	XII. Plagas
13. Aplastamiento	M. Cambio cromático	XIII. Morteros

3/4/9/ -  
A/E/F/I/J/  
X/XI



Salida del coro y torreón sur.

Fotografía No.6

Tesis: **Catalogación de la Iglesia del Cerrito del Carmen**



Elaboró: Aida Meré Sánchez





## CATALOGACIÓN DE LA IGLESIA DEL CERRITO DEL CARMEN



Habitación de Mayordomo

### TORRE

Construcción relevante por mantener una proporción más elevada que ancha para destacar en una horizontalidad para diferentes fines.

Elaboró: Aida Meré Sánchez



Fotografía de: Plazoleta circular / Torre habitación de mayordomo.



# Localización de deterioros y patologías de habitación de Mayordomo



Fotografía No.3

Fotografía No.2

Fotografía No.1

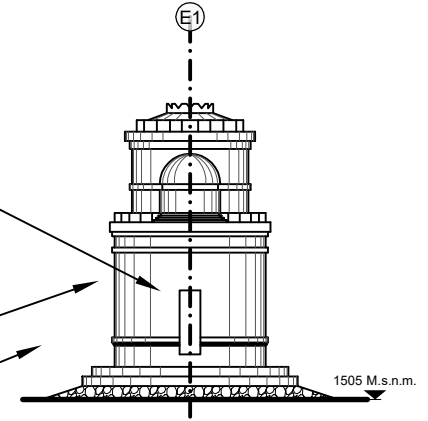

2/3/4/6/8/9/12

A/D/E/F/G/H/I/J/K/M

I/II/III/IV/VIII/X/XI

Fotografía No.1

ALTERACIONES	DETERIORO	CAUSAS
1. Cambio de situación del material	A. Humedad	I. lluvia
2. Superposición de pisos	B. Sales	II. Asoleamiento
3. Decoloración	C. Oxido	III. Viento
4. Acabados	D. Micro flora	IV. Temperatura
5. Bacterias	E. Desprendimiento del material	V. Uso
6. Fatiga	F. Disgregación del material	VI. Sismo
7. Desviación de fibras	G. Erosión	VII. Impacto
8. Cocción	H. Desplomes	VIII. Sobre peso
9. Abombamiento	I. Grietas	IX. Humanos
10. Fisura vertical	J. Fisuras	X. Asentamiento
11. Fisura horizontal	K. Decoloración	XI. Falta de mantenimiento
12. Eflorescencia	L. Hongos	XII. Plagas
13. Aplastamiento	M. Cambio cromático	XIII. Morteros



Fotografía No.2

2/3/4/6/8/9/12

A/D/E/F/G/H/I/J/K/M

I/II/III/IV/VIII/X/XI



Fotografía No.3

2/3/4/6/8/9/12

A/D/E/F/G/H/I/J/K/M

I/II/III/IV/VIII/X/XI



Elaboró: Aida Meré Sánchez





**USAC**  
TRICENTENARIA  
Universidad de San Carlos de Guatemala



FACULTAD DE  
ARQUITECTURA  
UNIVERSIDAD DE SAN CARLOS DE GUATEMALA

## CATALOGACIÓN DE LA IGLESIA DEL CERRITO DEL CARMEN



### NEOCLASICISMO

Lineas puras progresivas en repitición equilibradas con relieve para delimitar espacios que sirvan para la colocación de objetos artísticos.

Elaboró: Aida Meré Sánchez



Sistemas Constructivos

Fotografía del interior de la iglesia a la altura del coro.



# Sistemas Constructivos

Torreones

## Características:

- Aparejo de ladrillo con colocación de tizón español para conformar un ancho robusto ( El formato de la colocación queda descubierta la testa del ladrillo) con un mortero caleado como elemento de ligazón.
- Ladrillo de barro cocido, el color es propio de la cocción a horno y las dimensiones del ladrillo es de 6x15x30 cm.
- Marco de concreto armado, por la contemporaneidad de la construcción lo tradicional era elaborar una mezcla de cemento, arena y grava, reforzando este sistema con acero (quizas era liso No corrugado según por la época de construcción ya que el mismo sistema de refuerzo goza el actual palacio nacional y tras sus vestigios así fue reforzado).

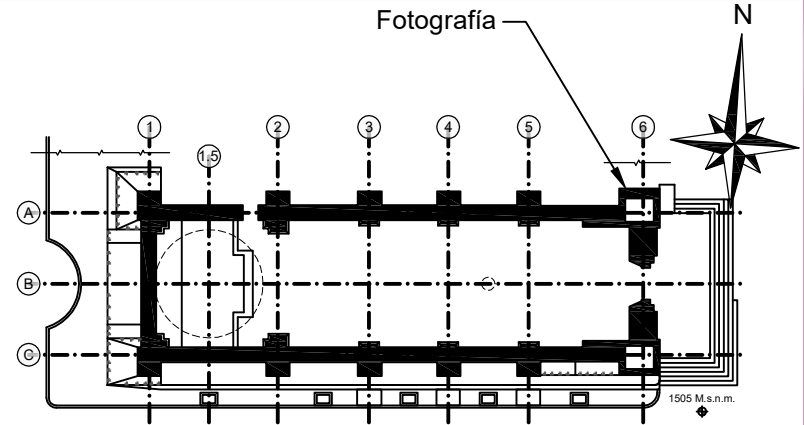

Linternilla cúspide del torreón.



Marcos de concreto reforzado en voladizo escalonado del levantado de ladrillo para reducción de base en la parte superior del torreón.



Ladrillo de barro cocido hiladas de 10 unidades de alto.



Acceso al coro desde el torreón Sur.



Marcos de concreto reforzado de 20 centímetros de alto.

Tesis:

Catalogación de la Iglesia del Cerrito del Carmen



Elaboró: Aida Meré Sánchez





# Sistemas Constructivos

Interior de la Iglesia

## Características

- Calicanto: Mampostería de piedra de canto rodado, mortero de cal, arena y tierra. Regularmente, la técnica trata de utilizar materiales locales los cuales sean abundantes y estables, para está construcción se utilizó una mampostería de adobe, piedra y ladrillos y un mortero de pega elaborado con cal, arena y agua.
- Enlucido de tapial: Mezcla casi pura de cal, arena y yeso. Esta técnica se emplea con el fin de dejar como acabado final los trabajos de mampostería para embellecer y proteger los muros del agua y desgaste por erosión, regularmente suele aplicarse en época seca con un espesor de 3 centímetros.

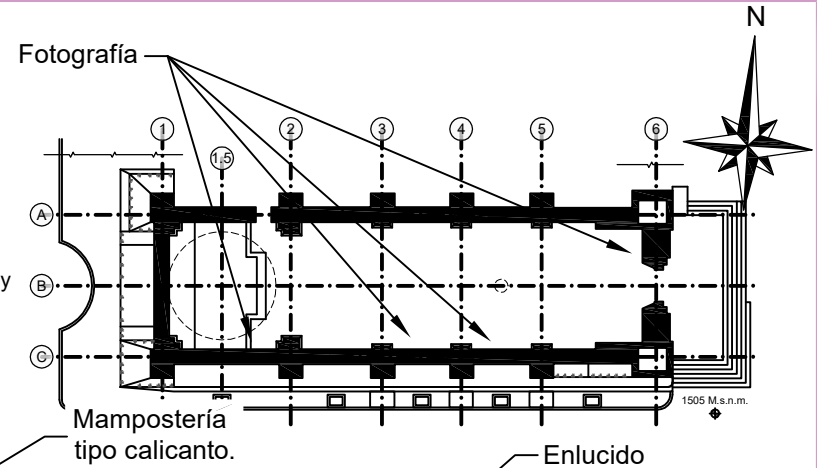

Tesis:  
Catalogación de la Iglesia del Cerrito del Carmen



Elaboró: Aida Meré Sánchez



## CATALOGACIÓN DE LA IGLESIA DEL CERRITO DEL CARMEN



### **PRESBITERIO**

Espacio dedicado para las celebraciones eucarísticas y remate proyectivo donde converge la atención de todos los visitantes, antecediendo el altar mayor.

Elaboró: Aida Meré Sánchez



Retablo

Fotografía del presbiterio para la celebración de la pascua de resurrección 2022.



# Retablo Mayor

Hoja 1

## El retablo Mayor

- El retablo Mayor de la Iglesia del Cerrito del Carmen es un colosal y monumental obra de arte ultrabarroca laminado en oro, este majestuoso y suntuoso monumento está dedicado a la patrona de la Iglesia siendo este el relicario carmelita más importante de la nave central, este altar esta compuesto por 3 cuerpos, el primero un area basal sobresaliente dandole pie a dos cuerpos por arriba de este y 3 calles. Con detalles y relieves enfatizan con un portico el camerín de la bella imagen de la Virgen del Carmen la cual antecede el Sagrario (espacio donde sirve para guarda el copón con las hostias para las eucaristias).
- La fecha de construcción del retablo es de 1745, pero ya goza de una restauración actual en el año de 2013.
- El retablo está compuesto de 40 piezas elaboradas de madera de cedro, laminado en oro de 23 kilates en una extencion de 5.6 metros de alto y 6.90 metros de anchoy 8 pinturas al óleo.
- Se denomina con este termino "Retablo Mayor" ya que originalmente existian 5 más estos ubicados en ambos lados de las naves y según se relata en el documento "RETABLO MAYOR DE LA ERMITA DEL CERRO DEL CARMEN 1613-2013" Se desaparecieron y destruyeron en los terremotos de 1917-18.



Retablo Mayor

Tesis:

Catalogación de la Iglesia del Cerrito del Carmen



Elaboró: Aida Meré Sánchez





# Retablo Mayor

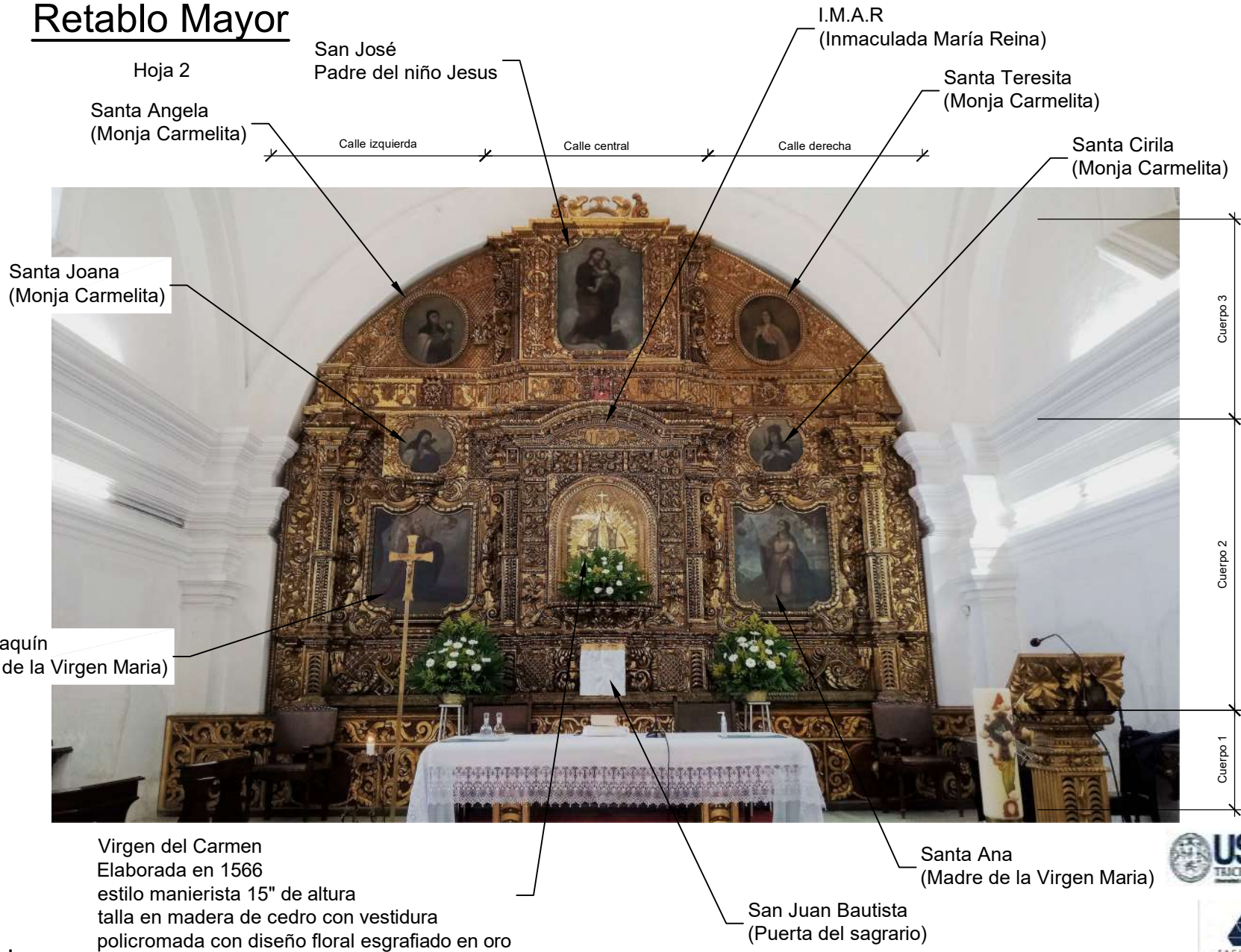

Tesis:

Catalogación de la Iglesia del Cerrito del Carmen



Elaboró: Aida Meré Sánchez





## CATALOGACIÓN DE LA IGLESIA DEL CERRITO DEL CARMEN



Imágenes Aéreas

### CONJUNTO ARQUITECTÓNICO

Agrupación de elementos arquitectónicos que enmarcan en un todo dichos elementos entrelazados con un mismo diseño o tendencia.

Elaboró: Aida Meré Sánchez



Vista / Este





Vista / Sur





# Vista / Oste





Vista / Norte







Vista / En planta

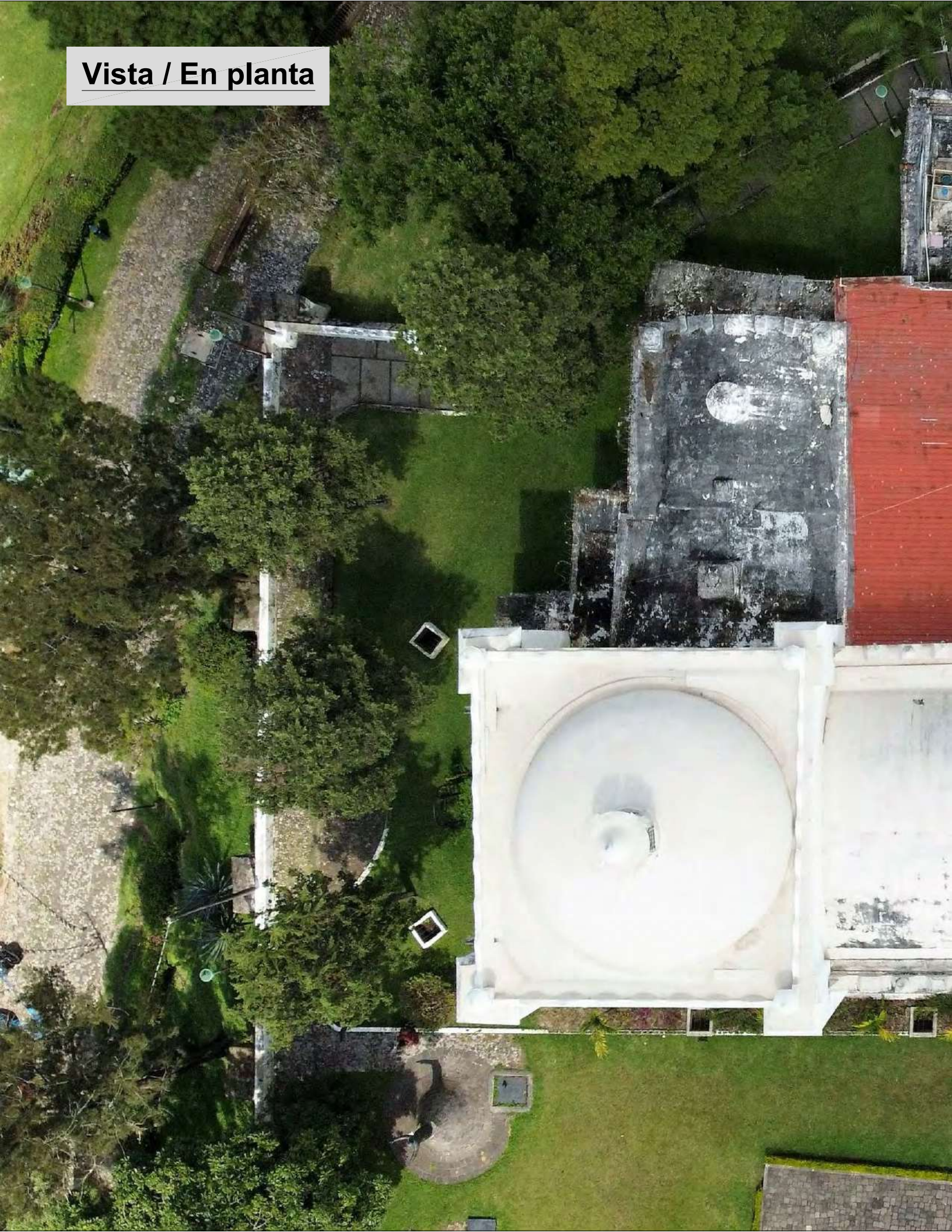





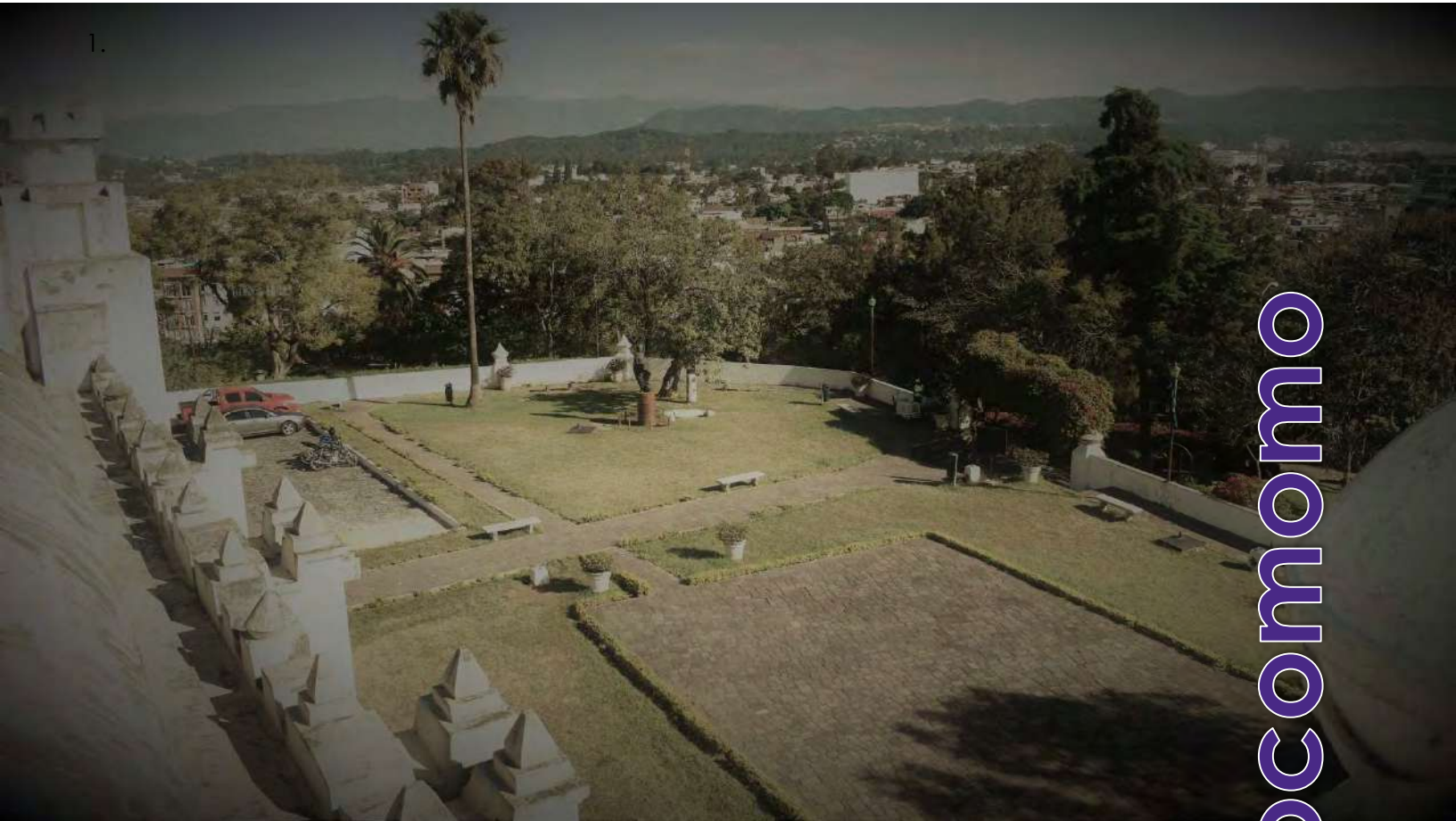

## ALTERACIÓN

Es el cambio de la forma original de algún elemento por distintas circunstancias naturales o artificiales.

Elaboró: Aida Meré Sánchez



Fotografía de plaza Juan Corz.



# Docomomo - Guatemala

## 1- IDENTIFICACIÓN DEL EDIFICIO

1. Nombre actual del edificio: Iglesia del Cerrito del Carmen
2. Variante: Iglesia del cerro
3. Número o nombre de la calle: La iglesia se encuentra en la cuspide del cerro, el cerro esta entre las direcciones siguientes, 1ra. y 2da. calle y avenida Juan Chapin y 12 avenida. de la zona 1
4. Ciudad: Guatemala
5. Municipio: Guatemala
6. Apartado postal: 01001
7. País: Guatemala
8. Coordenadas de referencia: Guatemala
9. Clasificación/tipología: Patrimonio nacional / eclesial

## 2- HISTORIA DEL EDIFICIO

- 2.1 Propósito: Resguardo y difusión de la advocación a Santa María del Monte Carmelo.
- 2.2 Fecha de construcción:
- 2.3 Diseñador:
- 2.4 Alteraciones significativas: Creación de una cruz en dirección al Sur-Oeste

## 3- DESCRIPCIÓN

- 3.1 Descripción general: La iglesia presenta suntuosa compuesta por dos torreones laterales en su fachada y un cuerpo central sub-dividido en 3 calles con un remate en la parte superior donde resguarda una campana, todo este conjunto en la fachada sobrepasa los 13 metros de altura. El interior esta compuesta por una única nave central de más de 30 metros de longitud, en los laterales columnas donde se trazan en la parte superior molduras y en los capiteles de estas, concluyen los arcos progresivos. Al ingresarla automáticamente atravesamos el coro, al fondo descansa una cúpula de base circular que a la vez corona el área del altar mayor de la iglesia.
- 3.2 Descripción constructiva: El conjunto esta compuesto por una mampostería de barro cocido, marcos estructurales de acero reforzado, revestida de estuco y en la fachada molduras e imaginería elaborada con ladrillo recubiertas del mismo estuco como acabado.
- 3.3 Contexto: Se ubica en la cumbre del Cerrito del Carmen, entre la primera calle en el norte y avenida Juan Chapin de la zona 1 de la ciudad capital de Guatemala. El conjunto lo rodea un área de vivienda y verde entre sí.

Tesis:

Catalogación de la Iglesia del Cerrito del Carmen



Iglesia del Cerrito del Carmen

## 4- EVALUACIÓN DEL EDIFICIO

- 4.1 Técnica: Escala a triple altura de confort humano acogedor que no intimida por su altura e invita al ingreso.
- 4.2 Social: Iconográfica e identificativa por su ubicación y representación dentro su barrio y entorno inmediato.
- 4.3 Cultura/Religiosa: De alta relevancia, ya que por el resguardo de su devocional imagen principal, la Virgen del Carmen se le celebra su advocación en el mes de julio la festividad dura aproximadamente 20 días en el cual se manifiesta todos los días con feria, comida típica, actividades municipales de carácter cultural, desfiles, rezos, misas y la procesión etc. Se denomina una de las principales atracciones en el año litúrgico y dentro de los vecinos. Religiosa, todos los vecinos y de zonas aledañas se reúnen en especialmente los domingos para la celebración de la eucaristía en todo el año.
- 4.4 Histórico: A pesar de que la iglesia ya contó con una restauración absoluta, logró mantenerse con el diseño inicial conservando así a través del tiempo el carácter propio.
- 4.5 Evaluación general: Actualmente la iglesia fue intervenida con un trabajo de impermeabilización en el área de cúpula, en el interior a la altura de zócalo con remociones en el acabado, y en general a pesar de que no existe un mantenimiento periódico, se considera en un estado de desgaste a causa del intemperismo.

## 5- ALTERACIONES AL EDIFICIO

- 5.1 Cambios de uso: Contando con una restauración absoluta, la iglesia no agregó o quitó el uso o funcionamiento entre sus espacios, así mismo la iglesia cuenta con el diseño original en todos sus ambientes.



Elaboró: Aida Meré Sánchez





# Docomomo - Guatemala

## 6- IDENTIFICACIÓN DE PATOLOGÍAS DEL EDIFICIO

ALTERACIONES		DETERIORO		CAUSAS	
1.	Cambio de situación del material	A.	Humedad	I.	Iluvia
2.	Superposición de pisos	B.	Sales	II.	Asoleamiento
3.	Decoloración	C.	Oxido	III.	Viento
4.	Acabados	D.	Micro flora	IV.	Temperatura
5.	Bacterias	E.	Desprendimiento del material	V.	Uso
6.	Fatiga	F.	Disgregación del material	VI.	Sismo
7.	Desviación de fibras	G.	Erosión	VII.	Impacto
8.	Cocción	H.	Desplomes	VIII.	Sobrepeso
9.	Abombamiento	I.	Grietas	IX.	Humanos
10.	Fisura vertical	J.	Fisuras	X.	Asentamiento
11.	Fisura horizontal	K.	Decoloración	XI.	Falta de mantenimiento
12.	Eflorescencia	L.	Hongos	XII.	Plagas
13.	Aplastamiento	M.	Cambio cromático	XIII.	Morteros

## 8- DOCUMENTACIÓN

8.1 Bibliografía adjunta a este documento

## 9- ELABORACIÓN DE LA FICHA

9.1 Febrero 21 2022

Tesis:  
Catalogación de la Iglesia del Cerrito del Carmen

## 7- DOCUMENTACIÓN FOTOGRÁFICA



2/3/4/7/9/8/12  
A/D/E/F/G/H/K/M  
I/II/III/IV/V/VI/XI

Elaboró: Aida Meré Sánchez





## PATRIMONIO CULTURAL

Conjunto determinado de bienes tangibles, intangibles y naturales que forman parte de prácticas sociales a los que se les atribuyen valores a ser transmitidos y luego resignificados de una época a otra, o de una generación a las siguientes.

Elaboró: Aida Meré Sánchez



Fotografía de la linternilla de cúpula tomada el 24 de Noviembre 2021.





## CONCLUSIONES

A punto de cumplir los primeros 100 años de construcción la iglesia del cerro del Carmen es considerada patrimonio cultural desde el año 1997, a pesar de no ser calificada como tal antes de esa fecha si es reconocido como un icono de la ciudad por formar parte importante en la historia de su fundación, incluso antes del traslado de la ciudad al Valle de la Ermita. El contexto urbanístico en el que se sitúa resalta su interés arquitectónico ya que en torno a ella se forma el Barrio de la Candelaria y es considerada parte primordial del centro histórico de la ciudad de Guatemala.

La iglesia del cerro del Carmen por el lugar en donde se encuentra que es un espacio público que alberga diferentes actividades tanto religiosas como culturales y recreativas, está expuesta a diferentes factores que con el paso del tiempo la han ido dañando, dado que está situada en el parque del mismo nombre es visitada

por muchísimas personas especialmente en el mes de julio en el que se celebran las fiestas de la Virgen del Carmen.

El daño que ha sufrido el edificio es evidente y aunque se le ha dado mantenimiento este no ha sido el necesario ni el adecuado para los daños presentados, por parte del IDAEH se han realizado trabajos de reparación para mantener la edificación, aunque estos no han sido suficientes.

El valor artístico-arquitectónico del edificio es incalculable aunando también al valor religioso que hace converger la historia y la cultura de una forma palpable para el visitante que se acerca a la iglesia del cerro, sea cual sea la actividad que lo lleve a ella.







## RECOMENDACIONES

Promover programas y campañas para la valoración de monumentos históricos, logrando así redescubrirlos para las nuevas generaciones, dándoles la importancia histórica y cultural que merecen,

Lograr la creación de manuales para el manejo de inmuebles patrimoniales por parte de instituciones privadas que muchas veces los tienen a su cargo y, sin embargo no tiene permitido intervenirlos y esto es solamente realizado por parte del IDAEH cuando el edificio ya está muy deteriorado.

Crear conciencia en los estudiantes de la Facultad de Arquitectura de la riqueza del legado patrimonial de edificios históricos logrando así un mayor alcance en la catalogación de edificios patrimoniales.

Dado que la iglesia ha sufrido algunas modificaciones o intervenciones menores por parte del IDAEH quienes tienen la autoridad para realizarlas, debería dejarse un registro de las mismas que evidencien donde se localizan y el tipo de materiales aplicados para que en futuras intervenciones se conozca el padecimiento de las mismas.

Promover en el estudiante de la Facultad de Arquitectura la realización de estudios de este tipo en los diferentes edificios públicos para tener así una mayor información del estado actual de los edificios patrimoniales.









## BIBLIOGRAFÍA

- A 100 años de Guido Albani pionero en la construcción del concreto armado. s/f. Guatemala: Guatevision. <https://www.guatevision.com/espectaculos/cultura/a-100-anos-de-guido-albani-pionero-en-la-construccion-del-concreto-armado>.
- Arévalo, Lic. Miguel Álvarez. <https://cucuruchoenguatemala.com/>. 09 de 07 de 2021. (último acceso: 11 de 10 de 2021).
- Asturias, Andrés. Gil, Gemma. Monterroso, Raúl. GUÍA DE ARQUITECTURA MODERNA DE LA CIUDAD DE GUATEMALA. España Cooperación Cultural Exterior, Guatemala; El libro visor. Ediciones alternativas del Centro Cultural de España, Guatemala, 2008.
- “Cerrito del Carmen”. s/f. [https://es.wikipedia.org/wiki/Cerrito\\_del\\_Carmen](https://es.wikipedia.org/wiki/Cerrito_del_Carmen). Consultado el 8 de octubre de 2021.
- Frisón, Bruno Renato. La ermita del cerro del Carmen. Guatemala: Ediciones Cerrito del Carmen. 2000
- Gaitán, Héctor. 1995. Centro histórico de la ciudad de Guatemala. Guatemala: Artemis Edinter
- Galicia, Néstor. <https://www.prensalibre.com/>. 30 de 12 de 2017. (último acceso: 11 de 10 de 2021).
- <http://www.cervantesvirtual.com/obra-visor/planteamientos-metodologicos-para-la-catalogacion-y-estudio-de-la-arquitectura-rural/html/>. 2011.
- Lashera, Félix. Patología : conservación y restauración de edificios. Madrid : Colegio Oficial de Arquitectos, 1991.





- Luján Muñoz, Luis. Historia y arte en el Cerro del Carmen. Guatemala: Tipografía Nacional 2003“Catalogación y estudio de la Arquitectura”. 2011.
- Morales Díaz, Freddy Roberto. 2013. “Movimiento moderno registro y catalogación, El Banco de Guatemala y El Crédito Hipotecario Nacional Centro Cívico de la Ciudad de Guatemala”. Universidad San Carlos de Guatemala.
- Ovando Dorantes, Eduardo Alfredo. 2019. “Análisis y Diagnóstico del estado actual del Palacio Nacional de la Cultura 2017”. San Carlos de Guatemala.
- Robles Fuentes, Aida. «Catalogación de monumentos.» *Memorias del 3er Foro Académico*. Acambro, Guanajuato, 2010.
- S/f.[http://www.scielo.org.co/scielo.php?script=sci\\_arttext&pid=S1657-97632014000100007](http://www.scielo.org.co/scielo.php?script=sci_arttext&pid=S1657-97632014000100007). Consultado el 6 de octubre de 2021a.
- S/f.<https://mundochapin.com/2014/10/guia-turistica-el-cerrito-del-carmen/24436/>. Consultado el 6 de octubre de 2021.
- Vargas, Leslie. 2009. “Arquitectura arte de crear y construir”. <http://leslievargas.blogspot.com/2009/09/ubicacion-cerrito-del-carmen-guatemala.html>. el 10 de septiembre de 2009.
- Villalobos, R. (16 de junio. 2013). Guido Albani, el constructor. Revista D. Prensa Libre: Guatemala
- [www.cosasdearquitectos.com](http://www.cosasdearquitectos.com). 10 de 7 de 2014. (último acceso: 09 de 10 de 2022).



# Lilian Patricia Guzmán Ramirez

Licenciada en Letras por la USAC  
Colegiada activa 7596

patricia.guzman2014@gmail.com  
Cel.: 55652717

Guatemala, 15 de mayo de 2022.

MSc. Arquitecto  
Edgar Armando López Pazos  
Decano  
Facultad de Arquitectura  
Universidad de San Carlos de Guatemala

Estimados señor Decano:

Por este medio hago de su conocimiento que he realizado la revisión de estilo, ortografía y redacción del proyecto de graduación **"CATALOGACIÓN DE LA IGLESIA DEL CERRITO DEL CARMEN"**, de la estudiante **Aida Meré Sánchez** de la Facultad de Arquitectura de la Universidad de San Carlos de Guatemala quien se identifica con carné universitario **200212006**, previo a conferírsele el título de Arquitecto en el grado académico de Licenciatura.

Luego de las adecuaciones y correcciones que se consideraron pertinentes en el campo lingüístico considero que el proyecto de graduación que se presenta cumple con la calidad técnica y científica requerida.

Sin otro particular me suscribo,

Atentamente,



Lilian Patricia Guzmán Ramirez  
LICDA. EN LETRAS  
COLEGIADA No. 7596

Lilian Patricia Guzmán Ramirez  
Licenciada en Letras



**“Catalogación de la Iglesia del Cerrito del Carmen”**

Proyecto de Graduación desarrollado por:



Aida Meré Sánchez

Asesorado por:



MSc. Edgar Armando López Pazos



MSc. María Isabel Cifuentes Soberanis

Imprímase:

**“ID Y ENSEÑAD A TODOS”**



MSc. Arq. Edgar Armando López Pazos

**Decano**







Aida Meré Sánchez

