

**LIGIA EMILIA CABRERA GONZALEZ**



**ANALISIS DEL PROGRAMA DE ALFABETIZACION  
EN EL MUNICIPIO DE MIXCO**

**Asesor: Licda. Marta Josefina Cazali R.**

**Universidad de San Carlos de Guatemala**

**FACULTAD DE HUMANIDADES**

**Departamento de Pedagogía y Ciencias de la Educación**

**Guatemala, Octubre de 1,991**

**PROPIEDAD DE LA UNIVERSIDAD DE SAN CARLOS DE GUATEMALA**  
**Biblioteca Central**

D 07  
T(25)P

Este trabajo fue presentado por  
el autor como trabajo de Tesis  
de Licenciado en Pedagogía y  
Ciencias de la Educación

Guatemala,

1991

"ANALISIS DEL PROGRAMA DE ALFABETIZACION EN EL MUNICIPIO DE MIXCO"

# INDICE

INTRODUCCION .....	1
--------------------	---

## CAPITULO I

### MARCO CONCEPTUAL

#### MARCO CONCEPTUAL.

1.1 Definición del problema .....	2
1.2 Justificación del problema .....	3
1.3 Delimitación del problema; .....	3
1.3.1 Ambito Material .....	3
1.3.2 Ambito Personal .....	3
1.3.3 Temporal .....	4
1.4 Antecedentes .....	4

## CAPITULO II

### MARCO SITUACIONAL

#### MARCO SITUACIONAL.

2.1 Reseña histórica de la fundación del municipio de Mixco .....	7
2.2 Ubicación del municipio .....	7
2.3 Altura, distancia y vías de comunicación .....	8
2.4 Hidrografía, orografía, montañas y cerros del municipio .....	9
2.5 Población .....	9
2.6 Integración económica .....	10

## CAPITULO III

### MARCO TEORICO

#### MARCO TEORICO.

3.1 Contexto legal .....	13
3.2 El adulto, características y capacidades .....	16
3.3 Educación de adultos .....	18
3.3.1 Educación de la familia .....	20
3.3.2 Educación para el trabajo .....	21
3.3.3 Educación para la comunidad .....	22
3.4 Analfabetismo .....	23
3.5 El analfabetismo en Guatemala .....	25
3.6 La UNESCO y la educación de adultos .....	27

3.7	Comite Nacional de Alfabetización .....	29
3.7.1	Actividades Educativas .....	30
3.8	Financiamiento de la Alfabetización .....	34
3.9	Estrategias .....	35

## CAPITULO IV

### MARCO METODOLOGICO

#### MARCO METODOLOGICO.

4.1	Objetivos .....	37
4.1.1	Objetivos .....	37
4.1.2	Específicos .....	37
4.2	Planteamiento de hipótesis .....	37
4.3	Variabiles .....	37
4.4	Población y muestra .....	37
4.5	Instrumentos utilizados .....	38
4.6	Procedimientos .....	38

## CAPITULO V

### PRESENTACION Y ANALISIS DE LOS RESULTADOS

#### PRESENTACION Y ANALISIS DE LOS RESULTADOS

CONCLUSIONES .....	109
RECOMENDACIONES .....	110
BIBLIOGRAFIA .....	111
ANEXOS .....	113



## INTRODUCCION

"BIENAVENTURADO EL QUE LEE.....

Ap. 1 .3"

Real y efectivamente no podemos negar la importancia de lo que es el conocimiento de la lectura y escritura dentro de una sociedad en vías de desarrollo como la nuestra.

Este trabajo pretende hacer un análisis sobre los resultados obtenidos a través del proceso de Alfabetización en el Municipio de Mixco; siendo este Municipio tan cercano a la ciudad capital pareciera que no hubiera necesidad de organizar Centros de Alfabetización, sin embargo este municipio tiene aldeas en las que la población vive en situaciones de extrema pobreza y abandono ya que ha sido incorporada a la producción sin una enseñanza previa, si no más bien la necesidad económica los ha hecho entrar en el mercado del trabajo ocupando las más bajas posiciones y por ende los más bajos salarios.

El programa de Alfabetización de CONALFA en el Municipio de Mixco cuenta con 13 animadoras que atienden a 322 alumnos regulares; los que fueron atendidos en los horarios por la tarde, sólo los trabajadores de la Municipalidad fueron atendidos de 7 a 8 de la mañana, que corresponden a dos grupos.

Los animadores cargados del proceso de enseñanza aprendizaje de la lecto-escritura han sido personas con alto sentido de responsabilidad no sólo con su trabajo sino con la comunidad a la que pertenecen, ya que el COMITE NACIONAL DE ALFABETIZACION no pagó su salario desde el mes de abril hasta principios de agosto de 1990. El entusiasmo había bajado y los animadores ya que no visitaban a sus alumnos cuando estos no asistían por una u otro motivo, se perdió un poco el interés, tanto en el animador como en los participantes.

Confronté algunos problemas en el desarrollo de las visitas para pasar las encuestas a los participantes ya que pensaban que la encuesta era un documento para inscribirlos en "algun partido político", según palabras textuales de ellos. También la salida de algunas comunidades ya que el transporte es escaso y muy malo, cosa que tuve que hacer a pie.

La investigación se realizó en varias etapas como todo trabajo serio 1) la investigación teórica e implementación que corresponde a el trabajo realizado en bibliotecas; y 2) el trabajo práctico que me llevó hacia aldeas y cacaríos del municipio de Mixco.

El presente trabajo consta de cinco capítulos en donde se recopila toda la información a cargo del "Análisis del programa de alfabetización del municipio de Mixco", dividido de la siguiente manera:

CAPITULO I MARCO TEORICO.

CAPITULO II MARCO SITUACIONAL.

CAPITULO III MARCO TEORICO.

CAPITULO IV MARCO METODOLOGICO.

CONCLUSIONES.  
RECOMENDACIONES.  
ANEXOS.

CAPITULO I  
MARCO CONCEPTUAL

# CAPITULO No. I

## MARCO CONCEPTUAL

### 1.1 Definición del Problema:

Reconociendo el alto índice de analfabetismo existente en el país, es necesario conocer la forma en que los programas de alfabetización se han ejecutado, para darnos cuenta de su efectividad, por lo cual el problema se enmarca en lo siguiente:

En la población del Municipio de Mixco que fue alfabetizada en los años 1988-1989 se han generado beneficios económicos y socioculturales?

### 1.2 Justificación del Problema:

Este trabajo de investigación tiene como punto de partida el analizar el alto porcentaje de analfabetismo existente en nuestro país y las repercusiones que esto tiene en el desarrollo tanto a nivel individual como nacional.

Han sido varios los intentos que se han hecho para erradicar el analfabetismo dentro del ámbito nacional, sin embargo el porcentaje aumenta día a día, es por ello que al analizar el programa que se esta poniendo en marcha resulta de gran importancia y valor, reconocer también si las estrategias empleadas son las adecuadas ya que de estas en gran medida dependerá el éxito o el fracaso.

En la Constitución vigente, la Alfabetización ha sido declarada de urgencia nacional y es el Estado quien tendrá la responsabilidad de organizarla y promoverla ya que le ha sido asignado el 1% del Presupuesto General de Ingresos Ordinarios, con el fin de introducir a todos los habitantes en el proceso de desarrollo del país.

Es prioritario por lo tanto establecer si dentro de la población rural carente de medios de producción al ser alfabetizada se ha visto beneficiada con cambios significativos que les proporciona mejores salarios para poder mejorar sus condiciones de vida o por lo menos que la educación que se les ha dado satisfaga sus necesidades e intereses.

### 1.3 Delimitación del Problema.

#### 1.3.1. Ambito Material.

La investigación se dirigió al proyecto y método utilizado por el Comité Nacional de Alfabetización (CONALFA) ya que es la Institución que ha trabajado las últimas campañas de alfabetización a nivel nacional.

#### 1.3.2. Ambito Personal.

Los maestros y personas que CONALFA ha utilizado como animadores, es decir personas de la comunidad que saben leer y escribir con un mínimo de escolaridad de 3er. grado Básico y que la misma comunidad elige.

#### 1.3.3. Temporal. 1990.

Se tomarán en cuenta los resultados en los años 1988-1989.



#### 1.4 ANTECEDENTES.

Al estar en los albores del Quinto Centenario del Descubrimiento de América, nos damos cuenta que algunas comunidades de nuestro país se encuentran inalterables, ya que están en un abandono y atraso que no advierten el paso de 500 años de desarrollo, tecnológico, cultural, educativo y económico que ha tenido esta tierra que ocuparan aquellos ancestrales pueblos descendientes de la civilización Maya.

La presencia de los Conquistadores Españoles hacia el siglo XVI encuentra esa situación, que hace posible un sojuzgamiento fácil en toda América, donde existen grupos de nativos que ya tenían cierta unidad regional, de dialectos, autoridad y propiedad comunal de la tierra para explotarla rudimentariamente para el bien de todos. (Modo de Producción despótico tributario).

Los elementos característicos de estos grupos humanos no dan testimonio en Guatemala de formas educativas sistematizadas, a no ser la espontánea transmisión de conocimientos de generación en generación y oralmente con base a los shaman o brujos que realizaban estas funciones en dicha comunidad primitiva.

La presencia de los Conquistadores transforma aquellos pueblos en una sociedad esclavista, y casi treinta años después en una sociedad semifeudal, que perduró por los siglos XVII, XVIII y XIX; y para 1944 ya en el siglo XX, el movimiento popular conocido con el nombre de "Revolución de 1944", se inició la transformación de aquella sociedad, tales como la implantación del Código de Trabajo, el Instituto de Seguridad Social y las campañas de Alfabetización que modificaron el status general de la Guatemala tradicional, colocándola en condiciones de ser una sociedad más moderna.

Los periodos de la historia nacional: prehispánicos, la conquista, la colonia, la independencia, los conservadores, los liberales, hasta nuestros días, se desarrollan con grandes vicisitudes y en largos periodos.

El analfabetismo no había sido mencionado como problema y mucho menos atacado como tal, sino hasta en 1945 cuando se va a poner en acción algún plan que estaba enfocado a subsanar este problema de tanta trascendencia.

La realización de 11 campañas de alfabetización (1945-1955) por la emisión del Decreto No. 72 de fecha 8 de marzo de 1945 y la emisión de la Ley de Alfabetización, Decreto No. 20 que creó el Comité Nacional de Alfabetización, el analfabetismo disminuyó en casi un 20%.

Posteriormente el Congreso de la República emitió el 9 de junio de 1978 el Decreto No. 9-78 una nueva Ley de Alfabetización que puso en marcha el plan denominado Movimiento Guatemalteco de Alfabetización (MOGAL). Finalizó el proceso con un 31.1% de la meta propuesta. Pretendía disminuir el analfabetismo hasta en un 17.1% para el año 1990. Fue interrumpido por el golpe de estado de 1982.

La Dirección de Alfabetización y educación de Adultos (DAEA) finalizó el proceso en un 26.4% con fecha de 1983 a 1988.

La emisión del Decreto No. 43-86, Ley de Alfabetización y el acuerdo gubernativo No. 898-87 Reglamento de la Ley de Alfabetización, logró que el 77.27% de los alfabetizados inscritos en 13,697 grupos distribuidos en todo el país finalizaran el proceso de alfabetización.

Tomando en cuenta que en nuestro país se hablan más de 22 dialectos que revelan una compleja situación lingüística, y que la población indígena en una pequeña escala ha sido castellanizada, diremos que los esfuerzos que se han realizado hasta el momento en lo que se refiere a la alfabetización han respondido a las circunstancias y coyunturas políticas de cada periodo histórico. Es por eso que la situación de los guatemaltecos en el área rural es de un estado de pobreza, de miseria y los hombres de estado, en los últimos años han transformado a la alfabetización en un simple y rutinario problema educativo, cuando en realidad se trata de un profundo problema social de grandes dimensiones para sacar del atraso en que se encuentra Guatemala.

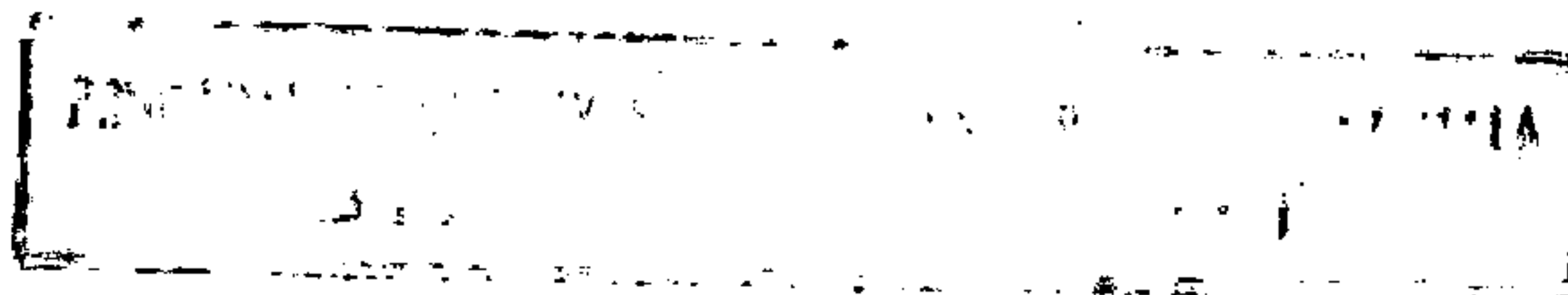

CAPITULO II  
MORCE SITUACIONAL

## CAPITULO No. II

### MARCO SITUACIONAL

#### 2.1 RESEÑA HISTORICA DE LA FUNDACION DEL MUNICIPIO DE Mixco.

El Municipio de Mixco es muy antiguo, data del año 1526, pues en 1525 don Pedro de Alvarado conquistó y destruyó el pueblo de Mixco (hoy Mixco Viejo) al Noroeste de San Martín Jilotepeque, cerca del río Grande o Motagua (lugar que es hoy sitio arqueológico) obligando entonces a los habitantes a trasladarse a otro sitio, donde fundaron el actual pueblo de Mixco, el 4 de agosto de mil quinientos veintiseis (1526), el cual quedó bajo la protección de Santo Domingo de Guzmán. De ahí que se le conoció por mucho tiempo como "Santo Domingo de Mixco".

Etimología: aunque existen otras versiones, la de mayor crédito es "MIXCONO" que en lengua Poconam significa "Lugar Cubierto de Nubes", como lo era antiguamente y aún ahora, por su altitud.

Tras la independencia y al promulgarse la Constitución Política del Estado de Guatemala el once de octubre de mil ochocientos veinticinco (11 de octubre de 1825) el territorio se divide en ONCE DISTRITOS y varios CIRCUITOS: Mixco figura entonces en el DISTRITO PRIMERO, circuito Sur-Guatemala. Posteriormente, se hace una nueva División Política del Estado (4 de noviembre de 1825) figurando nuevamente Mixco, dentro del Depto. de Guatemala.

#### 2.2 UBICACION DEL MUNICIPIO DE Mixco.

El Municipio de Mixco, está ubicado al Oeste del Depto. de Guatemala. Su extensión territorial es de CIENTO TREINTA Y DOS Kilómetros cuadrados con los siguientes límites: al Norte el Municipio de San Pedro Sacatepéquez; al sur, el Municipio de Villa Nueva; al Este, los Municipios Chinautla y Guatemala; al Oeste, los Municipios de Santiago y San Lucas Sacatepéquez del Depto. de Sacatepéquez.

Su jurisdicción municipal comprende: la población con categoría de Villa, denominada Mixco, que es la cabecera Municipal y las siguientes aldeas: El Campanero, El Aguacate, Lo de Fuentes, Najarito, El Manzanillo, Cotiá, La Brigada, La comunidad, Sacoj, Sacoj Chiquito, Lo de Bran y Lo de Coy. Aparecen registrados varios Caseríos y Fincas; sin embargo, como consecuencia de su ubicación dentro del área de influencia Metropolitana, tanto el área suburbana, (Aldeas y Caseríos) como el área Rural (fincas) de este municipio, se han ido convirtiendo en lotificaciones y luego en COLONIAS RESIDENCIALES, lo cual ha obligado a la Municipalidad de Mixco a establecer la siguiente ZONIFICACION:

##### Zona Uno:

Mixco (Cabecera Municipal) y las colonias: Lomas de Portugal, Lo de Loy, El Roconal, Gema, Nueva Vida, El Manzanillo y Maravilla.

##### Zona Dos:

Colonias: Molino de las Flores I, II, III, El Tesoro, Alvarado, El Periodista, Cotiño, Santa Mónica, La Escuadrilla, Santa Rita I y II.



cotió, Toledo, Doraldina y Gozález.

**Zona Tres:**

Colonia: El Seminario, Cotiό, Lonas de Cotiό, Nueva Monserrat, Villa Verde I, II, III, Lonas del Rodeo, El Castaño, El Rosario, Kajaval, Si-ján, Jacaranda, Nicajal, Villa Venecia.

**Zona Cuatro:**

Colonias: Moserrat I y II, Monte Verde, Monte Real, Valle del Sol, Bosques de San Nicolás, Colinas de Minerva, Planes de Minerva, Minerva Sur Naranja, Lo de Fuentes, Primero de Mayo, El Valle, El Rosario, San Angel, Santiago, San Gabriel, Monte Carlo, San José y Torres de Tulao.

**Zona Cinco:**

Colonias: Primero de Julio, santa Marta y Viñedo.

**Zona Seis:**

El Naranjito, Las Brisas, San José, Los Pinos, Victoria, San José las Rosas, Villa Flor, San Francisco I y II; El Milagro, Esperanza, El Zapote, San José Yunar, El Caminero, Carolina, Sacoj Grande, Sacoj Chiquito, Las Bugambilias, San Francisco, El Encino y San Josecito.

**Zona Siete:**

La Brigada, Belén, San Ignacio, Paraiso I, II, Jardines de San Juan, Paulo Sexto, El Alamo, Los Pinos, La escuela, alemania, San Antonio, San Carlos; Cementerio Las Flores; Cementerio Hermano Pedro, Finca Tinco, Residenciales: Roosevelt, Nimajay, El Encinal, San Ignacio, El Naranja y Pequeño Tinco.

**Zona Ocho:**

El Campanario y Ciudad San Cristobal.

**Zona Nueve:**

El Aguacate, Ciudad Satelite I y II, Labor de Castilla I y II.

**Zona Diez:**

La Comunidad Pérez Guisasola, Lonas de San Jacinto y Berlin, Existen aun, varias lotificaciones, que obviamente se convertirán en Colonias Residenciales, cuyo aumento poblacional obligará a la Municipalidad a la instalación de nuevos servicios públicos como ha venido sucediendo.

**2.3 ALTURAS, DISTANCIAS Y VIAS DE COMUNICACION.**

Su territorio es generalmente quebrado, pero se encuentran también algunas planicies cultivables. Este Municipio registra alturas que van desde 1,400 hasta 2,405 metros sobre el nivel del mar. La Cabecera Municipal esta situado a 1,739 metros de altura s.n.m. tiene categoria de Villa, dista 17 kilómetros de la Cabecera Departamental o sea de la Ciudad Capital de la República, sobre via totalmente asfaltada. se sirve también de la carretera



Internacional de Occidente y de la Ruta Nacional 5 del Norte que atraviesa su territorio, ambas vías de intenso tráfico de vehículos motorizados. La Cabecera Municipal cuenta con líneas de autobuses urbanos hasta la capital.

#### 2.4 HIDROGRAFIA, OROGRAFIA, MONTAÑAS Y CERROS DEL MUNICIPIO.

Riegan su territorio los siguientes ríos: "San Lucas" que corre en el límite con Chinautla; "Panzalic" que nace en Mixco y más adelante recibe el nombre de "El Molino"; El Río "Manzanillo" que atraviesa la parte sur de la población y en la parte oriente se une con el río "Mariscal" que corre por el barranco que divide la Comunidad y San Cristobal y cuyas aguas aprovecha la Empresa de este nombre; el río "Zapote" que atraviesa las aldeas Lo de Bran, Sacoj, y El Milagro, sirviendo de límite con el Municipio de San Juan Sacatepéquez. Se encuentran también los manantiales "San Jerónimo" y "Los Manzanillo" que surten de agua potable a la Cabecera Municipal, hacia el Oriente de la población se encuentra una Laguna denominada "El Naranjo".

Por su ubicación en el altiplano central, este Municipio presenta considerables elevaciones cubiertas de vegetación, entre estas las montañas "Quebrada del Coyote", "San Jerónimo", "San Miguel", "El Cucurucho", "El Naranjo" y "Aguacatán", así como los cerros: "El Naranjo" y "Cerro Alux" sobre el cual están las instalaciones de la Planta de Televisión Canal 3.

#### 2.5 POBLACION.

Según el último Censo General de 1981 practicado por el I.N.E. la población total de este Municipio es de CIENTO NOVENTA Y SIETE MIL SETECIENTOS CUARENTA Y UN (197,741) habitantes. Integrado por el 48% de hombres y 52% de mujeres, pero la población estimada también por el I.N.E. para el año de 1990 (que es la actual) asciende a TRECIENTOS CUARENTA Y SEIS MIL CUATROCIENTOS CUARENTA Y CINCO (346,445) habitantes, acusando un aumento de 75% cuyo promedio, por grupos de edades, daría los siguientes porcentajes:

0 a 4 años, 15%, 5 a 9 años 13%, 10 a 14 años 12%, 14 a 19 años 12%, de 20 años y más 48%. Con las siguientes características:

Población Indígena: 12%, Analfabetismo 10%, Población Económicamente activa 32%, Número de viviendas 69,289. Densidad de Población: dos mil seiscientos veinticinco (2,625) habitantes por kilómetro cuadrado. El Núcleo familiar tiene promedio de cinco (5) miembros.

##### Aspectos Sociales:

El Municipio de Mixco es uno de los más poblados de la República, pero la mayoría de sus habitantes es oriunda del lugar. La minoría es de origen Cackchiquel y Pocomán cuyas lenguas aún se hablan en algunos sectores indígenas e incluso visten sus trajes típicos y observan sus costumbres y tradiciones ancestrales.

##### Idiomas y Religiones:

Generalmente se habla sólo el Español. Se profesan varias religiones, pero la Católica es mayoritaria.

### Centros de Enseñanza:

Funcionan escuelas nacionales de instrucción primaria y secundaria como también institutos, colegios y academias particulares.

### Deportes:

Se practican con entusiasmo varios deportes contando para ello con varias canchas deportivas, principalmente foot ball, basket ball, ciclismo y maratón. Mixco ha tenido relevantes figuras como el gran fondista Mateo Flores y el famoso ciclista Jorge Surqué, ambos de perfiles nacionales e internacionales. La cabecera municipal denominada Mixco, tiene categoría de Villa. Está situada a 1,739 metros s.n.m.; dista diecisiete (17) kilómetros de la cabecera departamental o sea la Capital de la República, cuya vía es totalmente asfaltada. Cuenta con servicios diarios de autobuses urbanos hacia la ciudad Capital de Guatemala. Tiene servicios públicos de agua potable, drenajes, energía eléctrica, suministrada por el INDE, telégrafo, teléfono, correos, centros de salud, escuelas nacionales y urbanas de ambos sexos, institutos de estudios básicos, canchas deportivas, parques y áreas de recreación, estación de Bomberos Voluntarios y un Cementerio General.

También funcionan diversos servicios profesionales particulares, hay varias clínicas médicas y odontológicas, bufetes de abogacía, contadurías, Colegios de Primaria y Segunda Enseñanza y Academias de Mecanografía, Taquigrafía y ciencias comerciales. Existen varias organizaciones de carácter social, cultural y deportivo, entre otros el "Comité Folklórico Pocomán" de enconiable actividad cultural.

### Aspectos Comerciales:

El movimiento comercial es activo, tanto en la cabecera municipal como en las demás zonas del área urbana ya mencionadas, pues funcionan importantes establecimientos comerciales y de servicio de toda clase y de diferentes categorías.

### Festividades:

Con gran fervor cívico conmemoran las principales efemérides nacionales y con gran solemnidad se celebran las festividades religiosas, entre las que destacan la fiesta titular en honor a la Virgen de Morenos que se realiza anualmente en el mes de Enero y Fiesta en Honor a Santo Domingo, patrono espiritual de Mixco; así mismo se celebran con gran regocijo popular, las festividades de Navidad y Año Nuevo.

## 2.6 INTEGRACION ECONOMICA.

Tanto por su topografía irregular, como porque sus tierras no son muy fértiles, este municipio no tiene mayor desarrollo agrícola. No obstante mediante el uso de fertilizantes y sistemas técnicos se logra regular producción, principalmente de maíz, frijol, legumbres, hortalizas y frutas de la región. En cuanto a ganadería se atiende en menor escala a la crianza de bovinos y porcinos, sólo para satisfacer el consumo local, en tanto que la avicultura alcanza gran desarrollo pues hay importantes instalaciones avícolas y empresas organizadas, obteniéndose una alta producción tanto de carne como de huevos. Puede decirse que es este uno de los mayores factores económicos del municipio.

Industria:

Son numerosas e importantes las Empresas Industriales que funcionan en la jurisdicción de Mixco, entre ellas, fabricas de zapatos, plásticos, telas, clavos, jabón, licor y otros.

Otro factor económico que le favorece es el elemento laboral pues gran cantidad de sus habitantes trabajan en la Capital, retornando diariamente por su cercanía.

CAPITULO III  
MARCO TEORICO



## CAPITULO No. III

### MARCO TEORICO

#### 3.1. CONTEXTO LEGAL:

La constitución de la República de Guatemala preceptúa la educación como obligatoria, laica y gratuita.

Establece la alfabetización como urgencia nacional y como obligación social contribuir con ella, llamando a participar en su realización a los sectores públicos y privados.

#### Artículo 2°.

Es sujeto del proceso de alfabetización, todo analfabeta que reside en el país en edades de quince y sesenta años, de acuerdo a las prioridades establecidas en el Reglamento de esta Ley.

#### Artículo 3°.

Agentes de alfabetización: son agentes del proceso de alfabetización.

a) Las personas naturales y jurídicas que ofrecen su colaboración y que llenan los requisitos mínimos de alfabetizador que señale el reglamento.

#### Artículo 4°.

Colaboraciones Especiales: las instituciones o entidades gubernamentales o no gubernamentales que específicamente se dediquen a la investigación y promoción de las lenguas culturales indígenas en el país.

#### Artículo 5°.

Parte final: toda la legislación en Guatemala conduce en lo relativo a la alfabetización, en dar a las personas las oportunidades para buscar y encontrar la colaboración en el problema de la alfabetización". (1)

Guatemala ha suscrito todos los acuerdos con las Naciones Unidas y también con UNESCO para ampliar las asistencias sociales, culturales y de desarrollo que se puedan dar en este país y la asistencia económica.

En este sentido, Guatemala está avalada por dichas instituciones internacionales, como afiliada a la organización de Estados Americanos y a las Naciones Unidas.

La legislación interna es coincidente con el espíritu de la Constitución Nacional de Guatemala y la Democracia exige programas amplios de alfabetización, que impliquen la incorporación de todos esos niveles de guatemaltecos marginados de la cultura, al mejoramiento de su calidad humana y de vida, afirmando los derechos humanos en este país tan golpeado por la violencia repressiva y que está de nuevo surgiendo a la vida institucional y democrática.

(1) Reglamento de la ley de alfabetización, acuerdo gubernativo No. 858-87. CENALTEX, 1988. Ministerio de Educación.



ARTICULOS DE LA CONSTITUCION POLITICA DE LA

REPUBLICA DE GUATEMALA

REFERENTES AL DERECHO A LA EDUCACION.

\*CAPITULO UNICO.

Artículo 1° Protección a la Persona:

El Estado de Guatemala se organiza para proteger a la persona y a la familia; su fin supremo es la realización del bien común.

Artículo 2° Deberes del Estado:

Es deber del Estado garantizarle a los habitantes de la República la vida, la libertad, la justicia, la seguridad, la paz y el desarrollo integral de la persona.

SECCION SEGUNDA.

Cultura.

Artículo 57°. Derecho a la Cultura:

Toda persona tiene derecho a participar libremente en la vida cultural y artística de la comunidad, así como beneficiarse del progreso científico y tecnológico de la nación.

SECCION TERCERA.

Comunidades Indígenas.

Artículo 56°. Protección a Grupos Étnicos:

Guatemala está formada por diversos grupos étnicos, entre los que figuran los grupos indígenas de ascendencia maya. El Estado reconoce, respeta y promueve sus formas de vida, costumbres, tradiciones, formas de organización social, el uso del traje indígena en hombres y mujeres, idiomas y dialectos.

SECCION CUARTA.

Educación.

Artículo 71°. Derecho a la Educación:

Se garantiza la libertad de enseñanza y de criterio docente. Es obligación del Estado proporcionar y facilitar educación a sus habitantes, sin discriminación alguna. Se declara de utilidad y necesidad pública la fundación y mantenimiento de centros educativos, culturales y museos.

Artículo 72°. Fines de la Educación:

La educación tiene como fin primordial el desarrollo integral de la persona humana, el conocimiento de la realidad y cultura nacional y universal.

#### Artículo 74\*. Educación Obligatoria:

Los habitantes tienen el derecho y obligación de recibir la educación inicial, preprimaria y básica dentro de los límites de edad que fije la ley. La educación impartida por el Estado es gratuita. El Estado proveerá y promoverá becas y créditos educativos. La educación científica, la tecnológica y la humanística constituyen objetivos que el Estado deberá orientar y ampliar permanentemente.

El estado promoverá la Educación Especial, la diversificada y la extraescolar

#### Artículo 75\*. Alfabetización:

La alfabetización se declara de urgencia nacional y es obligación social contribuir a ella. El Estado debe organizarla y promoverla con todos los recursos necesarios.

#### Artículo 76\*. Sistema Educativo y Enseñanza Bilingüe:

La administración del sistema educativo deberá ser descentralizado y regionalizado.

En las escuelas establecidas en zonas de predominante población indígena, la enseñanza deberá impartirse preferentemente en forma bilingüe".(1)

(1) Constitución Política de la República de Guatemala, Piedra Santa, 1985. Guatemala C.A.

### 3.2 EL ADULTO, CARACTERISTICAS Y CAPACIDADES.

La educación de Adultos se ha visto enriquecida por las diferentes investigaciones que han realizado, no solo para conservar la vida misma que hoy por hoy su duración media en los países avanzados es mayor que lo fue nunca en la historia del mundo.

Por el conocimiento e incorporación de vitaminas y sueros, penicilina y sulfas y otros, el conocimiento de la endocrinología, etc. y el descubrimiento de la edad; cada edad del hombre con intereses, necesidades características, incluso con deberes y derechos propios representan y conceden a cada una de sus etapas y valores de la que dependerá la normalidad o anormalidad de la existencia humana.

A finales del siglo XIX fue descubierta la Infancia, como fase esencial; en los albores de nuestro siglo los estudios sobre la Adolescencia, segunda fase esencial del desarrollo humano, con características que enfocan una problemática difícil desenmarañar, sin embargo se plantea como un reto para la humanidad, la Edad Adulta.

He Aquí una clasificación del desarrollo humano: (1)

#### PRIMERA FASE EVOLUTIVA.

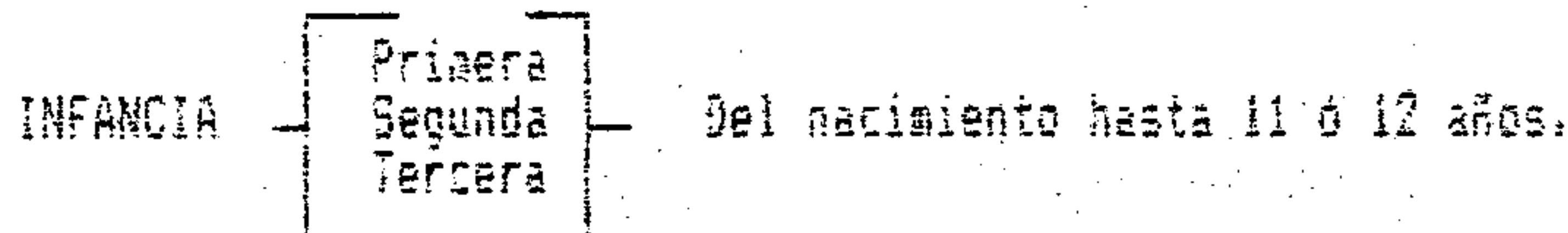

#### LA ADOLESCENCIA.

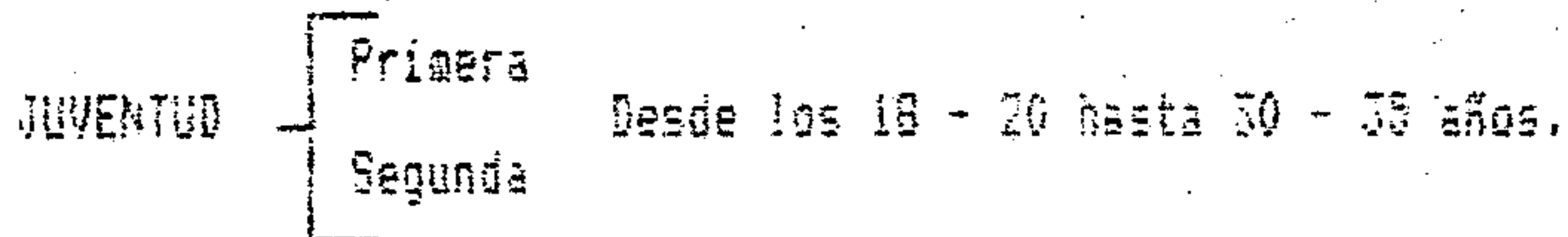
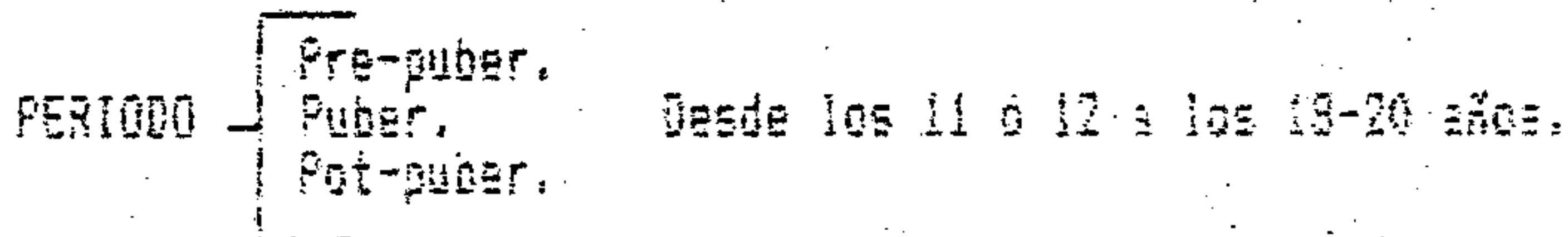

#### SEGUNDA FASE. AFIRMATIVA.

45 y 50 años de Virilidad o Fecundidad (mujer).  
50 y 60 años de Madurez.

#### TERCERA FASE. INVOLUTIVA.

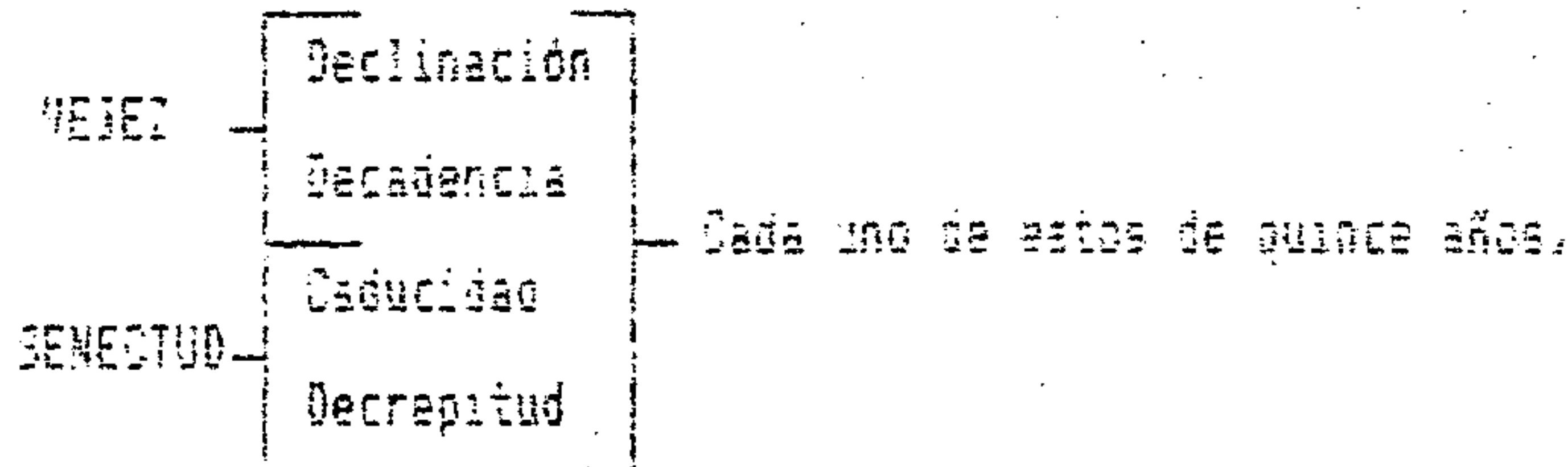

(1) Ballesteros y USANO, Antonio. "Organización de la Escuela Primaria". 11 ed. Editorial Patria S.A. México 1990. pp 458.

## Caracteres Psicológicos y Sociales del Adulto:

Consideremos al adulto en 3 aspectos sustanciales:

Biológicos.  
Psicológicos.  
Sociales.

Biológicamente podemos caracterizar al Adulto del modo siguiente:

1. Tipo humano con estructura estable por haber cesado la crisis del crecimiento
2. Fórmula endocrinológica propia con dominio en sus glándulas que fijan el carácter de su ficha vital.
3. Plena diferenciación sexual.
4. Plenitud de la capacidad de procreación por el desarrollo completo de la función reproductiva.
5. El Sistema Nervioso, tanto centro espinal como vegetativo ha alcanzado su madurez, aunque no cese el desenvolvimiento.

Psicológicamente las características esenciales del Adulto son:

- Plenitud del ejercicio de las actividades de elaboración, lo racional ejerce su función sobre lo motor y sensitivo.
- Se define el temperamento individual.
- Afirmación del carácter, adquiriéndose su esencial acento diferencial.
- La personalidad madura.
- La función de la sexualidad definida se define en las manifestaciones afectivas del erotismo, lo que contribuye a determinar la conducta del individuo.

La caracterización Social del Adulto es la siguiente:

Constitución de la familia, no solo por que se tiene una estabilidad económica y psíquica, sino por haber adquirido el adulto la plenitud de su capacidad reproductora.

Participación del hombre en la cultura en forma creativa.

Ejercicio de la capacidad productiva en sentido económico mediante la incorporación al trabajo (conciencia social), ejercicio de deberes y derechos ciudadanos (conciencia cívica).



### 3.3 EDUCACION DE ADULTOS.

Principiaremos diciendo que importancia tiene el concepto de Educacion en el hecho educativo, cada autor varia con respecto a su finalidad, mecanismos y medios de realizacion.

"Etimológicamente vemos que Educación significa:  
"Conducir hacia un fin, hacia un objetivo que se halla fuera del sujeto"

El gran teórico de la Educación Alemana Jonas Cohn define el Acto educativo como "la influencia consciente sobre el hombre dúctil e inculto con el propósito de formarle".

En general encontramos en estos conceptos que la educación tiene una INTENCIONALIDAD, una INFLUENCIA EXTERNA sobre un sujeto no educado y una condicion de DUCTILIDAD que éste para recibir la acción del que lo educa y una CONDUCCION que la realizan las generaciones adultas sobre las jóvenes(1)

La educación debe ser considerada como una actividad fundamentalmente humana y de carácter social.

Educar e influir sobre el hombre de manera permanente y constante, es el instrumento decisivo del disfrute de los valores culturales y sociales. Por eso no se puede establecer una edad límite para cumplirse la acción y efectos de la Educación.

Para que el Concepto quede enmarcado hay que diferenciar el carácter espontáneo que corresponde a la calle y medio, del carácter sistemático que corresponde a la escuela.

Es la Educación la acción espontánea y sistemática del medio social sobre el hombre a lo largo de su vida específica e individual. Se propone el desarrollo de la personalidad del hombre y su incorporación efectiva y valiosa a la Comunidad racional y humana, constituye con la herencia un factor determinante y en la edad evolutiva, su influencia más decisiva, y tiene como uno de sus agentes la propia autoformación del hombre.

Considerando a la Educación en esta aptitud no hay persona ineducada, ya que en contacto con la sociedad recibe, el lenguaje, hábitos, costumbres, ideas y creencias que son factores determinantes de su personalidad.

Sin embargo mediante la posesión del saber, base de la Educación Sistemática aunque sea elemental se halla en posesión de conocimientos que amplian su panorama vital que daran mayores posibilidades de resolver, su vida y la de los suyos.

El adulto que carece de esas formas educativas organizadas se encuentra desplazado y vive en una especie de servidumbre, aunque económicamente sea superior con una soberbia compensatoria de sus evidentes complejos de inferioridad.

Entre los valores individuales que la Educación Sistemática brinda están:

- Adquisición de contenidos que permite al hombre disfrutar de las relaciones sociales.

(1) Ballesteros y USANO, Antonio. "Organización de la Escuela Primaria". 11 ed. Editorial Patria S.A. México 1990. pp 458.



- Ampliar su círculo.
- Le da posibilidades de participar en la creación de la cultura.
- Desarrollar con amplitud y firmeza su conciencia política y cívica.
- Tener un mayor conocimiento de sus deberes, pero también de sus derechos.
- Adquiere un sentido más de la injusticia, de los atropellos de las agresiones y transgresiones de todas clases por parte de los que tienen en sus manos el poder.
- Se agudiza y lucha la conciencia de clase, que en otra condición (sin educación) es puramente instintiva y formal.

Es por eso que la educación es una característica del ser humano, no importa su edad, ya que todos los seres humanos somos capaces de aprender; quizás en la edad adulta ya en forma diferente o más lenta y existente mayor esfuerzo.

En cuanto a la adquisición de la lectura y escritura se ha comprobado que los humanos son capaces de fijar, retener y reproducir y valerse de los conocimientos recientemente adquiridos con mayor profundidad, justamente por tener desarrolladas las áreas cerebrales de asociación y por disponer de la razón y de las capacidades de elaboración en fases más avanzadas que los jóvenes.

Además la conciencia del valor social que ha tomado, la enseñanza; también la experiencia le ha enseñado al adulto que el saber es un valor que enriquece el hombre y le da seguridad y poder.

En consecuencia aunque el adulto le faltan capacidades con frecuencia le suple con el afán de poseer algún beneficio de índole económico y social.

Se afirma entonces que la educación del Adulto es posible, que significa una obra de justicia social.

No podemos negar que existen limitaciones, que las grandes masas que han estado alejadas de la cultura y de todo tipo de Educación organizada es por que su problema básico y esencial consiste en resolver su propia existencia y la de los suyos. Antes de estudiar, antes de saber el hombre tiene que alimentarse y para ello tiene que trabajar.

Generalmente los trabajos que realizan los obreros y campesinos carentes de educación, consumen todas sus energías día a día y su preocupación por siquiera satisfacer sus necesidades básicas los aniquila.

En el mismo plano económico hay que enumerar las que establecen los regímenes basados en la explotación y dominio del hombre. Por eso es que a medida que las clases dominantes estén en el poder, que significa el Gobierno, en esa medida se van alejando de las masas populares y productivas las posibilidades de recibir educación.

Historicamente hablando se puede observar en los países en donde hubo mayor esclavitud y servidumbre, el analfabetismo se extiende como una plaga sumiendo en la más cruel ignorancia a las inmensa mayoría de los pueblos.

Otras de las limitaciones que no tienen que ver nada con las causas

económicas ni sociales, sino razones individuales son: La herencia, las condiciones orgánicas, el desarrollo de la inteligencia, etc. que en realidad depende de las condiciones económicas y del medio en que se han desarrollado.

Podría creerse que el problema de la Educación de Adultos es de carácter contingente y temporal, cosa que es un gran error, ya que al contrario, tendrá cada vez la Educación en los Adultos será indispensable como medio de progreso social y de desarrollo de la personalidad humana, he aquí algunas razones:

1. A medida que la técnica avanza habrá que dotar al hombre de una cultura más universal.
2. Habrá necesidad de una constante rectificación y actualización.
3. La propia naturaleza del hombre exige una progresiva ampliación del panorama de su cultura.
4. La mecanización, la velocidad y la exactitud necesitan un perfeccionamiento constantemente, para dominar los avances que se producen.

### 3.3.1 EDUCACION DE LA FAMILIA.

La familia es una organización tradicional, que hoy sufre grave crisis y no hace falta consultar con los moralistas y sociólogos, la simple observación.

Los lazos entre conyuges se han aflojado lo mismo que entre estos y cada uno de los hijos y se llega algunas veces hasta la violencia.

He aquí algunas causas de la crisis familiar:

- Cada régimen, época y cultura crea su institución familiar de acuerdo con el criterio dominante acerca del hombre, del mundo y de la vida.
- La familia productora ha desaparecido.
- La carestía, la escasez de productos, la baja remuneración hace que cada miembro de la familia combata la miseria incorporándose a la producción.
- La liberación económica de la mujer incorporándose al trabajo.
- La ruptura del derecho de los padres sobre los hijos, se rompe con el establecimiento y conocimiento, con el principio que se funda en el respeto a la personalidad humana.

No es posible desconocer que una de las causas que ocasionan dolor, angustia e insatisfacción al hombre moderno es el fracaso en su vida familiar.

La incapacidad y la falta de preparación en los padres, que incide en un trato indebido, provocan grandes trastornos, tanto orgánicos como psíquicos.

La sexualidad que constituye uno de los aspectos vitales del hombre, esta en cuanto a educación se refiere en un punible abandono por considerarlo misterio, pecado y por hoy vicio.



La educación de la familia constituye una prominente necesidad social ya que su efecto trasciende, aunque no podamos pensar que a estos problemas tan profundos, pero podemos argumentar que la acción educativa puede hacer menos angustiosas las consecuencias de esa crisis, e incluso preparar a los jóvenes para una vida familiar más sana.

Los problemas de la vida familiar pueden ser clasificados en dos grupos:

- a) Los problemas anteriores al matrimonio.
- b) Los que se plantean como consecuencia del hogar.

La educación debería preocuparse fundamentalmente de preparar a los conyuges para que conozcan cual es la problemática común:

- Entre los problemas figura el de la edad. Matrimonio entre jóvenes y viejos tanto unos como otros no son aptos para la procreación y educación de sus hijos; en conclusión "la edad propicia para el matrimonio es la comprendida en la Fase Afirmativa".(1)
- La preparación de los conyuges para la vida familiar que debiera estar enfocada en la preparación:
  - 1) Sexual, que va enfocada a la convivencia y mutuo respeto sin hacer de la sexualidad misterio y mucho menos pecado.
  - 2) La elección de la conyuge, que como norma universal debe de tener la mutua atracción y el Amor.
- b) Problemas posteriores al matrimonio:

Son los que se refieren a la natalidad, crianza y educación de los hijos, y vale la pena orientar a la pareja acerca de la planificación familiar para que tengan los hijos que puedan mantener.

### 3.3.2 EDUCACION PARA EL TRABAJO.

La productividad es una característica del hombre. Es indudable que la adecuada adaptación del hombre al trabajo, la preparación especializada, el uso de las técnicas más avanzadas en la producción despiertan el interés del obrero, sobre todo que a mayor especialización mayor salario, mejora también sus condiciones de vida.

La producción socializada abarata el producto; se produce más con menos esfuerzo, en menos tiempo y mejora las condiciones de vida.

Por este mismo fenómeno si no lleva más que el interés de enriquecimiento de unos pocos, los dueños de los medios de producción este mismo proceso provoca miseria por el fenómeno de la superproducción que provoca crisis, paros, cierre de fabricas, etc. este fenómeno hace que el trabajador necesite ser readaptado para que pueda encontrar otro trabajo.

(1) Ballesteros y USANO, Antonio. "Organización de la Escuela Primaria". II ed. Editorial Patria S.A. México 1990. pp 458.

La educación del adulto debe preocuparse por proveer los medios, servicios e instituciones para "poner al día" a los trabajadores para que vayan a la par del progreso de la técnica y la ciencia.

### 3.3.3 EDUCACION PARA LA COMUNIDAD.

El hombre es el producto, el más alto de la vida social, la comunidad constituye el medio natural en que se desarrolla su personalidad y vice-versa.

El individuo sólo se hace persona cuando recibe, recoge y representa los intereses y necesidades de la comunidad, y se esfuerza para satisfacerlos.

En la infancia no podemos exigirles que sean sociables, ya que es parte de la etapa que viven esa conducta. Es hasta en la Adolescencia cuando se inician y desarrollan los intereses de carácter social, pero es en la edad adulta cuando se le ha desarrollado una conciencia social, sino que participa activa y directamente en la comunidad a la que pertenece.

El medio en el que el ser humano se desarrolla a de condicionar sus propias decisiones, es por ello que la educación dirigida a las masas populares debe de ser adaptada a los sujetos a la que va dirigida, dependiendo no sólo de la localidad donde viven y si es una comunidad accesible o inaccesible.

La educación para la Comunidad quiere preparar al hombre para su participación en la vida ciudadana; ya que muchos hombres no pueden, ni siquiera ejercer sus derechos, que viven en regímenes totalitarios o bien por que al ignorarlos no los pueden reclamar.

La incorporación del adulto a la cultura, tiene dos propósitos: uno poner fin a la injusticia, que los ha privado de la cultura y que ellos mismos puedan participar en la creación del progreso de la Humanidad.

La tarea más inmediata en la Educación de Adultos es ponerle fin al problema agudo del Analfabetismo, si este no se elimina dentro del seno social, lo demás de la Educación de Adultos permanece sin soluciones.



### 3.4 ANALFABETISMO.

El analfabetismo es como un cáncer dentro del cuerpo social y a pesar de los grandes esfuerzos que se hacen en vez de disminuir, aumenta como demostrando que los recursos que se emplean no son suficientes o que no se ataca el mal en una forma apropiada.

Las causas del Analfabetismo para el mundo son universales. Por ejemplo: se produce más analfabetismo en regimenes dictatoriales donde las masas ignorantes son explotadas brutalmente. En los países donde existe una fuerte población aborígen negra, que constituyen una segregación dentro del país, existe el analfabetismo que a su vez empobrece a esos grandes sectores de la población.

Causas del Analfabetismo comunes a todos los países y particularmente a Hispanoamérica:

1. Casi 300 años de Dominación Colonial (de 1492-1821) donde no se les incorporó al Castellano y mucho menos a la cultura que los españoles traían.
2. Periodos de Independencia que solo cambiaron de personas y no de sistema. Las masas aborígenes siguieron al margen, solo formando una parte muy importante del sistema de producción. "la mano de obra".
3. Las comunidades aborígen distantes y de difícil acceso y poca comunicación.
4. La gran población con poca atención gubernamental; con una situación económica de extrema pobreza.
5. Diversidad lingüística en los grupos aborígenes que dificulta encontrar personal idóneo.
6. Deserción escolar, aludiendo particularmente carácter económico.
7. Desconocimiento del sujeto a quien va dirigido el proceso de alfabetización.
8. Aumento anual del Analfabetismo.

Entre los efectos que se deducen de las causas anteriores están:

- Retrasa el progreso del país.
- El campesino analfabeta dificulta la producción rural, manteniendo técnicas retrasadas de cultivo.
- Graves problemas de Salud.
- Persistencia de forma de vida primitivas.
- La ignorancia permite las formas tradicionales de explotación, horarios de trabajo, jornales, etc.
- Grandes masas privadas de los bienes culturales: arte, literatura, etc.

Se observa entonces que el analfabetismo debe ser tratado no solo como elemento aislado sino como un problema generalizado ya que el haber sumido a las grandes masas a ese atraso proocia a los pueblos a la condena de un subdesarrollo que afecta a toda la población.

PROGRAMA DE ALFABETIZACIÓN DE GUATEMALA  
28 de febrero de 1961  
Control



Las escuelas de Adultos deben pues ser consideradas de gran importancia ya que tendrán a su cargo la incorporación del adulto a la cultura.

Las instituciones que se dedican a Educación de Adultos pueden ser de diversas categorías, entre las cuales están:

- De cultura general, Básica o Fundamental, aquí es donde podemos ubicar el proceso de alfabetización.
- De carácter Medio o Secundario, para ampliar la cultura primaria.
- De extensión Universitaria, llevar al mundo del trabajador a las fabricas, en fin a todos los centros productivos, el Saber.
- De Enseñanza Superior, tiene como fin la transmisión del Saber y Formación de profesionales especializados (creación de ciencia).
- De Enseñanza Profesional y Técnica, para adquirir y mejorar su capacitación.
- Institución de Servicios:
  - a. Sanitarios e higiénicos.
  - b. Político, Sindicales y cívicos.

Los técnicos y recursos que estas instituciones emplean son innumerables, sin embargo podemos mencionar:

- Lecturas atractivas, la adición de libros populares, revistas, conferencias, cine, radio, televisión, museos y exposiciones, etc.
- Los métodos: se pueden utilizar la discusión de temas diversos, lecturas comentadas, la conversación, la platica particularmente; se debe utilizar material de enseñanza.

### 3.5 EL ANALFABETISMO EN GUATEMALA

Es parte de la problemática general de la Educación, que no ha sido tratada en forma científica y atacando en mal de raíz, sino simplemente surgen campañas y esfuerzos, como un parche dentro de un sistema caduco. Este análisis debe hacerse desde el punto de vista económico, social, cultural y demográfico del país, para establecer políticas y estrategias globales y sectoriales para que la cobertura del sistema educativo mejore.

Estudios realizados por SEGEPLAN demostraron que el problema que afecta al proceso de Educación es la extrema pobreza en que vive la mayoría de la población, sobre todo del área rural, ya que el 33 % de los niños nacidos viven en condiciones de pobreza y el 43 % en extrema pobreza.

Estos niños no solo tienen una nutrición inadecuada, limitadas aspiraciones y limitaciones en su acceso a la escuela ya sea por que su localidad es pequeña y carece de los más elementales servicios (escuela) o si tienen que dedicarse a la producción para satisfacer sus propias necesidades y las de su familia, como parte integrante de la misma.

El sistema educativo guatemalteco se ve afectado por la repitencia, deserción, ausentismo, abstención y sobreadad, fenómenos que elevan el costo de la educación, esto se debe a la centralización de la administración y planificación, contenidos programáticos uniformes en todo el país, difusión deficiente de las guías curriculares, deficiente supervisión y evaluación. A estas dificultades se suma la asignación del presupuesto del Ministerio de Educación que corresponde al 23.3% del Presupuesto general y de este monto el 97% se utiliza para funcionamiento y solamente el 3% es para gastos de inversión.

Con respecto al problema de la Alfabetización desde hace casi 40 años que este problema ha sido atisvado y se han planteado innumerables estrategias para acabar con este terrible mal, dentro de nuestro país, sin embargo estos no han sido los suficientemente apropiadas para acabar con tan grande mal.

En los últimos años se han hecho esfuerzos que aunados con la emisión de la Ley de Alfabetización, con su respectivo reglamento con el fin de plantear nuevos esquemas que rompan con lo tradicional e incorpore a la población, generalmente indígena que se han visto marginados de los beneficios sociales, particularmente de la Educación.

El Analfabetismo en la población guatemalteca de 15 y más años de edad alcanza ya al 92% del total y equivale a 2.5 millones de habitantes.

El 23% del total de alfabetizados corresponde al área urbana y el 77% en la área rural.

De total el 43% corresponde al sexo masculino y el 57% al sexo femenino

De los analfabetos ubicados en el área rural el 71% corresponden a la población indígena, ubicada en 7 departamentos así: Quiché, Alta Verapaz, Huehuetenango, San Marcos, Totonicapán, Baja Verapaz, Sololá.

Se observa que en estos departamentos corresponde casualmente a los grupos étnicos.

Dentro del Plan Nacional de Acción 1985-1989, se contempla la erradi-



cación del analfabetismo para finales del siglo y ampliar la educación para los adultos. Para ello se pretende:

- a) Fortalecer las acciones que les permitan a los adultos terminar la Escuela Primaria.
- b) Coordinar las acciones tanto estatales como privadas para programas de alfabetización.

Este tipo de acciones se implementaron de la manera siguiente:

1. Incrementar el presupuesto.
2. Apoyo de todas las instituciones educativas, como Educación Extraescolar, mediante diferentes programas.
3. Difusión de programas radiales en Quiché, Mam y Español.
4. Impresión de hojas de lectura, periodicos y fotonovelas.
5. Capacitación de las mujeres.
6. Campañas a nivel nacional.

La creación del Comité Nacional de Alfabetización (CONALFA) con representantes públicos y privados, ha innovado el panorama de la alfabetización en Guatemala, introduce un programa de aprendizaje de la lectura, escritura y cálculos aritméticos, como un medio y no como un fin.

La constitución del programa es de dos etapas: los primeros 6 meses de desarrollo de habilidades y conocimientos, en respuesta a las necesidades del individuo; y la segunda de reafirmación o post alfabetización.

En 1978 se emite la Ley de Alfabetización, durante el gobierno del general Kjell Eugenio Laugerud García, dicha ley constaba de 14 Artículos; en los cuales se desarrollan una serie de lineamientos que la población alfabetizada tiene que alcanzar, con el fin de acatar los programas elaborados por el Ministerio de Educación para el exterminio del Analfabetismo.

Se crea el Movimiento Guatemalteco de Alfabetización (MUGAL) integrado por instituciones que ejecutan proyectos de alfabetización.

En esta oportunidad el Ministerio de Educación reglamenta la obligatoriedad por los estudiantes del último grado del ciclo diversificado de la carrera de Magisterio que la Práctica Docente Artículo No. 9 del Decreto Legislativo 9-78 de fecha 18 de abril de 1978 y el Artículo 38 del Reglamento de dicha Ley, sea un laboratorio vivencial y que la aprobación de dicho curso era en función de las acciones de alfabetización que ejecutara el alumno practicante.

Otro de los intentos por lograr que la alfabetización y la cultura lleve a toda la población fue la de los Misioneros Ambulantes de Cultura inicial. Estos funcionaron durante el gobierno del Dr. Arévalo cuyo objetivo era llevar un mínimo de cultura a los más apartados lugares del país. Subraya también que entre sus fines primordiales es iniciar a los campesinos en el conocimiento de sus deberes y derechos para el desarrollo y el ejercicio de sus libertades ciudadanas. Las misiones se dedicaban a un solo municipio en un tiempo asignado específicamente.

### 3.6 LA UNESCO Y LA EDUCACION DE ADULTOS.

La organización de las Naciones Unidas para la Educación la Ciencia y la Cultura ha convertido a la "educación de adultos" en una de las tareas más importantes y ha realizado un sin número de conferencias para tratar fines, medios, métodos, etc. para la popularización de la cultura y de la educación.

Desde su creación el 4 de febrero de 1947, la UNESCO, se ha interesado sobrecmanera en la Educación de Adultos, de hecho una de sus más anheladas metas es la de la erradicación del analfabetismo, es por ello que el presente año (1990), se ha declarado "Año Internacional de la Alfabetización".

Los objetivos del Año Internacional de la Alfabetización, aprobados por la Conferencia General de UNESCO son los que a continuación se enuncian y que corresponden al año 1990:

1. La alfabetización y la enseñanza básica para los adultos y jóvenes no escolarizados.
2. La universalización de la escuela primaria para extirpar el analfabetismo de raíz.

Se estima que existen 963 millones de adultos analfabetas, así como 123 millones de niños en los países en desarrollo entre los 5 y 11 años que no están inscritos en las escuelas y corren el riesgo de convertirse en adultos analfabetas del siglo XXI.

Entre los propósitos del año Internacional de la Alfabetización, es cambiar las prioridades sociales y gubernamentales para dar más énfasis, importancia y recursos a la educación y promover un espíritu de solidaridad y cooperación entre las naciones en la lucha por crear un mundo alfabetizado.

La lucha por la alfabetización está ligada a la búsqueda de la justicia, del desarrollo y la oportunidad, ya que el desarrollo colectivo depende de la educación de cada ser humano.

La UNESCO presta especial atención al derecho a la educación de los sectores más desfavorecidos de la población, a saber:

- Las mujeres y muchachos que representan la mitad de la humanidad.
- Los jóvenes de las zonas rurales y regiones aisladas.
- Niños y jóvenes impedidos.
- En general grupos desfavorecidos.

La renovación del Sistema Educativo con miras al Siglo XXI constituye otra de sus prioridades.

La UNESCO orienta sus esfuerzos hacia los siguientes aspectos:

- a) La dimensión humanitaria, cultural e internacional de la educación y el mejoramiento de la calidad de la vida en relación con el medio ambiente y la salud.



- b) El dominio de la CC y la tecnología. Fomento de la enseñanza técnica y profesional y la adquisición de una experiencia de trabajo como parte de la enseñanza general.
- c) La calidad de la enseñanza superior.

La UNESCO concede especial atención e importancia a la capacitación del personal de educación en todos sus niveles y al desarrollo de nuevos métodos y formas de educación que utilice al conjunto de tecnología disponible en la sociedad.

A continuación presentamos un cuadro estadístico sobre la alfabetización

TABLA 1. Adultos analfabetos (edad 15 años y más) y porcentajes de analfabetismo. Años: 1990, 2000 - Ambos sexos				
	Adultos analfabetos (15+) en millones		Porcentaje de analfabetas %	
	1990	2000	1990	2000
Total mundial	962,6	942,0	26,9	22,0
Países en desarrollo	920,6	918,5	35,1	28,1
Africa al Sur del Sahara	188,8	146,8	32,7	40,3
Países Arabes	61,1	65,8	48,7	38,1
América Latina y el Caribe	43,5	40,9	15,2	11,3
Asia Oriental	281,0	233,7	24,0	17,0
Asia del Sur	397,3	437,0	53,8	48,9
Países desarrollados	42,0	23,5	4,4	2,3

### 3.7 COMITE NACIONAL DE ALFABETIZACION.

El comité nacional de alfabetización cuyas siglas son CONALFA, fue instituido legalmente a través del Decreto No. 43-86, Ley de Alfabetización, asumiendo sus primeras acciones sistemáticas de conformidad con el contenido del Acuerdo Gubernativo No. 696-87, Reglamento de la Ley de Alfabetización.

La ley de alfabetización, en el Artículo No. 1 hace ver su contenido en primer término que "por alfabetización se entenderá la fase inicial del proceso sistemático de la educación básica integral, la cual implica el desarrollo de habilidades y conocimientos en respuesta a las necesidades socioculturales y económicas-productivas de la población" (p.14)

La ley destaca los criterios de orientación del nuevo proceso que son los siguientes:

1. Establecimiento de metas anuales de atención.
2. Realización de Post-alfabetización.
3. Reconocimiento de pluralismo político.
4. Uso de lenguas indígenas en la alfabetización.
5. Ejecución del proceso a través de entidades locales con personería jurídica.
6. Coordinación interministerial.

La Ley de Alfabetización está dividida así:

Artículo del No. 6 al No. 13:

Estructura Administrativa y Funciones de CONALFA, del Consejo Directivo, La Entidad Ejecutora, regional y local.

Artículo del No. 14 al No. 20:

Obligaciones de los Ministros de Finanzas Públicas, Educación; personas o instituciones públicas y privadas, colaboraciones especiales, Régimen financiero, Auditoría y fiscalía; El reglamento y vigencia de la Ley de Alfabetización.

Al final agrega 8 disposiciones transitorias. El reglamento constituye un instrumento que norma y sanciona lo no previsto en la ley, ampliando y especificando en un total de 53 artículos.

El proceso de alfabetización se representa en varios niveles que norma la Ley de Alfabetización y el Reglamento, que corresponde a toda la estructura administrativa hasta la ejecución y seguimiento del proceso de alfabetización.

La estructura administrativa comprende lo siguiente:

- CONALFA como organismo superior.
- El Consejo Directivo de CONALFA como coordinador de las actividades.
- Entidad ejecutora de CONALFA.

- Entidades regionales y locales de CONALFA.

Integran el Comité Nacional de Alfabetización:

Sector Público:

Ministerio de Educación, quien lo preside.

Ministerio de Cultura y Deportes.

Ministerio de Trabajo y Previsión Social.

Ministerio de Salud Pública y Asistencia Social.

Ministerio de Agricultura, Ganadería y Alimentación.

Ministerio de Gobernación.

Rector de la USAC.

Un representante del Consejo de Desarrollo Urbano y Rural.

Sector Privado:

Uno de los Rectores de las Universidades Privadas.

Representante de los Presidentes de los Colegios Profesionales.

Representante de la Junta Directiva de la Asociación de Medios Publicitarios.

Representante del CACIF.

Representante de la Asociación de Periodistas de Guatemala.

Centrales Sindicales y Movimientos Cooperativos.

### 3.7.1 Actividades Educativas.

El Comité Nac. de Alfabetización es una institución creada con el fin de hacer en forma más dinámica y particular la alfabetización del país, ya que se necesitaba una metodología apegada a la necesidad de nuestras comunidades urbanas como rurales.

CONALFA ha adquirido el compromiso de reducir el analfabetismo a los más bajos niveles, es decir, reducir la injusticia social y marginación a que se ha sometido a nuestra población, por ello se basa en los siguientes principios:

- a) El hombre es la razón de ser de la sociedad y necesita desarrollarse.
- b) La alfabetización no es un fin, es un medio.
- c) La alfabetización es un instrumento de desarrollo.

Para el efecto y realización de los principios anteriores utiliza los criterios metodológicos siguientes:



- Nueva conceptualización: El proceso debe romper los criterios tradicionales.
- Respuesta a la realidad guatemalteca por ser estructura multicultural.
- Responsabilidad compartida participando diferentes sectores.
- Obligación del Ministerio de Educación.
- Configuración de una estructura específica de acuerdo al artículo No. 75 de la Constitución Política de la República.
- Régimen Financiero.

La secretaria Ejecutiva de CONALFA inició las primeras acciones en 1988 con el objeto de reducir el analfabetismo del país de un 52% en un 6%, equivalente a 178,068 personas alfabetizadas por medio de un proceso de formación permanente y participativa; para el efecto se contrataron 5,600 animadores de alfabetización.

Didácticamente, el nuevo proceso de alfabetización se está aplicando en dos fases:

1. La Alfabetización que dura 8 meses.
2. Post-alfabetización que dura 4 meses.

Ambas fases tienen por objeto primordial, proveer al analfabeto el acceso a la cultura para que él participe activamente en el mejoramiento de su calidad de vida y la de su comunidad.

El proceso de alfabetización, promueve el uso de una metodología basada en la investigación participativa que constituye la base del programa. Con esta metodología, las personas de una comunidad son consultadas para saber qué problemas y necesidades tienen y cómo creen que se pueden solucionar.

La Investigación Participativa se realiza en tres etapas:

1. La Preparación:

Esta etapa tiene como fin, preparar a la comunidad para que participe desde el principio en el desarrollo de las actividades de alfabetización. Se inicia con la selección de los animadores. El animador platica con el alcalde auxiliar, comisionado militar, promotores institucionales, representantes de organizaciones comunales.

2. Realización:

Permite conocer las necesidades educativas básicas de la comunidad mediante la participación de los vecinos. El animador realiza visitas domiciliarias para platicar de las necesidades de su diario vivir e intereses de aprendizaje de las personas

El animador recoge información de:

- Cantidad de población por edad y sexo.
- Población analfabeta y alfabetada.



- Problemas de salud, agricultura, etc.
- Costumbres y tradiciones.
- Historia de la comunidad.

### 3. Programación:

Las personas de la comunidad hacen su programación de actividades educativas. Hacen reuniones por grupos de edad y sexo, separadamente para revisar listas de intereses y nec. generales, luego elaboran tablas de temas y subtemas calendarizándoles. La programación comunal sirve para elaborar la programación curricular. Esta programación o mejor dicho los temas serán desarrollados en la post-alfabetización.

Después de la investigación participativa y en base a ella se realiza el proceso de alfabetización que con lleva los siguientes pasos:

#### 1. Implementación:

Preparar todo lo que se necesita para trabajar con el grupo o grupos de participantes. (planifica, organiza y coordina su trabajo, el animador).

#### 2. Proceso de enseñanza-aprendizaje:

##### 1a. Etapa:

"Lectura de la Imagen". Se identifica la imagen mediante la observación del dibujo y la relación que tiene con el tema.

##### 2a. Etapa:

"Ubicación de la imagen en su medio". Los participantes relacionan el tema con la realidad de la comunidad mediante reflexión, análisis y discusión del grupo.

##### 3a. Etapa:

"Lectura y escritura de la imagen". El grupo de participantes aprender a leer y a escribir. Forman palabras, frases y oraciones con los sílabas aprendidas.

##### 4a. Etapa:

"Creatividad". Después de haber aprendido a leer y a escribir las frases claves del tema, el grupo trata de encontrar soluciones a problemas individuales de la unidad.

Todos los pasos anteriores corresponden a la fase de alfabetización que tiene una duración de ocho meses.

La post-alfabetización cuenta con los siguientes pasos:

1. Implementación: Etapa en la que se planifica, organiza y coordina.
2. Calendarización de los temas: Implica cuando serán tratados los temas de interés. Fecha específica. Tiene dos etapas:
  - a) Estudio del tema.
  - b) Guía de trabajo.

3. Discusión de las respuestas.
4. Revisión del trabajo.
5. Aclaración de dudas.
6. Aplicación del conocimiento.
7. Elaboración de resumen.
8. Actividades de beneficio familiar o comunal.

PROPIEDAD DE LA UNIVERSIDAD DE SAN CARLOS DE GUATEMALA  
Biblioteca Central

### 3.8 FINANCIAMIENTO DE LA ALFABETIZACION:

Con la emisión de la Ley de Alfabetización y creación de CONALFA el financiamiento ha adquirido un carácter sectorial y multisectorial.

#### Programa Presupuestario.

1. El Departamento de alfabetización de la Dirección de alfabetización y educación de Adultos del Ministerio de Educación Q.626,746.00, presenta un crecimiento de equivalente al 26.4% provenientes del presupuesto del Ministerio de Educación. Se ha podido comprobar que el 100% de los fondos del programa se destinan a gastos de funcionamiento.
2. A la Secretaría Ejecutiva de CONALFA le fueron asignados Q.24,763,213.00. Estos renglones del presupuesto provienen de los Ingresos Ordinarios del Estado en virtud de la asignación por Ley correspondiente al 1%, adicionalmente no menos del 1% del presupuesto general de gastos del Ministerio de Educación. Del monto anterior solamente se ejecutó el 50% debido a la falta de fondos disponibles en el Ministerio de Finanzas Públicas, lo cual impidió contratar al total de animadores y hacer compras de emergencia.

Al establecer la relación entre el presupuesto asignado y el número de alfabetizados resulta que el Ministerio de Educación a través del Depto. de Alfabetización y Educación de Adultos (ADAE) es de Q.1,682.00, por alfabetizado; el costo por alfabetizado en el COMITE NACIONAL DE ALFABETIZACION - CONALFA, es de Q.83.24 en la actualidad.

### 3.9 ESTRATEGIAS.

Reconociendo que el analfabetismo en Guatemala constituye un problema social y de acciones prácticas para rebajar el índice y lograr que los analfabetas ingresen al sistema educativo, se proveerá las siguientes estrategias que se utilizarán:

1. Se flexibilice la utilización de los recursos principalmente financieros, con el fin de poder contratar el personal necesario, producir el material que implica el proceso, llevar a cabo los eventos que implica la capacitación necesaria a nivel central, regional y local; desarrollar evaluaciones y seguimiento para controlar la ejecución del plan.
2. Se fortalezca la acción participativa a través de las autoridades de CONALFA para que tanto instituciones privadas como públicas lleven a cabo programas de alfabetización.
3. Se promueva a la alfabetización como un instrumento de promoción social y económico, vinculado al proceso de capacitación laboral.
4. Se continúe utilizando la metodología de investigación participativa en las comunidades y grupos, para que la alfabetización sea congruente con los intereses y necesidades específicas de la población.
5. Se promueva la consideración de la alfabetización dentro del marco de la educación permanente, para que completen el proceso de las post-alfabetización.



CAPITULO IV  
MARCO METODOLÓGICO

## CAPITULO No. IV

### MARCO METODOLOGICO

#### 4.1 OBJETIVOS.

##### 4.1.1 Generales.

Establecer la funcionalidad de los programas de Alfabetización que se están desarrollando.

##### 4.1.2 Especificos.

- Determinar si los participantes han obtenido algún tipo de beneficio con el aprendizaje de la lecto-escritura.
- Comprobar si las estrategias utilizadas son las apropiadas para las comunidades rurales.

#### 4.2 HIPOTESIS.

- El conocimiento de la lecto-escritura en la población de Mixco ha generado algún tipo de desarrollo, sobre todo en el área socio-económica.
- La incorporación de la cultura a través de la lecto-escritura ha hecho del grupo alfabetizado una organización productiva que ha brindado mejores condiciones de vida.
- Los centros de alfabetización son muy escasos y su proyección es de poca relevancia dentro de la comunidad del Municipio de Mixco.

#### 4.3 VARIABLES.

##### 4.3.1 Independientes.

- La metodología empleada en el proceso de alfabetización en la población de Mixco.
- El sexo factor determinante para la asistencia a los centros de alfabetización.
- El acceso y número de centros de alfabetización que existen en el Municipio de Mixco.

##### 4.3.2 Dependiente.

- Desarrollo económico alcanzado.
- El mejoramiento en las condiciones de vida se da por igual tanto en hombres como en mujeres que se incorporan a la cultura a través de la alfabetización.

#### 4.4 POBLACION Y MUESTRA.

La población corresponde a todos los pobladores del municipio de Mixco al-

alfabetizados en el año 1990.

La muestra será seleccionada al azar constituida por el 20% de los alfabetizados en el Municipio de Mixco.

#### 4.5 INSTRUMENTOS.

Para la presente investigación se utilizará una encuesta tanto para los alfabetizados como para los docentes.

#### 4.6 PROCEDIMIENTO.

Para el desarrollo de esta investigación se realizará en forma bibliográfica sobre la fundamentación teórica de la misma.

Se elaborarán encuestas para los docentes y los alfabetizados para comprobar los beneficios obtenidos.

Previo a las entrevistas se habrá pasado una encuesta piloto.

CAPITULO V  
PRESENTACION Y ANALISIS  
DE LOS RESULTADOS

PROFESORADO DE LA UNIVERSIDAD DE GUATEMALA  
Biblioteca Central



## PRESENTACION Y ANALISIS DE LOS RESULTADOS

La presentación de los resultados obtenidos en la presente investigación se hace en este capítulo en forma clara y sencilla lo mismo que el análisis de los mismos.

Los datos obtenidos fueron suministrados por los participantes del programa de alfabetización por parte del Comité Nacional de Alfabetización funciona en el municipio de Mixco.

Los docentes (que el programa de CONALFA, dá el nombre de Animadores) en el municipio de Mixco hubieron de ser recortados ya que presupuestariamente no se les podía sostener más teniendo un total de 17 y quedando para el período en que se hizo esta encuesta un total de 13 animadores para los aldeas siguientes:

1. Lo de Fuentes.
2. Sta. Rosita.
3. Sacoj Grande.
4. La Comunidad.
5. Lo de Bram II.
6. Mixco Cabecera.
7. Bella Vista.
8. Satelite.
9. Tierra Blanca.
10. Sacoj Chiquito.

Los animadores según el programa, son personas que tienen un mínimo de escolaridad de 3er. grado del ciclo básico, que se identifique con la comunidad y que sea aceptado por la misma.

Hubo una inscripción de 407 participantes, sin embargo terminaron el proceso 322 personas.

A continuación se presentan cada una de las preguntas con su respectivo análisis de las encuestas realizadas a los participantes, primeramente hasta el cuadro No. 32. Del cuadro No. 33 al cuadro No. 74 corresponde a las preguntas elaboradas en la entrevista realizada a los Docentes o animadores.

Ambas entrevistas fueron previamente contestadas por un pequeño grupo, es decir una prueba piloto con el fin de verificar si el lenguaje utilizado en cada una de las preguntas era el apropiado para que fuera comprensible a los nuevos alfabetas.

CUADRO No. 1

PREGUNTA No. 1: LUGAR DE NACIMIENTO?								
TOTAL							% TOTAL	
85	a	%	b	%	c	%		
	22	25.88	30	35.28	33	38	100	

INTERPRETACION:

El 38% no quiso contestar la pregunta, se abstuvo y unicamente el 25.88% pertenecen al municipio de Mixco.

a) MIXCO      b) OTROS DEPARTAMENTOS      c) ABSTENCIONES

GRAFICA No. 1

Correspondiente a la pregunta No. 1 que dice:

LUGAR DE NACIMIENTO?

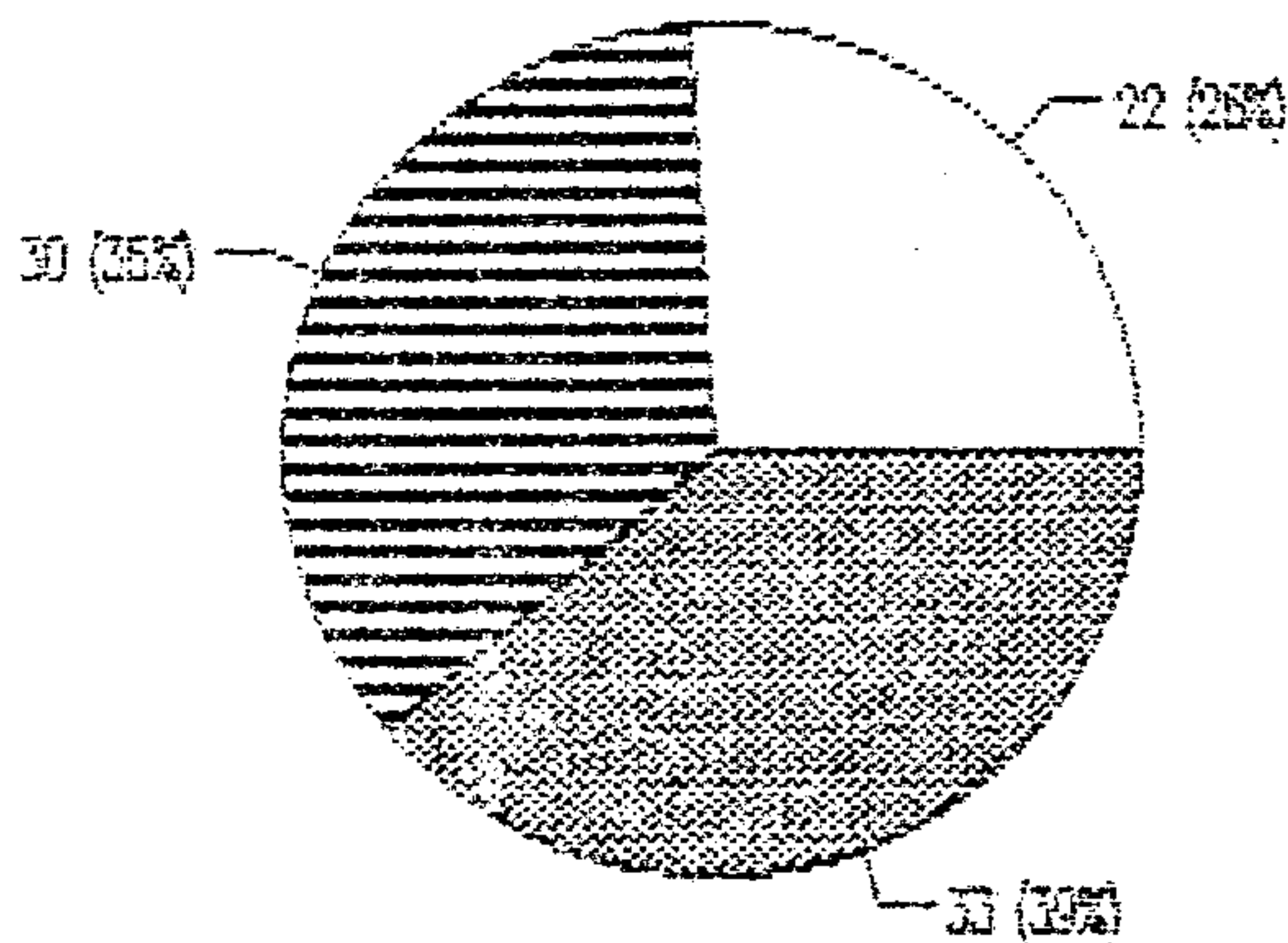

CUADRO No. 2

PREGUNTA No. 2: FECHA DE NACIMIENTO?		
TOTAL		% TOTAL
85	Con un promedio de 34 años de edad	100
<b>INTERPERETACION:</b>		
Las personas que asisten a los centros de Alfabetización son personas en edad altamente productiva física o intelectualmente, ya que el promedio es de 34 años de edad.		

CUADRO No. 3

PREGUNTA No. 3: ESTADO CIVIL?									
TOTAL									% TOTAL
85	a	%	b	%	c	%	d	%	100
	43	50.58	32	37.64	2	2.35	9	10.58	
<b>INTERPRETACION:</b>									
El gran número de personas que asistieron al programa de alfabetización son casadas ya que corresponde al 50% de los encuestados, posiblemente porque se dan cuenta de la importancia del saber leer y escribir dentro del mercado del trabajo.									

a) CASADOS    b) SOLTEROS    c) VIUDOS    d) UNIDOS

GRAFICA No. 2

Correspondiente a la pregunta No. 2 que dice:

ESTADO CIVIL?

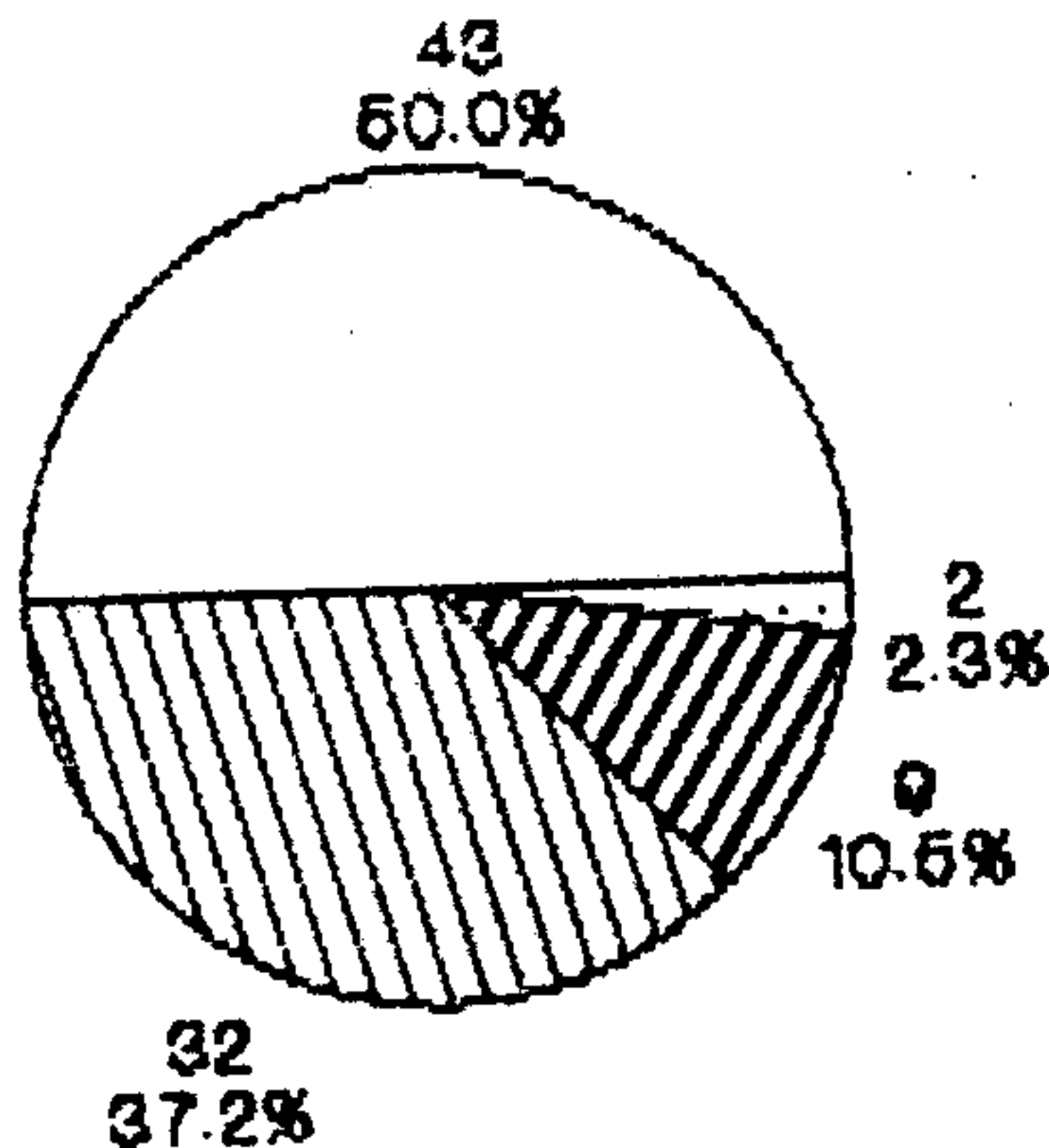

CUADRO No. 4

PREGUNTA No. 4: OCUPACION?							
TOTAL							% TOTAL
85	a	%	b	%	c	%	100
	61	71.76	17	20	7	8.23	
<u>INTERPRETACION:</u>							
El 72% de los participantes se dedican a las labores domésticas, algunas en sus propios hogares y otras como empleadas en alguna casa, se infiere por ello la dificultad que algunas tienen para asistir en horarios que no sean por la tarde.							

a) OFICIOS DOMESTICOS      b) AGRICULTURA      c) MANUALES

GRAFICA No. 3

Correspondiente a la pregunta No. 4 que dice:

OCUPACION?

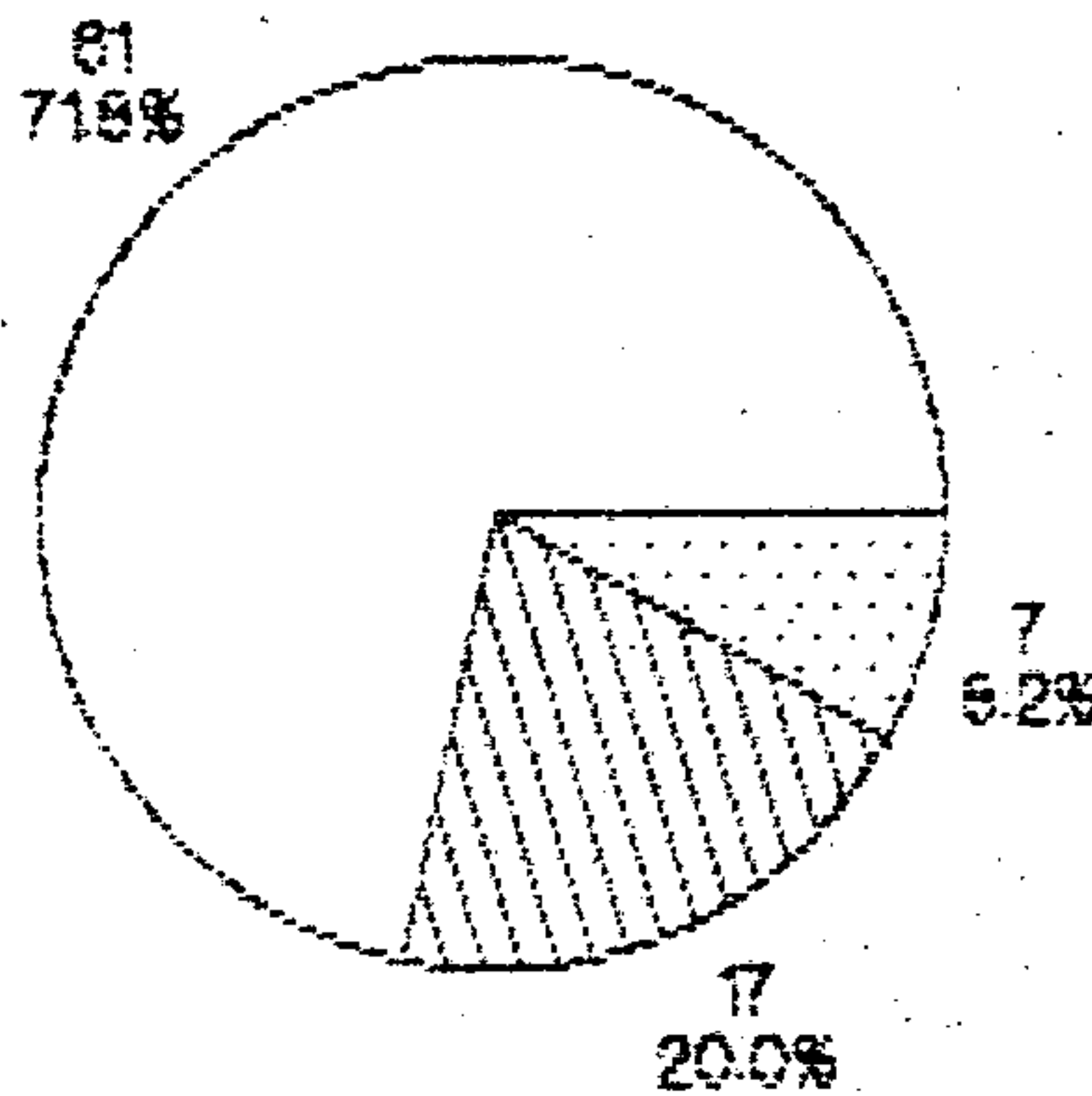



CUADRO No. 5

<b>PREGUNTA No. 5: NUMERO DE HIJOS QUE TIENE?</b>	
TOTAL	% TOTAL
85% un promedio de 5 hijos en las personas casadas.	
<b>INTERPRETACION:</b>	
<p>La mayoría de las personas que participan en el programa de alfabetización tienen una gran cantidad de hijos, un total de 12, aunque la familia promedio tiene un total de 5 hijos por familia. Esta gran cantidad de hijos dentro del seno de cada hogar indica la necesidad de contar con un presupuesto mayor y que para ello se necesita una mejor preparación.</p>	

CUADRO No. 6

<b>PREGUNTA No. 6: CUANTOS SABEN LEER?</b>							
TOTAL							% TOTAL
85	a	%	b	%	c	%	100
	39	45.88	41	48.23	5	5.88	
<b>INTERPERETACION:</b>							
<p>El 48% de los entrevistados aseguraron que "alguna" de los miembros de su familia sabían leer y escribir. Esto implica que más de alguno los vincula con la cultura y les permite observar la necesidad de aprender a leer y escribir, para no depender de aquellos miembros de la familia que si saben leer y escribir.</p>							

a) TODOS    b) ALGUNOS    c) NINGUNO

GRAFICA No. 4

Correspondiente a la pregunta No. 6 que dice:

CUANTOS SABEN LEER?

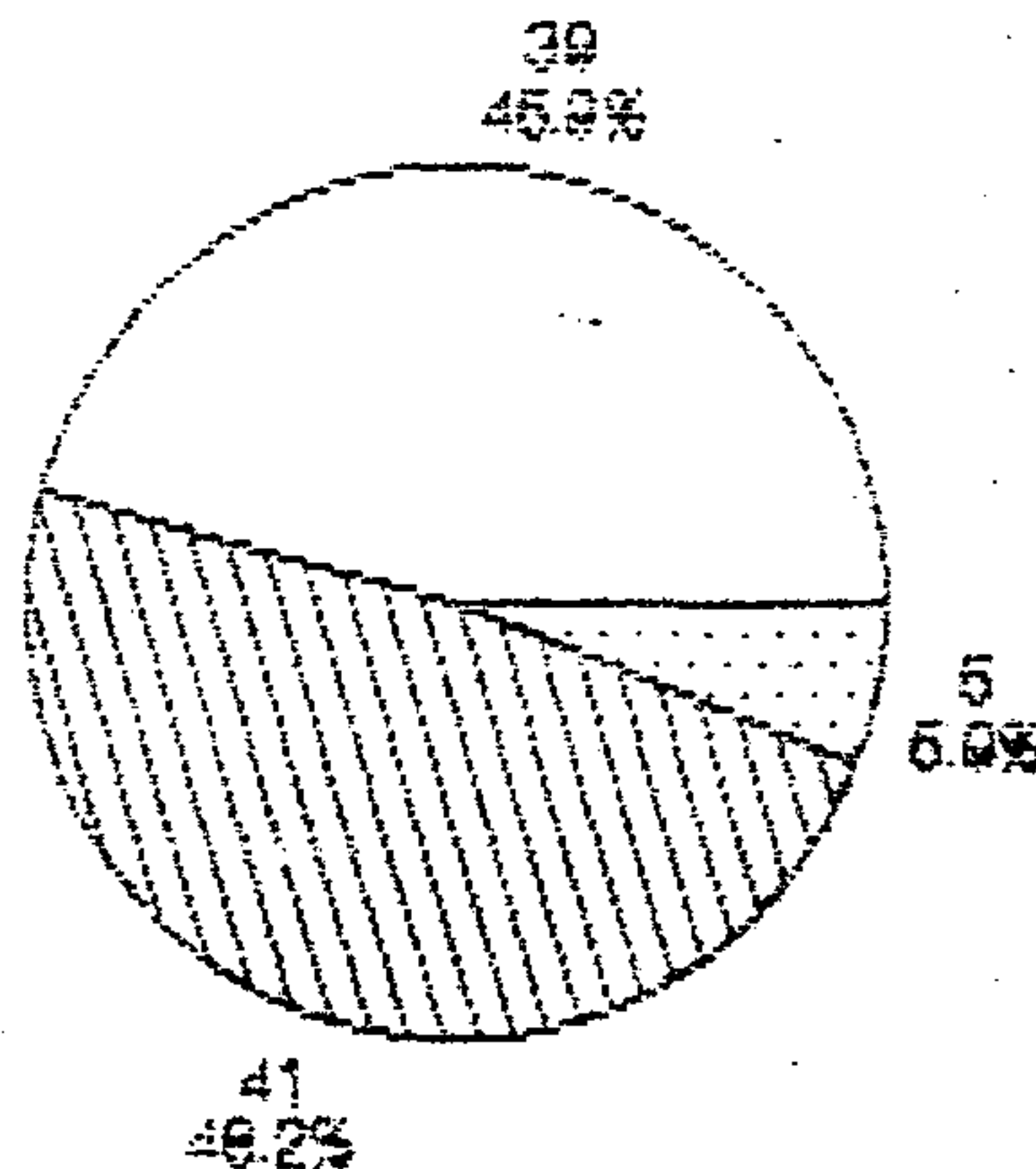

CUADRO No. 7

PREGUNTA No. 7: CUANTOS EN SU CASA NO SABEN LEER Y ESCRIBIR?							
TOTAL							% TOTAL
85	a	%	b	%	c	%	100
	25	29.41	40	47	20	23.25	

INTERPRETACION:

El grueso de las respuestas corresponden al 47% de la respuesta algunos. Esto significa que dentro de la familia hay varias personas que no saben leer y escribir y pueden ser alcanzados por el programa de alfabetización que funciona en las diferentes comunidades, si les provocara el interés suficiente para asistir a las mismas.

a) TODOS    b) ALGUNO    c) NINGUNO

GRAFICA No. 5

Correspondiente a la pregunta No. 7 que dice:

CUANTOS EN SU CASA NO SABEN LEER Y ESCRIBIR?

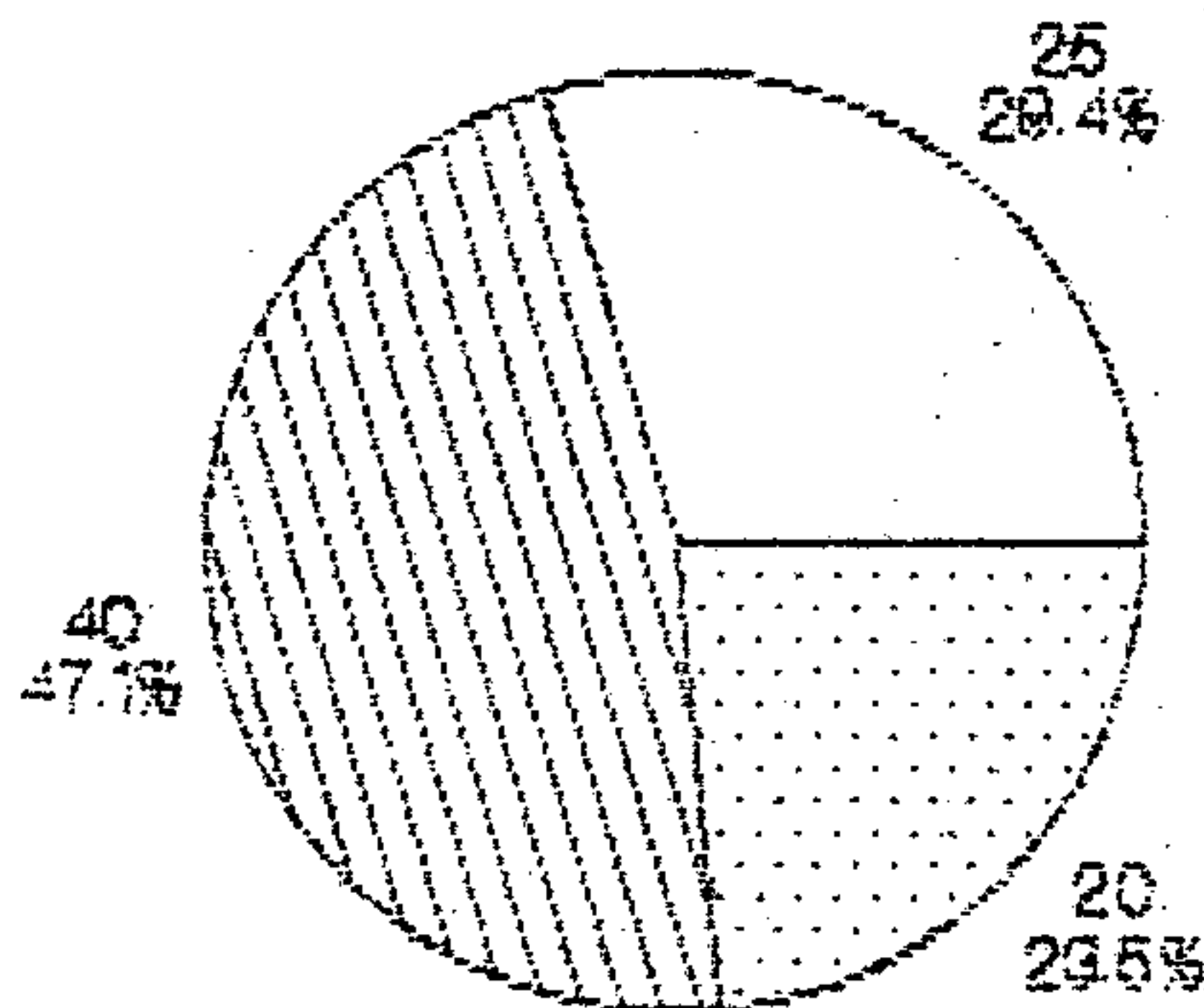

CUADRO No. 8

PREGUNTA No. 8: LOS QUE SABEN LEER Y ESCRIBIR SON MENORES DE 7 AÑOS?					
TOTAL					% TOTAL
85	a 41	% 48.23	b 44	% 51.76	100
<u>INTERPRETACION:</u>					
El 51% de los miembros de los hogares de los participantes en el programa de alfabetización no saben leer y corresponden a edades que ya no pertenecen a la obligatoriedad de las escuelas primarias, lo que significa que son parte del grupo de analfabetas que hay en nuestro país.					

a) SI b) NO

GRAFICA No. 6

Correspondiente a la pregunta No. 8 que dice:

LOS QUE NO SABEN LEER Y ESCRIBIR SON MENORES DE 7 AÑOS?

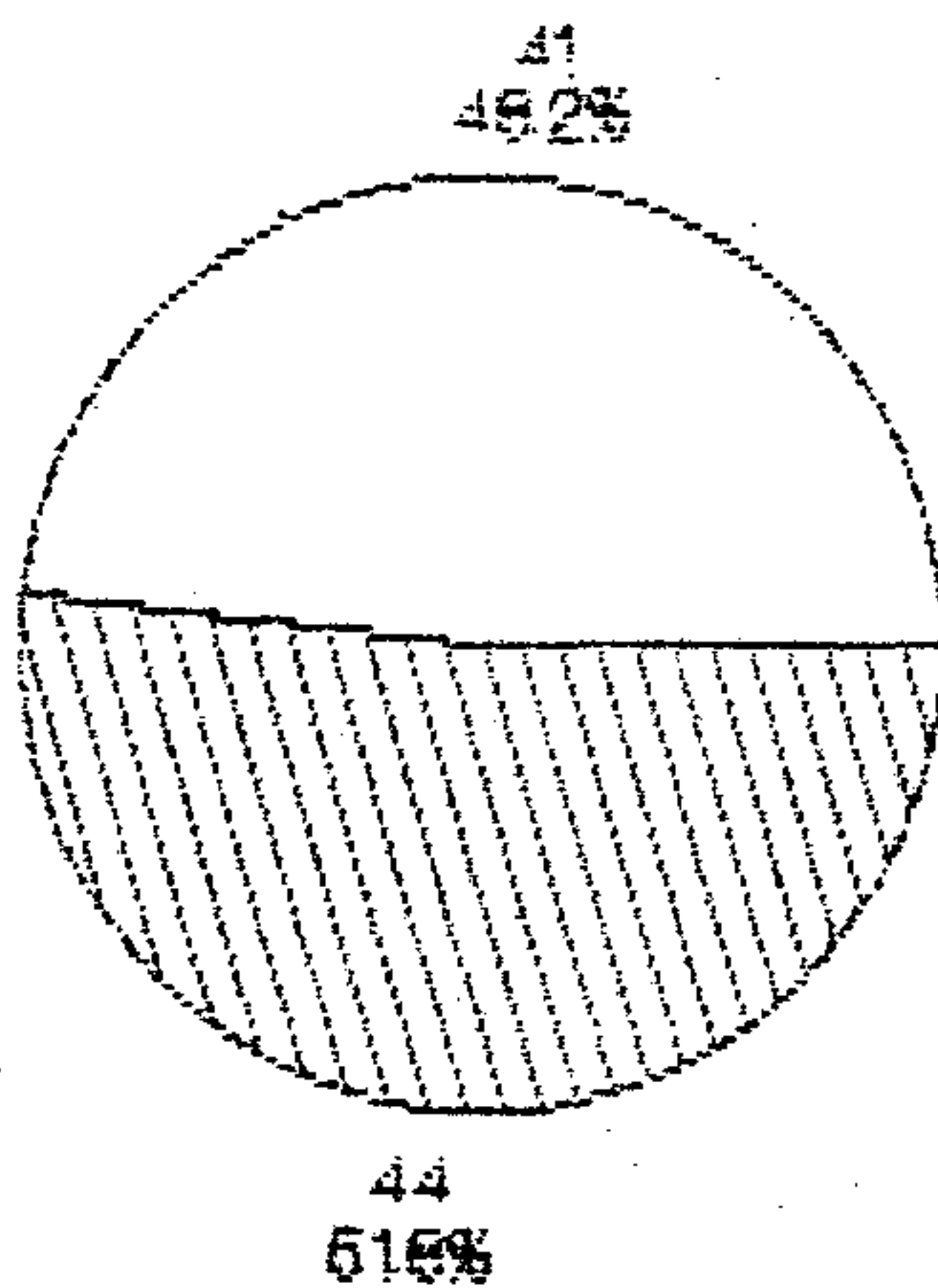

CUADRO No. 9

PREGUNTA No. 9: LOS QUE NO SABEN LEER Y ESCRIBIR SON MAYORES DE 7 AÑOS?					
TOTAL					% TOTAL
85	a 60	% 70.58	b 25	% 29.41	100
<u>INTERPRETACION:</u>					
Solo un pequeño porcentaje de 29% corresponden a niños en edad preescolar lo que significa que no les corresponde el saber leer y escribir; no así el 70% de los hogares encuestados, las personas adultas que pertenecen al grupo de analfabetas que tiene nuestro país.					

a) SI b) NO

GRAFICA No. 7

Correspondiente a la pregunta No. 9 que dice:

LOS QUE NO SABEN LEER Y ESCRIBIR SON MAYORES DE 7 AÑOS?

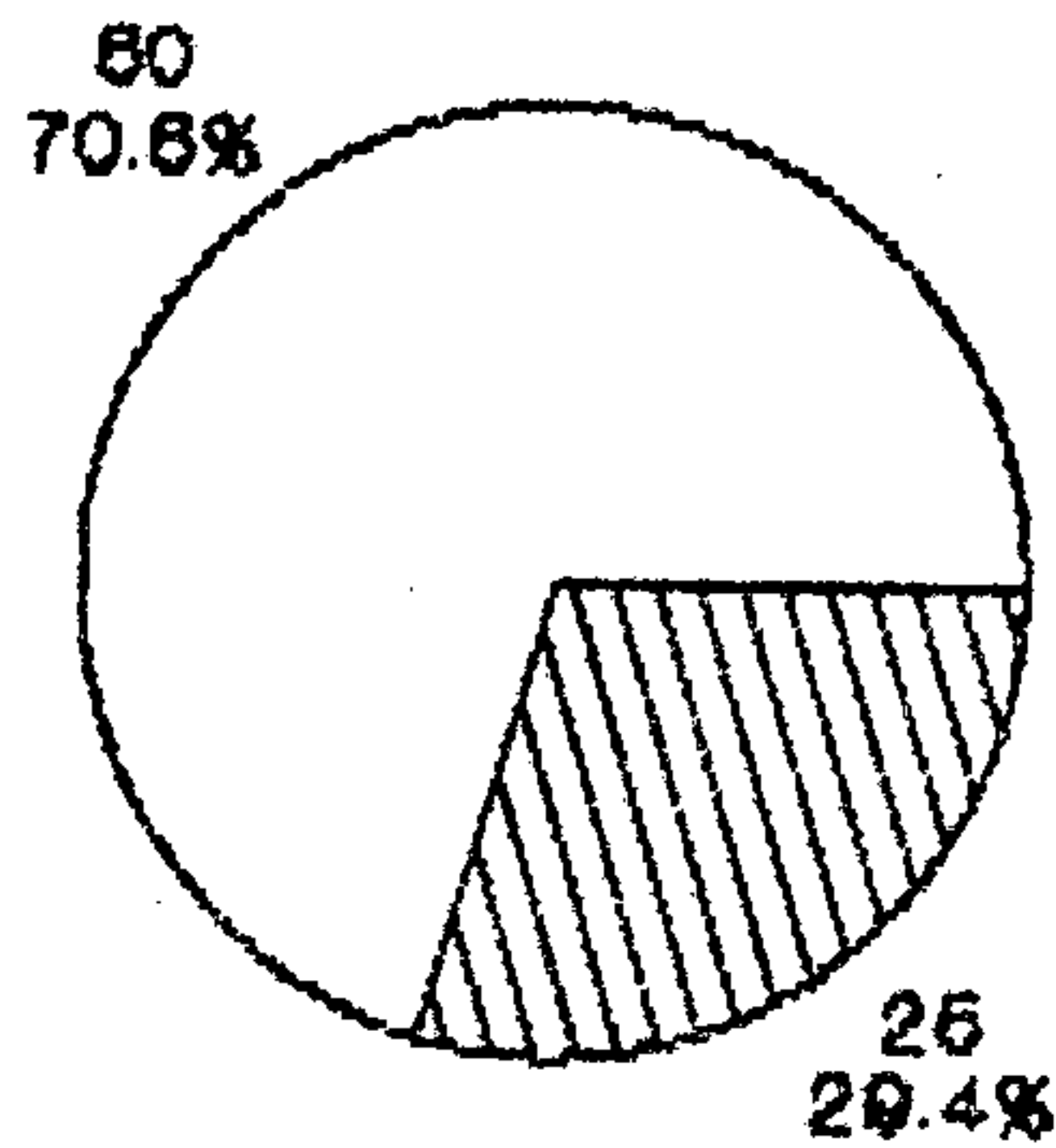



CUADRO No. 10

PREGUNTA No. 10: LOS MAYORES DE 7 AÑOS QUE NO SABEN LEER Y ESCRIBIR ASISTEN A ALGUN CENTRO DE ALFABETIZACION?					
TOTAL					% TOTAL
85	a 46	% 54	b 39	% 46	100
<b>INTERPRETACION:</b>					
<p>El 54% de los hogares de los encuestados que no saben leer y escribir asisten a los centros de Alfabetización, quiere decir que en alguna medida ellos han entendido la trascendencia de lo que significa este conocimiento dentro de su vida cotidiana y es su desarrollo como personas, en proceso productivo y sobre todo en su beneficio.</p>					

a) SI    b) NO

GRAFICA No. 8

Correspondiente a la pregunta No. 10 que dice:

LOS MAYORES DE 7 AÑOS QUE NO SABEN LEER Y ESCRIBIR ASISTEN A ALGUN CENTRO DE ALFABETIZACION?

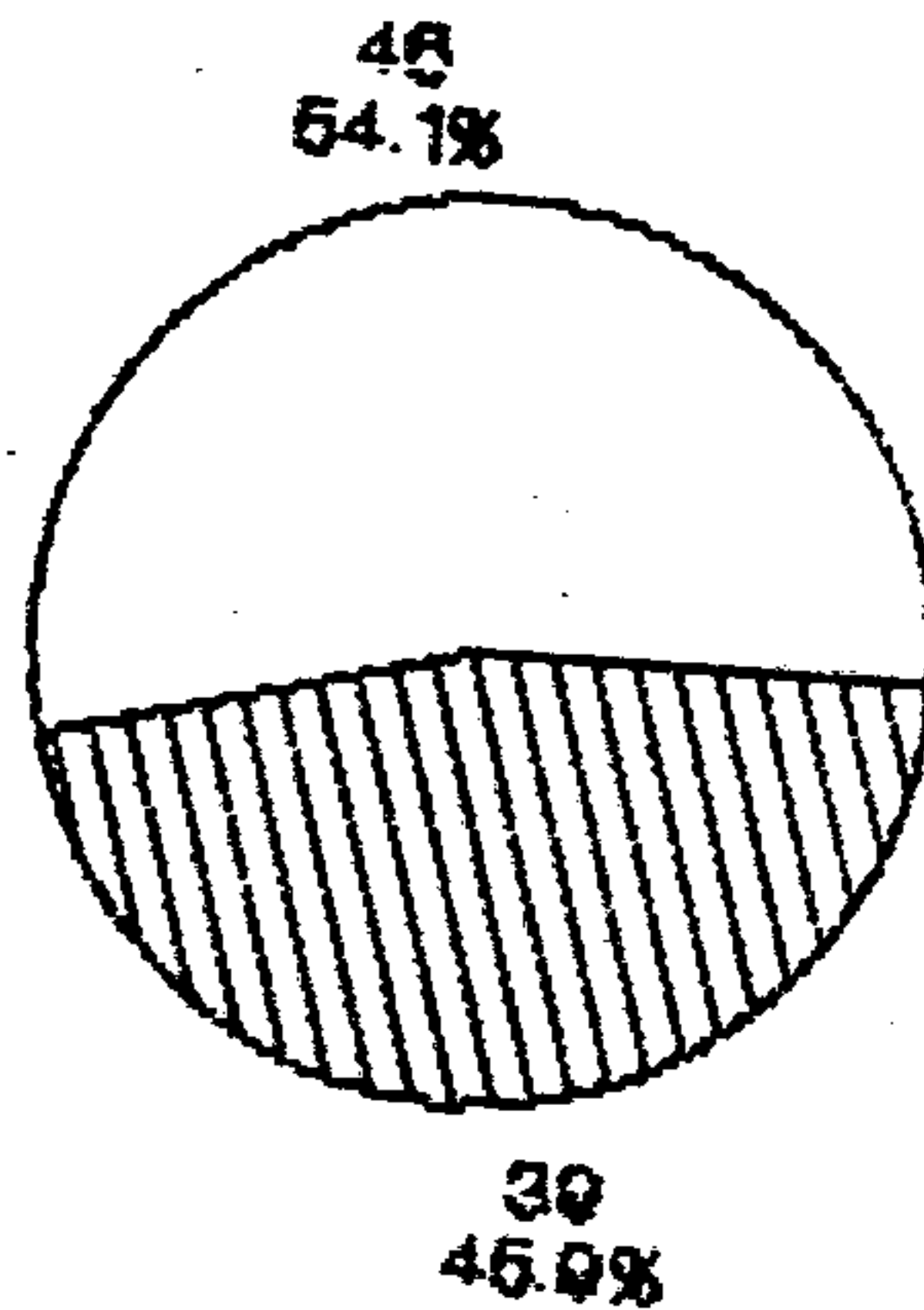

CUADRO No. 11

PREGUNTA No. 11: QUE PROBLEMA LE IMPEDIA ASISTIR AL CENTRO DE ALFABETIZACION											
TOTAL											% TOTAL
	a	%	b	%	c	%	d	%	e	%	
85	20	23.52	8	9.41	13	15.29	6	7.05	38	44.70	100

**INTERPRETACION:**  
 El 45% no tuvo ningún problema para asistir al centro de alfabetización, sin embargo el 23% manifestaron que una de las causas que les impedía asistir al Centro, era el horario inapropiado, ya que debido a las distancias tan grandes que tienen que recorrer para regresar a sus casas después de trabajar, por mucho que se propongan ya no llegaban a tiempo, aunque asistían con un poco de retraso.

a) DE HORARIO b) DE DISTANCIA c) DE FAMILIA d) OTROS e) NINGUNO

GRAFICA No. 9

Correspondiente a la pregunta No. 11 que dice:

QUE PROBLEMA LE IMPEDIA ASISTIR AL CENTRO DE ALFABETIZACION?

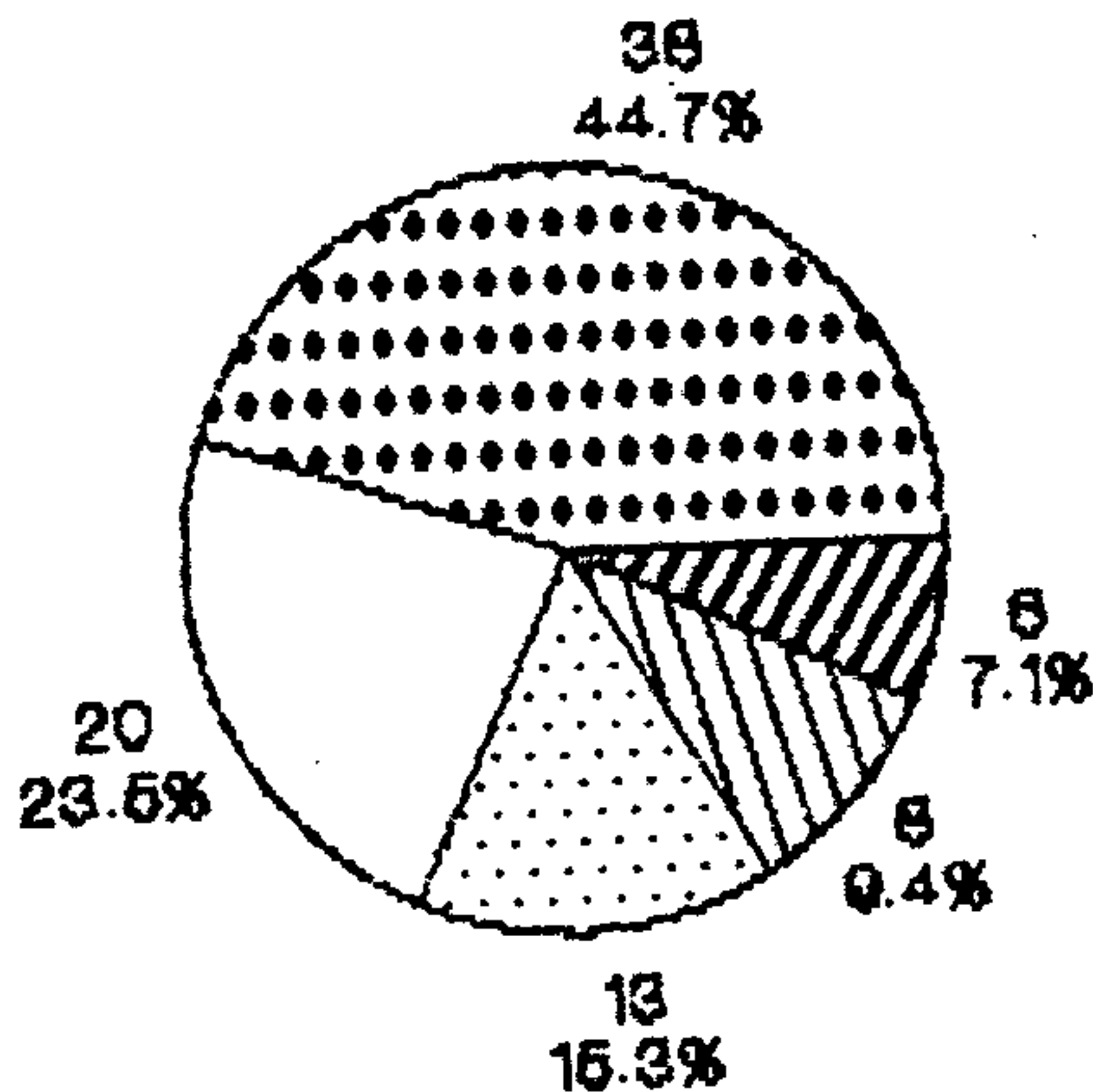

CUADRO No. 12

<b>PREGUNTA No. 12: (PREGUNTA No. 11: QUE PROBLEMA LE IMPIDE ASISTIR AL CENTRO DE ALFABETIZACION?) CUAL?</b>					
<b>TOTAL</b>					<b>% TOTAL</b>
6	5	7	b	%	100
		83.33	1	16.66	
<b>INTERPRETACION:</b>					
Los encuestados manifestaron que "otras" de las causas que le impiden asistir al centro son: el trabajo un 83% y un 16% por enfermedad.					

a) TRABAJO      b) ENFERMEDAD

GRAFICA No. 10

Correspondiente a la pregunta No. 12 que dice:

QUE PROBLEMAS LE IMPIDEN ASISTIR AL CENTRO DE ALFABETIZACION/ CUALES?

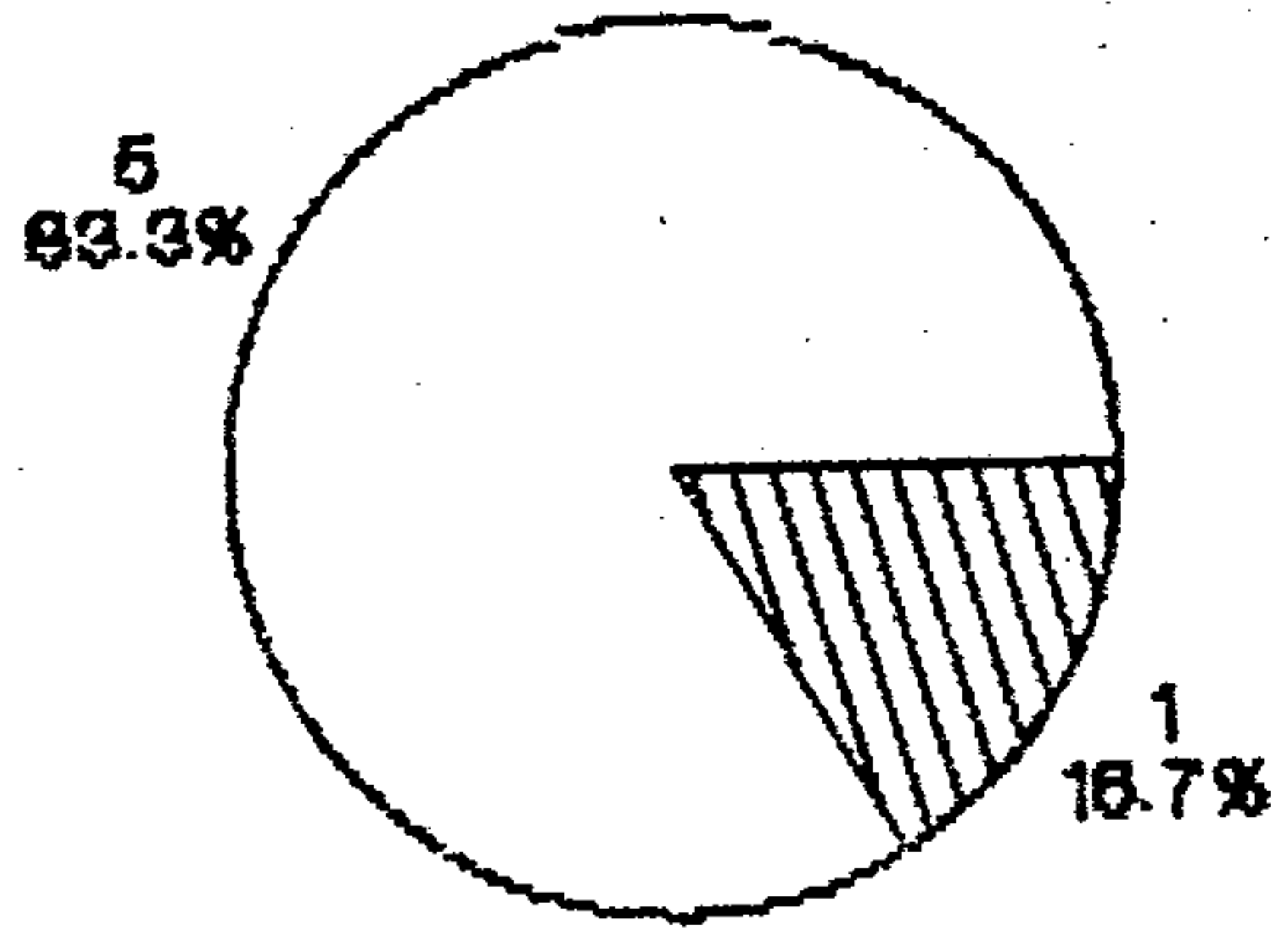

CUADRO No. 13

PREGUNTA No. 13: SU FAMILIA LE BRINDO LA AYUDA NECESARIA PARA ASISTIR AL CENTRO DE ALFABETIZACION?					
TOTAL					% TOTAL
85	a 71	% 83.52	b 14	% 16.47	100
<u>INTERPRETACION:</u>					
Es significativo que el 83% contaran con el apoyo de la familia para asistir al programa de alfabetización, lo cual influye en el aprovechamiento y el haber sido parte de los participantes que terminaron el programa de alfabetización y post-alfabetización.					

a) SI b) NO

GRAFICA No. 11

Correspondiente a la pregunta No. 13 que dice:

SU FAMILIA LE BRINDO LA AYUDA NECESARIA PARA ASISTIR AL CENTRO DE ALFABETIZACION?

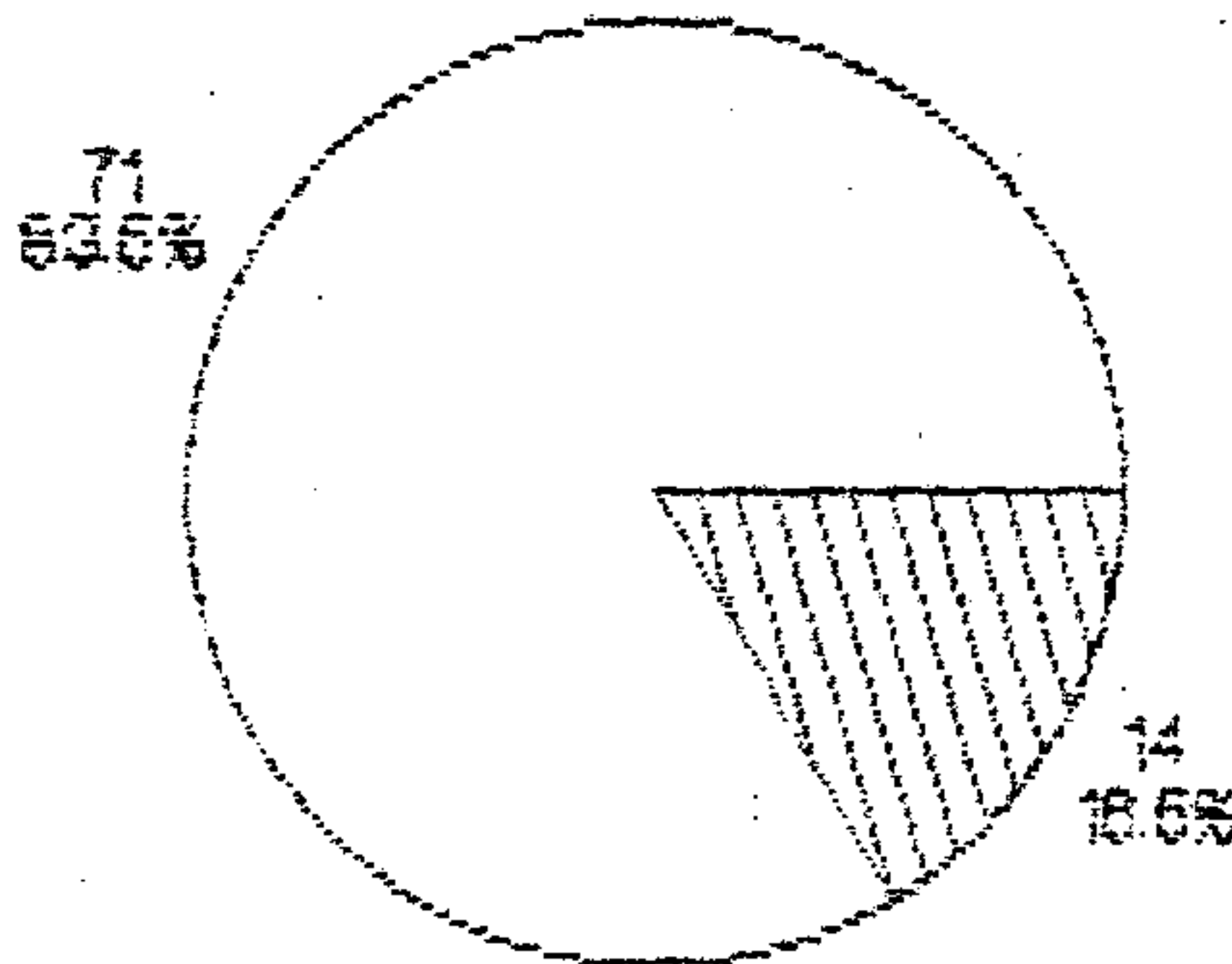



CUADRO No. 14

PREGUNTA No. 14: QUE LO MOTIVO A VENIR AL CENTRO DE ALFABETIZACION?											
TOTAL											% TOTAL
	a	%	b	%	c	%	d	%	e	%	
25	9	10.58	5	8.23	45	52.94	11	12.94	13	15.29	100

**INTERPRETACION:**

La visita del alfabetizador a la comunidad fue la que despertó el interés deducimos que si el programa contara con más personas que visitaran los vecinos se obtendria mayor afluencia, ya que tuvo el 52.94%, por lo cual se deduce la necesidad de que los programas de alfabetización sean promovidos en forma personal.

- a) COMENTARIOS FAVORABLES DE SUS VECINOS
- b) PROPAGANDA
- c) VISITA A SU CASA DEL ALFABETIZACION
- d) INFORMACION EN SU TRABAJO
- e) OTROS

GRAFICA No. 12

Correspondiente a la pregunta No. 14 que dice:

QUE LE MOTIVO A VENIR AL CENTRO DE ALFABETIZACION?

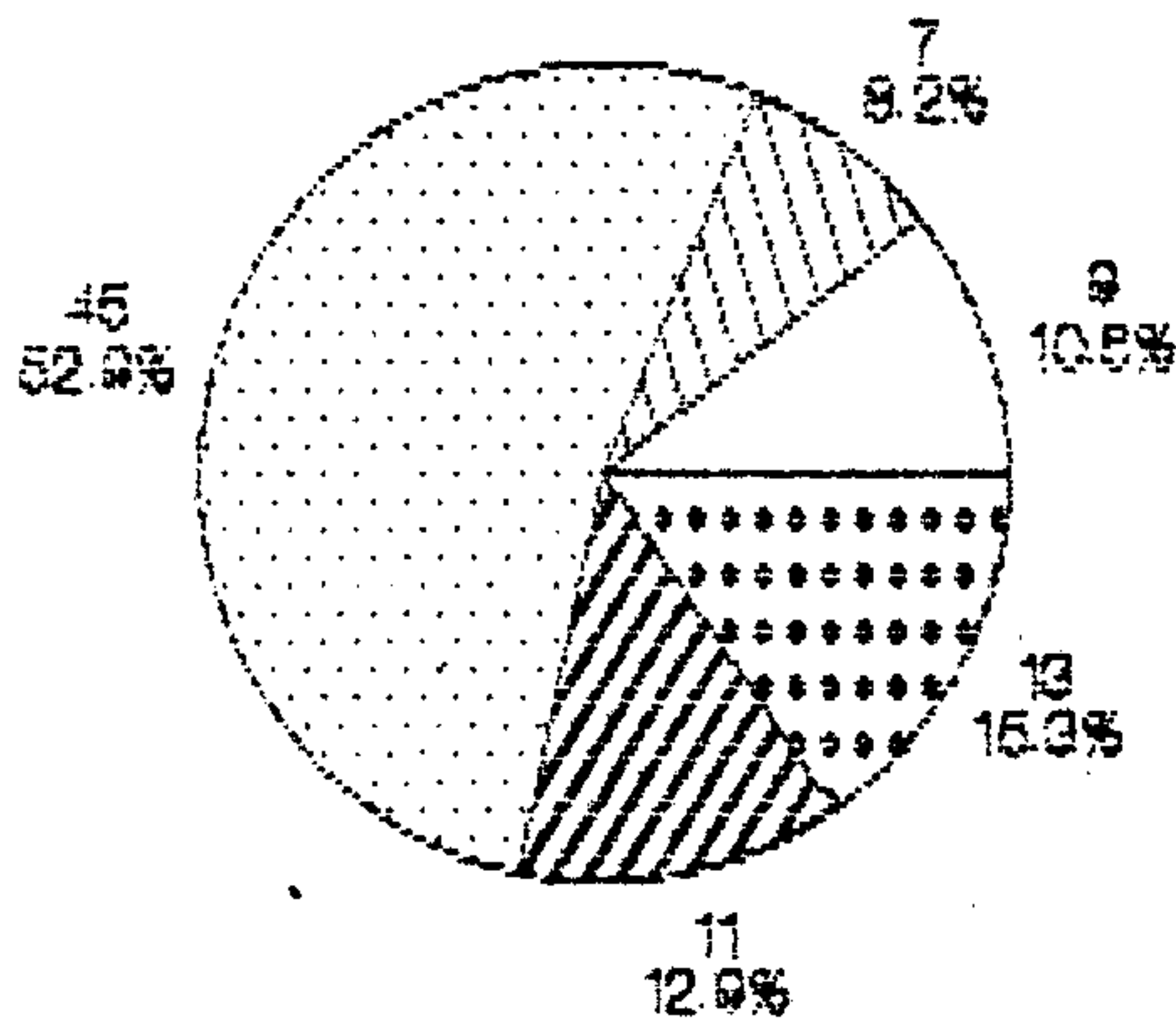

CUADRO No. 15

PREGUNTA No. 15: DE LOS ASPECTOS VISTOS EN CLASE, CUALES LE AGRADARON MAS?							
TOTAL							% TOTAL
85	a	%	b	%	c	%	100
	60	70.58	24	28.23	1	1.17	
<u>INTERPRETACION:</u>							
Los temas que fueron tratados en clase, fueron comprendidos por los alumnos ya que en un 70% contestaron afirmativamente.							

a) LOS TEMAS    b) LA UTILIZACION DE COSAS QUE USTED CONOCIA    c) OTROS

GRAFICA No. 13

Correspondiente a la pregunta No. 15 que dice:

DE LOS ASPECTOS VISTOS EN CLASE, CUALES LE AGRADARON MAS?

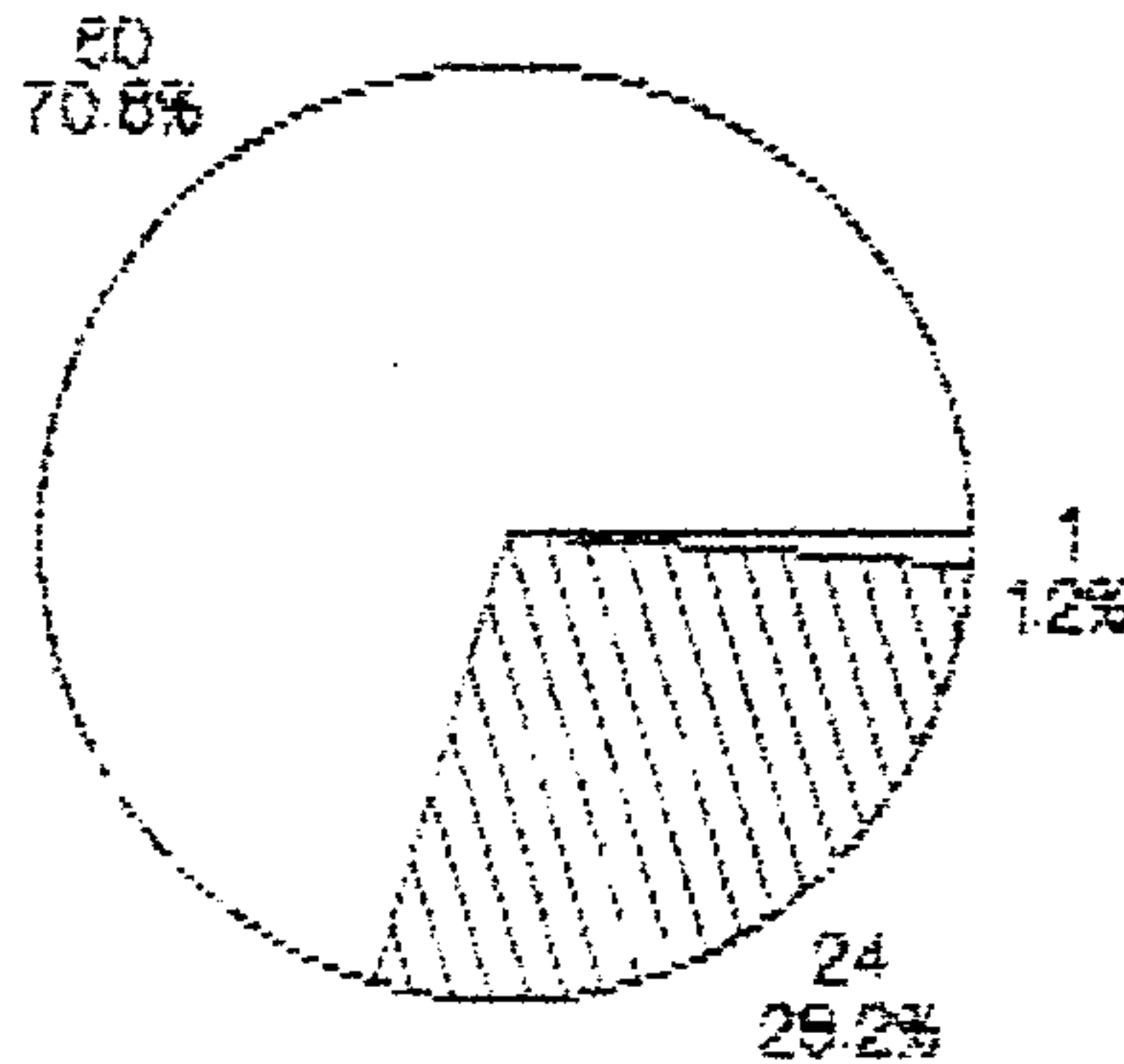

CUADRO No. 16

PREGUNTA No. 16: DE LOS CONOCIMIENTOS QUE HA ADQUIRIDO, CUALES LE HAN AYUDADO A HACER MEJOR SU TRABAJO?									
TOTAL									% TOTAL
85	a	%	b	%	c	%	d	%	100
	28	32.94	6	7.05	9	10.58	42	49.11	
<b>INTERPRETACION:</b>									
El 49% estuvo de acuerdo en que todas las asignaturas dadas en el centro de alfabetización son necesarias y funcionales.									

a) LECTURA b) ESCRITURA c) MATEMATICA d) TODAS LAS ANTERIORES

GRAFICA No. 14

Correspondiente a la pregunta No. 16 que dice:

DE LOS CONOCIMIENTOS QUE HA ADQUIRIDO, CUALES LE HAN AYUDADO A HACER MEJOR SU TRABAJO?

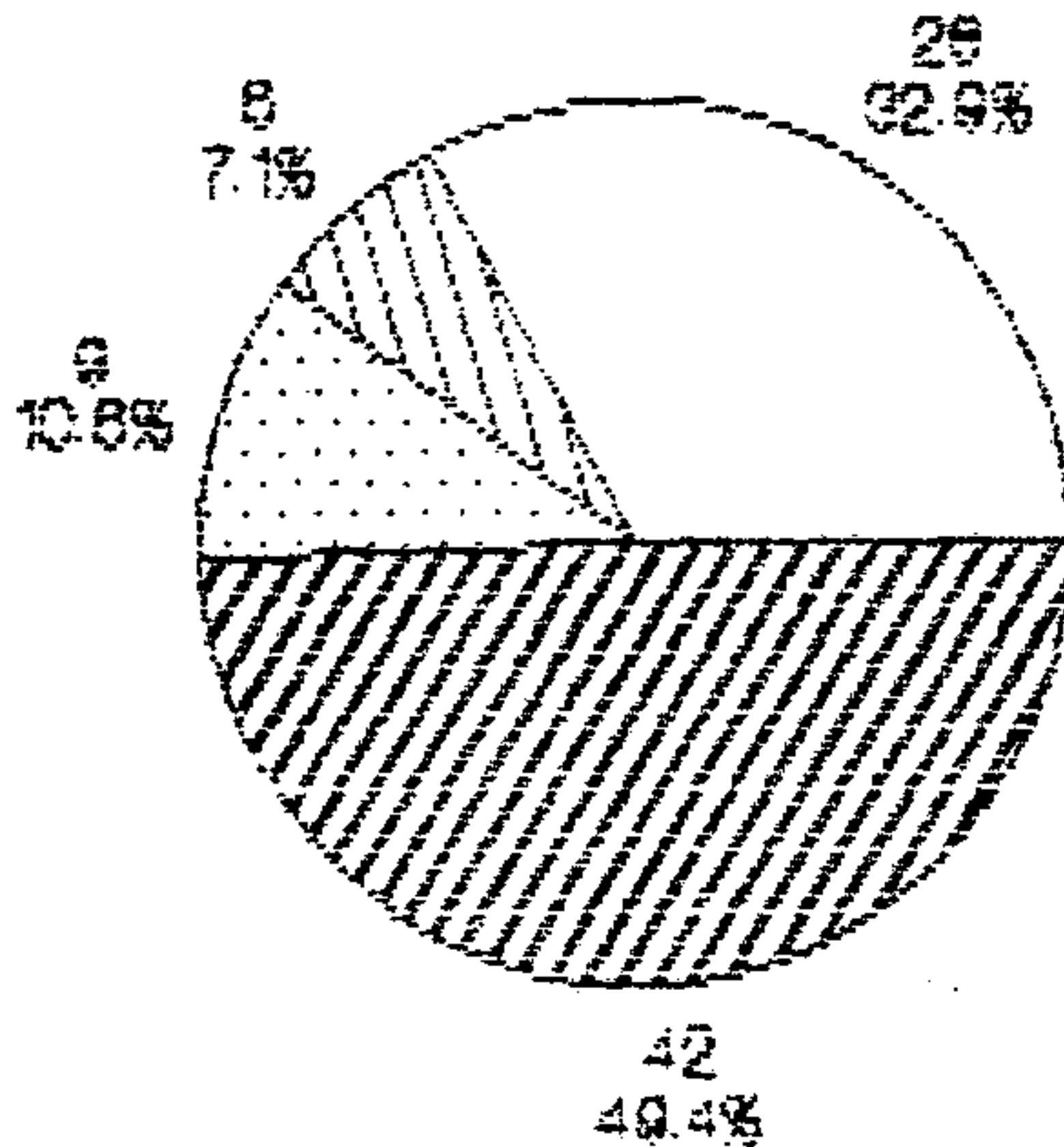

CUADRO No. 17

<p><u>PREGUNTA No. 17:</u> BENEFICIOS. EL SABER LEER Y ESCRIBIR LO HA PROPORCIONADO (DADO) CONOCIMIENTOS QUE LE HAN AYUDADO A MEJORAR SUS CONDICIONES DE VIDA.</p>					
TOTAL					% TOTAL
85	a 85	% 100	b 00	% 000	100
<p><u>INTERPRETACION:</u></p> <p>De los 85 alumnos entrevistados el 100% afirmaron que han tenido beneficios, que mejoran sus condiciones de vida.</p>					

a) SI    b) NO

GRAFICA No. 15

Correspondiente a la pregunta No. 17 que dice:

EL SABER LEER Y ESCRIBIR LE HA PROPORCIONADO (DADO) CONOCIMEINTOS QUE LE HAN AYUDADO A MEJORAR SUS CONDICIONES DE VIDA?

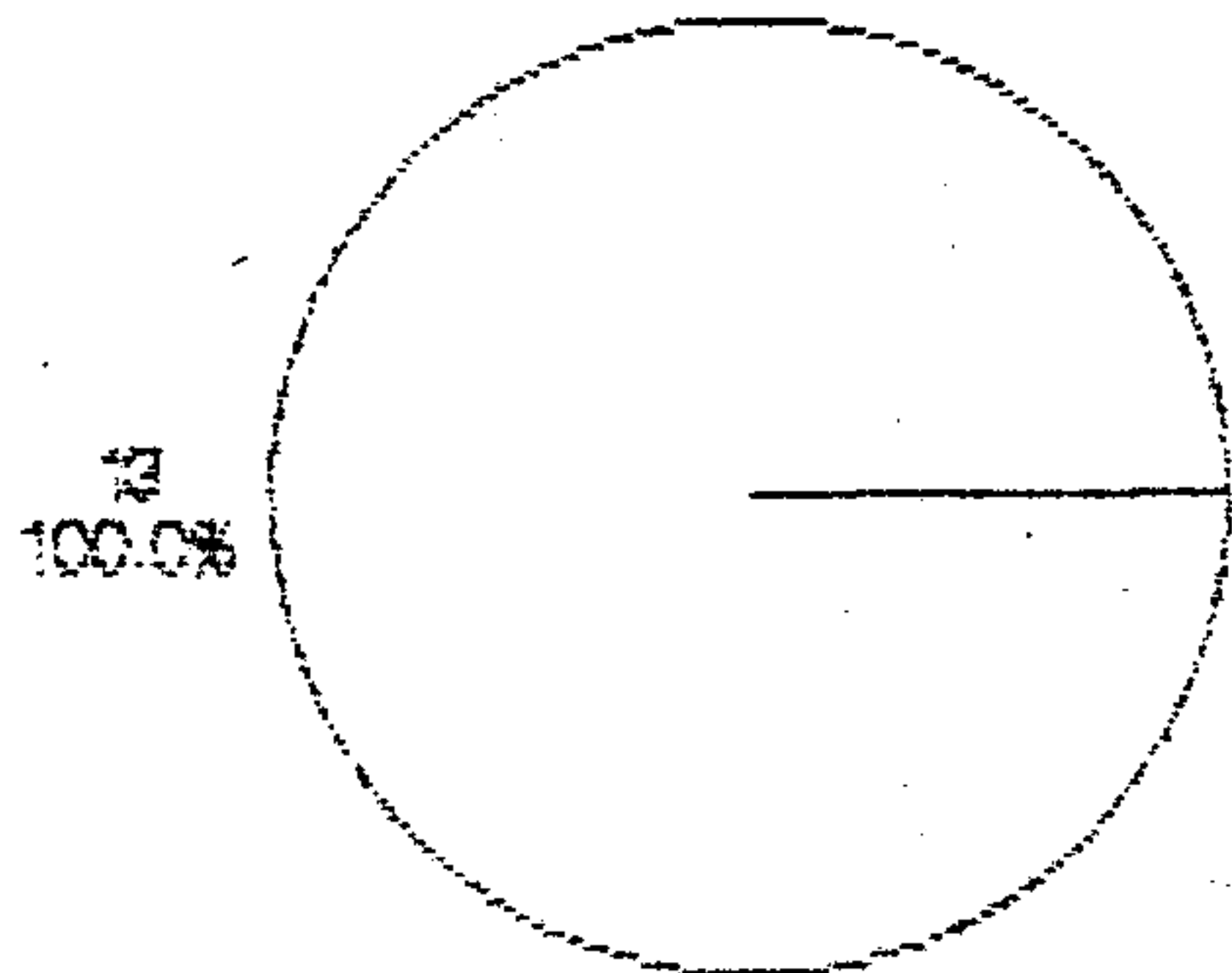



CUADRO No. 18

<b>PREGUNTA No. 18:</b> (BENEFICIOS. EL SABER LEER Y ESCRIBIR LO HA PROPORCIONADO (DADO) CONOCIMIENTOS QUE LE HAN AYUDADO A MEJORAR SUS CONDICIONES DE VIDA.) CUALES?									
TOTAL									% TOTAL
85	a	%	b	%	c	%	d	%	100
	21	25.70	30	32.29	18	21.17	16	18.82	
<b>INTERPRETACION:</b> El leer y escribir diferentes documentos tiene gran importancia para los encuestados ya que un 32% se inclinaron por esta respuesta.									

- a) APRENDER MAS    b) LEER Y ESCRIBIR DIFERENTES DOCUMENTOS  
 c) PARA TRABAJAR    d) AYUDAR A MIS HIJOS EN MI CASA

GRAFICA No. 16

Correspondiente a la pregunta No. 18 que dice:

CUALES?

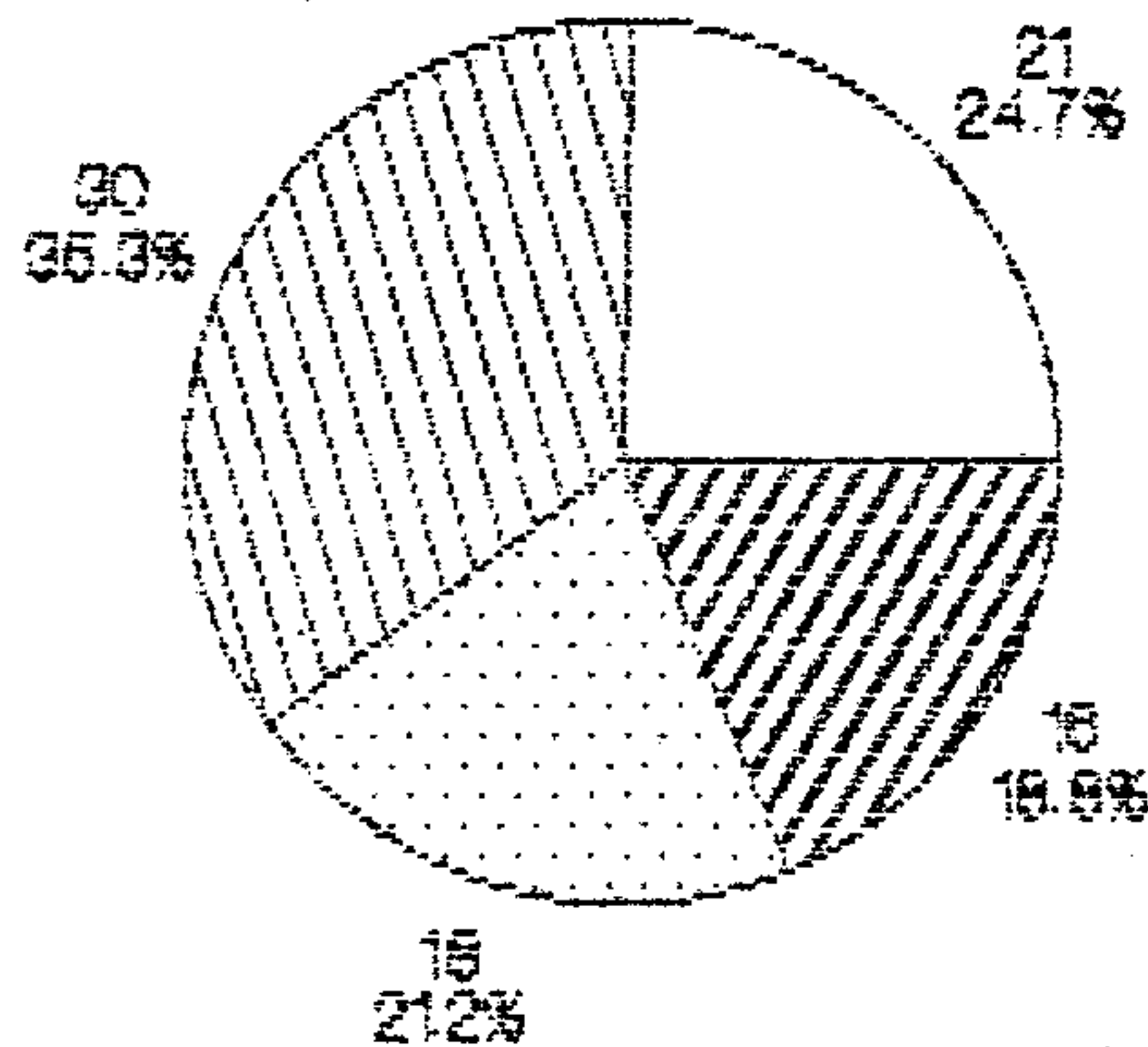

PRON...  
 Biblioteca Central

CUADRO No. 19

<b>PREGUNTA No. 19:</b> (BENEFICIOS. EL SABER LEER Y ESCRIBIR LO HA PROPORCIONADO (DADO) CONOCIMIENTOS QUE LE HAN AYUDADO A MEJORAR SUS CONDICIONES DE VIDA.) (CUALES) POR QUE?									
TOTAL									Z TOTAL
85	a	Z	b	Z	c	Z	d	Z	100
	21	25.70	30	32.29	18	21.17	17	18.82	
<b>INTERPRETACION:</b>									
En el 100% se abstuvo de responder la respuesta 19. La cual es el complemento de la 18, cuyo proposito es conocer cuál es la causa principal que se tiene como beneficio derivado del aprendizaje de la lecto-escritura.									

CUADRO No. 20

<b>PREGUNTA No. 20:</b> EN QUE ASPECTO DE SU VIDA LE HA AYUDADO MAS SABER LEER Y ESCRIBIR?									
TOTAL									Z TOTAL
85	a	Z	b	Z	c	Z	d	Z	100
	25	29.41	6	7.05	50	58.82	4	4.70	
<b>INTERPRETACION:</b>									
Es en el trabajo donde el 58% ha obtenido mayores beneficios, del aprendizaje de la lecto-escritura.									

a) SOCIALES b) INTELECTUAL c) TRABAJO d) OTROS

GRAFICA No. 17

Correspondiente a la pregunta No. 20 que dice:

EN QUE ASPECTOS DE SU VIDA LE HA AYUDADO MAS SABER LEER Y ESCRIBIR?

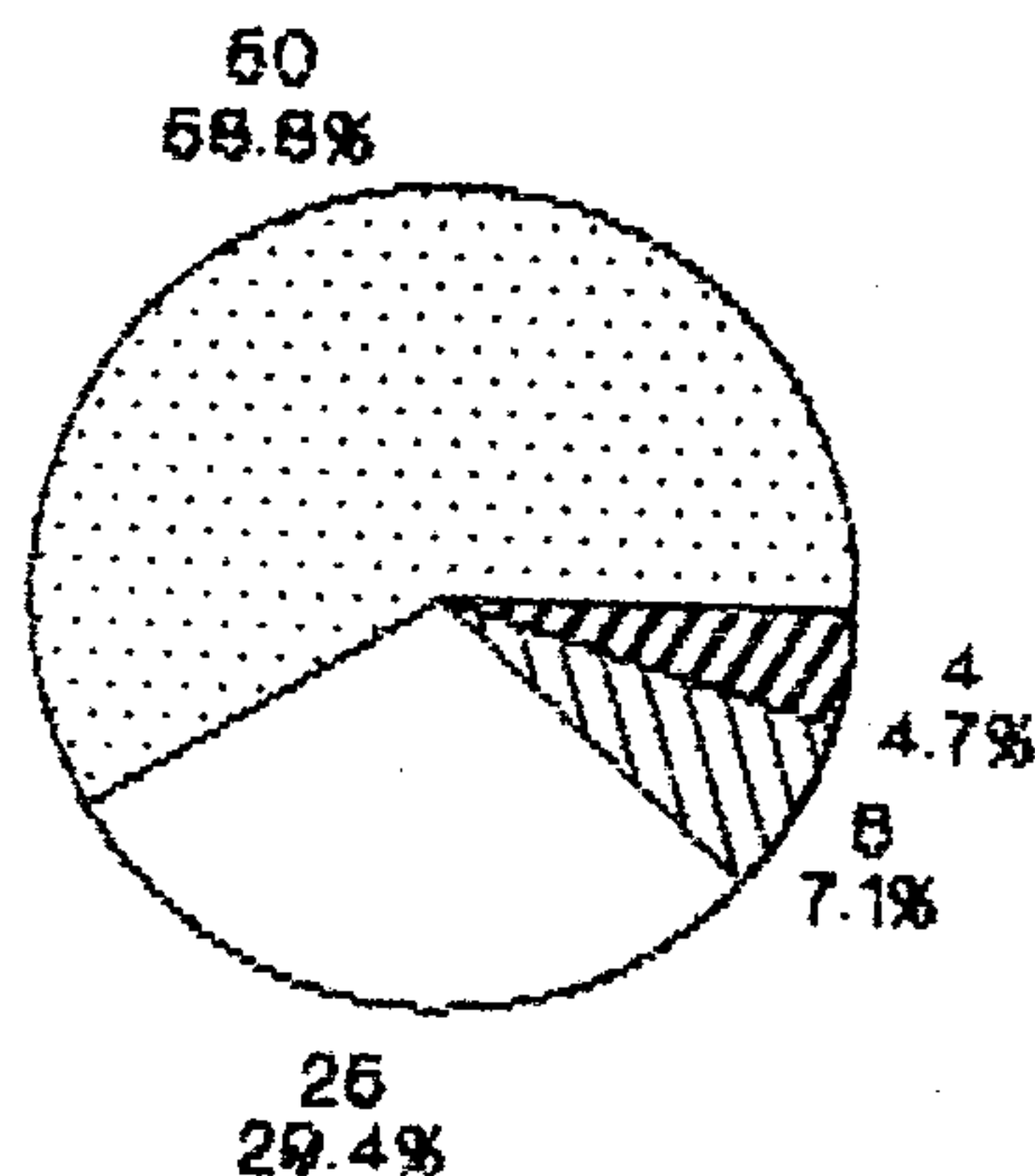

CUADRO No. 21

PREGUNTA No. 21: (COMPLEMENTO DE LA PREGUNTA No. 20) CUALES?							
TOTAL							% TOTAL
4	a	%	b	%	c	%	100
	2	50	1	25	1	25	
<b>INTERPRETACION:</b>							
De los 4 encuestados que contestaron "otros" el 50% el saber leer y escribir le ha servido para poder firmar y saber qué es lo que están firmando							

c) FIRMAR    b) HACER CUENTAS    c) PARA TODO

GRAFICA No. 18

Correspondiente a la pregunta No. 20 que dice:

CUALES?

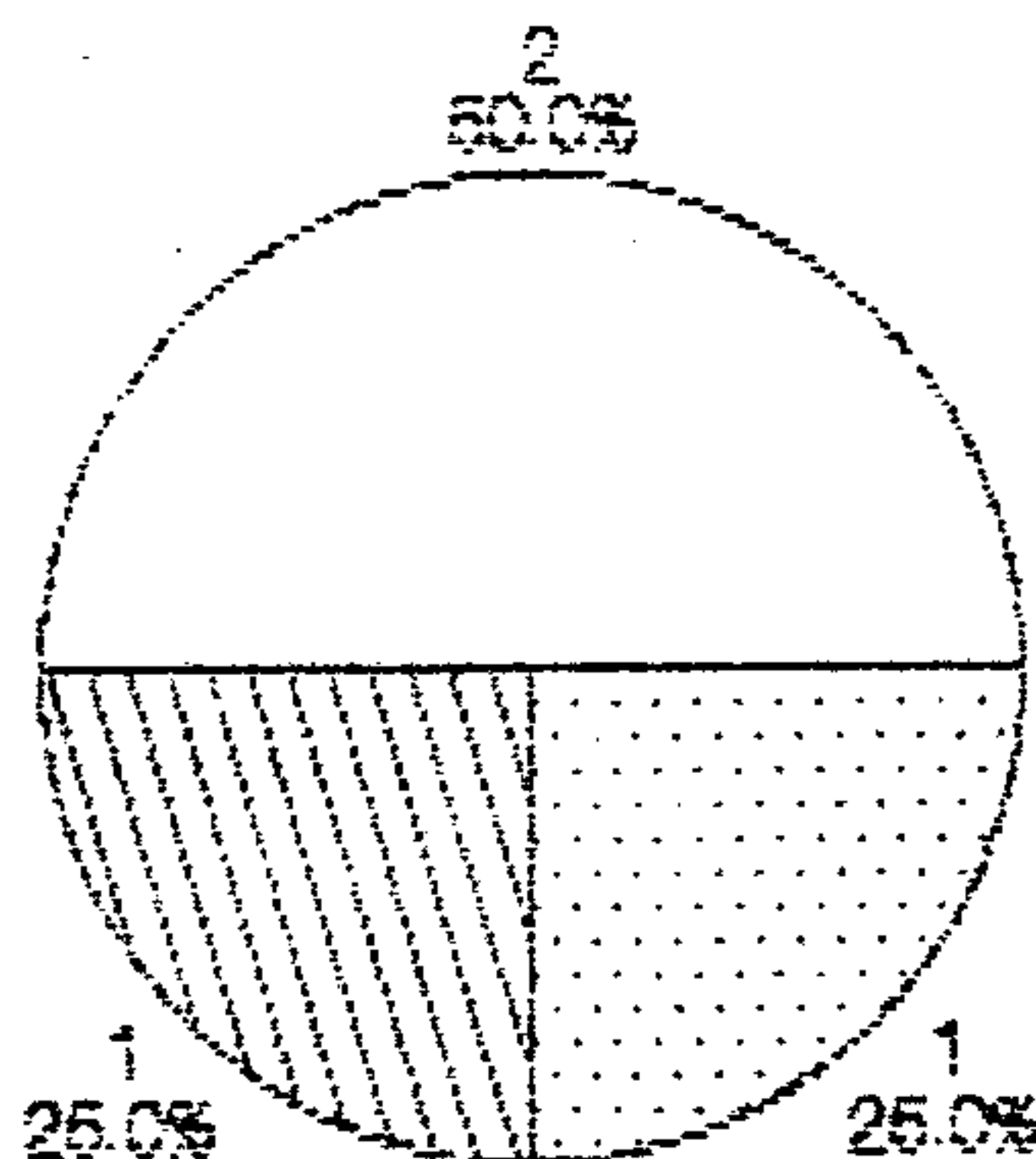

CUADRO No. 22

PREGUNTA No. 22: SEÑALE LOS CAMBIOS QUE SE DIERON EN SU TRABAJO?											
TOTAL											% TOTAL
	a	%	b	%	c	%	d	%	e	%	
85	14	17.47	19	22.35	6	7	11	12.94	35	41.17	100

INTERPRETACION:

El 41% no tuvo ningún cambio en el aspecto "económico", sin embargo el 22% mejoraron de salario, lo cual constituyó un incentivo para seguir y concluir el programa de alfabetización.

- a) LE DIERON UN MEJOR PUESTO EN SU TRABAJO
- b) MEJORARON SU SALARIO
- c) LE DIERON ALGUN PREMIO
- d) OTROS
- e) SU SITUACION NO HA CAMBIADO EN SU TRABAJO

GRAFICA No. 19

Correspondiente a la pregunta No. 20 que dice:

SEÑALE LOS CAMBIOS QUE SE DIERON EN SU TRABAJO?

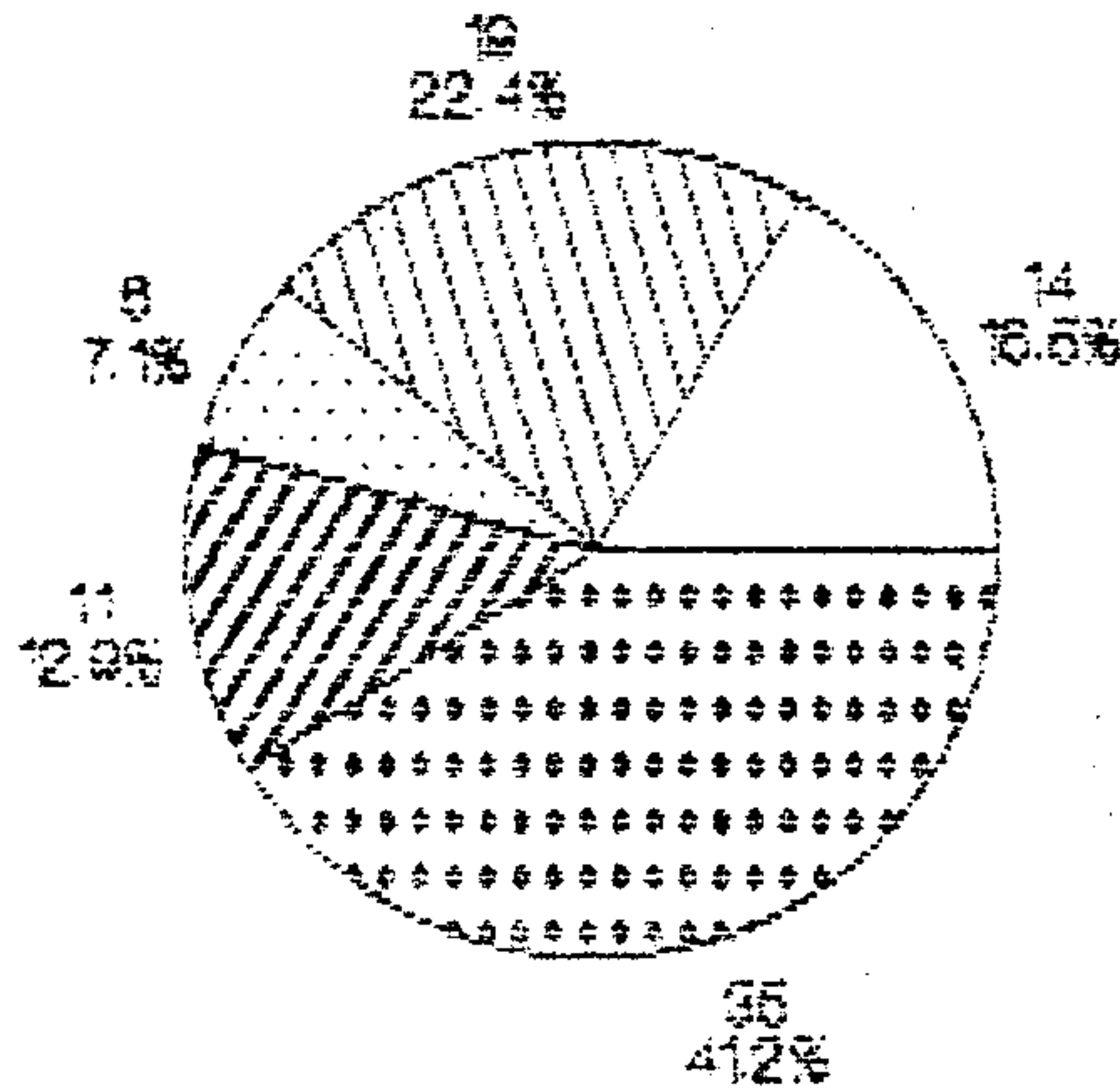



CUADRO No. 23

PREGUNTA No. 23: (SEÑALE LOS CAMBIOS QUE SE DIERON EN SU TRABAJO) CUALES?						
TOTAL						% TOTAL
11	a	%	b	%	c	%
	6	54.54	2	18.18	3	27.27
						100
<b>INTERPRETACION:</b>						
De los 11 que constataron "otros" en la pregunta anterior, el 54.54% consiguió un mejor trabajo, de lo que se deduce que la alfabetización hizo un efecto positivo dentro de estas familias, ya que seguramente este trabajo que consiguió es mejor remunerado y con mejores prestaciones.						

a) CONSIGUIO OTRO TRABAJO    b) AYUDA A SUS HIJOS    c) MEJOR DESENVOLVIMIENTO

GRAFICA No. 120

Correspondiente a la pregunta No. 22 que dice:

(SEÑALE LOS CAMBIOS QUE SE DIERON EN SU TRABAJO) CUALES?

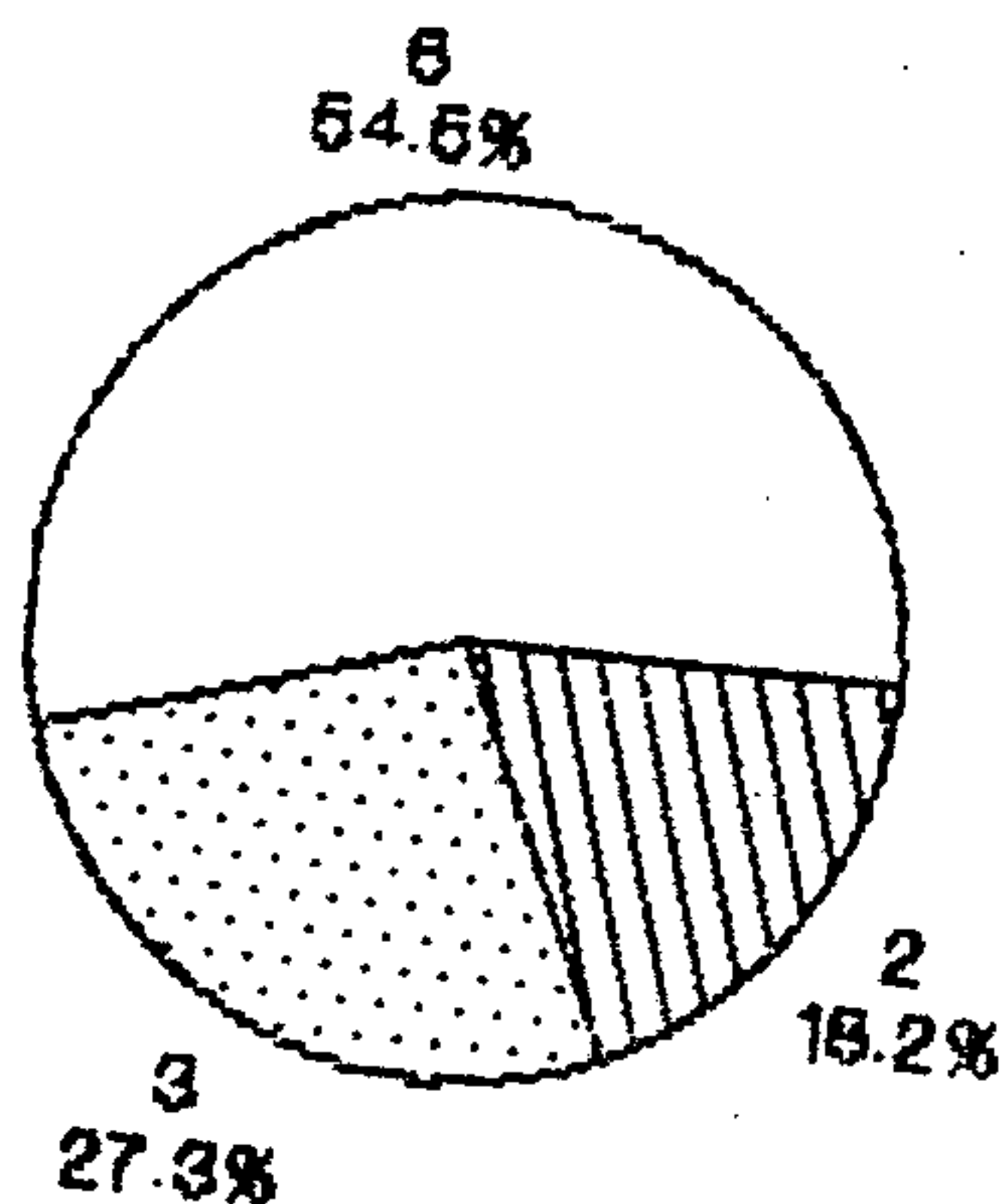

CUADRO No. 24

PREGUNTA No. 24: LE HA FAVORECIDO EN SU TRABAJO SABER LEER Y ESCRIBIR?					
TOTAL					% TOTAL
85	a	%	b	%	100
	85	100	--	--	
<b>INTERPRETACION:</b>					
El 100% de los encuestados manifestaron que el saber leer y escribir le ha ayudado a realizar mejor su trabajo.					

a) SI b) NO

GRAFICA No. 21

Correspondiente a la pregunta No. 24 que dice:

LE HA FAVORECIDO EN SU TRABAJO SABER LEER Y ESCRIBIR?

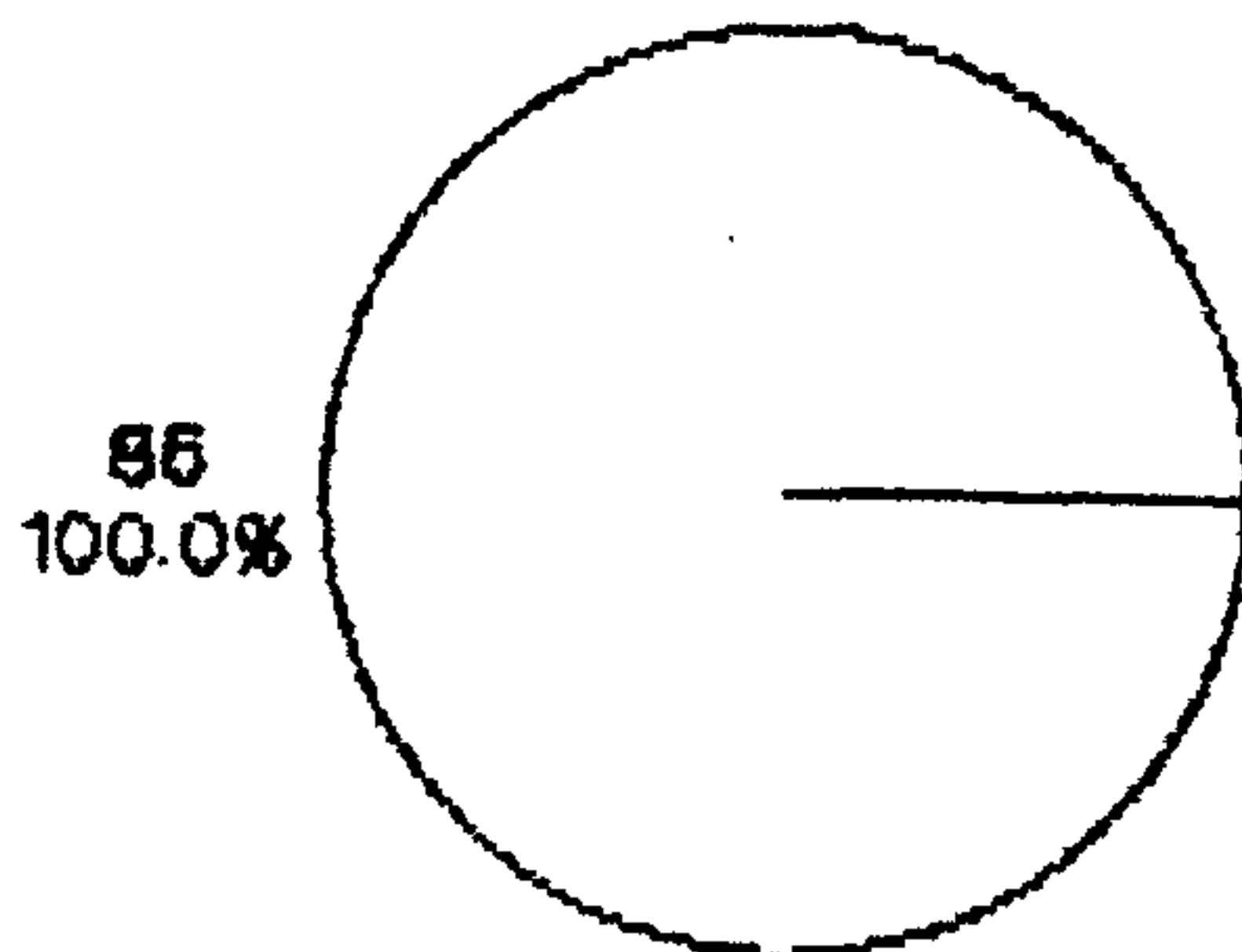

CUADRO No. 25

PREGUNTA No. 25: QUE ES LO QUE AHORA LEE MAS?									
TOTAL									% TOTAL
	a	%	b	%	c	%	d	%	
85	19	22.35	8	9.41	36	42.35	22	25.88	100

**INTERPRETACION:**

El 42% de los participantes leen la Biblia. Ese fue uno de los incentivos que tuvieron en algunas comunidades ya que se reunian en las diferentes iglesias para aprender a leer y escribir con el fin de poder comprender los lineamientos de su fe.

a) PERIODICOS b) REVISTAS c) LA BIBLIA d) OTROS

GRAFICA No. 22

Correspondiente a la pregunta No. 25 que dice:

QUE ES LO QUE AHORA LEE MAS?

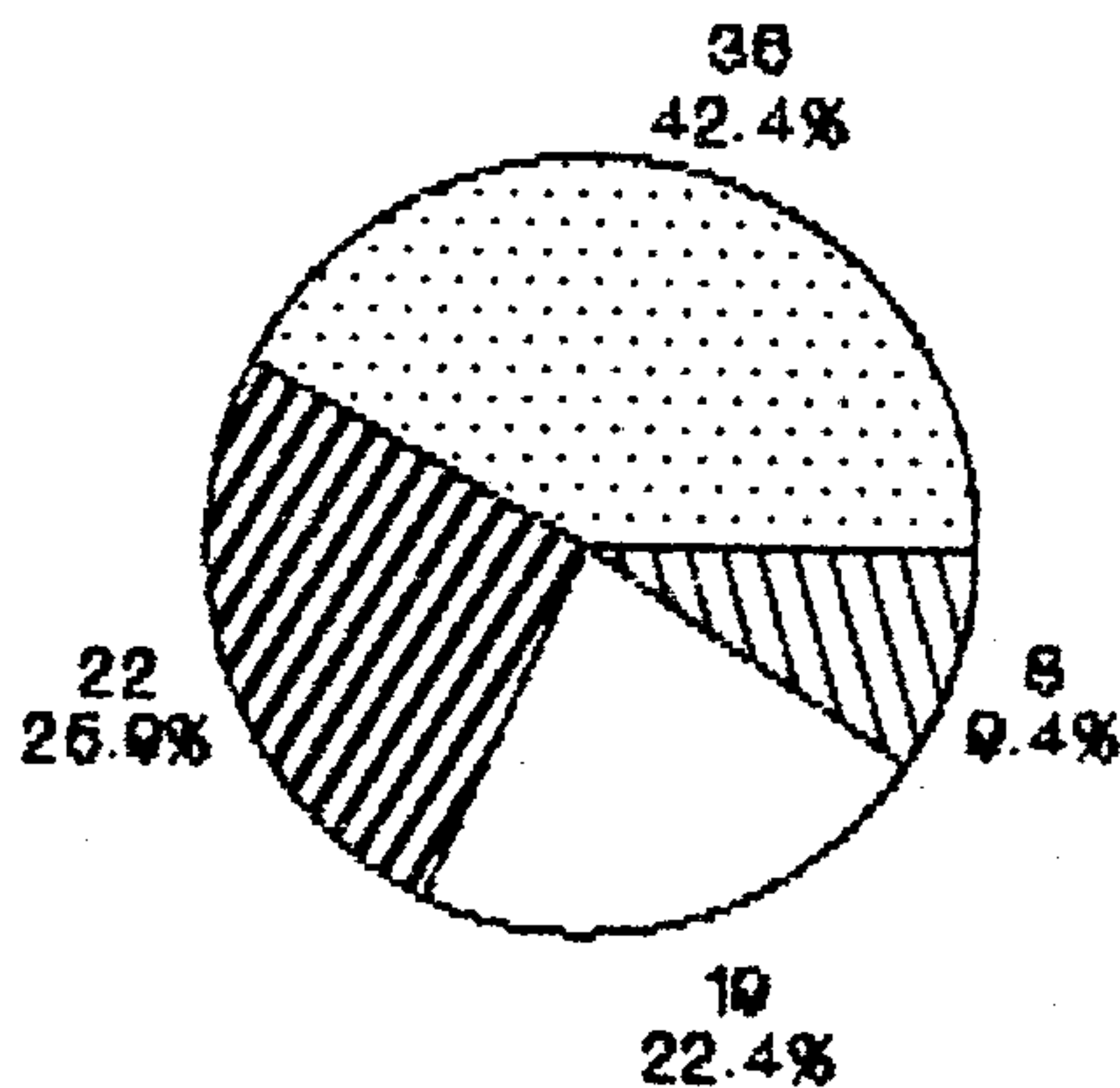

CUADRO No. 26

PREGUNTA No. 26: (QUE ES LO QUE AHORA LEE) CUALES SON SUS LECTURAS?			
TOTAL			% TOTAL
22	a	%	100
	22	100	100

INTERPRETACION:

El 100% de los que contestaron otras en la pregunta anterior expresaron su opinión de que ahora lo que leen son libros que le ayudan a enriquecer sus conocimientos.

a) LIBROS

GRAFICA No. 23

Correspondiente a la pregunta No. 26 que dice:

(QUE ES LO QUE LEE) CUALES?

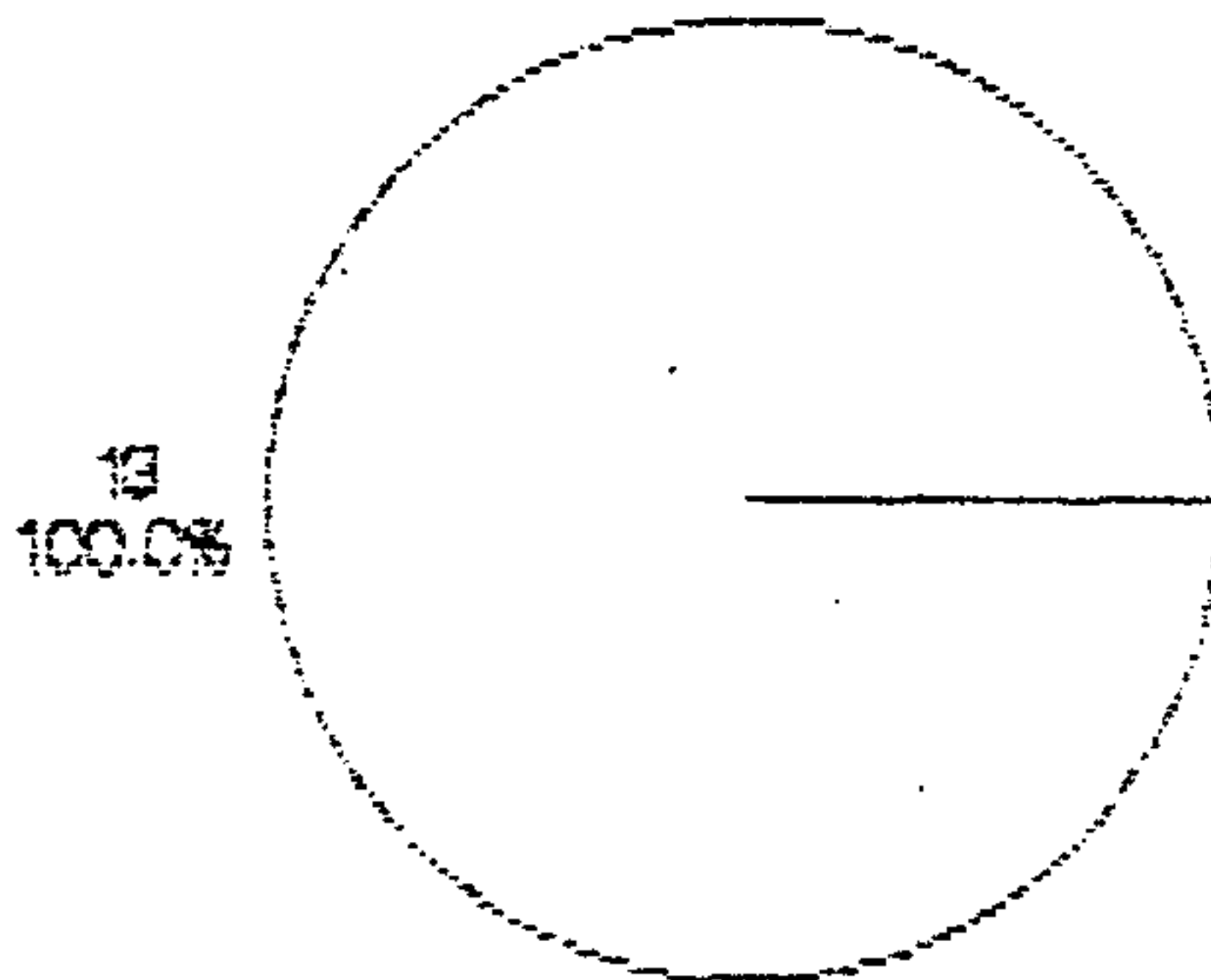



CUADROS No. 27

<b>PREGUNTA No. 27: SEGUIMIENTO:</b> DESPUES DEL CURSO DE ALFABETIZACION HA RECIBIDO OTROS CURSOS DE CAPACITACION					
TOTAL					% TOTAL
85	a	%	b	%	100
	81	95	4	5	
<b>INTERPRETACION:</b> El 95% de los particip. antes no ha recibido ningún tipo de capacitación, después de haber sido alfabetizados, es decir que no han tenido ningún tipo de seguimiento que los haría mantenerse actualizados.					

a) SI b) NO

GRAFICA No. 24

Correspondiente a la pregunta No. 27 que dice:

DESPUES DEL CURSO DE ALFABETIZACION HA RECIBIDO OTROS CURSOS DE CAPACITACION?

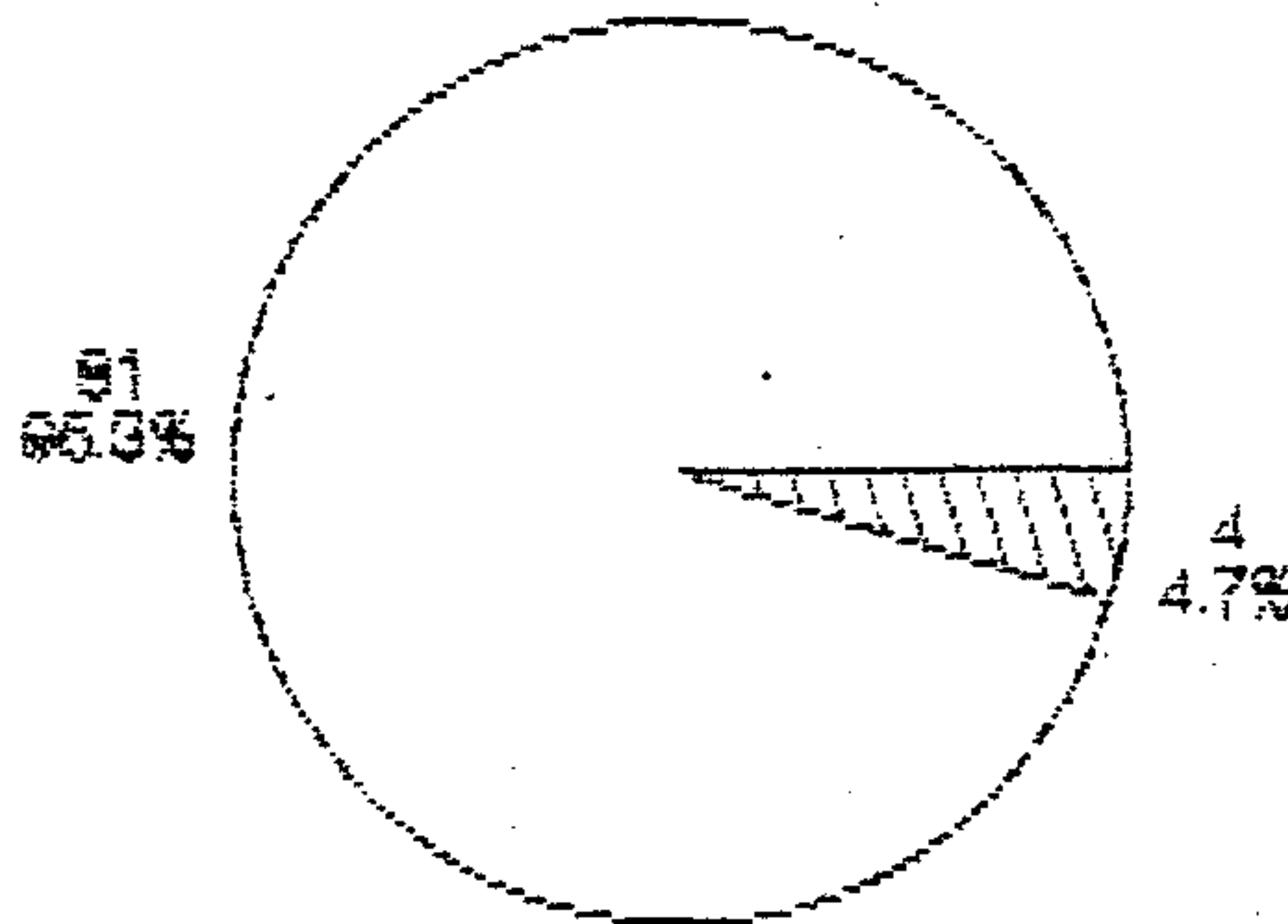

CUADRO No. 28

PREGUNTA No. 28: (DESPUES DEL CURSO DE ALFABETIZACION HA RECIBIDO OTROS CURSOS DE CAPACITACION) ESCRIBA CUALES?					
TOTAL					% TOTAL
85	a	%	b	%	100
	81	95	4	5	
<u>INTERPRETACION:</u>					
El 5% que respondieron afirmativamente a la pregunta anterior de que si había recibido otros cursos de capacitación, especificaron que fue el curso de Matemáticas el que recibieron. Este curso fue enfocado al área comercial y problemas específicos de porcentaje.					

GRAFICA No. 25

Correspondiente a la pregunta No. 28 que dice:

ESCRIBA CUALES?

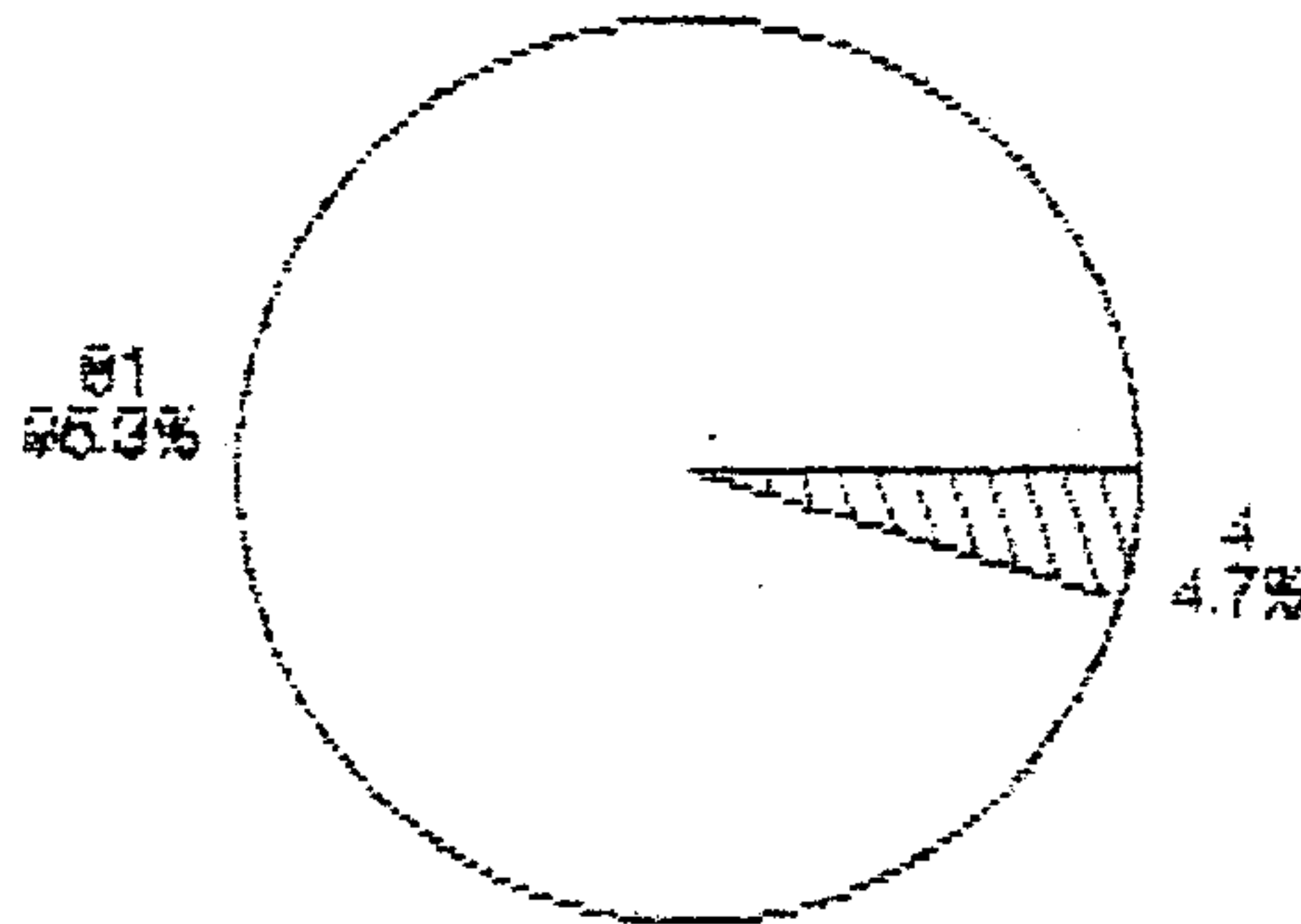

CUADRO No. 29

PREGUNTA No. 29: A ESTOS CURSOS LO HAN INVITADO POR PARTE DEL TRABAJO?						
TOTAL						% TOTAL
85	a	%	b	%	c	%
	81	95	4	5	0	0
						100

**INTERPRETACION:**

El 5% afirmaron que los cursos que han recibido ha sido por iniciativa propia ya que no ha sido enviado por su trabajo.  
 El 95% no ha recibido ningún curso de capacitación, solamente concluyeron con la última fase de la alfabetización que es la post-alfabetización

a) NO HA PARTICIPADO b) NO c) SI

GRAFICA No. 26

Correspondiente a la pregunta No. 29 que dice:

A ESOS CURSOS LO HAN ENVIADO POR PARTE DEL TRABAJO?

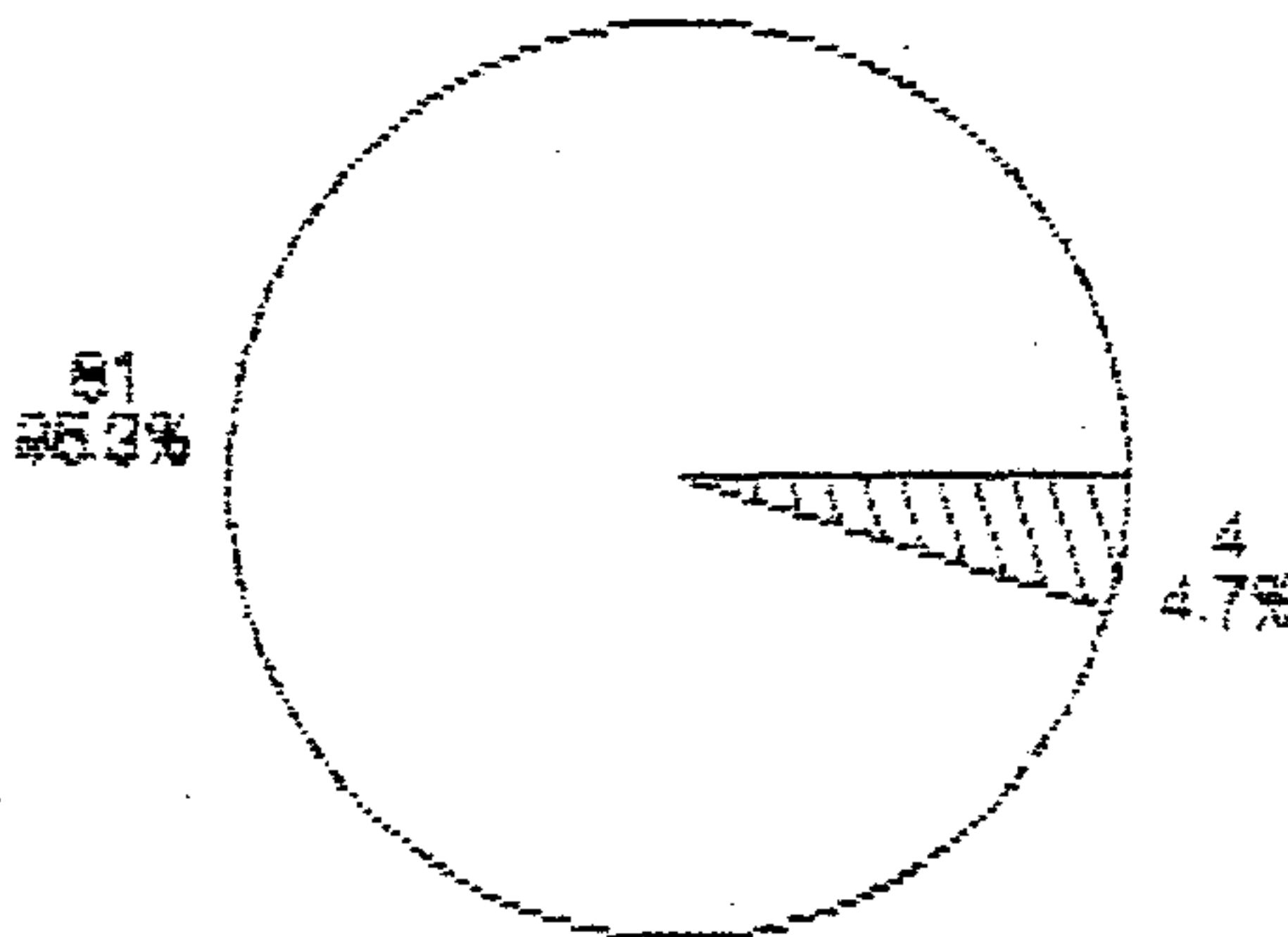

PROPIEDAD DE LA UNIVERSIDAD DE SAN CARLOS GUATEMALA  
 Biblioteca

CUADRO No. 30

PREGUNTA No. 30: LOS CURSOS DE CAPACITACION SON DE TIPO											
TOTAL											% TOTAL
85	a	%	b	%	c	%	d	%	e	%	100
	81	95	4	5	-	-	-	-	-	-	

**INTERPRETACION:**

Los cursos de capacitación que han recibido son de tipo técnico, ya que se se trata de matemáticas aplicada al comercio, particularmente problemas de porcentaje, regla de tres, la utilización de documentos como las facturas, recibos, letras de cambio, etc.

Este tipo de implementación hace a las personas más independientes y más seguras, al contestar que su aprendizaje puede ser utilizado en todos los ámbitos de su vida. Pudiendo utilizar este conocimiento en sus transacciones bancarias.

a) NO PARTICIPARON    b) TECNICOS    c) CULTURAL    d) RELIGION    e) OTROS.

GRAFICA No. 27

Correspondiente a la pregunta No. 30 que dice:

LOS CURSOS DE CAPACITACION SON DE QUE TIPO?

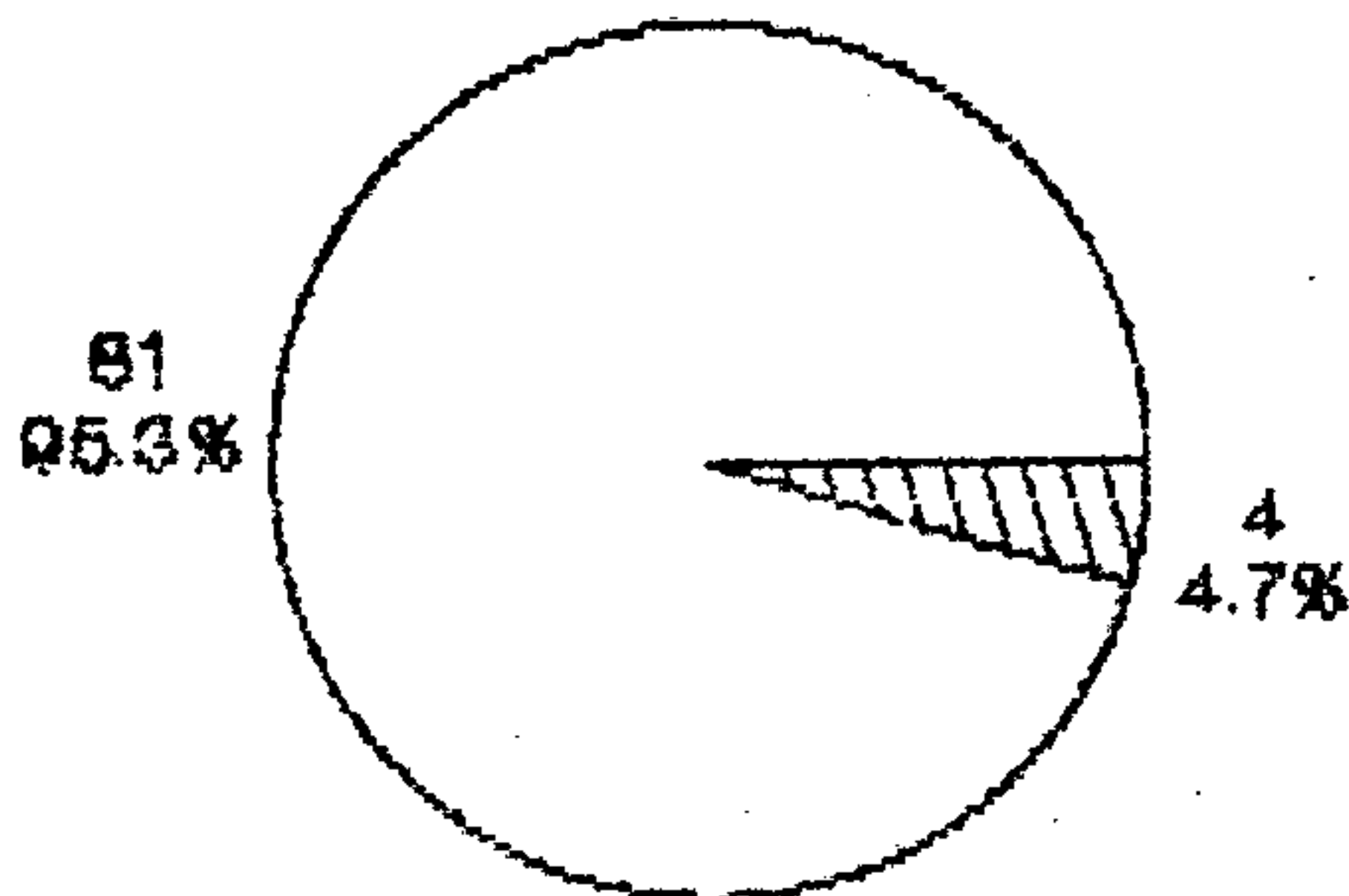



CUADRO No. 31

PREGUNTA No. 31: QUE INSTITUCION LE HA IMPARTIDO LOS CURSOS ?									
TOTAL									% TOTAL
85	a	%	b	%	c	%	d	%	100
	-	-	-	-	4	5	85	95	

**INTERPRETACION:**  
 Ninguna de las instituciones que habiamos sugerido les ha ayudado dando algún tipo de capacitación, que el 5 % contestaron que fue otra institución.

a) INTECAP    b) ALGUNA IGLESIA    c) OTROS    d) NO HA TOMADO CURSOS DE CAPACITACION

GRAFICA No. 29

Correspondiente a la pregunta No. 31 que dice:

QUE INSTITUCION LE HA IMPARTIDO LOS CURSOS?

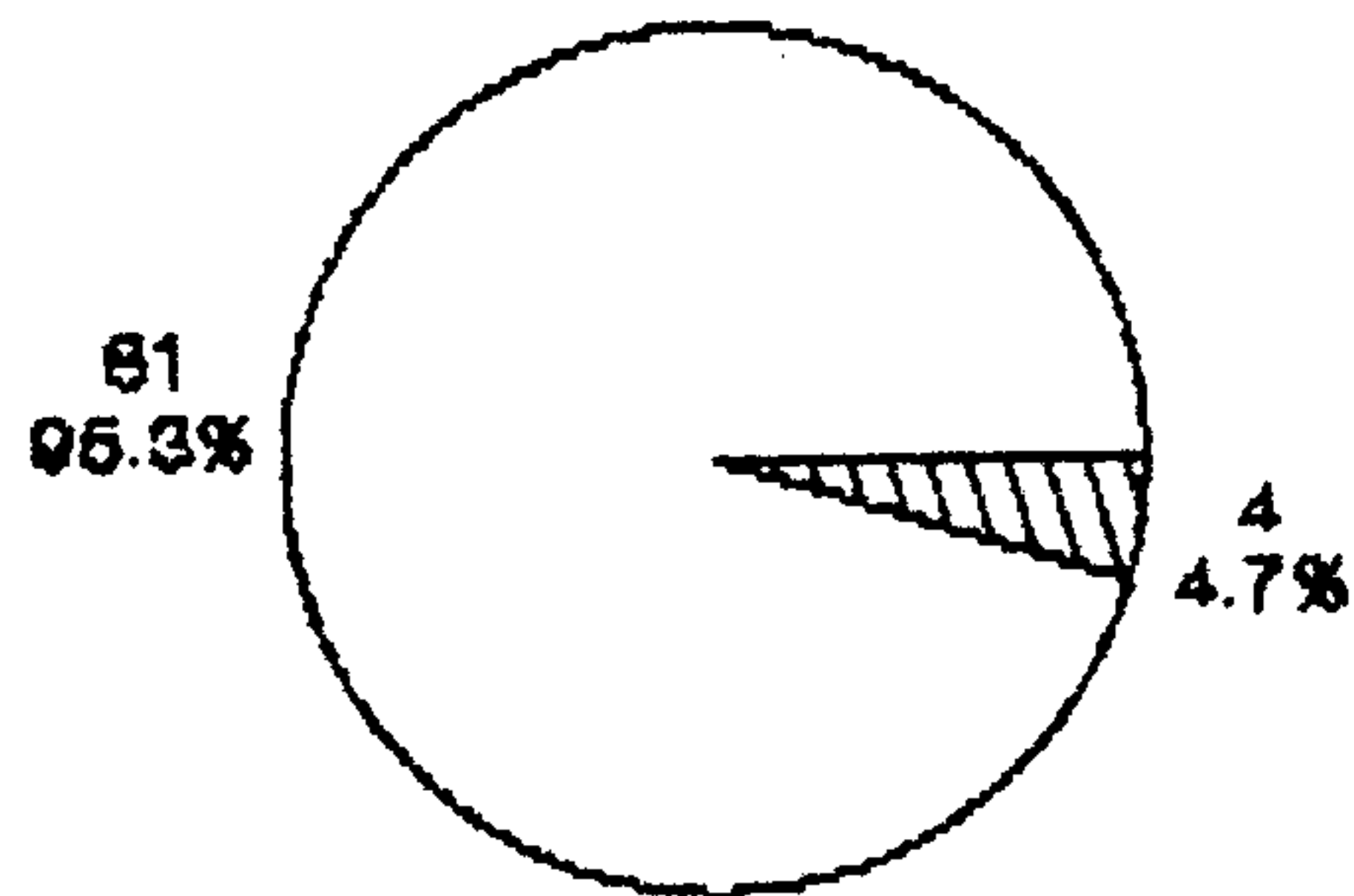

CUADRO No. 32

PREGUNTA No. 32: (QUE INSTITUCION LE HA IMPARTIDO LOS CURSOS?) CUAL ?					
TOTAL					% TOTAL
85	a	%	b	%	100
	81	95	4	5	
<b>INTERPRETACION:</b>					
<p>El 5 % que es el que ha recibido los cursos de capacitación expresaron que fue el COMITE NACIONAL DE ALFABETIZACION el quien les proporcionó el curso de Matemática, en forma gratuita, y que fueron los mismos docentes los que impartieron los cursos de capacitación y es por ello que los temas que fueron impartidos complementaban los conocimientos básicos que les dieron en el curso regular de post-alfabetización.</p>					

a) NO TUVIERON NINGUN TIPO DE SEGUIMIENTO    b) CONALFA

GRAFICA No. 29

Correspondiente a la pregunta No. 32 que dice:

(QUE INSTITUCION LE HA IMPARTIDO LOS CURSOS) CUAL?

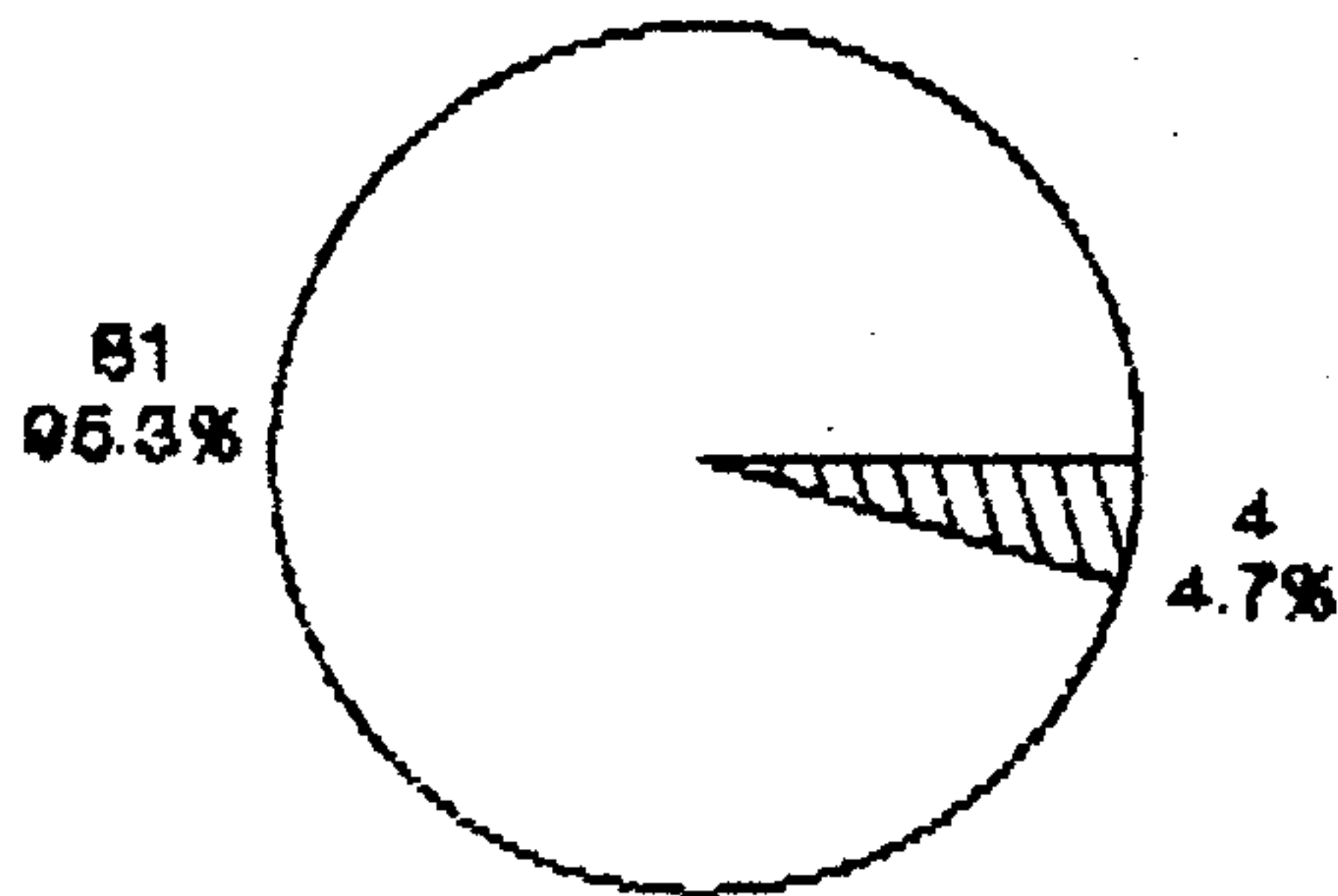

CUADRO No. 33

PREGUNTA No. 1: DATOS GENERALES:									
TITULO DE EDUCACION MEDIA QUE POSEE?									
TOTAL									% TOTAL
13	a	%	b	%	c	%	d	%	100
	9	69	2	15	1	7.69	1	7.69	
<b>INTERPRETACION:</b>									
<p>El 69% de los "animadores" o docentes poseen el título de Maestro de Educación Urbana, el 7.69% no poseen ningún título, solamente tienen una escolaridad hasta tercer grado de educación básica. Sin embargo cada uno de ellos no importando el título o carencia del mismo fue elegido por la comunidad.</p>									

a) MAESTRO DE EDUCACION PRIMARIA URBANA  
 c) TERCERO BASICO

b) SECRETARIA COMERCIAL  
 d) PERITO CONTADOR

GRAFICA No. 30

Correspondiente a la pregunta No. 1 que dice:

TITULO DE EDUCACION MEDIA QUE POSEE?

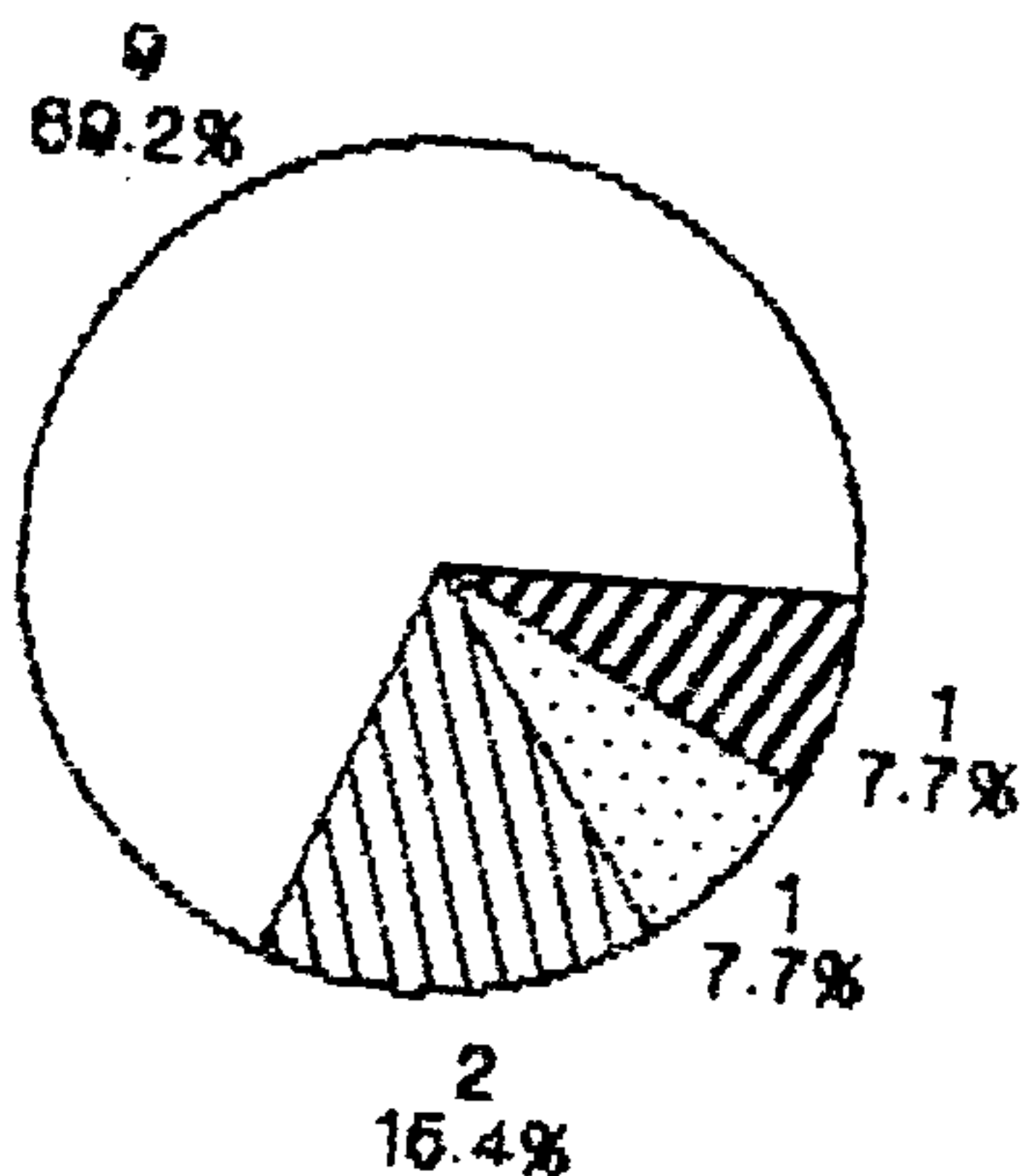

CUADRO No. 34

PREGUNTA No. 2: EDAD?	
TOTAL	% TOTAL
13 TIENEN UNA EDAD PROMEDIO DE 26 AÑOS	100
<b>INTERPRETACION:</b>	
<p>El 100% de los animadores son personas jóvenes con un promedio de edad de 26 años. Este factor es muy importante ya que los que no pertenecen a las comunidades se han adaptado y a pesar de las distancias y del mal camino ellos llegan a cumplir sus obligaciones y participar en las actividades de la comunidad.</p>	

CUADRO No. 35

PREGUNTA No. 2: Sexo?					
TOTAL					% TOTAL
13	a	%	b	%	100
	9	69	4	31	
<b>INTERPRETACION:</b>					
<p>El 69% de los animadores son del sexo femenino y se identifican mucho más con los participantes que en su mayoría son mujeres. El 31% corresponde a los animadores del sexo masculino que trabajan muy afínmente con trabajadoras municipales.</p>					

a) FEMENINO    b) MASCULINO

GRAFICA No. 31

Correspondiente a la pregunta No. 2 que dice:

SEXO?

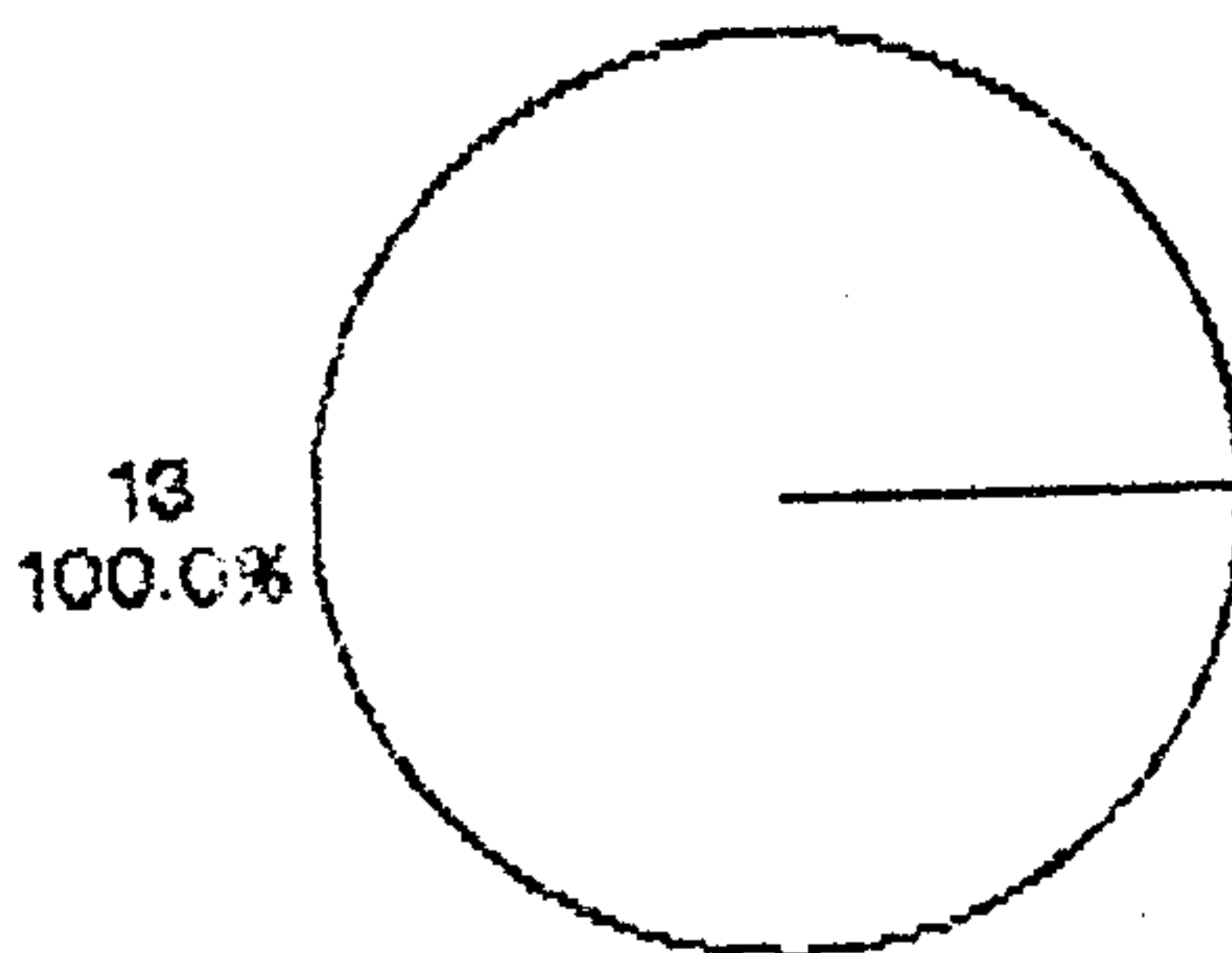



CUADRO No. 36

PREGUNTA No. 3: CUANTOS ALUMNOS TIENE A SU CARGO EN EL CENTRO DE ALFABETIZACION		% TOTAL
TOTAL		
13	TIENEN UN PROMEDIO DE 30 ALUMNOS	100
<u>INTERPRETACION:</u>		
Dentro del contrato que firman los animadores esta el requisito de completar un grupo de 40 participantes, sin embargo al final del proceso se ausentan y es por eso que el promedio ha bajado a 30 alumnos por animador.		

CUADRO No. 37

PREGUNTA No. 5: LE DIERON ALGUN TIPO DE CAPACITACION PARA TRABAJAR CON PERSONAS ADULTAS?					% TOTAL
TOTAL					
13	a	%	b	%	100
	13	100	-	-	
<u>INTERPRETACION:</u>					
El 100% recibieron capacitación para trabajar con adultos, al mismo tiempo que a utilizar la metodología del Centro que los contrató.					

a) SI    b) NO

GRAFICA No. 32

Correspondiente a la pregunta No. 5 que dice:

LE DIERON ALGUN TIPO DE CAPACITACION PARA TRABAJAR CON PERSONAS ADULTAS?

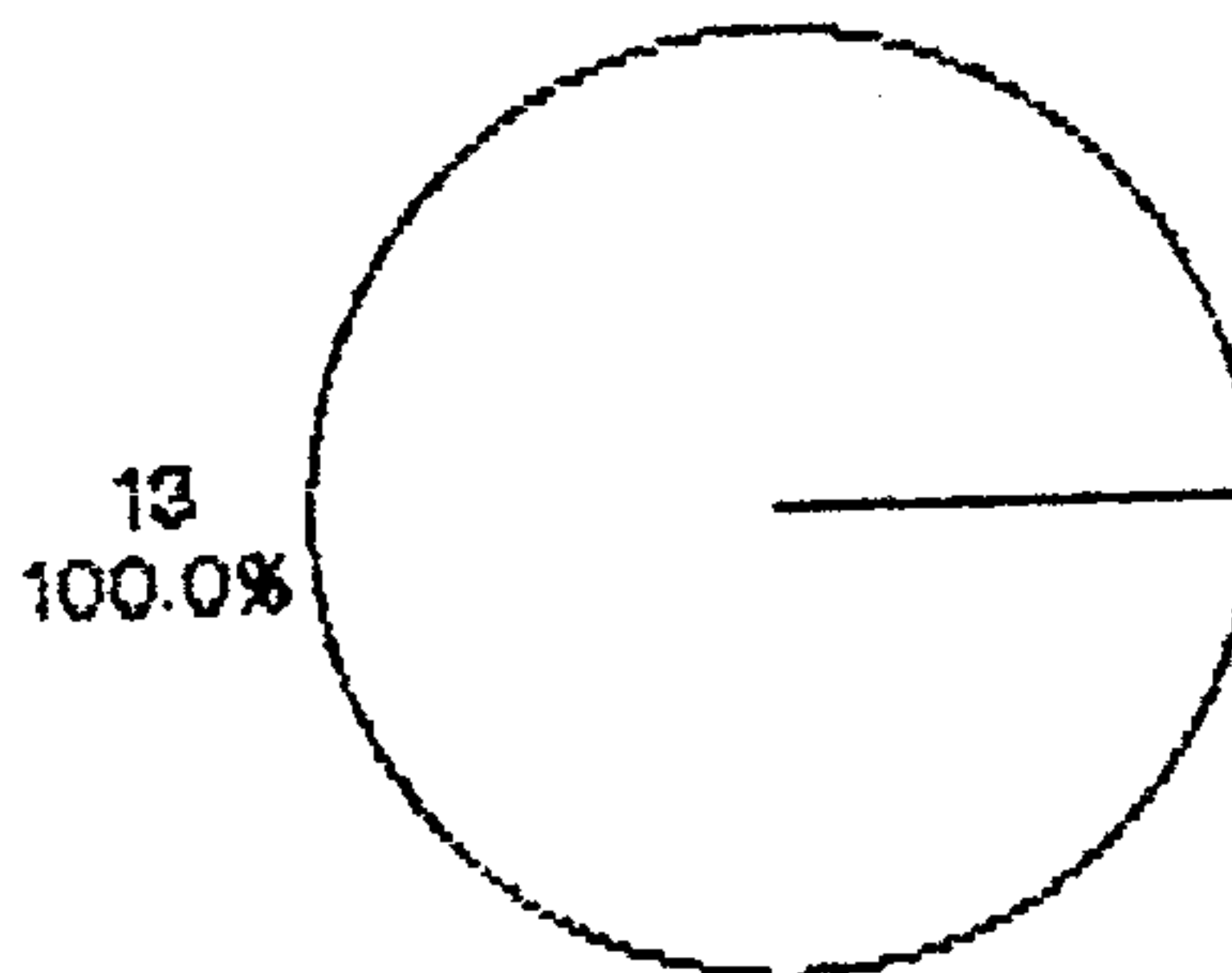

CUADRO No. 38

PREGUNTA No. 6: QUE INSTITUCIONES LE PROPORCIONO ESA CAPACITACION?			
TOTAL			% TOTAL
13	a	%	100
	13	100	

INTERPRETACION:

El 100% recibieron del COMITE NACIONAL DE ALFABETIZACION LA CAPACITACION NECESARIA para trabajar con adultos.

a) COMITE NACIONAL DE ALFABETIZACION

GRAFICA No. 33

Correspondiente a la pregunta No. 6 que dice:

QUE INSTITUCION LE PROPORCIONO ESA CAPACITACION?

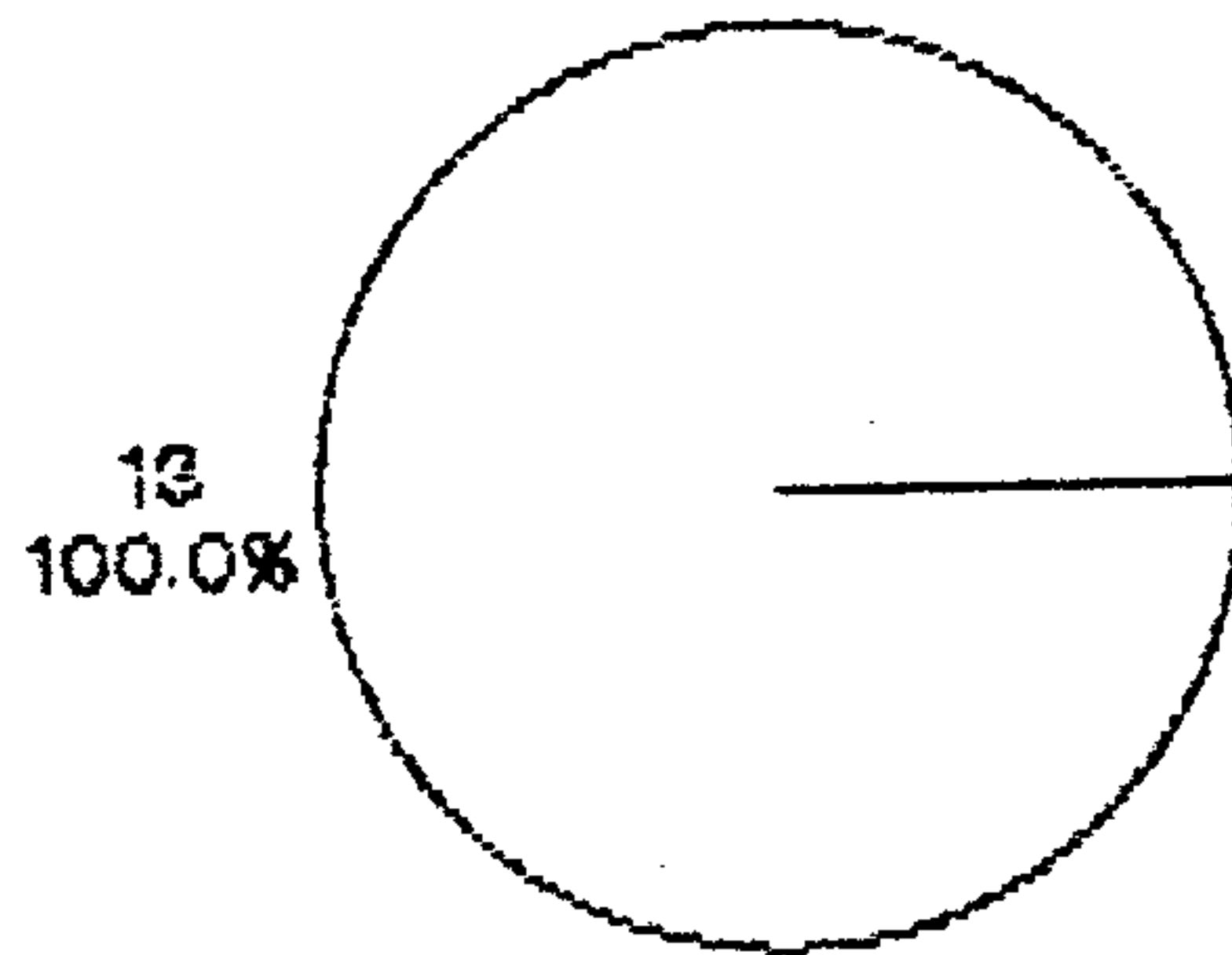

PREGUNTA No. 7: CUANTO TIEMPO DURO EL CURSO DE CAPACITACION?			
TOTAL			% TOTAL
13	a 8	% 100	100
<u>INTERPRETACION:</u>			
El 100% de los animadores tuvieron una capacitación de ocho días hábiles, con el objeto de que aprendieran a utilizar la metodología propia del Comité. Tiempo considerado como muy limitado para lograr mayor conocimiento.			

a) OCHO DIAS

GRAFICA No. 34

Correspondiente a la pregunta No. 7 que dice:

CUANTO TIEMPO DURO EL CURSO DE CAPACITACION?

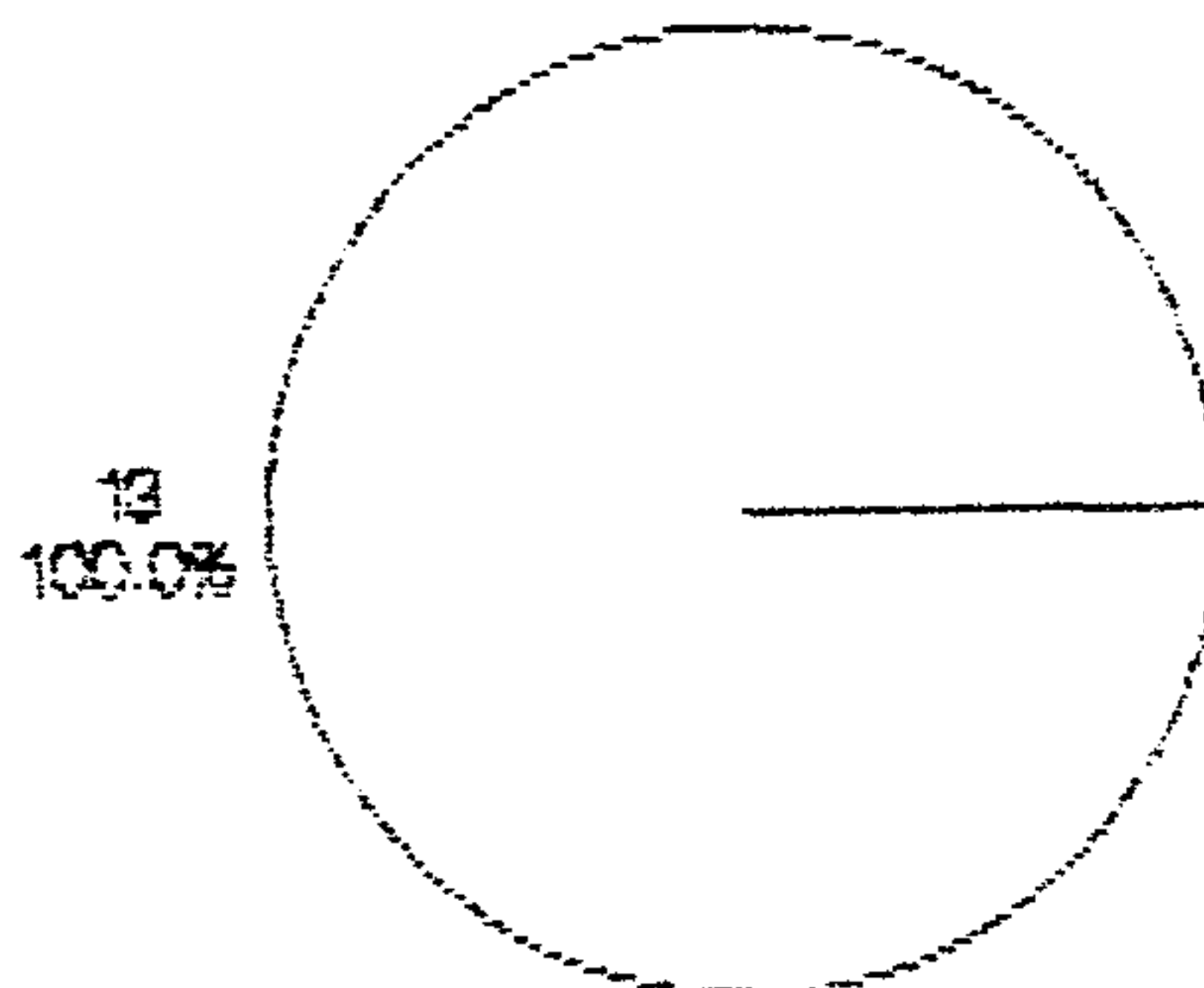

CUADRO No. 40

PREGUNTA No. 8: QUE CURSO LE PROPORCIONARON EN LA CAPACITACION?					
TOTAL					% TOTAL
a) 13	a	%	b) 13	a	%
	13	100		13	100
<p><u>INTERPRETACION:</u></p> <p>El 100% de los participantes como animadores recibieron los cursos de A: Lenguaje de la comunidad y B: Investigación participativa.</p>					

A) a. LENGUAJE DE LA COMUNIDAD      b. INVESTIGACION PARTICIPATIVA

GRAFICA No. 35

Correspondiente a la pregunta No. 8 que dice:

QUE CURSO LE PROPORCIONARON EN LA CAPACITACION?

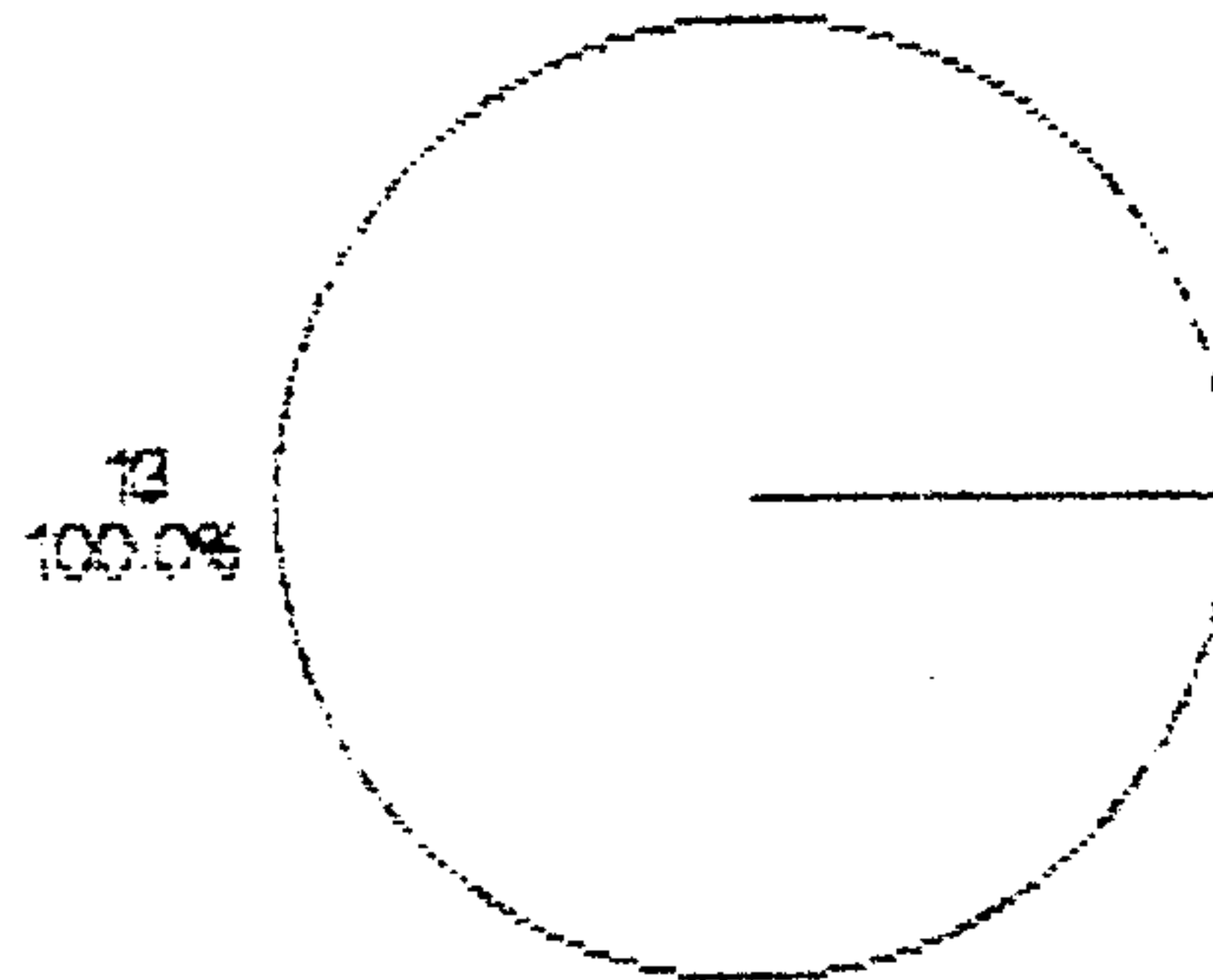



PREGUNTA No. 9: EN LOS CURSOS DE CAPACITACION LE ENSEÑARON A UTILIZAR EL MATERIAL QUE ESTA UTILIZANDO EN EL CURSO DE ALFABETIZACION?					
TOTAL					% TOTAL
	a	%	b	%	
13	13	100	-	-	100
<b>INTERPRETACION:</b>					
El 100% de los animadores recibieron capacitación por parte del Comité Nacional de alfabetización, con el fin de aprender a utilizar la metodología que comprende: el lenguaje de la comunidad, investigación participativa, etc. que es la que le va a servir en el ejercicio de su labor docente.					

a) SI b) NO

GRAFICA No. 36

Correspondiente a la pregunta No. 9 que dice:

EN LOS CURSOS DE CAPACITACION LE ENSEÑARON A AUTILIZAR EL MATERIAL QUE ESTA UTILIZANDO EN EL CRUSO DE ALFABETIZACION?

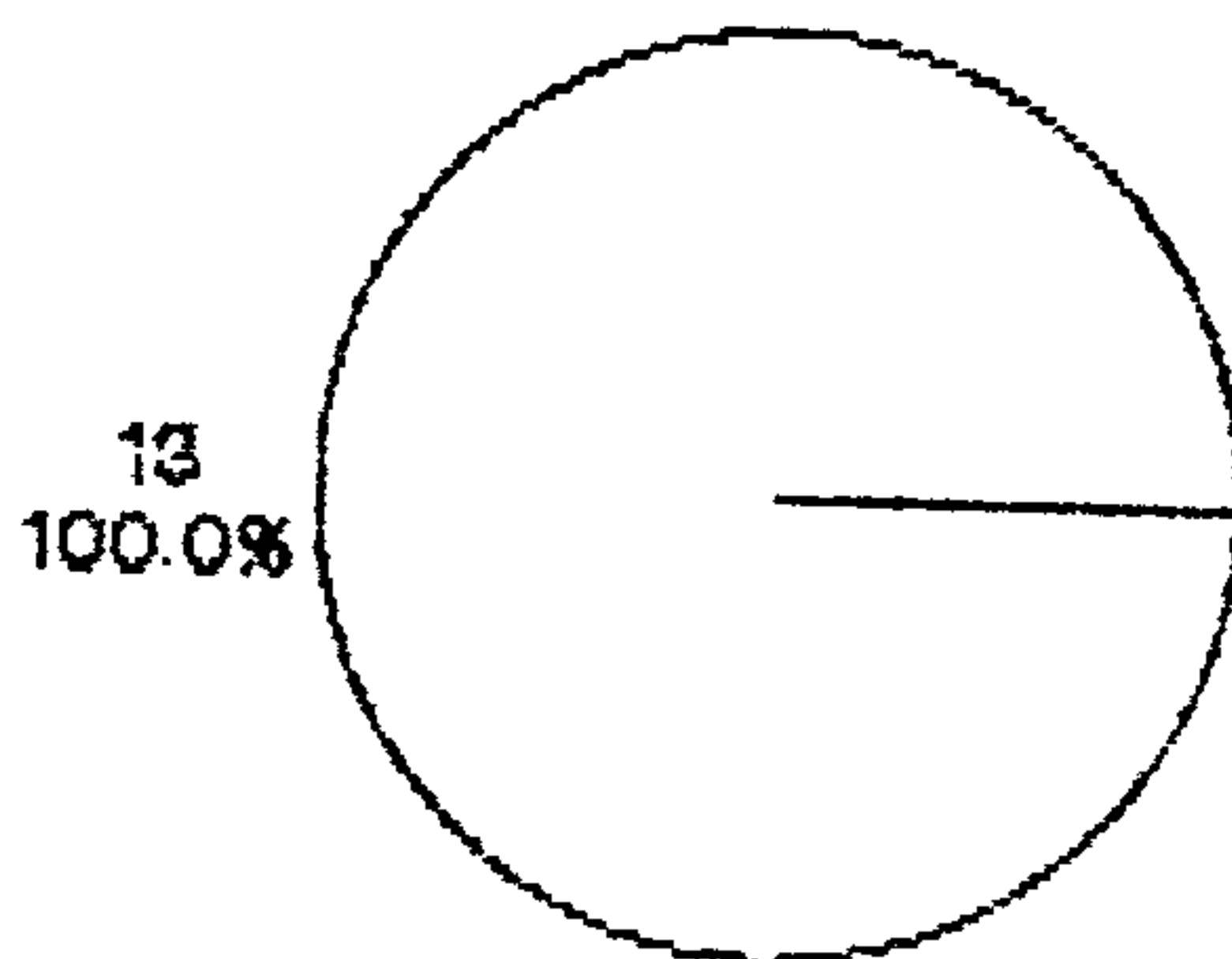

CUADRO No. 42

PREGUNTA No. 10: AL REALIZAR SU PLANIFICACION TOMA EN CUENTA ASPECTOS DE LA COMUNIDAD?					
TOTAL					% TOTAL
	a	%	b	%	
13	13	100	-	-	100
<u>INTERPRETACION:</u>					
El 100% de los animadores expresan haberse identificado plenamente con la comunidad, de tal manera que después de haber platicado con miembros importantes de la misma hacen su planificación tomando en cuenta las festividades de la misma.					

a) SI b) NO

GRAFICA No. 37

Correspondiente a la pregunta No. 10 que dice:

AL REALIZAR SU PLANIFICACION TOMA EN CUENTA ASPECTOS DE LA COMUNIDAD?

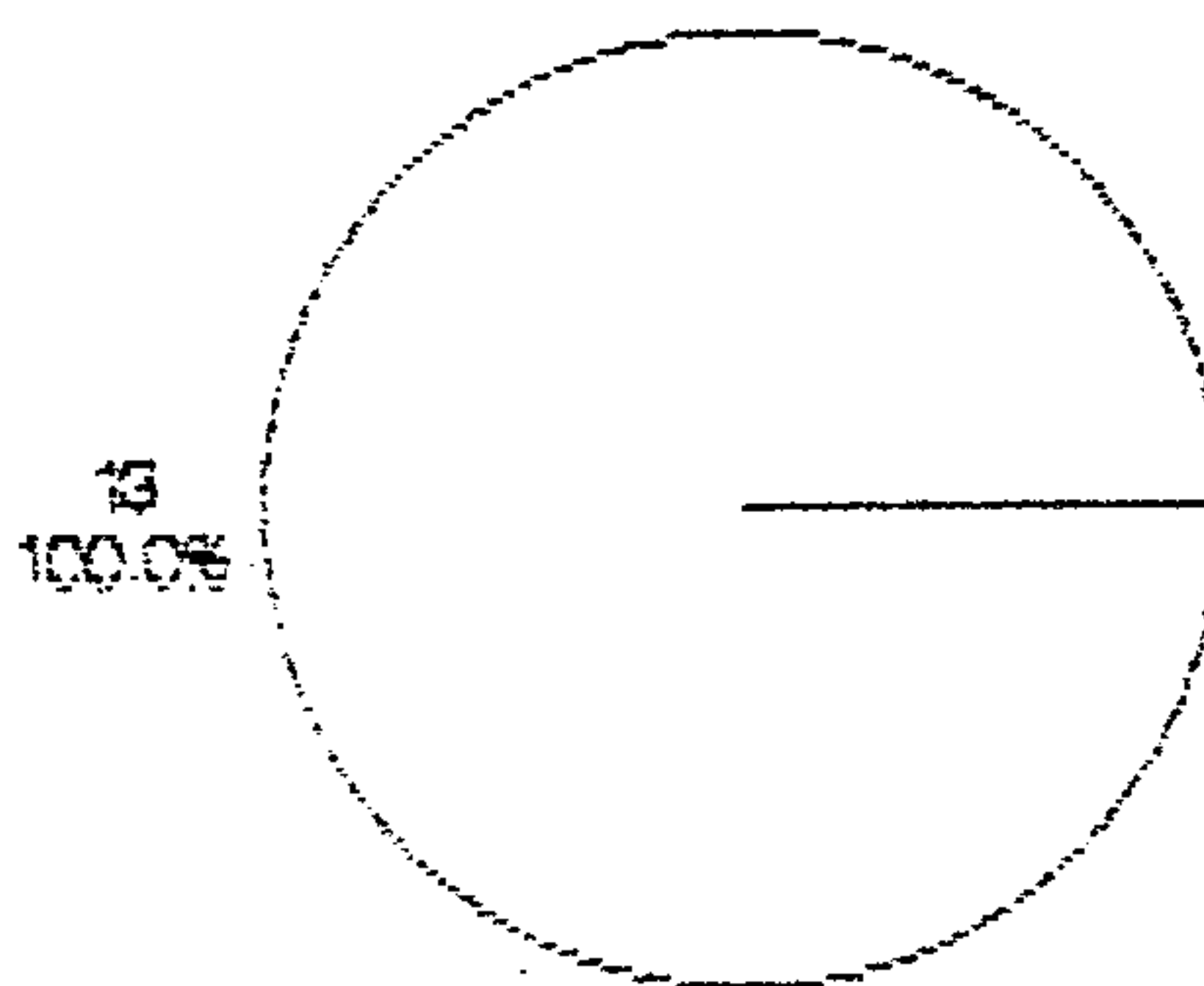

CUADRO No. 43

PREGUNTA No. 11: (AL REALIZAR SU PLANIFICACION TOMA EN CUENTA ASPECTOS DE LA COMUNIDAD) CUALES?			
TOTAL			% TOTAL
13	a	%	100
	13	100	

INTERPRETACION:

El 100% planifica tomando aspectos esenciales de la comunidad, como campañas de salud, planificadas por el centro de salud, ritos religiosos, tiempo de siembra, cosecha, etc. que en un momento determinado necesitaran la atención de los participantes en el programa de alfabetización y si no se toma en cuenta estos aspectos, la enseñanza no estará integrada al desarrollo comunal.

a) ASPECTOS ESENCIALES DE LA COMUNIDAD

GRAFICA No. 33

Correspondiente a la pregunta No. 11 que dice:

(AL REALIZAR SU PLANIFICACION TOMA EN CUENTA ASPECTOS DE LA COMUNIDAD) CUALES?

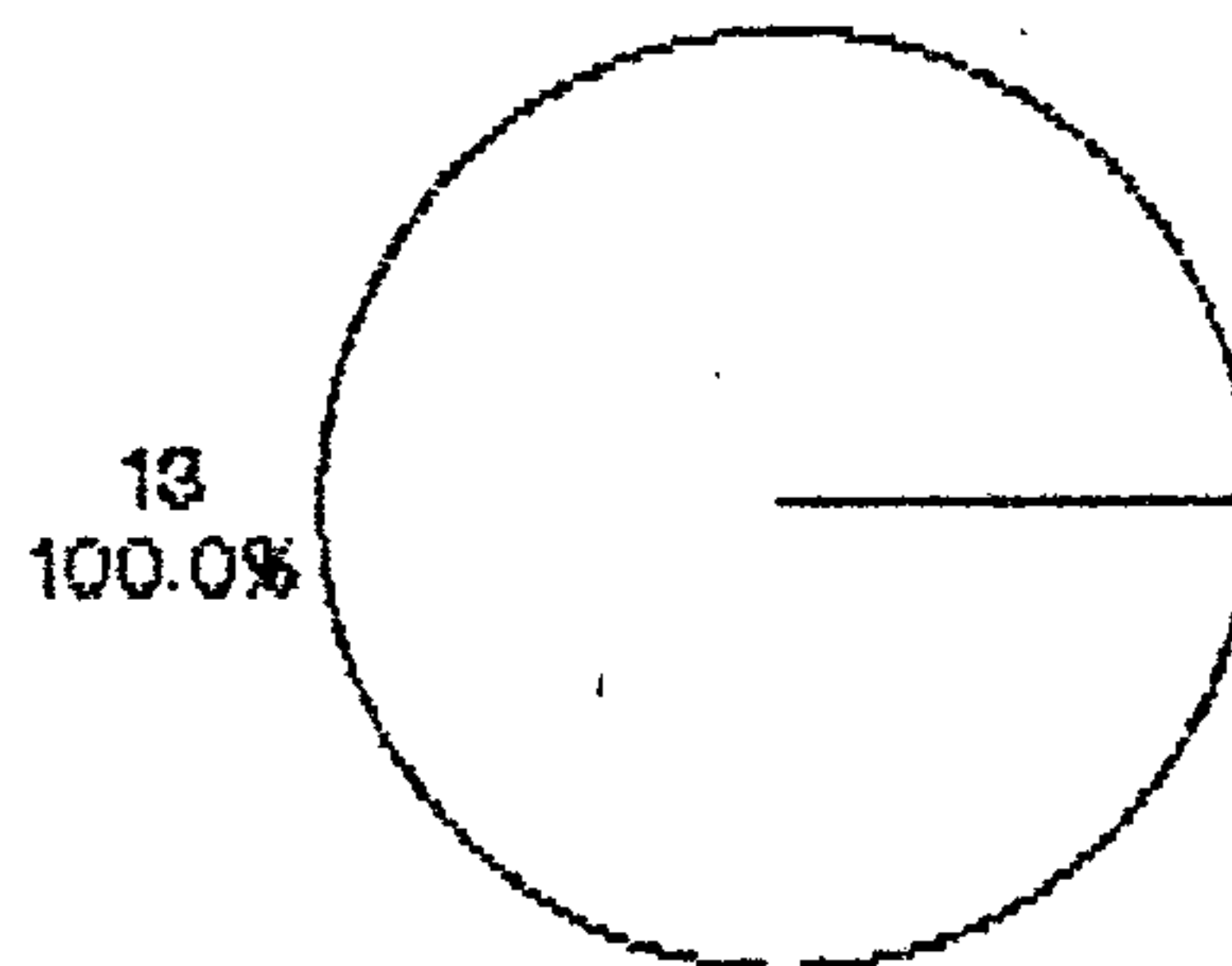

CUADRO No. 44

PREGUNTA No. 12: QUE METODO UTILIZA LA ENSEANZA DE LA LECTO-ESCRITURA?			
TOTAL			% TOTAL
13	a 13	% 100	100
<u>INTERPRETACION:</u>			
El 100% de los animadores utilizan el Método de Palabras generadoras para el aprendizaje de la lectura y escritura. Ya que es el que el Comité Nacional de Alfabetización implementa con pláticas y capacitación al iniciarse en este trabajo.			

a) PALABRAS GENERADORAS

GRAFICA No. 39

Correspondiente a la pregunta No. 12 que dice:

QUE METODO UTILIZA PARA LA ENSEANZA DE LA LECTO-ESCRITURA?

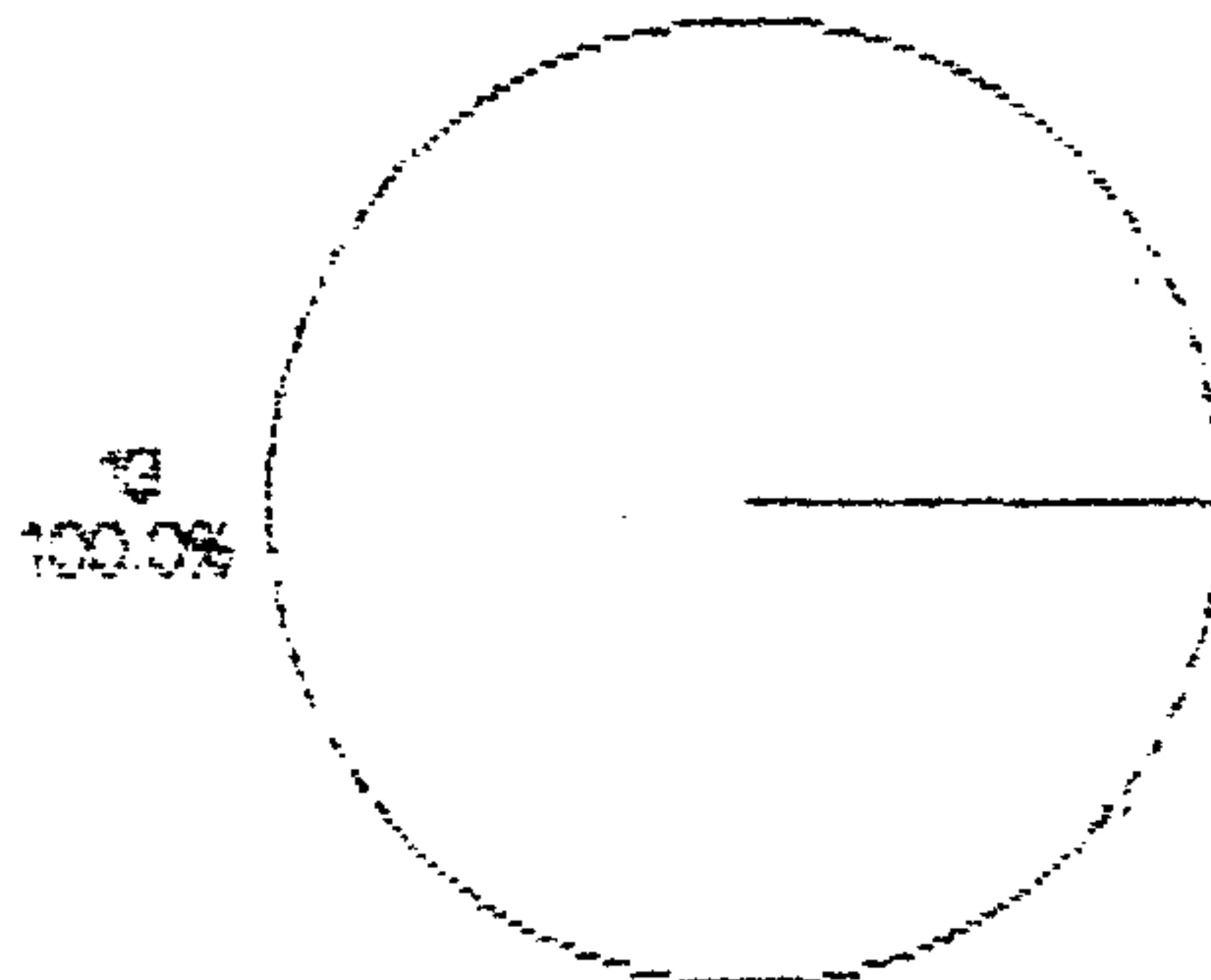



CUADRO No. 45

PREGUNTA No. 13: ESTE METODO ES GENERALIZADO PARA TODAS LA PERSONAS QUE TRABAJAN EN LA INSTITUCION?					
TOTAL					% TOTAL
	a	%	b	%	
13	13	100	-	-	100
<b>INTERPRETACION:</b>					
<p>El método de Palabras Generadoras, es generalizado para todos los animadores que trabajan en CONALFA, es por ello que el 100% de los animadores contestó esta pregunta afirmativamente. En el curso de capacitación que se da al inicial labores en el Comité, incluye la utilización del Método de Palabras Generadoras que es el que utilizan todos los docentes que trabajan para la institución.</p>					

a) SI b) NO

GRAFICA No. 40

Correspondiente a la pregunta No. 13 que dice:

ESTE METODO ES GENERALIZADO PARA TODAS LAS PERSONAS QUE TRABAJAN EN LA INSTITUCION?

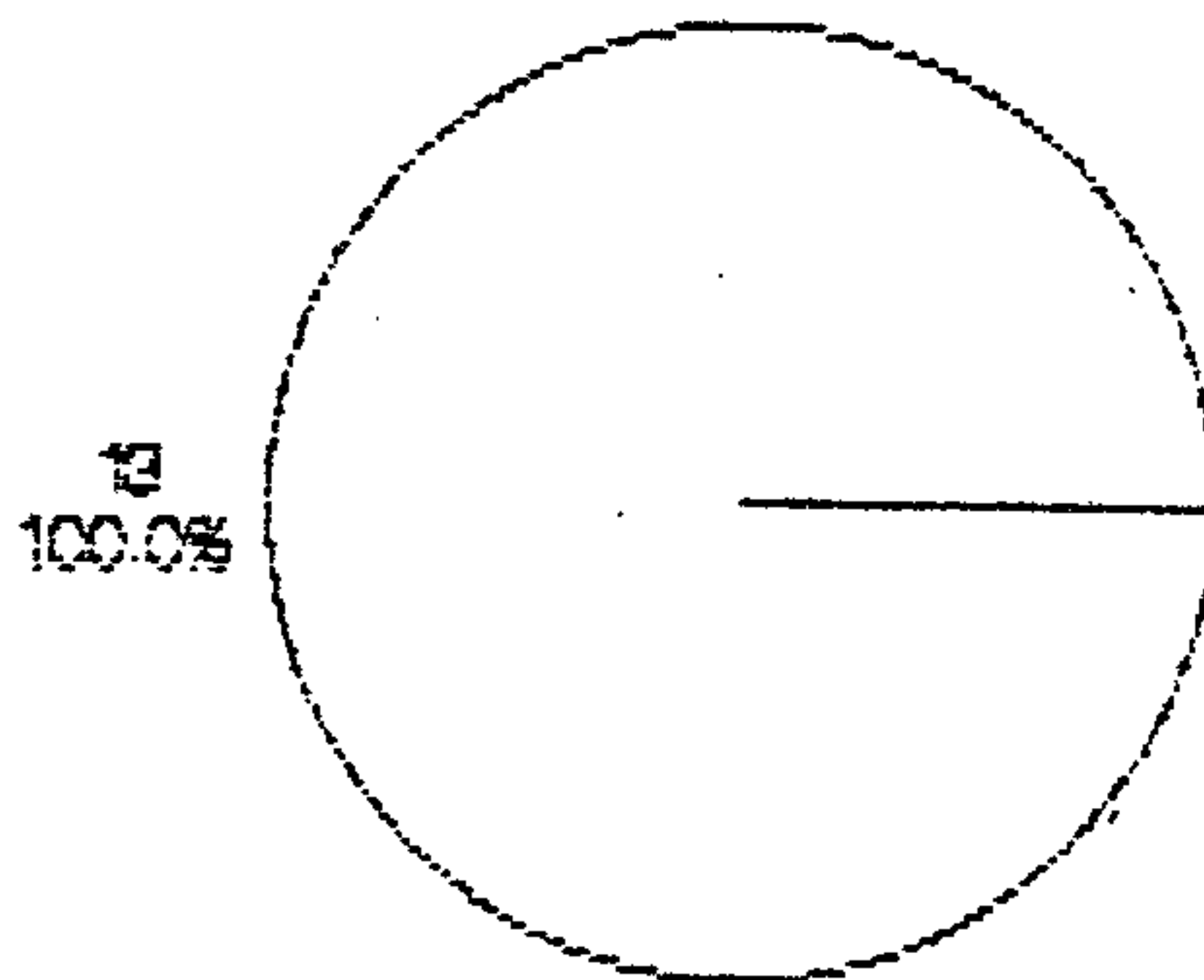

CUADRO No. 46

PREGUNTA No. 14: SU PLANIFICACION RESPONDIO A LA NECESIDADES DE LOS EDUCANDOS?									
TOTAL									% TOTAL
	a	%	b	%	c	%	d	%	
13	9	69	4	31	-	-	-	-	100
<b>INTERPRETACION:</b>									
El 69% de los animadores ajustaron su planificación a los intereses no solo de los alumnos si no de la comunidad entera para que de esta manera respondiera a las necesidades de los alfabetizados, ya que como adultos pertenecientes a sus diferentes comunidades deben participar en la vida ciudadana.									

- a) EN TODAS LAS ACTIVIDADES      b) EN ALGUNAS ACTIVIDADES  
 c) EN NINGUNA DE LAS ACTIVIDADES      d) TODAS SON CORRECTAS

GRAFICA No. 41

Correspondiente a la pregunta No. 14 que dice:

SU PLANIFICACION RESPONDIO A LAS NECESIDADES DE LOS EDUCANDOS?

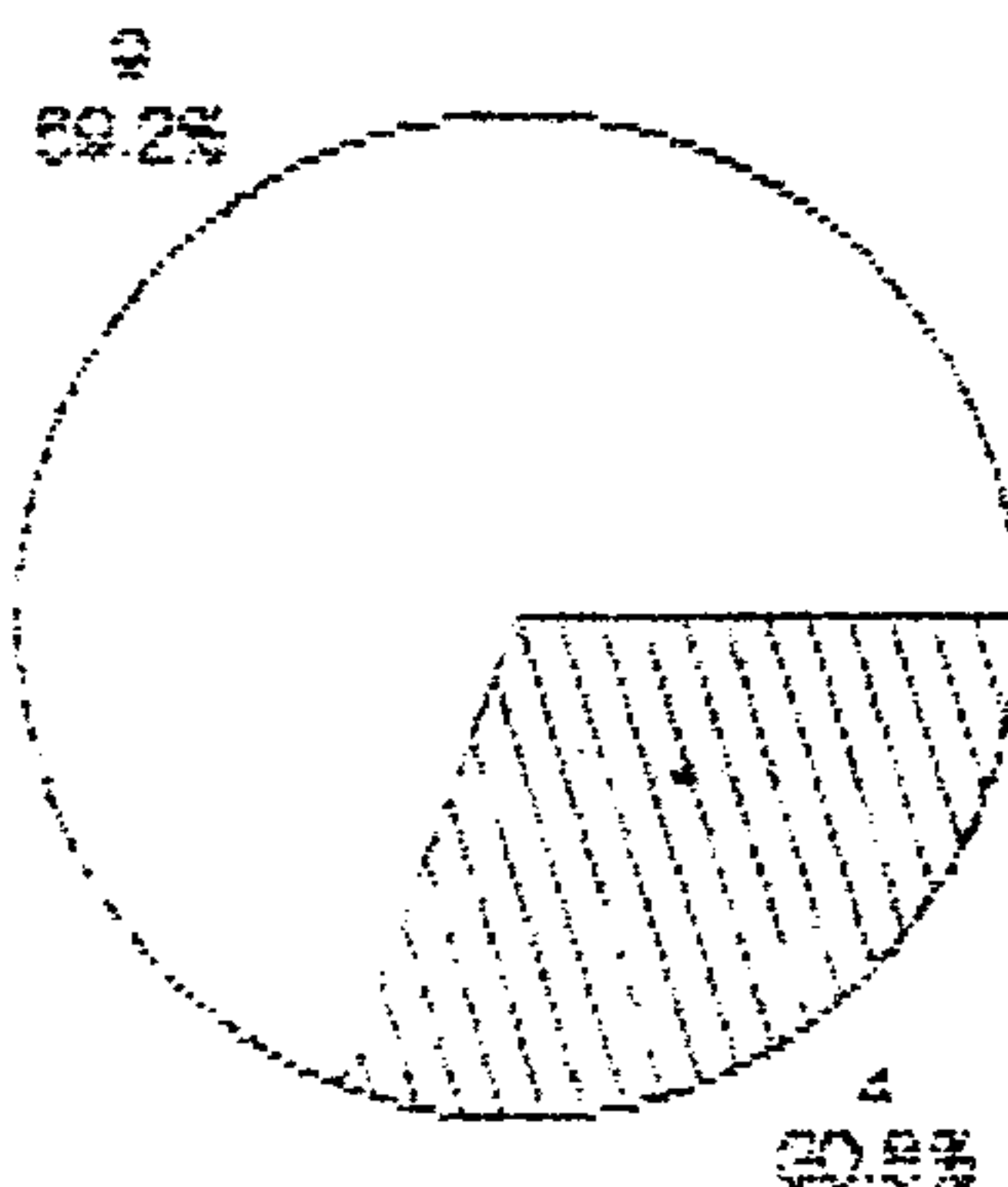

CUADRO No. 47

PREGUNTA No. 15: SU METODOLOGIA CONTEMPLA LA PARTICIPACION DE LOS ALUMNOS?					
TOTAL					% TOTAL
13	a	%	b	%	100
	13	100	-	-	

INTERPRETACION:

La participación directa, es contemplada con atención en la metodología empleada por el 100% de los animadores. Desde el inicio, cuando se pretende abrir un centro de alfabetización, la metodología contempla la "investigación participativa, que consiste en conocer las necesidades, intereses, problemas, y aspectos de la vida diaria, que tienen y cómo piensan ellos que se puede solucionar o satisfacer"

a) SI b) NO

GRAFICA No. 42

Correspondiente a la pregunta No. 15 que dice:

SU METODOLOGIA CONTEMPLA LA PARTICIPACION DE LOS ALUMNOS?

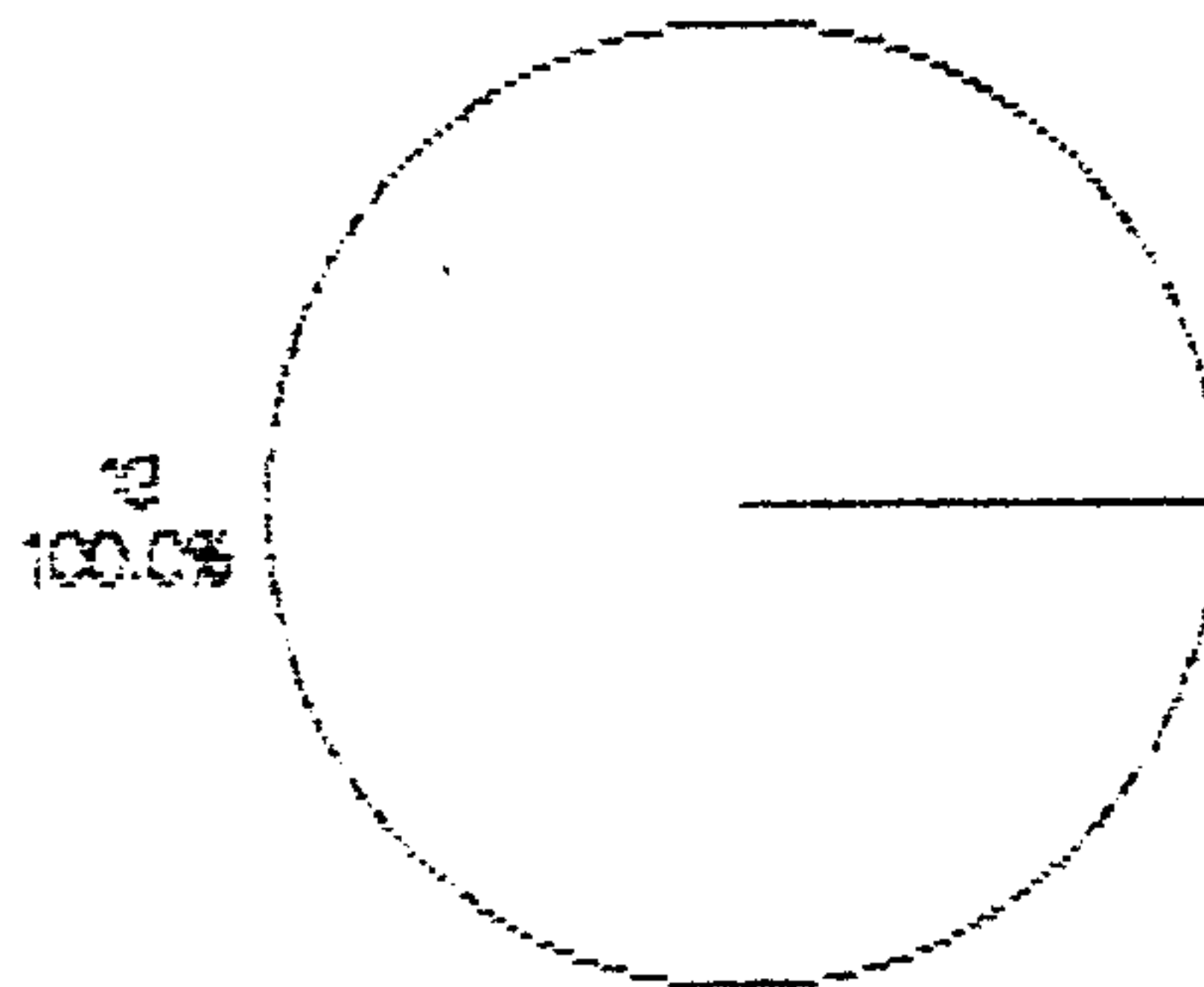

PROPIEDAD DE LA UNIVERSIDAD DE GUATEMALA  
BIBLIOTECA DE LA UNIVERSIDAD DE GUATEMALA

PREGUNTA No. 16: DE QUE MANERA?			
TOTAL			% TOTAL
13	<sup>a</sup> 13	% 100	100
<b>INTERPRETACION:</b>			
<p>El 100% preguntas y respuestas en clases, hablando sobre temas que ellos conocen de agricultura, de su comunidad, de su familia, para orientarlos en el mejor desenvolvimiento de ellos mismos.</p> <p>La investigación participativa hace que los vecinos de las comunidades den sus opiniones con respecto a los contenidos que quieren que se desarrollen dentro del programa de alfabetización.</p>			

GRAFICA No. 43

Correspondiente a la pregunta No. 16 que dice:

DE QUE MANERA?

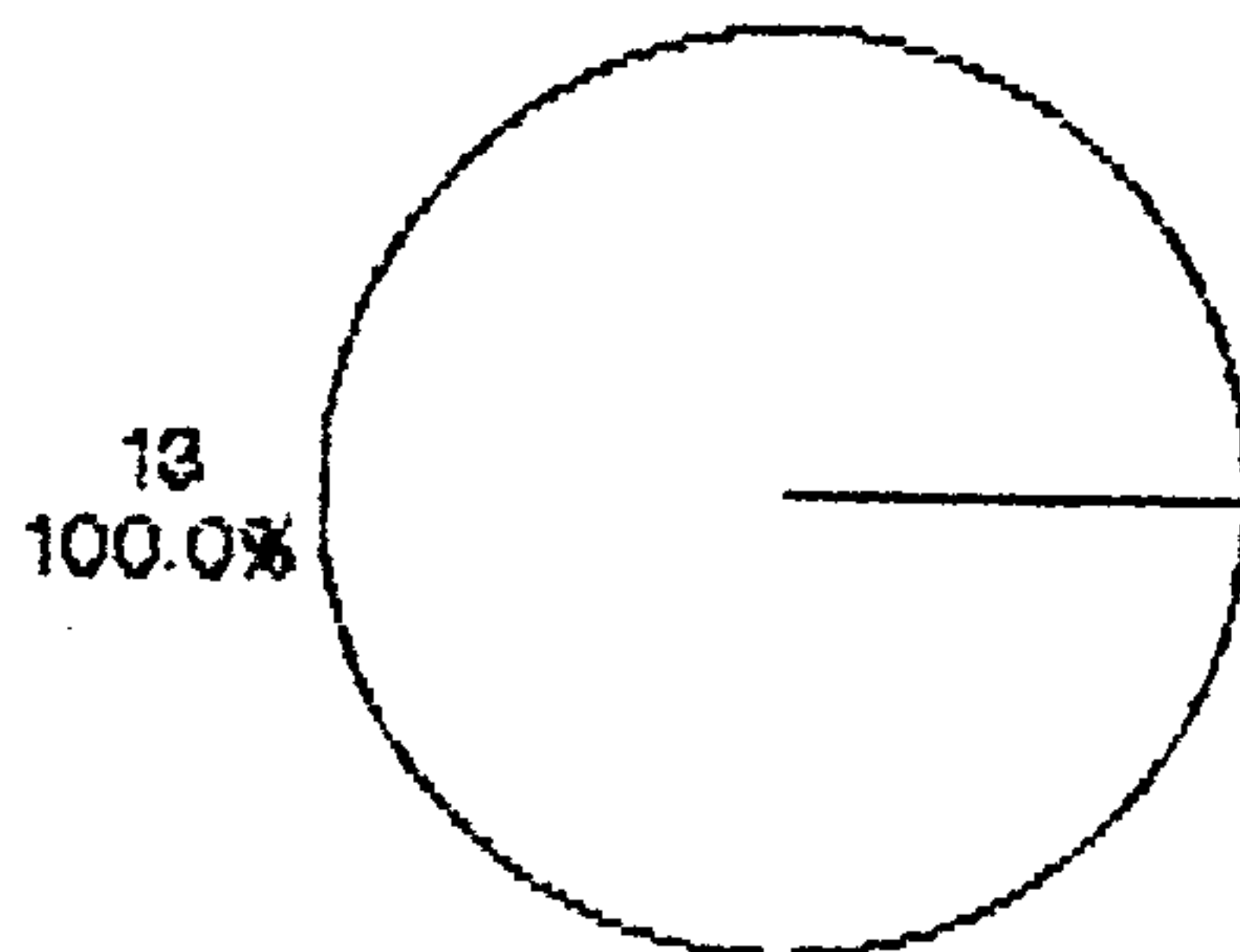



PREGUNTA No. 17: EN LOS AÑOS QUE HA TRABAJADO EN ALFABETIZACION HA UTILIZADO EL MISMO METODO?					
TOTAL					% TOTAL
	a	%	b	%	
13	13	100	-	-	100

**INTERPRETACION:**

La institución los prepara a través de un curso de capacitación para utilizar el método apropiado para trabajar con adultos es por eso que el 100% respondió que si ha utilizado el mismo método.

Lo novedoso que tiene el método que utiliza el Comité Nacional de Alfabetización es que contempla que el animador tiene que ser electo por la comunidad y de esa manera él conoce los problemas más urgentes, pero al mismo tiempo puede y debe visitar a los participantes para corroborar sus intereses y necesidades.

a) SI    b) NO

GRAFICA No. 44

Correspondiente a la pregunta No. 17 que dice:

EN LOS AÑOS QUE HA TRABAJADO EN ALFABETIZACION HA UTILIZADO EL MISMO METODO?

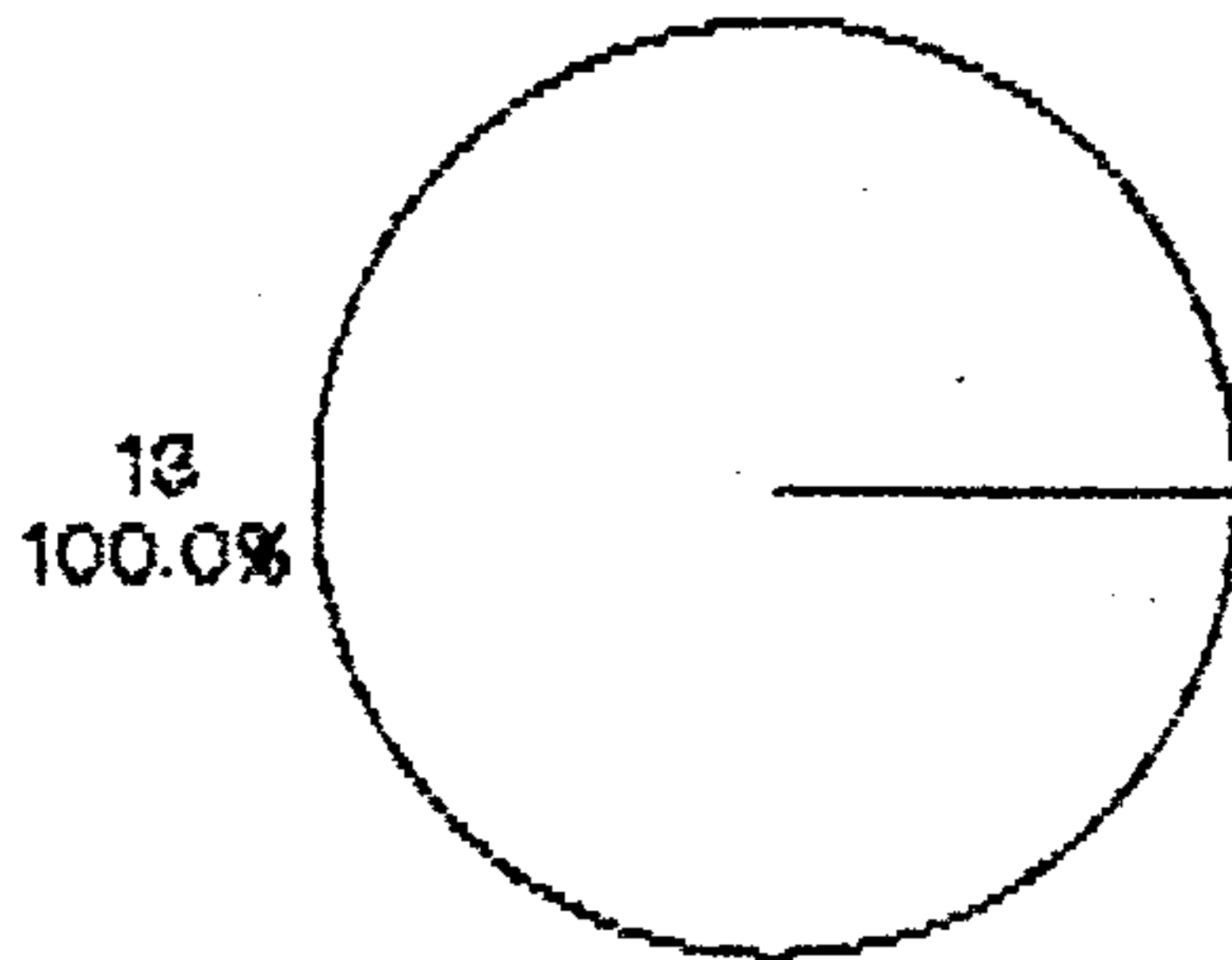

CUADRO No. 50

PREGUNTA No. 16: CUANTOS AÑOS TIENE DE TRABAJAR EN EL PROGRAMA DE ALFABETIZACION						
TOTAL						% TOTAL
13	a	%	b	%	c	%
	5	38.46	6	46.15	2	15.38
						100
<b>INTERPRETACION:</b>						
El 46% tiene 2 años de trabajar con la institución; el 38% tiene 3 años de haber trabajado con adultos; en razón de lo cual los animadores han obtenido "algunas" experiencias que los haga desenvolverse mejor no solo en su trabajo sino en la comunidad misma.						

a) 3 AÑOS    b) 2 AÑOS    c) 1 AÑO

GRAFICA No. 45

Correspondiente a la pregunta No. 16 que dice:

CUANTOS AÑOS TIENE DE TRABAJAR EN EL PROGRAMA DE ALFABETIZACION?

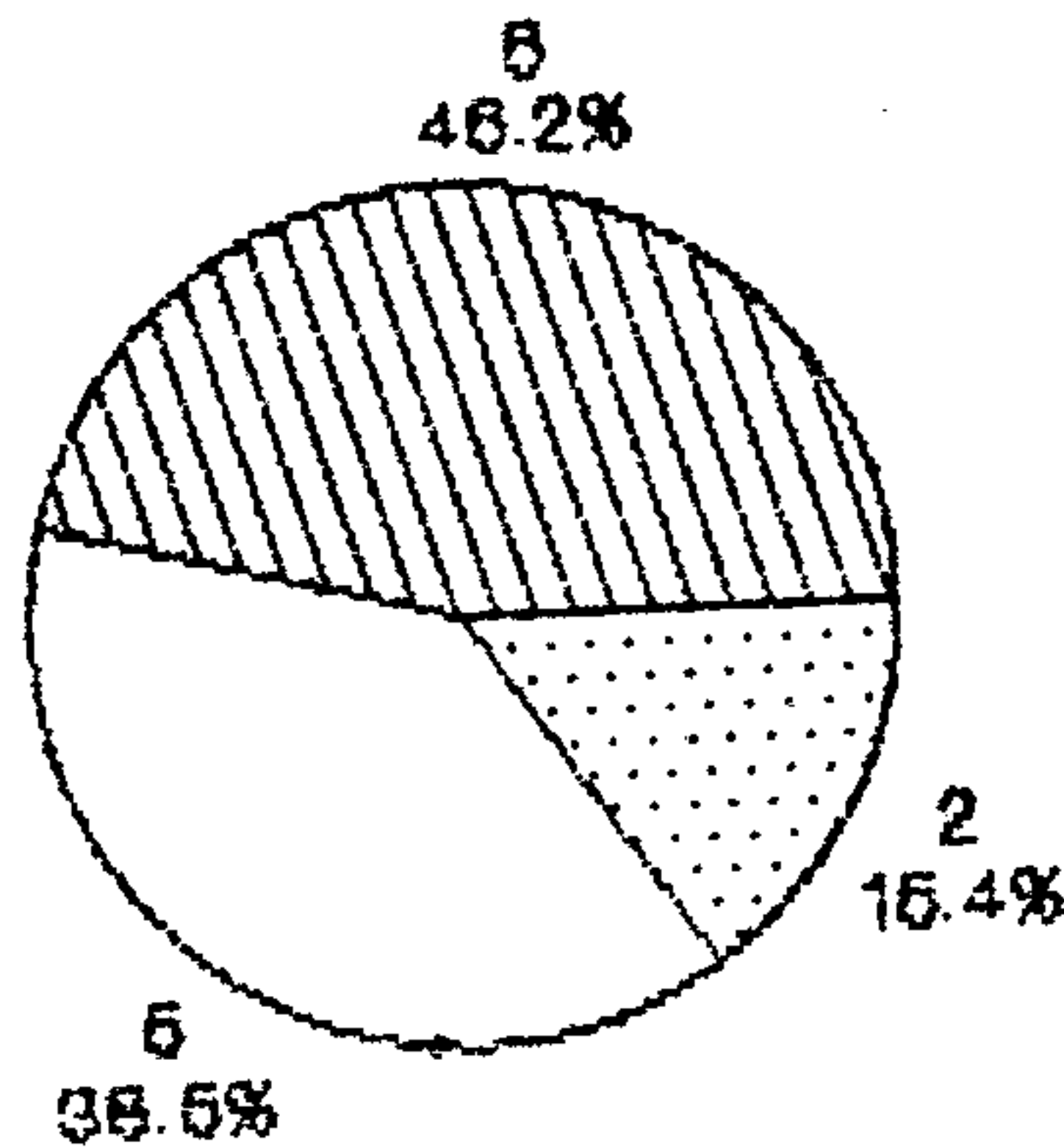

CUADRO No. 51

<b>PREGUNTA No.19: DENTRO DE SU PLANIFICACION CONTEMPLA LA POSIBILIDAD DE AUXILIARSE EN ALGUNAS UNIDADES CON INSTITUCIONES AFINES PARA EL EFECTO.</b>					
<b>TOTAL</b>					<b>% TOTAL</b>
13	a	%	b	%	100
	13	100	-	-	
<b>INTERPRETACION:</b>					
El 100% se auxilia con instituciones idóneas para temas específicos, de las diferentes unidades de trabajo; lo que hace más completa la información que reciben los alumnos sobre temas de interés familiar, agrícola, comunal, etc.					

a) SI b) NO

GRAFICA No. 46

Correspondiente a la pregunta No. 19 que dice:

DENTRO DE SU PLANIFICACION CONTEMPLA LA POSIBILIDAD DE AUXILIARSE EN ALGUNA UNIDAD CON INSTITUCIONES AFINES PARA EL EFECTO?

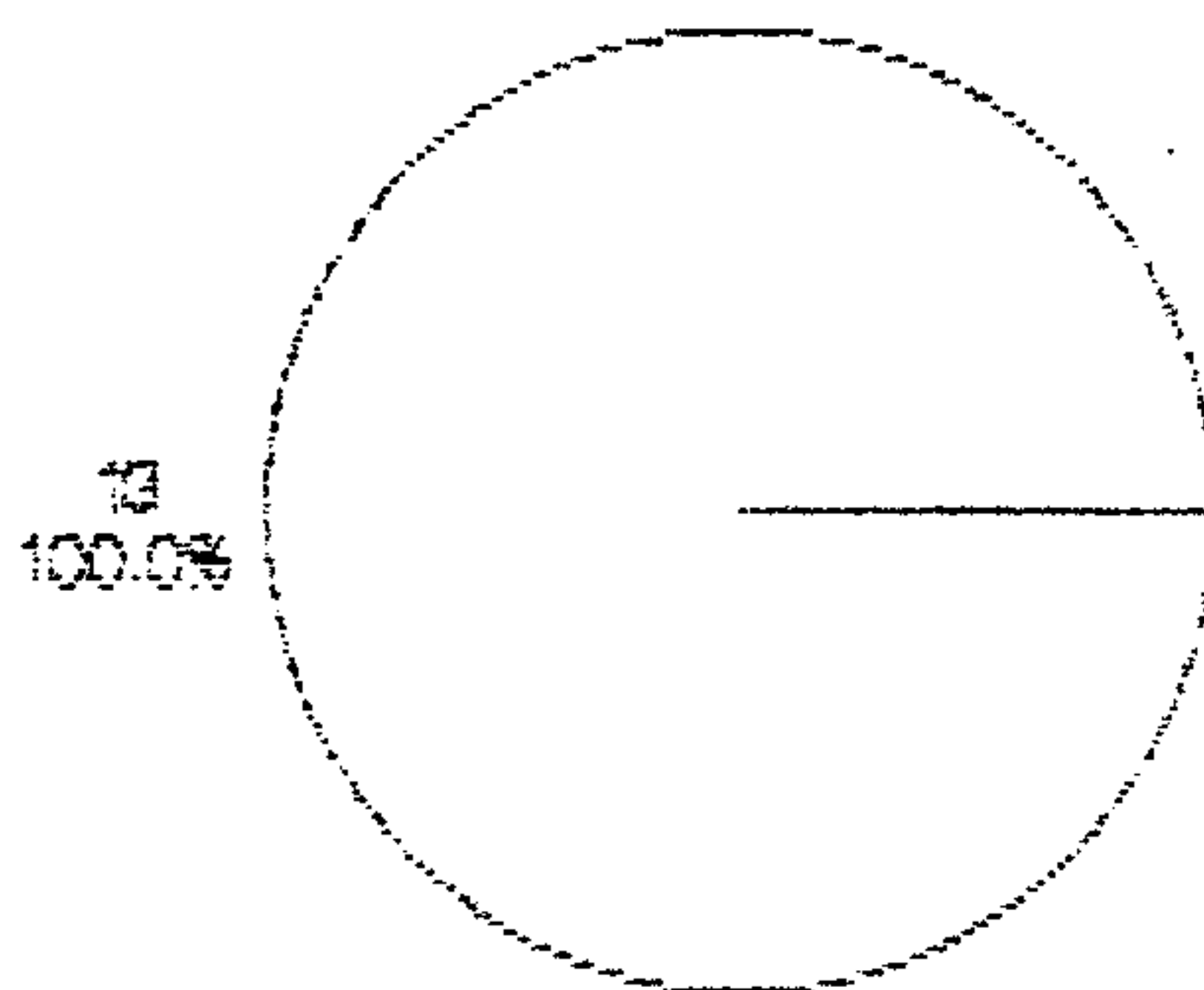

CUADRO No. 52

PREGUNTA No. 20: CUALES SON LAS INSTITUCIONES CON LAS QUE PUEDE AUXILIARSE?						
TOTAL						% TOTAL
A) 13	a 13	% 100	c 13	% 100		100
	b 13	% 100	d 13	% 100		100
<b>INTERPRETACION:</b>						
Las instituciones más afines según lo indican el 100% de los animadores son: los centros de salud, (con algunas campañas específicas) la municipalidad; APROFAM, y la iglesia parroquial.						

a) a) MUNICIPALIDAD b) APROFAM c) CENTRO DE SALUD d) ISLESIA

GRAFICA No. 47

Correspondiente a la pregunta No. 20 que dice:

CUALES SON LAS INSTITUCIONES CON LAS QUE PUEDEN AUXILIARSE?

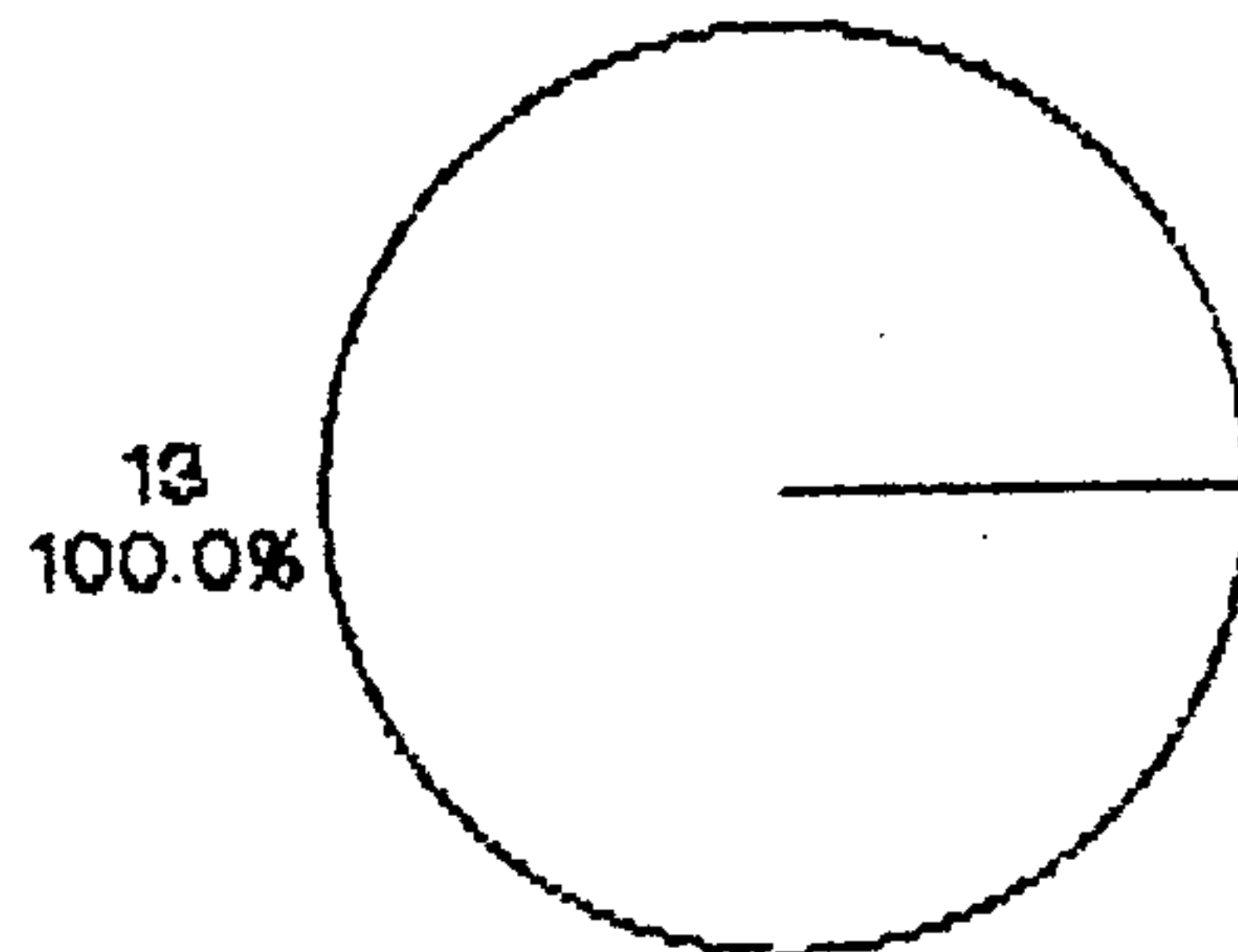

CUADRO No. 53

PREGUNTA No.21: QUE TIPO DE MATERIAL DIDACTICO UTILIZA?			
TOTAL			% TOTAL
13	<sup>a</sup> 13	<sup>%</sup> 100	100
<u>INTERPRETACION:</u>			
El 100% utilizan cartulinas, yeso y cuadernos, como son comunidades de escasos recursos no contando con un local específico sino que en algunos casos ha sido utilizado un cuarto y como consecuencia el material didáctico es de lo más sencillo, aunque es funcional.			

a) CARTULINA, YESO Y CUADERNOS

GRAFICA No. 48

Correspondiente a la pregunta No. 21 que dice:

QUE TIPO DE MATERIAL DIDACTICO UTILIZA?

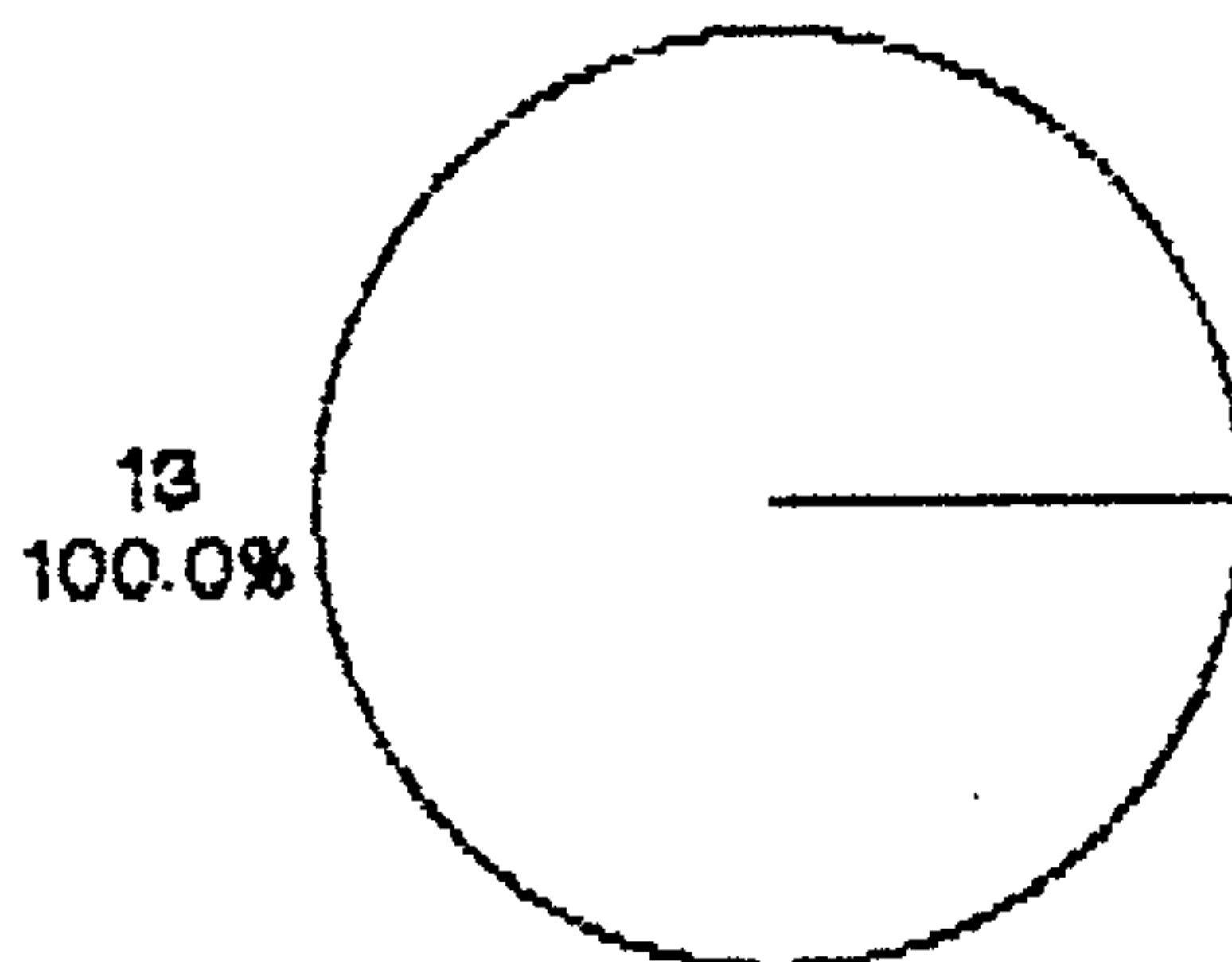



CUADRO No. 54

PREGUNTA No.22: AREA DE LA COMUNIDAD. ES UNA COMUNIDAD CERRADA QUE NO ACEPTA CAMBIOS?					
TOTAL					% TOTAL
13	a 13	% 100	b -	% -	100
<u>INTERPRETACION:</u>					
El 100% estima que la comunidad del municipio de Mixco no es cerrada, sino más bien acepta cambios, es decir que son progresista, ya que el programa de alfabetización fue aceptado y promovido por sus autoridades y actuando en forma positiva y en algunos casos como en el de la Municipalidad de la cabecera los trabajadores que asistían al Centro de Alfabetización tenían permiso de llegar una hora con diez minutos más tarde a su trabajo.					

a) SI b) NO

GRAFICA No. 49

Correspondiente a la pregunta No. 22 que dice:

ES UNA COMUNIDAD CERRADA QUE NO ACEPTA CAMBIOS?

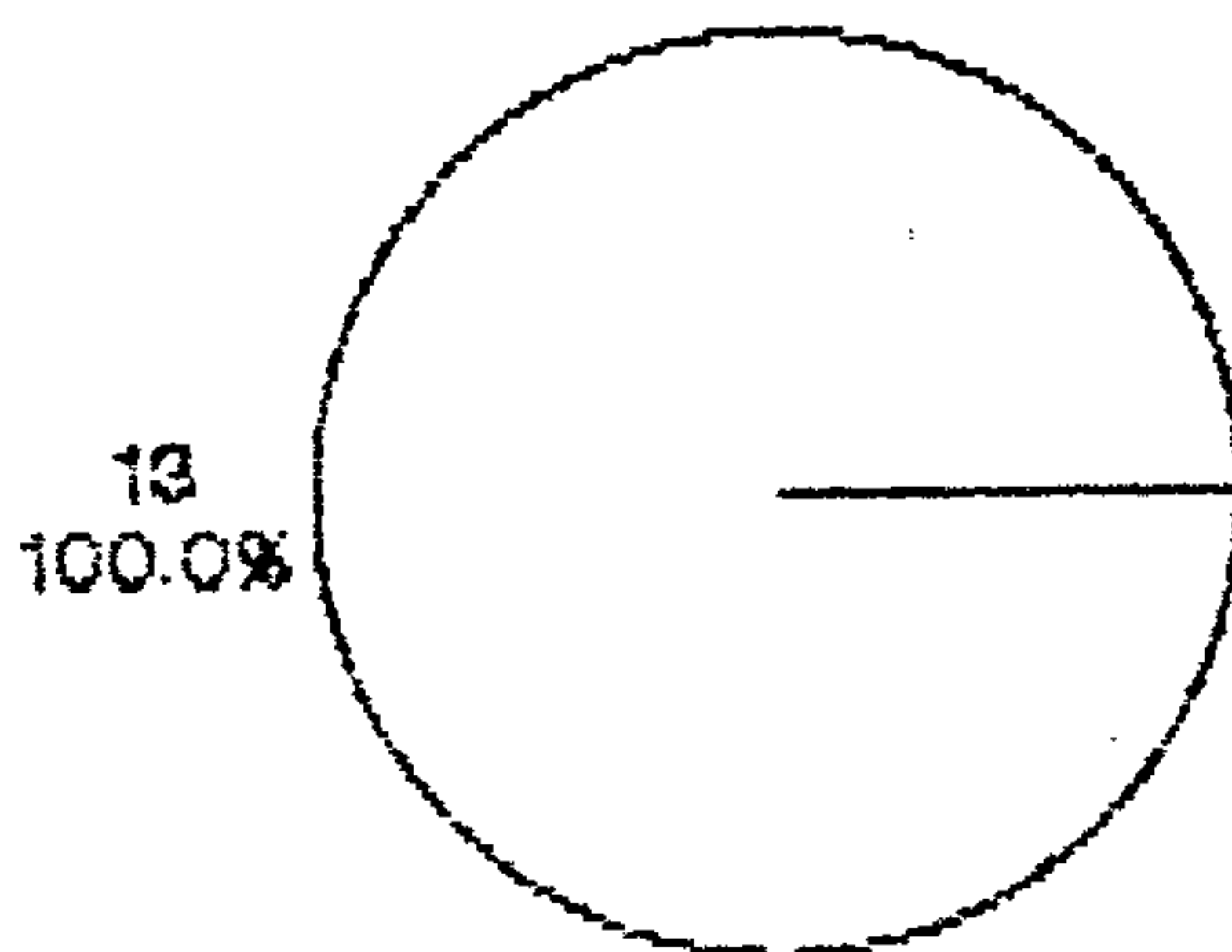

CUADRO No. 55

<b>PREGUNTA No.23: ES UNA COMUNIDAD DONDE SUS LIDERES AYUDAN A FOMENTAR EL DESARROLLO?</b>					
<b>TOTAL</b>					<b>% TOTAL</b>
13	a 13	% 100	b -	% -	100
<b>INTERPRETACION:</b>					
<p>Todos los participantes o sea el 100% de ellos se han relacionado con los líderes religiosos, políticos y sociales y todos están de acuerdo en que son personas que participan en el desarrollo de su municipio y desean el progreso de sus habitantes.</p>					

a) SI b) NO

GRAFICA No. 50

Correspondiente a la pregunta No. 23 que dice:

ES UNA COMUNIDAD DONDE SUS LIDERES AYUDAN A FOMENTAR EL DESARROLLO?

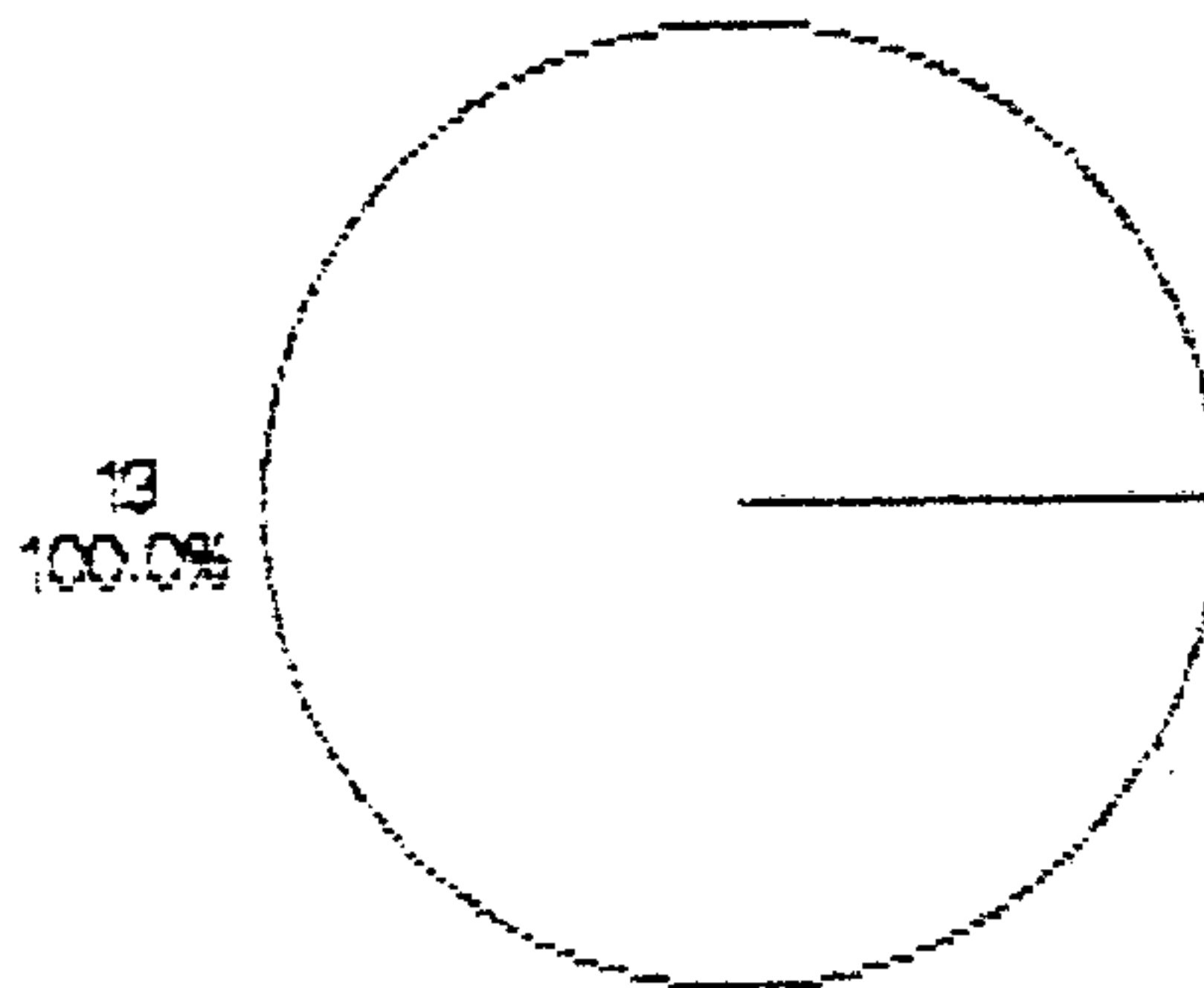

CUADRO No. 56

PREGUNTA No.24: QUIEN FUE EL QUE SOLICITO EL SERVICIO O PROGRAMA DE ALFABETIZACION?											
TOTAL											% TOTAL
	a	%	b	%	c	%	d	%	e	%	
13	-	-	-	-	-	-	-	-	13	100	100
<b>INTERPRETACION:</b>											
<p>El 100% establecen que el servicio de alfabetización no fue solicitado en el municipio por ninguna autoridad o institución. Fue el Comité Nacional de Alfabetización el que consideró que siendo el municipio de Mixco tan cercano a la capital debería estar vinculado al desarrollo cultural y educativo y llegar de esta manera hasta sus pequeñas comunidades lejanas y sin mayores centros educativos.</p>											

- a) AUTORIDADES    b) IGLESIA    c) LA COOPERATIVA  
d) OTRAS    e) EL SERVICIO NO FUE SOLICITADO

GRAFICA No. 51

Correspondiente a la pregunta No. 24 que dice:

QUIEN FUE EL QUE SOLICITO EL SERVICIO O PROGRAMA DE ALFABETIZACION?

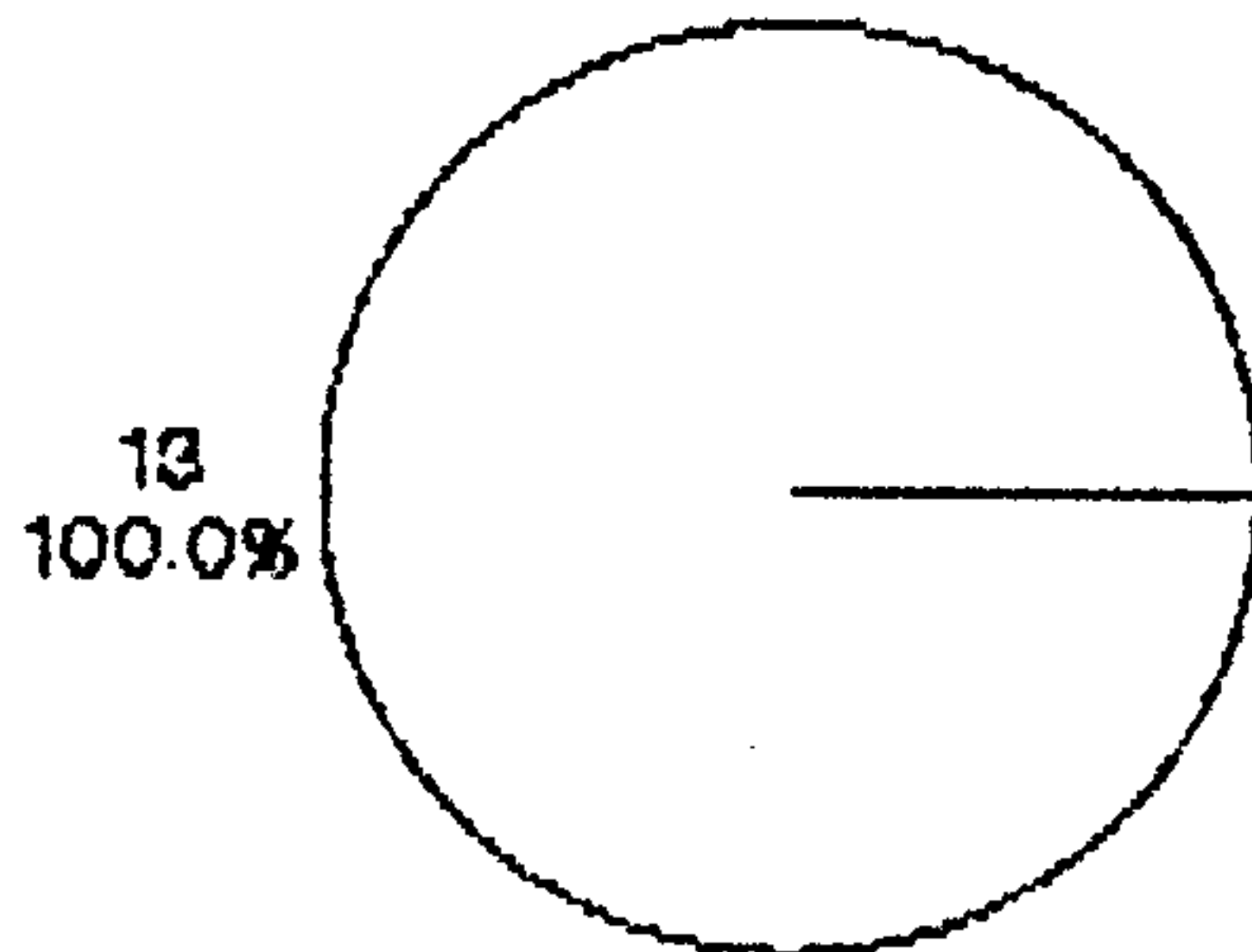

CUADRO No. 57

PREGUNTA_Ng.25: EL PROYECTO DE ALFABETIZACION ABARCA A TODA LA POBLACION QUE LO NECESITA EN EL MUNICIPIO DE MIXCO?					
TOTAL					% TOTAL
13	a	%	b	%	100
	13	100	-	-	
INTERPRETACION:					
<p>el 100% afirma que el proyecto que se ha venido realizando en alfabetización llena las expectativas de la población del municipio de Mixco, y que están capacitados para atender a la población que lo necesita, aunque ésta no pueda asistir por falta de tiempo y de recursos.</p>					

a) SI b) NO

GRAFICA No. 52

Correspondiente a la pregunta No. 25 que dice:

EL PROYECTO DE ALFABETIZACION ABARCA A TODA LA POBLACION QUE LO NECESITA EN EL MUNICIPIO DE MIXCO?

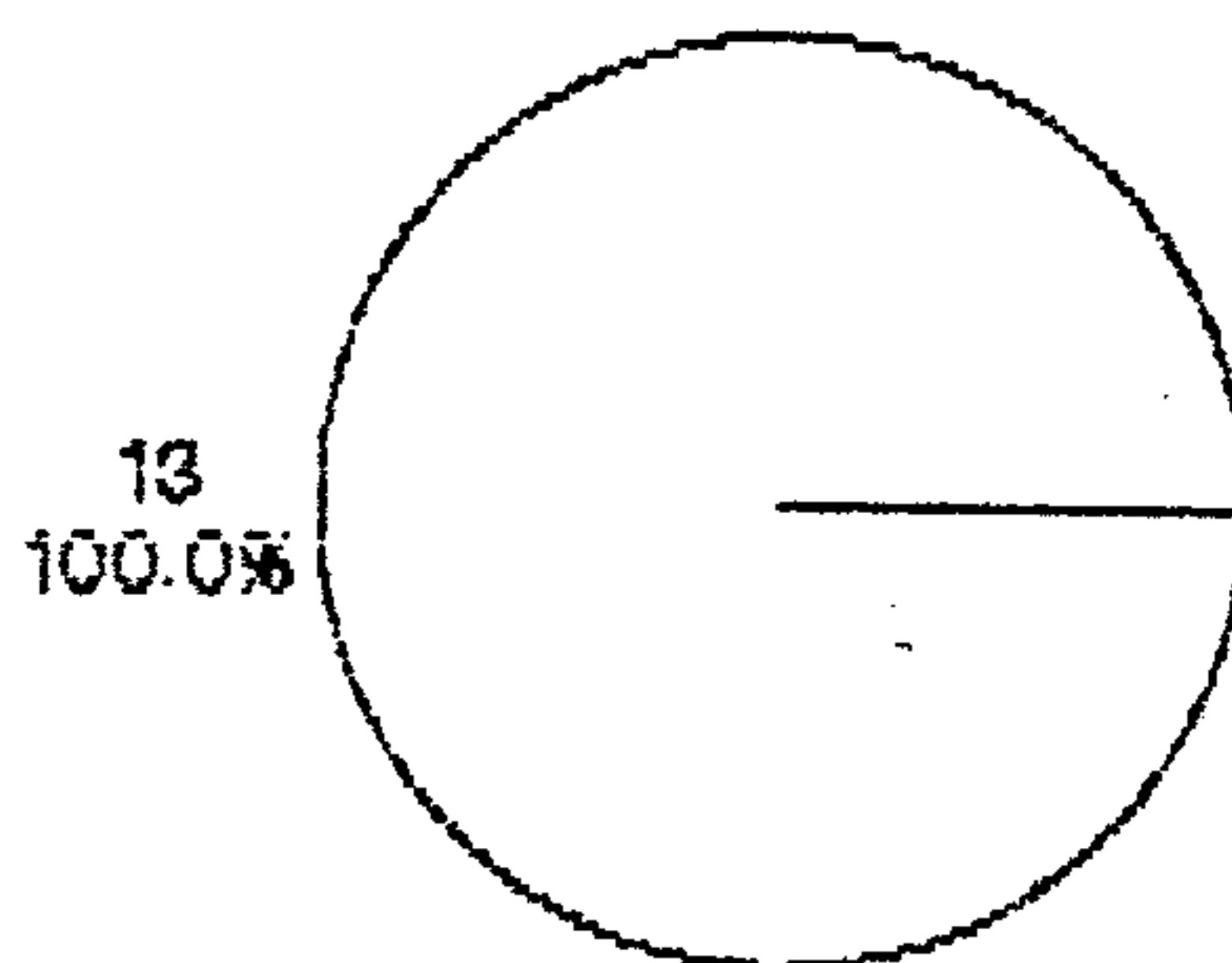

CUADRO No. 58

PREGUNTA No. 26: CONSIDERA USTED QUE SE NECESITA OTRO PROGRAMA DE ALFABETIZACION MAS FUNCIONAL?					
TOTAL					% TOTAL
	a	%	b	%	
13	13	100	-	--	100
INTERPRETACION:					
A pesar de que las expectativas de aprendizaje han llenado en alguna medida el interes de la poblacion el 100% estuvo de acuerdo en que se necesita un programa de alfabetizacion más funcionales, que involucre más no solo a la biblioteca municipal sino a los caceries y comunidades más lejanas.					

a) SI b) NO

GRAFICA No. 53

Correspondiente a la pregunta No. 26 que dice:

CONSIDERA USTED QUE SE NECESITA OTRO PROGRAMA DE ALFABETIZACION MAS FUNCIONAL?

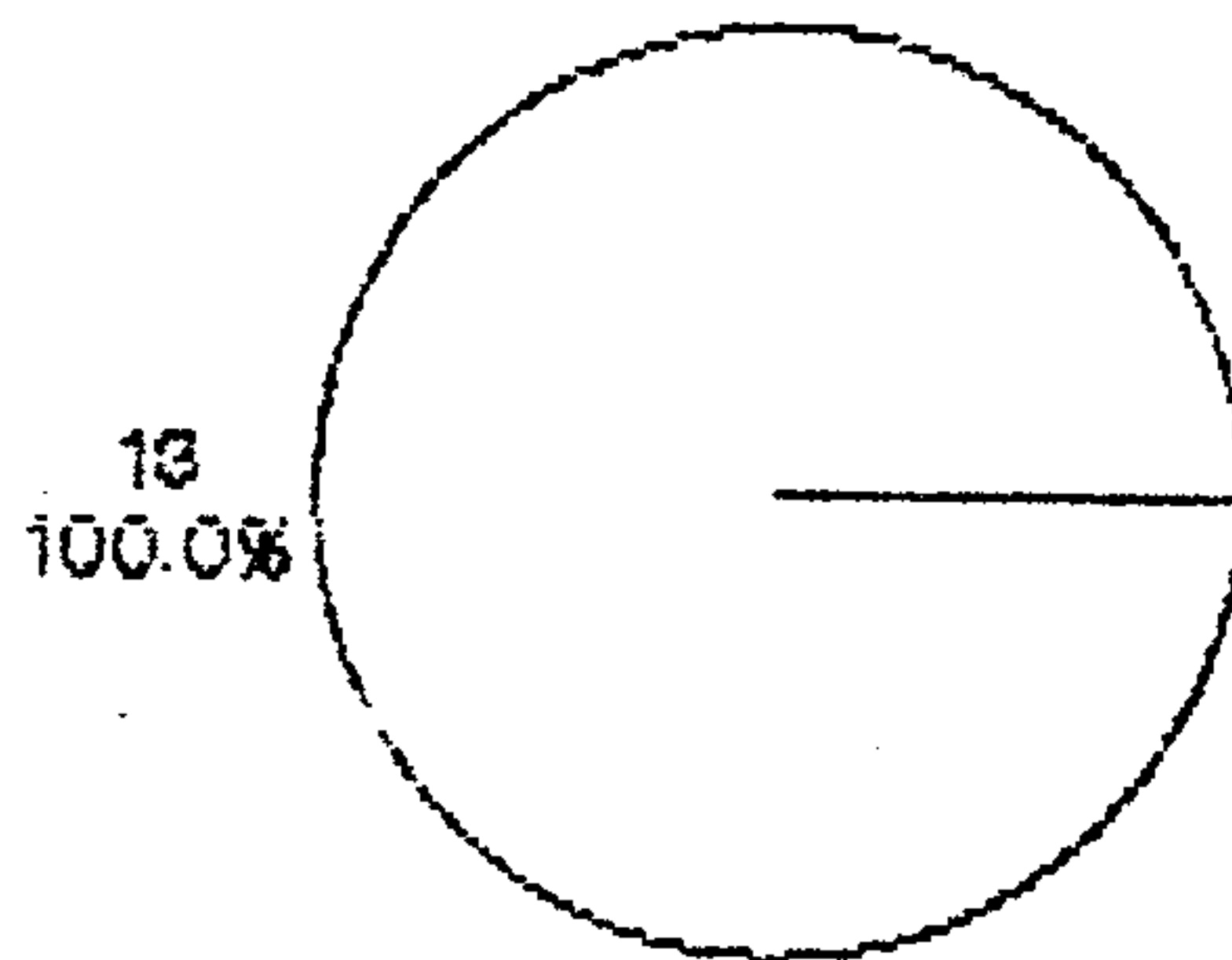



CUADRO No. 59

PREGUNTA No.27: AREA DE EVALUACION. QUE TIPO DE EVALUACION REALIZA?											
TOTAL											% TOTAL
	a	%	b	%	c	%	d	%	e	%	
13	-	-	13	100	-	-	-	-	-	-	100
INTERPRETACION:											
El 100% realiza sus propias evaluaciones ya que CONALFA, no ha establecido pruebas generales, que puedan utilizar todos los docentes a través del proceso de enseñanza aprendizaje.											

a) PRUEBA ESTANDARIZADA  
c) QUESTIONARIO

b) EXAMENES REALIZADOS POR USTEDES  
d) OTROS

GRAFICA No. 54

Correspondiente a la pregunta No. 27 que dice:

QUE TIPO DE EVALUACION REALIZA?

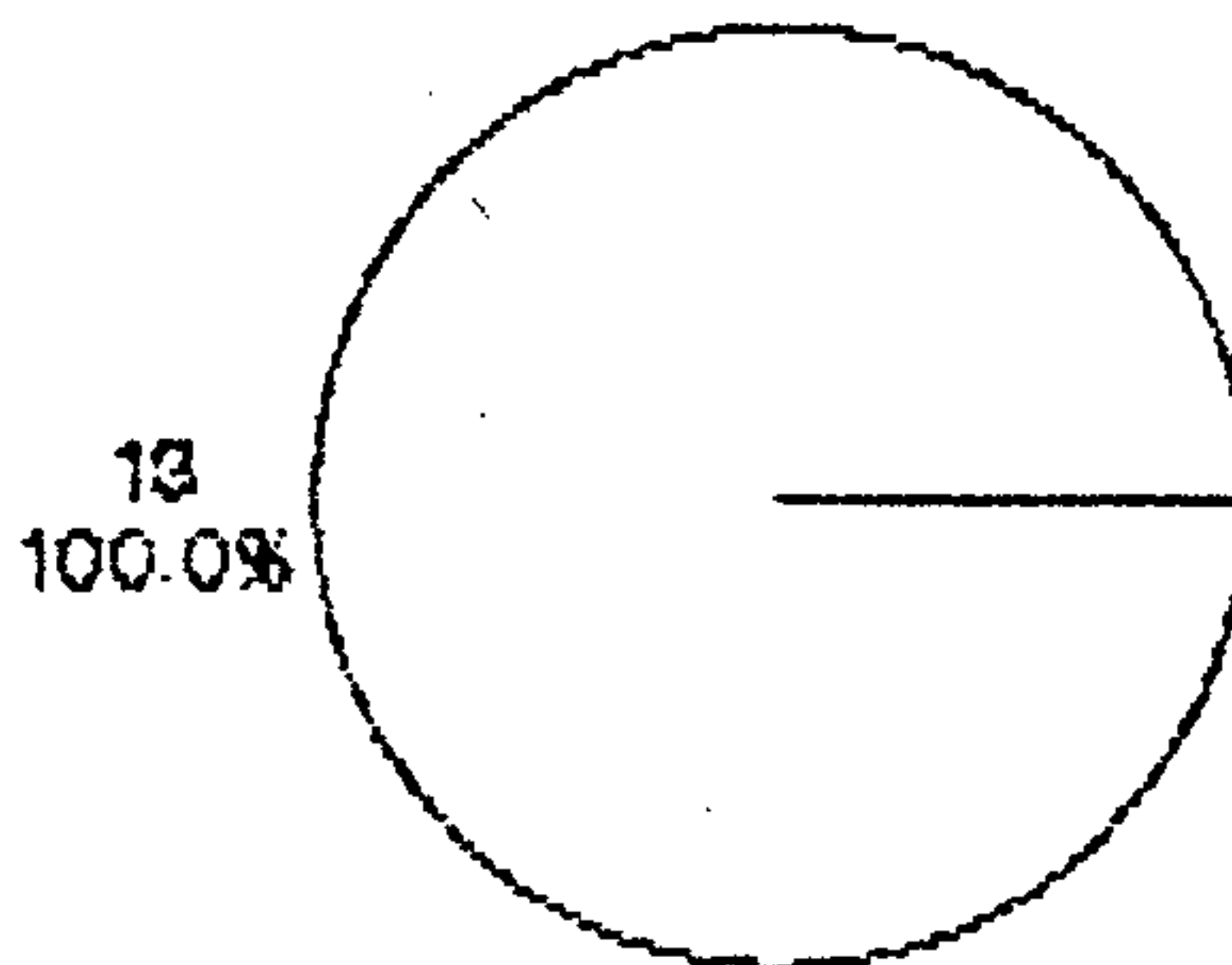

CUADRO No. 60

PREGUNTA No.28: (QUE TIPO DE EVALUACION REALIZA) CUALES?	
TOTAL	% TOTAL
13	100
<p>INTERPRETACION:</p> <p>Como el 100% realizan sus exámenes esta pregunta no fue constestada por ninguno de los animadores. Ellos realizan sus propias evaluaciones con una frecuencia de una formal al mes, sin embargo la lectura y los dictados se realizan a diario cuando ya están en la etapa Post-alfabetización.</p>	

GRAFICA No. 55

Correspondiente a la pregunta No. 28 que dice:

(QUE TIPO DE EVALUACION REALIZA) CUALES?

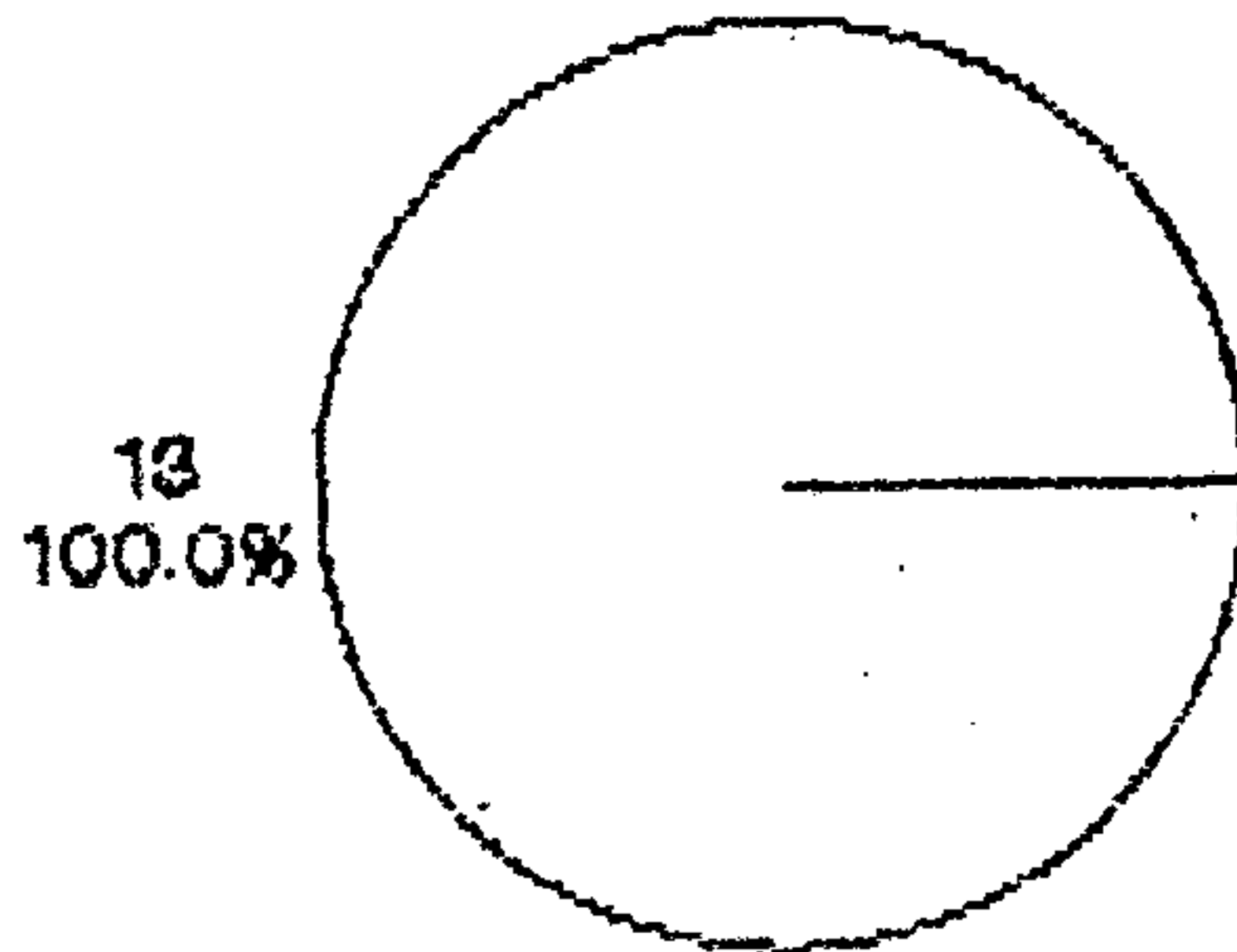

CUADRO No. 61

PREGUNTA No. 29: CON QUE FRECUENCIA REALIZA PRUEBAS FORMALES?			
TOTAL			% TOTAL
13	a 13	% 100	100
<u>INTERPRETACION:</u>			
Las pruebas formales son practicadas por el 100% de los animadores cada mes, para verificar el adelanto de los participantes; aunque cuando la practiquen no les informen a los participantes ya que la mayoría tiene una actitud negativa ante las pruebas formales; luego entonces no se les informa sino solo se les practica una vez al mes.			

a) CADA MES

GRAFICA No. 56

Correspondiente a la pregunta No. 29 que dice:

CON QUE FRECUENCIA REALIZA PRUEBAS FORMALES?

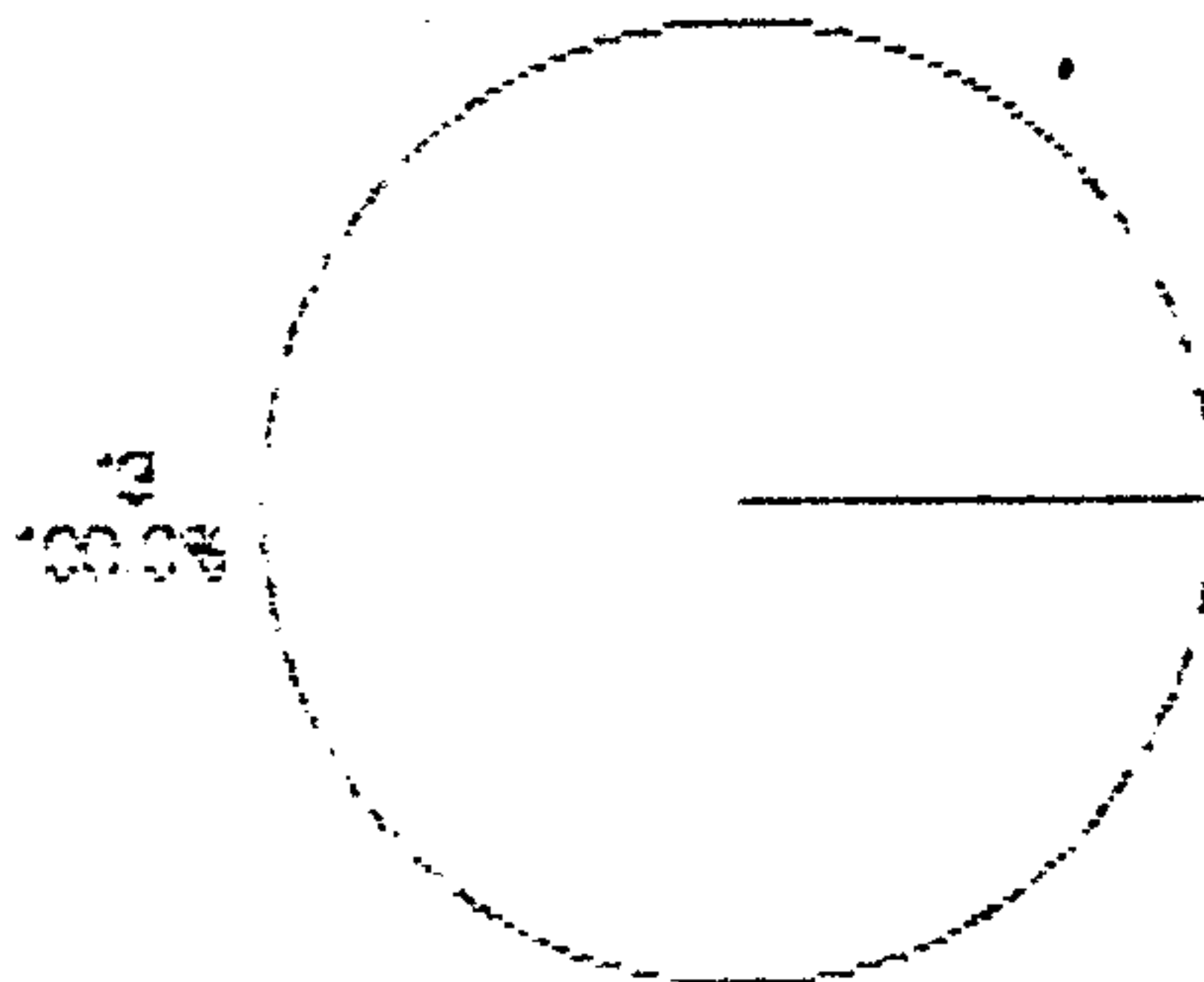

PROPIEDAD DE LA UNIVERSIDAD  
Biblioteca Central

CUADRO No. 62

PREGUNTA No. 30: EL PROGRAMA CONTEMPLA LA EJERCITACION CONTINUA DE LOS ALUMNOS?				
TOTAL				% TOTAL
13	a 13	% 100	b -	% -
				100
INTERPRETACION:				
<p>Como cualquier programa de aprendizaje de lectura y escritura necesita de ejercitación, afortunadamente el programa que se está utilizando tiene como base la ejercitación de los adultos y el 100% de los encuestados estuvieron de acuerdo.</p> <p>También que iniciaran esa ejercitación desde la postura del lápiz y la toma del mismo ya que como la mayoría de los participantes realiza trabajos "manuales" sus manos están acostumbradas a trabajar, pero, no de esa manera.</p>				

a) SI b) NO

GRAFICA No. 57

Correspondiente a la pregunta No. 30 que dice:  
EL PROGRAMA CONTEMPLA LA EJERCITACION CONTINUA DE LOS ALUMNOS?

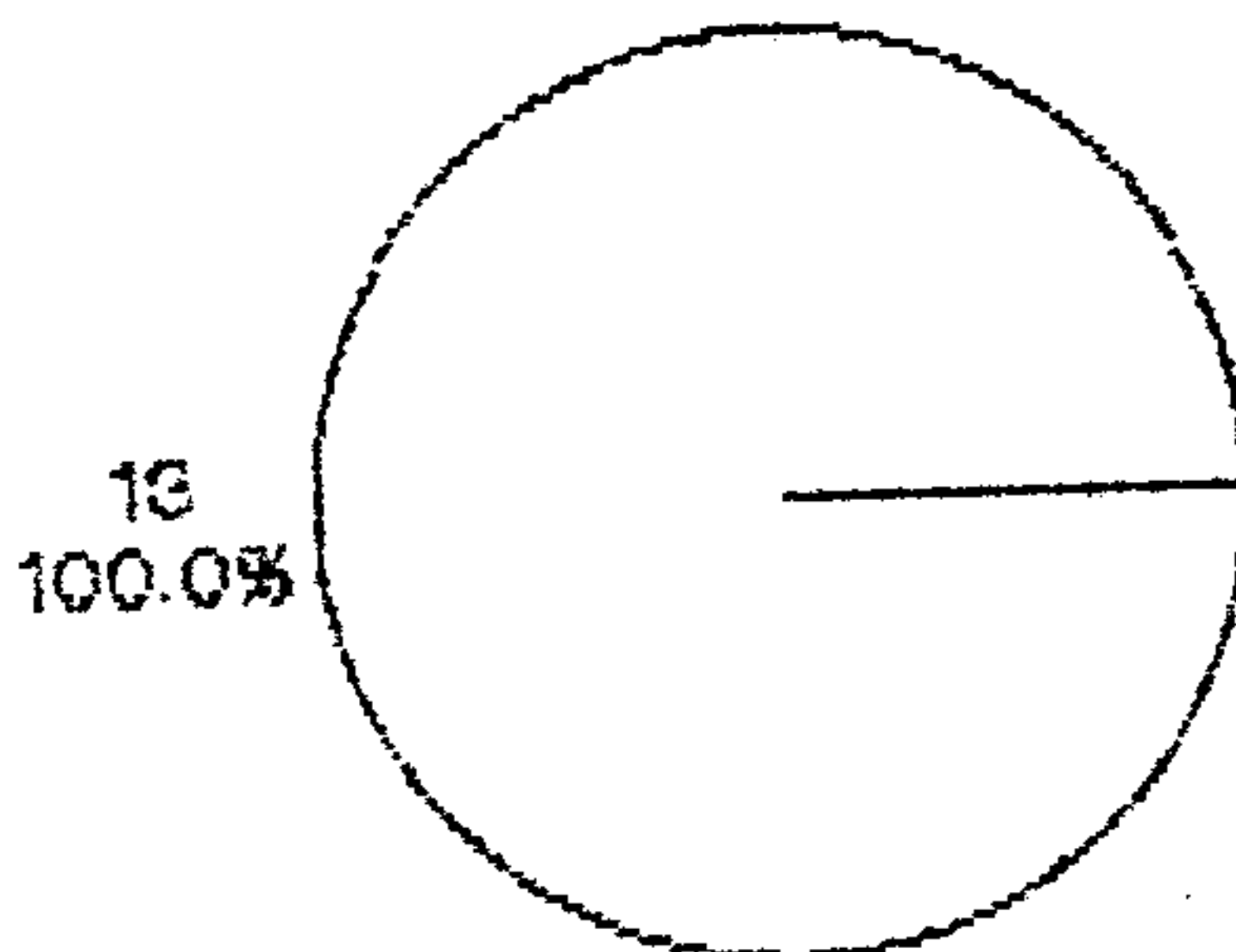

CUADRO No. 63

PREGUNTA No.31: DEJA TAREAS PARA QUE LOS ALUMNOS LAS REALICEN EN SUS HOGARES?					
TOTAL					% TOTAL
13	a 13	% 100	b -	% -	100
<u>INTERPRETACION:</u>					
Como la ejercitación nunca es suficiente, sobre todo en personas adultas, el dejar tareas se hace absolutamente necesario y el 100% de los docentes así lo consideran necesario, aunque como la mayoría de los participantes trabaja, la ejercitación que se deja para el hogar no es fatigosa.					

a) SI b) NO

GRAFICA No. 58

Correspondiente a la pregunta No. 31 que dice:

DEJA TAREAS PARA QUE LOS ALUMNOS LAS REALICEN EN SUS HOGARES?

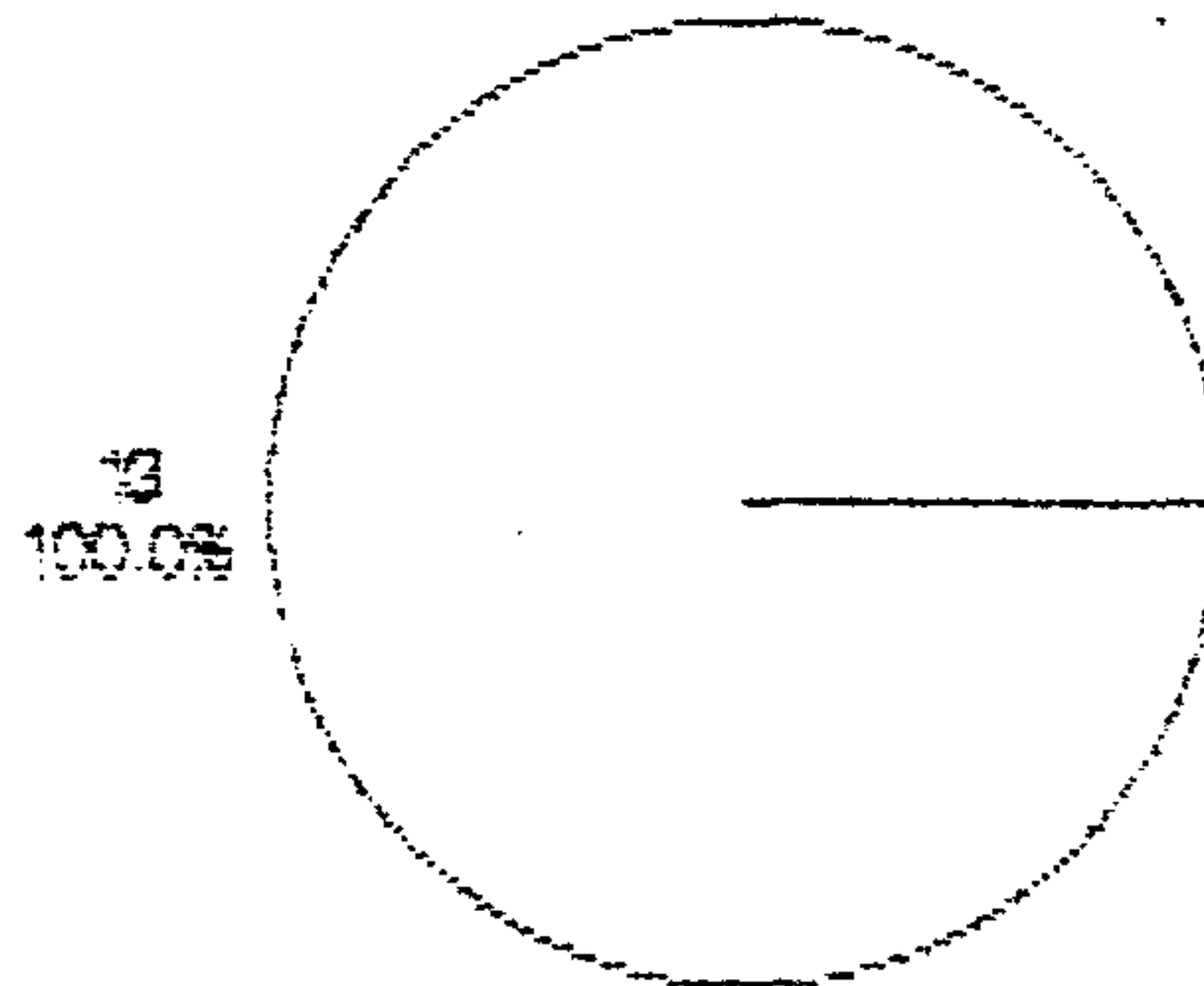



PREGUNTA No.32: LOS ALUMNOS?									
TOTAL									Σ TOTAL
13	a	Σ	b	Σ	c	Σ	d	Σ	100
	4	30.76	6	46.15	3	23	-	-	
INTERPRETACION:									
Atendiendo a que son personas adultas que habían estudiado y que no todas tienen el hábito de estudio formado los alumnos en un 46% realizan su tarea o deberes. No hay que perder de vista que todos los participantes trabajan y que su tiempo es escaso, es por eso que "generalmente" hacen las tareas.									

- a) SIEMPRE LAS HACEN                      b) GENERALMENTE LAS HACEN  
 c) ALGUNAVES VECES LAS HACEN      d) NUNCA LAS HACEN

GRAFICA No. 59

Correspondiente a la pregunta No. 32 que dice:

LOS ALUMNOS?

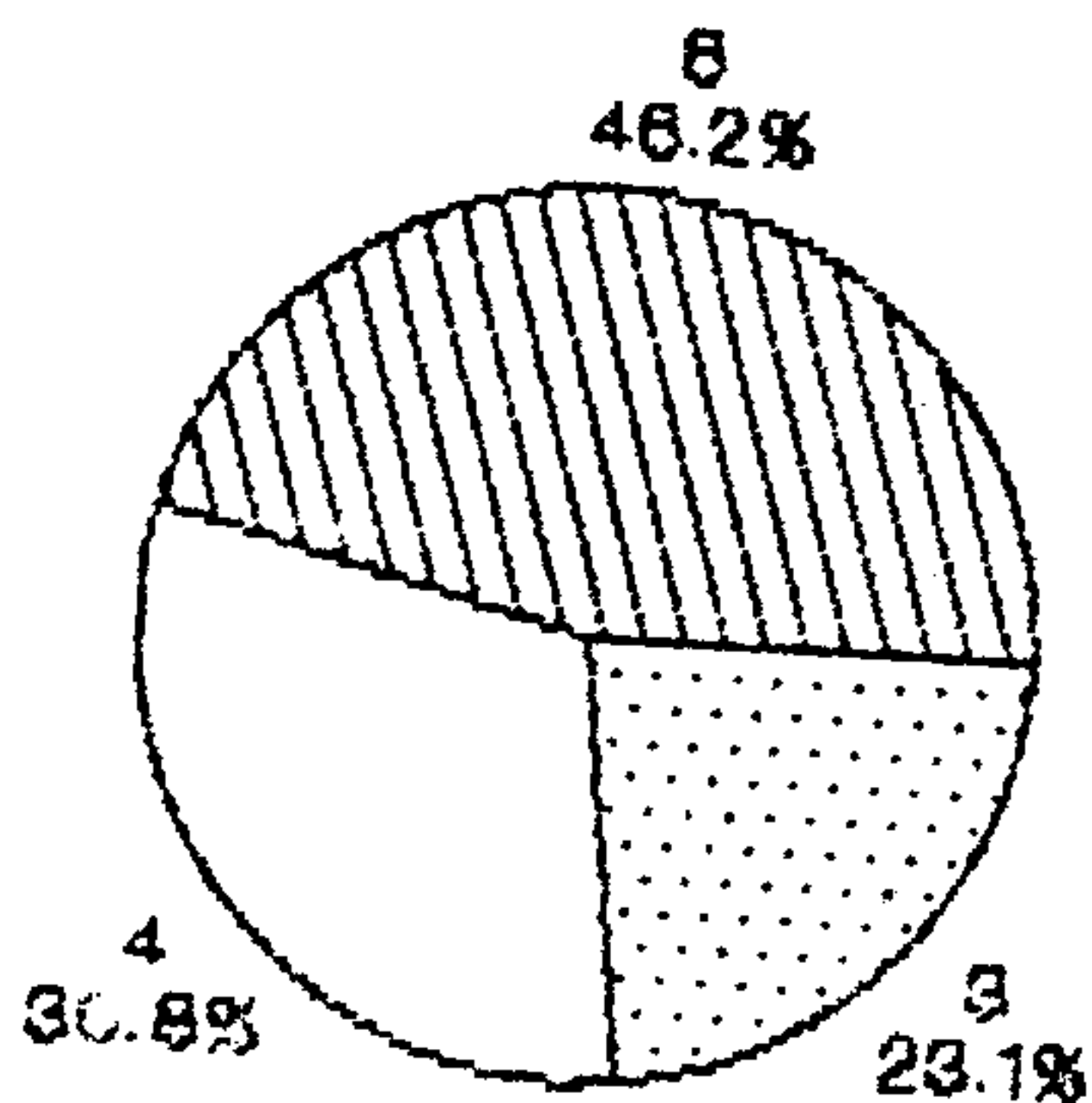

CUADRO No. 65

<b>PREGUNTA No.33: AREAS DE FUNCIONALIDAD:</b>					
HA LOGRADO EL PROGRAMA DESARROLLAR LOS OBJETIVOS QUE SE HABIA PROPUESTO?					
<b>TOTAL</b>					<b>% TOTAL</b>
13	a	%	b	%	
	13	100	-	-	100
<b>INTERPRETACION:</b>					
El 100% de los ecuestados afirma que el programa ha logrado llenar los objetivos propuestos en el municipio de Mixco, aunque el programa se logró llegar a concluir todas sus etapas en el año de 1990.					

a) SI b) NO

GRAFICA No. 60

Correspondiente a la pregunta No. 33 que dice:

HA LOGRADO EL PROGRAMA DESARROLLAR LOS OBJETIVOS QUE SE HABIA PROPUESTO?

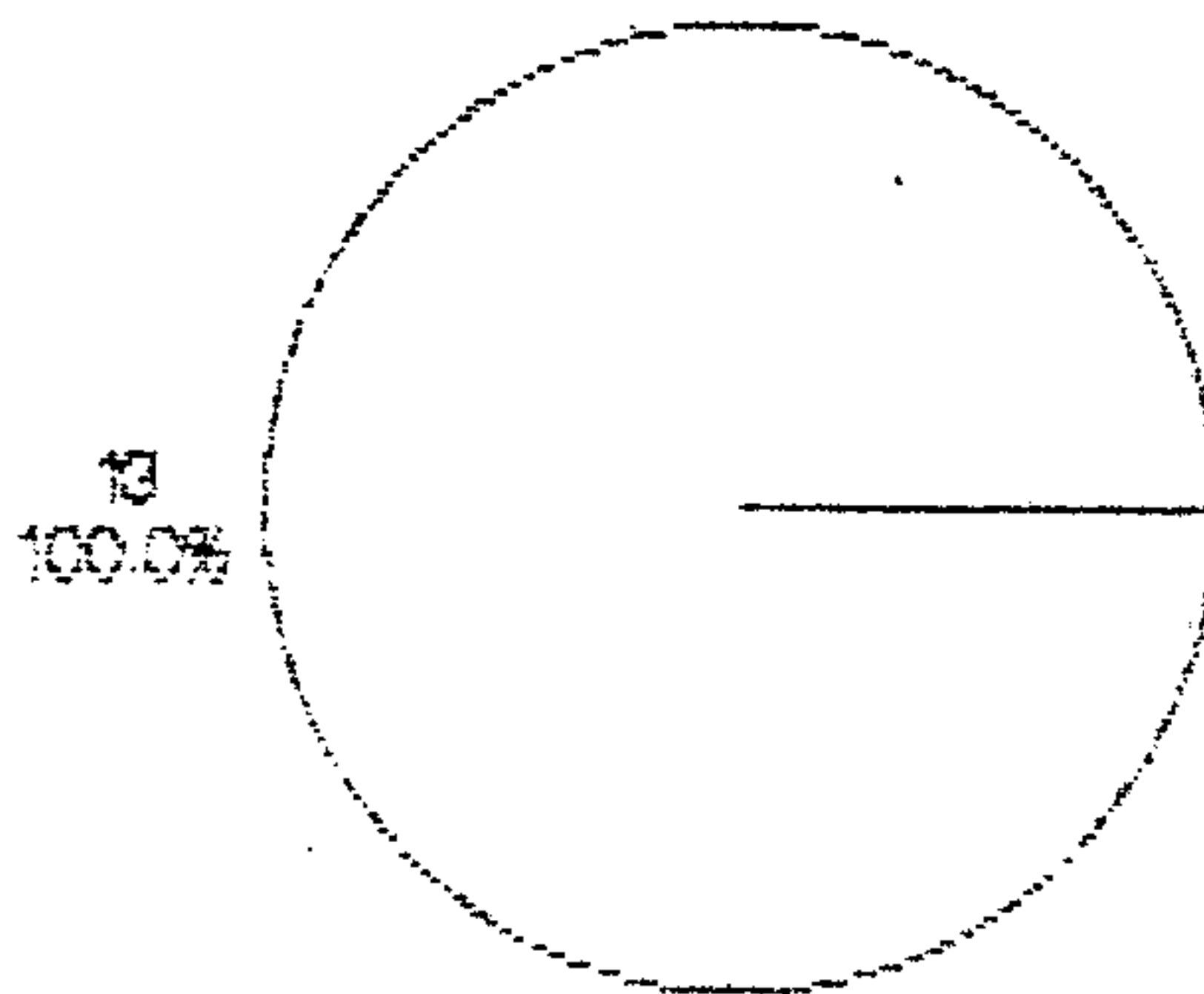

CUADRO No. 66

PREGUNTA No.34: ES LO SUFICIENTEMENTE PRACTICO PARA INCENTIVAR A QUE LOS EDUCANDOS QUISIERAN CULMINAR TODAS LAS ETAPAS DE SU APRENDIZAJE?					
TOTAL					% TOTAL
	a	%	b	%	
13	13	100	-	-	100

**INTERPRETACION:**

El 100% de los aniaadores contestaron afirmativamente, estableciendo que el programa incentiva y provoca en los educandos el quere culminar todo el proceso de enseñanza aprendizaje.

Las personas que se retiran del programa generalmente, es por algún tipo de necesidad tanto económica como de salud, en donde se ven obligados a conseguir trabajo para incrementar su salario y como consecuencia ya no pueden asistir al Centro de Alfabetización.

a) SI b) NO

GRAFICA No. 51

Correspondiente a la pregunta No. 34 que dice:

ES LO SUFICIENTEMENTE PRACTICO PARA INCENTIVAR A QUE LOS EDUCANDOS QUISIERAN CULMINAR TODAS LAS ETAPAS DE SU APRENDIZAJE?

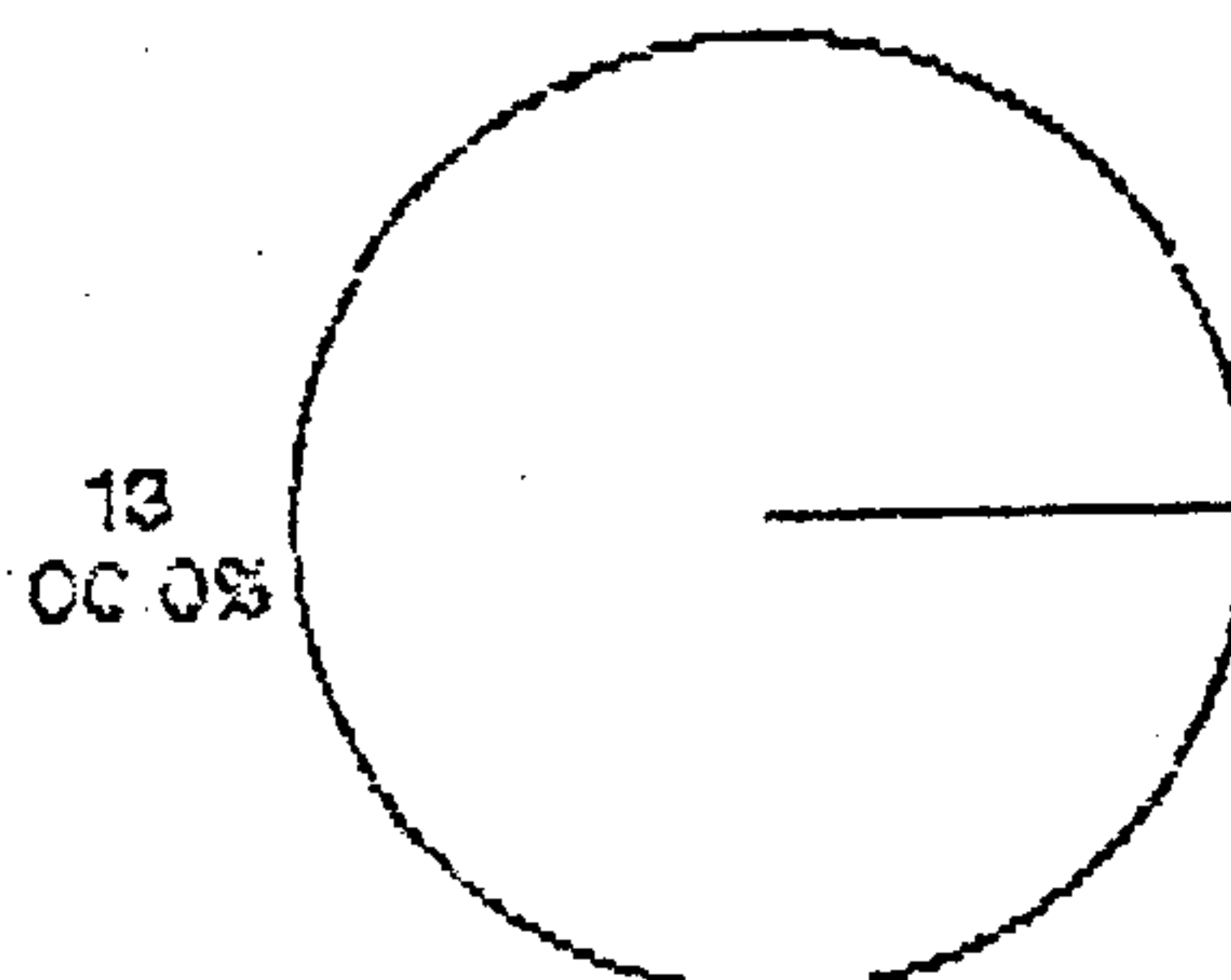

CUADRO No. 67

PREGUNTA No.35: CUANTOS ALUMNOS SE HAN INSCRITO?						
TOTAL						% TOTAL
13	a	%	b	%	c	%
	5	38	2	15	6	46
						100

INTERPRETACION:

El 46% de los grupos está constituido por 30 personas incritas en el programa de alfabetización; aunque el número que CONALFA exige es de 40 participantes por animador, sin embargo hoy día las personas necesitan trabajar en varios trabajos para incrementar su salario.

a) 40 PERSONAS    b) 45 PERSONAS    c) 30 PERSONAS

GRAFICA No. 62

Correspondiente a la pregunta No. 35 que dice:

CUANTOS ALUMNOS SE HAN INSCRITO?

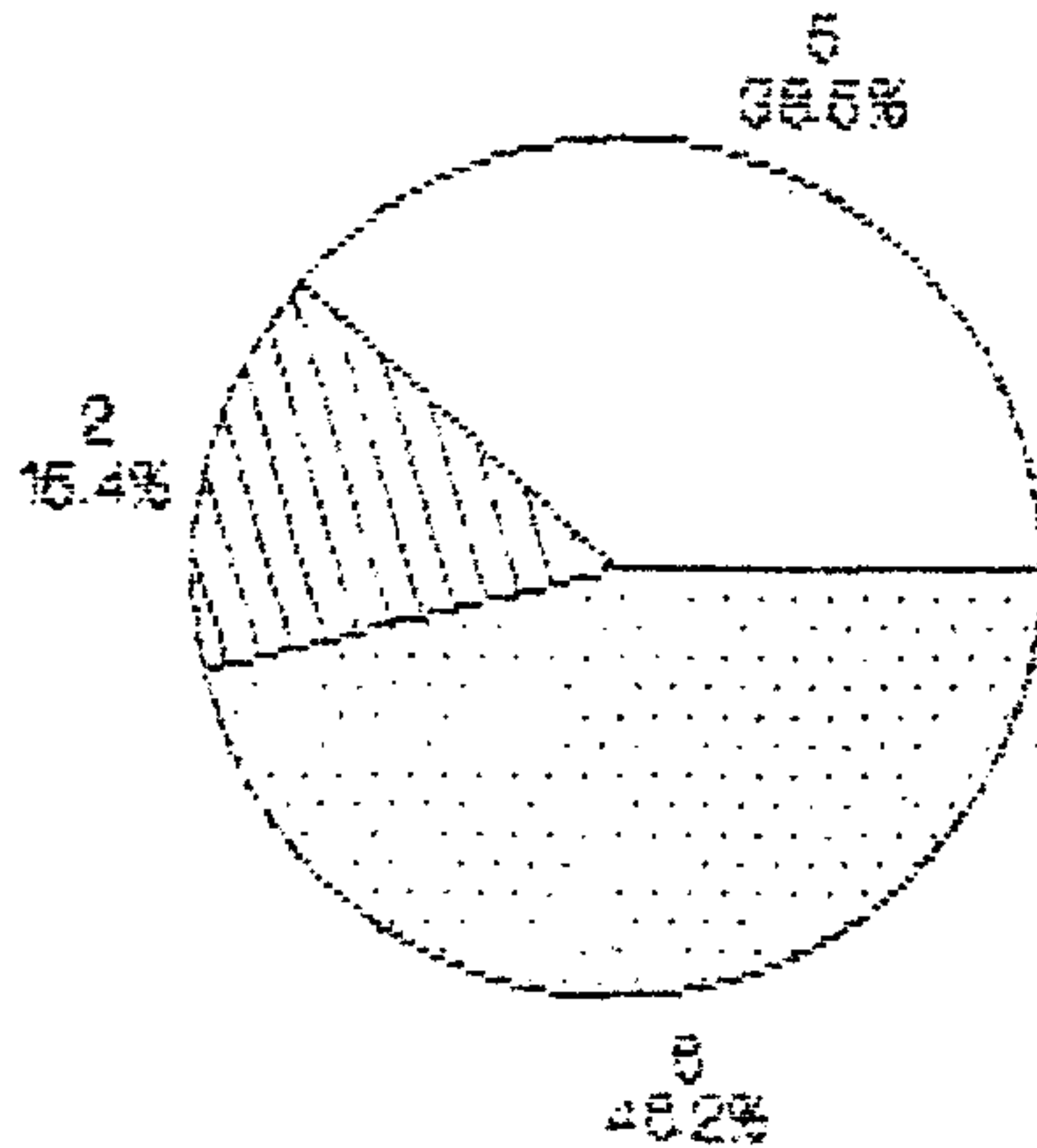

CUADRO No. 68

PREGUNTA No.36: CUANTOS ALUMNOS HAN TERMINADO?						
TOTAL						% TOTAL
13	a	%	b	%	c	%
	5	38	2	15	6	46
						100

INTERPRETACION:

El 46% de los grupos terminaron con la mitad, que equivale a 15 personas en el caso de los grupos del inciso C, que tenían 30 participantes, las presiones económicas y de trabajo hizo que el absentismo también hiciera estragos en los grupos de los participantes que viven en tan gran miseria.

a) 25 PERSONAS      b) 20 PERSONAS      c) 15 PERSONAS

GRAFICA No. 63

Correspondiente a la pregunta No. 36 que dice:

CUANTOS ALUMNOS HAN TERMINADO?

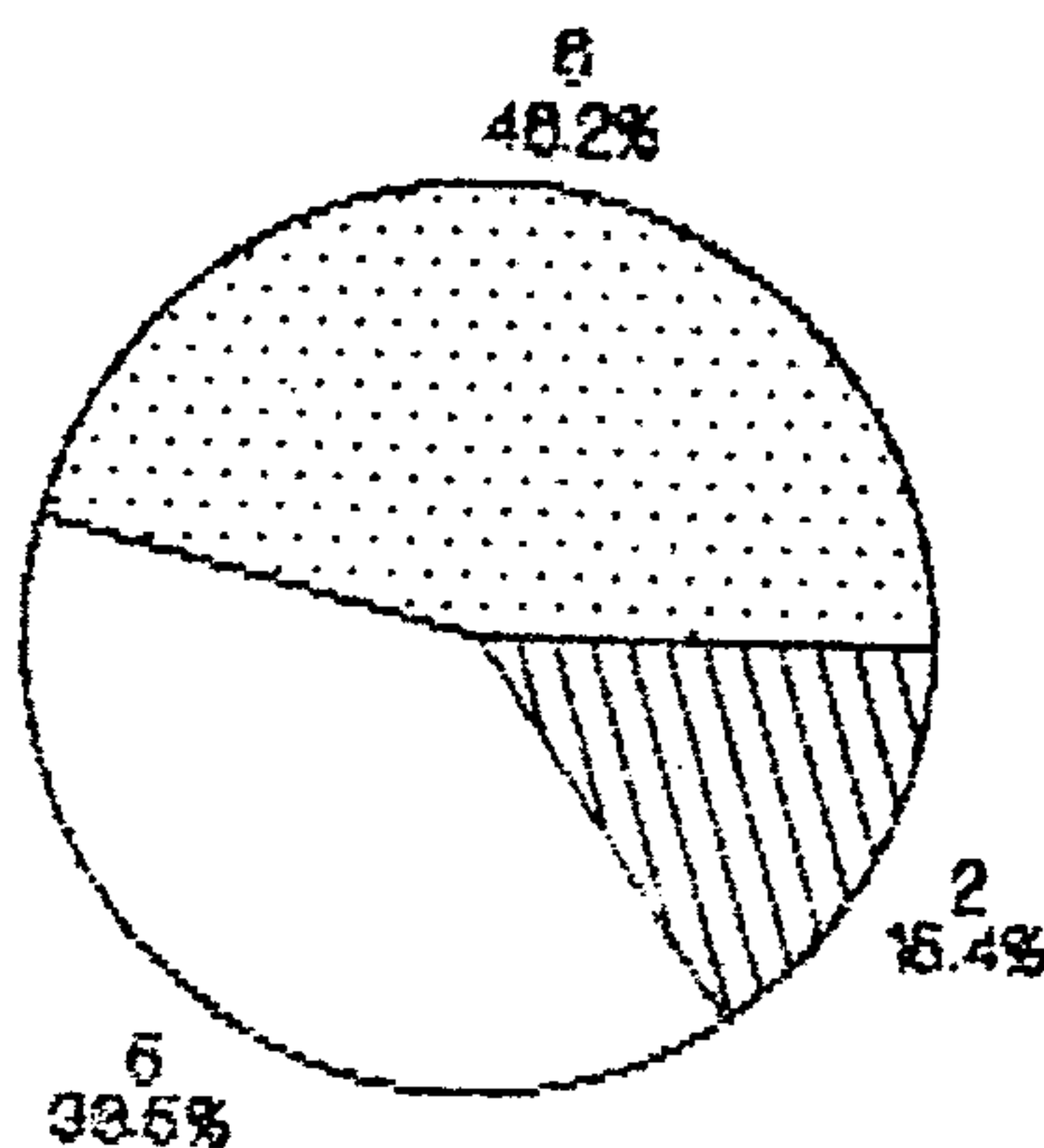



CUADRO No. 69

PREGUNTA No.37: EL PROGRAMA ES SOLO PARA PERSONAS QUE HABLAN CASTELLANO?					
TOTAL					Σ TOTAL
13	a	Σ	b	Σ	100
	9	69	4	31	
INTERPRETACION:					
<p>El programa no ha sido diseñado solo para personas que hablan español o castellano, sin embargo el 69% de los animadores cree que el programa es sólo para personas que hablan castellano, ya que ellos mismos no hablan ningún dialecto, como corresponderia si el programa fuera bilingue en el municipio de Mixco.</p> <p>Afortunadamente la población de participantes ya son personas que estan castellanizadas, solo hay que incorporarles el conocimiento de la lecto-escritura.</p>					

a) SI b) NO

GRAFICA No. 64

Correspondiente a la pregunta No. 37 que dice:

EL PROGRAMA ES SOLO PARA PERSONAS QUE HABLAN CASTELLANO?

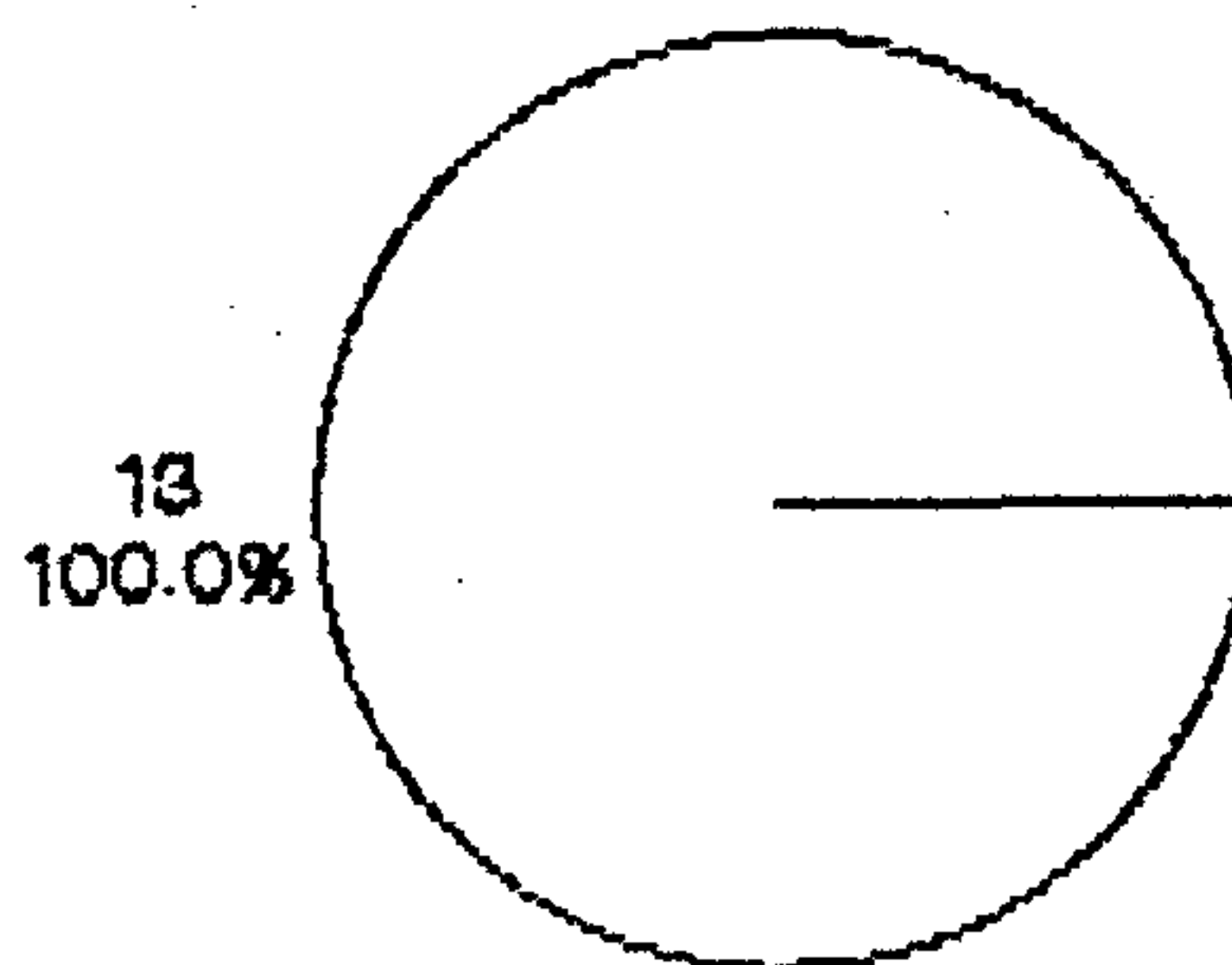

CUADRO No. 70

PREGUNTA No.38: QUE OTRAS LENGUAS CUBRE EL PROGRAMA?	
TOTAL	% TOTAL
<b>INTERPRETACION:</b>	
<p>En el municipio de Mixco no han sido utilizadas ninguna de las lenguas indígenas, ya que en todos los grupos los participantes hablan solo el castellano.                      El programa cubre la incorporación del castellano de las lenguas tales como el Mam, Quiché, Pocomam, aunque no en el municipio de Mixco.</p>	

a) MAM    b) POCOMAM    c) QUICHE

CUADRO No. 71

PREGUNTA No.39: EN LA POBLACION DE MIXCO SE HA UTILIZADO LA ENSEÑANZA BILINGÜE EN LA ENSEÑANZA DE LA LECTURA?					
TOTAL					% TOTAL
13	a	%	b	%	100
	-	-	13	100	
<b>INTERPRETACION:</b>					
<p>En el municipio de Mixco el 100% de la enseñanza para el aprendizaje de la lecto-escritura se ha dado solamente en castellano.</p>					

a) SI    b) NO

GRAFICA No. 65

Correspondiente a la pregunta No. 39 que dice:

EN LA POBLACION DE MIXCO SE HA UTILIZADO LA ENSEÑANZA BILINGÜE EN LA ENSEÑANZA DE LA LECTURA?

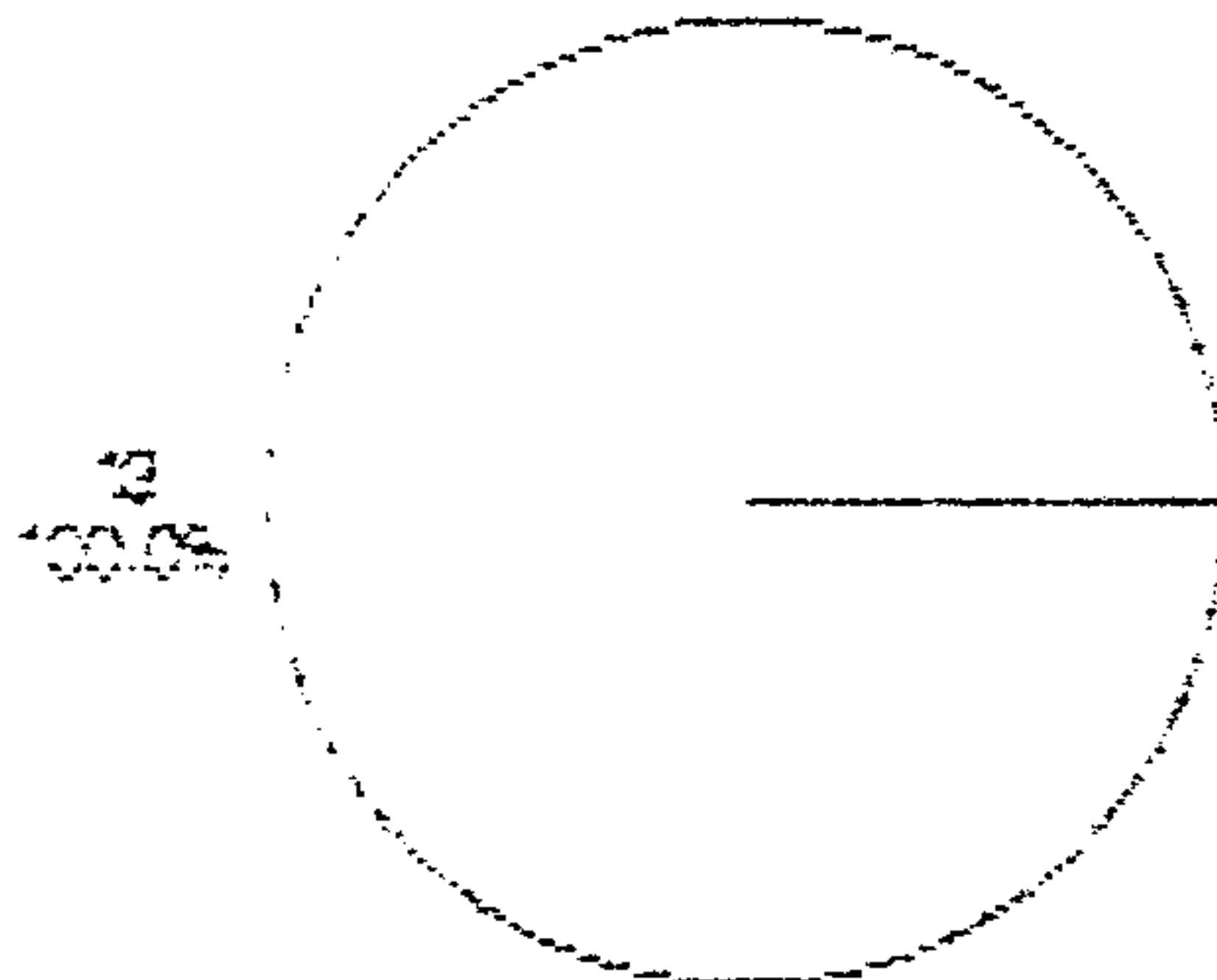

CUADRO No. 72

PREGUNTA No. 40: QUE OTRAS LENGUAS?			
TOTAL			% TOTAL
13	3	13	100
<u>INTERPRETACION:</u>			
En el municipio de Mixco no fueron utilizadas otras lenguas o dialectos para el proceso de alfabetización ya que todos los participantes hablaban castellano.			

a) NO CONTESTARON

GRAFICA No. 66

Correspondiente a la pregunta No. 40 que dice:

QUE OTRAS LENGUAS?

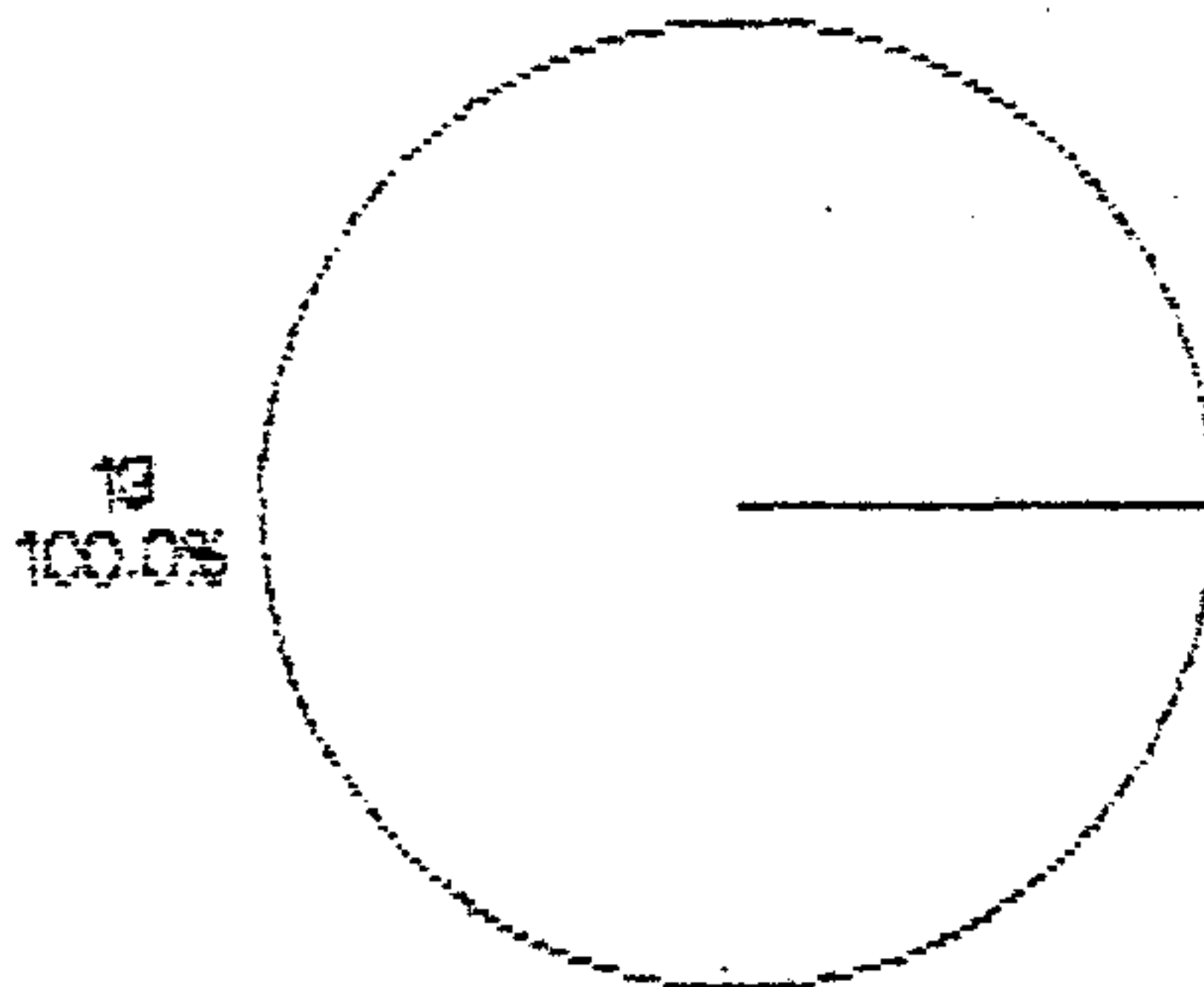

CUADRO No. 73

PREGUNTA No.41:LA INCORPORACION DE LOS ALUMNOS AL CASTELLANO QUE TIEMPO LLEVA					
TOTAL					% TOTAL
	a	%	b	%	
13	13	100	-	--	100
<b>INTERPRETACION:</b>					
El 100% de los participantes hablan castellano y no fue necesario castellanizarlos, por lo tanto esta pregunta no fue contestada por ninguno de los animadores.					
El desconocimiento de otra lengua o dialecto los hace a los animadores no tener un cálculo en saber cuanto tiempo se lleva una persona para incorporarlo al conocimiento del castellano.					

a) NO CONTESTARON LA PREGUNTA

GRAFICA No. 67

Correspondiente a la pregunta No. 41 que dice:

LA INCORPORACION DE LOS ALUMNOS AL CASTELLANO QUE TIEMPO LLEVA

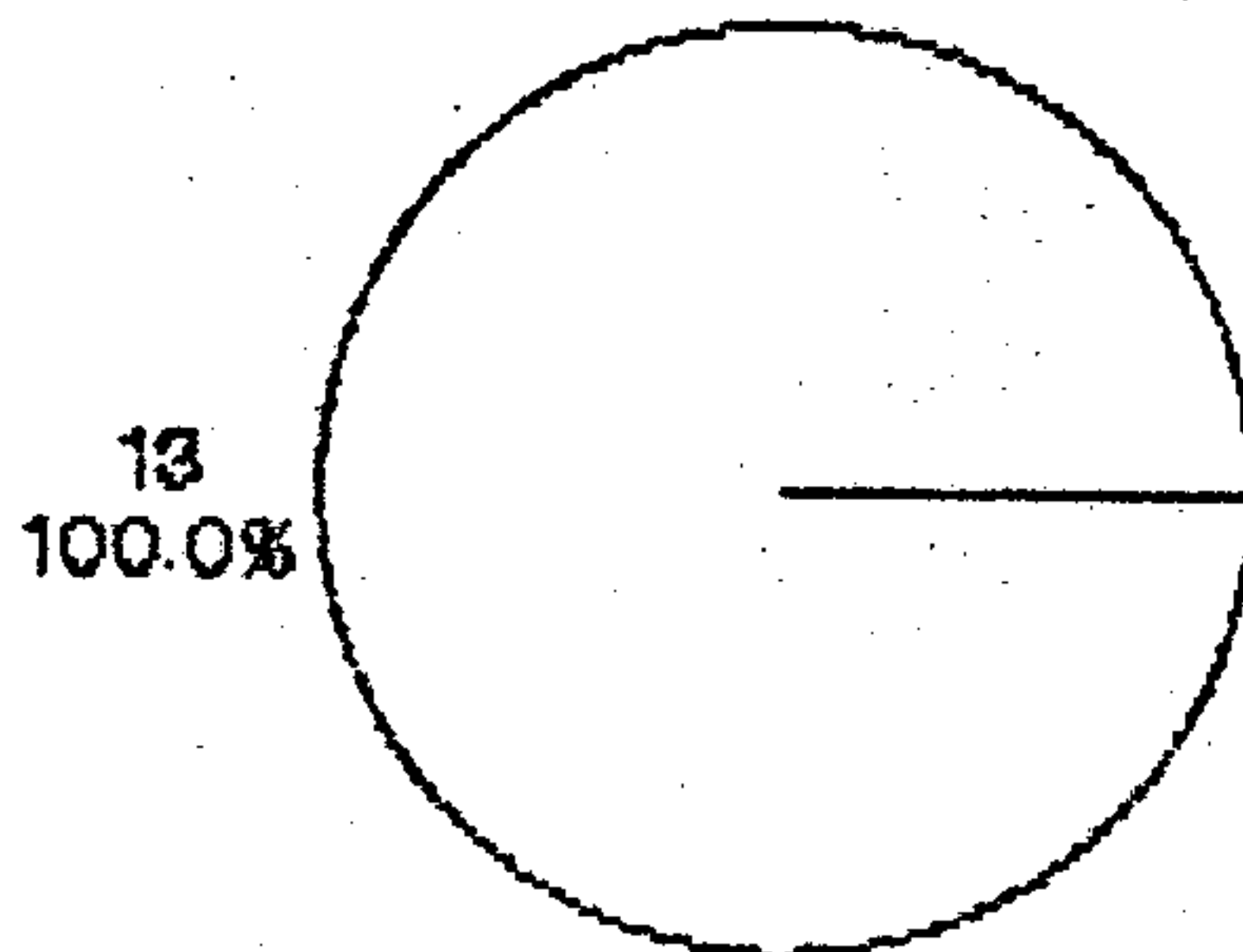

CUADRO No. 74

<u>PREGUNTA No. 42: A PARTIR DE LA INCORPORACION AL CASTELLANO, CUANTO TIEMPO MAS TIENEN QUE ESTUDIAR PARA SABER LEER Y ESCRIBIR?</u>			
TOTAL			% TOTAL
13	a 13	% 100	100
<u>INTERPRETACION:</u>			
El 100% de los animadores no contestaron esta pregunta ya que no les tocó incorporar alumnos al castellano.			

a) NO CONTESTARON LA PREGUNTA

GRAFICA No. 68

Correspondiente a la pregunta No. 42 que dice:

A PARTIR DE LA INCORPORACION AL CASTELLANO, CUANTO TIEMPO MAS TIENE QUE ESTUDIAR PARA SABER LEER Y ESCRIBIR?

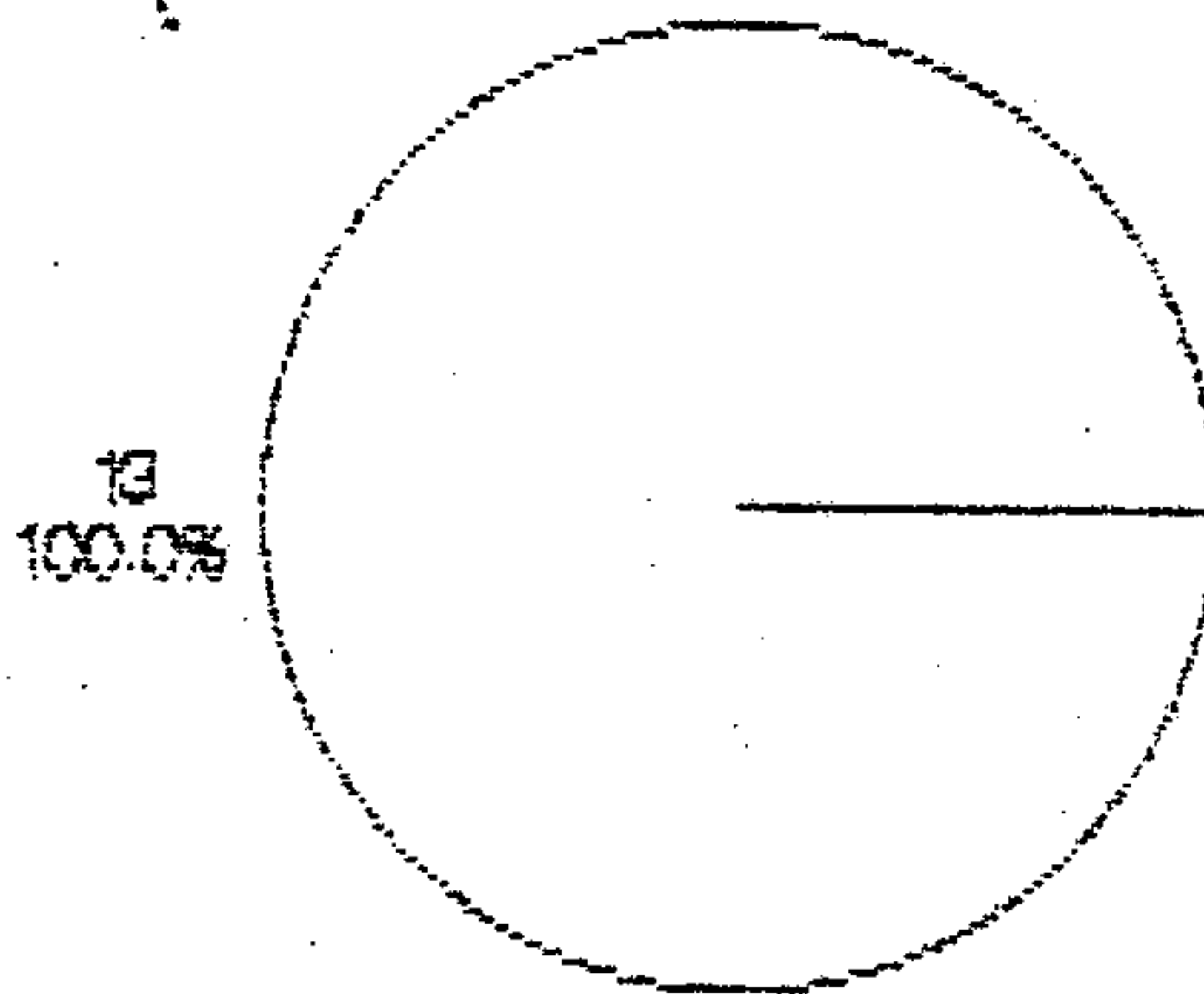



## 5. CONCLUSIONES.

1. El conocimiento de la lecto-escritura si ha generado desarrollo por que los alfabetizados manifestaron haber tenido muchos beneficios, sobre todo en su trabajo.
2. Las comunidades que se han abierto a la llegada de la cultura a través de la Enseñanza de la lecto-escritura se han visto beneficiadas, ya que ha generado desarrollo. En las comunidades de Mixco como en la aldea donde se instaló el agua potable a través de las gestiones de la animadora y directora regional.
3. La asistencia masiva de mujeres se debe posiblemente a que son las que trabajan en sus hogares y no tienen el peso económico del sostenimiento del hogar.
4. Los centros de Alfabetización casi no funcionan, ya que se realizan las lecciones domiciliarias, ya que el animador debe de llegar a la casa de los participantes.
5. A causa de la poca viabilidad financiera, los animadores no fueron pagados a tiempo y eso dedujo en descuido para sus alumnos y desinterés.
6. No tienen incentivos que motiven a la población a aprender a leer y escribir

## 6. RECOMENDACIONES.

Como el problema de Analfabetismo es agudo en nuestro país, cada uno de nosotros tendrá que tomar conciencia del papel que puede jugar dentro del mismo y por eso recomiendo que:

1. Se les diera un incentivo que redundara en beneficios económicos a las personas que aprendan a leer y escribir, comprobando este aprendizaje.
2. Los animadores sean pagados a tiempo para que no pierdan al interés por su trabajo y sean más productivos.
3. Los centros sean más abundantes dentro de las comunidades, ya que los que existen no llenan todas las necesidades de la población.
4. Tanto los animadores como los participantes necesitan recibir cursos de motivación, ya que de esta manera ellos crean que pueden cambiar y mejorar su manera de vivir; La negligencia o necesidad en que viven actualmente les ha hecho pensar que sus comunidades no pueden ser transformadas.
5. La supervisión efectiva y control de personas alfabetizadas, de tal manera que los maestros sean pagados en un %, por el número de alumnos que sean alfabetizados para que el maestro salga del esquema burocrático de obtener un sueldo por un trabajo que no tiene resultados.

## BIBLIOGRAFIA

1. PALLESTEROS Y USANO, Antonio. "Organización de la Escuela Primaria". 11 ed. Editorial Patria S.A. México 1980.
2. BEE, Helen. "El desarrollo del Niño". 31 de octubre de 1986. Talleres Rebosán, S.A. Zacahitzco 40. Col. Portales, México, D.F. 03550.
3. BEST, J.W. "Cómo investigar en educación". Ediciones Morata, S.A. (1974) Mejía Lequerica, 12 Madrid-4.
4. Constitución Política de Guatemala. Impresa en los Talleres de Editorial Piedra Santa. 7 de junio de 1985. Guatemala Centro América.
5. Comité Nacional de Alfabetización. CONALFA. Informe del primer encuentro nacional de evaluación del proceso de Alfabetización participativa (mineógrafa). Secretaría Ejecutiva. Guatemala, 1988.
6. Comité Nacional de Alfabetización. CONALFA. Objetivos a corto, mediano y largo plazo (mecanografía) s/f. de Edición.
7. Comité Nacional de Alfabetización. CONALFA. El plan de gobierno y proceso nacional de alfabetización (mineógrafa). Secretaría Ejecutiva. Guatemala 1988.
8. Comité Nacional de Alfabetización. CONALFA. Secretaría Ejecutiva. Alfabetización un proyecto de urgencia nacional.
9. Comité Nacional de Alfabetización. CONALFA. Secretaría Ejecutiva. Objetivos Metas, Políticas, Estrategias y Acciones a corto mediano y largo plazo.
10. Comité Nacional de Alfabetización. CONALFA. Secretaría Ejecutiva. Unidad Técnica. El lenguaje de la comunidad en la post-alfabetización. Guía operativa para el animador. Guatemala, julio de 1989.
11. Comité Nacional de Alfabetización. CONALFA. Secretaría Ejecutiva. Unidad Técnica. La investigación participativa en el proceso de alfabetización. Guía para el animador. Guatemala, julio 1989.
12. Enlace. Boletín informativo del programa regional de educación en población. UNESCO, UNFPA. Caracas, Venezuela. No. 25 abril 1990.
13. GONZALES GRELLANA, Carlos. "Historia de la Educación en Guatemala." Editorial Universitaria. Universidad de San Carlos de Guatemala. Colección Universitaria. Volumen No. 73.
14. Ministerio de Educación. EL PRINCIPIO DEL A B C. Ministerio de Gobernación. Tipografía Nacional. Guatemala. mayo de 1981.
15. Ministerio de Educación. LEY DE ALFABETIZACION, Decreto No. 43-86. CENALTEX 1988.
16. Ministerio de Educación. REGLAMENTO DE LA LEY DE ALFABETIZACION, Acuerdo Gubernativo No. 858-87. CENALTEX 1988.

17. Municipalidad de Mixco. Departamento de Relaciones Públicas. Departamento de Guatemala.
18. SCOTT, Patrick B.. "Introducción a la Investigación y evaluación educativa". I.I.M.E. Manual Universitarios. Serie Investigación No. 1. USAC.

ENTREVISTA PARA EL ALFABETIZADO

I DATOS GNERALES

1. Lugar y fecha de nacimiento: \_\_\_\_\_
2. Estado civil: \_\_\_\_\_ Sexo: \_\_\_\_\_
3. Dirección: \_\_\_\_\_
4. Ocupación: \_\_\_\_\_
5. Número de hijos que tiene: \_\_\_\_\_

II. AREA FAMILIAR

6. Cuántos en su casa saben leer y escribir: \_\_\_\_\_
7. Cuántos en su casa no saben leer y escribir: \_\_\_\_\_
8. Los que no saben leer y escribir son menores de 7 años:  
SI NO
9. Los que no saben leer y escribir son mayores de 7 años:  
SI NO
10. Los mayores de 7 años que no saben leer y escribir asisten a algún centro de alfabetización:  
SI NO
11. Qué problema le impedía asistir al Centro de Alfabetización:  
a) De horario.  
b) De distancia.  
c) De familia.  
d) Otros.
12. Cuáles? \_\_\_\_\_
13. Su familia le brindó la ayuda necesaria para asistir al Centro de Alfabetización:  
SI NO



ESTRUCTURA DEL PROGRAMA.

INSTRUCCIONES. SUBRAYE SOLAMENTE UNA RESPUESTA.

14. Que le interesó (motivo) para venir al Centro de Alfabetización:

- a) Comentarios favorables de sus vecinos.
- b) Propaganda.
- c) Visita a su casa del alfabetizador.
- d) Información en su trabajo.
- e) Otros.

15. De los aspectos vistos en clase, cuales le agradaron más:

- a) Los temas.
- b) La utilización de cosas que usted conocía.
- c) Otros.

16. En los conocimientos que ha adquirido, cuales le agradaron más:

- a) Lectura.
- b) Escritura.
- c) Matemática.
- d) Todas las anteriores.

IV BENEFICIOS

17. El saber leer y escribir le ha proporcionado (dado) conocimientos que le han ayudado a mejorar sus condiciones de vida:

SI

NO

18. CUALES? \_\_\_\_\_

19. POR QUE? \_\_\_\_\_

20. En que aspectos de su vida le ha ayudado más el saber leer y escribir?

- a) Social.
- b) Intelectual.
- c) Trabajo.
- d) Otros.

21. Cuales? \_\_\_\_\_

22. Señale cuál de los siguientes cambios se dieron en su trabajo con el aprendizaje de la lectura y escritura?

- a) Le dieron un mejor puesto en su trabajo.
- b) Mejoraron su salario.
- c) Le dieron algún premio.
- d) Otros.

23. Cuál? \_\_\_\_\_

24. Le han favorecido en su trabajo saber leer y escribir?

SI

NO

25. Qué es lo que ahora lee más:

- a) Periódicos.
- b) Revistas.
- c) La Biblia.
- d) otras.

26. Cuáles? \_\_\_\_\_

V. SEGUIMIENTO.

27. Después del curso de alfabetización ha recibido otros cursos de capacitación

SI

NO

28. Escriba cuáles: \_\_\_\_\_

29. A estos cursos lo han enviado por parte de su trabajo:

SI

NO

30. Los cursos de capacitación son:

- a) Tipo Técnico.
- b) Culturales.
- c) Religiosos.
- d) otros.

31. Qué institución le ha impartido los cursos.

- a) I.N.T.E.C.A.P.
- b) Alguna Iglesia
- c) otros.

32. Cual? \_\_\_\_\_

CUESTIONARIO PARA EL DOCENTE

I. DATOS GENERALES.

1. Título de educación media que posee: \_\_\_\_\_
2. Edad: \_\_\_\_\_ Sexo: \_\_\_\_\_
3. Nombre del centro donde trabaja: \_\_\_\_\_
4. Cuántos alumnos tiene a su cargo en el centro de alfabetización: \_\_\_\_\_

II. AREA PROFESIONAL DE IMPLEMENTACION.

5. Le dieron algún tipo de capacitación para trabajar con personas adultas?

SI

NO

6. Qué institución le proporcionó esa capacitación? \_\_\_\_\_
7. Cuánto tiempo duró el curso de capacitación? \_\_\_\_\_
8. Que cursos le proporcionaron en la capacitación: \_\_\_\_\_  
\_\_\_\_\_  
\_\_\_\_\_

9. En los cursos de capacitación le enseñaron a utilizar el material que está utilizando en el curso de alfabetización:

SI

NO

III. AREA DE PLANIFICACION Y METODOLOGIA.

10. Su planificación respondió a las necesidades de los educandos: \_\_\_\_\_  
\_\_\_\_\_  
\_\_\_\_\_

11. Al realizar su planeación toma en cuenta aspectos de la comunidad:

SI

NO

12. Cuales: \_\_\_\_\_  
\_\_\_\_\_

13. Qué método utiliza para la enseñanza de la lecto-escritura? \_\_\_\_\_

14. Este método es generalizado para todas las personas que trabajan en la institución:

• SI NO

15. Su metodología contempla la participación de los alumnos:

SI NO

16. De qué manera: \_\_\_\_\_

17. En los años que ha trabajado en alfabetización ha utilizado el mismo método:

SI NO

18. Cuántos años tiene de trabajar en el programa de alfabetización: \_\_\_\_\_

19. Dentro de la planificación contempla la posibilidad de auxiliarse en alguna unidad con instituciones afines para el efecto:

SI NO

20. Cuáles? \_\_\_\_\_

21. Qué tipo de material didáctico utiliza: \_\_\_\_\_

#### IV. AREA DE LA COMUNIDAD.

22. Es esta una comunidad cerrada que no acepta cambios:

SI NO

23. Es una comunidad donde los líderes ayudan y fomentan el desarrollo:

SI NO

24. Quién fue el que solicitó el servicio o programa de alfabetización:

- a) Las Autoridades Municipales.
- b) La Iglesia.
- c) La Cooperativa.
- d) Otras.
- e) El servicio no fue solicitado

25. El proyecto de alfabetización abarca a toda la población que lo necesita en el municipio de Mixco:

SI NO

26. Considera usted que se necesita otro programa de alfabetización más funcional:

SI

NO

V. AREA DE EVALUACION.

27. Qué tipo de evaluación realiza:

- a) Pruebas estandarizadas.
- b) Exámenes realizados por usted.
- c) Questionarios.
- d) otros.

28. Cuáles: \_\_\_\_\_

29. Con qué frecuencia realiza evaluaciones formales: \_\_\_\_\_

30. El programa contempla la ejercitación continua de los alumnos:

SI

NO

31. Deja tareas para que los alumnos las realicen en sus hogares

SI

NO

32. Los alumnos:

- a) Siempre las hacen.
- b) Generalmente las hacen.
- c) Algunas veces las hacen.
- d) Nunca las hacen

VI. AREA DE FUNCIONALIDAD.

33. Ha logrado el programa desarrollar los objetivos que se había propuesto:

SI

NO

34. Es lo suficientemente práctico para incentivar a que los educandos quieran culminar todas las etapas de su aprendizaje:

SI

NO

35. Cuántos alumnos se han inscrito: \_\_\_\_\_

36. Cuántos alumnos han terminado: \_\_\_\_\_

37. El programa es sólo para personas que hablan castellano:

SI

NO



38. Qué otras lenguas cubre el programa: \_\_\_\_\_
39. En la población de Mixco se ha utilizado la enseñanza bilingüe, en la enseñanza de la lectura:
- |  | SI | NO |
|--|----|----|
|--|----|----|
40. Qué otras lenguas: \_\_\_\_\_
41. La incorporación de los alumnos al castellano que tiempo se lleva: \_\_\_\_\_
42. A partir de la incorporación al castellano, cuánta - tiempo más tiene que estudiar para saber leer y escribir: \_\_\_\_\_

NIL GRACIAS !!!