

Leonel Estuardo Cuyún González

NIVEL DE CONOCIMIENTO ACERCA DE EDUCACION SEXUAL
QUE ADQUIERE EL ESTUDIANTE DEL TERCER GRADO DE
EDUCACION BASICA EN LA CIUDAD DE ANTIGUA GUATEMALA
DEPARTAMENTO DE SÁCATEPEQUEZ Y LO QUE REALMENTE
NECESITA.

Asesora: Licda. Marta Adelaida Corzantes Gutiérrez



Universidad de San Carlos de Guatemala
FACULTAD DE HUMANIDADES
Departamento de PEDAGOGIA Y CIENCIAS DE LA EDUCACION

Guatemala, abril de 1,996

RECEBIDO EN LA SECRETARIA DE EDUCACION Y CULTURA

Este estudio fue presentado por el autor como trabajo de tesis, requisito previo a su graduación de Licenciado en Pedagogía y Ciencias de la Educación.

Guatemala, abril de 1,996.

INDICE GENERAL

INDICE DE GRAFICAS

INDICE DE CUADROS

INTRODUCCION

CAPITULO 1. MARCO CONCEPTUAL

.1. Antecedentes del problema	1
.2. Importancia del problema	2
.3. Planteamiento del problema	3
.4. Alcances y límites del problema	4

CAPITULO 2. MARCO TEORICO

.1. Conceptos generales	
2.1.1. La adolescencia conceptos	6
2.1.2. Características generales de la adolescencia	7
Características Físicas y Fisiológicas	8
Características Psicológicas	9
Características Sociales	10
.2. La Sexualidad	11
.3. Conducta sexual del adolescente	13
2.3.1. Consideraciones éticas	13
2.3.2. Conciencia	13
2.3.3. Reciprocidad	14
2.3.4. Libertad	14
2.3.5. Responsabilidad	14
.4. Educación	14
.5. Educación Sexual	15
.6. Educación - Orientación Sexual	15

	PAG.
2.7. Necesidad de Educación Sexual en el adolescente antigüeño.	16
2.8. Necesidades básicas de los adolescentes antigüeños y que la Educación Sexual puede trabajar con ellos.	17
2.9. Enseñanza de la Educación Sexual.	17
2.10. Metodología de la Educación Sexual.	19
2.11. El Educador - Facilitador	20
2.12. Trabajar la Educación Sexual con grupos de adolescentes.	20
2.13. Instituciones fundamentales y la Educación Sexual:	21
2.13.1. La familia	21
2.13.2. La escuela	22
2.13.3. Instituciones que prestan sus servicios de Educación Sexual en la ciudad de Antigua Guatemala departamento de Sacatepéquez.	22 24 25
2.14. Programas/Unidades existentes en el Ciclo de Educación Básica con temas referentes a Educación Sexual.	26
2.14.1. Unidad No. 6 LA ADOLESCENCIA Ciencias naturales primer grado del Ciclo de Educación Básica, objetivos y contenidos	26 27
2.14.2. Unidad No. 5 CONTINUIDAD DEL MUNDO VIVO, Ciencias Naturales segundo grado del Ciclo de Educación Básica, objetivos y contenidos.	27 29
2.14.3. Unidad No. 1 LA FAMILIA Educación para el Hogar primer grado del Ciclo de Educación - Básica, objetivos y contenidos.	29 30
2.14.4. Unidad DESARROLLO HUMANO I Educación para el Hogar segundo grado del Ciclo de Educación Básica, objetivos y contenidos.	30 32
2.14.5. Unidad DESARROLLO HUMANO II Educación para el Hogar segundo grado del Ciclo de Educación Básica, objetivos y contenidos.	32 34

TULO 3. MARCO METODOLOGICO

Objetivos	
3.1.1. Objetivo general	35
3.1.2. Objetivos específicos	35
Variables	
3.2.1. Dependiente	35
3.2.2. Independiente	36
Indicadores de la variable dependiente	36
Indicadores de la variable independiente	36
Definición conceptual de las variables	36
Definición operativa de las variables	36
Sujetos	37
Población	37
Muestra	37
. Instrumentos	38
. Análisis estadístico	38
. Diseño de la investigación	38

TULO 4. PRESENTACION Y ANALISIS DE RESULTADOS

Recolección y procesamiento de datos	39
Proyecto piloto	39
Trabajo de campo	39
- Aplicación de instrumento a los alumnos	
- Aplicación de instrumento a los docentes	
- Entrevista a autoridades	
Procesamiento de la información	40
Recursos	40
Análisis e interpretación de resultados	42
4.6.1. Análisis referente a los adolescentes antigüeños	42
4.6.2. Expectativas y necesidades actuales que tienen los adolescentes antigüeños años 1,994-1,995 en cuanto elevar el nivel de conocimiento acerca de Educación Sexual.	42

- 4.6.3. Barreras que limitan elevar el nivel de conocimiento en cuanto Educación Sexual en los adolescentes antiguëños.
- 4.6.4. Resultado al elevar el nivel de conocimiento en Educación Sexual en los adolescentes antiguëños.
- 4.6.5. Análisis global

- 4.7. Resultado del trabajo de campo del instrumento aplicado a estudiantes del tercer grado del Ciclo de Educación Básica en la ciudad de Antigua Guatemala departamento de Sacatepéquez.
- 4.8. Resultado del instrumento aplicado a catedráticos de los cursos de Ciencias Naturales y Educación para el Hogar en los establecimientos públicos y privados del Nivel Medio en la ciudad de Antigua Guatemala departamento de Sacatepéquez, como información de apoyo y base de comparación del trabajo realizado con los estudiantes.
- 4.9. Resultado de la guía de entrevista con autoridades en la ciudad de Antigua Guatemala departamento de Sacatepéquez, como información de apoyo y base de comparación.

CONCLUSIONES

RECOMENDACIONES

BIBLIOGRAFIA

ANEXOS

INDICE DE CUADROS Y GRAFICAS
INSTRUMENTO APLICADO A ESTUDIANTES

DRO No.	CONTENIDO	PAG.
1	Frecuencia para impartir Educación Sexual	47
2	Recursos auxiliares para impartir Educación Sexual.	48
3	Oposición de los padres a que se de o imparta Educación Sexual.	49
4	Consulta con amigos en temas y dudas acerca de la sexualidad humana.	50
5	Consulta con maestros en dudas acerca de temas sexuales.	51
6	Necesidad actual del adolescente antigüeño de tercer grado del Ciclo de Educación Básica de un curso específico y formativo de Educación Sexual.	52
7	Comprensión de la metodología utilizada en pláticas o charlas acerca de la sexualidad humana.	53
8	Grado de confianza para con los padres de familia al abordar temas de sexualidad humana.	54
9	Aparte de la Filosofía y Anatomía humanas que otros aspectos debe abarcar una Educación sexual para que sea integral.	55
10	Instituciones que en materia de sexualidad humana prestan sus servicios en los establecimientos investigados en la ciudad de Antigua Guatemala departamento de Sacatepéquez.	56

INDICE DE CUADROS Y GRAFICAS
INSTRUMENTO APLICADO A CATEDRATICOS
(Como apoyo y base de comparación)

CUADRO No.	CONTENIDO	PAG.
1	Nivel de conocimiento que posee acerca de Educación Sexual el estudiante de tercer grado del Ciclo de Educación Básica en la ciudad de Antigua Guatemala departamento de Sacatepéquez.	58
2	Interés de los adolescentes estudiantes antiguëños acerca de formarse y saber más en materia de Educación Sexual.	59
3	Rechazo por parte de los padres de familia y comunidad antiguëña al impartir Educación Sexual.	60
4	Disminución de problemáticas sexuales al impartir Educación Sexual responsable y en forma periódica.	61
5	Recursos utilizados por los catedráticos de Ciencias Naturales y Educación para el Hogar al impartir Educación Sexual.	62
6	Inclusión de un curso específico de Educación Sexual en el pensum de estudios del Ciclo de Educación Básica.	63
7	Elementos a aprender acerca de Educación Sexual en beneficio personal y del estudiantado antiguëño.	64
8	Fricciones entre alumnos y maestros por comportamientos sexuales indebidos.	65
9	Grado de aceptación ante la Educación Sexual - ofrecida por instituciones que prestan sus servicios en la ciudad en la ciudad de Antigua Guatemala, Sac.	66
10	Elementos que debe abarcar una buena Educación Sexual para una labor formativa integral.	67

INTRODUCCION

La presente investigación aborda el tema: "Nivel de conocimiento acerca de Educación Sexual que adquiere el estudiante el tercer grado de Educación Básica en la ciudad de Antigua Guatemala departamento de Sacatepéquez y lo que realmente necesita", lo cual es de mucha importancia individual y social ya que la sexualidad es fundamental porque el proceso y la influencia de la misma a esta edad contribuye al desarrollo de la personalidad humana para fijarse la tipología del adulto, no sólo en cuanto su carácter diferencial en el campo propiamente sexual, sino en la integridad de su persona, en la dirección de su conducta, de su carácter y en su posición ante la sociedad antigüeña en que vive.

Este trabajo de tesis es producto de investigación bibliográfica y de campo con aportes de estudiantes, maestros y autoridades. Se partió de los antecedentes del problema, la justificación del trabajo, la importancia del presente estudio, el planteamiento del problema, los alcances y las limitantes del estudio.

Se fundamenta esta investigación científicamente en los aspectos más relevantes a la Educación Sexual como lo son:

Conceptos generales acerca de la adolescencia, las características sexuales secundarias de la adolescencia, qué es la sexualidad, la conducta sexual del adolescente, concepto de Educación y de Educación Sexual, Educación y orientación sexual, las necesidades actuales del joven antigüeño del tercer grado del ciclo de Educación Básica tanto del sector público como privado la enseñanza de la Educación Sexual, metodología en la enseñanza de la Educación Sexual, el educador/facilitador, también incluye cómo trabajar la Educación Sexual con grupos de adolescentes, las instituciones fundamentales y la Educación Sexual; una descripción de las instituciones que en la ciudad de Antigua Guatemala departamento de Sacatepéquez prestan sus servicios referente a la Educación Sexual; para concluir con una descripción literal de los

puntos programáticos contenidos en las guías curriculares del Ciclo de Educación Básica en lo que respecta a Educación Sexual.

En el capítulo siguiente, se tratan aspectos metodológicos fundamentales para encauzar la investigación, los objetivos que se persiguen lograr en el presente estudio, las variables de donde se tomaron elementos para el trabajo de campo, los sujetos del trabajo como lo son: alumnos, maestros y autoridades, la población y la muestra con la cual se desarrolló lo referente a la parte estadística, las técnicas e instrumentos aplicados en el trabajo de campo, la dimensión espacial y temporal del trabajo; el análisis estadístico y el tipo de investigación aplicado.

Seguidamente esta investigación incluye el marco operativo en donde se da a conocer todo lo relacionado al trabajo de campo, estudio piloto y procesamiento de datos para llegar a la presentación y análisis resultados presentando cuadros estadísticos y gráficas de sectores en donde se considera necesario a fin de que le permita al lector visualizar datos importantes producto del trabajo de campo y estadístico.

Para finalizar con las conclusiones y recomendaciones en donde aparecen los aspectos medulares de la investigación, aspectos a los cuales se llega a concluir y las propuestas que se dan para las acciones que se emprundan acerca de la Educación Sexual en la ciudad de Antigua Guatemala departamento de Sacatepéquez.

Los resultados que se presentan en la investigación persiguen que los alumnos, maestros, padres de familia, autoridades y comunidad se concienticen de la importancia que tiene en la actualidad una responsable y adecuada Educación Sexual y como uniendo esfuerzos se puede lograr beneficio personal, familiar y social en bien de los adolescentes del tercer grado de Educación Básica en la comunidad antigüeña y en general.

CAPITULO I.

MARCO CONCEPTUAL

TEMA: NIVEL DE CONOCIMIENTO ACERCA DE EDUCACION SEXUAL QUE ADQUIERE EL ESTUDIANTE DE TERCER GRADO DE EDUCACION BASICA EN LA CIUDAD DE ANTIGUA GUATEMALA DEPARTAMENTO DE SACATEPEQUEZ Y LO QUE REALMENTE NECESITA.

1.1. ANTECEDENTES DEL PROBLEMA:

Surge la presente investigación como una respuesta a innumerables cuestionamientos por parte de los adolescentes del nivel medio en la ciudad de Antigua Guatemala departamento de Sacatepéquez, referente a la Educación Sexual, lo cual en la mayoría de los casos se brinda de una manera bastante superficial no ayudando en casi nada a elevar el nivel de conocimiento que ellos realmente deben poseer y esto lo he comprobado mediante diferentes visitas realizadas a planteles educativos del nivel medio en la Antigua Guatemala del departamento de Sacatepéquez.

A este respecto se han realizado estudios y fue así como en el año de 1,990 los estudiantes de la carrera de profesorado en Pedagogía y Ciencias de la Educación Plan Sabatino de la Facultad de Humanidades, sección departamental de Antigua Guatemala Sacatepéquez, de la Universidad de San Carlos de Guatemala abordaron esta temática en forma un poco general afirmando ellos en su estudio de seminario que: "La Educación Sexual que se imparte en los establecimientos del departamento de Sacatepéquez se brinda en forma esporádica y solamente con pura información fisiológica y anatómica a los estudiantes, no elevando en nada el nivel de conocimiento y formación al respecto." ¹

¹ Seminario la deficiente Educación Sexual en los alumnos de segundo y tercer grados de Educación Básica del departamento de Sacatepéquez. Facultad de Humanidades Universidad de San Carlos de Guatemala, Plan Sabatino Sección departamental de Antigua Guatemala Sac. 1,990. Pág. 75.

Asimismo concluyen en su estudio de seminario que: "La Educación Sexual es fundamental para el estudiante del Ciclo Básico pues dudas e interrogantes al respecto no las puede aclarar en su hogar, siendo necesario que la escuela ayude a elevar su nivel de conocimiento en este sentido, basándose en lo que realmente necesita el estudiante e incorporando esos conocimientos en una asignatura como parte del curriculum de estudio." ²

En Antigua Guatemala departamento de Sacatepéquez la población estudiantil entre pública y privada de tercer grado de Educación Básica según registro de la Dirección Departamental de Educación en Sacatepéquez es de 1,270 estudiantes entre hombres y mujeres para el año escolar 1,995, con un promedio de edad de 15 a 16 años, por lo tanto es una población estudiantil fuerte que necesita respuesta a su necesidad de Educación Sexual.

Estos aspectos demuestran que la temática referida en este trabajo, con anterioridad ha sido motivo de estudio lo que evidentemente da como consecuencia que ahora se continúa dándole importancia.

1.2. IMPORTANCIA DEL PROBLEMA

La presente investigación es importante porque:

- 1.2.1. Determina las expectativas y necesidades de Educación Sexual que tienen los estudiantes del tercer grado de Educación Básica en la ciudad de Antigua Guatemala departamento de Sacatepéquez.
- 1.2.2. Identifica las causas y motivos en la carencia de una adecuada Educación Sexual en los Alumnos del tercer grado de Educación Básica en la ciudad de la Antigua Guatemala departamento de Sacatepéquez.
- 1.2.3. Brinda un estudio profundo, realista e imparcial acerca de las necesidades de Educación Sexual que presentan los

² Seminario

. . . . Ob. Cit. Pág. 76.

alumnos del tercer grado de Educación Básica en la ciudad de Antigua Guatemala departamento de Sacatepéquez.

2.4. La investigación proporciona un diagnóstico que favorece la actividad educativa para contrarrestar la dimensionalidad del problema; siendo de utilidad esta investigación al Ministerio de Educación Región V, a las autoridades del departamento de Sacatepéquez, al magisterio en general, a la Universidad de San Carlos de Guatemala y Organismos Internacionales como: UNICEF y otros que quieran el beneficio y calidad en la formación integral del educando.

2.5. Enfoca y trata un problema de actualidad y urgencia nacional al cual no se le brinda la importancia que realmente merece.

Además porque los datos se utilizarán así:

- Se proporcionará copias del informe a: Institutos y colegios particulares de la ciudad de Antigua Guatemala, Sac. Bibliotecas, y autoridades para que los utilicen como medio de consulta y/o emprendan acciones en favor de resolver el problema.

3. PLANTEAMIENTO DEL PROBLEMA

El problema se define en forma sucinta a una interrogante:

¿Qué nivel de conocimiento poseen los alumnos del tercer grado de Educación Básica en la ciudad de Antigua Guatemala departamento de Sacatepéquez acerca de Educación Sexual y qué es lo que realmente necesitan saber.? ¿Qué hacen los establecimientos del nivel medio públicos y privados de la ciudad de Antigua Guatemala departamento de Sacatepéquez para educarlos y formarlos integralmente en este sentido.?

La pregunta constituye un problema de investigación.

1.4. ALCANCES Y LIMITES DEL PROBLEMA:

1.4.1. ALCANCES:

La presente investigación incluye:

- * Un diagnóstico de necesidades.
- * Conocimiento de programas de que incluyen temas de Educación Sexual y las verdaderas necesidades de satisfacción de la misma.
- * Revisión y conocimiento de actitudes de alumnos, maestros, padres de familia, comunidad e instituciones.
- * Identificar el nivel de conocimiento al respecto entre las partes involucradas.

1.4.2. LIMITES:

1.4.2.1. GEOGRAFICOS:

Ciudad de la Antigua Guatemala en el departamento de Sacatepéquez.

1.4.2.2. POBLACIONALES:

Alumnos hombres y mujeres de los quince establecimientos investigados en la Ciudad de la Antigua Guatemala.

1.4.2.3. PERSONALES:

Alumnos del tercer grado de educación básica de 15-16 años de edad promedio, correspondientes a las jornadas matutina, vespertina y nocturna.

1.4.2.4. INSTITUCIONES:

Quince establecimientos del nivel medio públicos y privados investigados en la Ciudad de Antigua Guatemala departamento de Sacatepéquez.

01. Instituto Nacional Normal para Varones "Antonio Larrazabal" jornada matutina.
02. Instituto Nacional Técnico Vocacional "Antonio Larrazabal" Mixto jornada matutina.
03. Instituto Nacional Normal de Señoritas "Olimpia Leal" jornada matutina.

4. Instituto Nacional Mixto Nocturno (Sin nombre aún).
5. Colegio Privado para Señoritas "Santa Familia" jornada matutina.
6. Colegio Privado para Señoritas "Liceo Rosales" jornada matutina.
7. Colegio Privado Mixto "La Salle" jornada matutina.
8. Colegio Privado Mixto "Liceo Antiguëño" jornada matutina.
9. Colegio Privado para Señoritas "Boston" jornada vespertina.
0. Colegio Privado Mixto "Santiago" jornada vespertina.
1. Colegio Privado Mixto Evangélico "Centroamericano" jornada vespertina.
2. Colegio Privado Mixto "Constancio C. Vigil" jornada vespertina.
3. Colegio Privado para Señoritas "Martín" jornada matutina.
4. Colegio Privado para varones "La Salle" jornada nocturna.
5. Colegio Privado Mixto "San José" jornada vespertina.

1.4.2.5. TEMPORALES:

Febrero-agosto de 1,995.

CAPITULO 2
MARCO TEORICO

1. CONCEPTOS GENERALES

1.1. LA ADOLESCENCIA CONCEPTOS

A este respecto se pueden conceptualizar una serie de puntos de vista u opiniones, tratando de ser lo más concreto posible sin caer en la poca profundidad, daré tres conceptos claros y precisos de lo que para algunos autores es la adolescencia:

Para Fitzgerald, H. E. y Sttrommen: "La adolescencia es la lucha entre el niño y el hombre, como esfuerzo del individuo para organizarse automáticamente y comprender plenamente el sentido de la propia existencia." ³

A este respecto también Freud, P. A. Osterrieth, Piaget y otros opinan que: "La adolescencia es la fase en el desarrollo de la vida, durante la cual se tienen cambios profundos en el desarrollo físico y en las actitudes emocionales, mentales y sociales.

El es período en el cual se deja de ser niño para transformarse en joven sexualmente capaz de intervenir en la producción humana." ⁴

Se suma también a este respecto la definición que brinda Devillars, Luce Janín y dice que: "La etapa de la adolescencia se refiere a todo el período de maduración sexual. Está precedida por la niñez y la sucede la edad adulta aproximadamente de los 15 a los 18 años, aunque se prolonga de los 18 a los 21 años." ⁵

³ FITZGERAL H.E. y STTROMMEN. "Psicología Evolutiva". Ed. El Ateneo B. A. Argentina 1987 pág 152.

⁴ FREUD, P. A. OSTERRIETH, PIAGET y otros, "El desarrollo del adolescente". Ed. Paidós 1981. Pág. 206.

⁵ DEVILLARS, Luce Janín, "La sexualidad" Ed. Vida 1987. Pág. 137.

Concretando lo anterior esta etapa dependerá de muchos factores (sociales, culturales, étnicos, etc.) y el ambiente también formará parte importante, siendo una etapa en la cual realizan grandes transformaciones en los aspectos humanos que comprenden lo social, somático, psicológico/psíquico.

Estos cambios fisiológicos y morfológicos se deben al inicio de la pubertad generalmente hacia los trece años y medio hasta aproximadamente los catorce.

"Por lo regular en las niñas empieza y termina unos dos años antes que los varones y se caracteriza principalmente por el apareamiento de vello en diversas regiones somáticas, asimismo el desarrollo de las formas del cuerpo por ejemplo: las caderas toman forma más redonda en las mujeres, el busto les crece dando lugar a la formación de los pechos y el tono de voz cambia tomando un acento más suave y femenino.

En el varón también surgen cambios a consecuencia de la pubertad resaltando en ellos el tono de voz más definido en cuanto a la masculinidad, vello en las axilas, partes genitales, piernas, brazos y rostro." *

El desarrollo del sistema muscular explica el crecimiento de fuerza en el adolescente sobre todo la gran vitalidad y energía que presentan durante este periodo, en esto los varones aventajan a las niñas; fortaleciendo su fuerza física en los muchachos entre los doce y diecinueve años aproximadamente, razón de este crecimiento rápido es la torpeza en los movimientos que se observan en los muchachos en esta etapa, todo lo botan, su caminado no es erguido y su comportamiento variable.

2.1.2. CARACTERISTICAS SEXUALES SECUNDARIAS DE LA ADOLESCENCIA

"En esta edad el joven encuentra dentro de él una revolución fisiológica y psicológica, pues a la par de cambios físicos que son los que más resaltan a la vista, experimentan cambios que influyen

* BERNE, Linda A. "Sexualidad Humana". Ed. Piedra Santa, Guatemala 1,989. Pág. 5-6.

el carácter, en los intereses, en las aspiraciones, así como en los valores, en la manera de ver y comprender a las personas y en la forma de relacionarse con la familia y la sociedad, por lo que puede decir que también experimentan cambios sociales." ⁷

Para KENNETH L. Jones en su libro Sexualidad Humana las características sexuales secundarias en forma general se encuentran:

Desarrollo del sistema muscular entre los 12 y 16 años aproximadamente.

Desarrollo de todo su cuerpo en general y de sus diferentes sistemas.

Desarrollo del aparato reproductor, apareamiento de los caracteres sexuales secundarios por ejemplo desarrollo de los senos en las mujeres, vello en diferentes partes del cuerpo, cambio de voz, otros.

Apareamiento de cambios emocionales como: la amistad contribuyendo a la formación del yo en los adolescentes.

En muchos casos la relación con los padres y maestros es menos estrecha y satisfactoria.

Afán de independencia y libertad.

Los principios éticos y religiosos toman por lo general un significado relativo.

El entusiasmo por una profesión y ocupación se hace más fuerte.

RACTERISTICAS FISICAS Y FISIOLOGICAS

"Por la acción de las hormonas el varón desarrolla su cuerpo no sólo en estatura sino en complexión, aumenta el volumen de sus músculos, se ensanchan los hombros, se desarrolla el tórax, también cambia su voz debido a la acción hormonal y al crecimiento de la laringe y alargamiento de las cuerdas vocales."

⁷ GORDILLO DE LORENTZEN, Marina "El adolescente guatemalteco su problema educacional y su rendimiento" (tesis) Guatemala. 1985 Pág. 34.

Por lo mismo de la acción hormonal de la testosterona en el hombre, surge el vello en la cara, pecho, axilas, región púbica y hay evolución de los órganos genitales dando lugar en los varones a las eyaculaciones nocturnas conocidas también como sueños húmedos.

Por la acción hormonal del estrógeno las niñas también desarrollan su cuerpo en estatura y talla, pues se ensanchan sus caderas, y la forma que toman las piernas influye para que las jovencitas caminen diferente a los varones; puede apreciarse también el crecimiento del busto, el apareamiento de vello en las axilas y región pubiana, por lo que la forma general de su cuerpo de líneas alargadas de la niñez se agudizan y caracterizan las curvas de mujer adulta; al igual que el varón con sus eyaculaciones nocturnas a la mujer también le ocurre lo que se conoce como su primera menarquia que no es más que el inicio de su período menstrual que vendrá cada mes generalmente." *

Tanto el hombre como la mujer tiene cambios internos pues las glándulas sudoríparas por la acción hormonal aumentan su actividad y el sudor adquiere un olor característico por lo que se debe presentar más cuidado en el aseo personal. Por la acción de las glándulas sebáceas aparecen barros y espinillas en el cuerpo y generalmente en el rostro; hay que hacer notar que el desarrollo físico en el adolescente no es uniforme ya que en un mismo joven los distintos órganos se desarrollan en ritmo diferente, por que cada uno de ellos alcanza su máximo crecimiento y desarrollo a distinta edad, el aumento de la talla y el peso es diferente en cada persona.

CARACTERISTICAS PSICOLOGICAS

El desarrollo psíquico o mental corre más o menos paralelo al físico. Se produce este cambio cuando el niño o la niña deja de serlo y se siente algo nuevo y diferente que les crea un estado emocional que se manifiesta por una actitud de egocentrismo y

rebeldía al mismo tiempo; las restricciones que el medio les impone crea en él un continuo conflicto, pues quiere ser diferente y dependiente para que les sean atendidas sus necesidades, y sin embargo quiere los privilegios de la independencia, la cual no logra por las varias formas de autoridad legal que los padres ejercen sobre el joven hasta que llegue a la mayoría de edad. Las prohibiciones contra la satisfacción sexual es otro conflicto para el joven, pues la sociedad no les permite la satisfacción sexual sino hasta el momento del matrimonio, a lo cual la masturbación sirve para algunos de alivio y tensión lo que ocasiona el efecto inverso al sentimiento de culpa, como real o imaginario castigo, engaño y desaprobación paternos.

"El adolescente es sumamente inquieto física y mentalmente, se desempeña en la adquisición de nuevas destrezas como por ejemplo: manejo de bicicleta, automóvil, ejecutar algún instrumento musical, etc. En su inquietud intelectual busca nuevas experiencias para enriquecer el caudal de sus conocimientos, para guiar el mundo de las emociones lee libros de historietas, viajes y aventuras, etc. El adolescente diferencia lo bello y lo feo, empieza a pensar lógicamente, busca relación entre causa y efecto, se forma nuevas concepciones de la vida, comienza a tomar modelos de como quiere ser el día de mañana, a verse en ellos." *

CARACTERISTICAS SOCIALES

Durante la etapa escolar el adolescente se incorpora con gusto a los grupos y ensancha el círculo de personas con las que establece relación, al iniciarse la adolescencia ya no se limita a determinados grupos de personas ya que está obligado por sus deberes diarios y en capacidad por su madurez anímica a establecer relaciones convenientes con todos. Las transformaciones de la conducta social durante la adolescencia se pueden observar en las distintas esferas de la vida de él como por ejemplo: familia, comunidad y el ambiente.

* FERGUSON, Lucy Rau "Desarrollo de la personalidad" Ed. El manual moderno, México 1,979. Pág. 215.

El ingreso a la educación media abarca el punto en el que el niño poco a poco empieza a independizarse de la familia, como consecuencia de esto surge el afán de liberarse del estrecho lazo que lo mantiene unido a los padres y a la familia, por lo que las relaciones familiares son frecuentemente malas.

"Los adolescentes revelan gustos muy marcados en relación con sus vestidos y manera de peinarse, a veces quieren seguir siendo niños y en otras oportunidades quieren ser tratados como adultos. Sus actos son a veces inestables y cambian a menudo en sus metas, las organizaciones juveniles y los amigos en muchos casos asumen funciones que realmente correspondería a la familia y también a los educadores." ¹⁰

Las relaciones sociales que tenga en esta etapa influyen bastante en la formación de bases sólidas en la vida futura, de lo cual se puede deducir que la adolescencia es un periodo al que se le debe brindar toda la atención posible por parte de los padres de familia y de las personas que rodean al joven, ya que es una etapa crítica de la vida humana y por lo tanto decisiva para el desarrollo de la personalidad en el ser humano.

2.2. LA SEXUALIDAD

Concepto: "Es el conjunto de elementos y funciones psicológicas y sociales que guardan relación con las funciones de la reproducción humana." ¹¹

Definición: "Es un impulso natural humano producido por estímulos excitantes como una manifestación de sensaciones agradables." ¹²

QUE ES LA SEXUALIDAD

"Es un conjunto de funciones, comportamientos, caracteres determinados por el sexo. Sin embargo no basta limitarla a ciertos factores individuales como: aborto, libertad sexual, o liberación

¹⁰ JAIMES, R. "Sexualidad humana y sus relaciones personales" Ed. Segaty & C. New York. 1983. Pág. 148.

¹¹ MONROY DE VELASCO, Anabely. "Salud y sexualidad" Ed. Impresos de Alba, México 1990. Pág. 27.

¹² Ob. Cit. Pág. 28.

menina o considerarla también sólo desde el punto de vista del patrimonio y la familia, esto sería limitar demasiado a la sexualidad." ¹³

La sexualidad "Es el comportamiento del hombre en todo lo que relaciona a su composición biológica, emocional y social, que el ser humano tiene en potencia para ser practicada, buscando placer y expresiones de sentimientos como también ocasionar algunos trastornos en la vida social y personal." ¹⁴

Actualmente nuestra sociedad es afectada por trastornos cuales motivados los mismos por:

Comercialización del sexo.

Falta de información científica al respecto en la mayoría de la población.

Educación sexual impartida en forma esporádica e irresponsable, carente de formación integral para las personas.

Desintegración familiar (divorcio de los padres, paternidad/maternidad irresponsables, etc.)

Liberación femenina/machismo masculino mal asumidos.

Represiones dogmáticas.

Patrones de moral rígidos.

Proliferación de enfermedades venéreas.

Poco acceso a programas de salud mental y sexual.

Hoy en día la Organización Mundial de la Salud O.M.S. aboga respecto a que la salud mental es parte fundamental en el desarrollo integral del individuo, entendiéndose por salud mental/sexual: "La integración de los elementos somáticos, emocionales, intelectuales y sociales del ser sexual, como medios positivos que enriquecerán la personalidad, la comunicación y el bienestar." ¹⁵

Para una sana sexualidad la Organización Mundial de la Salud O.M.S. da a conocer "Tres elementos básicos que son:

¹³ MONROY DE VELASCO, Anabely. Ob. Cit. Pág. 87.

¹⁴ IDEM Pág. 88.

¹⁵ Seminario Ob. Cit. Pág. 28.

- Disfrute de la actividad sexual compartida conforme a una ética personal y social.
- Eliminación de sentimientos de culpabilidad y vergüenza que inhiban las relaciones sexuales.
- Ausencia de trastornos orgánicos y enfermedades que entorpezcan la actividad sexual y reproductiva." 16

2.3. CONDUCTA SEXUAL DEL ADOLESCENTE

2.3.1. CONSIDERACIONES ETICAS

Definición de Etica: "Es la rama de la Filosofía que se ocupa de la moral y de las obligaciones del ser humano, su nombre proviene de la raíz griega que significa: Costumbre, que en igualdad quiere decir moral." 17

Relacionando lo anterior la sexualidad "Es más que el puro acto sexual en sí pues esto puede caer en egoísmo y solo apreciarlo desde el punto de vista erótico, es descuidar los verdaderos sentimientos y la recta moral que se debe tener en la sana sexualidad." 18

La sexualidad señala o enmarca cuatro categorías morales que hacen del acto sexual una relación humana y plena, estas categorías morales son: "La reciprocidad, la libertad, la responsabilidad y la conciencia, las cuatro aun cuando son diferenciables se complementan en el hecho vital es decir, el acto sexual." 19

2.3.2. CONCIENCIA:

"Es el conocimiento racional de lo que queremos, es proveer de conocimiento asumiendo aquellas situaciones que puedan parecer correctas para realizar; es un acto interior en el individuo del cual él mismo forma sus propios estereotipos." 20

16 Seminario USAC Humanidades Ext. Antigua G. Sac. 1990
Pág. 28

17 LARROYO, Francisco. Diccionario de Pedagogía. Ed. Porrúa México 1972. Pág. 315

18 MONROY DE VELASCO, Anabely. Ob. Cit. Pág. 37

19 IDEM Pág. 38

20 IDEM Pág. 40

2.3.3. RECIPROCIDAD:

"Es la relación sensorial y afectiva de carácter mutuo y recíproco; si el acto sexual es de un solo lado en cuanto su disfrute, se está originando categóricamente un fenómeno desnaturalizado que se llama inmoralidad." ²¹

2.3.4. LIBERTAD:

"Es el derecho o convicción que se presenta en ambas personas de disponer de su cuerpo sin lesión de su voluntad o albedrío, el coito es sano cuando hay libertad y reciprocidad." ²²

La prostitución por ejemplo no se puede tomar como un coito sano porque la mujer es comprada; convirtiéndose en una esclava, lastimando así sus sentimientos y derechos de libertad.

2.3.5. RESPONSABILIDAD:

"Es el acto y compromiso que ambas personas adquieren en el momento del coito, porque no deben darse lesiones físicas ni morales, pero fundamentalmente surge una responsabilidad primaria hacia el tercer ser concebido, el cual representa una obligación y responsabilidad para ambas personas, de proteger y cuidar al ser producto de ese coito, y no dejarlo como un simple hecho sexual." ²³

Ante todo esto surgen también dos situaciones diferentes en un doble sentido: "por un lado se encuentra el adolescente maduro y apto en cuanto su aparato genital y su sistema hormonal pero, inmaduro por otro lado en cuanto a la responsabilidad para asumir situaciones como por ejemplo mantener un hijo, educarlo, etc.." ²⁴

2.4. EDUCACION

"La Educación constituye un derecho humano, sin embargo se confunde muchas veces con el simple enseñar e informar,

²¹ MONROY DE VELASCO, Anabely. Ob. Cit. Pág. 40

²² IDEM Pág. 41

²³ IDEM Pág. 41

²⁴ IDEM Pág. 42

deshumanizando al educando; en la actualidad la Educación liberadora ve en el educando alguien que puede ser concientizado a fin de lograr en él, el desarrollo de su capacidad crítica y reflexiva de su propia realidad, facilitarle al educando aquellas cosas por las cuales él aprende a ser y a sentirse realizado en la vida, mediante el proceso de la Educación como tal." ²⁵

2.5. EDUCACION SEXUAL

"Si concebimos la sexualidad como algo pecaminoso, la Educación que se genere al respecto estará basada en el temor y el castigo, pero si se entiende la sexualidad como una forma y parte de la realización del individuo con sus semejantes, será una Educación Sexual guiada hacia la autodeterminación, logrando ser responsable de su sexualidad y la de los demás." ²⁶

La Educación Sexual debe estar inmersa en la Educación Integral de la persona a fin de que el hombre se acepte él mismo y a los demás: "Tendiendo con ello a formar individuos capaces de crear su propio destino, su autodeterminación con responsabilidad individual y comunitaria, desarrollando una sexualidad sana en beneficio personal y social, revalorando el amor en el acto sexual de pareja como cimiento de una nueva vida formada." ²⁷

2.6. EDUCACION/ORIENTACION SEXUAL

La sexualidad es un componente de la personalidad humana que es parte de su composición biológica, emocional y social. "En la medida en que el sexo pueda ser vinculado solamente como comunicación entre seres humanos exclusivamente para la entrega de placer y supuesto amor, puede ser un instrumento de explotación y abuso así como de sufrimiento; por lo consiguiente la sexualidad implica un don de la naturaleza así como la responsabilidad del ser humano hacia su propia sexualidad." ²⁸

²⁵ CARO Blanca L. "El adolescente y la sexualidad" Ed. Hispanoamericana. México 1987. Pág. 102

²⁶ IDEM Pág. 102

²⁷ JUAN PABLO II Encíclica Pastoral "Familiaris Consortio" Ed. Biblioteca de Autores Cristianos B.A.C. España 1989. Pág. 37

²⁸ IDEM Pág. 38

La Educación en general se propone a conservar y perfeccionar las disposiciones que existen en el individuo, por lo tanto: la Orientación Sexual es la parte de la Educación general que incorpora los conocimientos en materia sexual como parte de la formación integral y general de la persona, cuyo objetivo fundamental no es más que lograr la identificación sexual del individuo para que él cree sus propios valores y actitudes que le permitan realizar su autodeterminación y vivir su sexualidad en una forma sana, equilibrada y responsable dentro de la época, cultura y sociedad en la cual se encuentra y convive." **

La orientación sexual ha sido motivo de debates y un tema de interés individual y social, pero antes que nada, se tiene que tener presente que una es la información sexual y otra la Educación Sexual; y que no es bueno confundirlas en modo alguno, pues si bien la segunda supone la primera, tiene que insistirse que no basta con tener una serie de conocimientos académicos que pueden quedar en el vacío sino que esto conlleva a una Educación Sexual compatible con responsabilidad.

"Orientar sexualmente va más allá que solamente dar un conocimiento genital del hombre y de la mujer, ciertamente no se puede negar que el sexo tiene en lo genital un elemento básico que complementa pero, es la sexualidad entendida en forma amplia y profunda la que identifica el ser verdadero de un hombre y una mujer valorados como personas y no como objetos." **

7. NECESIDAD DE EDUCACION SEXUAL EN EL ADOLESCENTE ANTIGÜENO

La Educación Sexual debe empezar desde el seno familiar, pues la actitud con que un padre de familia conteste las primeras preguntas del hijo acerca del crecimiento y desarrollo humano se está convirtiendo desde ya en una enseñanza sexual.

** KENNETH L. Jones. Ob. Cit. Pág. 46

** LEAO, Carneiro "Adolescencia sus problemas y su Educación" Ed. Hispanoamericano, México 1973. Pág. 307

Los jóvenes antigüeños de hoy en día tienen la necesidad de que se les eduque y forme en este sentido y es acá el papel importante que juegan los educadores como constructores de personas necesitadas de una buena formación integral que les ayude a ubicarse mejor en la vida. "La juventud antigüeña y de Guatemala tienen gran necesidad de ello y solamente uniendo esfuerzos padres de familia, educadores comunidad e instituciones cuyo objetivo es educar en este sentido se puede lograr mucho en cuanto la forma de ser y comportarse de la juventud siendo evidente y urgente la necesidad de Educación Sexual en los adolescentes." ²¹

2.8. NECESIDADES BASICAS DE LOS ADOLESCENTES ANTIGÜENOS Y QUE LA EDUCACION SEXUAL PUEDE TRABAJAR CON ELLOS, ENTRE OTRAS SE PUEDEN MENCIONAR:

- "Establecer relaciones amistosas cordiales y satisfactorias con jóvenes de su misma edad en ambos sexos.
- Saber utilizar el tiempo libre en cosas de beneficio personal y social.
- Aprender a desarrollar el respeto, admiración y valorar las cualidades individuales en otras personas y así mismos.
- Encontrar en las habilidades, destrezas e inteligencia las aptitudes individuales de ganarse la vida.
- Ayuda respecto a: tratar de mejorar la personalidad, su arreglo personal, aceptar algunas responsabilidades dentro y fuera de la casa y hogar, cómo administrar su dinero, responsabilidad ciudadana con respecto a la delincuencia, la prostitución, la drogadicción, enfermedades de transmisión sexual y otras." ²²

2.9. ENSEÑANZA DE LA EDUCACION SEXUAL

Un programa de Educación Sexual no debe circunscribirse a solamente dar información sino debe ser un proceso educativo integral que brinde conocimientos científicos respecto a la

²¹ Seminario Ob. Cit. Pág. 16

²² MONROY DE VELASCO, Anabely. Ob. Cit. Pág. 84

importancia de la sexualidad humana en la vida de los individuos y lo debe hacer de forma responsable para que sea responsable de asumir su papel sexual en la sociedad de forma respetuosa pero sobre todo consciente.

"Por lo tanto la sexualidad humana debe ser un tema de estudio constante y una continua búsqueda y exploración de conocimientos sexuales, también el redescubrimiento a los jóvenes y adultos acerca de quiénes somos y cómo relacionarnos con los demás." ³³

Blanca L. Caro basada en su trabajo con adolescentes dice que: Para la enseñanza de la Educación Sexual se han de tomar en cuenta los siguientes principios:

- Las manifestaciones sexuales pueden considerarse como normales en cualquier edad de la persona; actualmente tales expresiones pueden presentarse antes, debido a la temprana madurez reproductiva y un rápido proceso de sociabilización.
- La conducta sexual y sus consecuencias están determinadas por las características familiares, el concepto sobre roles sexuales, experiencias anteriores, área geográfica y vivencias propias; que son más importantes que el simple hecho de dar u ofrecer información sexual.
- No existe una norma establecida o universalmente aceptada de conducta sexual." ³⁴

Un elemento clave para tener éxito en actividades dentro de la Educación Sexual es que el educador tenga conocimiento profundo de su propia sexualidad responsable; "por lo que se hace necesario que antes de entrar en el campo técnico-metodológico el docente se someta a un proceso de auto estudio y auto conocimiento a fin de:

- Definir sus actitudes y conductas sexuales y proponer criterios para re-valorizarlos.

³³ CARO, Blanca L. Ob. Cit. Pág. 104.

³⁴ IDEM Pág. 105.

- Aislar los mitos, con falsos conceptos y prejuicios en el campo actitudinal y conductista de la sexualidad humana, de tal manera que se puedan comprender las actitudes y conductas de los demás.
- Saber que la sexualidad es una parte integral de toda la personalidad por lo tanto, el profesional debe ser capaz de hablar acerca del sexo abiertamente sin prejuicios y preferencia.
- Conocer el ámbito total de la conducta sexual humana y los datos científicos con respecto a ella en forma responsable.
- Ayudar a los demás siempre que él mismo entienda y asuma su propia sexualidad." **

2.10. METODOLOGIA EN LA EDUCACION SEXUAL

A este respecto no se puede dar una fórmula única, puesto que la metodología en la Educación Sexual depende de las circunstancias propias de cada grupo con el cual se trabaja por ejemplo: la edad, el nivel académico, ubicación geográfica, sexo, patrones culturales, entre otros; lo que es necesario tomar en cuenta para la enseñanza de la Educación Sexual es una metodología activa, actualizada, consciente, científica y que responda a las inquietudes del grupo con el cual se tiene contacto. En esta enseñanza ha de combinarse la comunicación verbal de doble vía, el uso de la memoria para retener los conocimientos, razonarlos, assimilarlos y hacerlos propios el alumno, reforzándose este con la captación de imágenes con ayudas visuales de aprendizaje; además técnicas grupales a las que el adolescente o el adulto estén acostumbrados, a fin de ayudarlos a entender los nuevos conceptos sobre sexualidad, esta "enseñanza ha de establecer un equilibrio entre lo que ellos creen que necesitan saber y conocer, y lo que se les pueda proveer en cuanto elementos y conocimientos de juicio para la

** MONROY DE VELASCO, Anabely Ob. Cit. Pág. 91.

una toma de decisiones y una verdadera formación en cuanto lo cual se refiere." ³⁶

1. EL EDUCADOR / FACILITADOR

Es importante la actitud y disponibilidad del educador/facilitador para tratar aspectos de sexualidad. "En Educación Sexual se ha de asumir un compromiso y comportamiento para el cual muchas veces no se está preparado, teniendo la obligación el educador/facilitador de informar y formar; ya que a ello no existe Sexología científica ni Educación Sexual científicamente agotada, la Educación Sexual debe ser más bien un verdadero diálogo, profundo y franco sobre aspectos sexuales que ocupan al educando.

El educador al dar una clase relacionada con la Educación Sexual debe utilizar un lenguaje sencillo pero profundo y científico adaptado al ambiente del educando y al grupo al cual se dirige, con esto despertará el interés de los educandos surgiendo interrogantes e inquietudes que el propio educando con la ayuda del educador/facilitador debe aclarar y descubrir." ³⁷

2. TRABAJAR LA EDUCACION SEXUAL CON GRUPOS DE ADOLESCENTES

El adolescente de toda generación está siempre lleno de contradicciones un día se muestra alegre y al día siguiente triste, a causa de la acción hormonal en su cuerpo y muchas veces puede ser por las normas estrictas establecidas por los adultos.

Algunas veces sorprende a sus mayores con sentimientosasionales y repentinos de euforia, en otras ocasiones es tan comprensivo e infantil como si tuviera ocho años de edad. Su mayor deseo es estar libre de las restricciones de los adultos pero al mismo tiempo necesita tener un adulto cerca de él para que lo ayude a tomar una decisión en caso las cosas o circunstancias sean difíciles.

³⁶ MONROY DE VELASCO, Anabely. Ob. Cit. Pág. 92.

³⁷ IDEM Pág. 107.

"El primer cambio para trabajar con grupos de adolescentes la Educación Sexual ha de ser: El acceso a la información con relación a estos temas, la cual muchas veces es vedada a los jóvenes o bien se les da una forma empírica y confusa, se tiene que tomar en cuenta de igual forma que el adolescente de hoy cuenta con muchos medios de información los cuales pueden ser aprovechados al máximo en el trabajo en grupos referentes a la Educación Sexual." ²⁸

El segundo cambio ha de ser: "Que los adolescentes de hoy están relacionados en buena parte con el sistema de trabajo en grupos, contando al menos con una Educación media aceptable, de tal forma que tienen mejores hábitos, se acostumbran a pensar y hablar de pie en procedimiento parlamentario y otros que benefician el trabajo en grupo; pudiendo servir esto para trabajar con ellos la Educación Sexual siempre con la guía y asesoramiento del educador/facilitador." ²⁹

2.13. INSTITUCIONES FUNDAMENTALES Y LA EDUCACION SEXUAL

El ser humano es el producto de las características biológicas heredadas en interacción con el ambiente, si éstas son positivas favorecen su desarrollo, si son negativas lo retardan y desvían, pues estas influencias se dan desde que el niño está en el seno familiar en el cual se desarrollará y crecerá y se formará como persona.

2.13.1 LA FAMILIA

La formación sexual corresponde al hogar primariamente en el cual se inculcan actitudes, normas, valores, patrones de conducta que se desean cultivar en los hijos para su propio bien y el de la sociedad en que vive; esta formación es progresiva pues se debe vislumbrar el futuro a fin de procurar la continuidad y transmisión de todo lo bueno inculcado en el seno del hogar. "La formación

²⁸ Asociación Guatemalteca de Educación Sexual AGES. Revista mes de abril, Guatemala, 1990. Pág. 36.

²⁹ Ob. Cit.

Pág. 36.

debe ir paralela a la información, la primera se planea y dirige, la segunda viene a complementarla". ⁴⁰

2.13.2. LA ESCUELA

Como institución encargada de educar en forma sistemática y gradual al educando juega un papel importante la escuela puesto que es acá donde el sujeto pasa mucho tiempo de su vida tratando de moldear su conducta y su forma de ser para poder encajar en la sociedad de forma más aceptable. "La escuela como institución fundamental debe velar porque realmente se formen personas capaces de asumir con responsabilidad su papel sexual dentro de la sociedad a la cual pertenecen." ⁴¹ La información es buena pero lo fundamental es la formación integral de la persona a fin de que autovalore y autoestime, sabiendo que puede hacer uso correcto de su sexualidad siempre y cuando sea capaz de asumir con responsabilidad sus actos, siendo la escuela el segundo hogar debe proporcionar elementos para una adecuada formación integral.

2.13.3. INSTITUCIONES QUE PRESTAN SUS SERVICIOS DE EDUCACION SEXUAL EN LA CIUDAD DE LA ANTIGUA GUATEMALA DEPARTAMENTO DE SACATEPEQUEZ.

Instituciones cuya función es educar sexualmente a los jóvenes se pueden mencionar dentro del sector público:

- La Dirección General de Servicios de Salud - DIGESS - con sede en la, Antigua Guatemala, departamento de Sacatepéquez.

Dentro del sector privado se encuentra:

- La Asociación Pro bienestar de la Familia - APROFAM -
- Asociación Guatemalteca de Educación Sexual - AGES -
- Médicos particulares que en ocasiones prestan sus servicios en forma gratuita.

La ciudad de Antigua Guatemala por ser de mucho renombre nacional e internacional ya que es patrimonio mundial declarado por

⁴⁰ LEAO, Carneiro. Ob. Cit. Pág. 311.

⁴¹ LARROYO, Francisco. Ob. Cit. Pág. 315.

la UNESCO en noviembre de 1,979 es a diario invadida por turistas provenientes de América, Europa, Asia y el resto del mundo cuyos turistas en muchos casos se quedan a residir en esta ciudad, transmitiendo algo de sus patrones de conducta, para lo cual se hace necesario formar integralmente al joven adolescente antigüeño a fin de que asuma con responsabilidad todos aquellos actos y vivencias por las cuales tiene que pasar en esta sociedad, comprendiendo él, las autoridades e instituciones así como los padres de familia y la comunidad en general "Que el sexo es un obsequio de Dios, es un elemento de unidad, amor y entrega y debe ser visto en esta dimensión." ⁴²

- La Dirección General de Servicios de Salud - DIGESS - dependencia del Ministerio de Salud, tiene su sede en la Antigua Guatemala departamento de Sacatepéquez, y es el personal de dicha institución quien va a los planteles educativos a impartir charlas de Educación Sexual siempre y cuando los directores de los establecimientos de Educación Media lo soliciten, pues el nivel de Educación Primaria no es atendido en este aspecto.

El personal encargado de impartir dichas charlas lo realiza en forma eventual no como parte del pensum de estudios; quienes por lo general realizan esta labor educativa son las trabajadoras sociales con el auxilio de una enfermera y el asesoramiento/orientación de algún médico de dicha Dirección General de Servicios de Salud, concretándose a enseñar la fase reproductiva y genética del hombre y la mujer así como Anatomía y Fisiología humanas.

- La Asociación Pro Bienestar de la Familia - APROFAM - es la primera institución que imparte Educación Sexual en Guatemala desde hace 30 años, cuenta con el centro de documentos especiales en temas sobre población, planificación familiar, Educación Sexual, paternidad/maternidad responsables, y otros temas afines.

⁴² ZARCO, José Eduardo Revista "Domingo" Prensa Libre Sección T-mas 10 de septiembre de 1995. Pág. 3.

Uno de sus objetivos es proporcionar información bibliográfica en forma sistemática y científica a estudiantes, maestros, profesionales y a la población en general. En la ciudad de Antigua Guatemala departamento de Sacatepéquez cubren lo referente a Educación Sexual siempre y cuando se le solicite a la sede ubicada en Chimaltenango departamento próximo a Sacatepéquez. Las encargadas de asistir a los centros educativos a requerimiento del personal docente son las educadoras de la Asociación Pro Bienestar de la Familia - APROFAM - en su mayoría mujeres quienes dan a conocer aspectos de Anatomía, Fisiología y reproducción humana, así como métodos de planificación familiar.

- La Asociación Guatemalteca de Educación Sexual - AGES -, es una institución privada fundada en 1,979 para brindar una Educación Sexual sana y responsable acorde al contexto cultural de las personas, mediante conferencias, seminarios y cursos - taller para niños, adolescentes y adultos. En la Antigua Guatemala departamento de Sacatepéquez AGES solamente trabaja (hasta el año 1995) en el Colegio Privado para Señoritas "Santa Familia" jornada matutina, no contemplándose este tipo de Educación en el resto de establecimientos educativos.

Se puede concretar que en la ciudad de Antigua Guatemala departamento de Sacatepéquez las instituciones que prestan sus servicios y educan en lo referente a la Educación Sexual son:

La Dirección General de Servicios de Salud - DIGESS -, la Asociación Pro Bienestar de la Familia - APROFAM - y la Asociación Guatemalteca de Educación Sexual - AGES -, siempre y cuando soliciten sus servicios para brindarlos en forma eventual; la temática básica tratada por dichas instituciones es en lo concerniente a: Anatomía y Fisiología del aparato reproductor femenino y masculino, reproducción humana, métodos de planificación familiar, métodos anticonceptivos, higiene y nutrición.

Quedando relegado el enfoque moral-espiritual, brindando una mera información y no una verdadera formación integral para los adolescentes del tercer grado de Educación Básica en la ciudad de Antigua Guatemala departamento de Sacatepéquez, ciudad cosmopolita y singular del resto del país.

1.14. PROGRAMAS EXISTENTES

Tomando como referencia las Guías Programáticas de las asignaturas de Ciencias Naturales y Educación para el Hogar del Ciclo de Educación Básica sin Orientación Ocupacional en Guatemala, se hace una descripción literal de los objetivos y contenidos relacionados con Educación Sexual de las asignaturas y grados mencionados.

1.14.1.

Asignatura:	Ciencias Naturales
Grado:	Primero Básico
Ciclo:	Educación Básica
Unidad:	No. 6 LA ADOLESCENCIA (Duración sugerida 875')

"OBJETIVOS:

1. Describir los cambios biopsicosociales que experimenta el adolescente.
2. Identificar la acción hormonal en el desarrollo de las gónadas masculina y femenina.
3. Adoptar actitudes positivas ante los cambios experimentados en su cuerpo.
4. Compartir la importancia de la paternidad y maternidad responsable.
5. Citar algunos de los métodos anticonceptivos estudiados en clase.
6. Reconocer la trascendencia que tienen las enfermedades de transmisión sexual en nuestro medio.
7. Valorizar la importancia de la higiene, alimentación y ejercicio físico para el mantenimiento armónico del individuo.
8. Valorizar la importancia de la madurez biopsicosocial para la procreación.
9. Participar en un sociodrama que ilustre el rol masculino y femenino dentro de la sociedad." ⁴³

⁴³ Ministerio de Educación de Guatemala. "Guías programáticas de Ciencias Naturales y Educación para el Hogar del Ciclo de Educación Básica sin Orientación Ocupacional". Ed. CENALTEX Guatemala 1,989. Págs. 17-18./ 24./ 14-15./ 20-21./ 28-29./

"CONTENIDOS:

- 6.1. La adolescencia. Concepto. Importancia en la vida del individuo.
- 6.2. Cambios que caracterizan la etapa de la adolescencia: Psicobiosociales.
 - 6.2.1. Hormonas que inducen los cambios. Caracteres sexuales secundarios. Gónadas: masculina y femenina.
 - 6.2.2. El rol masculino: actitudes como resultado de la diferenciación sexual.
 - 6.2.3. El rol femenino: actitudes como resultado de la diferenciación sexual.
- 6.3. Concepción y etapas del embarazo.
- 6.4. Métodos anticonceptivos: naturales y artificiales.
- 6.5. Breve descripción de algunas enfermedades de transmisión sexual: Gonorrea, Sífilis, SIDA.
- 6.6. Higiene. Importancia de la higiene personal y del medio, para conservar un cuerpo sano.
- 6.7. Alimentación: Importancia de una alimentación balanceada como fuente de energía y elementos estructurales para un mejor desarrollo del cuerpo: carbohidratos, grasas, proteínas, vitaminas y minerales.
- 6.8. Ejercicio físico. Importancia de la práctica de ejercicios diarios para el mantenimiento del cuerpo y lograr un desarrollo armónico."

2.14.2.

Asignatura:	Ciencias Naturales
Grado:	Segundo Básico
Ciclo:	Educación Básica
Unidad:	No. 5 CONTINUIDAD DEL MUNDO VIVO
	(Duración sugerida 980')

"OBJETIVOS:

1. Describir las diferentes teorías sobre el origen de la vida.
2. Explicar la importancia de la reproducción en la sobrevivencia de los seres vivos.
3. Citar los tipos de reproducción asexual.

Explicar la importancia de la reproducción sexual.
 Diferenciar la meiosis de la mitosis.
 Valorar la importancia de la madurez biopsicosocial en la reproducción humana.
 Categorizar la importancia genética.
 Describir los diferentes cambios (mutación, evolución, migración) de los seres vivos.
 Explicar las pruebas de la evolución.
 Valorizar el trabajo experimental de los científicos.
 Manejar con destreza el material de laboratorio."

"CONTENIDOS:

- El origen de la vida. Teoría: Creacionista, Migracionista, Espontaneísta, Bioquímica (Oparin).
- La reproducción como medio de sobrevivencia de las especies.
 - 5.2.1. Reproducción asexual. Características, clases y ejemplos.
 - 5.2.2. Reproducción sexual en los vegetales. La flor, el fruto, la semilla.
 - 5.2.3. Reproducción sexual en los animales. Cromosomas, genes, A.D.N., número cromosómico, gametos masculino y femenino. Meiosis.
 - 5.2.4. Reproducción humana. Gónadas masculinas. Espermatogénesis, gónadas femeninas. Ovogénesis.
- Genética: La transmisión de caracteres de los progenitores a sus descendientes.
 - 5.3.1. Los experimentos de Mendel, sus leyes, cruce monohíbrido. Ley de la dominancia, ley de la segregación.
 - 5.3.2. Concepto de fenotipo-genotipo.
 - 5.3.3. Resolución de problemas, empleando el cuadro de Punnett.
- Cambios en los organismos vivientes.
 - 5.4.1. Evolución. Teoría de la evolución Darwin-Wallace. Selección natural.

5.4.1.1. Pruebas de la evolución de los seres vivos fósiles, anatomía y embriología comparada.

5.4.2. Mutación. Recombinación genética. Frecuencia efecto de la mutación genética."

2.14.3.

Asignatura: Educación para el Hogar
 Grado: Primero Básico
 Ciclo: Educación Básica
 Unidad: No. 1 LA FAMILIA

"OBJETIVOS:

Que el alumno pueda:

1. Definir la familia como la unidad básica de convivencia humana.
2. Establecer la importancia de la familia como la principal formadora de valores.
3. Categorizar los derechos y obligaciones de cada miembro de la familia.
4. Establecer comunicación a diferentes niveles y grupos.
5. Manifestar actitudes positivas hacia la amistad, el noviazgo y el matrimonio.
6. Valorizar los fines del matrimonio y la paternidad responsable."

"CONTENIDOS:

1. LA FAMILIA
 - 1.1. Concepto:
 - 1.1.1. Importancia
 - 1.1.2. Significado de la convivencia familiar social.
 - 1.2. Importancia de la familia como principal formadora de valores.
 - 1.3. Derechos y obligaciones del grupo familiar.
 - 1.4. Procesos sociales básicos de relación humana.
 - 1.4.1. La comunicación:

- 1.4.1.1. Concepto.
 - 1.4.1.2. Importancia.
 - 1.4.1.3. Medios.
 - 1.4.1.4. Actitudes deseables para una comunicación efectiva.
 - 1.4.2. La amistad:
 - 1.4.2.1. Concepto e importancia.
 - 1.4.2.2. Características.
 - 1.4.2.3. Actitudes y valores.
 - 1.4.3. El noviazgo:
 - 1.4.3.1. Concepto e importancia.
 - 1.4.3.2. Características.
 - 1.4.3.3. Actitudes y valores.
 - 1.4.4. El matrimonio:
 - 1.4.4.1. Concepto e importancia.
 - 1.4.4.2. Clases de matrimonio.
 - 1.4.4.3. Requisitos de orden legal y religioso para contraer matrimonio.
 - 1.4.4.4. Derechos y obligaciones de la pareja.
 - 1.4.4.5. Fines del matrimonio.
 - 1.4.4.6. Paternidad responsable."
- 2.14.4.
- | | |
|-------------|-------------------------|
| Asignatura: | Educación para el Hogar |
| Grado: | Segundo Básico |
| Ciclo: | Educación Básica |
| Unidad: | DESARROLLO HUMANO I |

"OBJETIVOS:

Que el alumno pueda:

1. Identificar los procesos básicos de la reproducción humana.
2. Manifestar una actitud de respeto hacia la vida en sus diferentes etapas.

3. Analizar científicamente los diferentes procesos de desarrollo humano.
4. Establecer la importancia de los cuidados prenatales para el normal desarrollo del futuro ser."

"CONTENIDOS:

1. DESARROLLO HUMANO (I)
 - 1.1. Funciones de los órganos reproductores masculino y femenino:
 - 1.1.1. Ovulación. Ciclo Menstrual. Importancia e Higiene.
 - 1.1.2. Espermatogénesis. Importancia e Higiene.
 - 1.1.3. La fecundación.
 - 1.1.3.1. Concepto.
 - 1.1.3.2. Proceso.
 - 1.2. El embarazo:
 - 1.2.1. Concepto.
 - 1.2.2. Síntomas.
 - 1.2.3. Cambios fisiológicos y psicológicos de la gestante.
 - 1.2.4. Desarrollo intrauterino.
 - 1.2.5. Complicaciones.
 - 1.3. El aborto:
 - 1.3.1. Concepto.
 - 1.3.2. Tipos.
 - 1.3.3. Causas y consecuencias.
 - 1.3.4. Criterio legal, social y religioso.
 - 1.4. Cuidados prenatales:
 - 1.4.1. Alimentación
 - 1.4.2. Atención médica.
 - 1.4.3. Trabajo habitual.
 - 1.4.4. Salud física y mental.
 - 1.4.5. Uso de medicamentos y drogas.
 - 1.4.6. Vestido.
 - 1.4.7. Otros.

- 1.5. El parto:
 - 1.5.1. Concepto.
 - 1.5.2. Síntomas.
 - 1.5.3. Desarrollo.
 - 1.5.4. Clases:
 - 1.5.4.1. Natural.
 - 1.5.4.2. Cesárea.
 - 1.5.5. Atención médica.
 - 1.5.6. Puerperio y cuidados.
 - 1.5.7. Costumbres y creencias.
- 1.6. Planificación familiar:
 - 1.6.1. Concepto e importancia.
 - 1.6.2. Métodos.
- 1.7. La esterilidad:
 - 1.7.1. Causas.
 - 1.7.2. Efectos psicológicos."

1.5.
 gnatuara: Educación para el Hogar
 io: Tercero Básico
 lo: Educación Básica
 iad: DESARROLLO HUMANO II

"OBJETIVOS:

Que el alumno pueda:

Discriminar las diferentes etapas evolutivas del desarrollo humano.

Identificar los cambios psicobiológicos y sociales que se manifiestan en cada una de las etapas.

Valorizar la importancia de satisfacer las necesidades de carácter psicobiológico en cada una de las etapas."

PROPIEDAD DE LA UNIVERSIDAD DE SAN CARLOS DE GUATEMALA
 Biblioteca Central

"CONTENIDOS:

1. DESARROLLO HUMANO (II)

1.1. Etapas evolutivas del ser humano:

1.1.1. Infancia (0 a 6 años).

1.1.1.1 Características físicas psicológicas y sociales.

1.1.1.2 Cuidados generales del recién nacido.

- Alimentación.
- Lactancia materna. Importancia y ventajas. Función de las glándulas mamarias. Valor nutritivo. Cambios químicos. Forma correcta de lactar. B destete.
- Lactancia artificial y mixta. Ventajas y desventajas. Selección y preparación adecuada de la leche. Manera de administrarla.
- Alimentación complementaria. Inclusión de nuevos alimentos. Características de la comida del niño. Horario de alimentación.
- Higiene física y mental.
- Higiene corporal. Baño. Aseo genital.
- Vestido. Importancia. Características de las prendas.
- Salud preventiva y curativa. Control médico. Enfermedades más comunes. Signos y síntomas. Tratamiento.
- Estimulación temprana. Concepto. Importancia. Técnicas.

- 1.2. Niñez:
 - 1.1.2.1. Características físicas, psicológicas y sociales.
 - 1.1.2.2. Influencia del ambiente en el desarrollo.
- 1.3. Pubertad y adolescencia:
 - 1.1.3.1. Cambios biológicos.
 - 1.1.3.2. Características físicas, psíquicas y sociales de ambos sexos.
 - 1.1.3.3. Las agrupaciones o pandillas:
 - Fines y formas de organización.
 - Formas típicas de relación.
 - Dirigentes y seguidores.
 - Instituciones de apoyo.
 - 1.1.3.4. Formación de hábitos y valores en el desarrollo de la personalidad.
- 1.4. Vejez y ancianidad:
 - 1.1.4.1. Características físicas, psicológicas y sociales.
 - 1.1.4.2. Atención y consideraciones especiales."

CAPITULO III.

MARCO METODOLOGICO

3.1. OBJETIVOS:

3.1.1. General:

3.1.1.1. Establecer el nivel de respuesta de la escuela en cuanto a la satisfacción de necesidades acerca de Educación Sexual en los Alumnos del tercer grado de Educación Básica en la ciudad de Antigua Guatemala, departamento de Sacatepéquez.

3.1.2. Específicos:

3.1.2.1. Identificar y describir puntos programáticos existentes acerca de Educación Sexual en guías curriculares del ciclo de Educación Básica.

3.1.2.2. Establecer necesidades de los alumnos adolescentes antiguenses del tercer grado de Educación Básica referente a la Educación Sexual.

3.1.2.3. Determinar en que medida la escuela de nivel medio en la ciudad de la Antigua Guatemala, departamento de Sacatepéquez, satisface las necesidades de Educación Sexual elevando la formación y Educación integral en los alumnos del tercer grado de Educación Básica.

3.2 VARIABLES:

3.2.1. Dependiente:

- Respuesta de la escuela del nivel medio en la ciudad de la Antigua Guatemala, departamento de Sacatepéquez

3.2.2. Independiente:

- Necesidades de Educación Sexual en los alumnos del tercer grado de Educación Básica.

3.3. Indicadores de la variable dependiente:

- Conocimiento acerca de Educación Sexual.
- Guías curriculares y puntos programáticos existentes con referencia a esta temática.
- Frecuencia con que se imparte Educación Sexual.
- Recursos metodológicos y auxiliares.

3.4. Indicadores de la variable independiente:

- Conocimientos que necesitan saber para su formación.
- Metodologías participativas que requieren.
- Enfoque real y científico al tema de la sexualidad humana.
- Recursos que desearían con que se trabajara.

3.5. Definición conceptual de las variables:

- 1- Se le llama necesidades de Educación Sexual a aquel deseo e interés que presentan los alumnos referente a conocimiento y formación en la temática de la sexualidad humanas.
- 2- Se entiende por respuesta el dar satisfacción a la necesidad de conocimiento y formación de Educación Sexual adecuando para ello programas, objetivos, técnicas y temática; así como material visual para lograr los objetivos trazados.

3.6. Definición operativa:

- Qué hace actualmente la escuela del nivel medio en la ciudad de la Antigua Guatemala para satisfacer esta necesidad de Educación y formación sexual.
- Presentar la problemática encontrada en los estudiantes antiguenses referente a la enseñanza integral de la Educación Sexual.

7. SUJETOS:

- Alumnos hombres y mujeres del tercer grado de Educación Básica en la ciudad de la Antigua, Guatemala departamento de Sacatepéquez, de los quince establecimientos entre públicos y privados investigados.
- Catedráticos hombres y mujeres que imparten los cursos de Ciencias Naturales y Educación para el Hogar, en la ciudad de la Antigua, Guatemala departamento de Sacatepéquez, de los quince establecimientos entre públicos y privados investigados.
- Autoridades educativas del municipio de la Antigua, Guatemala, departamento de Sacatepéquez, autoridades de la Dirección de Servicio de Salud de dicho municipio, así como autoridades ediles.

8. POBLACION:

- ALUMNOS: Un total de 1,270 alumnos de tercer grado de Educación Básica en la ciudad de la Antigua, Guatemala, departamento de Sacatepéquez.
- MAESTROS: Un total de 50 docentes de los establecimientos investigados.
- AUTORIDADES: Un total de 15 autoridades de las instituciones antes mencionadas.

9. MUESTRA:

- ALUMNOS: Se tomó una muestra de 317 alumnos entre hombres y mujeres lo que equivale al 25% de la población total.
- MAESTROS: Se tomó una muestra de 25 docentes entre hombres y mujeres lo que equivale al 50% de la población total.
- AUTORIDADES: Se tomó una muestra de 8 autoridades de las instituciones antes mencionadas, lo que equivale al 50% de la población total.

TABLA RESUMEN:

Alumnos población	1,270	Muestra	317	equivalente a 2
Maestros población	50	Muestra	25	equivalente a 5
Autoridades población	15	Muestra	8	equivalente a 5

3.10. INSTRUMENTOS

Para hacer la recopilación de datos se preparó y aplicó tres instrumentos.

- Una encuesta para alumnos del tercer grado de Educación Básica.
- Una encuesta para docentes de los cursos Ciencias Naturales y Educación para el Hogar.
- Una guía de entrevista para autoridades cuyo fin es que ellos exterioricen cuales creen que son en sí las necesidades del adolescente antigüeño del año 1994 y 1995 referente a la Educación Sexual.

3.11. ANALISIS ESTADISTICO

Obtenida la información a través de los instrumentos antes descritos se procedió a tabular los datos, elaborando cuadros resumen con las respuestas obtenidas en la encuesta, para presentar gráfica de diagrama de sectores en donde se considere necesario luego, su respectiva interpretación porcentual.

3.12. DISEÑO DE LA INVESTIGACION

El enfoque de la investigación es de tipo descriptivo o post facto ya que la misma se basa en la observación de hechos ocurridos sin que el investigador tenga que manipular ningún elemento que genere la ocurrencia del fenómeno que se investiga.

CAPITULO IV. MARCO OPERATIVO: PRESENTACION Y ANALISIS DE RESULTADOS.

4.1. RECOLECCION Y PROCESAMIENTO DE DATOS:

1. Fuente directa: Alumnos, Maestros, Autoridades (Ministerio de Educación departamento de Sacatepéquez, Dirección General de Servicios de Salud, Gobernación departamental y Alcaldía municipal de la Antigua Guatemala).

2. Fuente indirecta: Libros, revistas, resúmenes, fichas de contenido, escritos, archivos, otros.

3. Técnicas de recolección de datos:

- Cuestionario
- Entrevista/observación. otras.

4.2. PROYECTO PILOTO:

Para este fin los instrumentos se probaron, permitiendo hacer los reajustes y enmiendas necesarias tanto en cuestionarios como en guía de entrevista.

4.3. TRABAJO DE CAMPO:

1. Aplicación a los alumnos:

Se aplicó a los 317 alumnos escogidos al azar de los quince establecimientos entre públicos y privados seleccionados en la ciudad de Antigua Guatemala departamento de Sacatepéquez, correspondientes al tercer grado de Educación Básica.

2. Aplicación a los docentes:

Se aplicó la encuesta a los 25 docentes que imparten los cursos de Ciencias Naturales y Educación para el Hogar de los quince establecimientos escogidos para el efecto.

UNIVERSIDAD DE LA GUATEMALA
Biblioteca Central

4.6. ANALISIS E INTERPRETACION DE RESULTADOS

Se presenta a continuación los aspectos más relevantes que investigación aporta acerca de las necesidades actuales Educación Sexual que el adolescente antigüeño refleja en el año 1,994 - 1,995.

4.6.1. Según los resultados obtenidos los adolescent antigüeños opinan recibir con poca frecuencia Educación Sexual en sus estudios, la frecuencia para darles es educación es en una unidad de aprendizaje durante el año y en otros casos dos veces al año por medio de charlas institucionales tal el caso de Asociación Pro Bienestar de la Familia -APROFAM-, la Asociación Guatemalteca Educación Sexual -AGES- y en su mayoría por la Dirección General de Servicios de Salud -DIGESS-.

4.6.2. Las expectativas y necesidades actuales que tienen los adolescentes antigüeños del año 1994 1995 en cuanto a nivel de conocimiento acerca de Educación Sexual son:

- a- La no oposición de los padres de familia y la comunidad para que se les imparta Educación Sexual en forma continua y sistemática.
- b- La necesidad de compartir y consultar sus dudas y preguntas, acerca de la sexualidad humana, a los padres de familia, maestros y compañeros.
- c- La necesidad de recibir un curso específico de Educación Sexual a cargo de personas calificadas y preparadas para este tipo de enseñanza.
- d- Recibir Educación Sexual con metodologías diferentes a las aplicadas por los otros docentes sintiendo una verdadera formación integral para la vida.
- e- Platicar con mayor confianza con sus padres temas

dudas de sexualidad, evitando el temor y la vergüenza al hacerlo.

- f- Necesidad de una Educación Sexual con aspectos científicos y teóricos, pero también con elementos morales, éticos, espirituales revalorizando los derechos humanos y el derecho a la vida; en otras palabras que esta Educación sea integral.

Las anteriores expectativas y necesidades manifestadas por los adolescentes antigüeños años 1,994 - 1,995 acerca de Educación Sexual y lo que necesitan respecto a la misma implica que:

Los padres de familia, comunidad, catedráticos, autoridades e instituciones adopten y asuman una actitud más comprensiva, responsable y actual en cuanto educar al adolescente antigüeño en lo referente a la sexualidad humana factor determinante para su vida futura individual y comunitaria.

1.6.3.

Ante estas expectativas y necesidades del adolescente antigüeño se encuentran algunas barreras que limitan elevar el nivel de conocimiento en cuanto a Educación Sexual se refiere, estas barreras son entre otras:

- a- Poca frecuencia para impartir Educación Sexual en forma sistemática.
- b- Recursos auxiliares utilizados no acordes a la temática y realidad tratadas.
- c- Oposición en gran parte de los padres de familia a que se le imparta Educación Sexual al adolescente antigüeño.
- d- La sociedad antigüeña es bastante conservadora en aspectos de Educación Sexual lo cual dificulta la comunicación franca y abierta entre adolescentes, padres de familia, catedráticos e instituciones.
- e- Poca disponibilidad institucional en cuanto colaboración humana y material.

Ante estas expectativas y necesidades presentadas por el adolescente antigüeño en los años 1,994 - 1,995 referente a la Educación Sexual y el conocimiento que de la misma posee, se ve que las barreras encontradas son variadas y complejas pero, se pueden eliminar gradualmente en la medida que cada una de las partes involucradas tenga buena voluntad de ayudar a los adolescentes antigüeños sabiendo el beneficio personal y social que ello representa.

4.6.4. Tomando en cuenta lo anterior al elevar el nivel de conocimiento acerca de Educación Sexual en los adolescentes antigüeños de los años 1,994 - 1,995 da como resultado:

- a- Una sexualidad sana y equilibrada.
- b- Respeto por la vida propia y de los demás.
- c- Mayor formación integral personal para los estudiantes y en consecuencia beneficio múltiple para la sociedad antigüeña y en general.
- d- Revalorar aquellos aspectos que se han ido perdiendo por la trasculturación e invasión tan grande de turistas en los años 1,994 - 1,995 en la ciudad de Antigua, Guatemala, departamento de Sacatepéquez.
- e- Índice mayor de paternidad y maternidad responsables, disminución de las relaciones sexuales a corta edad, mayor prevención de enfermedades venéreas y otras.
- f- Unificación de esfuerzos, padres de familia, estudiantes, catedráticos, instituciones y comunidad para ayudarse unos con otros en este tema de la sexualidad en el adolescente antigüeño.

Todo esto es útil pues al darse una buena y responsable Educación Sexual en los alumnos del ciclo de Educación Básica los preparará mejor para asumir las responsabilidades que conlleva el ser parte activa de una sociedad antigüeña en constante evolución, invasión y crecimiento poblacional, brindándoles a los adolescentes elementos con los cuales no tan fácilmente caigan en errores graves para su vida.

.5.

Por los datos obtenidos en el trabajo de campo se puede llegar siguiente análisis breve:

Los alumnos adolescentes del tercer grado de Educación Básica la ciudad de Antigua Guatemala departamento de Sacatepéquez reciben Educación Sexual con poca frecuencia la mayoría en una unidad del contenido programático, mediante charlas y conferencias así en forma sistemática y gradual, dándole a este tipo de Educación Sexual relativa importancia no elevando su nivel de conocimiento acerca de lo que realmente es la sexualidad humana y sus implicaciones en la vida del hombre.

TRABAJO DE CAMPO

Instrumento aplicado a estudiantes del tercer grado de Educación Básica referente a la Educación Sexual en los 15 establecimientos entre públicos y privados investigados para el efecto en la ciudad de Antigua Guatemala departamento de Sacatepéquez.

- Cuadros estadísticos - resumen de los items del instrumento aplicado a los 317 estudiantes del tercer grado de Educación Básica entre hombres y mujeres en la ciudad de Antigua Guatemala, Sac.
- Gráfica de diagrama de sectores con sus respectivos porcentajes obtenidos en el cuadro resumen.
- Interpretación porcentual de acuerdo a los datos obtenidos estudiados en cada cuadro resumen.

Instrumento aplicado a estudiantes del tercer grado de Educación Básica en la ciudad de Antigua Guatemala departamento de Sacatepéquez.

Cuadro No. 1 Frecuencia para impartir Educación Sexual

TOTAL	317	100 %
RESPUESTAS	FRECUENCIA	PORCENTAJE
a- 1 vez al trimestre	39	12 %
b- En la unidad curricular	185	59 %
c- 1 vez al año	93	29 %

Gráfica No. 1 Frecuencia para impartir Educación Sexual.

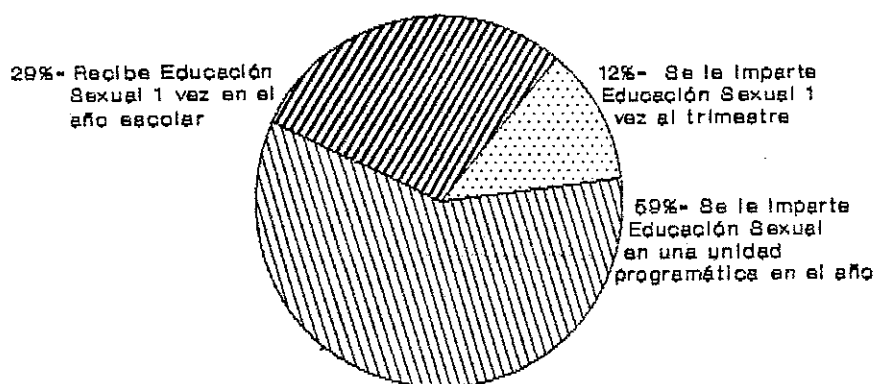

INTERPRETACION:

Según se ve en la gráfica el 59% de los 317 estudiantes encuestados reciben Educación Sexual en una unidad curricular de aprendizaje en el año escolar, el 29% la reciben una vez al año independientemente de la unidad, y el 12% respondió que la frecuencia con que se les imparte Educación Sexual es una vez al trimestre, por lo cual se puede apreciar que esta educación es eventual y solo se toma como un punto programático sin darle una verdadera formación integral al estudiante, siendo la frecuencia para impartir Educación Sexual poca y limitada.

Cuadro No. 2 Recursos auxiliares utilizados para impartir Educación Sexual.

TOTAL	317	100 %
RESPUESTAS	FRECUENCIA	PORCENTAJE
a- Películas	23	7 %
b- Diapositivas	84	26 %
c- Carteles	93	29 %
d- Otros (recortes, láminas ilustrativas, etc.)	117	38 %

Gráfica No. 2. Recursos auxiliares utilizados para impartir Educación Sexual.

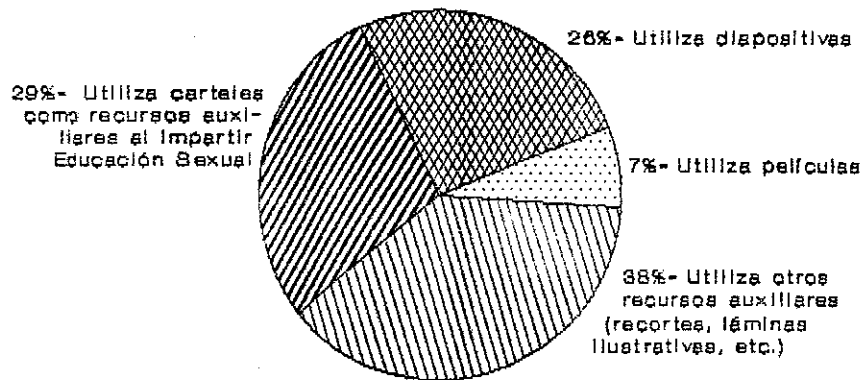

INTERPRETACION:

Según la opinión de los 317 alumnos encuestados cuando se les imparte Educación Sexual los recursos auxiliares utilizados por los catedráticos son: 7% películas, el 26% diapositivas, el 29% carteles y un 38% utiliza otros recursos (láminas ilustrativas, la pizarra de fórmica o encerado).; de esto se interpreta que los docentes utilizan recursos auxiliares acorde a sus posibilidades aunque muchas veces no sean los adecuados en la formación de Educación Sexual en los estudiantes.

ro No. 3. Oposición de los padres de familia a que se de Educación Sexual.

TOTAL	317	100 %
RESPUESTAS	FRECUENCIA	PORCENTAJE
Si existe oposición de los padres de familia.	97	30 %
No existe oposición de los padres de familia.	149	47 %
No se si se pueda dar oposición de los padres de familia.	71	22 %

ica No. 3. Oposición de los padres de familia a que se de Educación Sexual.

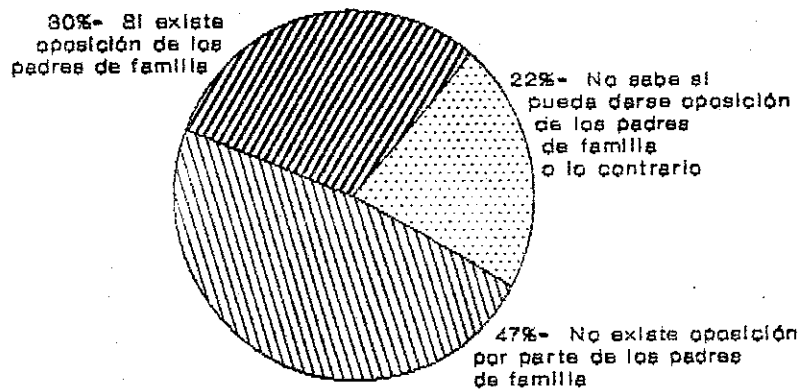

INTERPRETACION:

De los 317 alumnos encuestados el 47% dice que sus padres no oponen a que se les imparta Educación Sexual, el 30% afirma lo contrario y un 22% dice no saber, lo cual refleja que la mayoría de alumnos del tercer grado de Educación Básica consideran la oposición de los padres de familia al momento de impartirles esta educación en forma sistemática, responsable y secuencial.

PROPIEDAD DE LA UNIVERSIDAD DE SAN CARLOS DE GUATEMALA
Biblioteca Central

Cuadro No. 4. Has consultado con tus amigos temas y dudas acerca de la sexualidad humana.

TOTAL	317	100 %
RESPUESTAS	FRECUENCIA	PORCENTAJE
a- Si he consultado	124	39 %
b- No he consultado	108	34 %
c- A veces lo hago	85	27 %

Gráfica No. 4. Consulta con amigos en temas y dudas acerca de sexualidad humana.

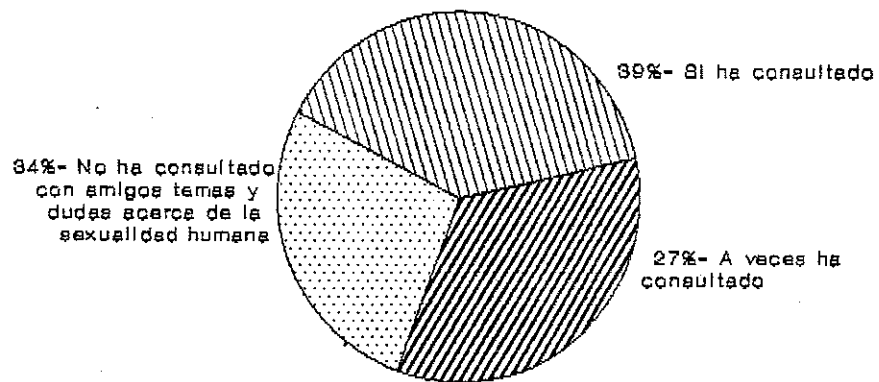

INTERPRETACION:

Los datos obtenidos acusan que de los 317 alumnos encuesta el 39% sí a consultado o comentado con sus compañeros (as) duda temas referentes a la sexualidad humana, lo cual significa que jóvenes entre ellos mismos abordan estos temas de los cua necesitan tener respuestas satisfactorias y convincentes un dice no consultarlo y el restante dice hacerlo a veces.

Cuadro No. 5. En dudas de temas sexuales has consultado con tus maestros.

TOTAL	317	100 %
RESPUESTAS	FRECUENCIA	PORCENTAJE
a- Si he consultado con los maestros.	129	40 %
b- No he consultado con ellos	110	35 %
c- A veces	78	25 %

Gráfica No. 5. Consulta con maestros acerca de temas sexuales

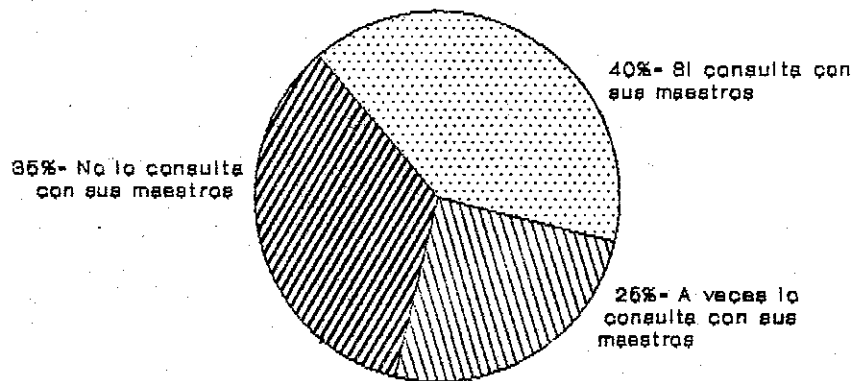

INTERPRETACION:

En consecuencia con la gráfica anterior de los 317 estudiantes encuestados el 40% opina que cuando tiene dudas de temas sexuales las comenta con sus compañeros pero, también las comenta y consulta con alguno de sus maestros dependiendo el grado de confianza que le tenga al docente, un 35% dice no hacerlo por temor y vergüenza y el 25% restante opina que a veces lo hace, siendo un porcentaje mínimo en relación a la población investigada el que es un tanto reservado al respecto.

Cuadro No. 6. Necesidad actual del adolescente antigüero del tercer grado de Educación Básica de un curso específico y formativo de Educación Sexual.

TOTAL	317	100 %
RESPUESTAS	FRECUENCIA	PORCENTAJE
a- Si existe actualmente 1,995 esa necesidad, de Educación Sexual.	317	100 %

Interpretación del dato obtenido en el cuadro número 6.

Necesidad actual del adolescente antigüero del tercer grado de Educación Básica de un curso específico y formativo de Educación Sexual.

INTERPRETACION:

De los 317 alumnos encuestados el 100% afirma acerca de la necesidad real y actual en -año 1995- de un curso específico de Educación Sexual con objetivos claros y definidos, contenidos programáticos propios, con orden lógico gradual y secuencial, personal apto para este tipo de enseñanza y formación que les ayude en su desarrollo armónico integral ante la sociedad de Antigua Guatemala departamento de Sacatepéquez.

Cuadro No. 7. Comprensión de la metodología utilizada en pláticas o charlas acerca de la sexualidad humana.

TOTAL	317	100 %
RESPUESTAS	FRECUENCIA	PORCENTAJE
a- Si ha sido comprensible la metodología utilizada.	215	68 %
b- No ha sido comprensible.	102	32 %

No. 7. Comprensión de la metodología utilizada en pláticas o charlas acerca de la sexualidad humana.

INTERPRETACION:

Según la opinión de los 317 estudiantes encuestados al 68% le parece en la medida de sus posibilidades comprensible la metodología utilizada al impartirles pláticas y charlas de sexualidad humana, mientras al 32% restante no le ha sido comprensible este tipo de educación por lo que se hace necesario aplicar metodologías más participativas acordes al grupo y propias para este tipo de educación, a fin de elevar el nivel de conocimiento y formación de los adolescentes en la Ciudad de la Antigua Guatemala departamento de Sacatepéquez en materia de sexualidad humana y todo lo que ello implica en la vida del hombre.

PROPIEDAD DE LA UNIVERSIDAD DE SAN CARLOS DE GUATEMALA
Biblioteca Central

Cuadro No. 8. Grado de confianza para con los padres de familia al abordar temas de sexualidad.

TOTAL	317	100 %
RESPUESTAS	FRECUENCIA	PORCENTAJE
a- Si existe grado de confianza	59	19 %
b- No existe grado de confianza	162	51 %
c- Algunas veces existe ese grado de confianza.	96	30 %

Gráfica No. 8. Grado de confianza para con los padres de familia al abordar temas de sexualidad.

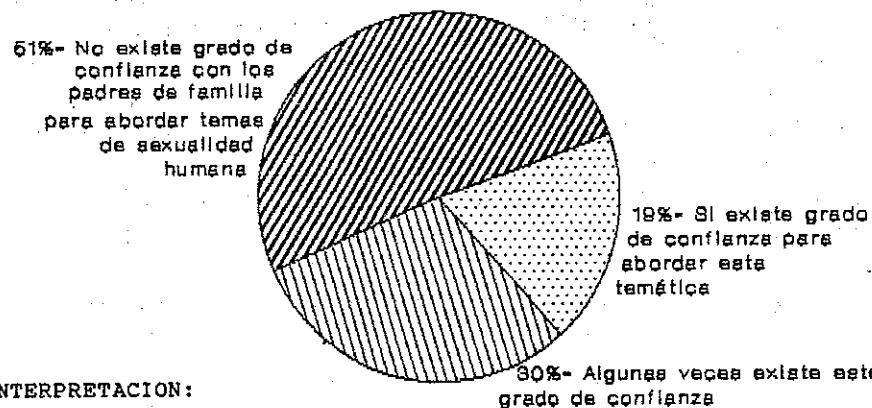

INTERPRETACION:

Como se puede apreciar en la gráfica, de los 317 estudiante encuestados el 51% no platica con sus padres temas de sexualidad el 19% afirma que si platica con ellos estos temas, mientras que e 30% dice que algunas veces lo hace. Se infiere que en los tema acerca de sexualidad humana los estudiantes en gran parte no lo abordan con sus padres, lo hacen mas bien según, lo apreciamos e gráficas anteriores con sus compañeros y maestros no así co quienes deben tener más confianza y acercamiento pero el temor y l vergüenza son factores que impiden más acercamiento para con su progenitores.

Cuadro No. 9. Aparte de la Fisiología y Anatomía humana, que otros aspectos debe abarcar una Educación Sexual para que sea integral en tu formación.

TOTAL	317	100 %
RESPUESTAS	FRECUENCIA	PORCENTAJE
a- Aspectos de moral	97	30 %
b- Aspectos de ética	115	36 %
c- Aspectos espirituales	105	34 %

Interpretación de los datos obtenidos en el cuadro número 9.

INTERPRETACION:

De la población estudiantil encuestada un 30% manifiesta que la Educación Sexual no debe limitarse solamente a lo que es la Fisiología y Anatomía de los órganos genitales masculinos y femeninos, ha de ser más integral abarcando aspectos de moral, un 36% opina que debe incluir también aspectos éticos, y un 34% complementa que junto con los aspectos morales, éticos deben abarcar aspectos espirituales, a fin de brindar una Educación Sexual sana, respetuosa, equilibrada en otras palabras integral para el desarrollo armónico de la personalidad del adolescente antigüeño.

Cuadro No. 10. Instituciones que en materia de sexualidad humana educan o prestan sus servicios en los establecimientos investigados en la ciudad de Antigua Guatemala, Sac.

RESPUESTAS	TOTAL	FRECUENCIA	PORCENTAJE
		317	100 %
a- APROFAM (Asoc. Pro. B. de la F)		109	34 %
b- AGES (Asoc. Guat. de Educ. Sexual)		31	10 %
c- DIGESS (Dir. Gral. de S. de Salud)		130	41 %
d- Iglesia (católica)		47	15 %

Gráfica No. 10.

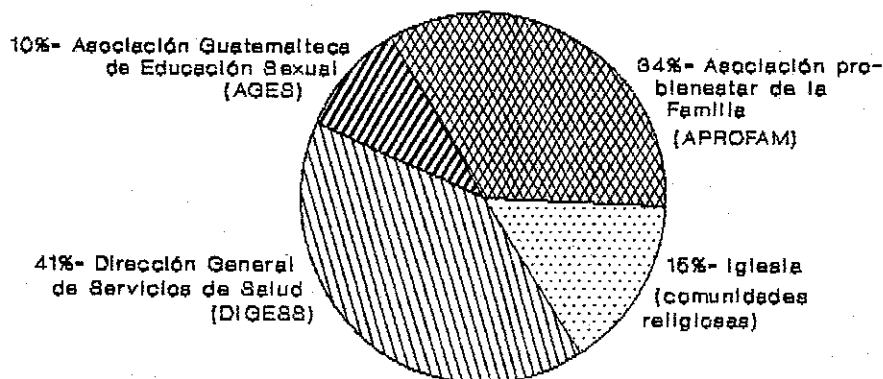

INTERPRETACION:

Según los datos obtenidos el 41% opina que la institución que más presta sus servicios en materia de Educación Sexual es la Dirección General de Servicios de Salud (DIGESS), la Asociación Pro-bienestar de la Familia (APROFAM) en un 34% la iglesia católica por medio de sus colegios religiosos en un 15% y finalmente la Asociación Guatemalteca de Educación Sexual (AGES) en un 10%; esto indica que DIGESS, APROFAM, IGLESIA CATOLICA Y AGES, son las instituciones que actualmente -años 1,994-1,995- prestan sus servicios en la ciudad de la Antigua Guatemala departamento de Sacatepéquez, a fin de elevar el nivel de conocimiento de los adolescentes estudiantes en lo referente a la Educación Sexual y formación al respecto dada esta necesidad actual.

TRABAJO DE CAMPO

Instrumento aplicado a 25 catedráticos de los cursos de Ciencias Naturales y Educación para el Hogar en los establecimientos tomados para el efecto en la ciudad de Antigua Guatemala departamento de Sacatepéquez, como información de apoyo y base de comparación.

- Cuadros estadístico- resumen de los items del instrumento aplicado a los catedráticos mencionados.
- Gráficas de diagrama de sectores con sus respectivos porcentajes obtenidos en el cuadro resumen.
- Interpretación porcentual de acuerdo a los datos obtenidos y estudiados en cada cuadro resumen.

2. Instrumento aplicado a catedráticos.

Cuadro No. 1. Es alto el nivel de conocimiento que posee acerca de Educación Sexual el estudiante del tercer grado de Educación Básica en la ciudad de la Antigua Guatemala, departamento de Sac.

	TOTAL	25	100 %
RESPUESTAS	FRECUENCIA	PORCENTAJE	
a- Si es alto	9	36 %	
b- No es alto	5	20 %	
c- Escasos/equivocados	11	44 %	

Gráfica No. 1. Es alto el nivel de conocimiento que posee acerca de Educación Sexual el estudiante del tercer grado de Educación Básica en la ciudad de Antigua Guatemala, departamento de Sacatepéquez.

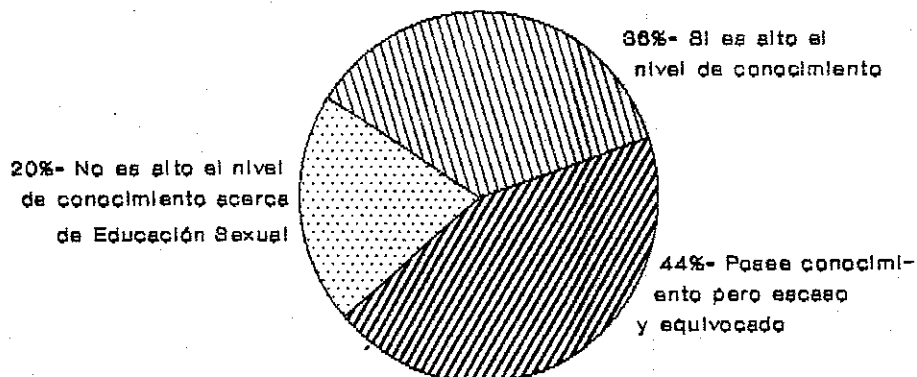
**INTERPRETACION:**

Según se muestra en la gráfica de los 25 maestros encuestados el 44% cree que el adolescente antigüeño posee conocimientos pero escasos y equivocados acerca de Educación Sexual, el 36% afirma que si posee conocimientos en este sentido, mientras que el 20% dice que el adolescente no posee conocimientos en este sentido; lo cual refleja que cierto porcentaje si tiene conocimientos al respecto aunque muchas veces sean mal entendidos por los jóvenes antigüeños quienes necesitan elevar este bajo nivel de conocimiento en materia de Educación Sexual.

Cuadro No. 2. Es manifiesto el interés de los adolescentes estudiantes antigüeños acerca de formarse y saber más en materia de Educación Sexual.

TOTAL	25	100 %
RESPUESTAS	FRECUENCIA	PORCENTAJE
a- Si es grande su interés manifestado al respecto.	25	100 %

Interpretación del cuadro No. 2.

El grado de interés manifiesto en los adolescentes hacia la Educación Sexual es absoluto y grande opina el 100% de los catedráticos encuestados, con base en este resultado se aprecia el profundo deseo del estudiante antigüeño del tercer grado de Educación Básica por educarse y formarse integralmente en este sentido pues le es de utilidad para toda su vida y convivencia en la sociedad en la cual él vive y comparte.

Cuadro No. 3. Si en el establecimiento se imparte Educación Sexual a los alumnos, es esto motivo de rechazo por parte de los padres de familia y comunidad antiguëña.

TOTAL	25	100 %
RESPUESTAS	FRECUENCIA	PORCENTAJE
a- Si es motivo de rechazo	3	12 %
b- No es motivo de rechazo	16	64 %
c- Tal vez puede ser rechazada	6	24 %

Gráfica No. 3. Si en el establecimiento se imparte Educación Sexual a los alumnos, es esto motivo de rechazo por parte de los padres de familia y comunidad antiguëña.

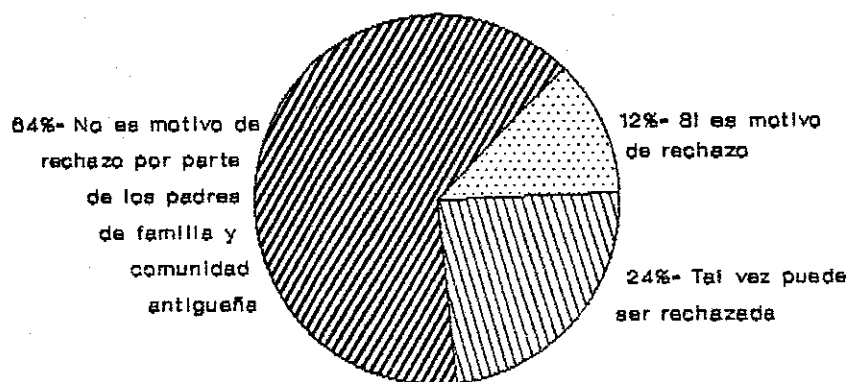

INTERPRETACION:

El impartir Educación Sexual dentro del establecimiento no es rechazado opina el 64% de catedráticos, por parte de padres de familia y comunidad, un 24% lo puede rechazar y para un 12% si es motivo de rechazo. Apreciándose en esta gráfica que los padres de familia y comunidad antiguëña en alto porcentaje están de acuerdo en la Educación Sexual para sus hijos siempre y cuando se haga con responsabilidad y moral a fin de elevar el nivel de conocimiento que tienen los adolescentes de la Antigua Guatemala, departamento de Sacatepéquez acorde a las necesidades actuales en materia sexual de esta población y sus estudiantes.

Cuadro No. 4. Una adecuada Educación Sexual ayuda a disminuir la paternidad/maternidad irresponsables, relaciones sexuales a corta edad, enfermedades venéreas y otros, en los adolescentes de la ciudad de la Antigua Guatemala, departamento de Sacatepéquez.

TOTAL	25	100 %
RESPUESTAS	FRECUENCIA	PORCENTAJE
a- Si ayuda a disminuir la problemática descrita anteriormente.	21	84 %
b- Tal vez pueda ayudar.	4	16 %

Interpretación del cuadro No. 4.

Una adecuada Educación Sexual a los adolescentes estudiantes de la ciudad de Antigua Guatemala, departamento de Sacatepéquez, ayuda según el 84% de los catedráticos encuestados a disminuir problemas tales como: paternidad/maternidad irresponsables, relaciones sexuales a corta edad, enfermedades venéreas y otros, a lo cual el 16% se muestra reservado y argumenta que tal vez ayude; pudiendo verse en el cuadro resumen la opinión de la mayoría respecto a que es necesaria esta Educación a fin de elevar el nivel de conocimiento y formación con respecto a la sexualidad humana.

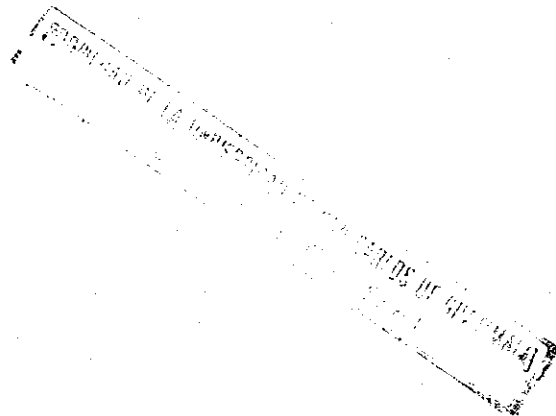

Cuadro No. 5. Qué recursos y metodologías usa el catedrático de Ciencias Naturales y Educación para el Hogar para impartir Educación Sexual a los adolescentes antiguëños de Educación Básica durante el año 1,994-95.

TOTAL	25	100 %
RESPUESTAS	FRECUENCIA	PORCENTAJE
a- Charlas	6	24 %
b- Cine forum	2	8 %
c- Conferencias	7	28 %
d- Clase magistral	4	16 %
e- Otros (recortes, carteles).	6	24 %

Gráfica No. 5. Qué recursos y metodologías usa el catedrático de Ciencias Naturales y Educación para el Hogar para impartir Educación Sexual a los adolescentes antiguëños de Educación Básica durante el año 1,994-95.

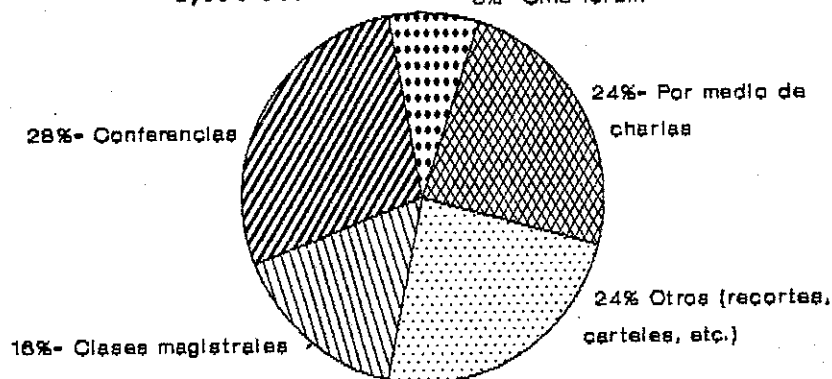

INTERPRETACION:

El 28% de los catedráticos de las asignaturas de Ciencias Naturales y Educación para el Hogar dicen hacer uso de la técnica de la conferencia como un recurso metodológico para impartir Educación Sexual, el 24% charlas, el 16% clases magistrales, el 8% cine forum y un 24% otros recursos, asimismo dinámicas en grupo, exposiciones grupales y en parejas dependiendo de las circunstancias de lo cual, se infiere que: Los catedráticos si auxilian de algunos recursos metodológicos para impartir Educación Sexual a los adolescentes antiguëños.

Cuadro No. 6. Está usted de acuerdo en la inclusión de un curso específico de Educación Sexual en el pensum de estudios del ciclo de Educación Básica.

TOTAL	25	100 %
RESPUESTAS	FRECUENCIA	PORCENTAJE
a- Si apoyo la inclusión	23	92 %
b- No apoyo la inclusión	2	8 %

Interpretación del cuadro No. 6

De los 25 catedráticos encuestados de las asignaturas de Ciencias Naturales y Educación para el Hogar el 92% está de acuerdo en la inclusión de un curso específico de Educación Sexual dentro del pensum de estudios del ciclo de Educación Básica, mientras el 8% no apoya esta inclusión, denotando con estos resultados la necesidad y aceptación de un curso específico dentro del pensum de estudios, a fin de elevar con ello el bajo y confuso nivel de conocimiento que en materia de Educación Sexual refleja el estudiante antigüeño del tercer grado de Educación Básica.

Cuadro No. 7. Qué elementos desea conocer el catedrático acerca de Educación Sexual para una mejor labor formativa en lo personal y hacia los estudiantes antigüeños.

TOTAL	25	100 %
RESPUESTAS	FRECUENCIA	PORCENTAJE
a- Metodologías de dinámicas grupales.	8	32 %
b- Mayor profundización acerca de la sexualidad humana.	9	36 %
c- Formación y afianzamiento de valores morales, éticos y espirituales orientados hacia la sexualidad humana.	8	32 %

Gráfica No. 7 Qué elementos desea conocer el catedrático acerca de Educación Sexual para una mejor labor formativa en lo personal hacia los estudiantes antigüeños.

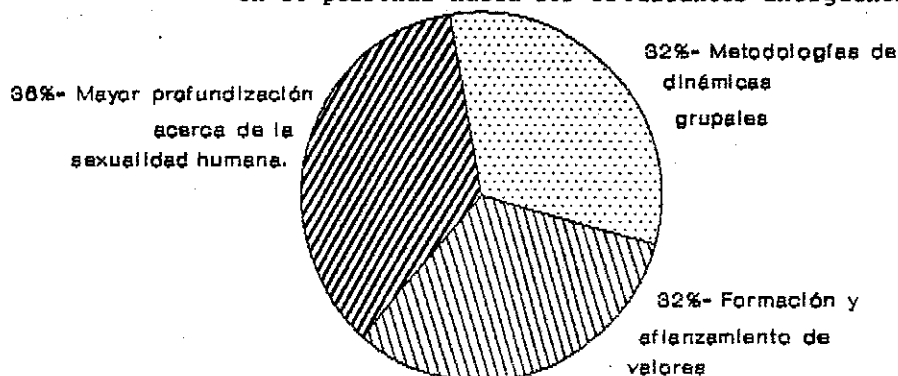

INTERPRETACION: Ante el nivel de conocimiento que poseen los catedráticos acerca de Educación Sexual el 32% de los 25 encuestados dice necesitar aprender y conocer metodologías de dinámicas grupales, el 36% profundizar más en lo concerniente a la sexualidad humana y el 32% aprender a revalorar el sexo desde el punto de vista moral, ético y espiritual, para elevar el bajo nivel que al respecto poseen actualmente en los años 1994-1995.

Cuadro No. 8. Fricciones entre alumnos y maestros como consecuencia de comportamientos sexuales indebidos.

TOTAL	25	100 %
RESPUESTAS	FRECUENCIA	PORCENTAJE
a- Si se han dado fricciones	7	28 %
b- No se han dado fricciones	4	16 %
c- En ocasiones se han dado estas fricciones	14	56 %

Interpretación del cuadro No. 8

De los 25 catedráticos encuestados un 56% opina que en ocasiones se dan fricciones entre ellos y los estudiantes por comportamientos sexuales indebidos (masturbación en el baño, tocar las partes genitales de las señoritas), un 16% lo niega y un 28% lo afirma, lo cual refleja que en ocasiones el estudiante por desconocimiento asume actitudes que vienen en contra de las normas establecidas por la sociedad en materia de comportamientos sexuales provocando fricciones entre alumnos y maestros.

Cuadro No. 9. Grado de aceptación por los catedráticos con respecto a la Educación Sexual brindada por instituciones en la ciudad de la Antigua Guatemala, departamento de Sacatepéquez.

TOTAL	25	100 %
RESPUESTAS	FRECUENCIA	PORCENTAJE
a- Es buena la Educación al respecto	11	44 %
b- Es regular	9	36 %
c- Es poca y deficiente	5	20 %

Gráfica No. 9 Grado de aceptación por los catedráticos con respecto a la Educación Sexual brindada por instituciones en la ciudad de la Antigua Guatemala, departamento de Sacatepéquez.

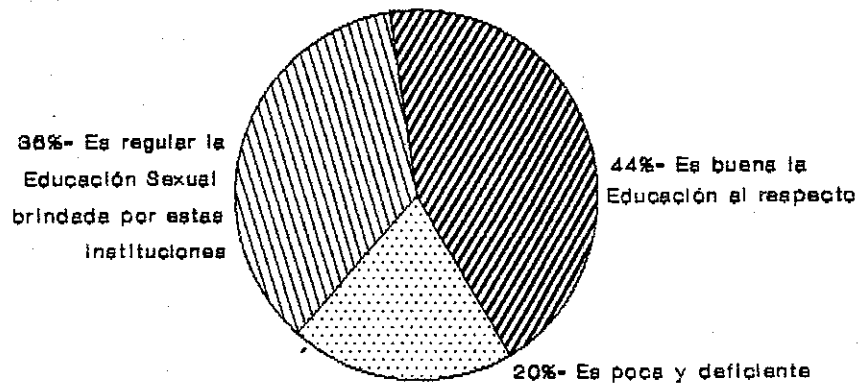

INTERPRETACION: La Educación Sexual que se brinda en Antigua Guatemala departamento de Sacatepéquez las instituciones como La Asociación Pro Bienestar de la Familia (APROFAM), Dirección General de Servicios de Salud (DIGESS), Asociación Guatemalteca de Educación Sexual (AGES) e Iglesia católica según el 44% de catedráticos es buena, para el 36% es regular y poca y deficiente para un 20%; esto refleja que un alto porcentaje valora lo esfuerzos que hacen las instituciones antes mencionadas de acuerdo a sus posibilidades y recursos.

Cuadro No. 10. Otros elementos que debe abarcar la Educación Sexual colaborando a elevar el nivel de conocimiento al respecto en catedráticos y en consecuencia de la Educación en general e integral de los adolescentes.

TOTAL	25	100 %
RESPUESTAS	FRECUENCIA	PORCENTAJE
a- Responsabilidades y deberes	3	12 %
b- Derechos y obligaciones	2	8 %
c- Valores morales y éticos	6	24 %
ch- Valores espirituales	5	20 %
d- Sexualidad humana	7	28 %
e- Otros que surjan en el desarrollo del trabajo.	2	8 %

Gráfica No. 10. Otros elementos que debe abarcar la Educación Sexual colaborando a elevar el nivel de conocimiento al respecto en catedráticos y en consecuencia de la Educación en general e integral de los adolescentes en la Ciudad de Antigua Guatemala, departamento de Sacatepéquez.

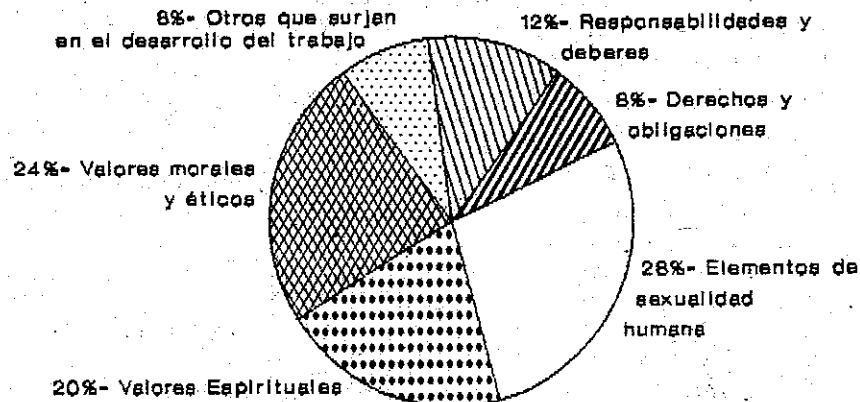

INTERPRETACION: El 8% opina que debe abarcar elementos de derechos y obligaciones ciudadanos, el 12% de responsabilidades y deberes, para un 24% elementos de valores morales y éticos, para un 20% elementos de espiritualidad, para un 28% elementos de una sexualidad humana responsable y para el restante 8% elementos que surjan en el desarrollo del trabajo; de lo cual se concluye que la Educación Sexual debe abarcar una serie de elementos para que sea Educación verdaderamente integral.

PROPIEDAD DE LA UNIVERSIDAD DE SAN CARLOS DE GUATEMALA
Biblioteca Central

3. Guía de entrevista a Autoridades.
 Síntesis de los puntos de vista de las autoridades entrevistadas, mediante la guía de preguntas aplicada para el efecto.
1. ¿Cómo beneficia el impartir en forma sistemática y gradual Educación Sexual a los adolescentes antigüeños de tercer grado de Educación Básica en los establecimientos públicos y privados existentes para el año 1,994-1,995?

Respuestas:

- El beneficio es múltiple y grande, viene a ser un apoyo a toda la Educación brindada por los maestros a los adolescentes de nuestra ciudad.
 - No solo se les está preparando académicamente sino también para la vida a fin de formarlos integralmente para cuando ellos tengan la oportunidad de asumir su papel como adultos con una sexualidad sana, equilibrada pero sobre todo responsable.
 - Se beneficia la sociedad antigüeña y en general, pues estos jóvenes aprenden realmente y sin morbosidad todo lo relacionado a la sexualidad humana, pero no con malicia y empirismo sino por medio de este tipo de Educación Sexual.
2. ¿Qué opina usted acerca de las necesidades reales de los estudiantes antigüeños de tercer grado de Educación Básica en cuanto a la Educación Sexual durante los años 1,994-1,995?

Respuestas:

- Lo ideal es la Educación Sexual desde el hogar, lamentablemente en la mayoría de hogares estos temas de sexualidad humana son tabúes prohibidos, y el niño luego adolescente trata de buscar respuestas fuera de la casa y escuela confundándose.

Ante la necesidad que ellos presentan con relación a esta temática como por ejemplo; falta de Educación Sexual continua y sistemática, poca comunicación al respecto con sus padres, etc; es urgente responder en forma satisfactoria a esta demanda sobre todo por la etapa en la cual tanto hombres como mujeres buscan afianzar su personalidad, tomando patrones de conducta determinantes para su vida adulta.

La necesidad de educarlos en este sentido es urgente sobre todo en una ciudad tan especial como lo es Antigua Guatemala departamento de Sacatepéquez la cual cada día es un centro de afluencia a tantas personas, culturas y razas para lo cual el adolescente que estudia y vive acá debe estar preparado.

3. ¿Qué aspectos cree usted debe incluir la Educación Sexual para los estudiantes adolescentes antiguenses del tercer grado de Educación Básica en los años 1994-1995?

- Debe incluir un conocimiento claro, preciso y amplio en lo concerniente a la Fisiología y genitalidad humana.

- Así también para no caer en una pura información se debe enfocar la Educación Sexual humana desde el amplio campo de la moral y ética.

- La Educación Sexual debe ser integral por tanto, debe incluir aspectos de espiritualidad a fin de autovalorar en el adolescente este aspecto, sin tomar en cuenta que el hombre es materia y espíritu.

- Debe incluir la Educación Sexual aspectos de derechos humanos, deberes y responsabilidades como progenitores y gestores de nuevas vidas las cuales deben ser respetadas aun a costa de convencionalismos sociales evitando con ello el recurso del aborto en forma irracional.

4. ¿Cuál tiene que ser el papel del maestro referente a la Educación Sexual en los adolescentes antigüeños del tercer grado de Educación Básica en los años 1994-1995?
- Es básico e imprescindible, sobre todo se pide que el maestro sea guía, amigo y consejero en la medida de sus posibilidades tomando en cuenta la crisis de valores olvidados y descuidados en la familia lo cual el adolescente no sabe a quien acudir en momentos de duda e incertidumbre.
 - El maestro que no sabe en algún momento responder a un interrogante del adolescente, que investigue, pregunte acuda a instituciones existentes en esta ciudad cuyo objetivo es educar a la juventud sexualmente entre otros, para no improvisar y contestar cosas que muchas veces solo alimentaría la duda y especulación en el adolescente estudiante antigüeño
5. Ante la necesidad real presentada por los adolescente antigüeños en materia de Educación Sexual en los años 1994-1995, cómo cree usted que debe educarseles para satisfacer esta necesidad?

Resumen de las entrevistas y opiniones recabadas:

- Educar sexualmente a los adolescentes de la ciudad de Antigua Guatemala departamento de Sacatepéquez es fundamental urgente tomando en cuenta las características propias de esta ciudad tan cercana a la capital de Guatemala y tan invadida de turismo en los años 1994-1995 por ser una ciudad colonial de renombre nacional y mundial.
- Por el propio fenómeno del turismo la Antigua Guatemala departamento de Sacatepéquez, es un lugar apto para tanta libertad sexual lo cual se puede apreciar en nuestros días basta para ello con visitarla para poder darse cuenta de sinnúmero de discotecas, pensiones y supuestas cafeterías existentes en el comercio local los cuales en muchos casos

vienen a ser antros de libertinaje y vicio a los que acuden muchos estudiantes antiguëños.

- Se debe educar al adolescente que estudia y vive acá, tomando como referencia los valores humanos inculcados por los antepasados sin caer en un estancamiento, pero no perdiendo los valores humanos propios de la cultura y sociedad antiguëña.

- Se debe educar para saber discernir entre el bien y el mal, entre los valores humanos verdaderos y aquellas costumbres carentes de sentido humano, moral ético y sobre todo sin principios espirituales para lo cual al joven adolescente antiguëño de tercer grado de Educación Básica viene a ser un complemento en su educación y formación integral como persona.

6.6. CONCLUSIONES

- 6.6.1. El nivel de respuesta que la escuela de la ciudad de Antigua Guatemala departamento de Sacatepéquez en los años 1994-1995 ofrece a los estudiantes del tercer grado de Educación Básica referente a la necesidad de Educación sexual presentada por ellos es mínimo, dándose esta educación esporádicamente solo por medio de charlas y pláticas.
- 6.6.2. Los catedráticos de las asignaturas de Ciencias Naturales y Educación para el Hogar del Ciclo de Educación Básica en la ciudad de Antigua Guatemala departamento de Sacatepéquez, se limitan solamente a desarrollar aquellos puntos programáticos que traen las guías curriculares con relación a la sexualidad humana.
- 6.6.3. Las necesidades detectadas en los adolescentes antiguenses del tercer grado de Educación Básica años 1994-1995, referente a la Educación Sexual son complejas, pero entre las más generales se encuentran:
- La no oposición de padres de familia/comunidad para recibir ellos Educación Sexual en forma sistemática y continua.
 - Recibir una asignatura específica de Educación Sexual con personas calificadas y preparadas adecuadamente para este tipo de enseñanza.
 - Platicar con sus padres temas y dudas de la sexualidad humana sin temor y vergüenza al hacerlo.
- 6.6.4. La escuela del Nivel Medio en la ciudad de Antigua Guatemala, departamento de Sacatepéquez satisface las necesidades de Educación Sexual presentada por los alumnos de tercer grado de Educación Básica, solamente informando acerca de Anatomía y Fisiología sexual humana, excluyendo aspectos morales, éticos y espirituales entre otros, no elevando con ello la verdadera formación integral del estudiante antiguense.

RECOMENDACIONES

- 5.7.
- 6.7.1. Institucionalizar dentro del pensum de estudios del ciclo de Educación Básica una asignatura de Educación Sexual, con la ayuda de entidades especializadas en la materia, y en donde se involucren todos los que participan en el proceso educativo a fin de actualizar todo lo referente a técnicas nuevas de enseñanza en lo relacionado a la sexualidad humana.
- 5.7.2. Que mediante la programación en unidades de aprendizaje los estudiantes con la asesoría de los maestros desarrollen foros, panel, simposio y mesas redondas en donde se dé un intercambio de ideas que tiendan a reforzar conocimientos acerca de sexualidad humana como una forma metodológica efectiva de cimentar valores morales, éticos espirituales entre otros en la juventud antigüeña fortaleciendo la personalidad de los educandos y en consecuencia de la sociedad en general.
- 5.7.3. Por las respuestas obtenidas e interpretadas en el presente trabajo se corrobora lo enunciado en la problemática tratada ante lo cual se recomiendan las siguientes acciones:
- Corto plazo: Incrementar talleres -seminarios de Educación Sexual a los diferentes elementos que integran la comunidad educativa antigüeña como lo son: Autoridades, Directores, Docentes, Estudiantes, Padres de Familia, Instituciones afines y comunidad.
 - Mediano plazo: Estructurar una asignatura específica de Educación Sexual, congruente a la necesidad y realidad de cada grado y ambiente social.
 - Largo plazo: Formación universitaria de catedráticos especializados en Educación Sexual e incorporarlos a los diferentes establecimientos educativos del Nivel Medio.

BIBLIOGRAFIA

1. BERNE, Linda A. Sexualidad Humana. Editorial Piedra Santa. Guatemala 1,989. Pág. 5-8.
2. CARO, Blanca L. El Adolescente y la Sexualidad. Editorial Hispanoamericana, México 1,987 Pág. 102-105.
3. DEVILLARS, Luce Janin. La Sexualidad. Editorial Vida México 1,987 Pág. 137.
4. FERGUSON, Lucy Rau. Desarrollo de la Personalidad. Editorial El Manual Moderno. México 1,979. Pág. 215.
5. FITZGERAL H. E. Y STROMMEN. Psicología Evolutiva. Editorial El Ateneo B. A. Argentina 1,987. Pág. 152.
6. FREUD, P. A. OSTERRIETH, PIAGET y OTROS. El desarrollo del Adolescente. Editorial Paidós S. A. Argentina, 1,981 Pág. 152-206.
7. GORDILLO DE LORENTZEN, Marina. El adolescente guatemalteco su problema educacional y su rendimiento. (tesis) Guatemala 1,985. Pág. 34-46.
8. JAIMES R. Sexualidad Humana y sus relaciones personales. Editorial Segaty & C. New York 1,983 Pág. 148-149.
9. JUAN PABLO II, PAPA Encíclica Pastoral Familiaris Consortio. Editorial Biblioteca de Autores Cristianos B.A.C. España 1,989. Pág. 37.
10. KENNETH L. Jones. Sexualidad Humana. Editorial Pax. México 1,974. Pág. 37.

11. LARROYO, Francisco. Diccionario de Pedagogía. Editorial PORRUA, S.A. México 1,972. Pág. 315.
12. LEAO, Carneiro. Adolescencia sus problemas y su Educación. Editorial Hispanoamericana México 1,973. Pág. 307-309.
13. MINISTERIO DE EDUCACION DE GUATEMALA. Guías Programáticas del Ciclo de Educación Básica sin Orientación Ocupacional. Editorial CENALTEX. Guatemala 1,989. Págs. 17-29.
14. MONROY DE VELASCO, Anabely. Salud y Sexualidad. Editorial Impresos de Alba. México 1,990. Págs. 27-107.
15. Seminario: La deficiente Educación Sexual en los alumnos de segundo y tercer grado de Educación Básica del departamento de Sacatepéquez. Facultad de Humanidades Universidad de San Carlos de Guatemala, Plan Sabatino Sección departamental de Antigua Guatemala, Sacatepéquez. 1,990. Pág. 16-28-75.
16. Revista de la Asociación Guatemalteca de Educación Sexual AGES Guatemala abril de 1,990. Pág. 36.
17. ZARCO, José Eduardo. Sección T-MAS revista Domingo Prensa Libre, Guatemala 10 de Septiembre de 1,995. Pág. 3.

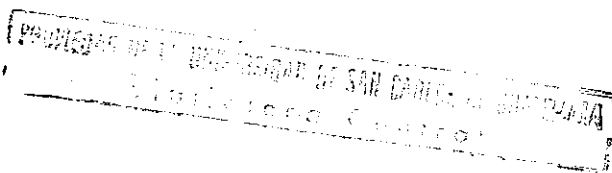

ANEXOS

GUIA DE ENTREVISTA A AUTORIDADES
UNIVERSIDAD DE SAN CARLOS DE GUATEMALA
FACULTAD DE HUMANIDADES

La presente guía sirve al estudiante investigador para formular las preguntas verbales a las autoridades y recabar de esta forma la información necesaria referente a: Las necesidades actuales que el adolescente antigüeño de tercer grado Educación Básica presenta en 1,995 respecto a Educación Sexual; sus expectativas, las barreras y limitaciones en este sentido así como los resultados/consecuencia al elevar el nivel actual de Educación Sexual que adquiere el adolescente antigüeño.

Todo es verbal el estudiante investigador toma nota.

1. Cómo beneficia el impartir en forma sistemática y gradual Educación Sexual a los adolescentes antigüeños de tercer grado de Educación Básica en los establecimientos públicos y privados existentes en el año 1,994-1,995.
2. Qué opina usted acerca de las necesidades reales de los estudiantes antigüeños de tercer grado de Educación Básica en cuanto a la Educación Sexual durante los años 1,994-1,995.
3. Qué aspectos cree usted debe incluir la Educación Sexual para los estudiantes adolescentes antigüeños de tercer grado de Educación Básica en los años 1,994-1,995 .
- 4.Cuál tiene que ser el papel del maestro referente a la Educación Sexual en los adolescentes antigüeños de tercer grado de Educación Básica en los años 1,994-1,995.
5. Ante la necesidad real presentada por los adolescentes antigüeños en materia de Educación Sexual en los años 1,994-1,995, cómo cree usted que debe educarseles para satisfacer esta necesidad, cuál tiene que ser la respuesta de la escuela.

ENCUESTA PARA ESTUDIANTES

Estimado(a) estudiante:

La facultad de Humanidades de la Universidad de San Carlos de Guatemala, está interesada en conocer tu opinión acerca del nivel de conocimiento en Educación Sexual que posees y lo que realmente necesitas en este sentido. Tus respuestas serán manejadas con secretividad y sólo con fines de la presente investigación, por lo que no es necesario que escribas tu nombre, te suplico contestar con sinceridad; de antemano agradezco tu colaboración. Gracias.

INSTRUCCIONES:

Marca con una "X" dentro del cuadro la respuesta que creas conveniente.

1. Con qué frecuencia te imparten Educación Sexual.?

1 vez a la semana 1 vez al mes 1 vez al trimestre
 1 vez al semestre 1 vez al año 1 vez en la unidad
2. Qué recursos auxiliares utilizan cuando te imparten Educación Sexual.?

Carteles Películas Diapositivas Otros
 Especifica: _____
3. Se opondrían tus padres a que se te imparta Educación Sexual en forma sistemática, responsable y gradual?

SI NO NO SE
 Por qué: _____
4. Has consultado o comentado con tus amigos(as) temas y dudas acerca de sexualidad humana.?

SI NO A VECES
 Cuáles: _____

6. Cuando tienes dudas acerca de temas sexuales las consultas con tus maestros(as).?

SI

NO A VECES Por qué: _____

7. Aparte de los cursos que recibes crees que es necesario un curso específico y formativo de Educación Sexual.?

SI

NO Por qué: _____

8. En caso de haber recibido pláticas acerca de Educación Sexual has comprendido la metodología utilizada para impartirlas.?

SI

NO Por qué: _____

9. Con confianza has platicado con tus padres alguna vez temas de sexualidad humana.?

SI

NO A VECES Cuáles temas: _____

9. Aparte de la Fisiología y Anatomía Humanas, que otros aspectos crees debe abarcar una Educación Sexual para que sea integral su formación.?
- _____
- _____

10. Qué instituciones han venido a desarrollar clases de Educación Sexual a tu establecimiento.?

- Asoc. Pro bienestar de la Familia -APROFAM-
- Asoc. Guatemalteca de Educación Sexual -AGES-
- Dirección Gral. de Servicios de Salud -DIGESS-
- Iglesia Católica

PROPIEDAD DE LA UNIVERSIDAD DE SAN CARLOS DE GUATEMALA
Bibliotecas Central

ENCUESTA PARA MAESTROS

Respetables Catedráticos(as):

A continuación se le plantean cuestionamientos con el fin de recabar información respecto a la Educación Sexual en los alumnos(as) del tercer grado de Educación Básica en la Ciudad de la Antigua Guatemala departamento de Sacatepéquez, lo cual servirá como trabajo de campo en el estudio de tesis que me encuentro realizando; anticipadamente le presento a usted mi agradecimiento.

INSTRUCCIONES:

Responda según su criterio marcando con una "X" dentro del cuadro, lo referente a su respuesta que considere correcta.

1. Cree usted que es alto el nivel de conocimiento acerca de Educación Sexual que poseen los estudiantes adolescentes?
 SI NO POCOS/EQUIVOCADOS Por qué: _____

2. Piensa usted que los adolescente antiguëños manifiestan interés por la formación y saber más en materia de Educación Sexual?
 SI NO Por qué: _____

3. Al momento de impartir Educación Sexual dentro de establecimiento se daría algún rechazo por parte de los padre de familia y la comunidad antiguëña?
 SI NO TAL VEZ
 Por qué: _____

4. Dar una adecuada Educación Sexual ayudaría a disminuir la paternidad/maternidad irresponsables, relaciones sexuales corta edad, enfermedades venéreas, etc. en los adolescentes de la ciudad de Antigua Guatemala departamento de Sacatepéquez.
 SI NO POSIBLEMENTE
 Por qué: _____

5. Como catedrático de Ciencias Naturales y Educación Para el Hogar, que recursos metodológicos usa para impartir Educación Sexual a los adolescentes antigüeños.?

CHARLAS CONFERENCIAS CLASE MAGISTRAL
 CINE FORUM OTROS Cuáles: _____

6. Apoya usted la inclusión de un curso específico de Educación Sexual en el pensum de estudios del Ciclo de Educ. Básica.?

SI NO

7. Qué quisiera aprender acerca de Educación Sexual, para mejorar la labor formativa en lo personal y hacia los estudiantes antigüeños.?
-
-

8. A causa de comportamientos sexuales indebidos han existido algunas fricciones entre maestros, alumnos y viceversa.?

SI SE HAN DADO NO SE HAN DADO EN OCASIONES

9. En caso de que la haya recibido, como considera usted la Educ. Sexual que brindan las instituciones -APROFAM, AGES, DIGESS, IGLESIA CATOLICA, OTRAS- en la ciudad de Antigua Guatemala departamento de Sacatepéquez.?

BUENA . REGULAR POCA/DEFICIENTE

10. Que otros elementos debe abarcar la Educación Sexual para elevar el nivel de conocimiento al respecto en catedráticos y en consecuencia de la Educación en general e integral de los adolescentes antigüeños.?

OPINE:

Resultado de la prueba piloto aplicada a 15 alumnos de tercero básico en la Ciudad de Antigua Guatemala.

01. Con qué frecuencia te imparten Educación Sexual?
 14 alumnos equivalentes al 93% contestaron que una vez al trimestre.
 * 1 alumno equivalente al 6.6% respondió que una vez al año.
02. Qué recursos usan cuando te imparten Educación Sexual?
 * Los 15 alumnos equivalentes al 100% respondieron que usan carteles, charlas y resúmenes.
03. Se opondrían tus padres a que se imparta Educación Sexual?
 * 3 respondieron que SI equivalente al 20%
 9 respondieron que NO equivalente al 60%
 3 respondieron NO SE equivalente al 20%

SI: Porque los padres piensan que es enseñar cosas malas.

NO: Es bueno conocer nuestro cuerpo y nuestra mente como futuros hombres y mujeres responsables.

NO SE: Nunca platicamos con ellos esos temas.

04. Has consultado o comentado con tus compañeros(as) temas y dudas acerca del sexo?
 * 6 contestaron que SI equivalente al 40%
 7 contestaron que NO equivalente al 46.6%
 2 contestaron que A VECES equivalente al 13.3%

TEMAS: El Embarazo, el aborto, a los cuántos años se puede quedar embarazada, etc.

DUDAS: Cuando se puede saber si hay o no embarazo, métodos de planificación familiar, etc.

5. Cuando tienes dudas acerca de temas sexuales las consultas con tus maestros?
- * 10 respondieron que SI equivalente al 66.6%
 - 2 respondieron que NO equivalente al 13.3%
 - 3 respondieron A VECES equivalente al 20%
6. Aparte de los cursos que recibes crees que es necesario un curso específico donde se te de Educación Sexual?
- * Los 15 equivalentes al 100% respondieron que SI. Para profundizar más en estos temas pero sobre todo en forma continuada y secuencial así como gradual.
7. En caso de haber recibido pláticas acerca de Educación Sexual, has quedado satisfecho de la metodología utilizada para impartirlas?
- * 12 respondieron que SI equivalente al 80% quedo bastante claro el tema/s tratados.
 - 3 respondieron que No equivalente al 20%; todo fue verbal no se utilizaron ayudas audiovisuales.
8. Te han platicado tus padres alguna vez acerca de temas de sexualidad?
- * 12 respondieron que NO equivalentes al 80%
 - 3 respondieron que SI equivalentes al 20%
- Temas tales como: relaciones pre-matrimoniales, embarazo.
9. Crees que la Educación Sexual consiste únicamente en información acerca de la fisiología y anatomía de los órganos genitales?
- * 6 contestaron que SI equivalentes al 40%
 - 9 respondieron que NO equivalentes al 60%
10. Qué instituciones han venido a desarrollar clases de Educación Sexual a tu establecimiento?
- Respuesta: Solamente al puesto de salud y el profesor del grado en el curso de ciencias naturales en segundo grado y en tercero la maestra de educación para el hogar.

Resultado de la prueba piloto aplicada a 5 catedráticos de los institutos de Educación Básica en la Antigua Guatemala.

01. Cree usted que los adolescentes tienen conocimientos básicos acerca de Educación Sexual?

* 4 Respondieron que NO equivalente al 80%; ellos escuchan y comentan entre sus compañeros, pero de una forma muy superficial.

1 respondió que SI equivalente al 20%; por los medios de comunicación radio, T. V., etc.

02. Piensa usted que los adolescentes manifiestan interés por la Educación Sexual?

5 contestaron que SI equivalente al 100%; pues hoy más que nunca quieren conocer educarse e informarse del sexo y sus implicaciones.

03. Piensa usted que al momento de impartir Educación Sexual dentro del establecimiento se daría algún rechazo por parte de los padres de familia y la comunidad?

* 4 opinaron que SI equivalente al 80%; porque sigue siendo un tabú para ellos.

1 opinó que NO equivalente al 20%; porque los padres indirectamente quieren que sus hijos conozcan de la sexualidad para no caer en errores que cometieron ellos.

04. Cree usted que dar una adecuada Educación Sexual ayudaría a disminuir la prostitución, drogadicción, homosexualismo y otros en la ciudad de Antigua Guatemala?

* 5 respondieron que SI equivalente al 100%; pues si los adolescentes están bien informados y formados, tendrán mayor capacidad de razonamiento y tomarán mejores decisiones en el desarrollo de su vida.

5. Qué metodología usa para impartir Educación Sexual?
5 respondieron que: Charlas, carteles y otros recursos que surgen en el momento.
6. Apoyaría la inclusión de un curso específico de Educación Sexual en el pensum de estudios del ciclo básico?
Los 5 catedráticos equivalentes al 100% respondieron que SI utilizando recursos tales: Folleto, conferencistas, películas, filmas, etc.
7. Qué quiere usted saber acerca de Educación Sexual?
* Conocer y profundizar más en los temas que se les imparte a los jóvenes tanto hombres como mujeres en las clases de estudios de la naturaleza y Educación para el hogar.
8. A causa de comportamientos sexuales indebidos han existido algunas fricciones entre maestros alumnos y viceversa?
* 3 catedráticos equivalentes al 60% opinaron que SI
2 catedráticos equivalentes al 40% opinaron que NO
9. Considera usted aceptable la Educación Sexual que brinda APROFAM, AGES, CIF y otras instituciones a los adolescentes?
Los 5 catedráticos encuestados opinaron que SI; porque en la medida de sus posibilidades y escasos recursos, estas instituciones tratan de orientar sexualmente a los adolescentes.
10. Además de proporcionar conocimientos teórico-científico a los adolescentes que métodos y técnicas le gustaría aprender para poder educar en mejor forma?
OPINEN: Conferencias, mesas redondas, proyecciones de películas, filmas y otras técnicas audiovisuales, importantes que facilitan esta labor.

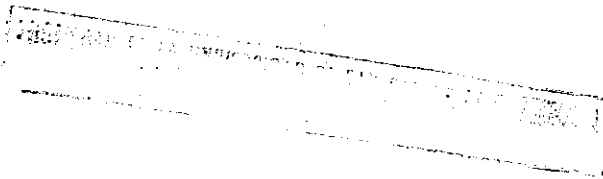

CUADRO RESUMEN DE LA POBLACION ESTUDIANTIL ENCUESTADA
ALUMNOS DE TERCERO BASICO DE LOS 15 ESTABLECIMIENTOS EDUCATIVOS ENCUESTADOS

Nº. de Preg.	por tri-mes	por año	por unid.	SI	NO	NO SE	A VECES	Cart.	Diap.	Otro	APRO-FAM	AGES	Igle-sia	Otros	Peli-culas
1.	39	93	185	--	--	--	--	--	--	--	--	--	--	--	--
2.	--	--	--	--	--	--	--	93	94	189	--	--	--	--	--
3.	--	--	--	97	149	71	--	--	--	--	--	--	--	--	--
4.	--	--	--	124	108	--	85	--	--	--	--	--	--	--	--
5.	--	--	--	129	110	--	78	--	--	--	--	--	--	--	--
6.	--	--	--	317	--	--	--	--	--	--	--	--	--	--	--
7.	--	--	--	215	102	--	--	--	--	--	--	--	--	--	--
8.	--	--	--	59	162	--	96	--	--	--	--	--	--	--	--
9.	--	--	--	70	247	--	--	--	--	--	--	--	--	--	--
10.	--	--	--	--	--	--	--	--	--	--	119	--	47	151	--

RESULTADO - VACIADO - DE LA ENCUESTA APLICADA A LOS CATEGORICOS DE LOS QUINCE
ESTABLECIMIENTOS INVESTIGADOS.

No. de Preg.	SI	NO	POCOS	TALVEZ	POS.	CHAR- LAS	CON- REFE- CIAS	CLA- SE MAG.	EN OCA- SIONES	BUENO	REG.	SEP.	CINE	OTROS
1.	9	5	11	--	--	--	--	--	--	--	--	--	--	--
2.	25	--	--	--	--	--	--	--	--	--	--	--	--	--
3.	3	16	--	6	--	--	--	--	--	--	--	--	--	--
4.	21	--	--	4	--	--	--	--	--	--	--	--	--	--
5.	--	--	--	--	--	6	7	4	--	--	--	--	2	6
6.	23	2	--	--	--	--	--	--	--	--	--	--	--	--
7.	ESTA PREGUNTA SE DESGLOSA EN EL CUADRO Y GRAPICA RESPECTIVOS.													
8.	7	4	--	--	--	--	--	--	14	--	--	--	--	--
9.	--	--	--	--	--	--	--	--	--	11	9	5	--	--
10.	ESTA PREGUNTA POR SER ABIERTA SE DESGLOSA EN EL CUADRO Y GRAPICA RESPECTIVOS													

**Acuerdo Oficial que aprueba las Guías Programáticas
del Área de Ciencias Naturales del Ciclo de Educación
Básica sin Orientación Ocupacional.**