

Mario René Rivera Argueta

**INCIDENCIA DE LA INESCOLARIDAD DE LAS MADRES
EN EL RENDIMIENTO ESCOLAR DE SUS HIJOS**

Aseor: Lic. Carlos Enrique Cárcamo



**Universidad de San Carlos de Guatemala
FACULTAD DE HUMANIDADES
Departamento de Pedagogía
y Ciencias de la Educación**

Guatemala, agosto de 1999.

**PROPIEDAD DE LA UNIVERSIDAD DE SAN CARLOS DE GUATEMALA
Biblioteca Central**

DL
07
T(1068)

Este estudio fue presentado por el autor como trabajo de Tesis, requisito previo a su graduación de Licenciado en Pedagogía y Ciencias de la Educación.

Guatemala, agosto de 1999.

**INCIDENCIA DE LA INESCOLARIDAD DE LAS
MADRES EN EL RENDIMIENTO ESCOLAR DE SUS
HIJOS**

ÍNDICE

	Pág.
INTRODUCCIÓN	
1. MARCO CONCEPTUAL	3
1.1 Antecedentes del Problema	3
1.2 Importancia del Problema	5
1.3 Planteamiento del Problema	6
1.4 Alcances y límites de la investigación	7
1.4.1 Alcances	7
1.4.2 Límites	7
2. MARCO TEÓRICO	8
Capítulo 1. Educación	8
1.1 Educación permanente	9
1.1.1 Educación informal	9
1.1.2 Educación no formal	10
1.1.3 Educación formal	11
1.1.4 Educación integral	13
1.1.4.1 Aspecto Cognoscitivo	13
1.1.4.2 Aspecto Afectivo	13
1.1.4.3 Aspecto Psicomotor	14
Capítulo 2. Escolaridad	14
2.1 Definición Conceptual	14
2.2 Elementos Mínimos	14
2.2.1 Lectoescritura	14
2.2.2 Cálculo matemático elemental	14
Capítulo 3. Evaluación educativa	14
3.1 Definición Conceptual	15
3.2 Naturaleza de la evaluación	15
3.3 Técnicas de Evaluación : Medición y Observación	16
3.3.1 Medición	16
3.3.2 Observación	16

3.4 Principios de la evaluación	17
3.4.1 Principio de integralidad	17
3.4.2 Principio de continuidad	17
3.4.3 Principio de diferencialidad	18
3.4.4 Principio de finalidad	18
3.4.5 Principio de cientificidad	19
3.5 Funciones de la evaluación	19
3.5.1 Función diagnóstica	19
3.5.2 Función formativa	20
3.5.3 Función sumativa	21
3.5.4 Función verificadora o retroalimentadora	21
3.5.5 Función adaptadora	21
3.5.6 Función de promoción	21
Capitulo 4. Rendimiento escolar	22
4.1 Definición Conceptual	22
4.2 Indicadores del Rendimiento Escolar	22
4.2.1 Aprobación y Promoción	23
4.2.2 Reprobación escolar y No Promoción	23
4.2.3 Deserción escolar	24
4.2.4 Repitencia escolar	24
4.2.5 Sobreedad escolar	24
4.2.6 Retención escolar	25
4.2.7 Eficiencia Interna	25
4.2.8 Desperdicio escolar	25
4.3 Barreras para un rendimiento escolar satisfactorio	25
4.3.1 Educativas	26
4.3.2 De infraestructura	28
4.3.3 Económicas	28
4.3.4 Culturales	28
4.3.5 Sociales	29
4.3.6 De salud	29

3. MARCO METODOLÓGICO	29
3.1 Objetivos de la investigación	29
3.1.1 General	29
3.1.2 Específicos	30
3.2 Variables	30
3.2.1 Independiente	30
3.2.1.1 Definición Conceptual	30
3.2.1.2 Definición Operacional	30
3.2.2 Dependiente	31
3.2.2.1 Definición Conceptual	31
3.2.2.2 Definición Operacional	31
3.3 Sujetos de la Investigación	32
3.3.1 Población	31
3.3.2 Muestra	32
3.4 Instrumentos	33
3.4.1 Encuestas	33
3.4.2 Fichas	33
3.4.2.1 Bibliográficas	33
3.4.2.2 De Resumen	33
4. PRESENTACIÓN DE RESULTADOS	34
4.1 Presentación de datos e interpretación de resultados de la Ficha Pedagógica Escolar	34
4.2 Análisis de indicadores educativos	62
4.2 Presentación de Datos e interpretación de resultados de Entrevista	66
5. CONCLUSIONES	77
6. RECOMENDACIONES	78
7. REFERENCIAS BIBLIOGRÁFICAS	79
8. BIBLIOGRAFÍA	80
9. ANEXOS	81
9.1 Modelo de Guía de Entrevista	82
9.2 Modelo de Ficha Pedagógica Escolar	84
9.3 Guía de entrevista aplicada a madres inescolarizadas	85

INTRODUCCIÓN

Esta investigación responde a una inquietud personal, como resultado de las experiencias adquiridas en el sector educativo, específicamente en el campo técnico-pedagógico. Tomando en consideración la importancia que reviste el apoyo de la madre de familia en la formación de sus hijos e hijas para que reciban una educación formal e integral, se realizó el estudio relativo a la "incidencia de la inescolarización de las madres en el rendimiento escolar de sus hijos", tomando como referencia las escuelas oficiales de la parte norte del municipio de San Andrés Villa Seca, departamento de Retalhuleu, concretamente las madres inescolarizadas de los alumnos del Ciclo de Educación Fundamental (CEF).

Entre los objetivos del estudio, están precisar los diferentes problemas que afectan el desarrollo normal del aprendizaje de los hijos de las madres inescolarizadas y determinar el tipo de orientación que ellas les brindan durante el proceso de educación formal que reciben. Así también, el estudio se propone identificar las barreras que incidieron y continúan incidiendo en que las madres obtengan una escolaridad mínima, y, por último, determinar el porcentaje de eficiencia interna obtenido por grados y ciclo, tomando como referencia el segmento poblacional ya mencionado.

La investigación está estructurada en cuatro aspectos básicos, que son:

a) Un Marco Conceptual donde se plantea una serie de inquietudes que van desde un análisis panorámico de los antecedentes propios del problema, hasta el entorno mismo donde éste se inscribe, pasando por la justificación que deviene de su importancia socioeducativa y la clásica pregunta que recoge el planteamiento del objeto de estudio.

b) Un Marco Teórico que representa una revisión bibliográfica, consistente en el desarrollo de tópicos que permitirán fundamentar los tipos de educación existentes, así como los elementos mínimos de una escolaridad, válidos para este estudio. Además, este Marco incluye diferentes definiciones conceptuales sobre evaluación educativa, clases de evaluación, principios y funciones de la evaluación y concluye con el enfoque de algunos

indicadores del rendimiento escolar y las diferentes barreras que frenan su avance en el proceso formativo del educando.

c) Un Marco Metodológico que presenta los objetivos propuestos, las variables que se analizaron con sus descripciones conceptual y operacional; asimismo, se describe la población y muestra con los porcentajes respectivos, sin faltar la descripción de los instrumentos que se utilizaron en la recolección de información.

d) Una Presentación de Resultados que, mediante el análisis estadístico, hace referencia de los resultados obtenidos en las encuestas realizadas a través de una Ficha Pedagógica Escolar y de entrevistas a madres inescolarizadas. Todo ello se recoge en sendas tablas, gráficas circulares y diagramas de barra.

Se presentan, asimismo, las conclusiones y recomendaciones consideradas pertinentes, así como las Referencias Bibliográficas utilizadas y la Bibliografía que se puede consultar para ampliar los conocimientos relacionados con la temática de esta investigación.

Por último aparecen los Anexos consistentes en modelos de los instrumentos utilizados, que son fiel testimonio del enriquecedor trabajo de campo realizado.

Como sustentante de esta tesis se espera ahora no sólo el logro de los objetivos que orientaron su elaboración, sino –básicamente–, el más concienzudo análisis de los resultados por parte de quienes tienen en sus manos la búsqueda de mejores horizontes educacionales para las generaciones de niños y niñas que vienen detrás de las que han motivado el estudio. Para ello habrá que vigenciar el aforismo que dice: “toda ambición por la niñez, todo triunfo por la Patria”.

1. MARCO CONCEPTUAL

1.1 ANTECEDENTES DEL PROBLEMA

La educación es pilar fundamental para el desarrollo social y económico de un país. Constitucionalmente, este servicio tendría que brindarse a toda la población guatemalteca para garantizar que sus beneficios puedan proyectarse a nivel personal y social. En el caso de la niña no se cumple, debido a la baja cobertura del sistema educativo. En nuestro medio, las madres son las primeras educadoras de los niños y niñas; ésta es sólo una razón del por qué la escolaridad de las madres es un paso esencial para tratar de garantizar un mayor y mejor apoyo en la educación a sus hijos.

Según el Análisis de Situación de Guatemala (1992) las madres, especialmente las del área rural, son quienes tradicionalmente han recibido menos atención por parte del Estado y de la sociedad en su conjunto. Consecuentemente, como grupo muy vulnerable que son, han tenido que soportar con mayor dureza los efectos de la prolongada crisis y de las medidas de ajuste que se han tomado por parte de los diferentes Gobiernos que han dirigido el país durante las últimas cuatro décadas.

Las oportunidades educativas de la población femenina, en términos generales, han estado disminuidas especialmente en las áreas rurales del país, donde la situación es más crítica, dicho esto en términos de desarrollo humano. Estas áreas le dan bastante importancia a sus bases culturales, por lo que en estos casos, a la mujer se le veda el derecho de una escolaridad igual a la de los hombres.

En 1985 y 1988, la Agencia para el Desarrollo Internacional (AID) dirigió evaluaciones del subsector de educación básica, en cooperación con el Ministerio de Educación. El objetivo fue identificar las deficiencias y necesidades principales en el nivel de educación primaria de Guatemala. Esta investigación reportó como problemas principales, la baja calidad e ineficiencia del sistema, la baja cobertura y la pobre administración de los recursos.

Los resultados evidenciaron el alto nivel de analfabetismo de las mujeres, especialmente en las áreas rurales, así como las altas tasas de deserción de las niñas. Sin embargo, no se contó con la suficiente información para proponer soluciones a las condiciones educativas de las niñas, que en el futuro se convertirán en madres y tendrán la responsabilidad de dirigir la educación de sus hijos, iniciándola desde su hogar

Guatemala ha ocupado la segunda tasa más alta de analfabetismo en América Latina con un 52%.¹ Hasta el año 1992, el 60% de las mujeres era de analfabetas y de éstas cerca del 80% son mujeres indígenas del área rural.² En 1996 es desfavorable la participación de las niñas en la educación formal en relación con la de los varones, especialmente en el área rural donde la inscripción de niñas corresponde al 44.5% del total de inscritos en dicha área.³

En el año 1996, Retalhuleu como departamento, ocupó un quinto lugar dentro de la cobertura neta de su población escolar, con un 57% de niñas y un 67% de niños.⁴ Esto indica que las condiciones educativas que prevalecen en cuanto a cobertura son notoriamente desfavorables para la población femenina.

1/ OPS. Cooperación Técnica sobre la Salud, Mujer y Desarrollo en el Proyecto : Salud integral de la mujer en Guatemala. - Guatemala : p.4.

2/ Diagnóstico de Eduquemos a la Niña. - Guatemala : 1992.

3-4/ Anuario Estadístico 1996. - MINEDUC - Guatemala : 1997.

Del período lectivo del ciclo escolar 1997, se realizó un análisis de la repitencia escolar ocurrida en los establecimientos educativos de la parte norte del municipio de San Andrés Villa Seca del departamento de Retalhuleu.

Se evidenció que en el sector oficial hubo un 17.75% de repitencia escolar, el cual estuvo distribuido con un 10.48% de niños y un 7.27% de niñas, mientras que en el sector privado se contó con un 6.28% de repitencia. Esto indica que existe una diferencia del 11.47% de repitencia escolar desfavorable para los establecimientos educativos del sector oficial, tomando como base el total de alumnos inscritos en cada sector. De todo lo anterior se deduce que el indicador de repitencia escolar es notoriamente más alto en el sector oficial que en el sector privado.

Lo descrito anteriormente hizo que se confirmara la intención de realizar esta investigación, ya que hasta la presente fecha no se ha realizado ninguna de tal índole, específicamente en el área geográfica seleccionada, pese a la importancia que reviste para proponer opciones que permitan beneficiar a las madres y a los niños y niñas de edad escolar implicados en el estudio.

1.2 IMPORTANCIA DE LA INVESTIGACION

Se hacia necesaria una evaluación que determinara el grado de escolaridad de las madres de la parte norte del municipio de San Andrés Villa Seca, departamento de Retalhuleu, con el objetivo de comprobar los efectos en la educación de sus hijos en particular, así como en el bienestar y calidad de vida de las familias por extensión.

Con los resultados de esta investigación se evidencia la incidencia que la inescolaridad de las madres tiene en los indicadores educativos de retención y promoción de sus hijos y en el rendimiento escolar en el ámbito de la educación formal del Ciclo de Educación Fundamental. Esto da una

perspectiva respecto de cual será el posible futuro que le espera a los hijos de las madres inescolarizadas de este lugar.

Se hacía necesario, además, determinar cuáles han sido las oportunidades educativas de las madres de familia del área urbana y rural de la parte norte del municipio que motiva esta tarea investigativa.

Se espera que este estudio permita aportar sugerencias y señalar elementos básicos que nos encaminen a plantear acciones futuras y específicas en favor de las madres inescolarizadas que habitan en este importante sector del municipio de San Andrés Villa Seca, departamento de Retalhuleu.

1.3 PLANTEAMIENTO DEL PROBLEMA

La incorporación de la población en edad escolar a una educación formal dentro del subsistema escolar procurando que completen los niveles de preprimaria, primaria y educación media es uno de los principales objetivos enmarcados en las políticas del Ministerio de Educación; tal propósito no se cumple en su totalidad, ya que en la parte norte del municipio de San Andrés Villa Seca, según datos que se tienen a la vista en la estadística actual de establecimientos educativos de la Supervisión Educativa del Distrito Escolar 96-53, el 88.24% de escuelas del nivel primario se ubica en el área rural sin los 6 grados que deben tener, donde un alto porcentaje de habitantes se dedica a labores agrícolas. Únicamente un 20% de estas escuelas tienen hasta la fecha con el nivel preprimario y se dispone de un solo Instituto de Educación por Cooperativa, que atiende el ciclo básico. No cuenta con un establecimiento educativo oficial ni privado del ciclo diversificado, pese a que este municipio es el segundo más grande geográficamente y poblacionalmente en el departamento de Retalhuleu. Dadas las características educativas señaladas, el problema a investigar se plantea de la siguiente manera:

¿CÓMO INCIDE LA INESCOLARIDAD DE LAS MADRES EN EL RENDIMIENTO ESCOLAR DE LOS ALUMNOS DEL CICLO DE EDUCACION FUNDAMENTAL DE LAS ESCUELAS DE SAN ANDRES VILLA SECA, DEPARTAMENTO DE RETALHULEU ?

1.4 ALCANCES Y LIMITES DE LA INVESTIGACIÓN

1.4.1 ALCANCES

La investigación abarcó a las madres inescolarizadas, sus hijos-alumnos de las escuelas oficiales urbanas y rurales de la parte norte del municipio de San Andrés Villa Seca, departamento de Retalhuleu, pertenecientes al Distrito Escolar 96-53. También comprende el impacto que la inescolaridad de las madres tiene en la calidad de vida de quienes ahora son sujetos del hecho educativo del ciclo de educación fundamental en esta área geográfica. Se evidenció así, el panorama de la situación real de las acciones de las madres inescolarizadas de este sector y los resultados del rendimiento escolar de sus hijos.

1.4.2 LÍMITES

Entre los límites de la investigación cabe señalar que no se tomó en cuenta a la comunidad educativa de las escuelas de la parte sur de San Andrés Villa Seca, ya que pertenecen a otro distrito escolar ; además, la distancia para llegar a ellos es grande y su acceso se dificulta. Sería, pues, demasiado el tiempo que se hubiese utilizado al tomarlos en cuenta en la investigación.

No se incluyeron en la investigación las escuelas privadas, y, dentro del sector oficial, tampoco se tomó en cuenta el nivel de preprimaria, que también es parte del ciclo de educación fundamental, según la reestructuración curricular vigente.

2. MARCO TEÓRICO

Capítulo 1. Educación

Analizando diversos escritos de pedagogía y tratando de definir un concepto de educación, nos encontramos que se define de diferentes formas; algunos autores lo hacen sencillamente y otros emplean un lenguaje literario retórico, pero todos llegan a concluir que la educación busca la formación integral del hombre como ser humano.

El término educación se origina de la palabra EDUCARE, que a su vez se deriva del latín EXDUCERE, el cual se descompone así: EX que significa afuera y DUCERE que significa conducir, llevar, sacar desde adentro hacia fuera. Por lo tanto, se puede decir que educación es el proceso que tiene por finalidad actualizar todas las virtudes del individuo, extrayendo desde adentro del propio individuo lo que ha heredado. Pretende capacitar al individuo para actuar conscientemente frente a nuevas situaciones en la vida, aprovechando las experiencias pasadas y teniendo en cuenta la integración, la continuidad y el progreso social.

Por lo tanto la educación es un proceso social, representado por las diversas influencias recibidas y sufridas por el individuo, ya sea consciente o inconscientemente, capaces de modificar su comportamiento, provocando continuos cambios y transformaciones.

El pedagogo John Dewey al enfocar la educación científicamente expresa que "es la suma total de procesos por medio de los cuales una comunidad o un grupo social, grande o pequeño, transmite a las nuevas generaciones la experiencia y sabiduría, las capacidades, aspiraciones, los poderes e ideales adquiridos en la vida, con el fin de asegurar no sólo la supervivencia del grupo, sino su crecimiento y desarrollo continuos"⁵

5/ Dewey, J. Filosofía de la Educación.

Se entiende entonces que la educación es un proceso de asimilación, transformación y creación que tiende a desarrollar facultades físicas, intelectuales y valores morales del ser humano

1.1 Educación permanente

Este tipo de educación se puede enmarcar dentro de la afirmación, que desde hace más de tres siglos manejaba el pedagogo Juan Amos Comenio, que decía: "se debe aprender desde la cuna hasta la tumba"⁶; esto significa que el ser humano debe educarse todo el tiempo, ya que en todo momento y en cualquier situación de la vida podemos aprender algo nuevo o mejorar nuestros conocimientos, valores y actitudes.

La educación permanente busca desarrollar todas las posibilidades de formación de los seres humanos, pues ellos son los agentes de su propia educación por medio de la interacción permanente con el medio circundante y con las experiencias de aprendizaje que la vida diaria proporciona.

Esta educación no se limita al periodo de la actividad escolar del ser humano, sino pretende abarcar todas las dimensiones de la vida, las ramas del saber y los conocimientos prácticos que puedan adquirirse por todos los medios posibles para un desarrollo equilibrado de su propia personalidad.

La educación permanente se propone modificar la sociedad y, consecuentemente, la cultura a través de la cual ésta se manifiesta. Uno de sus objetivos consiste en abarcar a todos los ciudadanos, durante su vida, con el ánimo de que alcancen su máxima realización.

1.1.1 Educación informal

Es la que se recibe por diversos tipos de información y formación que no requieren la asignación de institución alguna para ejecutarse. Como ejemplos se pueden mencionar los medios de comunicación masiva: prensa escrita, televisiva y radial; los

⁶ Campillo Cusubtli, H. -- Manual de Historia de la Educación. -- 9ª. ed. -- México : Ensayos Pedagógicos de Fernández Editores, S.A., 1968. p. 182.

intercambios sociales: el deporte y la propia interrelación natural del hombre con otros seres humanos. También se puede mencionar el cine, bibliotecas, museos y otros. Este tipo de educación no requiere que se establezca un criterio técnico, organizado y académico para realizarse y evaluarse.

Coombs y Ahmed, citados por Thomas J. LA BELLE dicen que "la educación informal es el proceso que dura toda la vida, por el cual cada persona adquiere y acumula conocimientos, capacidad, actividades y comprensión a través de las experiencias diarias y del contacto con su medio"⁷.

La educación informal, finalmente, se desarrolla mediante acciones de difusión de materiales bibliográficos, espectáculos públicos, programas radiales y televisivos y otras formas de expresión social, popular y familiar que influyen en los conocimientos y valores de la población.

1.1.2 Educación no formal

La educación no formal es toda actividad educativa organizada y sistemática realizada fuera de la estructura del subsistema escolar, para impartir aprendizajes a ciertos subgrupos de la población, ya sean niños, adolescentes o adultos.

Es una educación realizada por instituciones ajenas a la escuela, no posee grados ni niveles académicos, presentándose como un apoyo o complemento a la educación formal, ya que suple parte de las insuficiencias cuantitativas y cualitativas de la educación formal.

Se dice que la educación no formal es apoyo de la educación formal, debido que la persona muchas veces ya no puede continuar

^{7/} La Belle, Thomas J. *Educación no formal y cambio social en América Latina*. - México : 4^o. ed. Calypso, S.A., 1998. p. 42, 43.

el proceso de educación formal, debido a las diferentes barreras sociales, culturales, económicas y de salud existentes. Este tipo de educación se puede considerar como la sustitución de la educación formal, ya que por estas barreras, los adolescentes y personas mayores se ven en la necesidad de recibir capacitación sobre un oficio que les ayude en el trabajo y la vida diaria.

Los campos que comprende la educación no formal van desde la alfabetización de adolescentes y adultos hasta actividades científicas y tecnológicas, pasando por una educación para la salud, el sexo, la vida familiar y la preparación para el trabajo en todos sus niveles: formación y capacitación de mano de obra semicalificada, calificada y altamente calificada, así como actividades estéticas, deportivas, de recreación y otras.

Esta modalidad educativa es optativa y predomina la formación acelerada y el carácter funcional que se le suele asignar a los objetivos, contenidos y actividades, ligándose directamente a la satisfacción de necesidades específicas del individuo y de la sociedad.

El sector educativo guatemalteco cuenta con un subsector de educación no-formal, el que ofrece capacitación y otros servicios vinculados a proyectos de desarrollo. Dentro de este subsector se encuentran instituciones como el Instituto Técnico de Capacitación y Productividad (INTECAP), el Instituto Nacional de Administración Pública (INAP), Ministerio de Finanzas Públicas, Municipalidades y Organizaciones No Gubernamentales (ONGs).

1.1.3 Educación formal

La educación formal se refiere a uno de los subsectores del sistema educativo guatemalteco en donde se propicia una organización con base en lineamientos para su desarrollo a través de una forma sistematizada.

Este tipo de educación se define como sistemática, intencional, institucional y organizada. Tiene sus fundamentos en la legislación y administración escolar del Ministerio de Educación para realizar el control funcional de su propia acción educativa.

El subsector de educación formal, a cargo principalmente del Ministerio de Educación y las universidades, está dividido en los niveles preprimario, primario, medio y superior. Los servicios que ofrece a los diferentes grupos etarios de la población son los que se muestran en el cuadro siguiente:

NIVELES	SERVICIOS QUE OFRECE	GRUPO ETARIO
EDUCACIÓN INICIAL	Educación inicial materno-infantil	1 a 4 años
PREPRIMARIO	Educación preprimaria: - Párvulos - Preparatoria Monolingüe - Preparatoria Bilingüe (Idioma Maya-Español)	5 a 6 años
PRIMARIO	- Primaria Monolingüe Español - Primaria Bilingüe (Idioma Maya-Español)	7 a 12 años
MEDIO	- Básico sin Orientación Ocupacional - Básico con Orientación Ocupacional - Básico Telesecundaria - Núcleos Educativos para el Desarrollo	13 a 15 años
	- Diplomado de Bachilleratos - Carreras de: • Perito • Secretariado • Magisterio	16 a 19 años
	- Básico y Bachillerato por Madurez	19 años o más
SUPERIOR	- Carreras técnicas intermedias - Carreras con grado académico - Post-grados - Carreras no universitarias	18 años y más

1.1.3 Educación Integral

Es el proceso que abarca a la persona en todas sus dimensiones, posibilidades y capacidades. Conduce a una comprensión completa del hombre y de la sociedad. Combina el ambiente familiar y comunitario como elemento educativo. Asume tanto la ciencia como la técnica.

También se dice que es el proceso que se ocupa de todas las manifestaciones de la personalidad del alumno y que abarca, por lo tanto, las áreas de la conducta conocidas como dominio cognoscitivo, afectivo y psicomotor. La educación integral nos indica que todo hombre que sabe, es y hace, es una persona que está integralmente educada.

1.1.3.1 Dominio Cognoscitivo

Área de la conducta que comprende los saberes, aprendizajes de carácter académico, las informaciones, los datos, registros de fechas y demás conocimientos que requieren capacidad memorística.

1.1.3.2 Dominio Afectivo

Área de la conducta que comprende las manifestaciones del comportamiento como: los sentimientos, las actitudes, los intereses, los ideales, los valores eternos del hombre (bondad, belleza, solidaridad, amor, comprensión), etc. También comprende este dominio el sistema de valores, entendido como el conjunto de normas que orienta la conducta humana.

1.1.3.3 Dominio Psicomotor

Área de la conducta que comprende la aplicación práctica del conocimiento; las habilidades y destrezas, así como todas aquellas conductas motoras que abarcan el hacer.

Capítulo 2. Escolaridad

2.1 Definición Conceptual

Conjunto de gradientes escolares que permite al alumno avanzar a través de los diferentes grados, ciclos y niveles educativos, hacia la consecución de su realización como hombre pleno.

2.2 Elementos Mínimos

Dentro de los elementos mínimos que conforman la escolaridad, están la lectoescritura y el cálculo matemático elemental.

2.2.1 Lectoescritura

Proceso integral que provee al alumno la mecánica de interpretar y dibujar signos y símbolos de un código semiológico, para utilizarlos en el acto comunicacional de la lectura comprensiva y de la escritura expresiva.

2.2.2 Cálculo matemático elemental

Proceso de habilidad numérica que permite al alumno ejercitar las estructuras de pensamiento para el crecimiento de sus facultades mentales.

Capítulo 3. Evaluación educativa

La interpretación del término evaluación es bastante amplia, y, más compleja resulta su comprensión, si partimos del concepto de educación

como un proceso dinámico, planificado e intencional que pretende alcanzar objetivos definidos que faciliten el desarrollo integral de los alumnos.

3.1 Definición conceptual

Gronlund define en forma general la evaluación como "proceso que estima, juzga, aprecia, critica, compara y valora los resultados de una actividad, de acuerdo con los objetivos, previamente establecidos, que se pretende alcanzar"⁸.

Es el proceso que da normas e instrumentos para recoger, analizar e interpretar información cualitativa y cuantitativa de las actividades realizadas en los establecimientos educativos, con el propósito de formular soluciones alternativas y tomar decisiones que mejoren la educación en general. En ese sentido se evalúan: calidad docente, planes y programas de estudio, administración educativa, administración escolar, métodos, procedimientos y todo lo que sea componente del currículum.

La evaluación educativa es parte de la evaluación en general aplicada a la educación, controla el trabajo en los distintos niveles y fases, sirve como diagnóstico para conocer las causas de los problemas escolares, se emplea con una finalidad correctiva para rectificar programas educativos, investiga el rendimiento en la aplicación de métodos y técnicas de enseñanza y por último facilita información de la realidad educativa a padres de familia, educadores, autoridades educativas, planificadores y, en general, a la sociedad.

El Ministerio de Educación concibe la evaluación como "el conjunto de acciones que se ejecutan en el proceso enseñanza aprendizaje para determinar si se han alcanzado los objetivos de aprendizaje especificados en el plan respectivo"⁹.

^{8/} Gronlund, Norman. -- *Medición y evaluación de la enseñanza*. -- México : Centro Regional de Ayuda Técnica. Agencia para el Desarrollo Internacional (AID). Impresora Galva, S.A., 1973.

^{9/} *Reglamento de Evaluación del Rendimiento Escolar*. Acuerdo Ministerial No. 1356. Ministerio de Educación. Guatemala, 1987.

3.2 Naturaleza de la evaluación

La naturaleza de la evaluación se divide en una naturaleza objetiva y otra subjetiva. La naturaleza objetiva ocurre cuando se utilizan instrumentos y procedimientos cuyos resultados no dependen de la opinión personal del evaluador, mientras que la naturaleza subjetiva cuando se utilizan instrumentos y procedimientos cuyos resultados sí dependen, en gran parte, del juicio personal del evaluador.

3.3 Técnicas de Evaluación: Medición y Observación

3.3.1 Medición

Medir es cuantificar, es asignar números a propiedades o fenómenos, a través de la comparación de éstos con una unidad preestablecida. La medición, desde el punto de vista educativo, es una técnica de evaluación cuya función se limita a describir cuantitativamente el comportamiento del alumno, que puede ser medido a través de pruebas escritas en sus diversas formas. Al aplicar una prueba en el aula, el docente crea una situación tal que representa para el alumno una dificultad que debe vencer. Si logra resolver la prueba satisfactoriamente, demostrará que ha logrado las nuevas conductas, producto del aprendizaje. Su función está limitada a una unidad de medida o nota cuantitativa. En educación se reserva este término para los casos de calificación de pruebas de rendimiento escolar donde se presentan los resultados en términos mediante notas cuantitativas o de cantidad.

3.3.2 Observación

La observación es una técnica de evaluación cuya función se circunscribe a la descripción cualitativa del comportamiento de los alumnos.

La observación directa suministra el único medio que tenemos para evaluar algunos aspectos del aprendizaje y del

desarrollo, a la vez que proporciona información complementaria relacionada con otros productos.

3.4 Principios de la evaluación

Los diferentes aspectos del proceso enseñanza aprendizaje deben partir de principios generales y la evaluación no es la excepción. Según Luis Arturo Lemus¹⁰ los principios que sirven de base a la evaluación escolar son los siguientes: de integralidad, de continuidad, de diferencialidad, de individualidad, de finalidad y de científicidad.

3.4.1 Principio de integralidad

El principio de integralidad se refiere a que la educación debe evaluar en todo momento los diferentes elementos, circunstancias y resultados que forman parte determinante del proceso enseñanza aprendizaje. Esto significa que la evaluación debe ser parte integrante del proceso educativo total, ya que debe evaluar los objetivos, contenidos, métodos, procedimientos, materiales, actividades y los resultados del proceso de la enseñanza.

3.4.2 Principio de continuidad

Este principio indica que la evaluación es un proceso que debe realizarse continuamente dentro del proceso educativo. El educador aplica constantemente diferentes procedimientos evaluativos de forma sistemática, registrando y analizando los resultados obtenidos. El objetivo de la continuidad de la evaluación es investigar la eficiencia y eficacia del proceso de enseñanza y aprendizaje, así como adaptar las variaciones pertinentes de este mismo proceso.

¹⁰ Lemus, Luis Arturo. -- *Evaluación del Rendimiento Escolar*. -- Buenos Aires Argentina : -- Editorial Kapeluz, 1974.

3.4.3 Principio de diferencialidad

Este principio se refiere a que deben ser evaluados los diferentes elementos y sujetos del proceso educativo que influyen en los resultados educativos.

Entre los elementos encontramos los planes de estudio, los programas, horarios escolares, métodos y procedimientos, material didáctico, edificios escolares y mobiliario. En el grupo de los sujetos se encuentran los alumnos, maestros y demás miembros de la comunidad educativa.

Cuando se evalúa a los alumnos sobre el aprendizaje logrado, deben también tomarse en cuenta los factores que en ellos condicionan este aprendizaje: su estado físico, su estado emocional, su inteligencia, sus problemas, sus capacidades, sus intereses y sus limitaciones. Además, durante el proceso de aprendizaje, la evaluación no sólo debe referirse al rendimiento académico, sino también a los cambios de conducta en relación con los objetivos educacionales, tales como interpretaciones, comprensiones, aplicaciones, actitudes, habilidades, destrezas, hábitos deseables, etc.

3.4.4 Principio de finalidad

Este principio nos indica que la evaluación debe efectuarse tomando en cuenta los objetivos generales y específicos de los programas educativos, ya que antes de la elaboración y aplicación de los diversos instrumentos evaluativos debe realizarse un análisis de estos objetivos. Estos instrumentos de evaluación que se utilizan deben servir como medios para alcanzar los diversos fines de la educación. Con este principio se pretende que la evaluación sea más funcional.

3.4.5 Principio de individualidad

Según Luis Arturo Lemus¹¹, este principio nos indica que la evaluación, especialmente la del rendimiento escolar, debe realizarse con relación a las diferencias individuales de los alumnos tomando en cuenta sus potencialidades y limitaciones.

3.4.6 Principio de científicidad

Este principio se refiere a que hay que analizar las bondades y limitaciones de los diferentes instrumentos que se apliquen en la evaluación del rendimiento escolar. Para que la evaluación sea científica, ésta también debe evaluarse desde la forma en que se elaboran instrumentos, los procesos como se aplican y los resultados que se obtienen para determinar si la evaluación está cumpliendo con los propósitos trazados y con sus principios y circunstancias.

3.5 Funciones de la evaluación

La evaluación tiene funciones específicas de acuerdo a la etapa en que se ejecute y a los objetivos que pretende alcanzar. Es por ello que, de acuerdo al momento en que se vaya a realizar, la evaluación tiene funciones diagnósticas, formativas o sumativas. Tomando en cuenta los objetivos que se pretende alcanzar, la evaluación puede tener funciones motivadoras, verificadoras y adaptadoras.

A continuación se describe cada una de estas funciones en la evaluación del rendimiento escolar:

3.5.1 Función diagnóstica

Según el Reglamento de Evaluación del Rendimiento Escolar, es la que se "utiliza para explorar y establecer el grado de preparación del alumno al inicio de cada ciclo, asignatura o

^{11/} Op. Cit., p. 19

unidad de aprendizaje"¹². La evaluación ejerce una función diagnóstica cuando se aplica antes de iniciar un proceso de enseñanza aprendizaje, para verificar el nivel de preparación de los alumnos para enfrentarse a los objetivos que se espera alcanzar.

Tiene como objetivo recabar información acerca de los aprendizajes previos logrados por los alumnos, localizar las carencias y limitaciones en el área o asignatura y permitir, por lo tanto, la elaboración de planes de aprendizaje reales y adecuados.

3.5.2 Función formativa

Con base en el Reglamento de Evaluación Escolar, podemos decir que la función formativa de la evaluación ocurre "cuando se realiza para detectar el nivel de aprovechamiento de los alumnos durante el proceso de enseñanza aprendizaje y los errores más frecuentes que se dan en el mismo, para rectificarlos"¹³. Consiste en emitir juicios sistemáticos y continuos durante el proceso enseñanza aprendizaje, los que permitirán tomar decisiones para corregir y mejorar el rendimiento del alumno.

Esta función posee la característica de continuidad y su propósito es la rectificación inmediata del aprendizaje no logrado o logrado parcialmente y el avance, si se ha logrado en su totalidad. La función formativa de la evaluación impone un dinamismo especial al proceso didáctico, atiende las diferencias personales y, lo más importante, asegura el logro del aprendizaje, aumentando la eficiencia.

12/ Reglamento de Evaluación del Rendimiento Escolar. Acuerdo Ministerial No. 1356. Ministerio de Educación. Guatemala. 1987.

13/ Op. Cit., p. 21

3.5.3 Función sumativa

De acuerdo con el Reglamento de Evaluación del Rendimiento Escolar, la función sumativa "es la que determina el logro del objetivo final del proceso de enseñanza aprendizaje al concluir el ciclo, asignatura o unidad"¹⁴.

La información que aporta puede utilizarse para determinar si la asignatura ha sido efectiva, si su ubicación curricular es correcta, si deben realizarse transformaciones totales o parciales de los objetivos y contenidos del proceso de enseñanza y aprendizaje.

3.5.4 Función verificadora o retroalimentadora

La verificación de logros obtenidos es otra de las funciones de la evaluación, entendida no solamente como calificación del rendimiento escolar, sino como una ayuda para que el alumno, sobre alcances y dificultades obtenidos, corrija sus ejecuciones, orientado por el docente para que así logre dominar los objetivos trazados. Esta función se realiza durante todo el proceso de enseñanza aprendizaje planificado.

3.5.5 Función adaptadora

Sirve para prestar ayuda al alumno en su adaptación al medio social en que se desenvuelve, pretende iniciar o continuar su aprendizaje.

3.5.6 Función de promoción

Esta función es una de las más discutidas en el proceso de la evaluación del rendimiento escolar, la cual se decide aplicando diversos criterios. Actualmente se pretende que la promoción

¹⁴ Op. Cit., p. 21

resulte del aprovechamiento académico y de la toma en cuenta de los aspectos más significativos del desarrollo del alumno (cognoscitivo, afectivo y psicomotor), mediante el logro de los objetivos planteados.

Capítulo 4. Rendimiento escolar

El rendimiento escolar es la cantidad y calidad de conocimientos, valores, actitudes y destrezas que el alumno adquiere durante el proceso enseñanza aprendizaje de una asignatura, grado o bloque de aprendizaje. Para ello se debe tomar en cuenta la memoria a corto plazo, entendida ésta como la retención de información durante un periodo de tiempo, el estrictamente necesario, y preparar la información para que pueda transferirse a un sistema de memoria más permanente, llamado memoria a largo plazo.

4.1 Definición conceptual

Rendimiento escolar es el resultado que permite determinar el progreso alcanzado por el alumno en la adquisición de conocimientos y de hábitos deseables, así como en la modificación de sus actitudes como ser social.

4.2 Indicadores del Rendimiento Escolar

Entre los indicadores que se pueden utilizar para verificar el rendimiento escolar encontramos los que en la siguiente página se describen, que tienen plena validez en este estudio para su interpretación semántica, y cuyo ordenamiento no responde a criterio alfabético alguno.

4.2.1 Aprobación y Promoción

4.2.1.1 Aprobación

Es el logro cuantitativo mínimo (60 puntos) del alumno en una asignatura, como resultado de las evaluaciones registradas durante el período lectivo del ciclo escolar. Esto, en el nivel de educación media. En el nivel primario la aprobación ocurre cuando se combinan los resultados de las asignaturas, según criterios prescritos en el Reglamento de Evaluación respectivo.

4.2.1.2 Promoción

Promoción es el progreso del alumno a través de los diferentes grados escolares, en forma congruente con su edad cronológica y mental; es, pues, el paso de alumnos de un grado al inmediato superior, gracias a la culminación de un período lectivo y aprobación de los objetivos de las asignaturas respectivas.

Según el Acuerdo Ministerial No. 1356 del Ministerio de Educación de fecha 24 de noviembre de 1987, promoción es el "paso de los alumnos de un grado, semestre o de un nivel educativo al inmediato superior"¹⁵.

4.2.2 Reprobación escolar y No Promoción

4.2.2.1 Reprobación Escolar

Es el resultado negativo del alumno en el logro de los objetivos de aprendizaje y que no le permite el avance en su proceso de escolaridad.

^{15/} Ibid

4.2.2.2 No Promoción

Es el impedimento legal por el que un alumno no puede avanzar hacia el grado inmediato superior, como consecuencia de no haber alcanzado los objetivos de aprendizaje previstos. Estadísticamente equivale a la diferencia entre el número de alumnos evaluados y promovidos.

4.2.3 Deserción escolar

Indicador educativo consistente en que el alumno abandona el sistema y que, en términos estadísticos, es igual a la diferencia entre la matrícula inicial y la cantidad de alumnos evaluados.

4.2.4 Reptencia escolar

Fenómeno por el cual los alumnos se inscriben dos o más veces en el mismo grado, como consecuencia de no haber obtenido la aprobación correspondiente o de haber interrumpido su escolaridad.

4.2.5 Sobreedad escolar

Es el fenómeno por el cual la edad cronológica y mental del alumno es mayor a la que corresponde a un perfil etario preestablecido para determinado grado de escolaridad, según criterios psicopedagógicos sentencialmente válidos y confiables.

4.2.6 Retención escolar

Es la capacidad del docente, de la institución escolar, o del sistema, para mantener la misma matrícula inicial hasta el final del período lectivo del ciclo escolar.

4.2.7 Eficiencia interna

La eficiencia interna es la relación por cociente entre el número de alumnos promovidos y de alumnos inscritos. Revela la capacidad para obtener altas tasas de promoción escolar y bajos indicadores de desperdicio de recursos.

4.2.8 Desperdicio Escolar

Indicador equivalente a la sumatoria de alumnos no promovidos con alumnos desertores dividida por el número de alumnos inscritos. En otras palabras, este indicador equivale a la diferencia entre el 100% de éxito escolar y la eficiencia interna en sí misma.

4.3 Barreras para un rendimiento escolar satisfactorio

Las barreras que limitan el rendimiento escolar satisfactorio de los alumnos en Guatemala son múltiples e intervienen en forma sinérgica, obstaculizando el desarrollo normal del proceso enseñanza aprendizaje del alumno.

Previo a determinar cuales son estas barreras se plantea la propuesta del Lic. German Chew Sandoval¹⁶, donde aparecen las variables exógenas al sistema

^{16/} Chew Sandoval, German. En los umbrales de la pedagogía institucional -- Guatemala : Serie Estudio y Reflexión. Ministerio de Educación-SEGEPLAN-Proyecto PNUD-UNESCO.GUA-78-013., agosto 1983. p- 11

educativo que influyen en los resultados educacionales y que se grafican en el siguiente esquema:

GRÁFICO "A"
ALGUNAS VARIABLES CONTEXTUALES AL SISTEMA EDUCATIVO

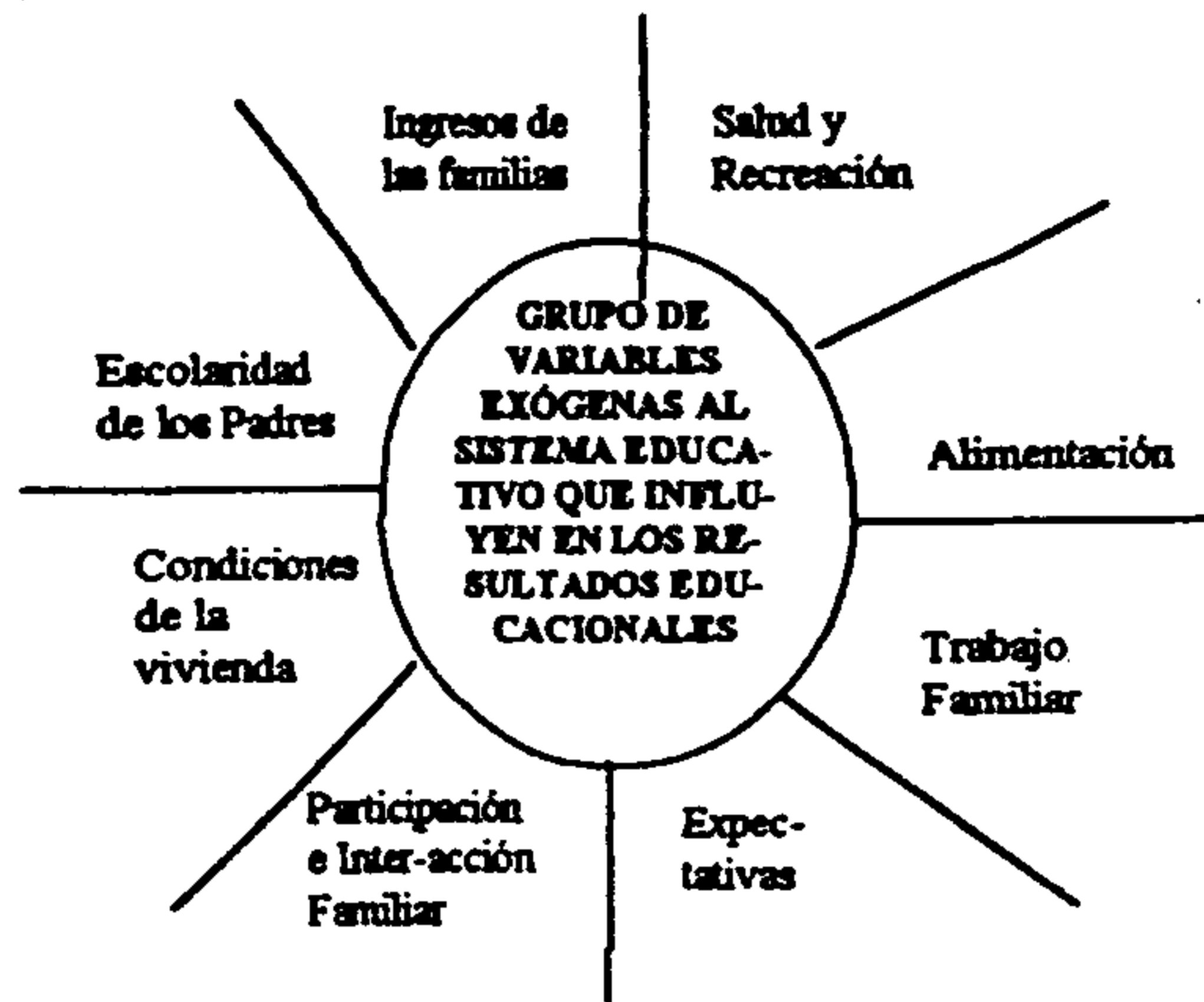

Después de observar y analizar las variables contextuales al sistema educativo, más las experiencia en el campo educativo, podemos plantear que las principales barreras que han sido identificadas son de orden educativo, de infraestructura, económico, cultural, social y de salud. Estas barreras se pueden describir de la forma siguiente:

4.3.1 Educativas:

Son diversas las barreras que impiden que el rendimiento escolar sea eficiente y eficaz. Antes de enumerarlas, se plantea el grupo de variables endógenas al sistema educativo, propuesta por el Lic. German Chew Sandoval¹⁷, que influyen en los resultados educacionales, así:

^{17/} Chew Sandoval, German. En los umbrales de la pedagogía institucional. -- Guatemala : Serie Estudio y Reflexión. Ministerio de Educación-SEGEPLAN-Proyecto PNUD-UNESCO.GUA-78-013, agosto 1983. p- 11

GRÁFICO "B"

VARIABLES PROPIAS DEL SISTEMA EDUCATIVO

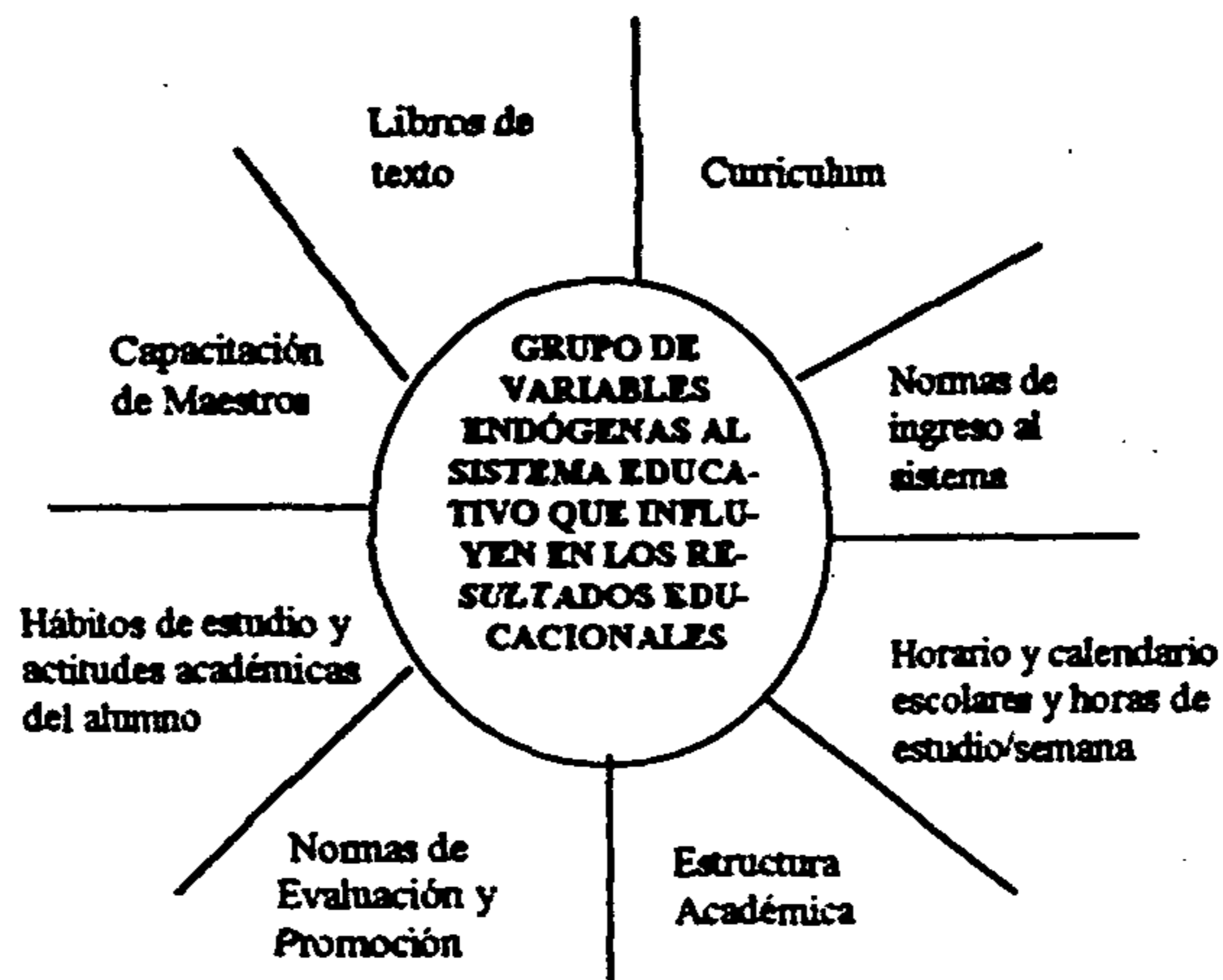

Estas barreras pueden incluirse dentro de los factores del sistema educativo formal que afectan el rendimiento académico de los alumnos en nuestro país; he aquí algunos de esos factores:

- Falta de escuelas primarias completas, provocando una limitada cobertura.
- Falta de cobertura del nivel preprimario.
- Sobrepoblación escolar en las escuelas existentes, lo que provoca más demanda de maestros.
- Falta de apoyo a los docentes con material didáctico.
- Escasez de textos escolares y materiales de apoyo en las escuelas.
- Deficiente calidad educativa, reflejada en la ausencia de metodologías activas que faciliten el aprendizaje y la interacción entre alumnos y alumnas.
- Falta de actualización y capacitación a docentes y directores.
- Formación inadecuada de maestros.
- Poca diversificación del currículum en función de las características pluriétnicas, multilingües y pluriculturales del país.
- Sobrecarga de los alumnos en el nivel primario.

- **Deserción escolar**
- **Ausentismo escolar**
- **Salario de los maestros, no acorde con la realidad económica del país.**

4.3.2 De infraestructura

Las constituyen los siguientes factores:

- **Falta de edificios escolares completos, en términos de infraestructura física adecuada.**
- **Falta de aulas en algunas escuelas.**
- **Escasez de servicios básicos en las comunidades rurales: transporte, electricidad, agua potable, sanitarios.**
- **Inadecuados caminos de acceso a las escuelas, lo que los hace poco accesibles y en la época de invierno el lodo y las correntadas de agua son un inminente peligro para los alumnos.**
- **Bastante distancia que recorren los alumnos para llegar a la escuela.**

4.3.3 Económicas

Estas se refieren principalmente a los siguientes aspectos:

- **Gastos de inscripción escolar.**
- **Gastos en la compra de útiles y materiales escolares.**
- **Gastos en calzado y vestuario.**
- **Ingresos no percibidos en el hogar por la falta de apoyo de los hijos en el trabajo familiar.**
- **El trabajo doméstico que dejan de aportar los hijos en el hogar, especialmente el de las niñas, quienes pasan a ocupar el lugar de la madre en los quehaceres domésticos, cuando ésta trabaja.**

4.3.4 Culturales

Se describen estas barreras así:

- **La seguridad personal de los alumnos puede estar amenazada en el trayecto a la escuela, debido a la larga distancia que deben recorrer.**

- El predominio del rol tradicional inclinado a que el alumno aprenda únicamente a leer y escribir, es por ello que no los envían a la escuela cuando cumplen los 7 años de edad, sino cuando ya tienen una sobriedad escolar de 2 o más años.
- La tradición cultural que designa a las niñas para que se ocupen de los oficios domésticos del hogar.

4.3.5 Sociales

- Escasa relación y comunicación entre padres de familia y maestros.
- Poco nivel de educación formal de los padres de los alumnos.
- Los padres y madres de familia dedican su tiempo al trabajo, debido a su precaria situación económica.
- Problemas propios del hogar según la idiosincrasia del área rural de Guatemala.

4.3.6 De Salud

Éstas están comprendidas en los aspectos siguientes:

- Desnutrición, provocando retardo en el crecimiento físico del alumno.
- Frecuencia de enfermedades, lo cual baja los niveles de rendimiento académico y aumenta las probabilidades de repitencia y, eventualmente, de deserción escolar.

3. MARCO METODOLÓGICO

3.1 OBJETIVOS DE LA INVESTIGACIÓN

3.1.1 OBJETIVO GENERAL

Determinar la incidencia de la inescolaridad de las madres en el rendimiento escolar de los alumnos del ciclo de educación fundamental.

3.1.2 OBJETIVOS ESPECÍFICOS

- 3.1.2.1 Determinar los problemas que afectan el aprendizaje de los hijos de las madres inescolarizadas.**
- 3.1.2.2 Investigar la orientación que brindan las madres inescolarizadas a sus hijos e hijas en la educación formal.**
- 3.1.2.3 Identificar las barreras locales que incidieron e inciden en la inescolaridad de las madres.**
- 3.1.2.4 Obtener porcentajes de aprobación, no aprobación, deserción, reprobación y sobrecarga de los hijos de las madres inescolarizadas.**

3.2 VARIABLES Y SUS DEFINICIONES

3.2.1 Variable Independiente

INESCOLARIDAD DE LAS MADRES

3.2.1.1 Definición Conceptual

Inescolaridad de la madre es la falta de una educación formal que abarque los elementos mínimos para considerarla "leyente", entendido este último término como atributo de la persona que posee los fundamentos de la lectoescritura y del cálculo matemático elemental.

3.2.1.2 Definición Operacional

- Indicadores:**
- Barreras locales que incidieron e inciden en la inescolaridad.**
 - Orientación que brindan las madres inescolarizadas.**
 - Problemas que afectan el aprendizaje de sus hijos.**

3.2.2 VARIABLE DEPENDIENTE

RENDIMIENTO ESCOLAR DE LOS ALUMNOS DEL CICLO DE EDUCACION FUNDAMENTAL.

3.2.2.1 Definición Conceptual

Rendimiento escolar es el resultado que permite determinar el progreso alcanzado por los alumnos en la adquisición de conocimientos y de hábitos deseables, así como en la modificación de sus actitudes como ser social. Es el producto o utilidad del proceso enseñanza aprendizaje del alumno, evidenciado a través de cambios en la cantidad y calidad de los conocimientos, de actitudes y valores, de habilidades y destrezas.

3.2.2.2 Definición Operacional:

Indicadores: Aprobación y Promoción,
Reprobación Escolar y No Promoción,
Deserción, Repitencia, Sobreedad,
Retención, Eficiencia Interna y
Desperdicio.

3.3 SUJETOS :

3.3.1 Población

La población que se tomó como base para realizar la investigación estuvo constituida por 581 madres inescolarizadas, 41 docentes y 668 alumnos -hijos de las madres inescolarizadas- del ciclo de educación fundamental

de las escuelas oficiales de la parte norte del municipio de San Andrés Villa Seca, departamento de Retalhuleu.

3.3.2 Muestra:

La muestra estuvo constituida por el 20% de las madres inescolarizadas, la cual se tomó en forma simple aleatoria y en forma censal referida a los docentes y alumnos del ciclo de educación fundamental- hijos de las madres inescolarizadas- de las escuelas oficiales siguientes:

Area Urbana.

- 1. Escuela Oficial Urbana Mixta "20 de Octubre", Jornada Matutina**
- 2. Escuela Oficial Urbana Mixta "20 de Octubre", Jornada Vespertina**

Area Rural.

- 1. Escuela Oficial Rural Mixta Comunidad Agraria "El Carmen"**
- 2. Escuela Oficial Rural Mixta Cantón "San José"**
- 3. Escuela Oficial Rural Mixta Cantón "Sununché II"**
- 4. Escuela Oficial Rural Mixta Aldea "Sununché I"**
- 5. Escuela Oficial Rural Mixta Aldea "Bacajiá I"**
- 6. Escuela Oficial Rural Mixta Cantón "Bacajiá II"**
- 7. Escuela Oficial Rural Mixta Aldea "Pajales Central", Jornada Matutina**
- 8. Escuela Oficial Rural Mixta Aldea "Pajales Central", Jornada Vespertina**
- 9. Escuela Oficial Rural Mixta Cantón "Pajales Anexo I"**
- 10. Escuela Oficial Rural Mixta Cantón "Pajales Anexo II"**
- 11. Escuela Oficial Rural Mixta Parcelamiento "El Salto"**

12. Escuela Oficial Rural Mixta Parcelamiento "Buenos Aires"

13. Escuela Oficial Rural Mixta Caserío "El Barrenito"

3.4 INSTRUMENTOS

Para efectos de esta investigación se utilizaron los instrumentos siguientes:

3.4.1 Encuestas.

Se desarrollaron a través de una Ficha Pedagógica Escolar, que sirvió para solicitar información a los docentes acerca del rendimiento escolar y retención de los alumnos; esto último en términos de la memoria del corto plazo y a través de Entrevistas que sirvieron para obtener de las madres inescolarizadas, datos acerca de las barreras locales que afectan la escolarización e impiden la orientación adecuada que podrían brindar a sus hijos en el proceso enseñanza aprendizaje dentro de la educación formal.

3.4.2 Fichas.

Sirvieron para llevar un orden dentro de la investigación. Se utilizaron las siguientes:

3.4.1.1 Bibliográficas:

Para especificar los datos de libros consultados.

3.4.2.2 De resumen:

Para realizar la estructuración del marco teórico.

4. PRESENTACIÓN DE RESULTADOS

4.1 A continuación aparece la presentación de datos e interpretación de resultados de la Ficha Pedagógica Escolar, aplicada a través de docentes de los alumnos (hijos de madres inescolarizadas) del Ciclo de Educación Fundamental – excepto preprimaria–, de las escuelas oficiales de la parte norte de San Andrés Villa Seca del departamento de Retalhuleu.

1. FECHA DE CREACIÓN DE LAS ESCUELAS OFICIALES DE LA PARTE NORTE DE SAN ANDRÉS VILLA SECA, RETALHULEU

No. Orden	NOMBRE DE LA ESCUELA	AÑO DE CREACIÓN	AÑOS DE FUNCIONAMIENTO
01	Escuela Oficial Urbana Mixta "20 de octubre" JM	1926	72*
02	Escuela Oficial Urbana Mixta "20 de octubre" JV	1996	02
03	Escuela Oficial Rural Mixta "El Carmen" JM	1920	78*
04	Escuela Oficial Rural Mixta Cantón "San José" JM	1996	02
05	Escuela Oficial Rural Mixta Cantón Sununché II JM	1994	04
06	Escuela Oficial Rural Mixta Aldea "Sununché I" JM	1968	30*
07	Escuela Oficial Rural Mixta Aldea "Bacajjá I" JM	1964	34*
08	Escuela Oficial Rural Mixta Cantón "Bacajjá II" JM	1991	07
09	Escuela Of. Rural Mixta Aldea Pajales Central JM	1942	56*
10	Escuela Of. Rural Mixta Aldea Pajales Central JV	1996	02
11	Escuela Of. Rural Mixta Cantón Pajales Anexo I JM	1967	31*
12	Escuela Oficial Rural Mixta Parc. "El Salto" JM	1968	30*
13	Escuela Oficial Rural Mixta Parc. Buenos Aires JM	1966	32*
14	Escuela Oficial Rural Mixta Caserio El Barrenito JM	1980	18

OBSERVACIÓN: Se hace constar que la Escuela Oficial Rural Mixta Cantón Pajales Anexo II, no participó dentro de este estudio, en virtud de que el personal docente y la Dirección rehusaron proporcionar los datos que se les requirieron a través de la Ficha Pedagógica Escolar.

INTERPRETACIÓN

Tomando en cuenta que es de 25 años aproximadamente la edad mínima de las madres inescolarizadas de los alumnos del Ciclo de Educación Fundamental de las escuelas oficiales de la parte norte de San Andrés Villa Seca del departamento de Retalhuleu, se observa en el cuadro anterior que hace dos décadas y media, el 43% de las comunidades involucradas en esta investigación no contaba con centros educativos del nivel primario, ya que únicamente 8 establecimientos educativos –los que aparecen marcados con asteriscos (*)– estaban funcionando desde hace 25 años.

2. EDADES CRONOLÓGICAS DE LOS ALUMNOS (Por Grado)

2.1 Primer Grado

GRADO	SEXO	EDADES CRONOLÓGICAS Y PORCENTAJES																	
		7* **	%	8* **	%	9* **	%	10* **	%	11* **	%	12* **	%	13* **	%	14* **	%	Subto tal**	%
Primero	Masculino	34	12%	50	18%	32	11%	17	06%	15	05%	09	04%	----	----	----	----	158	56%
	Femenino	22	08%	41	15%	21	08%	27	10%	06	02%	04	01%	---	----	----	----	124	44%
TOTALES		56	20%	91	33%	53	19%	44	16%	21	07%	13	05%	---	----	----	----	282	100%

- * Edad Cronológica
- ** Cantidad de alumnos (as)

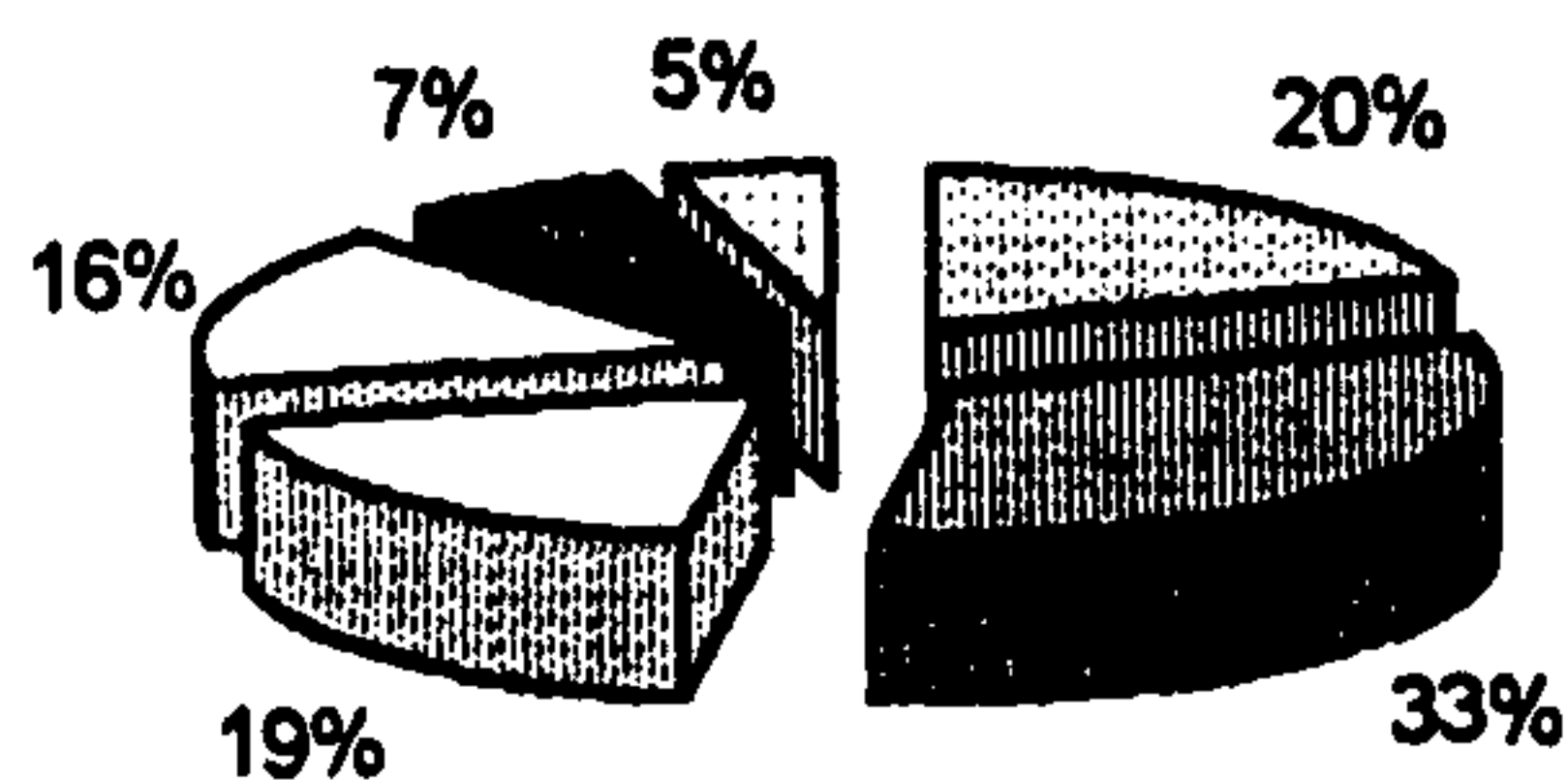

INTERPRETACIÓN

Los resultados indican que únicamente el 20% de alumnos (12% de sexo masculino y el 8% del sexo femenino) se encuentra estudiando primer grado con la edad cronológica de 7 años, mientras que el 80% se ubica con una sobriedad escolar de 1 a 6 años, distribuido así: 32% con 1 año de sobriedad escolar (con 8 años de edad cronológica); 19% con 2 años de sobriedad escolar (con 9 años de edad cronológica); 16% con 3 años de sobriedad escolar (con 10 años de edad cronológica); 7% con 4 años de sobriedad escolar (con 11 años de edad cronológica); 5% con 5 años de sobriedad escolar (12 años de edad cronológica) y un 1% con 6 años de sobriedad escolar (con 13 años de edad cronológica).

2. EDADES CRONOLÓGICAS DE LOS ALUMNOS (Por Grado)

2.2 Segundo Grado

GRADO	SEXO	E D A D E S C R O N O L Ó G I C A S Y P O R C E N T A J E S																	
		7* **	%	8* **	%	9* **	%	10* **	%	11* **	%	12* **	%	13* **	%	14* **	%	Subto tal**	%
Segundo	Masculino	---	----	09	06%	31	19%	22	14%	20	12%	24	15%	07	04%	02	01%	115	71%
	Femenino	02	01%	04	02%	13	08%	14	09%	08	05%	04	02%	02	01%	---	----	47	29%
TOTALES		02	01%	13	08%	44	27%	36	23%	28	17%	28	17%	09	05%	02	01%	162	100%

- * Edad Cronológica
- ** Cantidad de alumnos (as)

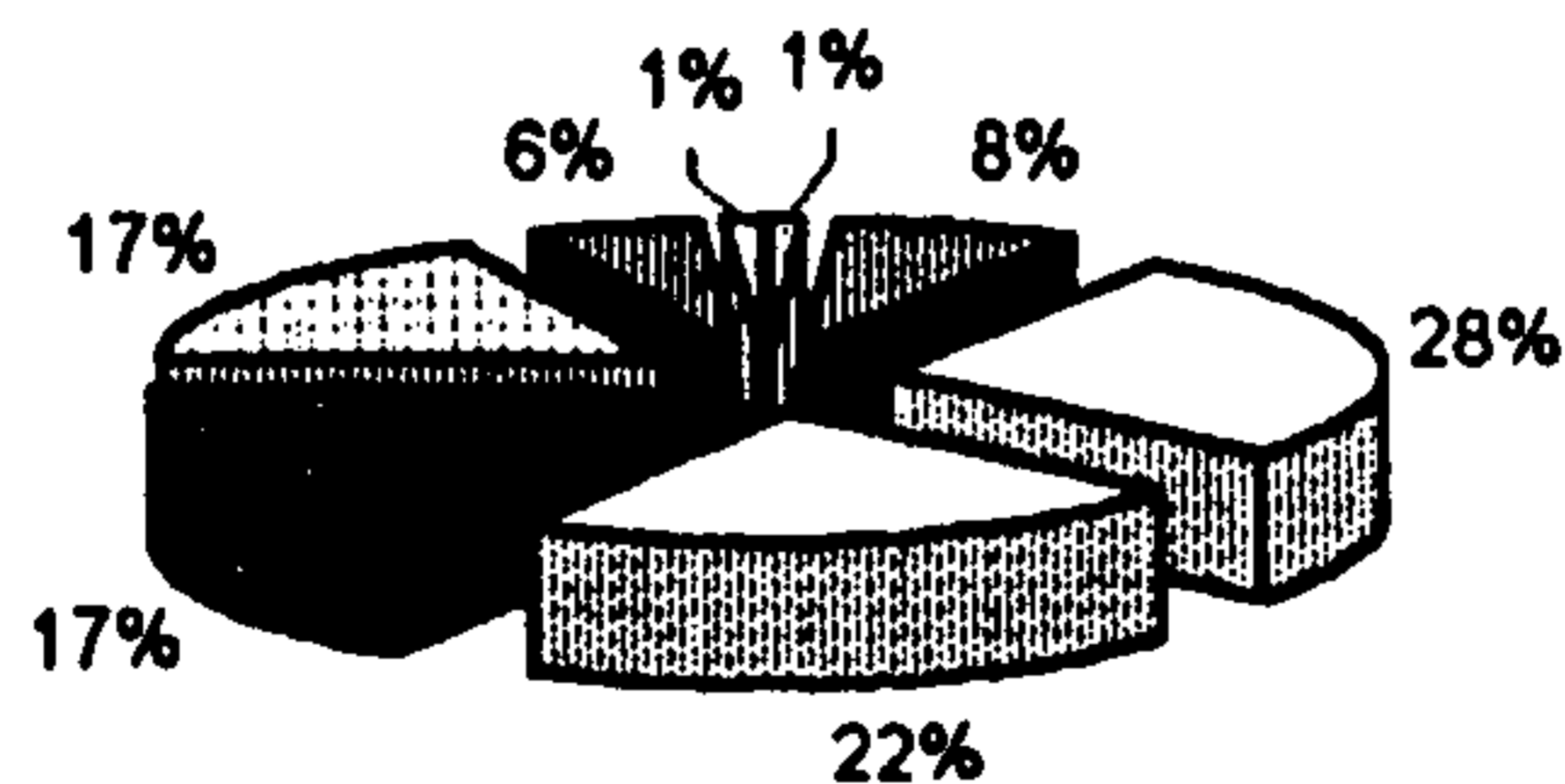

INTERPRETACIÓN

De los datos anteriores se infiere que el 91% de los alumnos correspondientes a segundo grado del nivel primario se ubica con sobreedad escolar de 1 a 6 años, distribuido así: 28% con 1 año de sobreedad escolar (con 9 años de edad cronológica); 22% con 2 años de sobreedad escolar (con 10 años de edad cronológica); 17% con 3 años de sobreedad escolar (con 11 años de edad cronológica); 17% con 4 años de sobreedad escolar (con 12 años de edad cronológica); 6% con 5 años de sobreedad escolar (con 13 años de edad cronológica) y un 1% con 6 años de sobreedad escolar (con 14 años de edad cronológica).

2. EDADES CRONOLÓGICAS DE LOS ALUMNOS (Por Grado)

2.3 Tercer Grado

GRADO	SEXO	E D A D E S C R O N O L Ó G I C A S Y P O R C E N T A J E S																	
		7* **	%	8* **	%	9* **	%	10* **	%	11* **	%	12* **	%	13* **	%	14* **	%	Subto tal**	%
Tercero	Masculino	05	03%	09	06%	22	14%	14	09%	16	11%	23	15%	10	07%	07	05%	106	70%
	Femenino	03	02%	04	03%	13	09%	09	06%	11	07%	02	01%	02	01%	02	01%	46	30%
TOTALES		08	05%	13	09%	35	23%	23	15%	27	18%	25	16%	12	08%	09	06%	152	100%

- * Edad Cronológica
- ** Cantidad de alumnos (as)

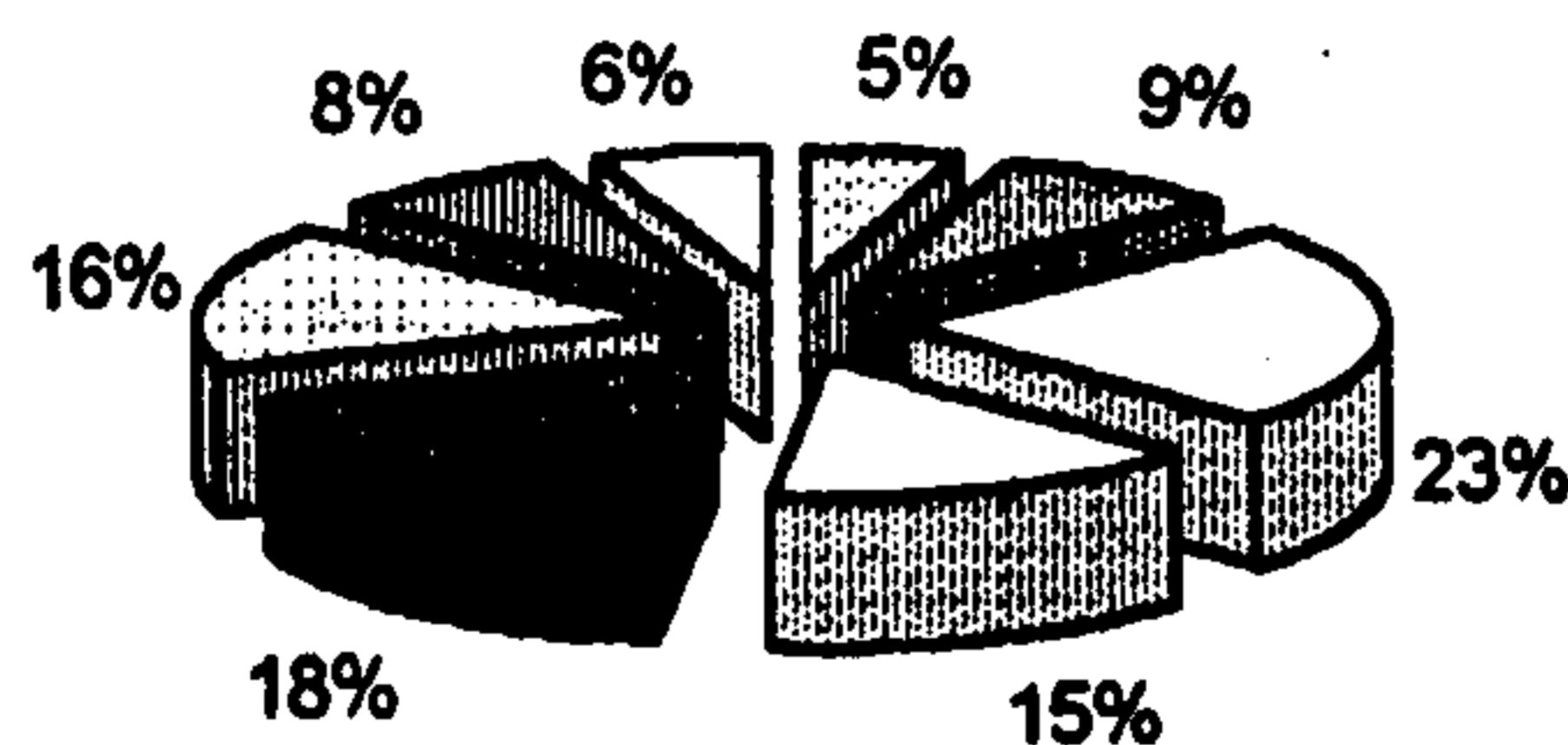

INTERPRETACIÓN

De los alumnos del tercer grado de primaria, sujetos de esta investigación, el 63% tiene de 1 a 5 años de sobreedad escolar, distribuido así: 15% con 1 año de sobreedad escolar (con 10 años de edad cronológica); 18% con 2 años de sobreedad escolar (con 11 años de edad cronológica); 16% con 3 años de sobreedad escolar (con 12 años de edad cronológica); 8% con 4 años de sobreedad escolar (con 13 años de edad cronológica) y un 6% con 5 años de sobreedad escolar (con 14 años de edad cronológica).

3. ALUMNOS (AS) QUE ESTUDIARON PREPRIMARIA (Por Grado)

3.1 Primer Grado

GRADO	SEXO	Alumnos (as) que sí estudiaron preprimaria		Alumnos (as) que no estudiaron preprimaria		
		Cantidad de alumnos (as)	%	Cantidad de alumnos (as)	%	
1ero.	MASCULINO	08*	3%	150*	53%	
	FEMENINO	14*	5%	110*	39%	
Total alumnos (as) inscritos 282 = 100%		TOTALES	22*	8%	260*	92%

* Alumnos (as) inscritos.

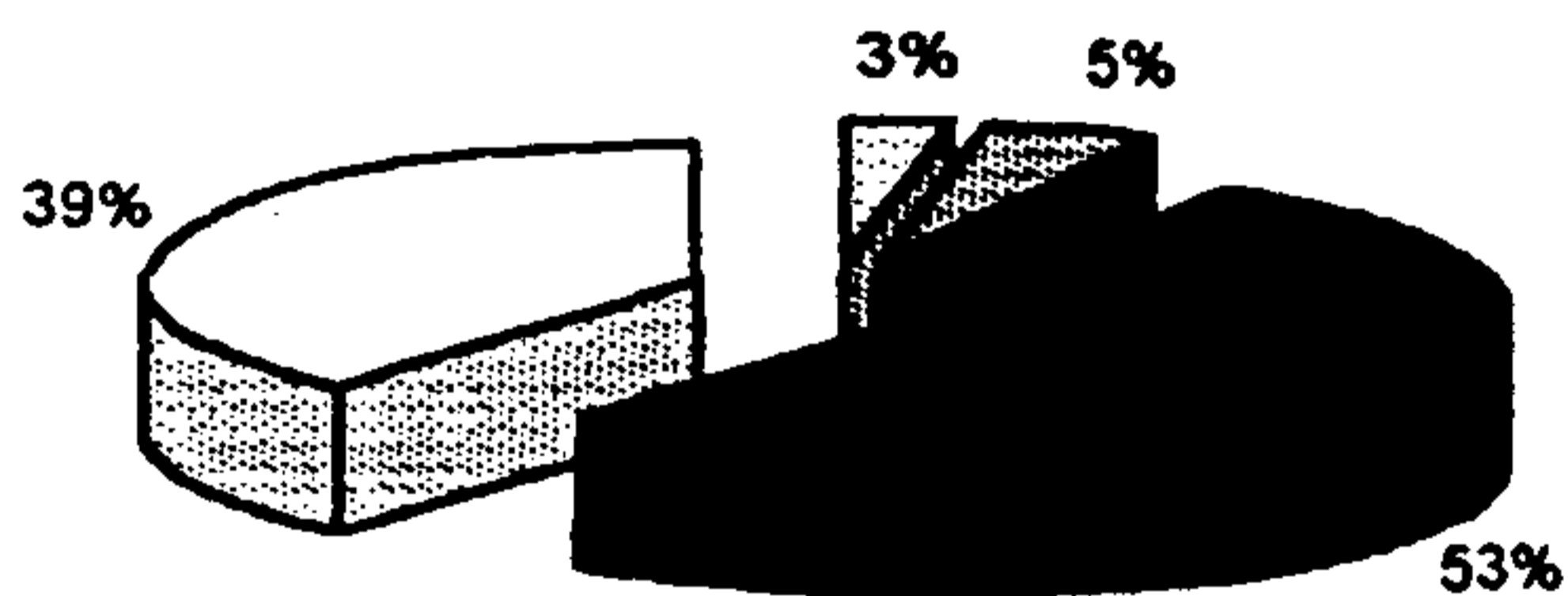

- Alumnos que sí estudiaron párvulos.
- Alumnas que sí estudiaron párvulos.
- Alumnos que no estudiaron párvulos.
- Alumnas que no estudiaron párvulos.

INTERPRETACIÓN

Los resultados anteriores revelan que, de los alumnos de primer grado, el 8% (3% de sexo masculino y 5% de sexo femenino) recibió estudios del nivel preprimario; mientras que la mayoría, o sea el 92 % (53% de sexo masculino y 29% de sexo femenino) no recibió educación parvularia, ni preparatoria previo a su ingreso al nivel primario.

3. ALUMNOS (AS) QUE ESTUDIARON PREPRIMARIA (Por Grado)

3.2 Segundo Grado

GRADO	SEXO	Alumnos (as) que sí estudiaron preprimaria		Alumnos (as) que no estudiaron preprimaria		
		Cantidad de alumnos (as)	%	Cantidad de alumnos (as)	%	
2do.	MASCULINO	09*	6%	106*	65%	
	FEMENINO	02*	1%	45*	28%	
Total alumnos (as) inscritos 162 = 100%		TOTALES	11*	7%	151*	93%

* Alumnos (as) inscritos.

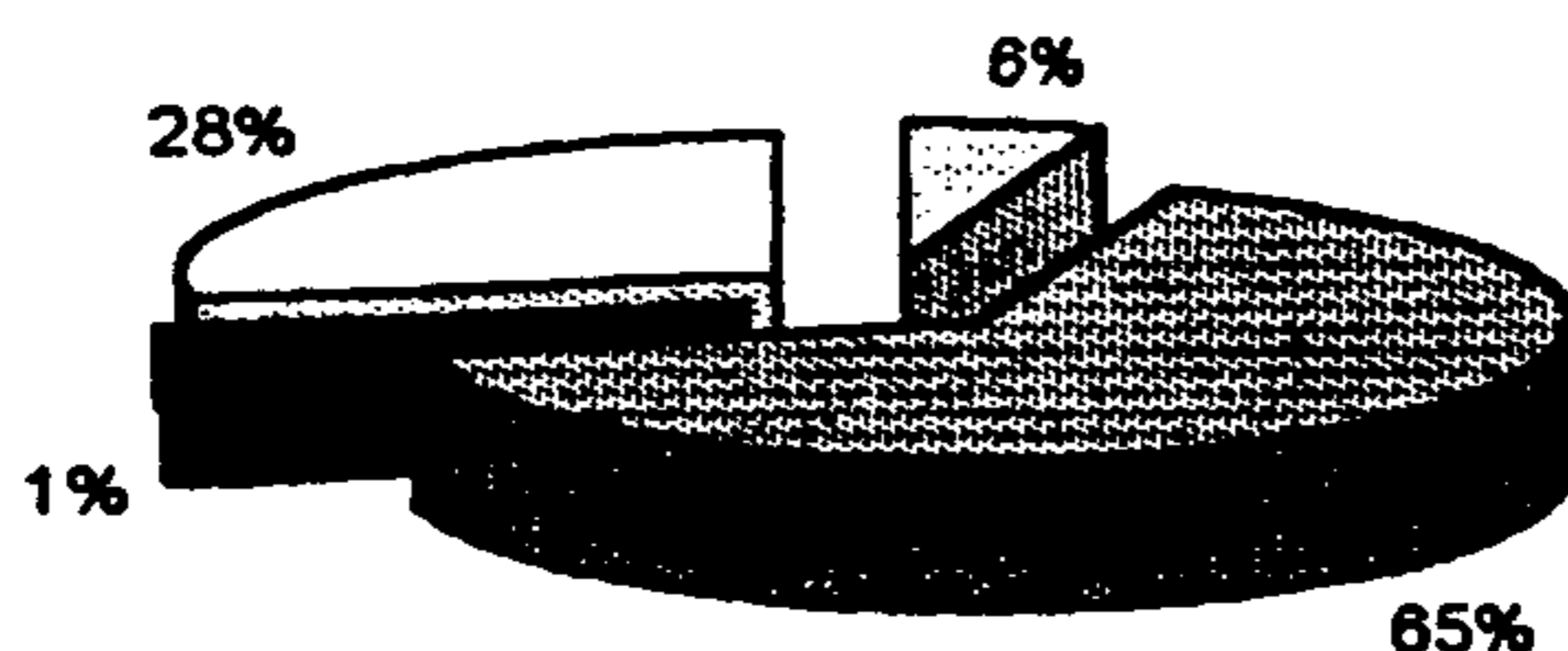

- Alumnos que sí estudiaron párvulos.
- ▒ Alumnas que sí estudiaron párvulos.
- Alumnos que no estudiaron párvulos
- Alumnas que no estudiaron párvulos.

INTERPRETACIÓN

De los datos arriba indicados se deduce que son pocos (7%) los alumnos de segundo grado, sujetos de este estudio, que recibieron educación preprimaria y la mayoría, correspondiente al 93%, distribuido así: 65% de niños y 28% de niñas, no recibió este tipo de educación previo a su ingreso al nivel primario.

3. ALUMNOS (AS) QUE ESTUDIARON PREPRIMARIA (Por Grado)

3.3 Tercer Grado

GRADO	SEXO	Alumnos (as) que sí estudiaron párvulos		Alumnos (as) que no estudiaron párvulos		
		Cantidad de Alumnos (as)	%	Cantidad de alumnos (as)	%	
3ero.	MASCULINO	05*	3%	101*	67%	
	FEMENINO	09*	6%	37*	24%	
Total alumnos (as) inscritos 152 = 100%		TOTALES	14*	9%	138*	91%

* Alumnos (as) inscritos.

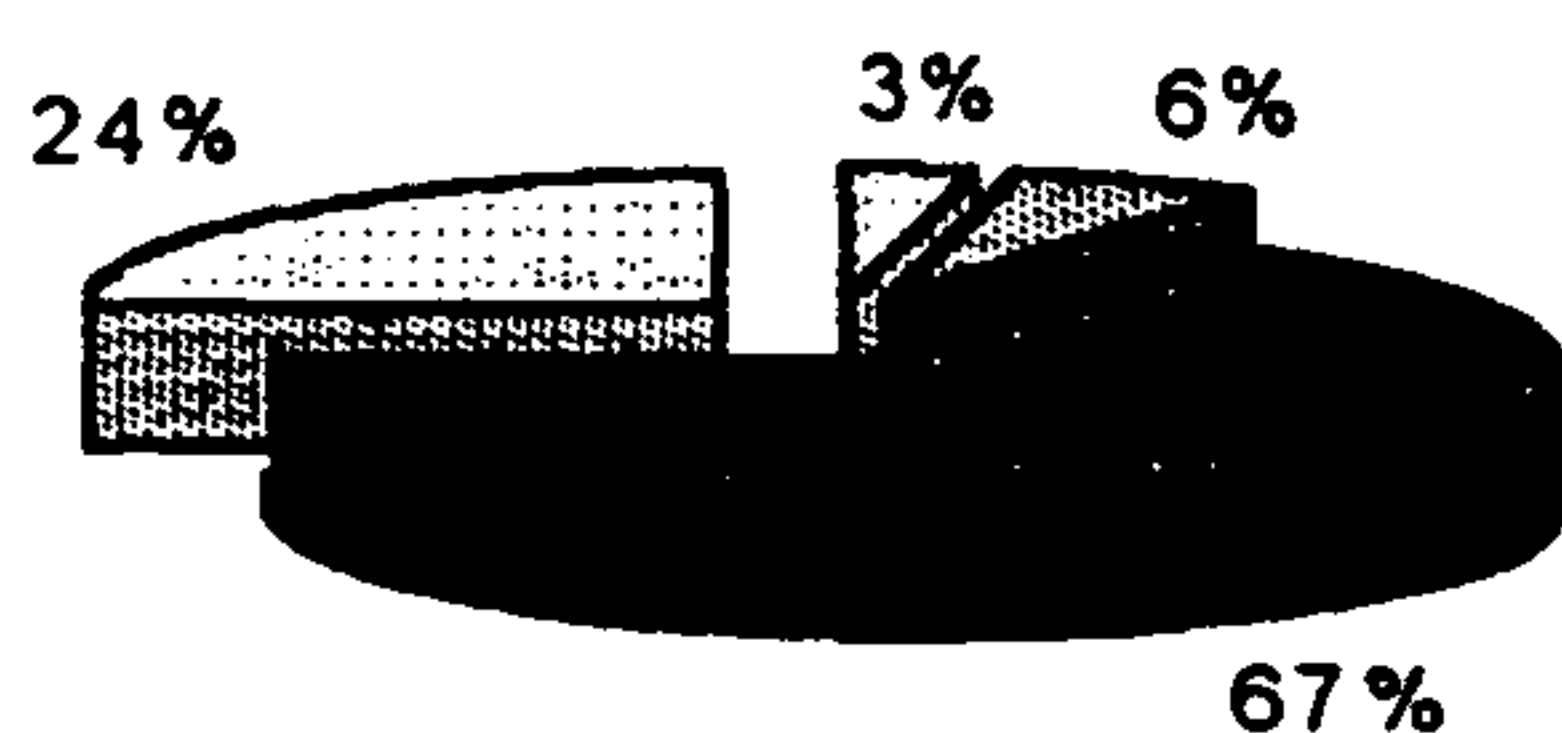

- Alumnos que sí estudiaron párvulos.
- Alumnas que sí estudiaron párvulos.
- Alumnos que no estudiaron párvulos.
- Alumnas que no estudiaron párvulos.

INTERPRETACIÓN

De acuerdo con los datos obtenidos de los alumnos de tercer grado del nivel primario, se observa que el 91% de alumnos (67% de sexo masculino y 24% de sexo femenino) no estudió preprimaria; mientras que, un bajo porcentaje -9% (3% de sexo masculino y 6% de sexo femenino)- sí estudió preprimaria previo a su ingreso al nivel primario.

3. ALUMNOS (AS) QUE ESTUDIARON PÁRVULOS (Por Ciclo)

3.4 Ciclo de Educación Fundamental

CICLO	SEXO	Alumnos (as) que estudiaron párvulos		Alumnos (as) que no estudiaron párvulos		
		Cantidad de Alumnos (as)	%	Cantidad de alumnos (as)	%	
Ciclo de Educación Fundamental	MASCULINO	22*	4%	357*	60%	
	FEMENINO	45*	4%	192*	32%	
Total alumnos (as) inscritos 596 = 100%		TOTALES	47*	8%	549*	92%

* Alumnos (as) inscritos.

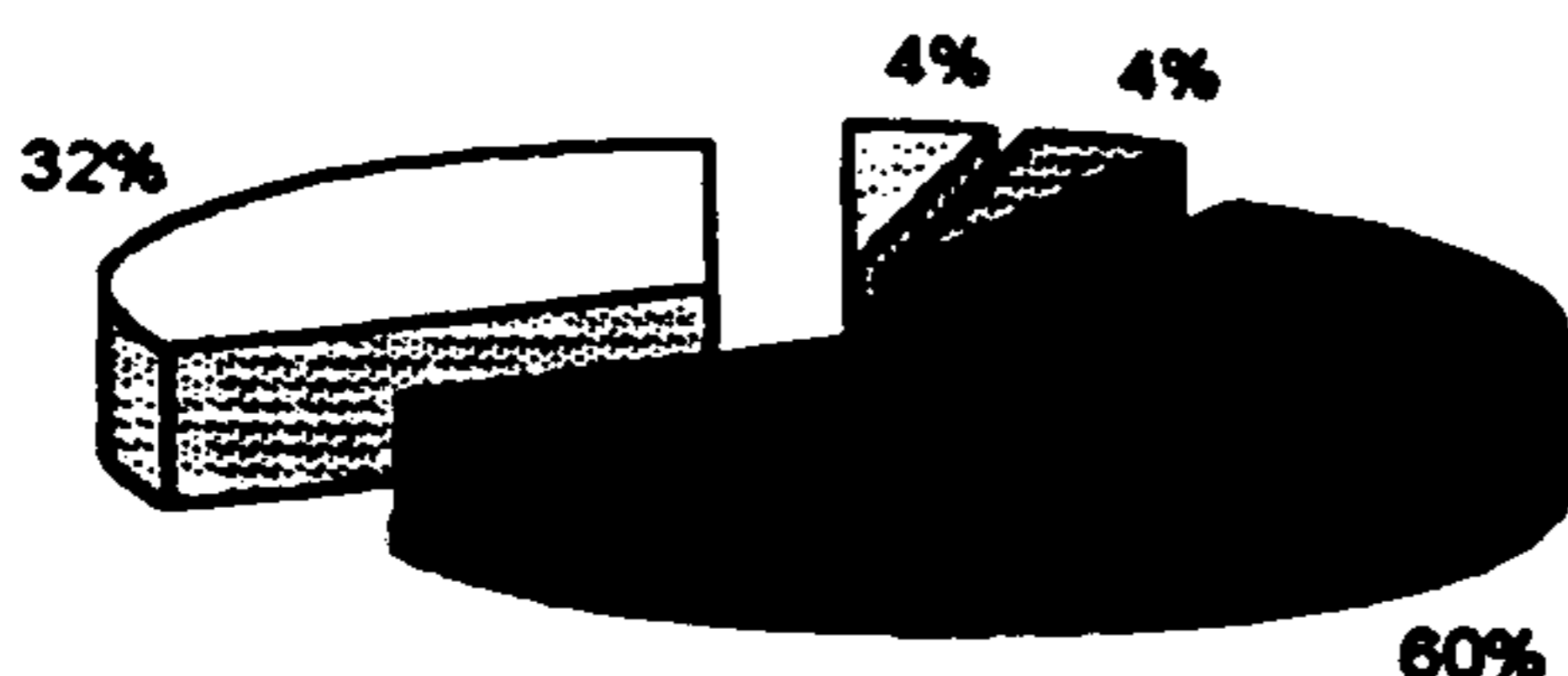

- Alumnos que si estudiaron párvulos.
- Alumnas que si estudiaron párvulos.
- Alumnos que no estudiaron párvulos.
- Alumnas que no estudiaron párvulos.

INTERPRETACIÓN

La encuesta nos indica que del total de alumnos del Ciclo de Educación Fundamental, sujetos de este muestreo, en su mayoría -92%, distribuido así: 60% de sexo masculino y 32% de sexo femenino- no recibió educación formal del nivel preprimario; mientras que sólo un 8% (4% de cada sexo) si recibió este tipo de educación previo a su ingreso al nivel primario.

4. ALUMNOS (AS) REPITENTES (Por Grado).

4.1 Primer Grado

GRADO	SEXO	Alumnos (as) que son repitentes		Alumnos (as) que no son repitentes	
		Cantidad de alumnos (as)	%	Cantidad de alumnos (as)	%
1ero.	MASCULINO	75*	27%	83*	29%
	FEMENINO	50*	18%	74*	26%
	TOTALES	125*	45%	157*	55%
Total alumnos (as) inscritos 282 = 100%					

*Alumnos (as) inscritos.



<input type="checkbox"/>	Alumnos repitentes.
<input checked="" type="checkbox"/>	Alumnas repitentes.
<input checked="" type="checkbox"/>	Alumnos no repitentes.
<input type="checkbox"/>	Alumnas no repitentes.

INTERPRETACIÓN

De los datos anteriores se deduce que la mayoría (55%) de alumnos de primer grado del nivel primario, sujetos de este estudio, no es repitente durante el actual periodo lectivo, provocando el resto un 45% de repitencia escolar, distribuido así: 27% del sexo masculino y 18% de sexo femenino.

4. ALUMNOS (AS) REPTENTES (Por Grado).

4.2 Segundo Grado

GRADO	SEXO	Alumnos (as) que son repitentes		Alumnos (as) que no son repitentes	
		Cantidad de alumnos (as)	%	Cantidad de alumnos (as)	%
2do.	MASCULINO	30*	19%	85*	52%
	FEMENINO	07*	4%	40*	25%
	TOTALES	37*	23%	125*	77%
Total alumnos (as) inscritos 162 = 100%					

*Alumnos (as) inscritos.

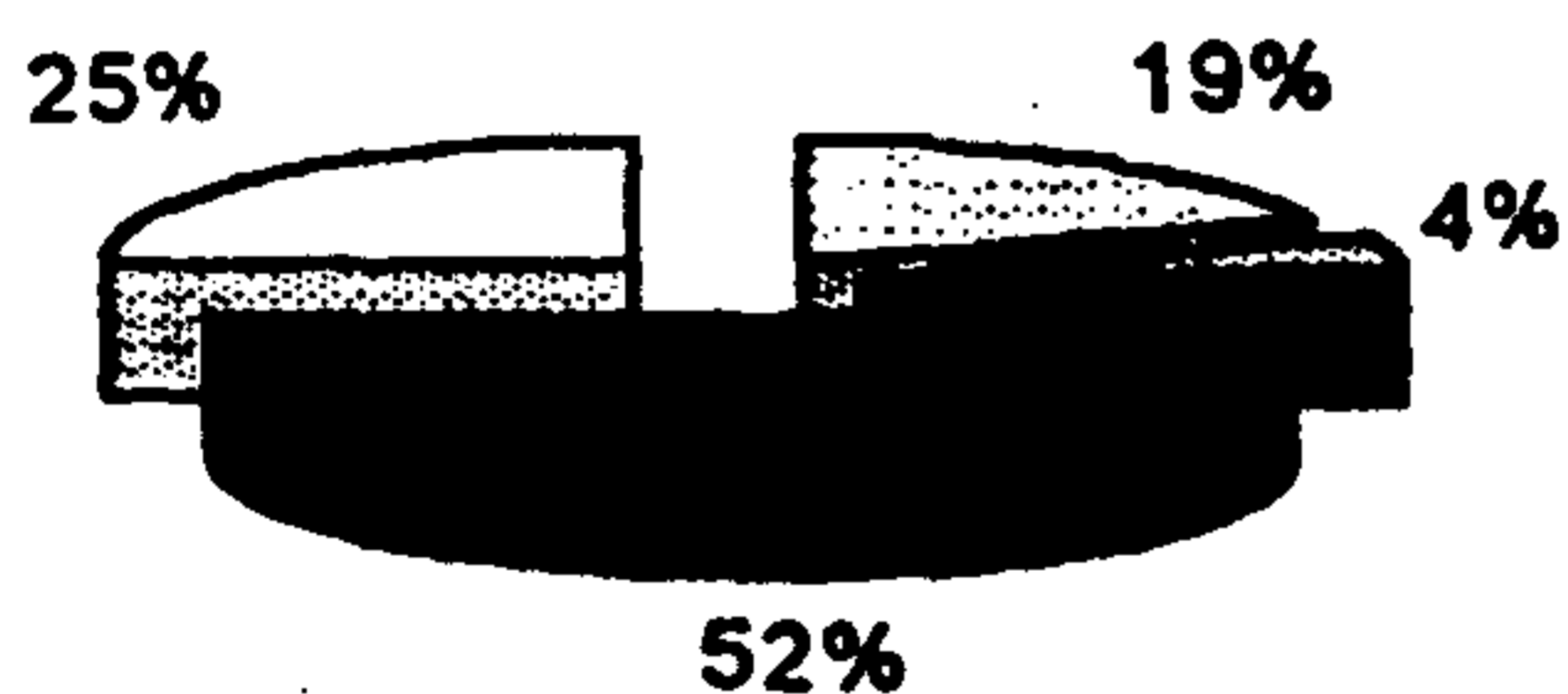

- Alumnos repitentes.
- Alumnas repitentes.
- Alumnos no repitentes.
- Alumnas no repitentes.

INTERPRETACIÓN

Los resultados indican que la mayoría de alumnos (77%) de segundo grado no es repitente de este grado en el actual período lectivo, observando que el 19% de sexo masculino y el 4% de sexo femenino sí es repitente, conjuntando un total del 23% de repitencia escolar en este grado.

4. ALUMNOS (AS) REPITENTES (Por Grado).

4.3 Tercer Grado

GRADO	SEXO	Alumnos (as) que son repitentes		Alumnos (as) que no son repitentes	
		Cantidad de alumnos (as)	%	Cantidad de alumnos (as)	%
3ero.	MASCULINO	18*	12%	88*	58%
	FEMENINO	06*	4%	40*	26%
	TOTALES	24*	16%	128*	84%
Total alumnos (as) inscritos 152 = 100%					

*Alumnos (as) inscritos.

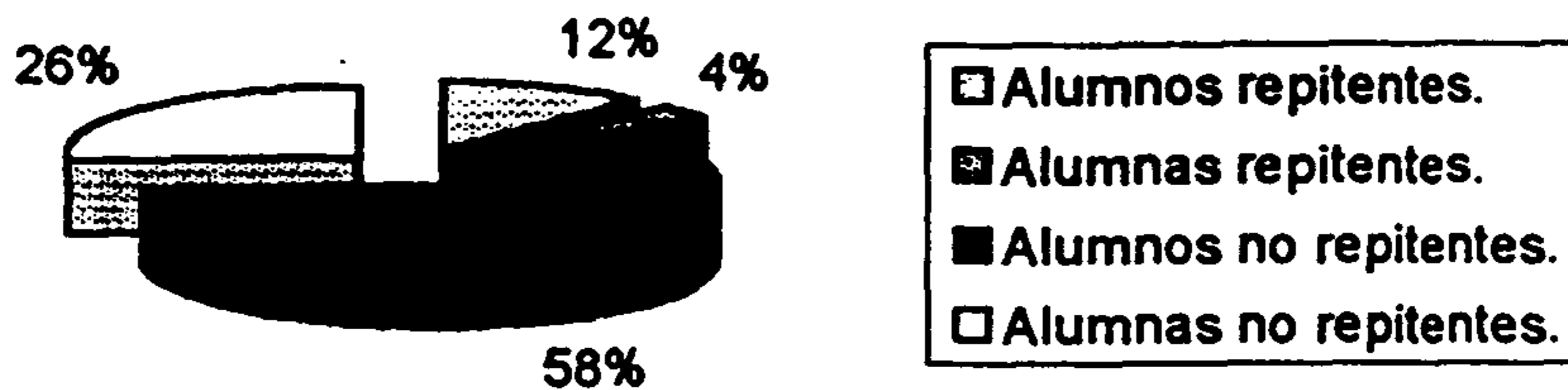

INTERPRETACIÓN

De los datos anteriores se infiere que existe un 16% (12% de sexo masculino y 4% de sexo femenino) de repitencia escolar durante este periodo lectivo, entre los alumnos correspondientes a tercer grado; mientras que el 84% de alumnos (as) no es repitente.

4. ALUMNOS (AS) REPITENTES (Por Ciclo).

4.4 Ciclo de Educación Fundamental

CICLO	SEXO	Alumnos (as) que son repitentes		Alumnos (as) que no son repitentes	
		Cantidad de alumnos (as)	%	Cantidad de alumnos (as)	%
Ciclo de Educación Fundamental	MASCULINO	124*	21%	255*	42%
	FEMENINO	63*	11%	154*	26%
	TOTALES	187*	32%	409*	68%
Total alumnos (as) inscritos 596 = 100%					

*Alumnos (as) inscritos.

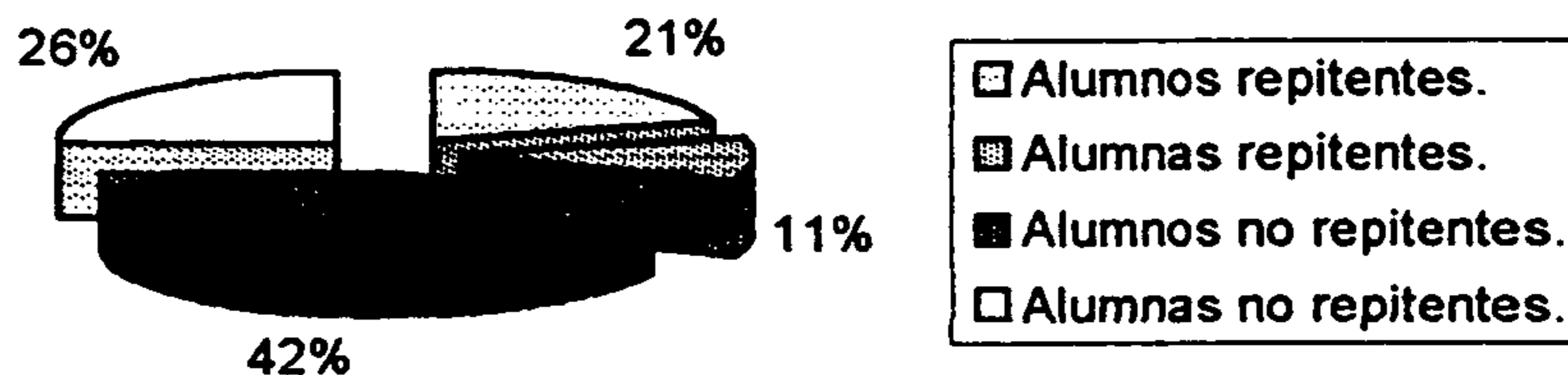

INTERPRETACIÓN

De acuerdo con los resultados descritos anteriormente, se deduce que en los grados del Ciclo de Educación Fundamental —excepto alumnos de preprimaria— la mayoría (68%) de alumnos no es repitente, provocando el resto un 32% de repitencia escolar durante el actual periodo lectivo, del cual un 21% es de sexo masculino y un 11% de sexo femenino.

5 APROBACIÓN Y NO APROBACIÓN DE ASIGNATURAS (Por Grado)

5.1 Primer Grado.

GRADO	SEXO	IDIOMA ESPAÑOL				MATEMÁTICA				AMBIENTE SOCIAL Y NATURAL				BELLEZA TRABAJO Y RECREACIÓN			
		Aprobados.		No. Aprobados.		Aprobados.		No. Aprobados.		Aprobados.		No. Aprobados.		Aprobados.		No. Aprobados.	
		Cantidad	%	Cantidad	%	Cantidad	%	Cantidad	%	Cantidad	%	Cantidad	%	Cantidad	%	Cantidad	%
1ero.	MASCULINO	89	36	42	17	90	36	41	17	102	41	29	12	99	40	32	13
	FEMENINO	81	33	35	14	83	34	33	13	85	34	31	13	86	35	30	12
TOTALES		170	69	77	31	173	70	74	30	187	75	60	25	185	75	62	25

247 alumnos evaluados.

REFERENCIAS: A= Asignatura I= Indicador C= Cantidad de alumnos (as) %= Porcentaje

Resultados de Aprobación y No Aprobación de Asignaturas

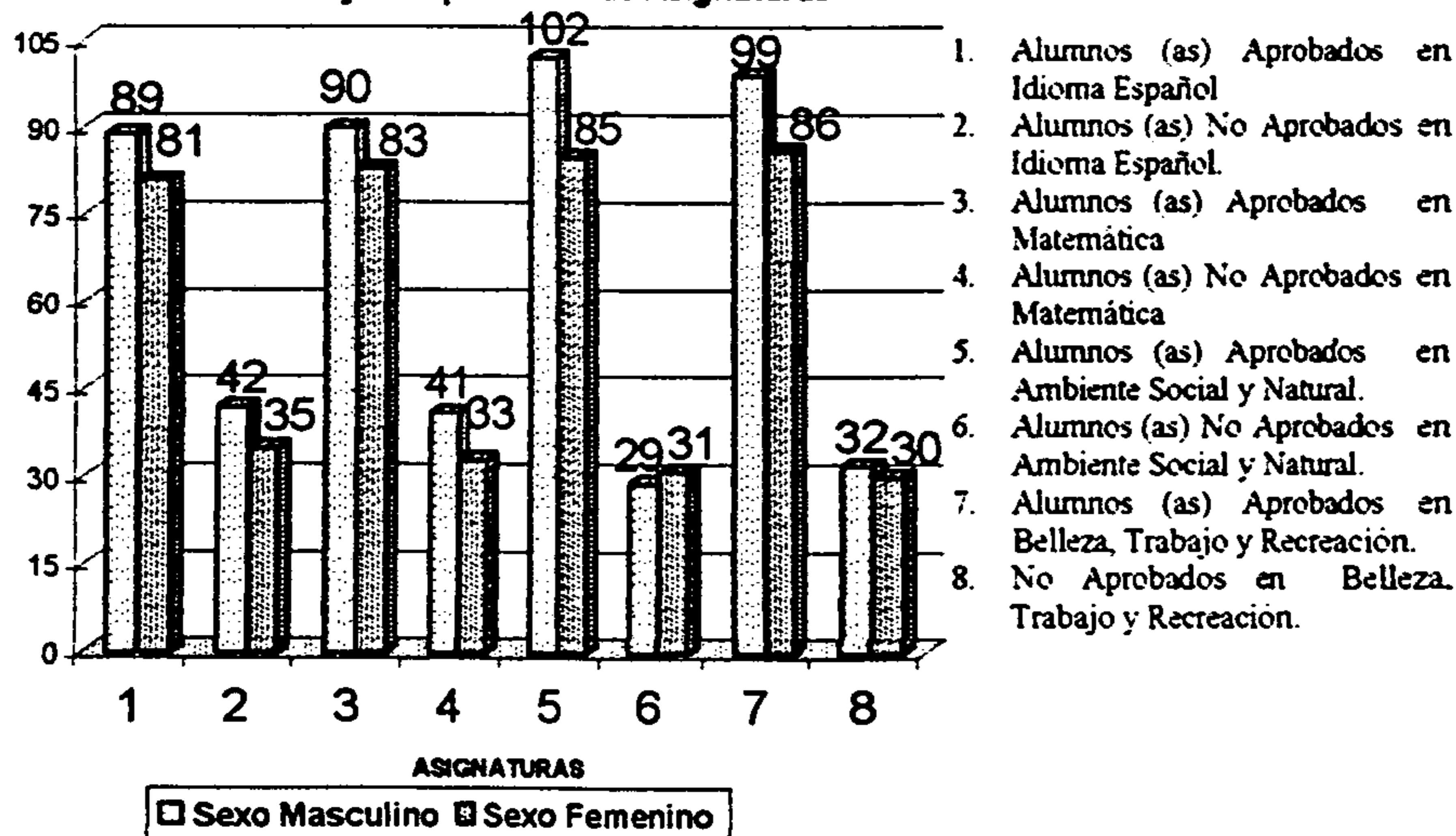

INTERPRETACIÓN

Con este indicador se observa que de primer grado el 69% de alumnos evaluados aprobó Idioma Español; un 70% aprobó Matemática; el 75% aprobó Ambiente Social y Natural y Belleza, Trabajo y Recreación. Se observa que la asignatura que menos aprobaron en este grado fue Idioma Español.

5. APROBACIÓN Y NO APROBACIÓN DE ASIGNATURAS (Por Grado)

5.2 Segundo Grado.

GRADO	SEXO	IDIOMA ESPAÑOL				MATEMÁTICA				AMBIENTE SOCIAL Y NATURAL				BELLEZA TRABAJO Y RECREACIÓN			
		Aprobados.		No. Aprobados.		Aprobados.		No. Aprobados.		Aprobados.		No. Aprobados.		Aprobados.		No. Aprobados.	
		Can-tidad	%	Can-tidad	%	Can-tidad	%	Can-tidad	%	Can-tidad	%	Can-tidad	%	Can-tidad	%	Can-tidad	%
2do.	MASCULINO	79	53	25	17	78	53	26	18	82	55	22	15	85	57	19	13
	FEMENINO	38	26	06	04	39	26	05	03	28	19	16	11	29	20	15	10
TOTALES		117	79	31	21	117	79	31	21	110	74	38	26	114	77	34	23

Alumnos evaluados = 148

REFERENCIAS: A= Asignatura I= Indicador C= Cantidad de alumnos (as) %= Porcentaje

Resultados de Aprobación
y No Aprobación de Asignaturas

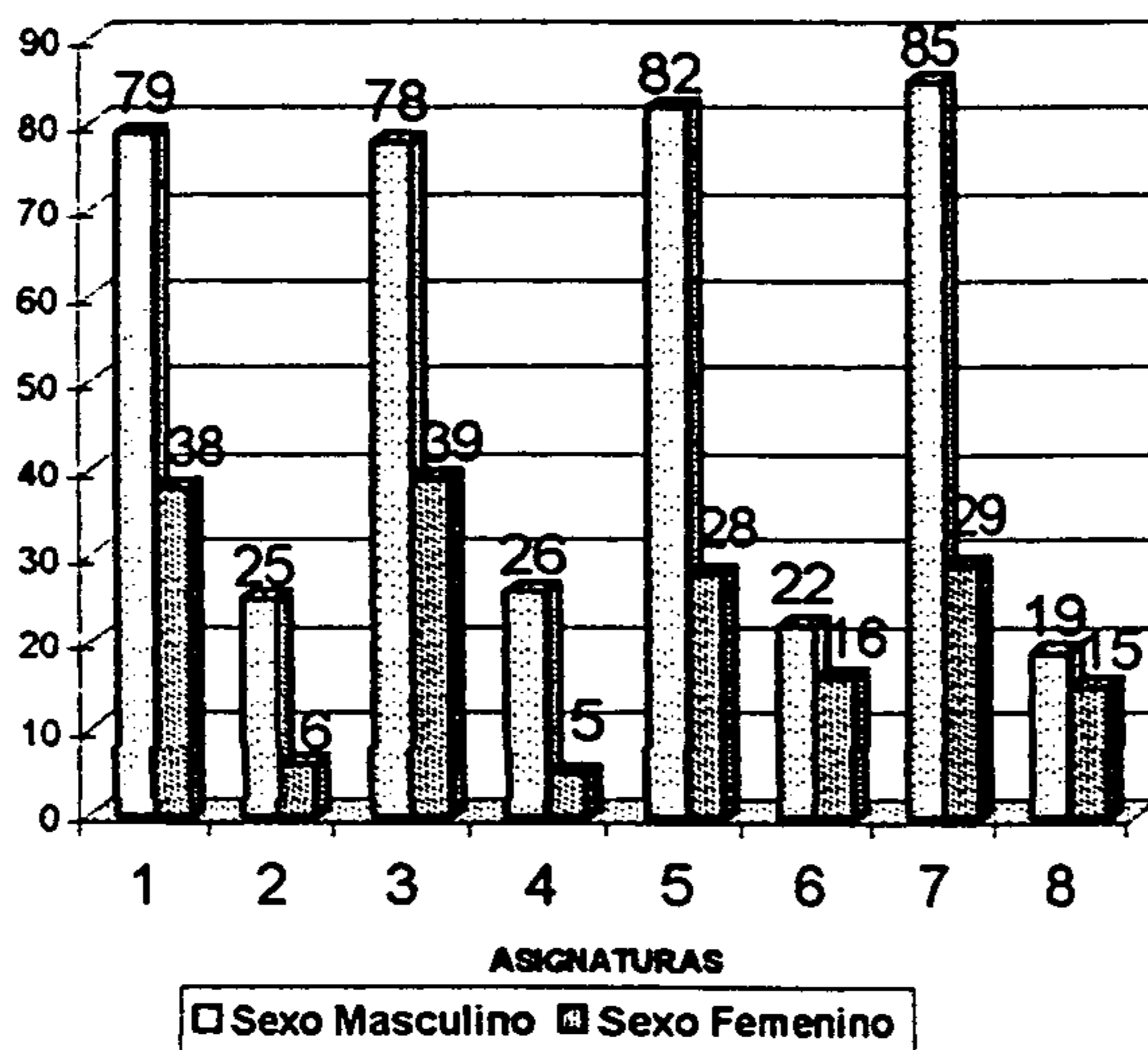

1. Alumnos (as) Aprobados en Idioma Español
2. Alumnos (as) No Aprobados en Idioma Español.
3. Alumnos (as) Aprobados en Matemática
4. Alumnos (as) No Aprobados en Matemática
5. Alumnos (as) Aprobados en Ambiente Social y Natural.
6. Alumnos (as) No Aprobados en Ambiente Social y Natural.
7. Alumnos (as) Aprobados en Belleza, Trabajo y Recreación.
8. Alumnos (as) No Aprobados en Belleza, Trabajo y Recreación.

INTERPRETACIÓN

De los resultados de este indicador se infiere que en segundo grado el 79% de alumnos evaluados aprobó Idioma Español y Matemática; el 74% aprobó Ambiente Social y Natural y el 77% aprobó Belleza Trabajo y Recreación. De estos resultados se deduce que la asignatura menos aprobada fue Ambiente Social y Natural.

5. APROBACIÓN Y NO APROBACIÓN DE ASIGNATURAS (Por Grado)

5.3 Tercer Grado

GRADO	SEXO	IDIOMA ESPAÑOL				MATEMÁTICA				AMBIENTE SOCIAL Y NATURAL				BELLEZA TRABAJO Y RECREACIÓN			
		Aprobados.		No. Aprobados.		Aprobados.		No. Aprobados.		Aprobados.		No. Aprobados.		Aprobados.		No. Aprobados.	
		Cantidad	%	Cantidad	%	Cantidad	%	Cantidad	%	Cantidad	%	Cantidad	%	Cantidad	%	Cantidad	%
3ero.	MASCULINO	71	53	23	17	71	53	23	17	71	53	23	17	72	53	22	16
	FEMENINO	34	25	7	05	31	23	10	07	35	26	6	04	36	27	5	04
	TOTALES	105	78	30	22	102	76	33	24	106	79	29	21	108	80	27	20

135 alumnos evaluados.

REFERENCIAS: A= Asignatura I= Indicador C= Cantidad de alumnos (as) %= Porcentaje

Resultados de Aprobación y No Aprobación de Asignaturas

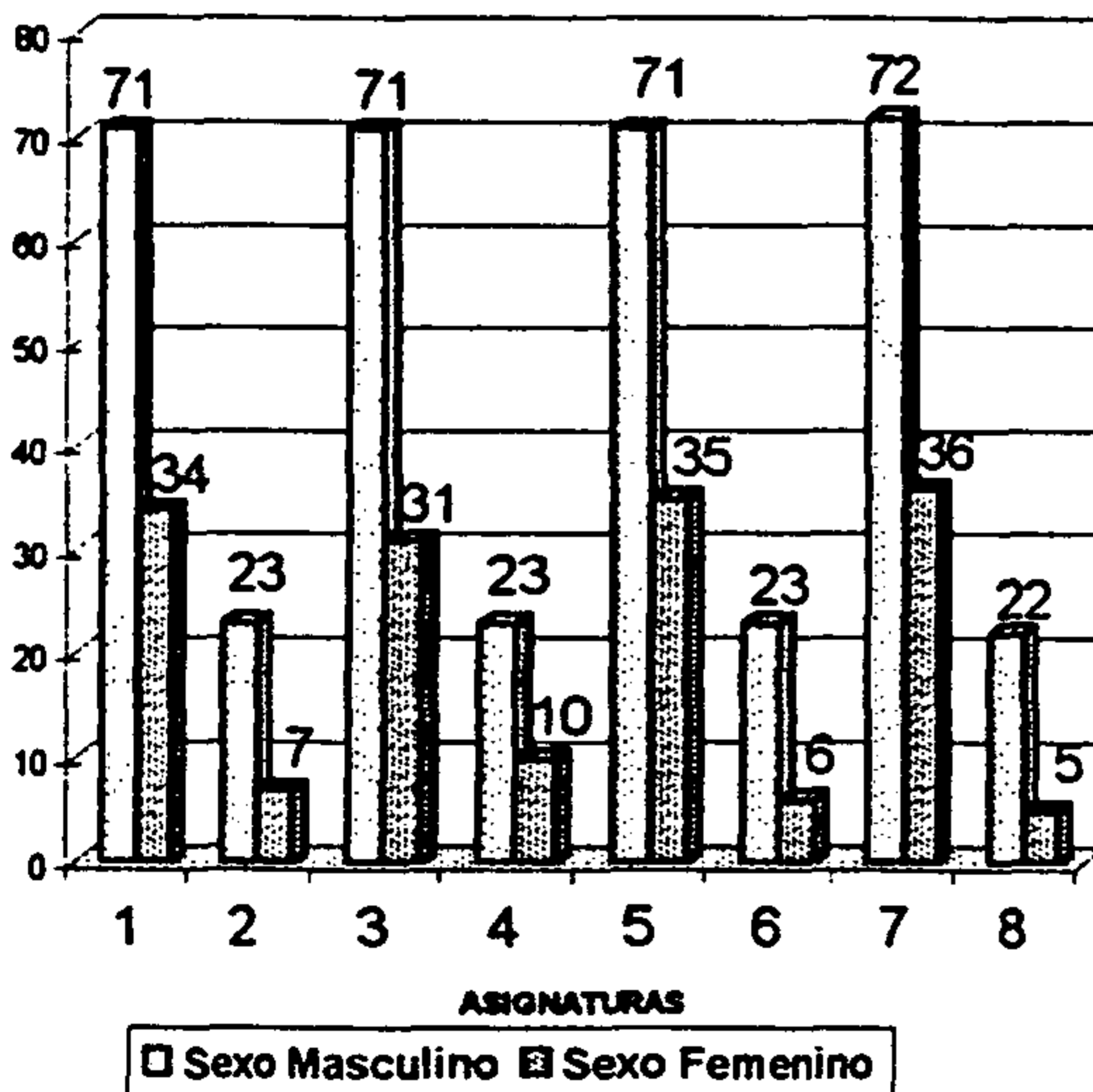

1. Alumnos (as) Aprobados en Idioma Español
2. Alumnos (as) No Aprobados en Idioma Español.
3. Alumnos (as) Aprobados en Matemática
4. Alumnos (as) No Aprobados en Matemática
5. Alumnos (as) Aprobados en Ambiente Social y Natural.
6. Alumnos (as) No Aprobados en Ambiente Social y Natural.
7. Alumnos (as) Aprobados en Belleza, Trabajo y Recreación.
8. Alumnos (as) No Aprobados en Belleza, Trabajo y Recreación.

INTERPRETACIÓN

De los datos anteriores, correspondientes al indicador de aprobación de asignaturas de los hijos de las madres inescolarizadas evaluados en tercer grado, se deduce que en Idioma Español existe un 78% de aprobación; en Matemática un 76%; en Ambiente Social y Natural un 79% y en Belleza Trabajo y Recreación un 80%.

5. APROBACIÓN Y NO APROBACIÓN DE ASIGNATURAS (Por Ciclo)

5.4 Ciclo de Educación Fundamental

GRADO	SEXO	IDIOMA ESPAÑOL				MATEMÁTICA				AMBIENTE SOCIAL Y NATURAL				BELLEZA TRABAJO Y RECREACIÓN			
		Aprobados.		No Aprobados.		Aprobados.		No Aprobados.		Aprobados.		No Aprobados.		Aprobados.		No Aprobados.	
		Can-tidad	%	Can-tidad	%	Can-tidad	%	Can-tidad	%	Can-tidad	%	Can-tidad	%	Can-tidad	%	Can-tidad	%
Ciclo de Educación Fundamental	MASCULINO	239	45	90	17	239	45	90	17	255	48	74	14	256	48	73	14
	FEMENINO	153	29	48	09	153	29	46	09	148	28	53	10	152	29	49	09
TOTALES		392	74	138	26	392	74	136	26	403	76	127	10	408	77	122	23

530 alumnos evaluados.

REFERENCIAS: A= Asignatura I= Indicador C= Cantidad de alumnos (as) %= Porcentaje

Resultados de Aprobación y No Aprobación de Asignaturas

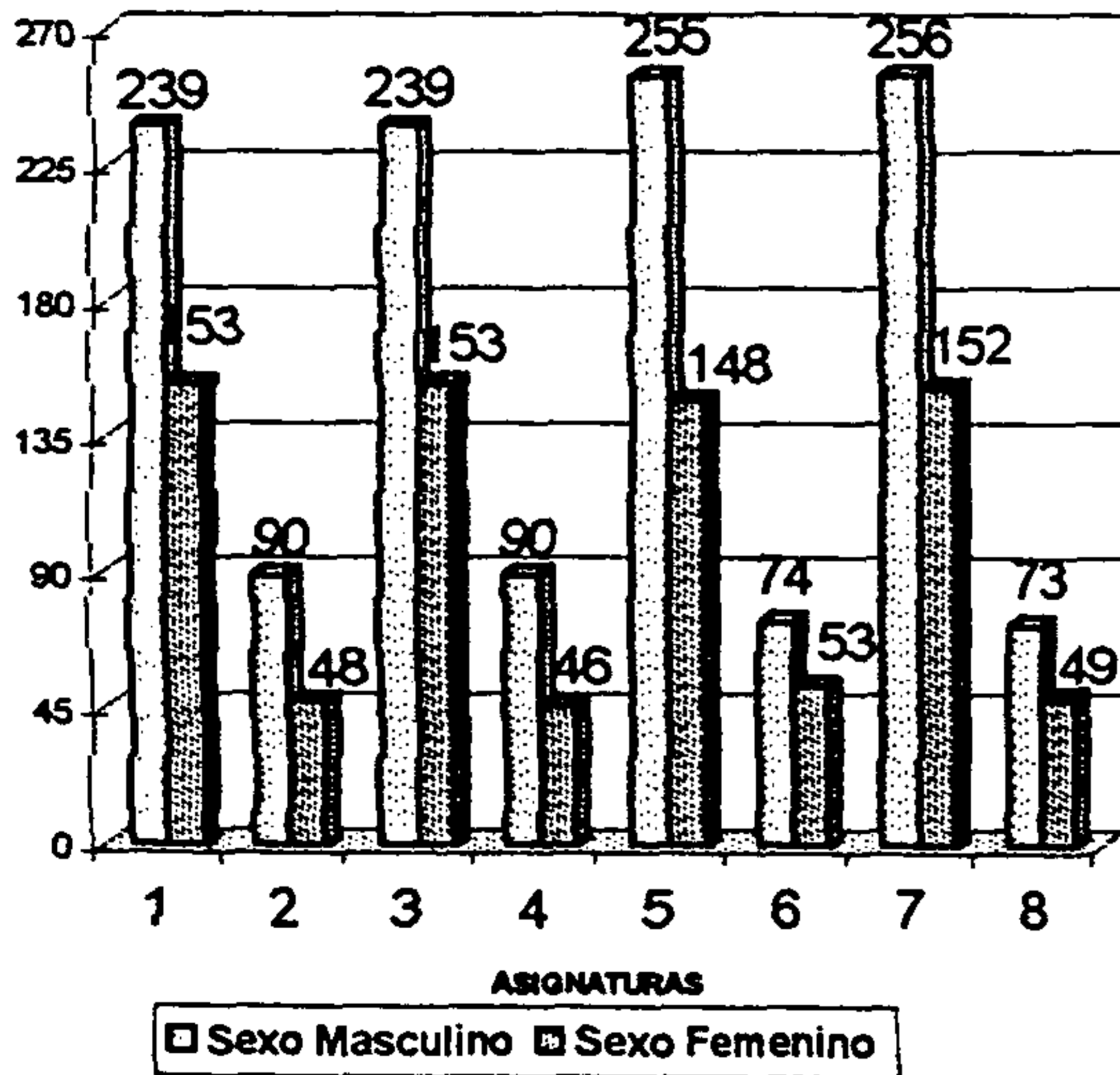

1. Alumnos (as) Aprobados en Idioma Español
2. Alumnos (as) No Aprobados en Idioma Español.
3. Alumnos (as) Aprobados en Matemática
4. Alumnos (as) No Aprobados en Matemática
5. Alumnos (as) Aprobados en Ambiente Social y Natural.
6. Alumnos (as) No Aprobados en Ambiente Social y Natural.
7. Alumnos (as) Aprobados en Belleza, Trabajo y Recreación.
8. Alumnos (as) No Aprobados en Belleza, Trabajo y Recreación

INTERPRETACIÓN

Los resultados anteriores revelan que, de los alumnos evaluados en el Ciclo de Educación Fundamental (Primero, segundo y tercer grados del nivel primario), el 74% aprobó Idioma Español y Matemática; el 76% aprobó Ambiente Social y Natural y el 77% aprobó Belleza Trabajo y Recreación. Se observa que las asignaturas que poseen el porcentaje más bajo del indicador de aprobación son Idioma Español y Matemática.

6. ALUMNOS (AS) PROMOVIDOS (AS), NO PROMOVIDOS (AS) Y DESERTORES (AS) (Por Grado).

6.1 Primer Grado

GRADO	SEXO	Alumnos (as) Promovidos (as)		Alumnos (as) no promovidos (as)		Alumnos (as) desertores (as)	
		Cantidad de alumnos (as)	%	Cantidad de alumnos (as)	%	Cantidad de alumnos (as)	%
1ero.	MASCULINO	80*	28%	51*	18%	27*	10%
	FEMENINO	76*	27%	40*	14%	08*	3%
Total alumnos (as) inscritos 282=100%.	TOTALES	156*	55%	91*	32%	35*	13%

*Alumnos (as) inscritos.

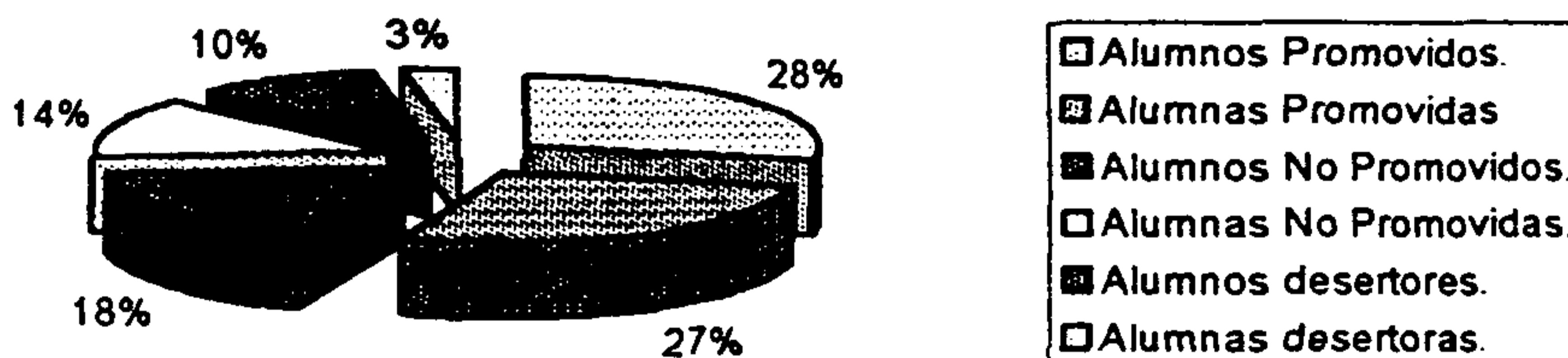

INTERPRETACIÓN

De los resultados anteriores se infiere que existe un porcentaje de Promoción Escolar de 55%; puede observarse un 32% de No Promoción Escolar y la existencia de un promedio bajo de Deserción Escolar consistente en un 12%, distribuido así: 9% de sexo masculino y 3% de sexo femenino.

6. ALUMNOS PROMOVIDOS (AS), NO PROMOVIDOS (AS) Y DESERTORES (AS) (Por Grado).

6.2 Segundo Grado

GRADO	SEXO	Alumnos (as) Promovidos(as)		Alumnos (as) no promovidos (as)		Alumnos (as) desertores (as)	
		Cantidad de alumnos (as)	%	Cantidad de alumnos (as)	%	Cantidad de alumnos (as)	%
2do.	MASCULINO	75*	45%	29*	18%	11*	7%
	FEMENINO	35*	22%	09*	6%	03*	2%
Total alumnos (as) inscritos 162*=100%	TOTALES	110*	67%	38*	24%	14*	9%

*Alumnos (as) inscritos

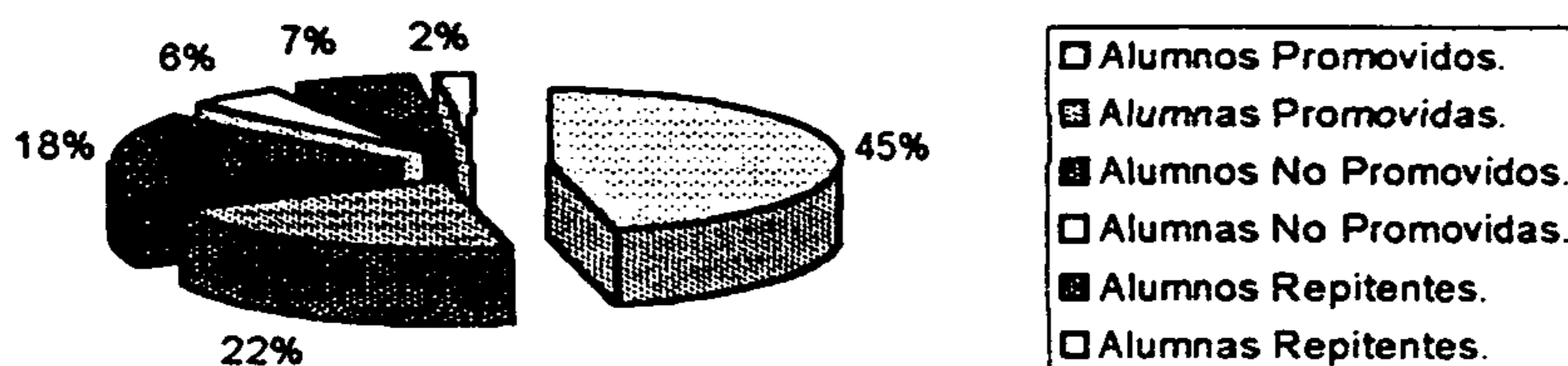

INTERPRETACIÓN

Los resultados indican que el 67% de alumnos fue promovido al grado inmediato superior; se observa un 24% de No Promoción Escolar y un 9% de alumnos desertores durante el período lectivo 1998, entre los que predominan los varones con un 7%.

6. ALUMNOS PROMOVIDOS (AS), NO PROMOVIDOS (AS) Y DESERTORES (AS) (Por Grado).

6.3 Tercer Grado

GRADO	SEXO	Alumnos (as) promovidos (as)		Alumnos (as) no promovidos (as)		Alumnos (as) desertores (as)	
		Cantidad de alumnos (as)	%	Cantidad de alumnos (as)	%	Cantidad de alumnos (as)	%
3ero.	MASCULINO	71*	47%	23*	15%	12*	8%
	FEMENINO	32*	21%	09*	6%	05*	3%
Total alumnos (as) inscritos 152=100%	TOTALES	103*	68%	32*	21%	17*	11%

*Alumnos (as) inscritos

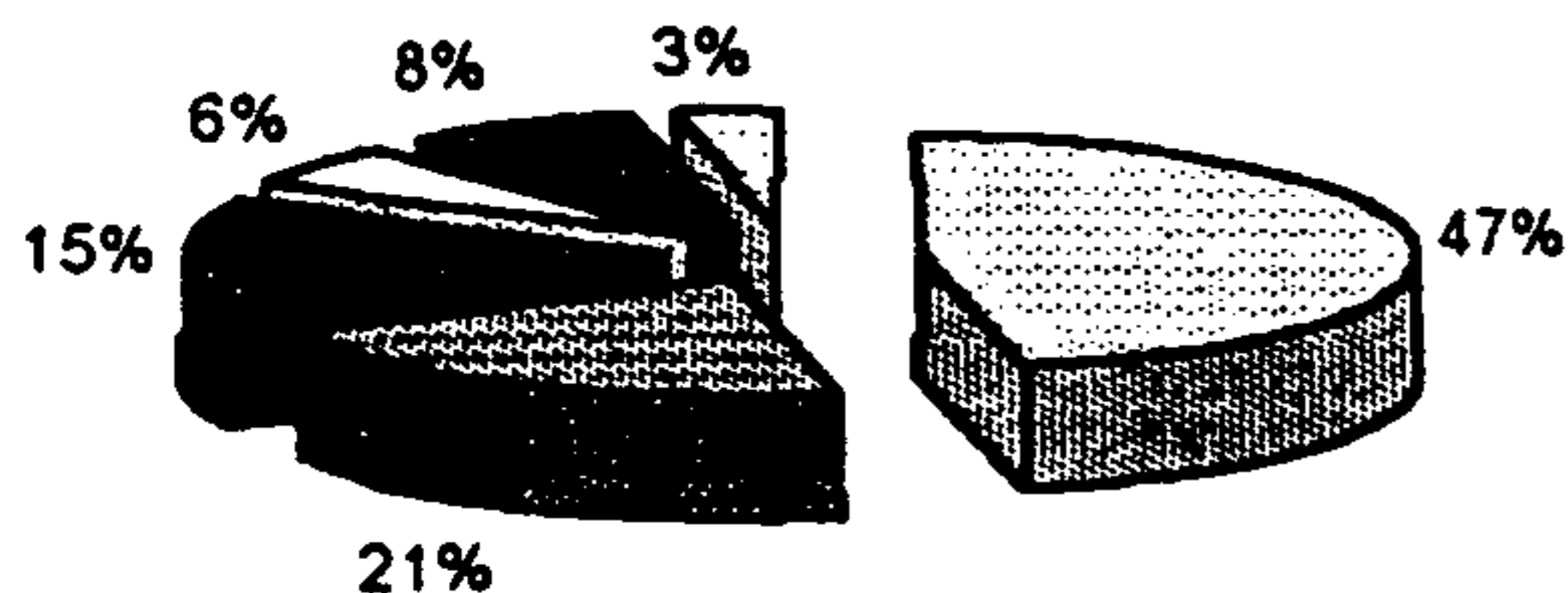

- Alumnos Promovidos.
- Alumnas Promovidas.
- Alumnos No Promovidos.
- Alumnas No Promovidas
- Alumnos Desertores.
- Alumnas Desertoras.

INTERPRETACIÓN

De los datos anteriores correspondientes a tercer grado, se ubica un 68% de alumnos que fue promovido al grado inmediato superior, se observa un 21% de no promoción escolar y un 11% de deserción escolar.

6. ALUMNOS (AS) PROMOVIDOS (AS), NO PROMOVIDOS (AS) Y DESERTORES (AS) (Por Ciclo)

6.4 Ciclo de Educación Fundamental

CICLO	SEXO	Alumnos (as) promovidos (as)		Alumnos (as) no promovidos (as)		Alumnos (as) desertores (as)	
		Cantidad de alumnos (as)	%	Cantidad de alumnos (as)	%	Cantidad de alumnos (as)	%
Ciclo de Educación Fundamental	MASCULINO	226*	38%	103*	17%	50*	8%
	FEMENINO	143*	24%	58*	10%	16*	3%
Total alumnos (as) inscritos 596*=100%	TOTALES	369*	62%	161*	27%	66*	11%

*Alumnos (as) inscritos.

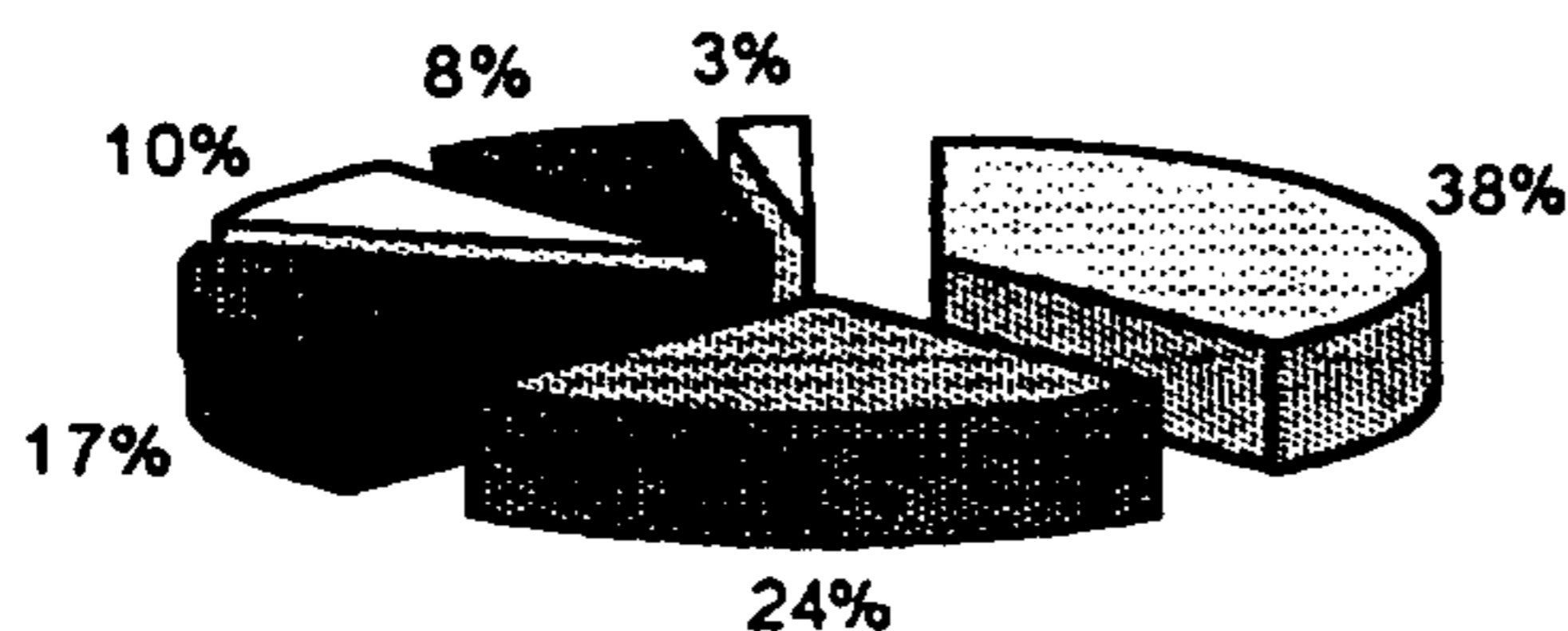

□	Alumnos Promovidos.
▣	Alumnas Promovidas.
■	Alumnos No Promovidos.
□	Alumnas No Promovidas.
■	Alumnos Desertores.
□	Alumnas Desertores.

INTERPRETACIÓN

Entre los alumnos correspondientes al Ciclo de Educación Fundamental –excepto alumnos de preprimaria– sujetos de este estudio, se observa que existe un 62% de promoción escolar; un 27% de alumnos no promovidos al grado inmediato superior y un 11% de deserción escolar.

7. ALUMNOS (AS) QUE RESIDEN EN LA COMUNIDAD DONDE SE UBICAN LAS ESCUELAS (Por Grado).

7.1 Primer Grado

GRADO	SEXO	Alumnos (as) que sí residen en la comunidad donde se ubica la escuela en que estudian		Alumnos (as) que no residen en la comunidad donde se ubica la escuela en que estudian	
		Cantidad de alumnos (as)	%	Cantidad de alumnos (as)	%
1ero.	MASCULINO	149*	53%	09*	3%
	FEMENINO	120*	43%	04*	1%
	TOTALES	269*	96%	13*	4%
Total Alumnos (as) inscritos 282=100%					

*Alumnos (as) inscritos.

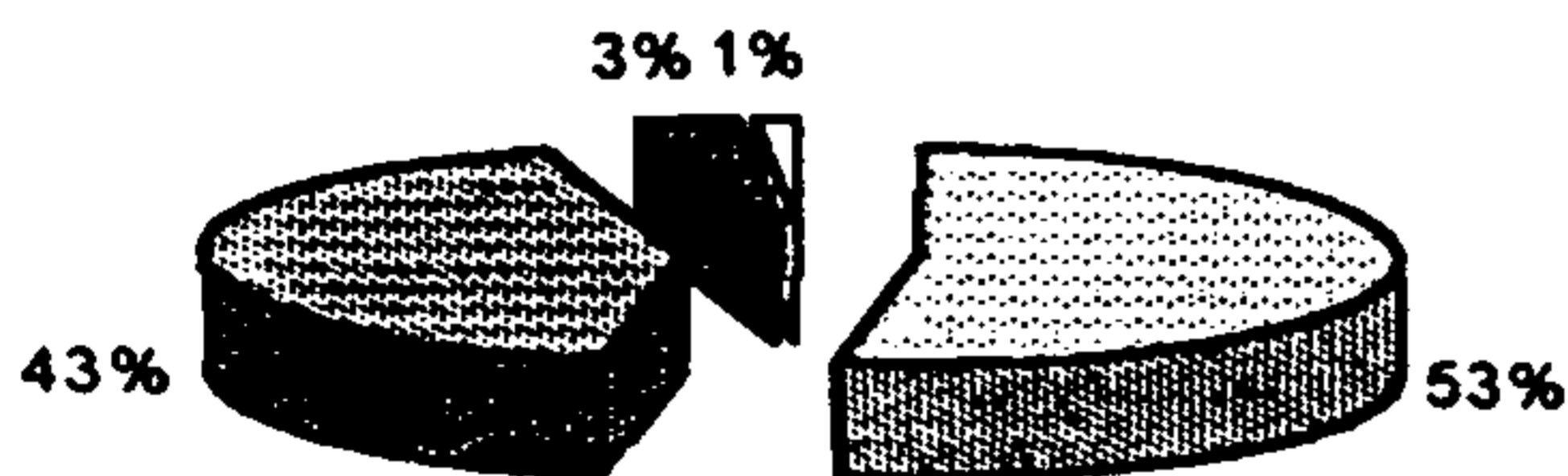

- Alumnos residentes en la comunidad.
- Alumnas residentes en la comunidad.
- Alumnos no residentes en la comunidad.
- Alumnas no residentes en la comunidad.

INTERPRETACIÓN

La encuesta nos indica que del total de alumnos de primer grado, sujetos de esta investigación, el 96% (53% de sexo masculino y 43% de sexo femenino) reside en la comunidad donde se ubica la escuela; se observa que un 4% (3% de sexo masculino y 1% de sexo femenino) viaja para llegar a la escuela donde estudia este grado.

7. ALUMNOS (AS) QUE RESIDEN EN LA COMUNIDAD DONDE SE UBICAN LAS ESCUELAS (Por Grado)

7.2 Segundo Grado

GRADO	SEXO	Alumnos (as) que sí residen en la comunidad donde se ubica la escuela en que estudian.		Alumnos (as) que no residen en la comunidad donde se ubica la escuela en que estudian.	
		Cantidad de alumnos (as)	%	Cantidad de alumnos (as)	%
2do.	MASCULINO	81*	50%	34*	21%
	FEMENINO	38*	23%	09*	6%
	TOTALES	119*	73%	43*	27%
Total Alumnos (as) inscritos 162=100%					

*Alumnos (as) inscritos.

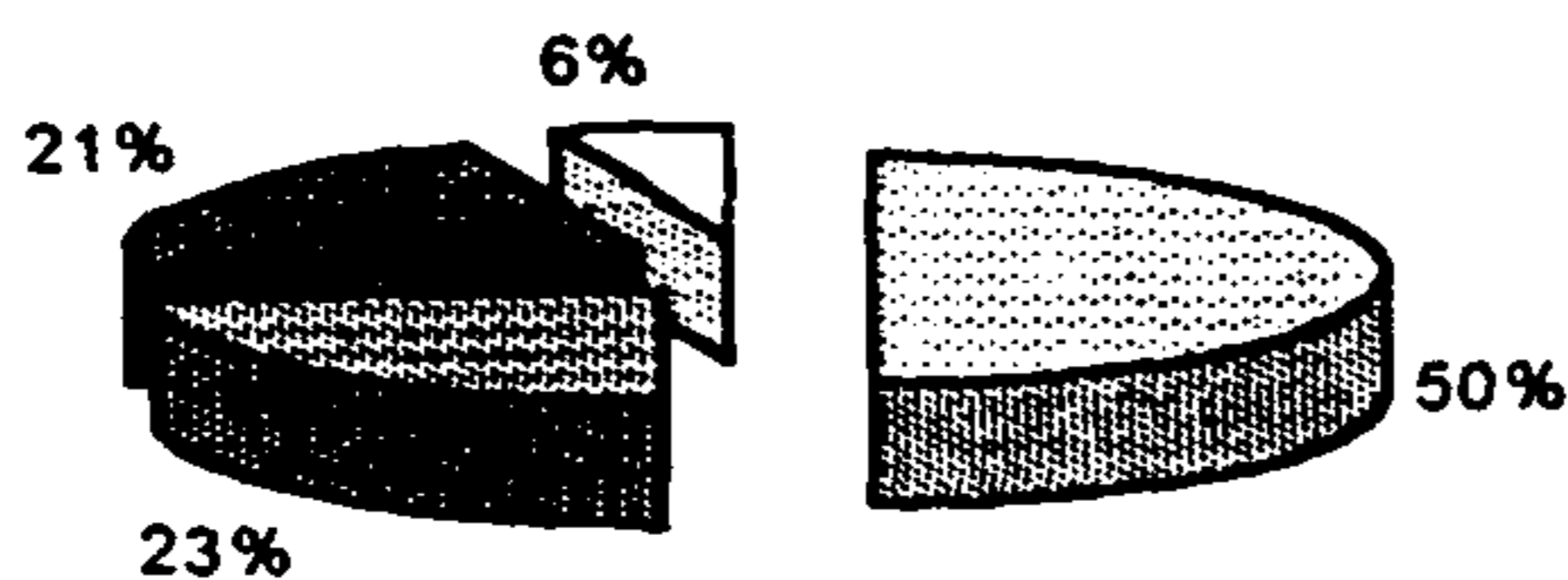

- Alumnos residentes en la comunidad.
- Alumnas residentes en la comunidad.
- Alumnos no residentes en la comunidad.
- Alumnas no residentes en la comunidad.

INTERPRETACIÓN

De los resultados anteriores se deduce que el 73% de alumnos de segundo grado reside en la comunidad donde se ubica la escuela; mientras que el 27% tiene que viajar, ya que no reside en la comunidad.

7. ALUMNOS (AS) QUE RESIDEN EN LA COMUNIDAD DONDE SE UBICAN LAS ESCUELAS (Por Grado)

7.3 Tercer Grado

GRADO	SEXO	Alumnos (as) que sí residen en la comunidad donde se ubica la escuela en que estudian.		Alumnos (as) que no residen en la comunidad donde se ubica la escuela en que estudian.	
		Cantidad de alumnos (as)	%	Cantidad de alumnos (as)	%
3ero.	MASCULINO	81*	53%	25*	16%
	FEMENINO	39*	26%	07*	5%
	TOTALES	120*	79%	32*	21%
Total Alumnos (as) inscritos 152=100%					

*Alumnos (as) inscritos.

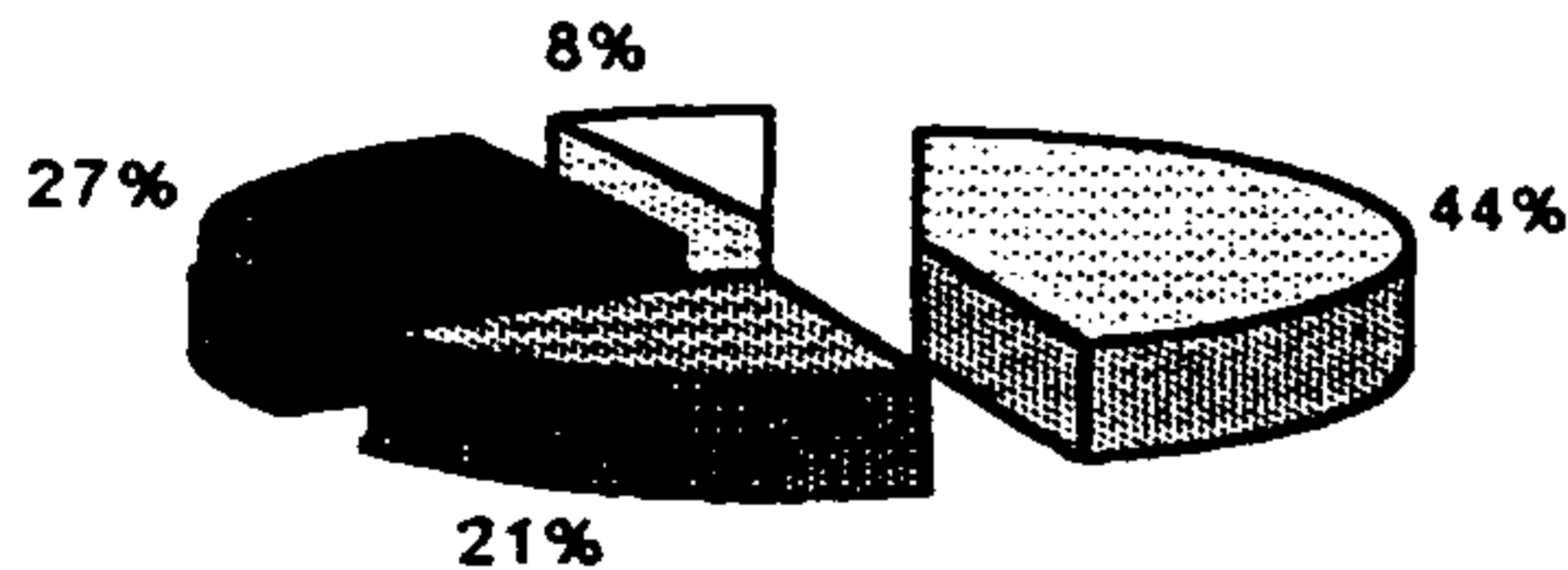

- Alumnos residentes en la comunidad.
- Alumnas residentes en la comunidad.
- Alumnos no residentes en la comunidad.
- Alumnas no residentes en la comunidad.

INTERPRETACIÓN

De los datos arriba indicados se infiere que el 79% (53% de alumnos y el 26% de alumnas) de tercer grado reside en la comunidad donde está ubicada la escuela; mientras que el 21% (16% de alumnos y el 5% de alumnas) no reside en la comunidad, por lo cual tiene que viajar para llegar a su centro de estudios.

7. ALUMNOS (AS) QUE RESIDEN EN LA COMUNIDAD DONDE SE UBICAN LAS ESCUELAS (POR CICLO)

7.4 Ciclo de Educación Fundamental

GRADO	SEXO	Alumnos (as) que si residen en la comunidad donde se ubica la escuela en que estudian.		Alumnos (as) que no residen en la comunidad donde se ubica la escuela en que estudian.	
		Cantidad de alumnos (as)	%	Cantidad de alumnos (as)	%
Ciclo de Educación Fundamental	MASCULINO	311*	53%	68*	11%
	FEMENINO	197*	33%	20*	3%
	TOTALES	508*	86%	88*	14%
Total alumnos (as) inscritos 596 = 100%					

*Alumnos (as) inscritos.

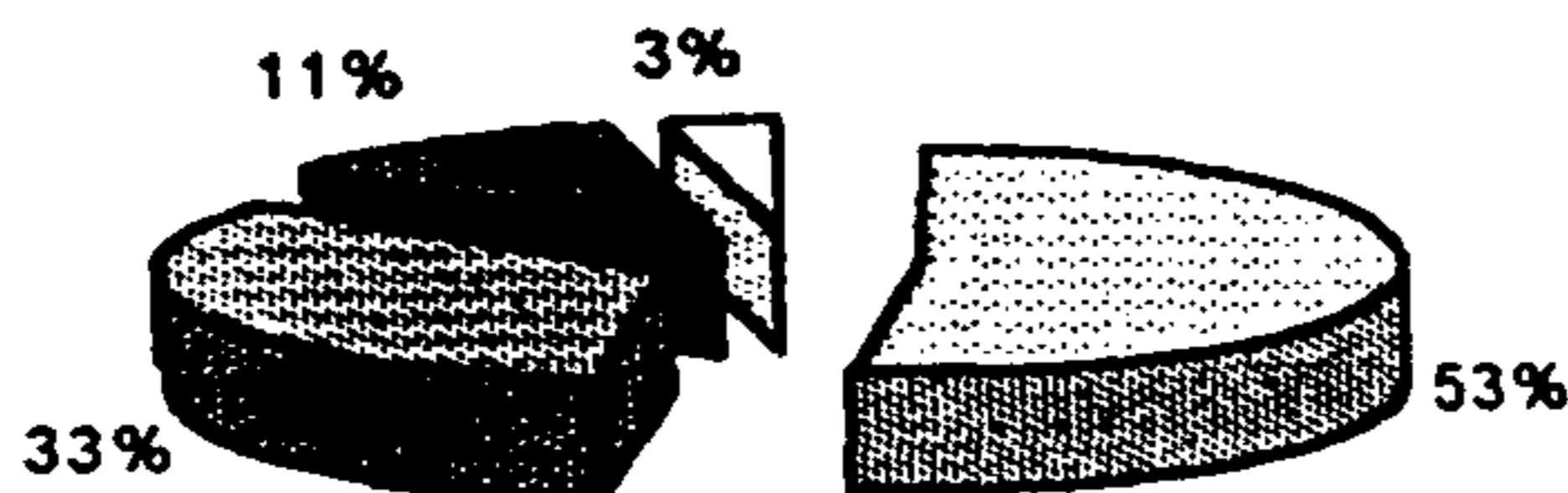

- Alumnos residentes en la comunidad.
- Alumnas residentes en la comunidad.
- Alumnos no residentes en la comunidad.
- Alumnas no residentes en la comunidad.

INTERPRETACIÓN

De acuerdo con los datos obtenidos, del total de alumnos del Ciclo de Educación Fundamental, se observa que el 86% (53% del sexo masculino y 33% del sexo femenino) reside en la comunidad donde se encuentra ubicada la escuela; mientras que un 14% (11% de sexo masculino y 3% de sexo femenino) tiene que viajar para recibir los estudios formales del nivel primario.

8. PERSONAS CON QUIENES RESIDEN LOS ALUMNOS (AS) (Por grado)

8.1 Primer Grado

GRADO	SEXO	Con ambos Padres		Sólo con la Madre		Sólo con el Padre		Con otras personas	
		Cantidad de alumnos (as)	%	Cantidad de alumnos (as)	%	Cantidad de alumnos (as)	%	Cantidad de alumnos (as)	%
Primero	Masculino	138*	49%	14*	5%	04*	1%	02*	1%
	Femenino	107*	38%	17*	6%	----	----	----	----
Total alumnos (as) inscritos 282=100%	TOTALES	245*	87%	31*	11%	04*	1%	02*	1%

* Cantidad de alumnos (as).

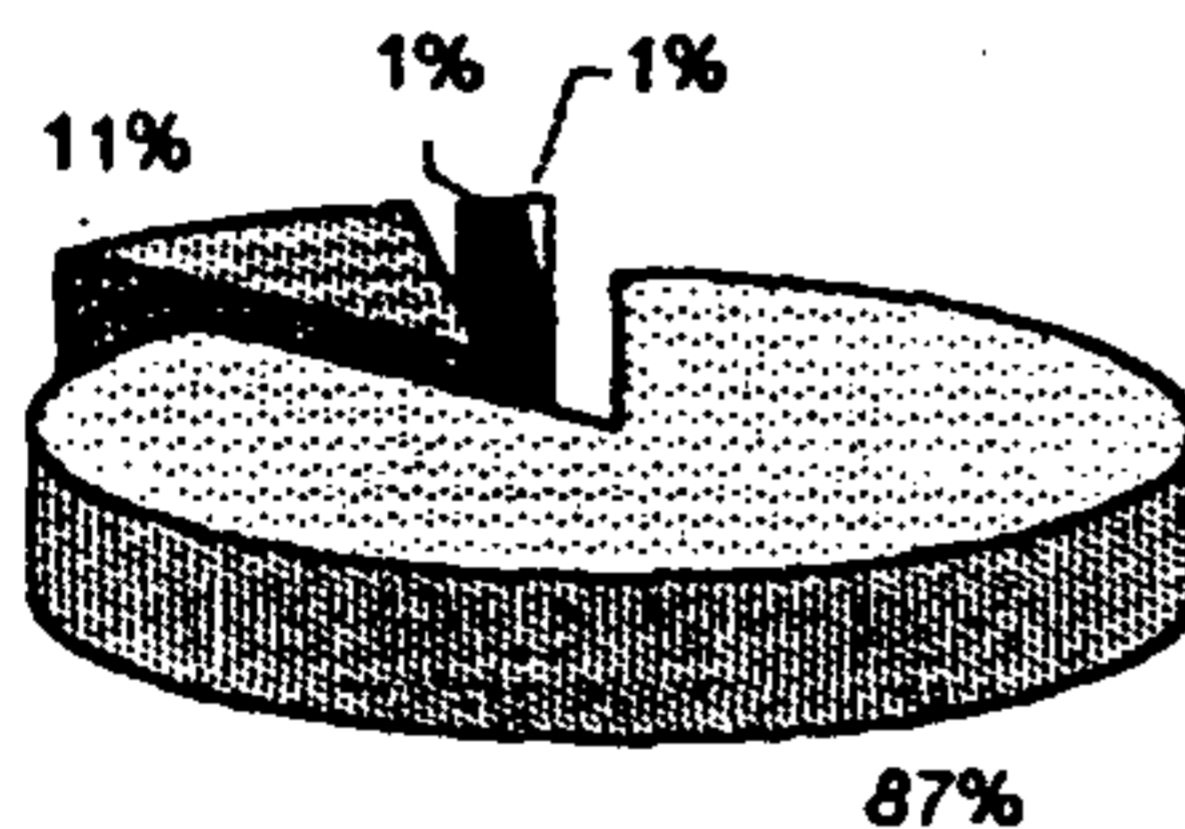

- Alumnos (as) que residen con ambos padres.
- Alumnos (as) que residen sólo con la madre.
- Alumnos que residen sólo con el padre.
- Alumnos que residen con otras personas.

INTERPRETACIÓN

De acuerdo con los resultados planteados en el cuadro y gráfica que anteceden, se deduce que en el primer grado, el 87% de alumnos reside con ambos padres; el 11% vive únicamente con la madre; el 1% reside con el padre y el 1% reside con otras personas (abuelos, tíos o hermanos).

8. PERSONAS CON QUIENES RESIDEN LOS ALUMNOS (AS) (Por Grado)

8.2 Segundo Grado

GRADO	SEXO	Con ambos Padres		Sólo con la Madre		Sólo con el Padre		Con otras personas	
		Cantidad de alumnos (as)	%	Cantidad de alumnos (as)	%	Cantidad de alumnos (as)	%	Cantidad de alumnos (as)	%
Segundo	Masculino	94*	58%	18*	11%	02*	1%	01*	1%
	Femenino	44*	27%	03*	2%	—	—	—	—
Total alumnos (as) inscritos 162=100%	TOTALES	138*	85%	21*	13%	02*	1%	01*	1%

* Cantidad de alumnos (as).

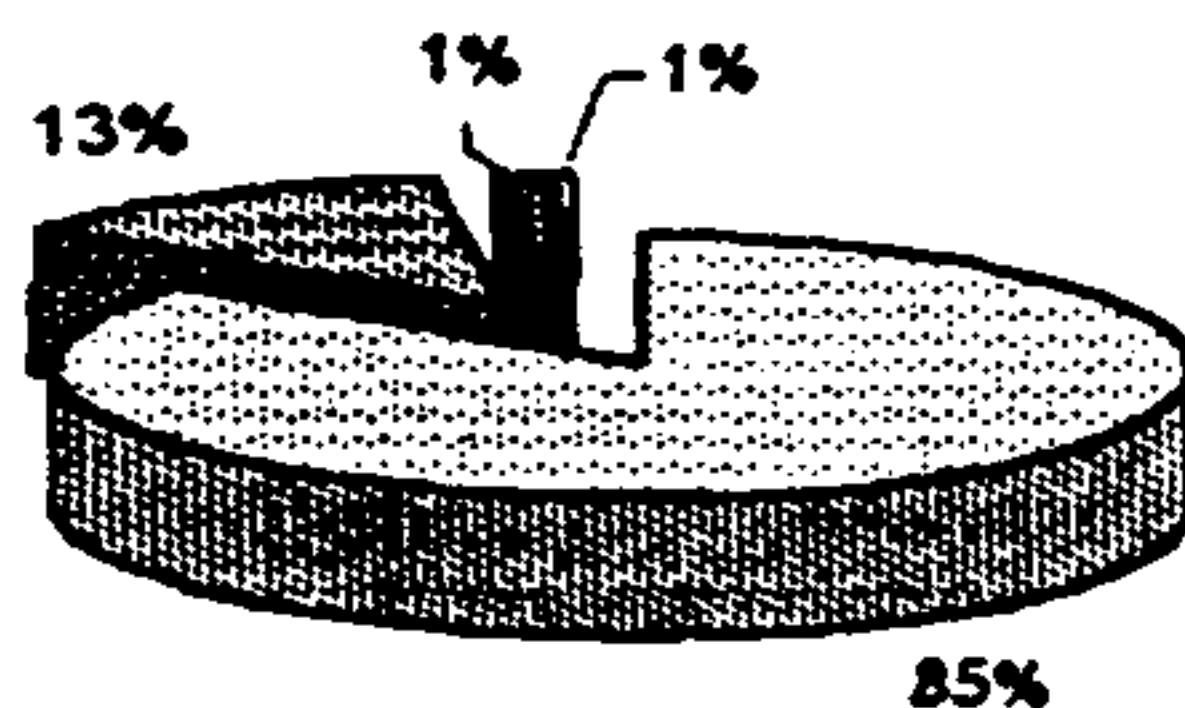

- Alumnos (as) que residen con ambos padres.
- Alumnos (as) que residen sólo con la madre.
- Alumnos que residen sólo con el padre.
- Alumnos que residen con otras personas.

INTERPRETACIÓN

De los resultados anteriores se infiere que la mayoría de alumnos —un 85%— vive con ambos padres; el 13% reside únicamente con la madre; el 1% (2 alumnos) vive sólo con su padre y el 1% reside con otras personas diferentes a sus padres (abuelos).

8. PERSONAS CON QUIENES RESIDEN LOS ALUMNOS (AS) (Por grado)

8.3 Tercer Grado

GRADO	SEXO	Con ambos Padres		Sólo con la Madre		Sólo con el Padre		Con otras personas		
		Cantidad de alumnos (as)	%	Cantidad de alumnos (as)	%	Cantidad de alumnos (as)	%	Cantidad de alumnos (as)	%	
Tercero	Masculino	91	60%	12	8%	---	---	03	2%	
	Femenino	44	29%	02	1%	---	---	---	---	
Total Alumnos (as) inscritos 152=100%		TOTALES	135	89%	14	9%	---	---	03	2%

* Cantidad de alumnos (as).

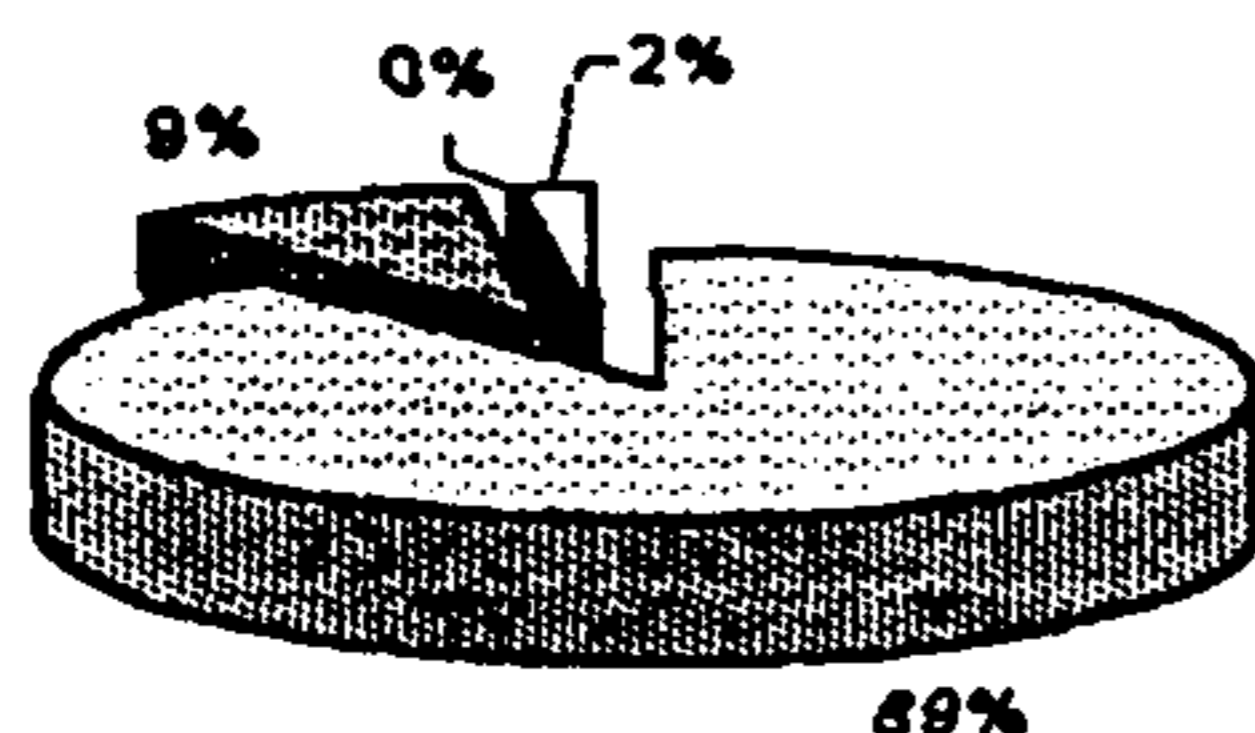

- Alumnos (as) que residen con ambos padres.
- Alumnos (as) que residen sólo con la madre.
- Alumnos que residen sólo con el padre.
- Alumnos que residen con otras personas.

INTERPRETACION

Los resultados nos indican que la mayoría –un 89%– de alumnos de tercer grado vive con ambos padres; mientras que el 9% reside sólo con la madre y el 2% vive con personas diferentes a sus padres (abuelos, tíos o hermanos).

8. Personas con quienes reside el alumno (a) (Por Ciclo)

8.4 Ciclo de Educación Fundamental

GRADO	SEXO	Con ambos Padres		Sólo con la Madre		Sólo con el Padre		Con otras personas	
		Cantidad de alumnos (as)	%	Cantidad de alumnos (as)	%	Cantidad de alumnos (as)	%	Cantidad de alumnos (as)	%
Ciclo de Educación Fundamental	Masculino	322*	54%	44*	7%	06*	1%	07*	1%
	Femenino	195*	33%	22*	4%	---	---	---	---
Total alumnos (as) inscritos 596 = 100%	TOTALES	517*	87%	66*	11%	06*	1%	07*	1%

* Cantidad de alumnos (as) inscritos (as), hijos (as) de madres inescolarizadas.

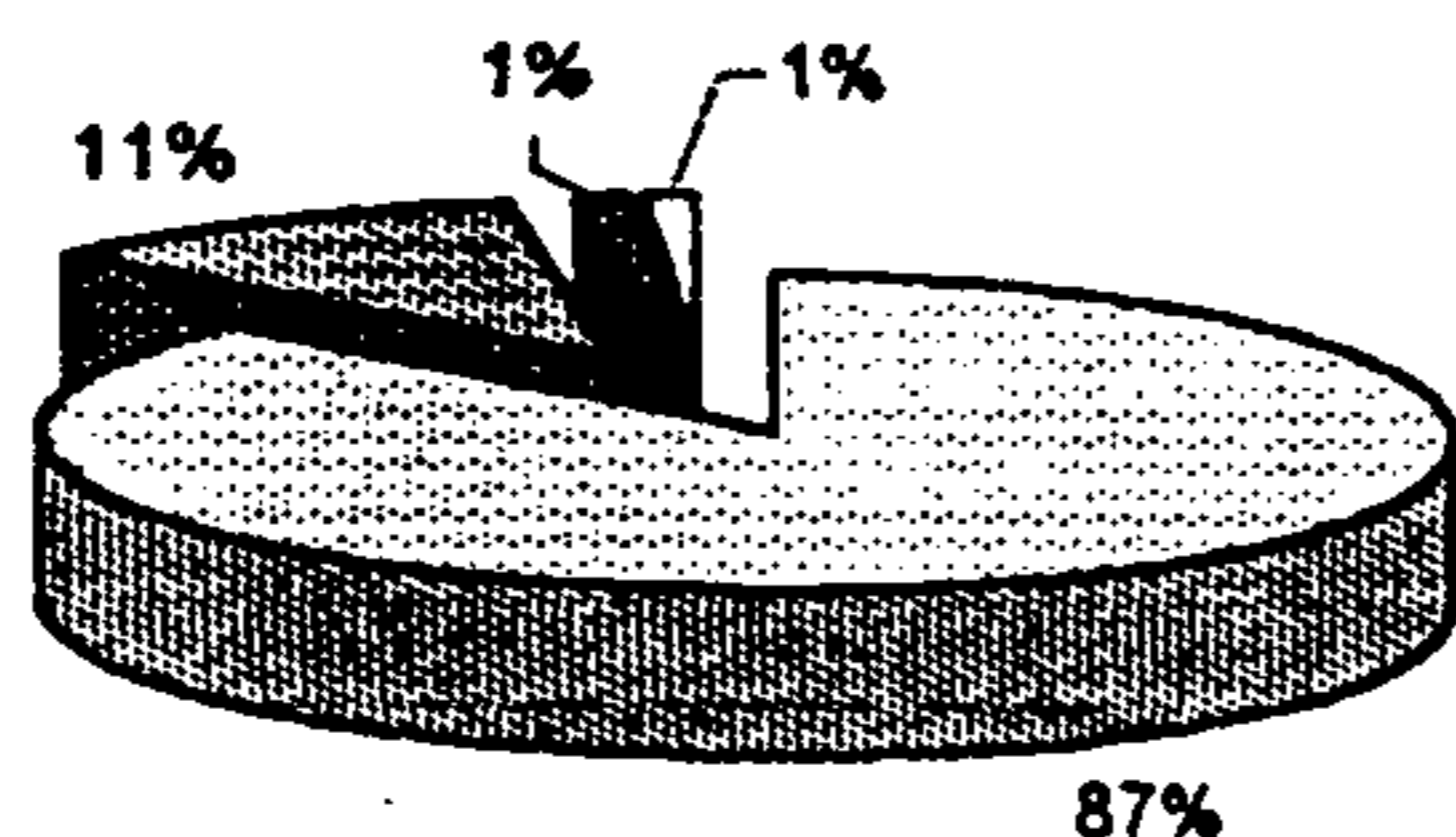

- Alumnos (as) que residen con ambos padres.
- Alumnos (as) que residen sólo con la madre.
- Alumnos que residen sólo con el padre.
- Alumnos que residen con otras personas.

INTERPRETACIÓN

Los datos anteriores nos indican que, del total de alumnos del ciclo de educación fundamental -excepto alumnos de preprimaria-, el 87% de alumnos reside con ambos padres; el 11% reside únicamente con la madre; el 1% vive con el padre y el 1% reside con otras personas diferentes a sus padres (abuelos, tíos o hermanos).

CUADRO DE ANÁLISIS DE INDICADORES EDUCATIVOS (Por grado). CICLO ESCOLAR 1998.

Primer grado del nivel primario

CIFRAS E INDICADORES GRADOS	CIFRAS					INDICADORES		
	1	2	3	4	5	6	7	8
	INSCRITOS	EVALUADOS	PROMOVIDOS	(2-3) NO PROMOV.	(1-2) DESERTORES	(2/1) RETENCION	(3/1) EFIC. INT	(4+5)/1 DESPERDICIO
PRIMERO	282*	247*	156*	91*	35*	88%	55%	45%

*Cantidad de alumnos (as).

GRÁFICA DE RETENCIÓN ESCOLAR

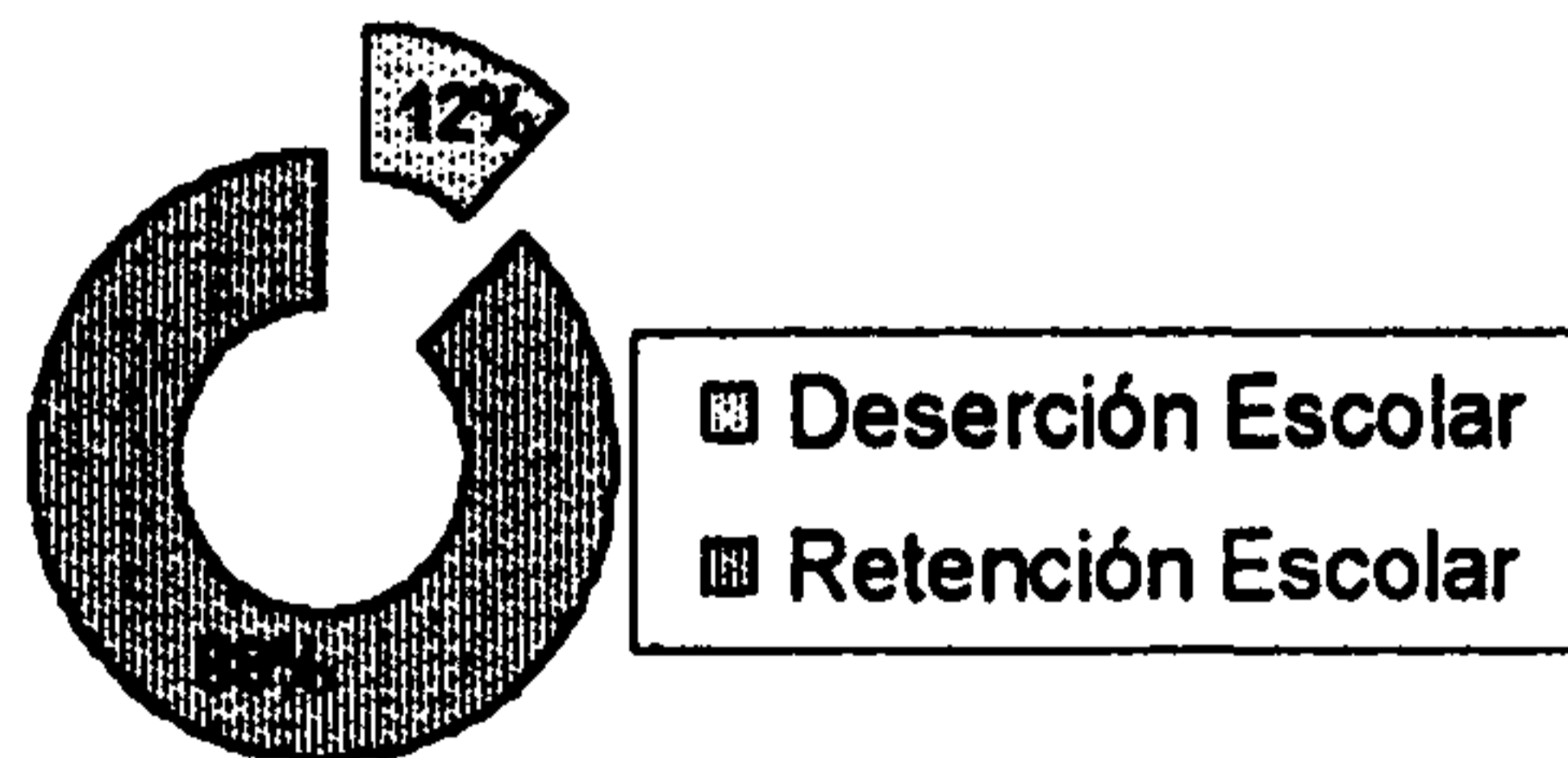

GRÁFICA DE EFICIENCIA INTERNA Y DESPERDICIO

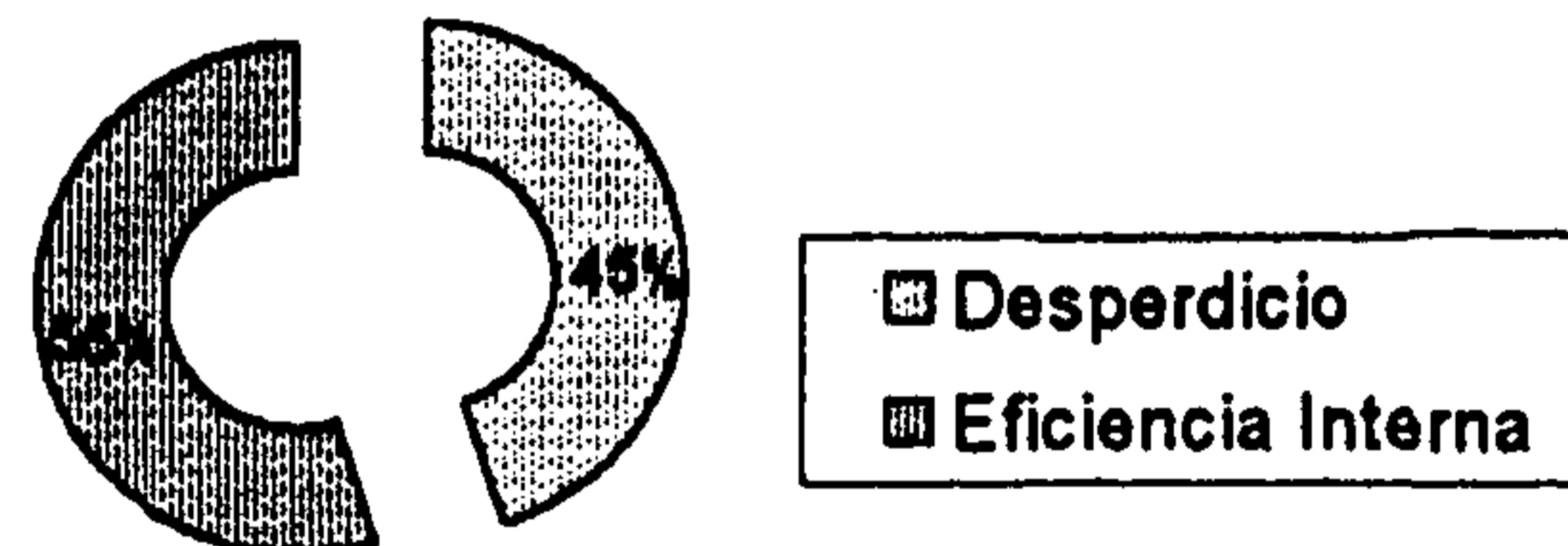

INTERPRETACIÓN

Los resultados nos indican que durante el período lectivo 1998 en el primer grado un 12% de alumnos se retiró (Deserción) de los establecimientos educativos sin culminar el proceso de aprendizaje de este grado; por lógica, hubo un 88% de retención de alumnos. Al analizar los indicadores escolares, observamos que existió un 55% de eficiencia interna y un 45% de desperdicio escolar en primer grado del nivel primario de las escuelas oficiales de la parte norte de San Andrés Villa Seca, Retalhuleu.

CUADRO DE ANÁLISIS DE INDICADORES EDUCATIVOS (Por grado). CICLO ESCOLAR 1998.

Segundo grado del nivel primario

CIFRAS E INDICADORES GRADOS	CIFRAS					INDICADORES		
	1	2	3	4	5	6	7	8
	INSCRITOS	EVALUADOS	PROMOVIDOS	(2-3) NO PROMOV.	(1-2) DESERTORES	(2/1) RETENCION	(3/1) EFIC. INT	(4+5)/1 DESPERDICIO
SEGUNDO	162*	148*	110*	38*	14*	91%	68%	32%

*Cantidad de alumnos (as).

GRÁFICA DE RETENCIÓN ESCOLAR

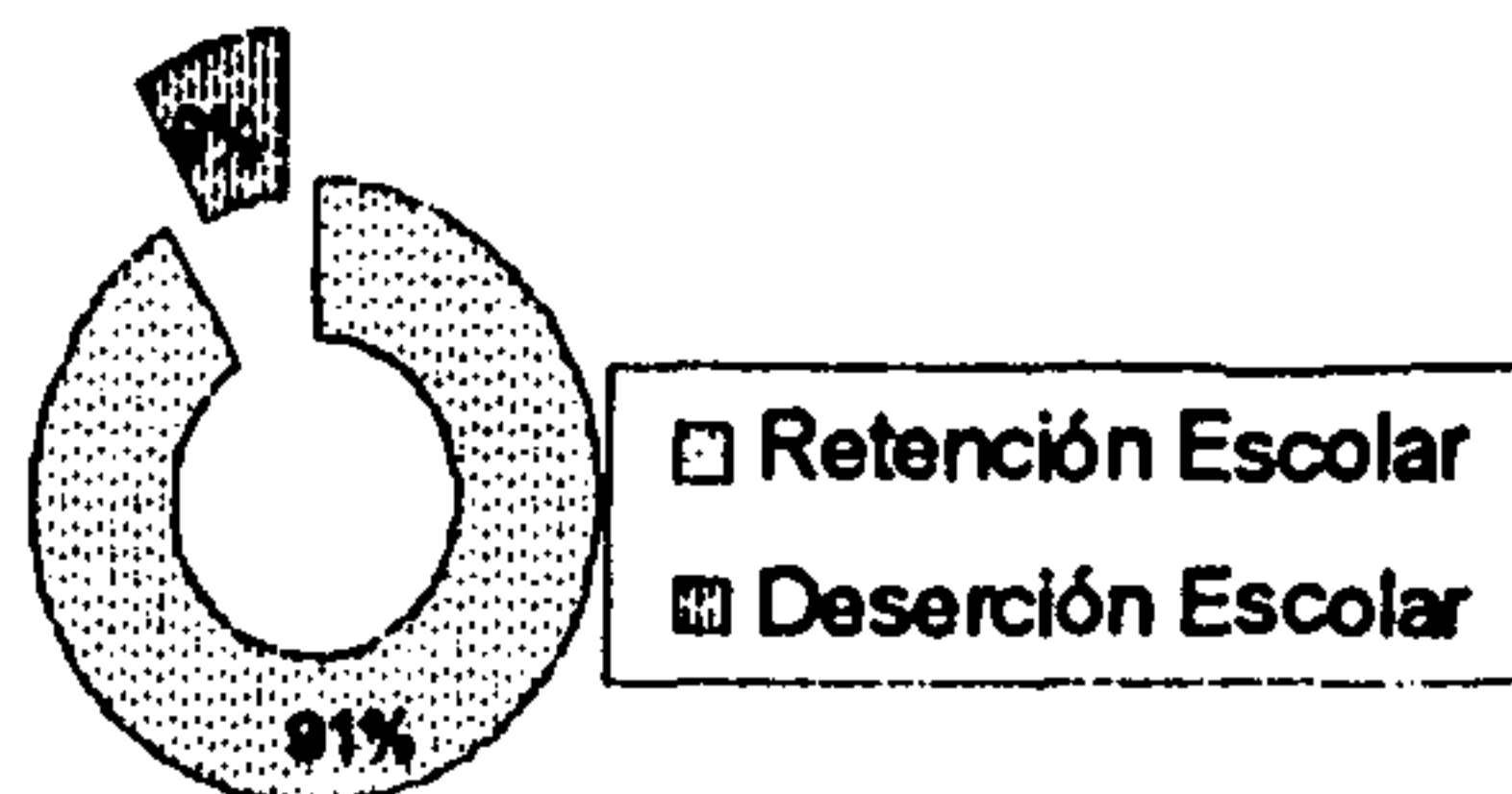

GRÁFICA DE EFICIENCIA INTERNA Y DESPERDICIO

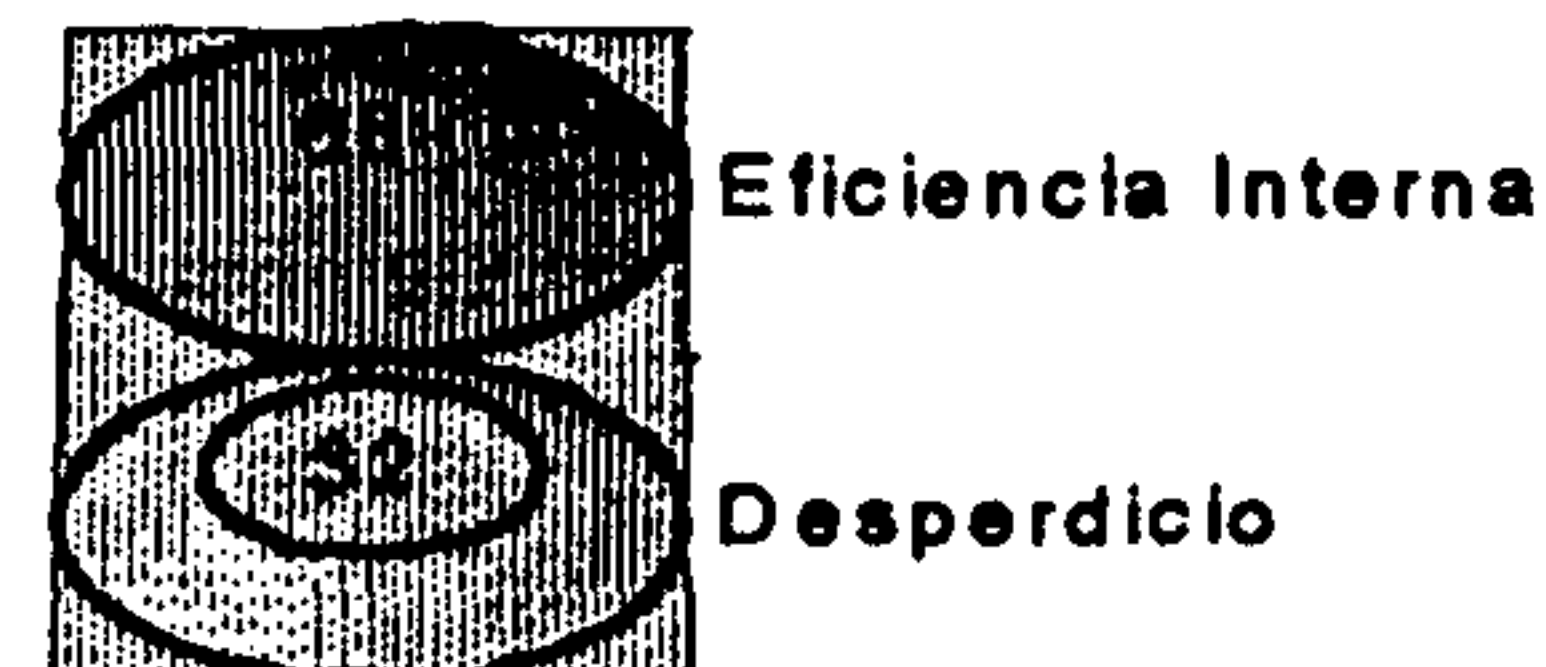

INTERPRETACIÓN

Las estadísticas de los indicadores educativos nos indican que existió un 91% de retención de alumnos en segundo grado, mientras que un 9% desertó o sea, que se retiró de los establecimientos educativos sin culminar el grado en el cual estaba matriculado. Además se observa que existió un 68% de eficiencia interna en este grado, evidenciándose un desperdicio escolar del 32%.

CUADRO DE ANÁLISIS DE INDICADORES EDUCATIVOS (Por grado). CICLO ESCOLAR 1998.

Tercer grado del nivel primario

CIFRAS E INDICADORES GRADOS	CIFRAS					INDICADORES		
	1	2	3	4	5	6	7	8
	INSCRITOS	EVALUADOS	PROMOVIDOS	(2-3) NO PROMOV.	(1-2) DESERTORES	(2/1) RETENCION	(3/1) EFIC. INT	(4+5)/1 DESPERDICIO
TERCERO	152*	135*	103*	32*	17*	89%	68%	32%

*Cantidad de alumnos (as).

GRÁFICA DE RETENCIÓN ESCOLAR

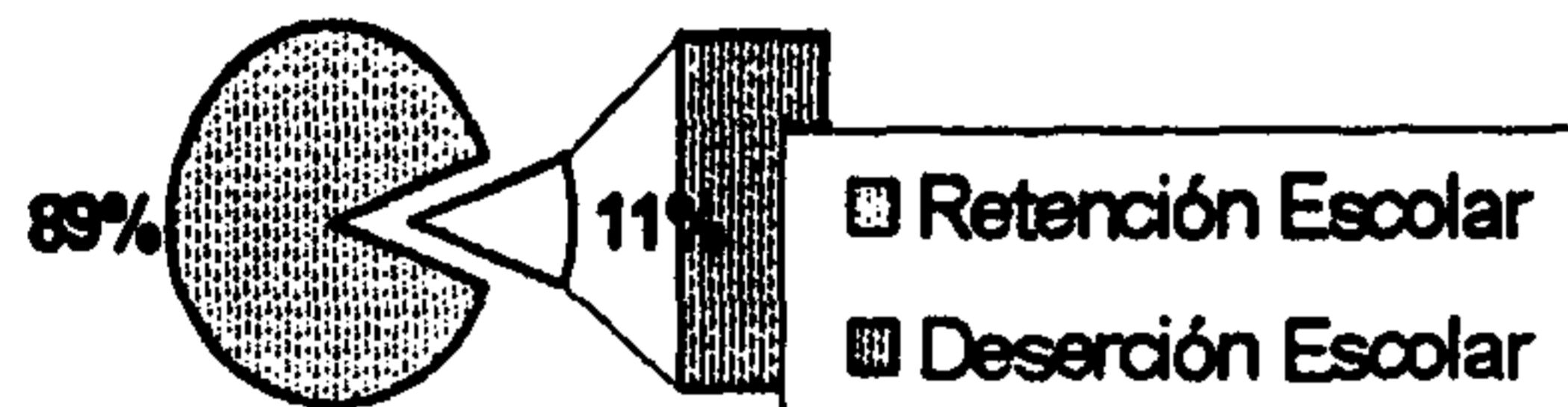

GRÁFICA DE EFICIENCIA INTERNA Y DESPERDICIO

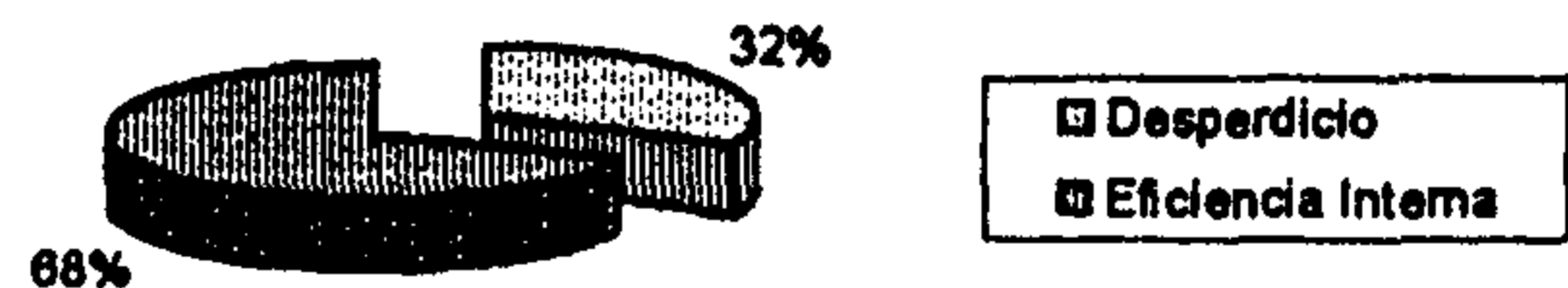

INTERPRETACIÓN

Estos datos nos indican que en tercer grado del nivel primario de las escuelas oficiales participantes en esta investigación, existió un 11% de deserción escolar, habiendo un 89% de retención de alumnos que culminaron este grado durante el período lectivo de 1998. Además, se observa que hubo un desperdicio escolar del 32% y una eficiencia interna del 68% en los establecimientos educativos referidos a la muestra que incluía únicamente a los hijos de las madres inescolarizadas.

CUADRO DE ANÁLISIS DE INDICADORES EDUCATIVOS (Por Ciclo). CICLO ESCOLAR 1998.

Ciclo de Educación Fundamental del Nivel Primario

CIFRAS E INDICADORES GRADOS	CIFRAS					INDICADORES		
	1	2	3	4	5	6	7	8
	INSCRITOS	EVALUADOS	PROMOVIDOS	(2-3) NO PROMOV.	(1-2) DESERTORES	(2/1) RETENCION	(3/1) EFIC. INT	(4+5)/1 DESPERDICIO
PRIMERO	282*	247*	156*	91*	35*	88%	55%	45%
SEGUNDO	162*	148*	110*	38*	14*	91%	68%	32%
TERCERO	152*	135*	103*	32*	17*	89%	68%	32%
TOTAL CEF	596*	530*	369*	161	66*	89%	64%	36%
						PROMEDIOS		

*Cantidad de alumnos (as).

GRÁFICA DE RETENCIÓN ESCOLAR

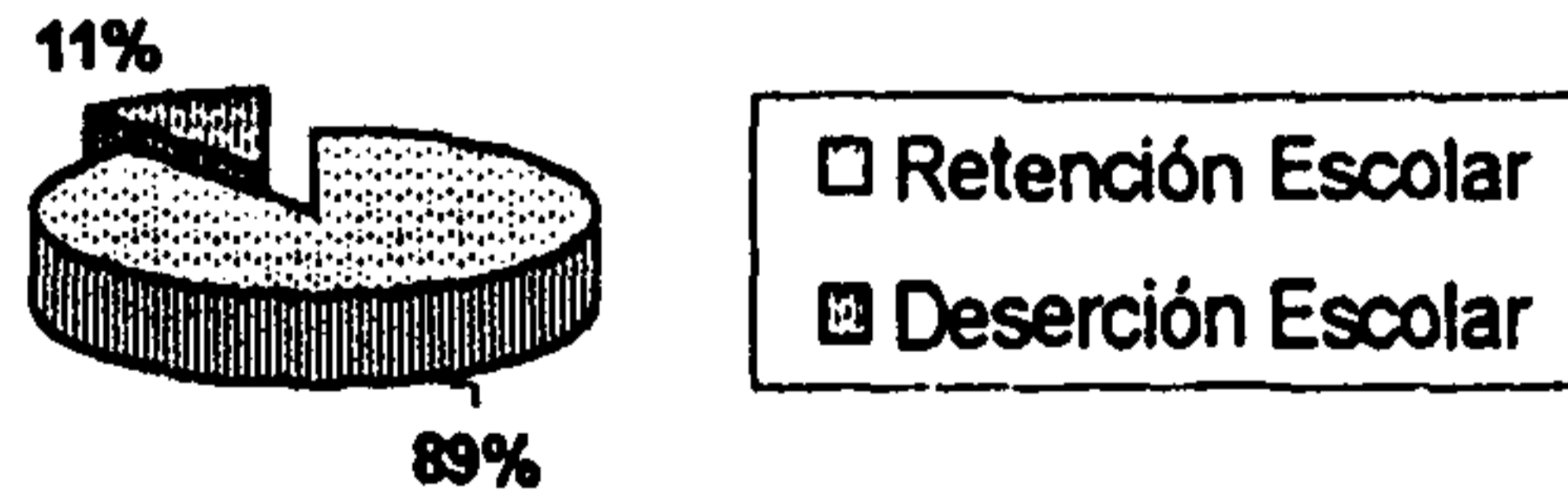

GRÁFICA DE EFICIENCIA INTERNA Y DESPERDICIO

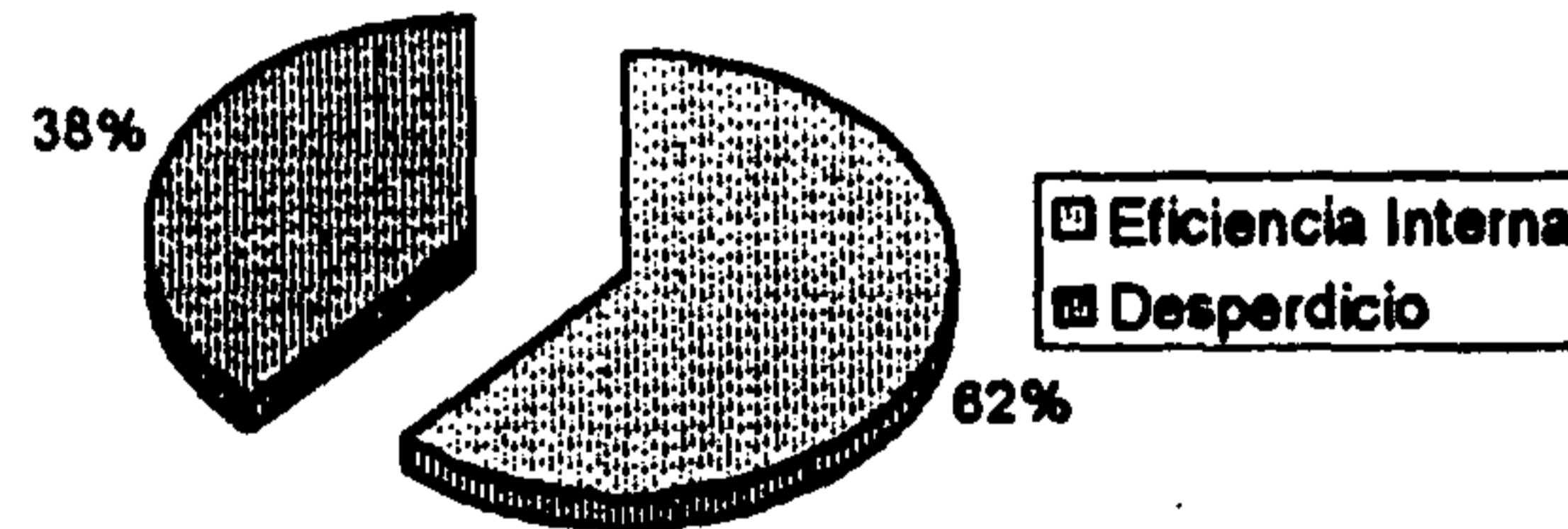

INTERPRETACIÓN

Los datos estadísticos de la muestra de los hijos de las madres inescolarizadas de las escuelas oficiales que tomaron parte en esta investigación, dentro del Ciclo de Educación Fundamental del periodo lectivo 1998, nos indican que hubo un 89% de retención de alumnos, mientras que un 11% desertó o se retiró antes de culminar este periodo lectivo. Además se observa una eficiencia interna del 62% en este ciclo, evidenciándose un desperdicio escolar del 36%.

4.2 Presentación de datos e interpretación de resultados de la Entrevista realizada a madres inescolarizadas de alumnos del Ciclo de Educación Fundamental –excepto preprimaria– de las escuelas oficiales de la parte norte de San Andrés Villa Seca del departamento de Retalhuleu. En cada uno de los ítemes las entrevistadas marcaron más de una opción a los planteamientos presentados.

A. ¿Cuáles considera que fueron los problemas (barreras) que existieron para que usted no estudiara en su niñez y aprendiera a leer y escribir?

RESPUESTAS OBTENIDAS	Na. DE RESPUESTAS	%	RESPUESTAS OBTENIDAS	Na. DE RESPUESTAS	%
1. Se dedicaba a realizar oficios domésticos.	88	72%	2. Sus padres pensaban que el estudio no es importante para las mujeres.	84	69%
3. Falta de recursos económicos.	78	64%	4. Su familia era muy numerosa.	33	27%
5. No aprendió durante el tiempo que estudió.	19	16%	6. El maestro (a) se dedicaba a jugar.	13	11%
7. La escuela estaba ubicada muy lejos de su casa.	12	10%	8. Desintegración Familiar	12	10%
9. No existía escuela donde vivían.	10	8%	10. Sufrió enfermedades frecuentes.	07	6%

*122 madres inescolarizadas entrevistadas.

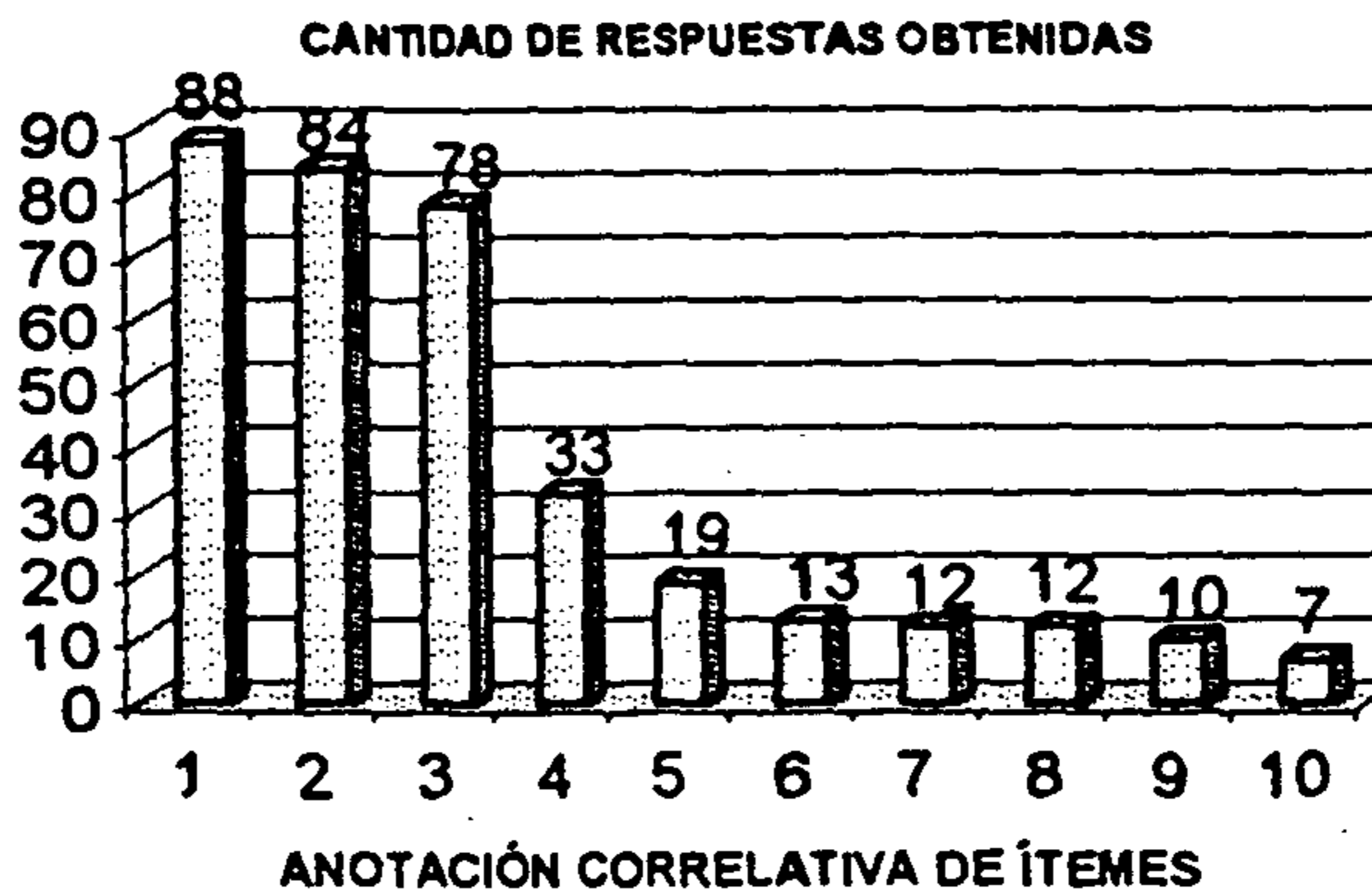

INTERPRETACIÓN

De acuerdo a las respuestas obtenidas en esta entrevista, se observa que predominaron cuatro grandes barreras sociales por las que las madres inescolarizadas de los alumnos del ciclo de educación fundamental no lograron estudiar, siendo las siguientes: un 61% por la falta de recursos económicos en su familia no lo enviaron a estudiar; un 72% se dedicaba a realizar oficios domésticos en su hogar durante su niñez; un 69% porque sus padres pensaban que el estudio no era importante para las niñas y un 27% porque tenían una familia muy numerosa (varios hermanos), barreras que provocan la falta de recursos económicos. Seguidamente encontramos cuatro barreras educativas: un 16% de madres durante el tiempo que estudiaron no aprendieron a leer y escribir; otro 11% indicó que la mayor parte del tiempo el maestro (a) a jugar se dedicaba, un 10% respondió que la ubicación de la escuela estaba muy distante al lugar donde residía y un 8% mencionó que en el lugar donde vivía no existía escuela para estudiar, lo cual también puede catalogarse como una barrera de infraestructura. Seguidamente encontramos una barrera social –desintegración familiar– con un 10% y por último una barrera de salud, en la que un 6% respondió que no asistió a la escuela primaria ya que sufría frecuentemente diversas enfermedades.

B. ¿Cuáles considera que son los problemas (barreras) actuales por los que usted no aprende a leer y escribir?

RESPUESTAS OBTENIDAS	No. DE RESPUESTAS	%	RESPUESTAS OBTENIDAS	No. DE RESPUESTAS	%
1. El centro de alfabetización está ubicado muy lejos de su casa.	25	20%	2. Tiene familia numerosa que atender.	49	40%
3. Se dedica a realizar sus oficios domésticos.	101	83%	4. Trabaja y llega muy tarde a su casa.	13	11%
5. El esposo no quiere que estudie.	24	20%	6. Porque sufre diversas enfermedades.	08	7%

* 122 madres inescolarizadas entrevistadas.

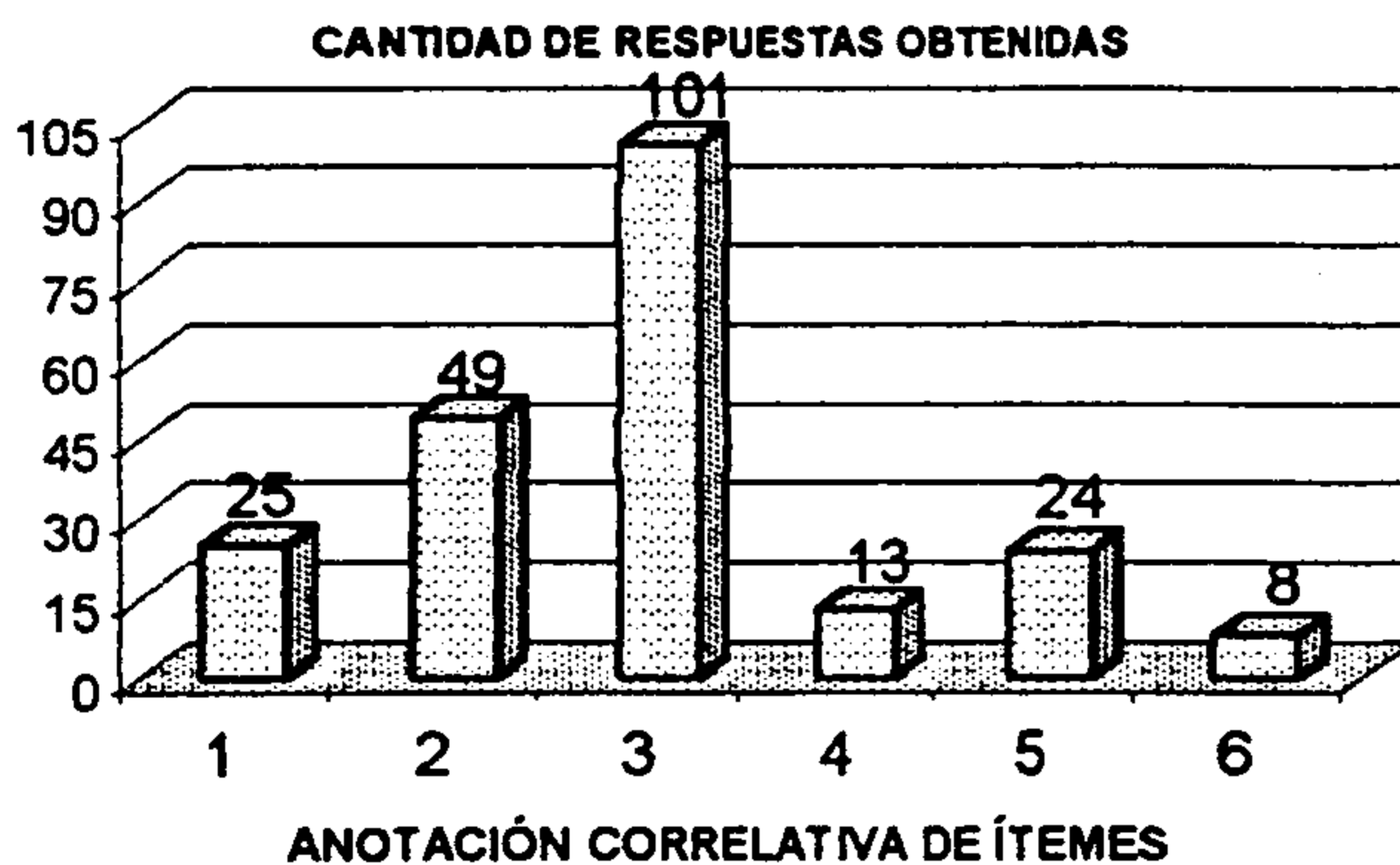

INTERPRETACIÓN

Las barreras por las que las madres inescolarizadas no aprenden a leer y a escribir en la actualidad son de diversa naturaleza, así: económica, porque un 83% se dedica a sus oficios domésticos en virtud de que no tiene las facilidades de pagarle a una persona que se haga cargo de los mismos durante el horario de clases; un 11% se dedica a trabajar y regresa muy tarde a su hogar y ya no le da tiempo estudiar; de índole educativa, porque un 20% respondió que los centros de alfabetización están demasiado retirados del lugar donde residen; de índole social porque un 40% indicó que tiene una familia numerosa (varios hijos) que atender durante el día; de carácter cultural porque un 20% respondió que el esposo es quien se opone a que estudie y de salud al responder un 7% que no estudia actualmente porque sufre de enfermedades diversas.

C. ¿Cuáles son las razones importantes por las que usted envía a su hijo a la escuela?

RESPUESTAS OBTENIDAS	No. DE RESPUESTAS	%	RESPUESTAS OBTENIDAS	No. DE RESPUESTAS	%
1. Para que aprenda a leer y a escribir.	115	94%	2. Para que aprenda las operaciones básicas del cálculo matemático.	72	59%
3. Para que obtenga un título de nivel medio.	28	23%	4. Para que no lo traten mal cuando trabaje.	04	3%

*122 madres inescolarizadas entrevistadas.

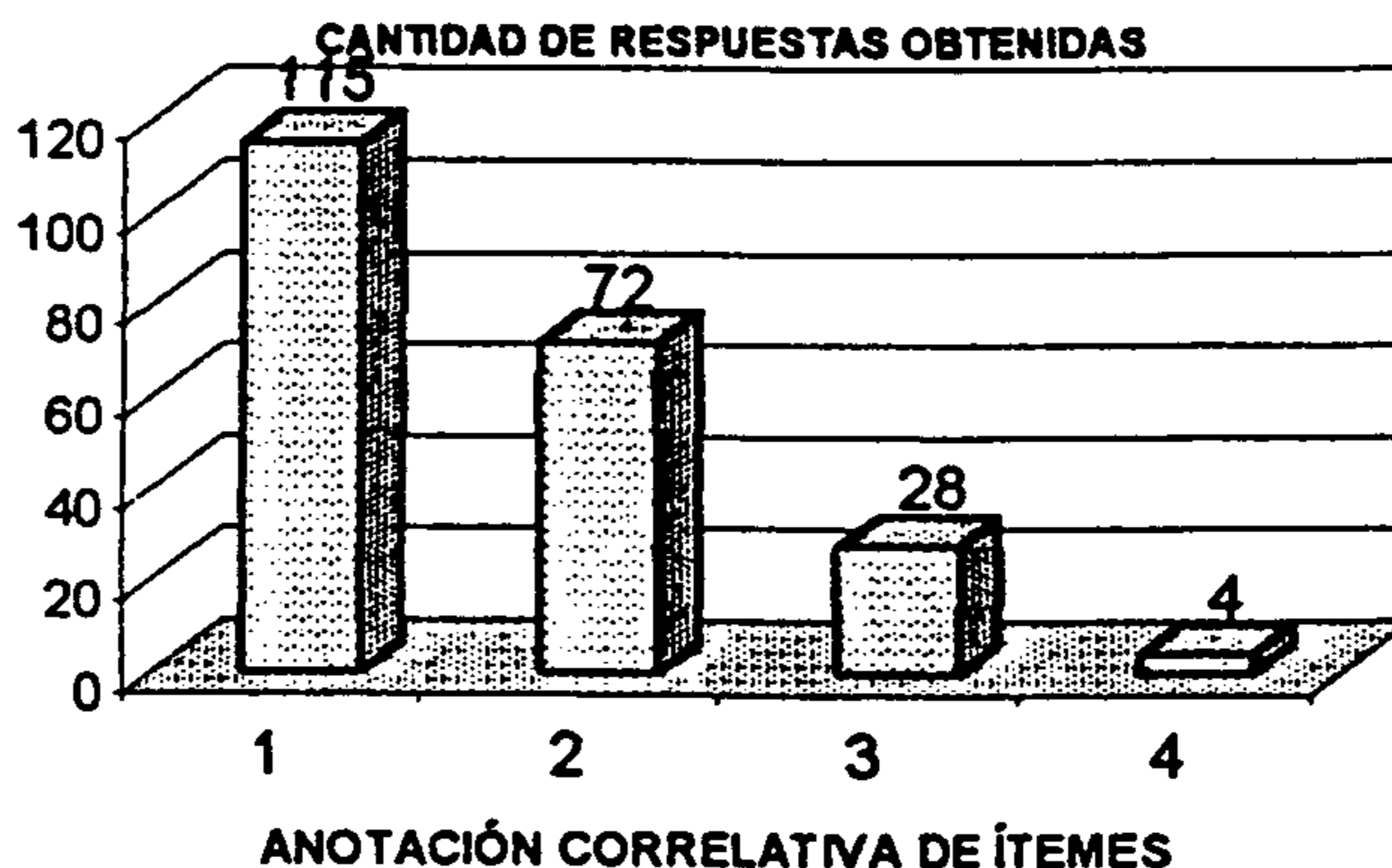

INTERPRETACIÓN

De acuerdo con los resultados obtenidos, el 94% de madres expuso que una de las razones por las que envían a sus hijos a la escuela es para que aprendan a leer y escribir; un 59% expuso que otra razón es para que aprendan las diferentes operaciones del cálculo matemático; un 23% indicó que los envían a la escuela para que en el futuro puedan llegar a obtener un título de nivel medio y un 3% expuso que los envían a la escuela para que los eduquen y los traten bien donde se encuentren trabajando cuando sean mayores.

D. ¿Cuáles son los grados que su hijo (a) ha repetido en el ciclo de educación fundamental –de primero a tercer grados del nivel primario–?

RESPUESTAS OBTENIDAS	No. DE RESPUESTAS	%	RESPUESTAS OBTENIDAS	No. DE RESPUESTAS	%
1. Primer Grado	78	64%	2. Segundo Grado	26	21%
3. Tercer Grado	05	4%	4. Ningún Grado	31	25%

*122 madres inescolarizadas entrevistadas.

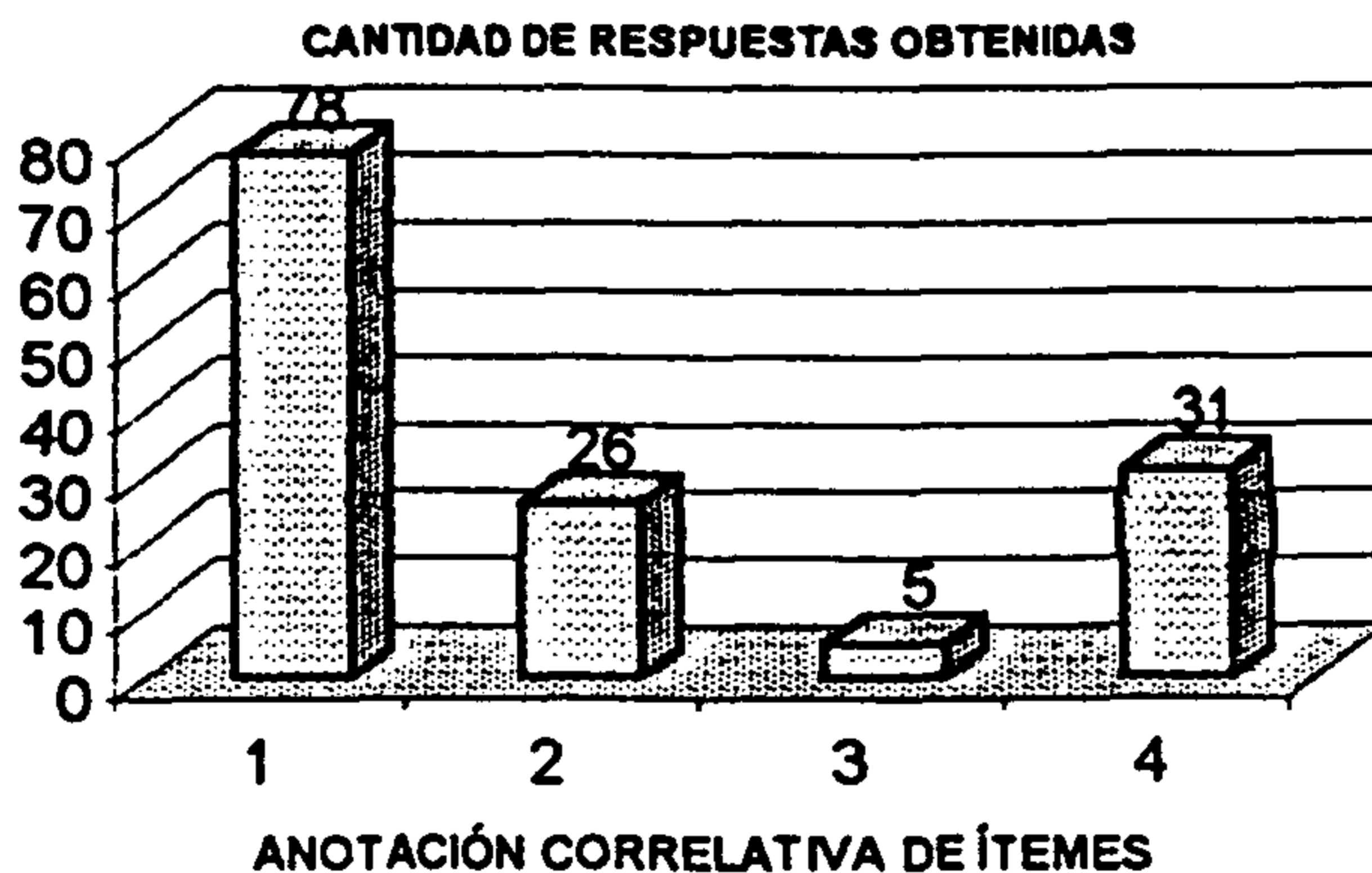

INTERPRETACION

De acuerdo con los datos obtenidos, el 64% de las madres respondió que el problema de repitencia escolar de sus hijos se observa en primer grado; un 21% indicó que es en segundo grado, apenas un 4% en tercer grado; mientras que un 25% de las madres indicó que en ninguno de los grados del ciclo de educación fundamental.

E. ¿En qué forma ayuda u orienta a su hijo (a) para realizar las tareas escolares?

RESPUESTAS OBTENIDAS	No. DE RESPUESTAS	%	RESPUESTAS OBTENIDAS	No. DE RESPUESTAS	%
1. Observando sus cuadernos para comprobar si completó sus tareas escolares.	57	47%	2. Aconsejándolo (a) que realice sus tareas escolares.	84	69%
3. Pidiendo a su padre o hermanos que le orienten.	73	60%	4. De ninguna forma.	11	9%

* 122 madres inescolarizadas entrevistadas.

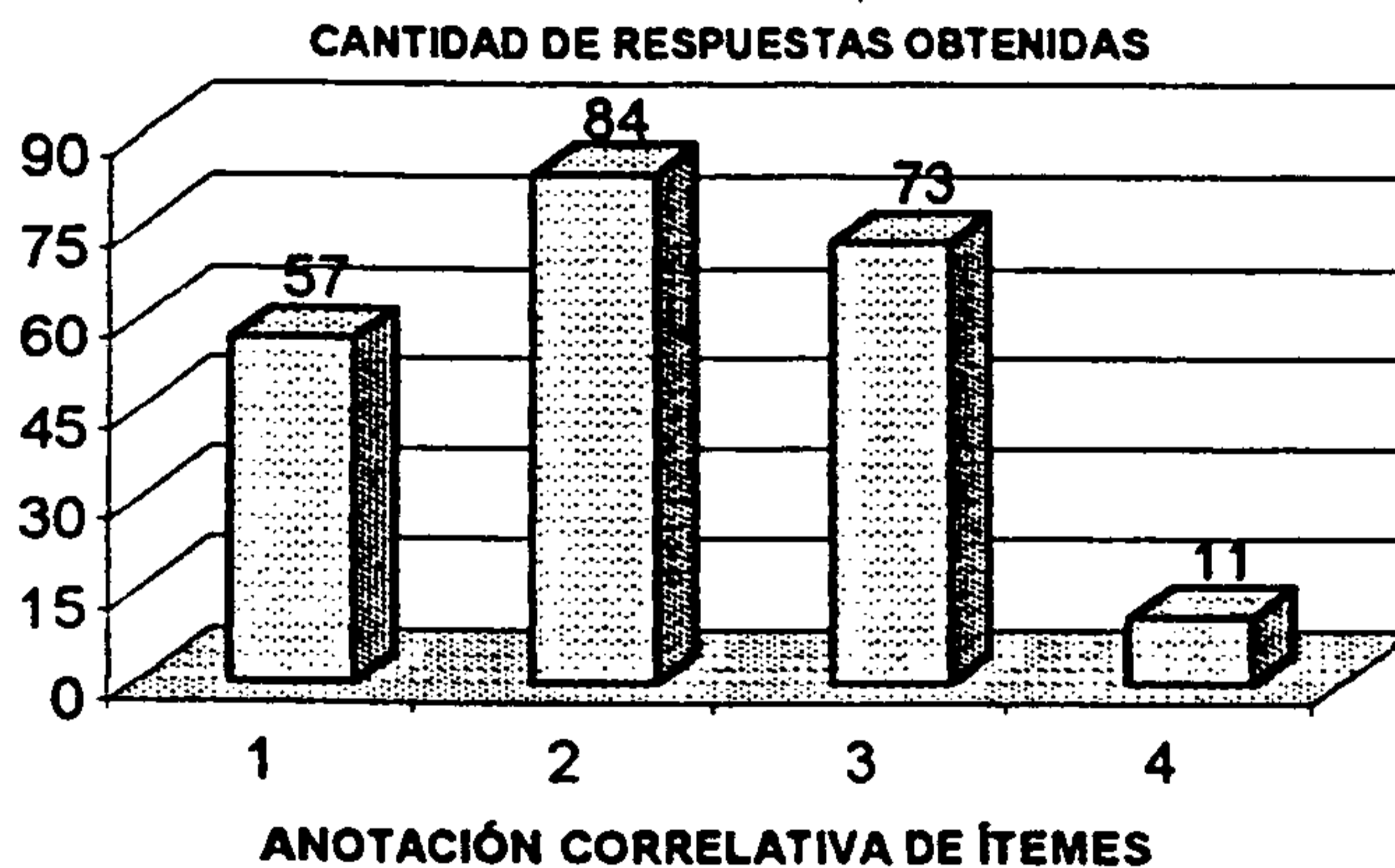

INTERPRETACIÓN

A través de las respuestas de esta interrogante se determina que las formas como orientan las madres inescolarizadas a sus hijos son las siguientes: un 69% aconsejándolos verbalmente para que ejecuten las tareas escolares que les indican en la escuela; un 60% solicitando ya sea al padre del alumno o a sus hermanos que le orienten en la realización de dichas tareas y un 47% indicó que observando sus diferentes cuadernos para verificar si completó las tareas que realiza en la escuela y en su hogar. Sólo el 9% de las madres entrevistadas respondió que "de ninguna forma" se ayuda a los hijos en la realización de tareas escolares.

F. ¿Cuáles son los problemas que encuentra durante el proceso de aprendizaje de su hijo (a) en la escuela, debido a que usted no puede leer ni escribir?

RESPUESTAS OBTENIDAS	Na. DE RESPUESTAS	%	RESPUESTAS OBTENIDAS	Na. DE RESPUESTAS	%
1. No realiza completas sus tareas escolares.	75	61%	2. No se da cuenta si las tareas escolares están bien elaboradas.	103	84%
3. No aprueba asignaturas durante las evaluaciones parciales.	66	54%	4. No ha sido promovido en el o los grados cursados.	87	71%
5. Se ha retirado de la escuela.	20	16%			

* 122 madres inescolarizadas entrevistadas.

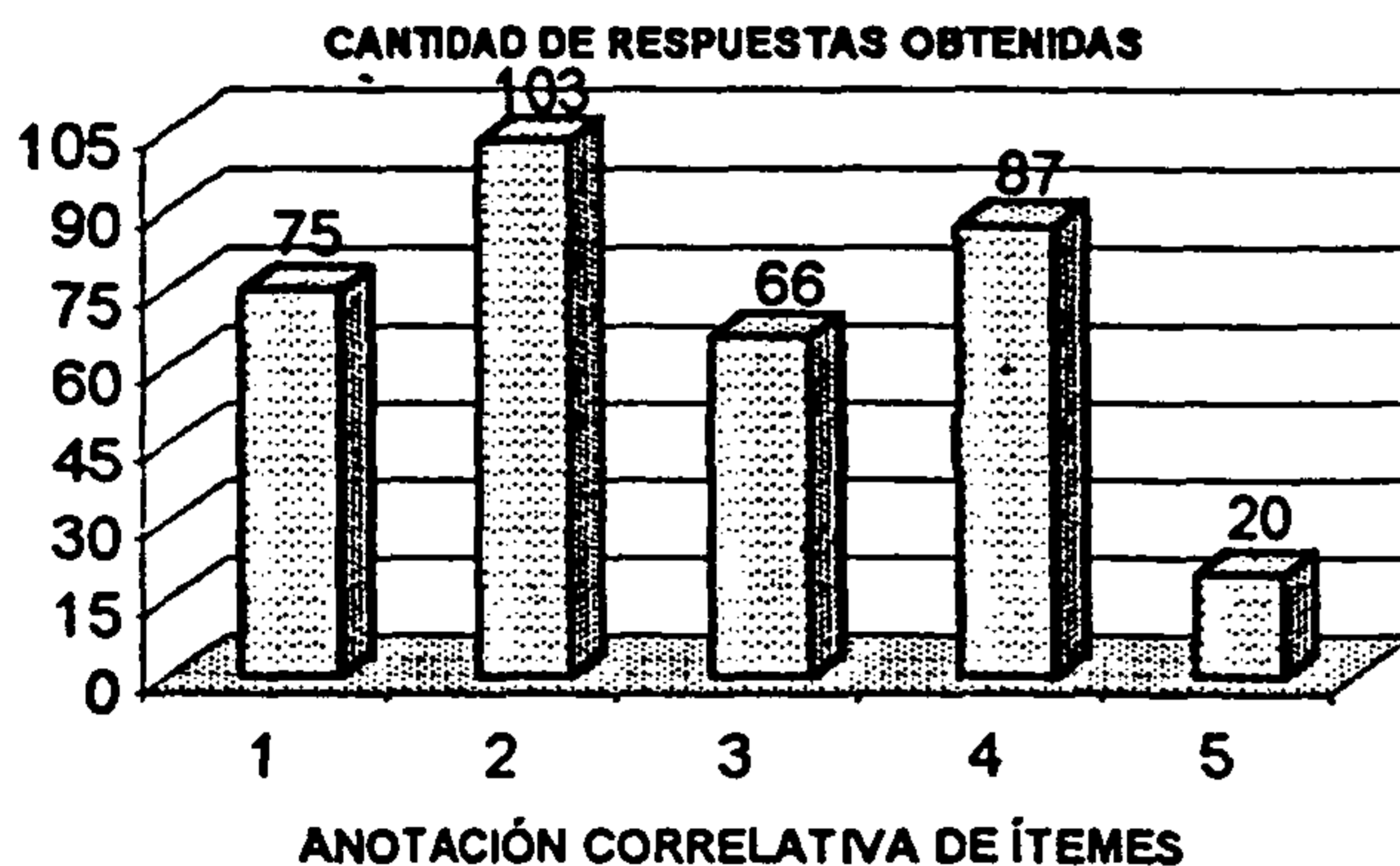

INTERPRETACIÓN

Según estos resultados, se han encontrado tres problemas en el proceso de aprendizaje de los hijos de las madres inescolarizadas, los que se detallan de la siguiente forma: 1) La No Promoción al grado inmediato superior debido a que un 84% de las madres no sabe si las tareas escolares de sus hijos han sido elaboradas adecuadamente y un 71% de las madres respondió que sus hijos no son promovidos en el grado o los grados que han completado durante el ciclo de educación fundamental; 2) La No Aprobación de Asignaturas en el grado que cursan, debido a que un 61% de sus hijos no realizan completas las tareas escolares y un 54% de las madres respondió que sus hijos no aprueban diferentes asignaturas durante las evaluaciones parciales que se realizan durante el ciclo lectivo y 3) La deserción escolar, debido a que un 16% de las madres indicó que sus hijos se han retirado de la escuela.

G. ¿Cuáles son los problemas que encuentra en su hogar durante el proceso de aprendizaje de su hijo (a), debido a que usted no puede leer ni escribir?

RESPUESTAS OBTENIDAS	No. DE RESPUESTAS	%	RESPUESTAS OBTENIDAS	No. DE RESPUESTAS	%
1. No puedo orientarlo para que realice sus tareas escolares.	90	74%	2. No puedo darme cuenta de qué tareas escolares le dejaron para realizar en casa.	65	53%
3. No puedo comprobar si sus tareas escolares están bien elaboradas	91	75%			

* 122 madres inescolarizadas entrevistadas.

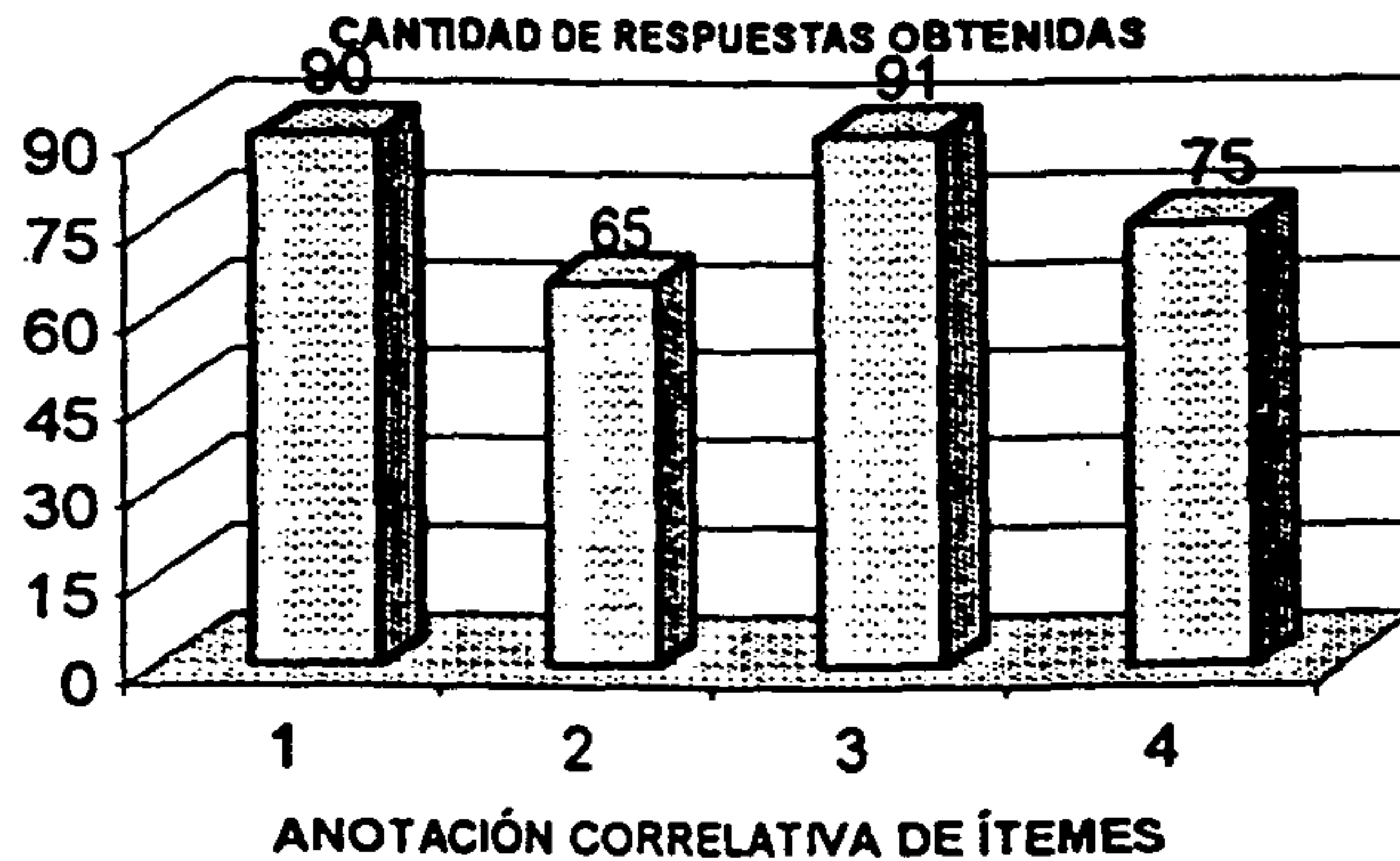

INTERPRETACIÓN

De acuerdo con las respuestas obtenidas, un 75% de las madres respondió que debido a su inescolaridad no pueden comprobar si las tareas escolares de sus hijos están elaboradas adecuadamente; un 74% de las madres indicó que no pueden orientar eficazmente a sus hijos en la realización de las diferentes tareas escolares y un 53% respondió que no se puede dar cuenta de cuáles son las tareas que le dejaron a su hijo (a) para realizar en casa debido a que no puede leer y escribir.

H. ¿Quiénes son las personas que busca su hijo (a) para que le orienten en la realización de sus tareas escolares?

RESPUESTAS OBTENIDAS	No. DE RESPUESTAS	%	RESPUESTAS OBTENIDAS	No. DE RESPUESTAS	%
1. Padre	70	57%	2. Hermanos (as)	51	42%
3. Tíos (as)	26	21%	4. Compañeros de grado	18	15%
5. Ninguno	26	21%			

* 122 madres inescolarizadas entrevistadas.

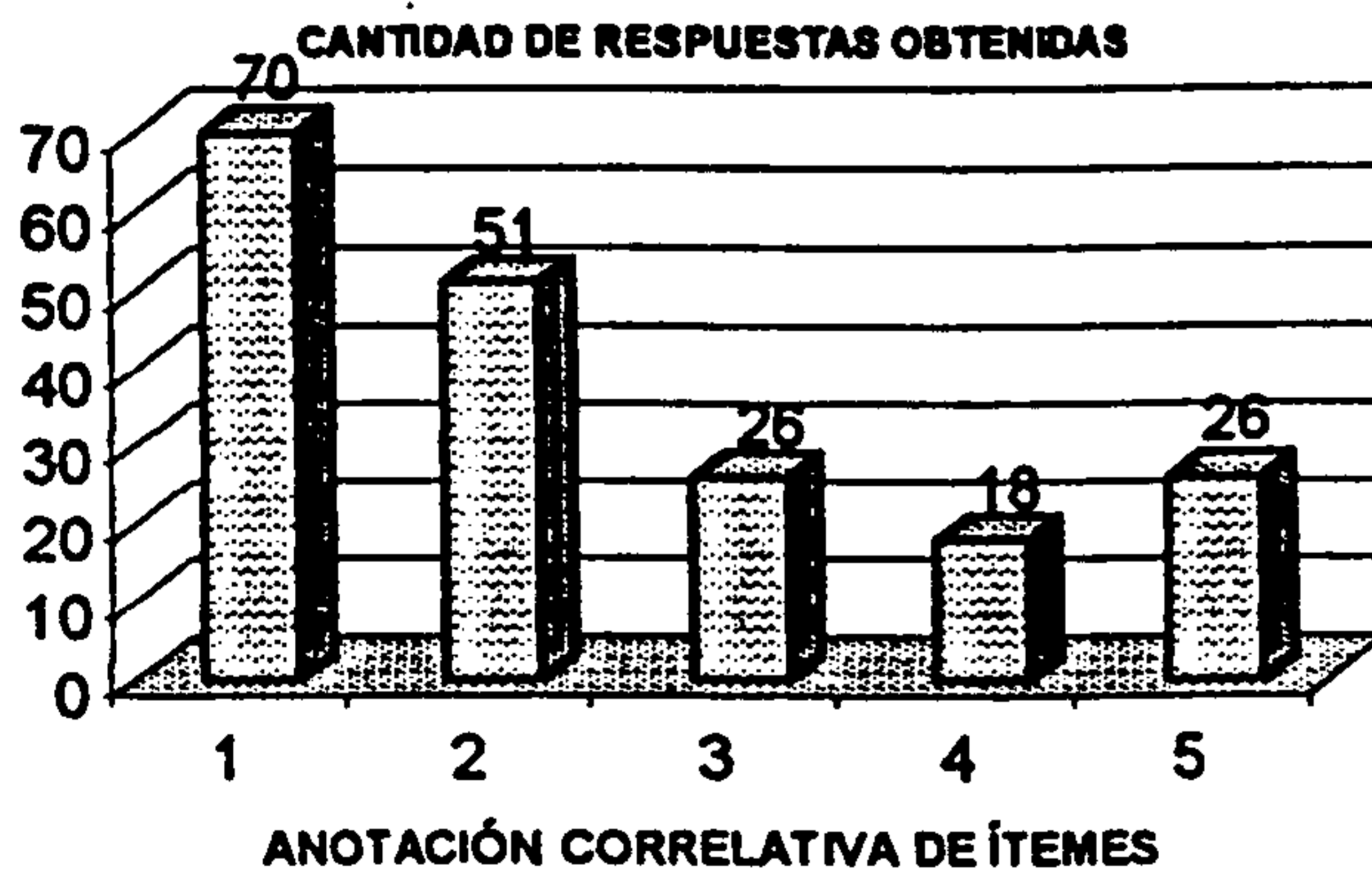

INTERPRETACIÓN

Los resultados de la entrevista nos indican que el 57% de las madres respondió que sus hijos buscan a su padre para que les oriente en la ejecución de las diferentes tareas escolares; el 42% también indicó que es a sus hermanos a quienes se dirigen sus hijos para buscar orientación; el 21% respondió que, además, buscan a sus tíos o tías; un 15% también indicó que es a sus compañeros de grado a quienes buscan para que les brinden orientación y un 21% de las madres indicó que no buscan a ninguna persona para que les ayuden en la ejecución de sus tareas escolares

I. ¿Cuáles son las instituciones que existen en su comunidad para que las personas inescolarizadas aprendan a leer y escribir?

RESPUESTAS OBTENIDAS	No. DE MA-DRES	%	RESPUESTAS OBTENIDAS	No. DE MA-DRES	%
1. CONALFA	120	98%	Ninguna	02	2%

* 122 madres inescolarizadas entrevistadas.

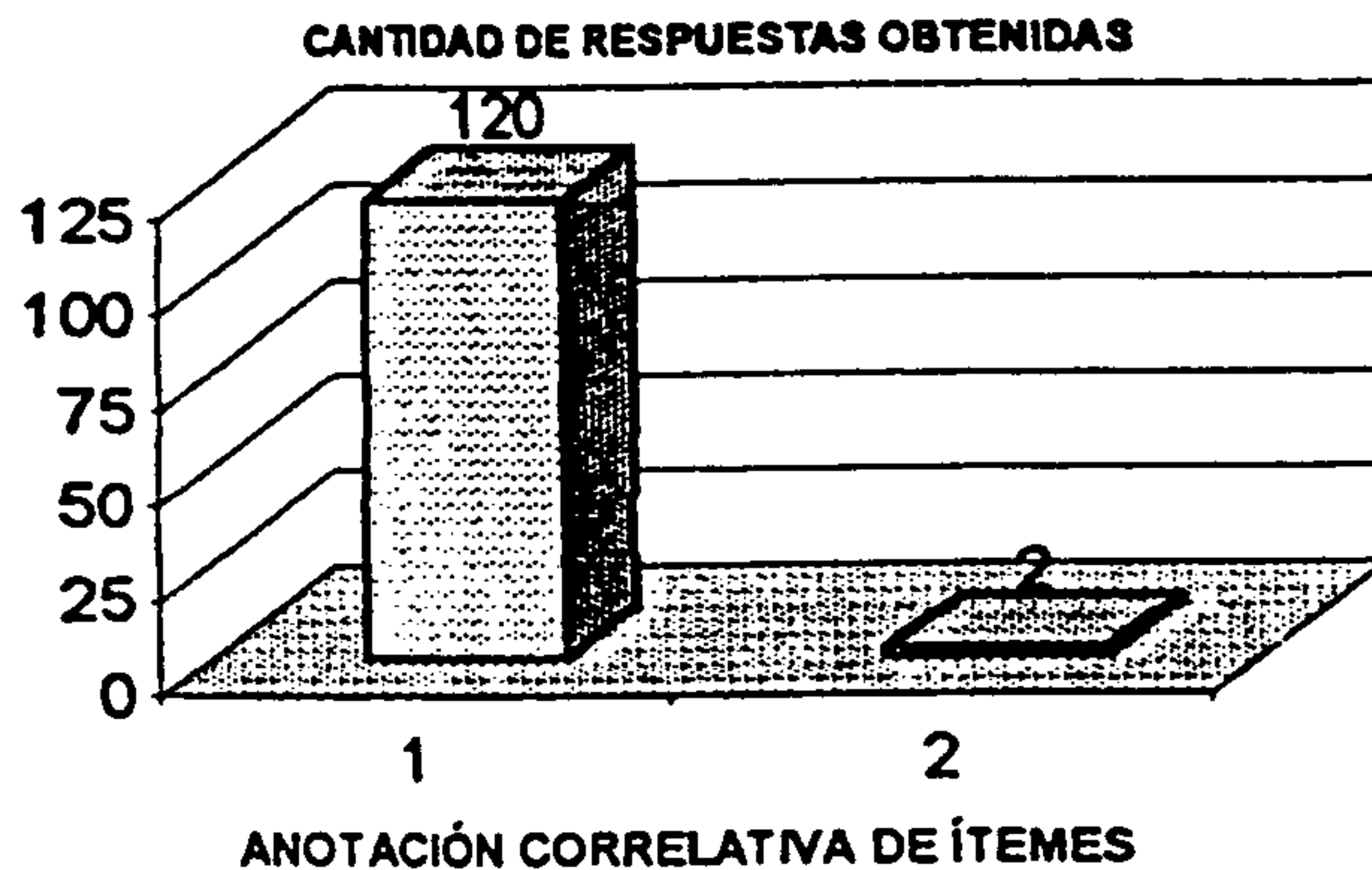

INTERPRETACIÓN

De acuerdo con los datos obtenidos, la única institución que funciona en las comunidades promoviendo que las personas aprendan a leer y escribir es el Comité Nacional de Alfabetización (CONALFA).

J. ¿Cómo considera que será el futuro que le espera a su hijo (a) en edad escolar, si no le brinda una escolaridad mínima?

RESPUESTAS OBTENIDAS	No. DE MA-DRES	%	RESPUESTAS OBTENIDAS	No. DE MA-DRES	%
1. No completará sus estudios del nivel primario.	104	85%	2. No podrá leer ni firmar documentos.	84	69%
3. No llegará a obtener un título de nivel medio.	08	6%	4. No encontrará un buen trabajo.	108	88%
5. No podrá orientar a sus hijos (as) en la realización de sus tareas escolares.	119	97%			

*122 madres inescolarizadas entrevistadas.

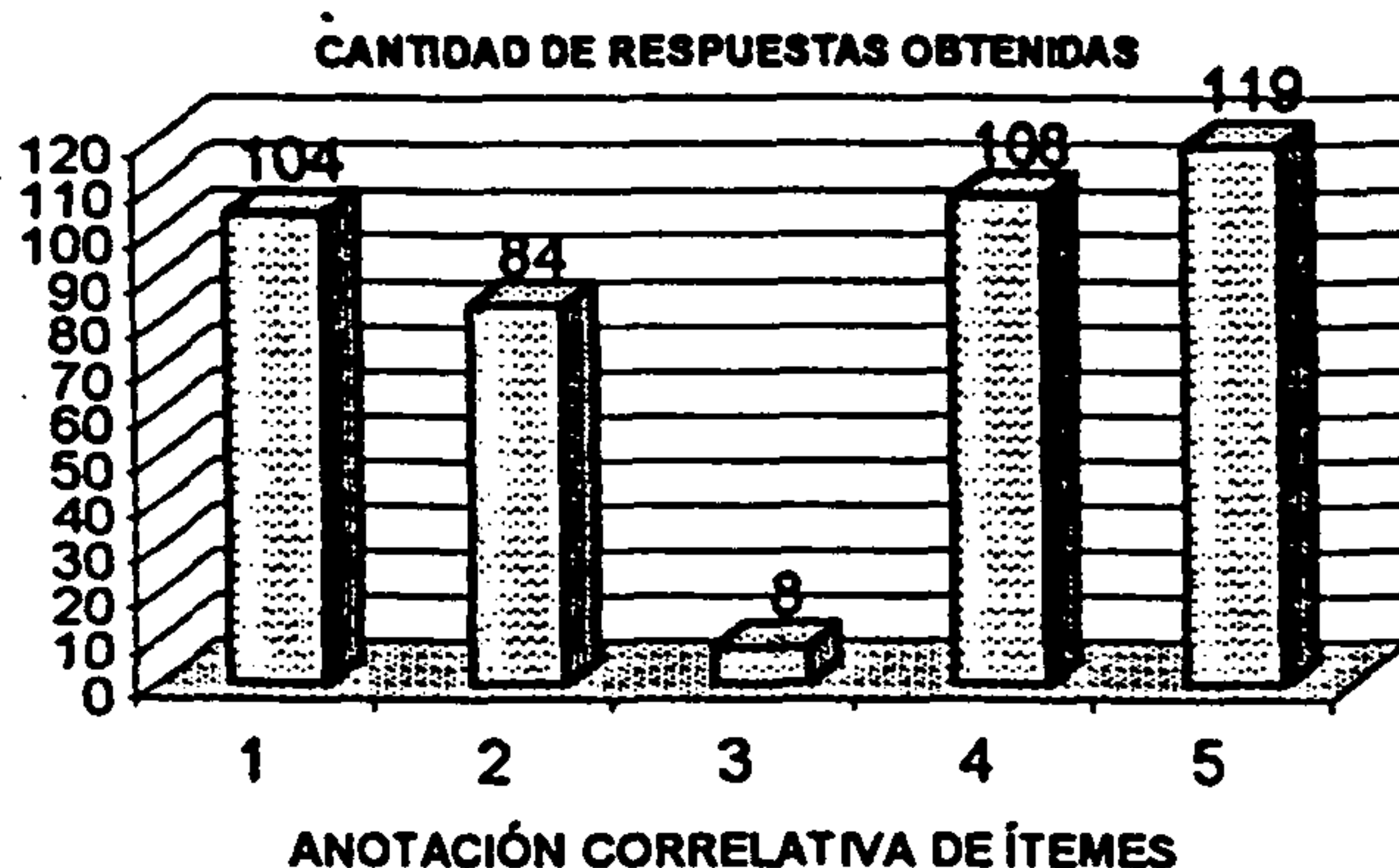

INTERPRETACIÓN

El 97% de las madres indicó que de no recibir una escolaridad mínima sus hijos, cuando éstos sean grandes, se encontrarán con el mismo problema por el que ellas actualmente atraviesan y consiste en que no podrán orientar adecuadamente a sus hijos en la realización de sus tareas escolares; el 88% respondió que ellos no podrán encontrar un trabajo, ya que cada día se solicita una escolaridad mayor para ubicar a las personas en los empleos; el 85% de madres indicó que sus hijos no podrán completar como mínimo los estudios del nivel primario; un 69% respondió que ellos no podrán leer ni firmar diferentes documentos y un 6% indicó que no podrán obtener un título de nivel medio.

5. CONCLUSIONES

- 5.1 Entre los problemas que se detectaron, por los cuales se dificulta el aprendizaje de los hijos e hijas de las madres inescolarizadas, encontramos que ellas (madres) no pueden verificar acertadamente si realizan las tareas escolares sus hijos e hijas y mucho menos orientarlos adecuadamente en el proceso de aprendizaje.
- 5.2 La orientación que brindan las madres inescolarizadas a sus hijos e hijas en su educación formal es relativa, debido a que no cuentan con los elementos mínimos de una escolaridad para orientarlos en forma eficiente y eficaz, de ahí que sólo les brinden una orientación muy limitada.
- 5.3 Las principales barreras que incidieron en la inescolaridad de las madres fueron que se dedicaban a realizar oficios domésticos en el tiempo que debieron utilizar para estudiar, la incomprensión de sus padres sobre la utilidad que tendría en el futuro la educación formal para sus hijas y la falta de recursos económicos en sus familias.
- 5.4 Entre otras barreras que inciden en que las madres inescolarizadas no obtengan los elementos mínimos de escolaridad encontramos que, por un lado, dedican la mayor parte de su tiempo a realizar oficios domésticos y, por el otro, en su hogar existe sobrepoblación familiar.
- 5.5 La asignatura menos aprobada en el Ciclo de Educación Fundamental durante el ciclo lectivo 1998, por los hijos de las madres inescolarizadas, varía en los diferentes grados, ya que Idioma Español es la menos aprobada en primer grado con un 69%; en segundo grado es Ambiente Social y Natural con un 74% y en tercer grado es Matemática con un 76%.
- 5.6 Según los resultados de deserción escolar se observa que en primer grado existe un 13%; en segundo grado un 9% y en tercer grado un 11% de alumnos que abandonan sus estudios y no completan el período lectivo, deduciéndose que es primer grado el que produjo menos retención escolar y eficiencia interna.
- 5.7 Son altos los porcentajes del indicador de repitencia escolar de los hijos de las madres inescolarizadas del Ciclo de Educación Fundamental: En primer grado existe un 45%; en segundo grado un 23% y en tercer grado el 16%.
- 5.8 Son muy altos los porcentajes del indicador de sobreedad escolar de los hijos de las madres inescolarizadas del Ciclo de Educación Fundamental: Primer grado presenta un 80%; segundo grado un 91% y tercer grado el 63%, predominando en este indicador el sexo masculino.
- 5.9 Apenas un 8% de alumnos -hijos de madres inescolarizadas del Ciclo de Educación Fundamental- recibió educación preprimaria, mientras que el resto, un 92%, no obtuvo una preparación formal previa a su ingreso al nivel primario.
- 5.10 De acuerdo con los resultados de esta investigación, no se le ha dado importancia a la cobertura del nivel preprimario en las áreas rurales de la parte norte del municipio de San Andrés Villa Seca, Retalhuleu.

6. RECOMENDACIONES

- 6.1 Que el Ministerio de Educación promueva campañas de sensibilización a padres y madres de familia respecto de la importancia que sus hijos e hijas reciban educación formal e integral, para promover su desarrollo individual y colectivo en beneficio personal y de la Nación cuando estos lleguen a ser adultos.**
- 6.2 Concienciar a padres y madres de familia, respecto de que la educación formal de sus hijos se debe iniciar en las edades determinadas por el sistema educativo, para disminuir el alto porcentaje de sobreedad escolar existente.**
- 6.3 Que los maestros y autoridades educativas hagan una autoevaluación de la eficiencia y eficacia de su labor docente, técnica y/o administrativa realizada con los hijos e hijas de las madres inescolarizadas, para disminuir el desperdicio escolar, aumentar la retención y, por ende, la eficiencia interna del grado que atienden y del sistema educativo por extensión, según ámbitos de competencia.**
- 6.4 Que el Ministerio de Educación amplie su Política No. 1 relacionada con la Ampliación de cobertura, indicando que ésta servirá para que TODOS LOS NIÑOS Y NIÑAS cursen, al menos, el Ciclo de Educación Fundamental completo (Preprimaria y los tres primeros grados del nivel primario).**
- 6.5 Que en todas las escuelas urbanas y rurales del nivel primario, sea implementado el nivel preprimario a más tardar en el año 2000, como medio para garantizar el inicio del desarrollo formal del ser humano.**
- 6.6 Que en la proyección comunitaria, que debe ejercer cada docente, le de importancia a la atención de los alumnos del Ciclo de Educación Fundamental en la realización de sus tareas escolares durante una o dos horas cada tarde y disminuir así, el indicador de repitencia escolar.**

7. REFERENCIAS BIBLIOGRÁFICAS

- 7.1 Bloom, B. S. -- Evaluación del aprendizaje. -- J. Th. Madaus, George F. -- Buenos Aires, Argentina : Editorial Troquel S.A. Volumen 1, 1975.
- 7.2 Campillo C., Héctor. -- Manual de Historia de la Educación. -- 9^o. ed. -- México : Ensayos Pedagógicos de Fernández, Editores S.A., 1968. 319 p.
- 7.3 Chew S., German. -- EN LOS UMBRALES DE LA PEDAGOGÍA INSTITUCIONAL. -- Guatemala : Ministerio de Educación SEGEPLAN Proyecto PNUD-UNESCO-GUA-78-013. Serie Estudio y Reflexión. Impreso en el Depto. de Material Didáctico de UNESCO Ministerio de Educación, agosto 1983. -- 11 p.
- 7.4 Galo, Carmen María -- EVALUACIÓN del APRENDIZAJE. -- Guatemala : Editorial Piedra Santa, 1989. 119 p.
- 7.5 La Belle, T. J. -- Educación no formal y cambio social en América Latina. -- 4^o. ed. -- México: Calypso, S.A., 1998.
- 7.6 Legrand, Paul. -- Introducción a la educación permanente. -- Paris : Colección UNESCO Programas y Métodos de Enseñanza, 1970.
- 7.7 Lemus, L. A. -- Evaluación del Rendimiento Escolar. -- Argentina : Editorial Kapelusz, 1974.
- 7.8 Ministerio de Educación. -- Anuario Estadístico de la Educación 1996. -- Guatemala : Sistema de Información Educativa Unidad de Informática, 1997.
- 7.9 Ministerio de Educación. -- Diagnóstico de Eduquemos a la Niña. -- Guatemala : SIMAC, 1992.
- 7.10 Ministerio de Educación. -- FILOSOFÍA, POLÍTICAS Y ESTRATEGIAS EDUCATIVAS. -- Guatemala : Serviprensa Centroamericana, 1996.
- 7.11 Ministerio de Educación. -- La iniciativa de la educación de la niña en Guatemala. Una retrospectiva 1991-1997. -- Guatemala : SIMAC Proyecto BEST/AID, agosto 1997.
- 7.12 Ministerio de Educación. -- POLÍTICAS Y ESTRATEGIAS PARA LA EDUCACIÓN DE LAS NIÑAS. -- Guatemala : Cenaltex, 1994.
- 7.13 Ministerio de Educación. -- Reglamento de Evaluación del Rendimiento Escolar. Acuerdo Ministerial No 1356. -- Guatemala: 1987.
- 7.14 Organización para la Salud. -- Cooperación Técnica sobre Salud, Mujer y Desarrollo en el Proyecto : Salud integral de la mujer en Guatemala.
- 7.15 Smith, Barry. -- El efecto de la educación de niñas y mujeres en el desarrollo económico y social. -- Guatemala : Ensayo USAID, 1989.

8. BIBLIOGRAFÍA

- 8.1 Asturias, Mercedes. -- La Ruta Hacia la Igualdad. -- Guatemala : PARLACEN-UNICEF, febrero 1995.
- 8.2 Bigge, Morris L. -- Teorías de Aprendizaje para Maestros. -- 7ª. reimpresión -- México: Editorial Trillas, 1983.
- 8.3 Centro Nacional para el Desarrollo de la mujer y la familia. -- Convención Sobre la Eliminación de Todas las Formas de Discriminación Contra la Mujer. -- Colección Documento No. 4. Litografía e Imprenta IMVECAS, S.A., 1994.
- 8.4 Chavarría F., Manuel. -- Pedagogía. Conceptos Fundamentales. -- Guatemala : Colección Textos y documentos. Serie sobre Educación: Volumen I. Serviprensa Centroamericana, 1975.
- 8.5 Congreso de la República. -- Ley de Educación Nacional. -- Guatemala: Decreto Legislativo No. 12-91, 1996.
- 8.6 Lemus, L. A. -- PEDAGOGÍA TEMAS FUNDAMENTALES. -- Buenos Aires, Argentina : Editorial Kapelusz Moreno 372, 1973.
- 8.7 Luzuriaga, Lorenzo. -- HISTORIA DE LA EDUCACIÓN Y DE LA PEDAGOGÍA. -- 7ª. ed. -- Buenos Aires, Argentina : Editorial Losada, S.A.
- 8.8 Portillo, G. A. -- MANUAL DE PEDAGOGÍA GENERAL. -- 2ª. ed. -- Guatemala : Impresos FG. Mazatenango, Such., 1992.
- 8.9 RESUMEN DEL PLAN DE ACCIÓN DE DESARROLLO SOCIAL 1992-1996 1997-2000 DESARROLLO HUMANO, INFANCIA Y JUVENTUD. -- Guatemala: SEGEPLAN, 1992.
- 8.10 "Socialización de la plataforma de acción a lideresas comunales y dirigencia de ONG's de mujeres del área rural". / Rodríguez, Alicia A. / -- Guatemala : Procuraduría de Derechos Humanos. Imprenta Llerena, S.A., noviembre 1996.
- 8.11 Universidad de San Carlos de Guatemala. Dirección General de Investigación -DIGI-, Programa Universitario de Investigación en Educación. (PUIE). -- ANÁLISIS SITUACIONAL DE LA EDUCACIÓN GUATEMALTECA 1944-2010. -- Guatemala, 1995

ANEXOS

- a) **Guía de Entrevista para Estudio Piloto.**
- b) **Modelo de Ficha Pedagógica Escolar.**
- c) **Guía de Entrevista Aplicada a Madres.
Inescolarizadas.**

GUÍA DE ENTREVISTA PARA ESTUDIO PILOTO

UNIDAD DE ANÁLISIS : Madres inescolarizadas de los alumnos del ciclo de educación fundamental de las escuelas oficiales de la parte norte de San Andrés Villa Seca, Retalhuleu.

INSTRUCCIONES : Los siguientes planteamientos deberán ser expuestos en forma clara y precisa a las madres que serán sujetos de este muestreo. Podrán ser replanteados durante la realización de la entrevista, sin desviarse del objetivo que se pretende alcanzar.

1) ¿Considera que existieron problemas (barreras) para que usted no estudiara en su niñez?
SI () Cuáles? NO () Por qué?

- a) _____
- b) _____
- c) _____
- d) _____
- e) _____

2) ¿Considera que existen problemas (barreras) para que usted no estudie en el momento actual?
SI () Cuáles? NO () Por qué?

- a) _____
- b) _____
- c) _____
- d) _____
- e) _____

3) ¿Tiene razones importantes por las que usted envía a su hijo (a) a la escuela?
SI () Cuáles? NO () Por qué?

- a) _____
- b) _____
- c) _____
- d) _____
- e) _____

4) ¿Ha repetido algún (os) grado (s) su hijo (a)?
SI () Cuál (es) NO () Por qué?

- a) _____
- b) _____
- c) _____
- d) _____
- e) _____

5) ¿Ayuda u orienta a su hijo (a) en la realización de las tareas escolares?
SI () De qué forma? NO () Por qué?

- a) _____
- b) _____
- c) _____
- d) _____
- e) _____

5) ¿Encuentra problemas durante el proceso de aprendizaje de su hijo (a) en la escuela debido a que usted no puede leer ni escribir?
SI () Cuáles? NO () Por qué?

- a) _____
- b) _____
- c) _____
- d) _____
- e) _____

6) ¿Encuentra problemas durante el proceso de aprendizaje de su hijo (a) en el hogar, debido a que usted no puede leer ni escribir?
SI () Cuáles? NO () Por qué?

- a) _____
- b) _____
- c) _____
- d) _____
- e) _____

8) Busca su hijo (a) a otras personas que le orienten en la realización de sus tareas escolares?
SI () Quiénes son esas personas? NO () Por qué?

- a) _____
- b) _____
- c) _____
- d) _____
- e) _____

9) ¿Existen en su comunidad, posibilidades o formas para que las madres inescolarizadas puedan aprender a leer y escribir?
SI () Cuáles? NO () Por qué?

- a) _____
- b) _____
- c) _____
- d) _____
- e) _____

10) ¿Cómo considera que será el futuro que le espera a sus hijos en edad escolar, si no les brinda una escolaridad mínima?

- a) _____
- b) _____
- c) _____
- d) _____
- e) _____

UNIVERSIDAD DE SAN CARLOS DE GUATEMALA
 FACULTAD DE HUMANIDADES
 SECCIÓN DEPARTAMENTAL DE RETALHULEU
 CARRERA DE LICENCIATURA EN PEDAGOGÍA Y CIENCIAS DE LA EDUCACIÓN

FICHA PEDAGÓGICA ESCOLAR

UNIDAD DE ANALISIS: Alumnos -hijos de las madres inescolarizadas- del Ciclo de Educación Fundamental de las Escuelas Oficiales de la parte norte de San Andrés Villa Seca, Retalhuleu.

INSTRUCCIONES: Estimado (a) Maestro (a) la información que se le solicita permitirá averiguar el rendimiento escolar de sus alumnos - hijos de las madres inescolarizadas-. Sirvase llenar los espacios en blanco, anotando la información que se solicita o marcando con una "X" la respuesta correcta, según sea el caso.

					Lugar y fecha :	
Escuela :					Fecha de creación :	
NOMBRES Y APELLIDOS DEL ALUMNO :						
Fecha de Nacimiento :		Edad Cronológica :			Estudió Párvulos? Sí () No ()	
Grado que cursa : (1o.) (2o.) (3o.)		Es repitente? Sí () No ()		No. de veces que ha repetido : 1er. grado () 2o. grado () 3er. grado ()		
Promedio de Calificaciones hasta la fecha		Idioma Español () Matemática ()		Ambiente Social y Natural () Belleza Trabajo y Recreación ()		Promovido Sí () No ()
Dirección de residencia :						
Desertó en este período lectivo		Sí () No ()				
El alumno vive con: Ambos Padres Sí () No ()			Sólo con la Madre ()		Sólo con el Padre ()	
Con otras Personas : Sí () Especificar con quiénes :						