

JOB RODRIGUEZ ARANA

**ACCIONES EDUCATIVAS
PARA LA SALUD
EN LOS ESTABLECIMIENTOS EDUCATIVOS
OFICIALES Y DE TELESECUNDARIA
DEL NIVEL MEDIO EN EL MUNICIPIO DE NUEVA
CONCEPCION DEPARTAMENTO DE ESCUINTLA**

Asesor: Lic. Mario Calderón Herrera.

**Universidad de San Carlos de Guatemala
FACULTAD DE HUMANIDADES
DEPARTAMENTO DE PEDAGOGIA**

Guatemala, febrero del 2005

INDICE

INTRODUCCION	PAG
CAPITULO 1	
1. MARCO CONCEPTUAL	
1.1. Antecedentes del problema	2
1.2. Planeamiento del problema	6
1.3. Importancia de la investigación	6
1.4 Alcances y limites de la investigación	
1.4.1. Alcances	
1.4.2. Limites	7
CAPITULO II	
2. MARCO TEORICO	
2.1 Breve Caracterización del Municipio de Nueva Concepción Departamento de Escuintla	8
2.2. DEFINICION DE CONCEPTOS	
2.2.1.Salud	11
2.2.2. Eternidad	11
2.2.3. Interacción salud-enfermedad	11
2.2.4. Atención Preventiva	12
2.2.5. Salud Pública	15
2.2.6. Epidemiología	18
2.2.6.1 Cadena epidemiológica	20
2.2.7. Atención primaria de salud	25
2.2.8. Promoción y Educación para la salud	26

CAPITULO III

3. MARCO METODOLOGICO

3.1. Objetivos	30
3.1.1. Generales	30
3.1.2. Específico	30
3.2. Variable única	30
3.2.1. Definición Conceptual de la variable.	30
3.2.2. Definición operativa de la variable	31
3.2.3. Indicadores que se van a usar para analizar la variable	31
3.3. Población y muestra	32
3.3.1 Población o universo	32
3.3.2. Muestra o parcela	32
3.3.3. Tabla de población y muestra	32
3.4. Instrumentos	32
3.4.1. Guía entrevista para los estudiantes	32
3.4.2. Censo de tipo abierto para alumnos	33
3.5. Análisis Estadístico	33
3.5.1. Presentación de Resultados.	33
3.6. Conclusiones	53
3.7. Recomendaciones	54
3.8. Propuesta Modulo pedagógico Educación para la salud	58
3.9. ANEXO	

INTRODUCCION

El presente estudio de tesis conlleva contribuir a crear plena conciencia sobre el alto valor que tiene la salud, considerase en sí la vida misma, es decir el crear una ética sanitaria inicialmente en la población estudiantil del ciclo de educación básica de los Establecimientos oficiales y tele secundaria del municipio de Nueva Concepción, departamento de Escuintla.

Se presentan acciones sobre salud integral, con vista a la conservación, fomento y preservación de la salud, enmarcada dentro de los planes y programas educativos y aumentar las expectativas de vida de la comunidad en general.

En las acciones educativas específicas sobre Educación en salud, para la promoción, fomento y preservación de la salud, requieren inicialmente conocer el grado de disponibilidad, conocimiento e importancia que pueda aportar los sujetos de la investigación, para luego promover la con centralización mediante la presentación de propuestas programáticas que respondan realmente a las expectativas y necesidades del conglomerado inmerso en la investigación

A través de los datos obtenidos en la presente investigación nos propone llevar a la práctica las políticas de educación en salud y fortalecer las instituciones educativas con los recursos técnicos didácticos, programáticos, para que de manera permanente reciban la información a efecto de convertirse en elementos multiplicadores para el beneficio de la comunidad en general, aspiración y objetivo final de la acción educativa.

CAPITULO I

1. MARCO CONCEPTUAL

1.1. LOS ANTECEDENTES DEL PROBLEMA

En 1992 el plan puebla panamá impulsó el programa Regional y desarrollo Humano en donde se crearon estrategias para mejorar la salud desarrollando programas y proyectos que generen una salud preventiva.

El segundo esfuerzo a nivel nacional en febrero de 1996 lo hizo, el sistema nacional de mejoramiento de los recursos humanos y adecuación curricular (SIMAC), y el ministerio de educación, bajo los auspicios de la organización de los estados Americanos quienes pone en vigencia la guía curricular para los grados de 4º, 5º,6º, grado de nivel primario, desarrollando objetivos y temas relacionados con la creación de una conciencia de participación en la prevención y solución de problemas de salud, nutrición, ambiente, población y trabajo9 de la comunidad como la practica apropiada de hábitos higiénicos de salud.

En noviembre de 1988, la Tormenta Tropical Mitch en Guatemala afecto al Departamento de Escuintla se originaron brotes epidémicos de enfermedades de transmisión hídrica (aguas contaminadas) afectando principalmente a los niños por tal razón se creó EL PROYECTO DE EDUCACION PARA LA PREVENCION DE ENFERMEDADES TROPICALES EN LA INFANCIA Y JUVENTUD. Con apoyo de cruz roja Española financiada por la función Reina Sofía y caja de ahorros y Monte de piedad de Madrid, España creando dentro del proyecto el componente Guía didáctica para la prevención de enfermedades tropicales en la infancia y juventud de Guatemala.

El 26 de enero de 1998, el ministerio de educación, tomando en cuenta que las guías curriculares para el nivel del educación básica y cultural general vigente a la fecha, fueron editadas hacía más de veinte años, publico a través del centro nacional de textos y materia didáctico (CENALTEX) la guía programática de ciencias naturales para los grados primero, segundo y tercero grados del ciclo de educación básica con orientación ocupacional, en el que como antecedente al presente estudio, se refiere que únicamente en segundo grado se desarrollan contenidos relacionados específicamente con la prevención de enfermedades, bajo el titulo conservación de la salud individual y colectiva y primeros auxilios nutrición y alimentación, practica de hábitos de higiene y salud. Contenido que debido a variadas razones, no se logra cubrir y menos profundizar con sentido crítico de análisis y reflexión.

En atención a las referidas guías curriculares, los técnicos y editores de textos educativos para el nivel básico han incorporado a los mismos temas relacionados a la atención preventiva de enfermedades bajo distintos nombres CONSERVACION DE LA SALUD INDIVIDUAL Y COLECTIVA o simplemente CONSERVACION DE LA SALUD, tomando esta como unidad, de nueve que consta la cobertura a desarrollar en el ciclo colectivo.

En otro orden al ser creada l carrera de Técnico en Salud Rural y Bachilleren Ciencias de la salud pública en el Area Rural, El Ministerio de salud publica crea la expectativa de un elemento de salud vinculado directamente con el que hacer preventivo con amplias funciones educativas, pero en otras áreas del nivel preventivo, pues este elemento posee las aptitudes y conocimientos para vincularse con calidad docente a esta altera a niveles en general.

El decreto 90-97 que contiene el código de salud, establece, como antecedentes de su mandato, en el artículo 39, Programas de

Educación, los programas de información para la promoción de la salud deberán ser diseñados para su fácil y adecuada comprensión,

el caso de los grupos étnicos deberán ser realizados en su propio idioma, valorando y respetando y considerando sus creencias costumbres y práctica.

A raíz de la forma de los acuerdos de paz han surgido instituciones y organismos no gubernamentales interesados en contribuir a la solución de las necesidades más urgentes de las comunidades Guatemaltecas, principalmente en las áreas rurales y entre las que se cuentan las relaciones con el sector salud, enmarcados dentro del nivel primario en salud, pero con muy poca atención y cobertura a lo referente a educación salud, pues sus acciones están más orientadas a la infraestructura, dígame “sistemas integrados en servicios básicos de salud”, ministerio de salud pública y A. S. cuyos principales protagonistas son los vigilantes de salud, quienes cuentan dentro sus atribuciones en el ámbito de comunidad, acciones de educación en salud, pero de acuerdo a lo consultado, esta considerado. En segundo plano, dado el interés por alcanzar cobertura en otras áreas.

En el ministerio de educación a través de su organismo técnico especializado en investigación diseño de planes curriculares para el nivel primario ha incluido dentro de las respectivas guías programáticas los siguientes planes curriculares.

En el año de 1992, la Dirección general; de educación región sur que comprende el departamento de Escuintla, en el municipio de nueva concepción cuenta con dos distritos de salud, administrativamente independientes, pero dependientes directamente del área sur de Escuintla con el personal distribuido de la siguiente manera

DISTRITO DE SALUDO de Nueva Concepción, un centro de salud localizados en la cabecera municipal y departamental.

Distritos de salud localizados en San José Mogollón, trochas y tecojate, Santa Ana Mixtán.

DISTRIBUCION DE PERSONAL

PERSONAL	DISTRITO Nueva concepción	DISTRITO Santa Ana.	TOTAL.
Médicos	2	1	3
Enfermeras	1	1	2
Técnicos de salud	14	2	16
Inspectores	1	1	2
Laboratorio	1	-	1
Farmacéutico	1	-	1
Piloto Ambulancia	1	-	1
Personal administrativo	3	1	4
Personal Operativo	4	2	6
Personal del Programa De vectores.	5	2	7

Agencia sociales de salud en el municipio de Nueva
Concepción del departamento de Escuintla.

ESTATALES

Centro De Salud

Control de enfermedades transmitidas por ventores.

Bomberos Voluntarios
Cruz Roja.
PRIVADAS

Sanatorio Roca de ayuda.
Clínica médica del Dr. Trejo.
Clínica médica del Dr. Bracamonte.
Clínica Médica del Dr. Bojorquez.
Clínica Médica del Dr. Sapón
Clínica médica del DR. Cajas.
Clínica Médica de la Dra. Juárez.

1.3 Planteamiento del Problema

¿Cuáles son las acciones Educativas para la prevención de la Salud de los institutos Educativos Oficiales y de Telesecundaria en el municipio de Nueva Concepción del departamento de Escuintla.

1.4 Importancia de la Investigación

Es importante establecer el grado o nivel de atención e importancia que alumnos, catedráticos, directores de establecimientos del nivel básico, médicos y Técnicos de Salud Rural del departamento de Escuintla dan a las acciones de educación en salud para la promoción, conservación y fomento de la salud en los establecimientos de educación básica, como estrategia para la prevención de la enfermedad.

Los logros que se pretende alcanzar con los resultados del presente estudio son crear plena conciencia que nos permita reflexionar y accionar a todos en común creando una étnica

sanitaria, en la que todos los miembros de la comunidad local nos convertimos en agentes multiplicadores de las normas que permitan la reducción de incidencia de enfermedades prevenibles mediante acciones en educación en salud.

La trascendencia de los efectos negativos de la enfermedad es una preocupación constante por cuanto esta se traduce en retardo del desarrollo, reducción de la vida, sufrimiento y malestar causados por el dolor físico y espiritual tanto en el enfermo como en las personas que están alrededor, pues claro esta no es grato desde ningún punto de vista ver a un ser amado enfermo. Una familia donde los recursos económicos son limitados como en la de la familia Guatemalteca.

En beneficio fundamental esperado del trabajo de investigación consiste en justificar la aplicación y ejecución técnica y científicamente de acciones Educativas en salud como la estrategia más viable, efectiva y menos costos económicamente para la promoción t fomento y preservación de la salud de los habitantes del municipio de Nueva concepción alrededor del cual deberán agotarse al máximo esfuerzos y recursos institucionales económicos y materiales.

La problemática de salud en el municipio de Nueva Concepción del departamento de Escuintla es realmente preocupante tanto muy poco o nada varían de los datos urgentes en el ámbito nacional, toda vez que dentro de las cinco primeras cusas por consulta y tratamiento atendidos en los centros de salud durante 1,998 se encuentran las enfermedades prevenibles distribuidas de la manera siguiente lo.prasitismo intestinal 6,791 casos atendidos 2o infecciones respiratorias 5,679casos 3° Neomunías y Bronconeumonía 2,254 casos, 4°. Síndrome Diarreico agudo 1,919

casos, 5°. Anemia ferropriva 1,716 casos, haciendo un total de 18,349 casos.

Es necesario que entre el conocimiento de la situación planteada, todos los que conforman los sectores institucionales pero principalmente los sectores salud y educación deben retomar de oficio, la importancia y seriedad que el caso amerita dándole las soluciones viables y concretas pudiéndose llegar por su magnitud e importancia puede darse el caso de la alfabetización nacional; la educación en salud, puede declarada de urgencia nacional.

Sobre la base e lo anteriormente expuesto, el presente estudio pretende contribuir a despertar la conciencia y valorar las acciones de educación en salud por parte de las autoridades institucionales de salud pública y principalmente las de educación quienes deben brindar la atención que el caso amerita las facilidades correspondientes en los establecimientos oficiales y Telesecundaria del municipio de Nueva Concepción del departamento de Escuintla, para favorecer las actuales condiciones de salud, con la firme convicción de que se conviertan an agentes multiplicadores de las normas que favorezcan la promoción, fomento y preservación de la salud de los habitantes del municipio de Nueva Concepción.

1.5 ALCANCES Y LIMITES DE LA INVETIGACION

L.6.L alcances

El presente estudio abarcará los procesos en salud escolar y su implementación en el sistema de educación e insertarla como eje formativo en la profesionalización del magisterio con la posibilidad de ampliar los mismo en todos los establecimientos del departamento de Escuintla.

1.5.23 LIMITES

El estudio no contemplará las acciones netamente clínicas y estará orientando a estudiantes en el nivel de educación extra escolar del municipio.

CAPITULO II

2. MARCO TEORICO

2.1 Breve caracterización del municipio de Nueva Concepción

Tiene una extensión de 396 Kilómetros cuadrados y colinda al norte con el municipio de patulul, departamento de Suchitepéquez; al sur con el Océano pacífico; al este, Río Coyolate de por medio con la Gomera, Departamento de Escuintla; al nororiente con Santa Lucia Cotzumalguapa.

Actualmente hay 60,500 habitantes y en el registro civil de ciudadanos aparece el señor Gregorio Gonzáles con el número 23,710 de cédula de vecindad o sea que se ha escrito veintitrés mil seiscientos diez ciudadanos desde la reciente creación de este municipio, su altura a 200 pies sobre el norte y a 100 pies del nivel del mar en la cabecera municipal, su clima es cálido y su temperatura se mantiene entre los grados 24 y 35 grados centígrados, en verano e invierno. Hay 90 kilómetros de distancia para la cabecera del departamento de Escuintla; 147 a la capital de la república, 34 al cruce de cocales, patulul; 15 a la villa de tiquisate y 32 al centro turístico de tecojate.

CLIMA

El municipio de Nueva Concepción se encuentra ubicado en una amplia zona subtropical cerca del mar por lo que su clima es muy caluroso durante todo el año a excepción de los meses de noviembre y diciembre y enero en que la temperatura desciende y el ambiente resulta un tanto templado. Es una zona lluviosa con una precipitación pluvial de 200 mm. La distribución de temporal lluvioso y seca del Año y temporada seca durante los meses de febrero hasta abril, por la misma condición del clima la vegetación de esta zona se mantiene frondosa y verde durante todo el año.

Por el aspecto cambiante del clima, las temperaturas oscilan entre 18oC en el más fresco y 44oC en la época calurosa.

Suelos

El municipio de Nueva Concepción posee una diversidad de suelos para cultivos anuales.

Recursos Naturales

Los ríos principales son: Río Madre Vieja, Río Coyolate, Río El flor, Entre las lagunas importantes tenemos Laguna de Tecojate.

Flora: VEGETACION TIPICA Bambú, Sauce, Banano Tabaco, Caña.

CULTIVOS FORESTALES Distintos tipos de maíz, Frijol, Arroz, Banano, Plátano, Naranja, piña, hule, yuca, tomate, maicillo, limón, etc.

CULTIVOS INFORESTABLES Zapote, mango, aguacate, yuca, paterna, cacao, caña de azúcar, limón, cainito, coco, piña café, etc.

MADERAS caoba, cedro, irayol, pino, santa maría, matilishuate,
laurel.

SILVESTRES Conejos, tepzcuintles, Zarigüeyas, amadillos, jabalís,
venado, codorníz, iguanas, tortugas, ardillas, serpientes y otros
reptiles.

COMERCIAL Ganado porcino, vacuno, equinos, también peces
apiarios.

AREA HISTORICA.

Primeros pobladores.

El territorio de lo que hoy es Nueva Concepción, fue hasta el año de 1974 jurisdicción del Municipio de Santa Ana mixtan, pues en ese año 5 de marzo de 1974 se suprime dicho municipio creándose entonces el municipio de Nueva Concepción, viniendo el anterior a formar parte del municipio categoría de aldea.

Todo este extenso municipio de compañía Agrícola (United Fruti Company) Dedicada al cultivo de banano, cuya explotación era en gran escala y con mayor éxito hasta el año de 1,975 cuando la Cía. Agrícola se retiró, negociando con el gobierno sus tierras, disponiéndose entonces organizar el parcelamiento a numerosas familias campesinas.

Años más tarde el parcelamiento de Nueva Concepción alcanza gran relevancia económica y social.

Disponiendo el gobierno de la República por acuerdo gubernativo del 21 de mayo de 1974 crear EL MUNICIPIO DE NUEVA CONCEPCION. En el departamento de Escuintla con los límites y citados.

Como remembranza histórica puede decirse que el territorio de este municipio fue hasta el año de 1940 la mas viva expación del trópico selvático y exuberante. Donde apenas se filtraban los rayos solares.

22. SALUD

“Completo estado de bienestar físico, mental, social y no simplemente la ausencia de enfermedades” (Organización Mundial de la salud – OMIS).

“Es una condición de equilibrio armónico, funcional, físico y psíquico,

La salud es un marco complejo en el cual participan las relaciones entre los procesos biológicos, ecológicos, culturales y económicos que se dan en una sociedad por medio de la relación del hombre con el ambiente social y natural en el que vive(Leonor Hurtado Paz Consultora Organización Panamericana de la salud).

SALUD FISICA; Capacidad del cuerpo humano para satisfacer las exigencias impuestas por el entorno y la vida cotidiana (Enciclopedia ENCARTA 2,0000).

La salud es un producto social de la interacción entre el nivel de desarrollo del país, las condiciones de vida de las poblaciones y la participación social, a nivel individual y colectivo, a fin de procurar a los habitantes del país el mas completo bienestar físico mental y

social (art. 2 Decreto 90-97) Código de Salud, Segunda Edición 1,999)

2.3 ENFERMEDAD

Alteración mas o menos grave de la salud del cuerpo animal o vegetal pasión dañosa en el funcionamiento de una institución, colectividad, etc... Enfermedad profesional producida a consecuencia del trabajo y que ocasiona al trabajador una incapacidad para el ejercicio normal de su profesión o la muerte (El pequeño Larouse ilustrado 1,997)

Enfermedad carencial enfermedad causada por falta de una o más sustancias esenciales en la dieta.

Enfermedad Complicante segunda enfermedad que ocurre como consecuencia de una primera y la grave.

Enfermedad contagiosa. Enfermedad que se puede transmitir de una persona enferma a otra sana por contacto personal con la enferma , por contacto con sus secreciones y excreciones, o por contacto con un objeto o animal.

Cualquier estado donde hay un deterioro de la salud del organismo humano todas las enfermedades implican un debilitamiento del sistema natural de defensa del organismo o de aquellos que regulan el medio interno e incluso cuando la causa se desconoce, siempre se puede enfermar, en términos de los procesos fisiológicos o mentales que se alteran.

Los conceptos de salud vertidos inicialmente y conjugados con los referentes a los de enfermedades revelan con amplitud de cobertura conceptual, justamente a la altura y alcance el concepto de

la OMS, en virtud de que comprende por así decirlo Salud Física, Salud Mental y salud Social, de cuyas alteraciones , anormalidades o deficiencias, puede considerarse cada una de ellas entrar a un estado de enfermedad.

Por tanto, se demuestra menos eficaz la práctica tradicional desarrollada por las instituciones encargadas de velar por la salud las cuales se han preocupado fundamentalmente de la medicina curativa. Siempre relegando a un segundo plano el aspecto preventivo. Debemos adoptar el nuevo concepto de salud, que requiere una actividad organizada y sistemática en relación a los recursos, factibilidad institucional y disponibilidad de la población.

2.4 ATENCION PREVENTIVA.

La salud es el elemento prioritario para el individuo y la población pues constituye la base para el desarrollo en todos los campos de la sociedad, por cuanto es en sí la vida misma. La población infantil y joven cuando está sana tiene mejores condiciones de desarrollo y mayor capacidad productiva; la población anciana cuando está saludable puede continuar teniendo una participación, social útil y productiva.

Por el contrario, la enfermedad cuando llega, presenta cuadros de dolor y sufrimiento a la persona enferma, mientras que en la familia la enfermedad siembra consternación, igualmente dolor y sufrimiento moral y materialmente se convierte en una pesada carga por los altos costos económicos en los que necesariamente hay que incurrir, toda vez que se hace necesaria la atención médica y medicamentos, limitando con ello el mejoramiento y fortalecimiento de la calidad de vida del entorno familiar porque la posible disponibilidad económica de con que se cuenta ya no se invierte en acciones que puedan mejorar la calidad de vida, sin que por lo contrario se invierte en la curación.

En los casos de enfermedad, la sociedad no queda al margen, pues ésta para los casos de enfermedad individual, queda limitada de

un elemento vital y valioso en la senda de la construcción del desarrollo y progreso social y para los casos en la que la enfermedad es colectiva, no es para menos los altos gastos económicos que representa y fundamentalmente el estancamiento y probablemente el retroceso que sufre el avance y progreso de la colectividad.

Siempre dentro de este contexto cabe señalar enfáticamente que las secuelas físicas, económicas, materiales y morales que deja la enfermedad a su paso son impactantes. Todo apunta a visualizar dentro de un aspecto de mayor amplitud la conceptualización de los términos salud-enfermedad en atención a que esta interacción dentro de tres términos bien determinados y girados alrededor e inherentes al hombre mismo.

2.5 SALUD PUBLICA

Definición

"Es la ciencia y el arte de prevenir las enfermedades , prolongar la vida y estimular la salud y la eficiencia por medio de un esfuerzo comunal organizado, dirigido hacia el saneamiento del medio ambiente, el control de las enfermedades transmisibles; la educación del individuo en los principios de higiene personal; la organización de los servicios médicos y de enfermería para el diagnóstico temprano y tratamiento preventivo de las enfermedades y el desarrollo de la maquinaria social que le asegure a todo individuo un patrón de vida adecuado para conservar la salud.

Una definición más reciente y que se utiliza cada vez más, es aquella que aparece en la constitución de la organización mundial de la salud (citado al inicio)

Y que dice que es un estado completo de bienestar físico, mental y social, y no simplemente la ausencia de enfermedades.

La Salud Pública comprende cuatro áreas fundamentales

- 1) Fomento de vitalidad y salud integral
- 2) Prevención de lesiones y enfermedades infecciosas y no infecciosas.
- 3) Organización y provisión de servicios para el diagnóstico y tratamiento de enfermedades.
- 4) Rehabilitación de las personas enfermas o incapacitadas para que alcancen el grado más alto posible de actividad por sí mismo.

Abordado desde el punto de vista filosófico de propósito diremos que lo revelado evidencia el valor real de la salud en sí que es implemente promover la felicidad y la eficiencia. Lo que cuenta en la vida es la calidad y no la cantidad.

La salud personal o pública como finalidades en sí, carecen de valor por lo tanto lo único que reviste la importancia a la salud son aquellas actividades que pueden realizarse gracias a ella. Por otro lado debemos reconocer que las actividades de Salud Pública representan una parte de lucha que sostiene la civilización por mejorar la vida de los pueblos. Con la civilización y los conocimientos aparece un esfuerzo y una oportunidad organizada y consciente, para cambiar las relaciones del hombre con su medio ambiente físico y social. Buscamos alejar la muerte aunque sea por un período muy breve y tratamos de proteger a la humanidad de las enfermedades que puedan causarles sufrimientos, infelicidad,

incapacidad o muerte prematura. Esto se logra mediante la elaboración de algunas medidas que previenen tanto la aparición como el desarrollo de las enfermedades. Muchos de estos inventos higiénicos solo pueden aplicarse mediante un extenso movimiento social.

En resumen sobre las consideraciones de la salud pública se determina.

- a) El Fomento de la Salud, Representa, en cierto sentido un redescubrimiento de antiguos conceptos considerados, hace nada menos que 3,000 años antes de nuestra era en las que destacan algunas ciudades del subcontinente precolombino, quienes desarrollaron programas de higiene y salud ambiental, provisión de baños públicos y sistemas de desagüe subterráneo.
- b) Prevención De Enfermedades, Aquí Destaca La Prueba Concluyente de la teoría del germen, realizada en el último cuarto del siglo XIX por Luis Pasteur en Francia y Robert Koch en Alemania, Sus hallazgos en el campo de bacteriológica llevaron a la primera revolución epidemiológica. La Salud Pública ambiental que comprende el abastecimiento de agua potable, mejores sistemas de alcantarillado, pasteurización de la leche y el control sanitario del suministro de alimentos. El descubrimiento de vacunas efectivas basadas en el desarrollo de la inmunología como ciencia.
- c) La provisión de cuidados médicos. En la actualidad hay en el mundo tres sistemas básicos de cuidados médicos.

- Asistencia pública predomina en 108 países, que constituyen el 49% de la población mundial localizada en países industrializados con economía capitalista situados en Europa y Norteamérica y otros.
- Sistema de Servicios Nacionales, en 14 países, constituyendo el 33% entre ellos nueve países europeos, cuatro de Asia y Cuba.

d) Rehabilitación, Durante las últimas décadas se ha desarrollado muchos programas y servicios de rehabilitación para mitigar la invalidez funcional y además para rehabilitación social y vocacional, que están recibiendo cada vez más atención por lo servicios de Salud Pública.

HISTORIA NATURAL DE LA ENFERMEDAD

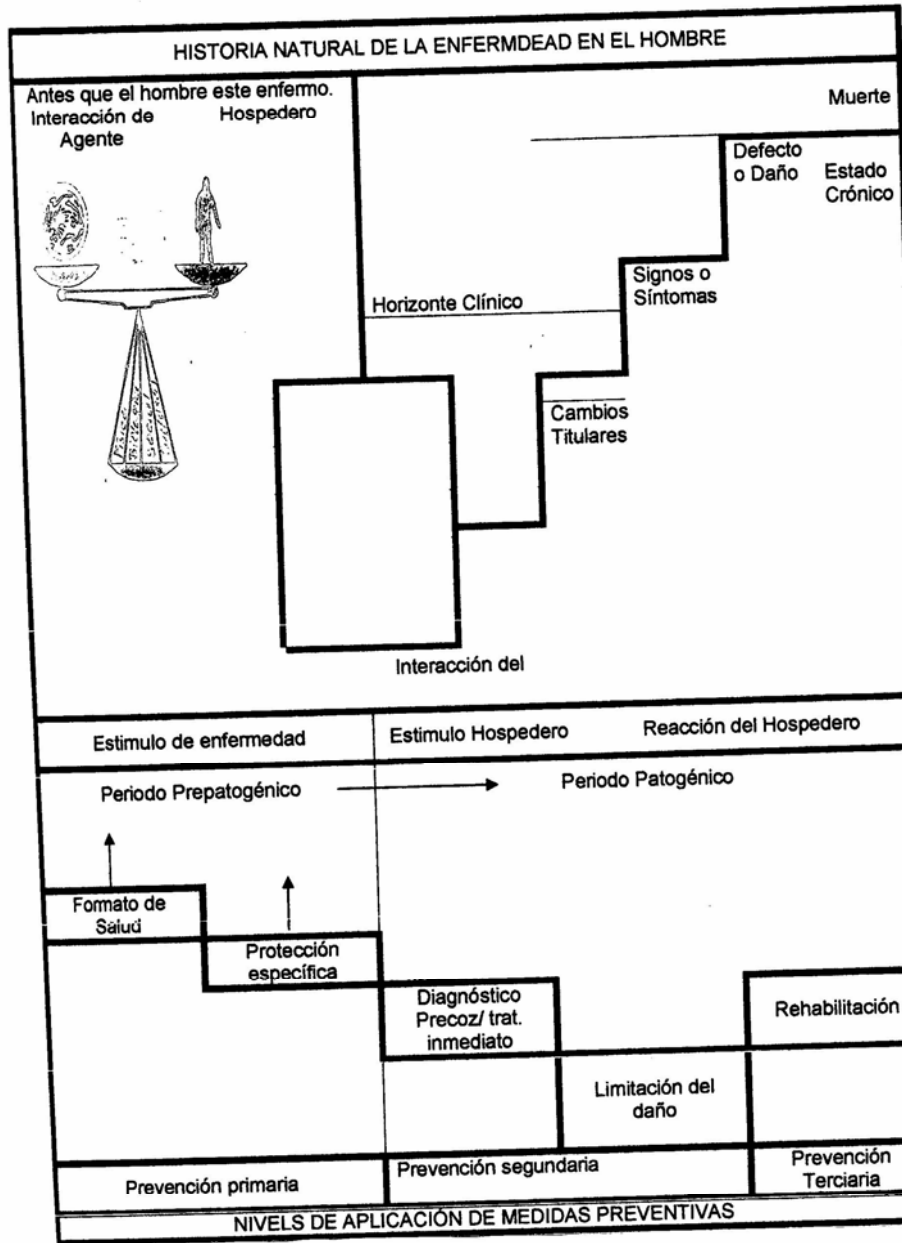

ACCIONES DE LOS NIVELES DE ATENCION

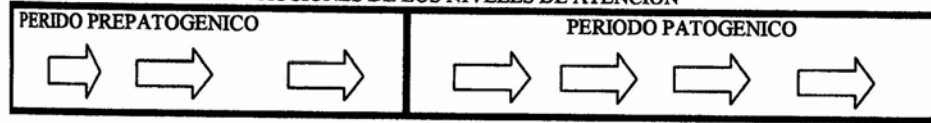

PROMOCION DE SALUD				
Educación para la Salud Adecuados estándares de Nutrición Atención de la personalidad Provisión de vivienda Recreación y trabajo Consejo Matrimonial y Educación Sexual.	PROTECCION ESPECIFICA	DIAGNOSTICO PRECO Y TT.o.		REABILITACIÓN
	Vacunación	Búsqueda de casos	LIMITACION DE INCAPACIDAD	Educación para lograr una utilización plena de las capacidades remanentes
	Higiene Personal	Exámenes de detección masivos	Proveer de facilidades para disminuir las discapacidades y prevenir la muerte.	Educación a la población en la utilidad de la rehabilitación Reincorporación y reubicación laboral.
	Enfoque de Riesgo	Exámenes selectivos.		
	Protección Contra Accidentes	Prevencción de complicaciones y Secuelas		
	Nutrientes Específicos			
	Protección contra alergenos Desarrollo Sanitario.			
Prevencción Primordial	Prevencción Primaria	Prevencción Secundaria.		Prevencción Terciaria

Fuente Epidemiología Básica. Primer Curso Nacional de Nivelación a Técnicos en Salud Rural. INDAPS
Ministerio de Salud Pública julio 2004.

2.6. EPIDEMIOLOGIA

En su origen, el término se aplicó al estudio de las enfermedades epidémicas, tales como el cólera o el sarampión. Con el tiempo, sin embargo, ha adquirido un sentido más amplio, biológicamente universal, de manera que ya no solo se habla de epidemiología de una enfermedad transmisible como la influenza, sino también de la epidemiología de un padecimiento no transmisible, como una cardiopatía, de la epidemiología de riesgos físicos, como los accidentes caseros, de la epidemiología de anomalías congénitas, como los efectos de nacimientos y aún de la epidemiología de

2.6 EPIDEMIOLOGIA

En su origen, el término se aplicó al estudio de las enfermedades epidémicas, tales como el cólera o el sarampión, con el tiempo, sin embargo ha adquirido un sentido más amplio, biológicamente universal, de manera que ya no solo se habla de la epidemiología de un padecimiento transmisible, como una cardiopatía, de la epidemiología de riesgos físicos, como los accidentes caseros de la epidemiología de anomalías congénitas, como los efectos de los nacimientos y aún de la epidemiología de acontecimientos que afectan a un grupo como los nacimientos y la mortalidad infantil. Ciencia de la epidemiología versa esencialmente sobre la ecología de las enfermedades “Las circunstancias en que ocurren las enfermedades y los lugares donde tienden o no tienden a florecer” dado que el estudio se aborda desde el punto ecológico. Deberá forzosamente tomar en cuenta una extensa gama de factores.

Definición descriptiva ‘ EPIDEMIOLOGIA’ es el estudio de la historia natural de las enfermedades o lesiones con referencia a su causa y los factores que determinan su ocurrencia a) Nos brinda un panorama de la extensión, distribución y tipo de enfermedades y lesiones que se presentan en tiempos y lugares diferentes b) Relaciona estos fenómenos con las condiciones externas que rodean al individuo y que determinan su manera de vivir.

La enfermedad un sistema dinámico.

Si consideramos las enfermedades del hombre como el resultado de muchas fuerzas ecológicas, es evidente que nos encontramos frente a un sistema dinámico que encierra tres ecológicas, es evidente que nos encontramos frente a un sistema dinámico que encierra tres factores principales a) Un agente de enfermedad o lesión b) un huésped o recipiente y c) un medio ambiente común, cada uno de estos factores está compuesto por otros agregados, algunos relacionados entre sí y otros no.

1. agente causal de enfermedad según Clark “es un elemento, una sustancia o una fuerza, animada o inanimada, cuya presencia o ausencia puede ir entrando en contacto efectivo con un hospedero humano susceptible y en condiciones ambientales propiciar, servir como un estímulo para iniciar o perpetuar el proceso de enfermedad. Hospedero Persona o Animal vivo (y antrópodo), que en circunstancias naturales permite la subsistencia o el alojamiento de un agente causal de enfermedad.

3. Medio ambiente conjunto FR condiciones e influencias externas que afectan la vida y el desarrollo del organismo. Hombre no vive aislado y está expuesto a múltiples influencias y condiciones que conforman el medio ambiente, cuyas numerosas variables e interacción con las del hospedero y el agente causal de enfermedad producirán salud o enfermedad en el individuo. Este medio ambiente comprende Físico, Biológico, Social, cultural.

Cadena Epidemiológica

Una enfermedad aparece como consecuencia de una cadena de acontecimientos que enlazan a los elementos de la tríada ecológica agente ambiente-hospedero. Si se rompe uno de sus eslabones aún el más débil o el más accesible y una vez descubierto, se procura destruirlo o romperlo y con ello evitar que el agente causal de enfermedad llegue hasta el hospedero sano.

Cadena epidemiológica. Ministerio de Salud Pública. Depto. Producción de materiales, Jefatura del área de Escuintla 1,985.



AGENTE CAUSAL

BIOLOGICOS

- PARASITOS ANIMALES
- ESPIROQUETAS
- BACTERIAS Y TOXINAS
- RICKETTSIAS
- VIRUS
- PARASITOS VEGETALES (HONGOS Y LEVADURAS)

FISICOS

- AUTOMOTORES
- MAQUINAS
- CONTAMINANTES ATMOSFERICOS
- RADIACIONES
- OTROS

QUIMICOS

- SUSTANCIAS CARCINOGENAS
- ARSENICO
- PLOMO
- VAPORES TOXICOS
- GASES
- OTROS

VARIACIONES DEL AGENTE CAUSAL

- INFECTIVIDAD
- PATOGENICIDAD
- VIRULENCIA
- MUTACION
- PODER ANTIGENO

Fig. 4

Fuente causal de enfermedad (Primer eslabón de la cadena epidemiológica).

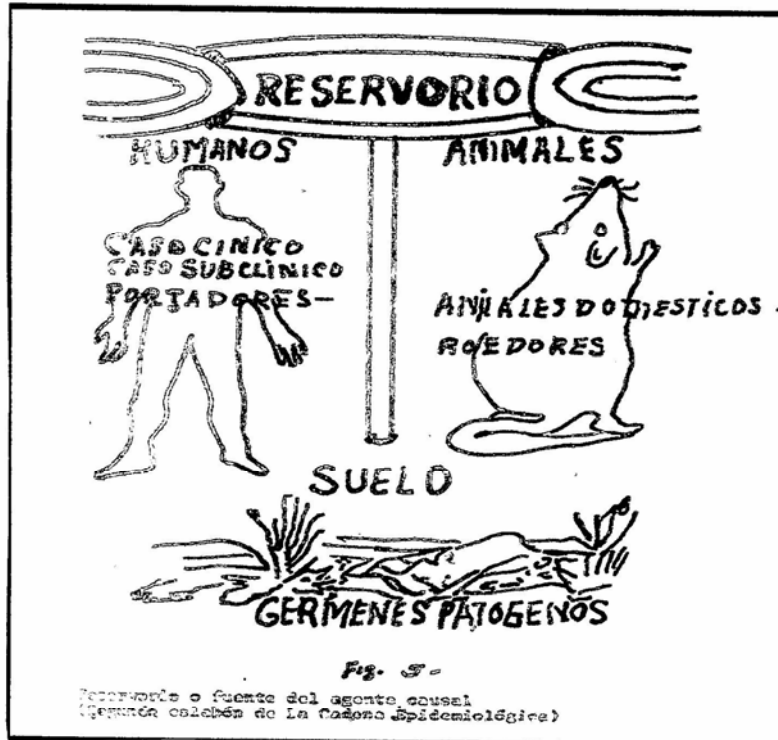
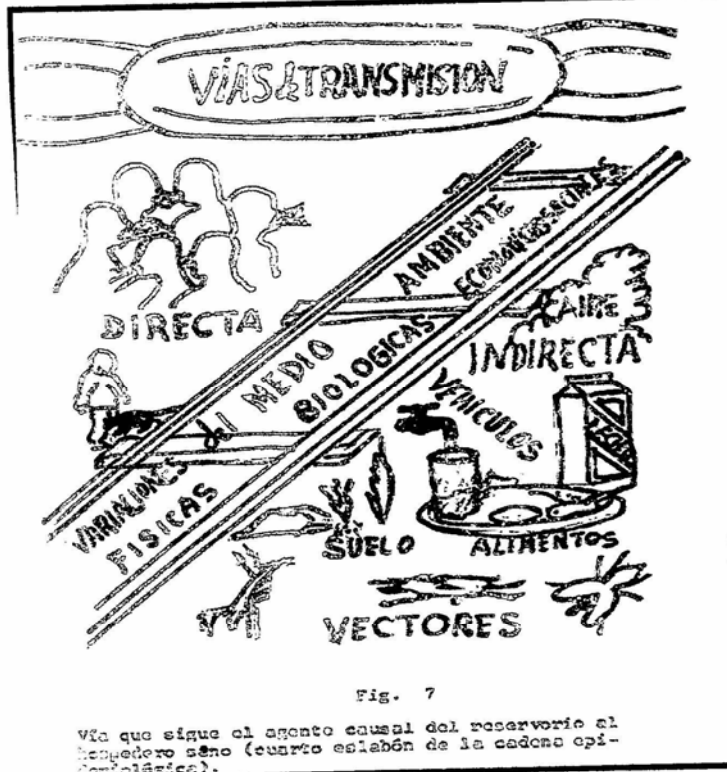
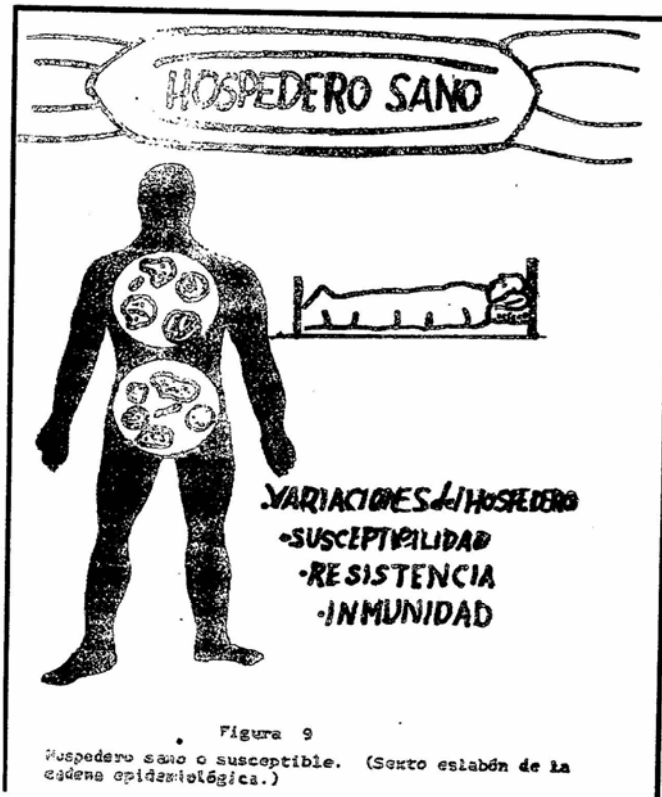
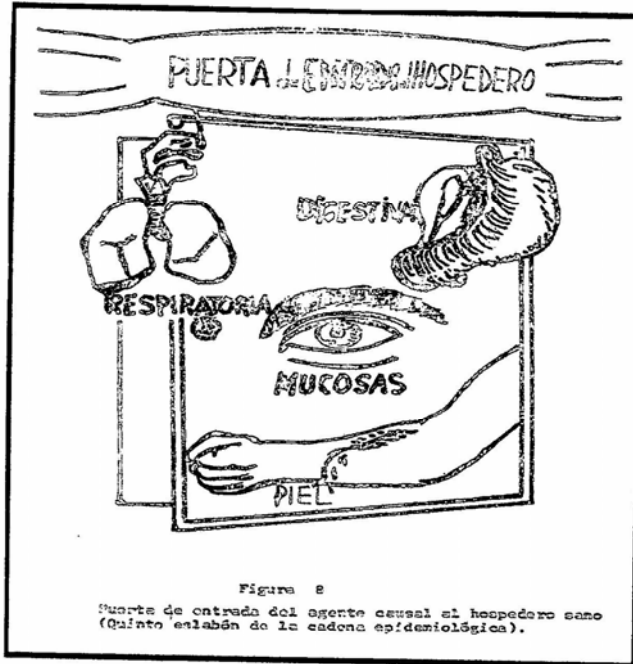

Fig. 5

Reservorio o fuente del agente causal (segundo eslabón de la cadena epidemiológica)





2.7 ATENCION PRIMARIA DE SALUD

Existe una política definida y aceptada por casi todos los países del mundo en la Asamblea de la OMS, en 1977, denominada salud para todos en el año 2,000 en la reunión de alma ata, en la que se estableció una estrategia específica definida como Atención Primaria de Salud, y que planteaba para el año 2,000 “Todos los habitantes de los países tengan un nivel de salud suficiente para que trabajen productivamente y participen activamente en la vida social de la comunidad en que viven”. Posteriormente se definieron para América, metas mínimas en salud que debían ser alcanzadas a través de la atención primaria, mediante programas específicos como los siguientes

- a. Programas dirigidos a poblaciones especiales madre, niño trabajador, edad avanzada, incapacitado.
- b. Programas para la salud en general alimentación y nutrición, salud bucal, salud mental, prevención de accidentes, saneamiento ambiental.
- c. Programas para la prevención, protección y control de enfermedades, etc.

Las acciones para alcanzar las metas en atención primaria son integrales, es decir, afectan no solo a lo curativo sino fundamentalmente a lo preventivo. Por estos se acostumbra denominarlas,

Prevención primaria, promoción y protección de salud

Prevención secundaria, curación.

Prevención: terciaria, Rehabilitación.

Aplicado al concepto integrado de la historia natural de la enfermedad.

Dentro de los aspectos y funciones a considerar dentro de la Atención primaria de salud, se puede mencionar

-aplicación de cobertura de (poblacional, geográficos y otros)

- algunas características generales en los programas de la estrategia de atención primaria, (garantía de acceso acentuarse las actividades de promoción y prevención con las de tratamiento rehabilitación, universidad, priorizar actividades).
- Participación comunitaria (que la comunidad deje de ser objeto de atención y se conviertan en actores que conocen, participan y toman decisiones sobre su propia salud).
- Descentralización y coordinación interinstitucional (que los grupos e instituciones participantes en la presentación de servicios de salud deben de coordinar actividades de manera orgánica y funcional)
- Aumento de capacidad operativa del sistema y de los servicios de salud (mejorara la relación eficacia y eficiencia, definir los niveles de atención)
- Selección de tecnologías y atención primaria (prácticas, científicamente fundadas y socialmente aceptadas). (atención primaria de salud, principios y métodos, Excel Kroegr y Ronaldo Luna, OPS, Editorial Pax México, serie paltex No. 10.

2.8. PROMOCION Y EDUCACION PARA LA SALUD

Promover “dar impulso a una cosa procurando su logro”

Prevenir “Precaver, evitar una cosa, prever, conocer anticipadamente un daño o peligro”

El decreto 90-97 que contiene el código de salud, en su artículo 37 en su inciso a define (acciones repromoción de salud, son todas aquellas acciones orientadas a fomentar el normal desarrollo físico, mental y social del individuo, la familia, la comunidad, así como la preservación de ambientes saludables, las cuales serán ejecutadas por el estado, instituciones del sector y la propia comunidad.

PRINCIPIOS DE LA PROMOCION DE SALUD

1. Supone emplear activamente a la población en los aspectos de su vida cotidiana más que restringir a la persona que esta arriesgo de enfermedades específica y en contacto con los servicios médicos..
2. Debe dirigirse a actuar sobre las causas de enfermedades.
3. Utiliza diferentes enfoques, incluyendo EDUCACION, e información, desarrollo, y organización comunitaria, acciones legales y defensa de salud.
4. Depende de la participación del público.
5. Los profesionales de la salud especialmente los que trabajan en atención primaria, tienen un importante papel.

En 1,979 la oficina general del departamento de salud, educación, asistencia social de los Estados Unidos definió a la promoción de salud “ como cualquier combinación de

la educación y las intervenciones de tipo organizativas políticas, económicas, y sociales diseñadas para facilitar

cambios conductuales y medio ambientales que conduzcan a la salud. (promoción de salud, compilaciones, Dras. Rosaida Ochoa Soto, Isabel Castañedo Rojas, Milsa Cobas Selva, editorial pueblo y educación, la Habana, Cuba 1,997).

Atendiendo hasta aquí, los principios de la estrategia de Atención Primaria de salud, que incluyen la promoción, Fomento y prevención, se puede deducir y concluir con suma claridad y determinación que la base única y determinación para el logro de los referidos preceptos es la la EDUCACION EN SALUD, que de hecho constituye ya una especialización con bases claras y determinantes pero circunscritos a esferas aún solamente dentro del personal de salud, por lo que se hace sumamente necesario e imprescindible ampliar otras esferas, principalmente del Sistema Nacional de Educación, principalmente al nivel de Educación Básica, y Cultura General.

DEFINICION DE \EDUCACION PARA LA SALUD

Según la ORGANIZACIÓN PANAMERICANA DE SALUD, la Educación para la Salud es la “disciplina que se ocupa de iniciar, orientar y organizar los procesos que han de promover experiencias educativas capaces de influir favorablemente en los conocimientos, actitudes y prácticas del individuo y de la comunidad con respecto a su salud”.

La Educación para la salud ayuda a crear una actitud consciente y responsable ante fomento, conservación y restablecimiento de la salud.

(PROMOCION DE SALUD, Dras Rosaida Ochoa Soto, Isabel Castañedo Rojas y Milsa Cobas Selva, Editorial Pueblo y Educación, La Habana Cuba 1,997).

“Toda aquella combinación de experiencias de aprendizaje planificada, destinada a facilitar los cambios voluntarios de comportamientos saludables”.

Un proceso que tiende a lograr que la población se apropie de nuevas ideas, utilice y complemente sus conocimientos para así estar en capacidad de analizar su situación de salud y decidir cómo enfrentar, en cualquier momento sus problemas”. (Kroeger y Luna 1,992).

La educación para la Salud debe generar el desarrollo de todas aquellas po potencialidades que transformen al individuo y la comunidad en dueños de su propio destino, en constructores de alternativas y soluciones.

La educación para la salud una tarea difícil, no sólo porque habitualmente, el personal de salud que ha de llevarla a cabo no se encuentra capacitado para ella, sino también por no ser un trabajo que produzca resultados inmediatos, A esta dificultad se agrega la presión de la población que requiere soluciones a sus problemas actuales, es decir que requiere soluciones a sus problemas actuales de salud, es decir, curativa. (Axel Kroeger y Ronaldo Luna, Editorial Pax México, serie Paltex No. 10.

De este modo las experiencias del aprendizaje de la salud, no son solo aquellas que se originan en relación con

la instrucción de la salud como resultado de ésta en una escuela o en la comunidad. Las experiencias se pueden producir en tres secciones más importantes del programa escolar de salud o bien en cualquier parte del plan de estudio.

Difundir ideas sobre lo que hay que hacer para mantenerse sano es importante, pero no basta, tenemos que comprender que en muchas situaciones no solo se comportan las personas, el lugar donde viven, las gentes que los rodean, el trabajo que realizan, si ganan o no bastante dinero...

Alcance Final de la Educación De la Salud.

El alcance de esta educación es muy amplio, según sus anhelos, cada persona debe poseer las siguientes características, que satisfaga sus propias necesidades y contribuirá al bienestar de sus semejantes.

1. Una salud orgánica óptima, consistentes con la herencia y con los actuales conocimientos de salud.
2. La coordinación, fuerza y vitalidad suficientes para encarar las situaciones de urgencia así como los requerimientos de la vida diaria.
3. Estabilidad emocional para encarar las tensiones de la vida moderna.
4. Conciencia social y capacidad de adaptación en lo que atañe a los requerimientos de la vida en grupo.
5. Conocimientos y discernimiento suficientes para poder tomar decisiones adecuadas y halla solución a los problemas.

6. Actitudes, valores y destrezas que estimulen la satisfactoria participación en todas las actividades diarias.
7. Cualidades morales y espirituales que contribuyen a una vida mas completa en una sociedad democrática.

(ENSEÑANZA DE HIGIENE Dr. Carl E. Eillgoose. Universidad de Boston Segunda edición. Editorial interamericana S.A 1,965).

Para efectos específicos de nuestro país de nuestro país, el código de salud en vigencia a la fecha en su artículo 8, bajo una concepción integral de salud y considerandose en sí, no aislado sino al contrario un elemento del engranaje social, de igual manera integra a los diferentes sectores de la población como elementos vivos y dinámicos y aún mas responsables de su participación en los procesos y niveles de atención en salud a la población de la manera siguientes Art. 8 Definición del sector salud, se entiende por sector salud al conjunto de organismos e instituciones públicas centralizadas y descentralizadas autónomas, gubernamentales y comunitarias cuya competencia u objeto de la administración de acciones de salud incluyendo los que se dediquen a la investigación, educación, la formación y la capacitación del recurso humano en materia de salud, y la educación en salud a nivel comunidad. Para efecto de la presente ley, en lo sucesivo se denominará el “sector”

Cabe determinar que en el campo de la educación en materia de salud, dada su determinante importancia los especialistas han enfocado u orientado con claridad

dos variantes dadas las condiciones y momentos de aplicación así los métodos, técnicas y procedimientos para la aplicación de las temáticas, pudiendo decir, que es la capacitación a los especialistas en esta materia y educación en salud, consistente en la aplicación de las temáticas al objetivo final, es decir hasta los conglomerados o grupos sociales específicos en quienes urgentemente deben mejorar, cambiar e implementar mejores formas de conducta y de vida para alcanzar los grados máximos y óptimos de salud integral.

CAPITULO III

3. MARCO METODOLOGICO

3.1 OBJETIVOS

3.1.1 Objetivo General

Identificar las acciones educativas de educación en salud, para la promoción, fomento y preservación de la salud que se realizan en los institutos de educación básica oficiales y telesecundaria del municipio de Nueva Concepción del Departamento de Escuintla.

3.1.2 Objetivos Específicos

3.1.2.1 Recopilar información referente a aspectos generales que los alumnos (as), catedráticos (as) directores (as) deben conocer sobre las acciones educativas de educación en salud para promoción, fomento y preservación de la salud.

3.1.2.2 Identificar las acciones que realizan médicos y Técnicos en Salud Rural, en materia de Educación salud, dirigido a estudiantes de los establecimientos oficiales de Educación básica y Telesecundaria del municipio de Nueva Concepción del

Departamento de Escuintla

3.1.2.3 Determinar las acciones educativas de Educación en salud para promoción, fomento y preservación de la salud.

3.2 LAS VARIABLES

3.2.L. Variable única

Acciones educativas educación en salud par promoción fomento y preservación de la salud.

3.2.2 Definición Conceptual de la Variable

Las acciones educativas d educación en salud, para promoción, fomento y preservación de la salud, son todas aquellas actividades de carácter cognoscitivo afectivo, Motríz y social que conllevan la prevención y preservación de la salud de los educandos en los institutos oficiales de educación básica y Tele secundaria del municipio d Nueva Concepción, Departamento de Escuintla.

3.2.3 Naturaleza de la variable. Interviniente.

3.2.4 Tipo de variable Cualitativa.

3.2.5 Indicadores que se usaron para analizar a variable.

- . Salud Escolar
- . Actitudes y hábitos para preservar la salud.
- . Acciones operativas de la salud.
- . Campaña de preservación enfermedades endémicas y pandémicas.

Operacionalización de la variable.

OPERACIONALIZACION DE LA VARIABLE

VARIABLE INTERVINIENTE	INDICADORES	DEFINICION	ITEMES
ACCIONES EDUCATIVAS EN SALUD PARA LA PROMOCION, FOMENTO Y PRESERVACION DE LA SALUD ESCOLAR. 1. ACCIONES COGNOSCITIVAS	1. SALUD ESCOLAR	1. Conocimiento de términos y definiciones relacionados con los procesos integrales salud-enfermedad.	1,2,4,5
2.ACCIONES AFECTIVAS	2. ACTIVIDADES Y HABITOS PARA PRESERVAR LA SALUD	2.valorización de la aplicación de hábitos higiénicos como base para el logro de la salud	6,7,8,9
3. ACCIONES MOTRICES	3.ACCIONES OPERATIVAS DE LA SALUD	3. Aplicación de normas, procedimientos y hábitos que se orientan la preservación y fomento de la salud.	10,11.12
4. ACCIONES SOCIALES	4. CAMPAÑA DE PREVENCIÓN DE ENFERMEDADES ENDEMICAS Y PANDEMICAS	4. Participación de los estudiantes en campañas y jornadas de salud preventiva en el nivel local.	13,14,15

POBLACION Y MUESTRA

3.3.1 POBLACION.

Abarcó a todos los (as), catedráticos (as) de los institutos de Educación Básica oficiales y tele secundaria del municipio de Nueva Concepción Escuintla. Así como los médicos de centros de salud y personal Técnico de salud del Ministerio de Salud.

No.	Nombre del Establecimiento	Alumnos	Catedráticos	Directores	Médicos	Técnicos de salud	TOTAL
1.	INST. NAC. I.N.E.M.B.O	25	15	1			41
2	TELE SECUNDARIA EL	15	1	1			17
3	INST. POR COOPERATIVA	15	1	1			17
4	CENTRO DE SALUD NUEVA CONCEPCION				2	5	7
5	TOTALES	55	17	3	2	5	82

3.3.2 Muestra o parcela

La muestra es aleatoria y estratificada de la siguiente manera

. Estudiantes y Directores del área rural y urbana con 0.5% de desviación

.Estudiantes, docentes y Directores de Areas urbanas con 0.5% de desviación

Estudiantes de ciclo de Educación básica ordinario con 0.5% de desviación

Estudiantes de Educación Básica modalidad Tele secundaria (Aprendizaje por televisión con 0.5% de desviación.

Personal médico 0.5 de desviación.

3.4 INSTRUMENTOS.

Los instrumentos que se utilizaron en la investigación son

1. Guías de entrevista para los catedráticos (as) y directores(as) de los institutos de educación básica oficiales y por Tele secundaria del municipio de Nueva Concepción del Departamento de Escuintla.
2. Muestra de los alumnos de los institutos de Educación básica, oficiales y tele secundaria del municipio de Nueva Concepción Escuintla.
3. Instrumentos dirigidos a médicos Directores y Técnicos en Salud Rural de los distritos de salud del municipio de Nueva Concepción del departamento de Escuintla.

Resultado de las Encuestas Dirigido a Centro de Salud de Nueva Concepción, Escuintla

1. Ha desarrollado planes operativos en Salud Escolar.

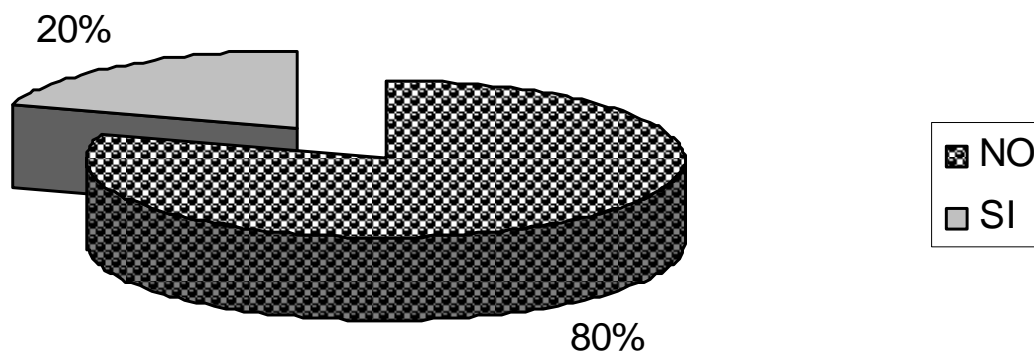

Interpretación La presente grafica muestra que el 80% de los personeros de salud han desarrollado planes operativos para promover la salud integran a nivel escolar.

2. En su plan operativo previsto la prevención de la enfermedad.

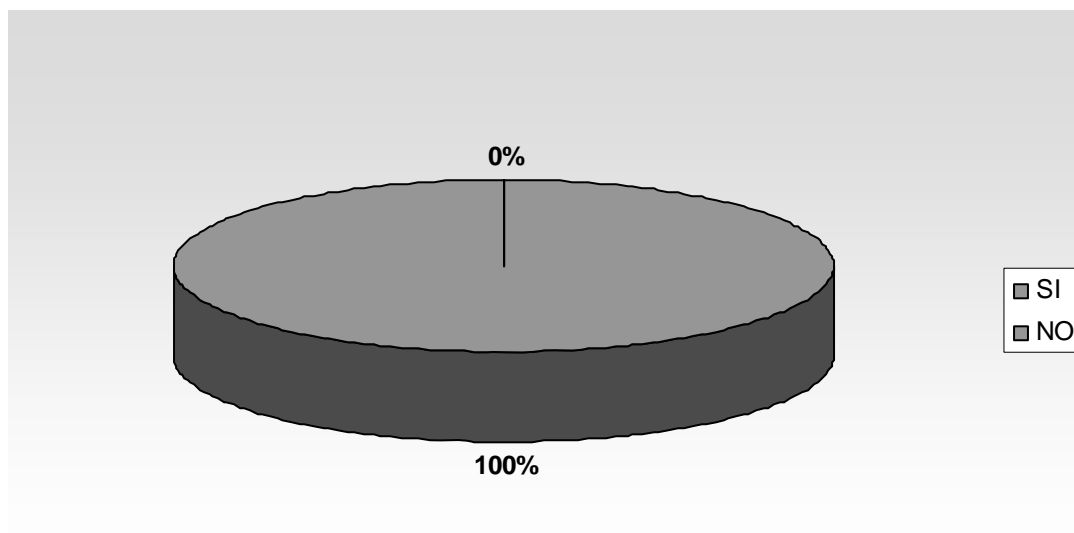

Interpretación El Ministerio de Salud Pública ha desarrollado planes operativos en salud.

3. Qué factores limita para que la población tenga una buena salud.

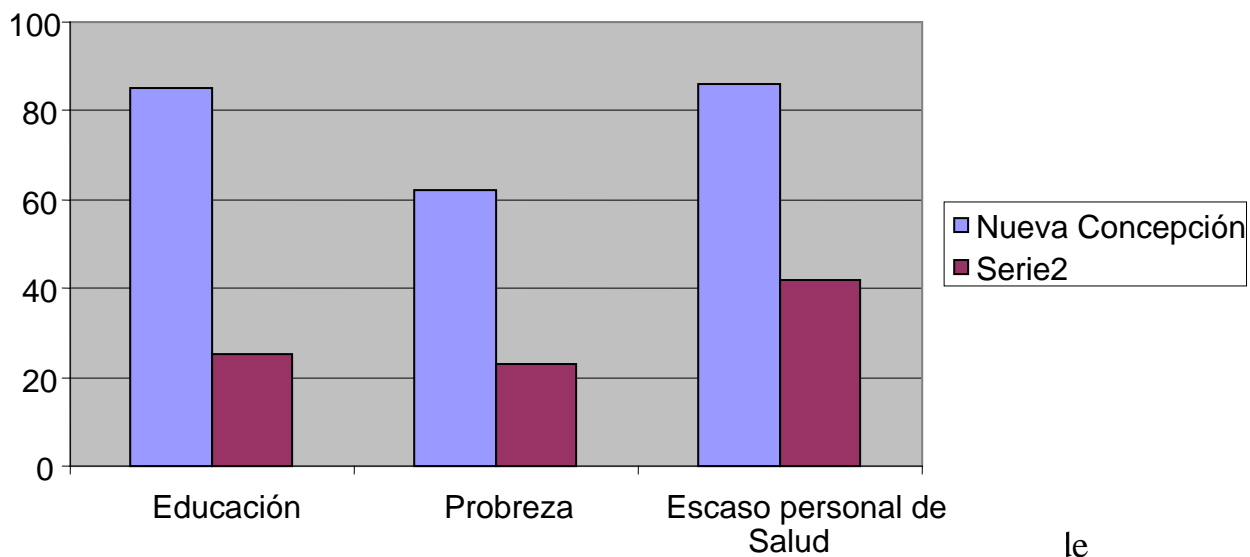

I
 salud na provocado la mala atención de los educandos.
 4. Considera usted que importante la prevención de la salud principalmente en los niños y jóvenes en edad escolar.

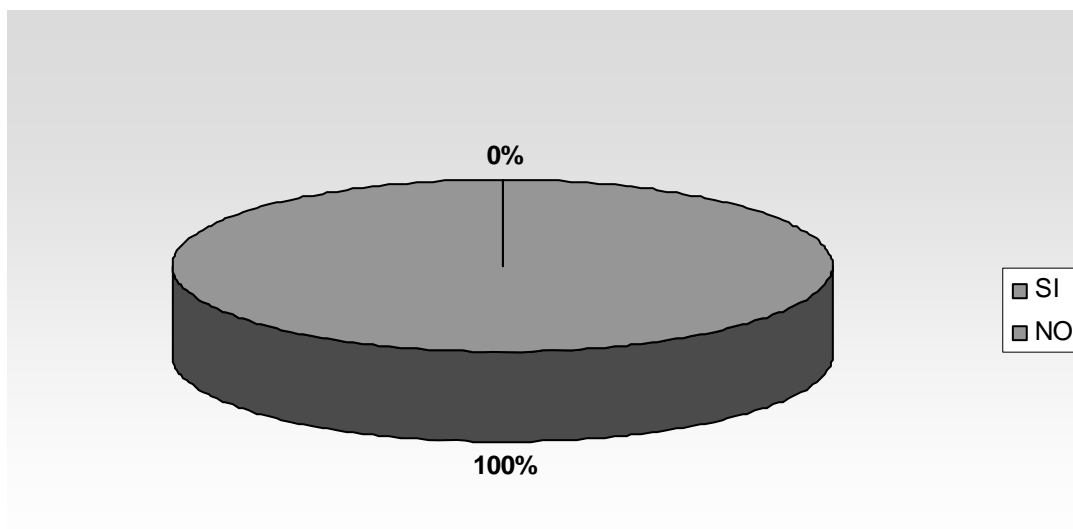

Interpretación La totalidad de los encuestados informaron que es de suma importancia t urgencia la prevención de la Salud escolar.

5. Explique brevemente que acciones desarrolla usted en su unidad para el fomento de la vitalidad y salud integral.

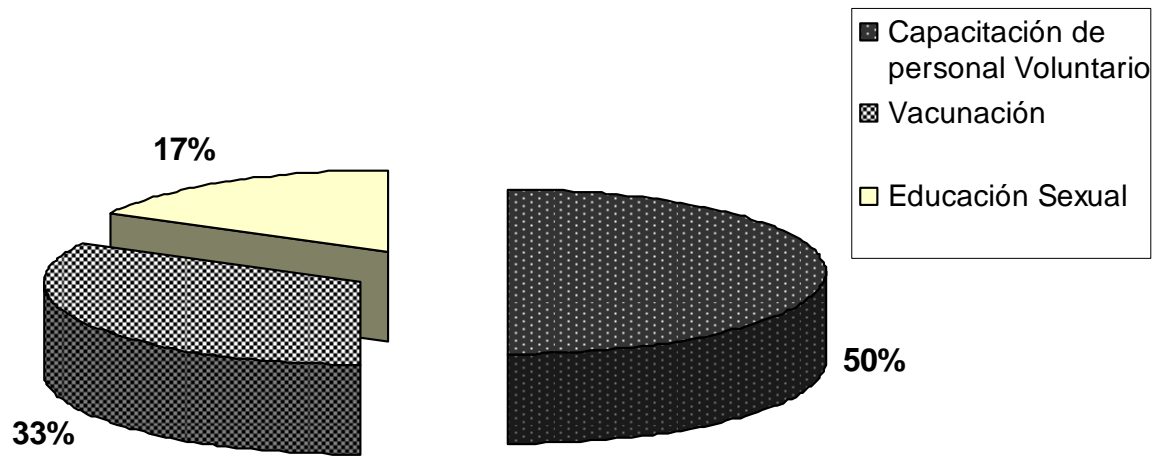

INTERPRETACIÓN 50% de los médicos indicaron que la acción mas efectiva es la de capacitar a personal voluntaria de las comunidades para prevenir la Salud.

6. Que hábitos ha observado que tienen que superar los estudiantes para preservar la salud.

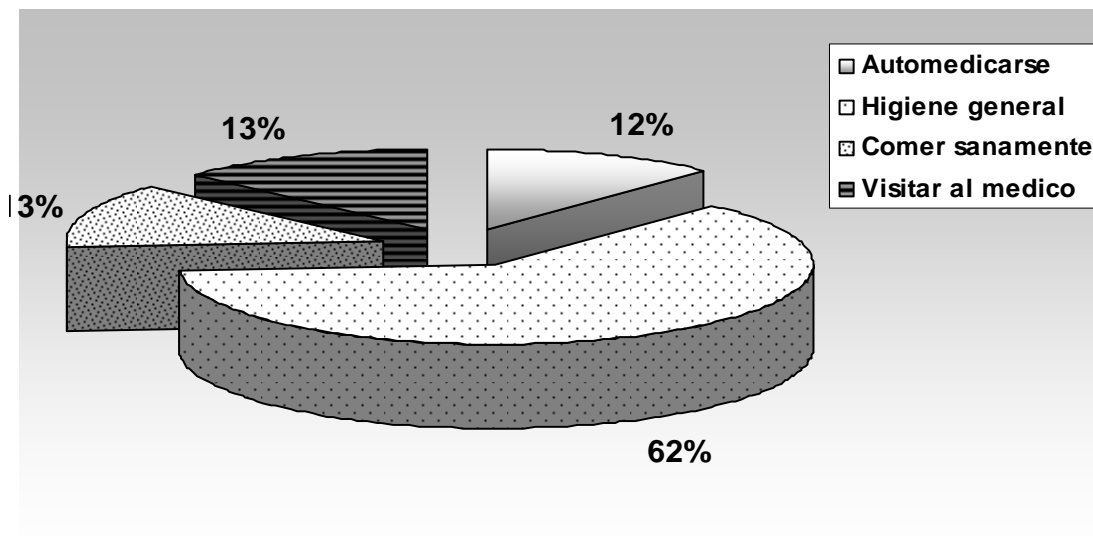

Interpretación Los médicos consideran que la higiene en general preserva la salud.

7. Han desarrollado seminario en el nivel medio sobre hábitos de salud.

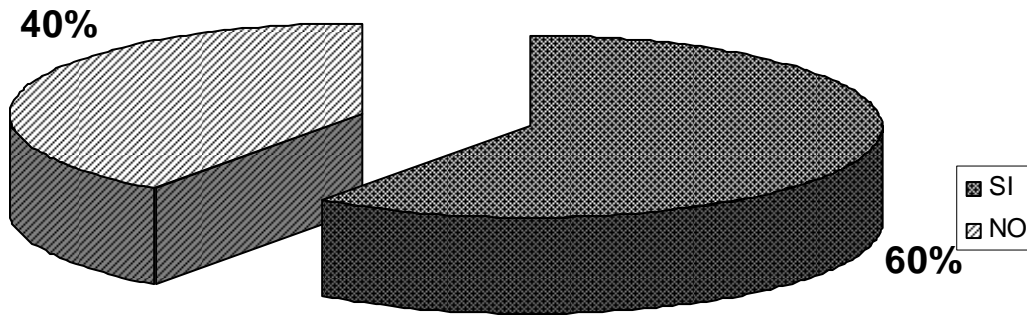

Interpretación el 60% de los encuestados indicaron que han participado en charlas sobre el cuidado de la salud.

8. Considera que los educandos del ciclo de Educación Básica deben saber los hábitos adecuados en sus relaciones sexuales.

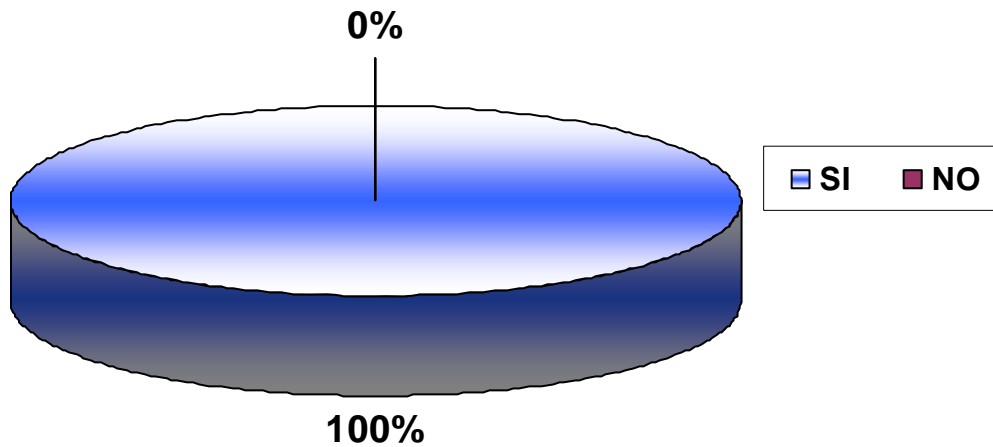

Interpretación Los médicos indican que los jóvenes deben saber que actitudes tomar en relación a su vida sexual.

9. Cuenta su unidad de salud con medios audiovisuales y materiales didácticos para desarrollar proyectos en prevención de la salud.

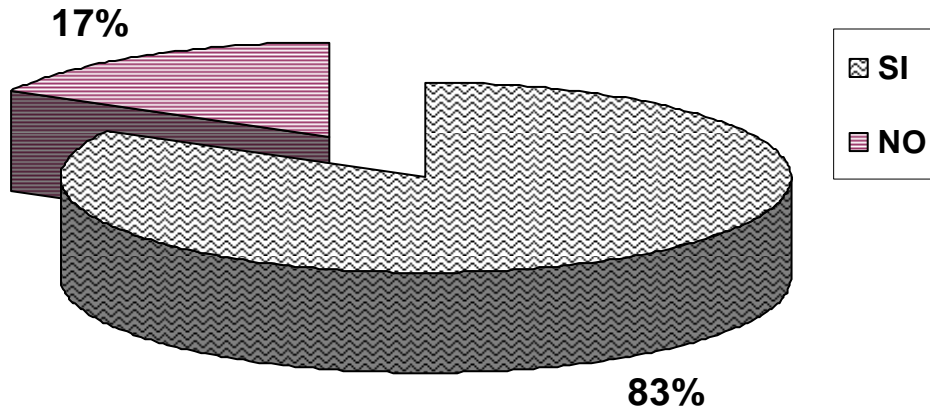

Interpretación los centros encuestados cuentan con equipo audiovisual para impartir charlas de Educación para la salud.

10. Que medios considera usted que forma hábitos para la buena salud.

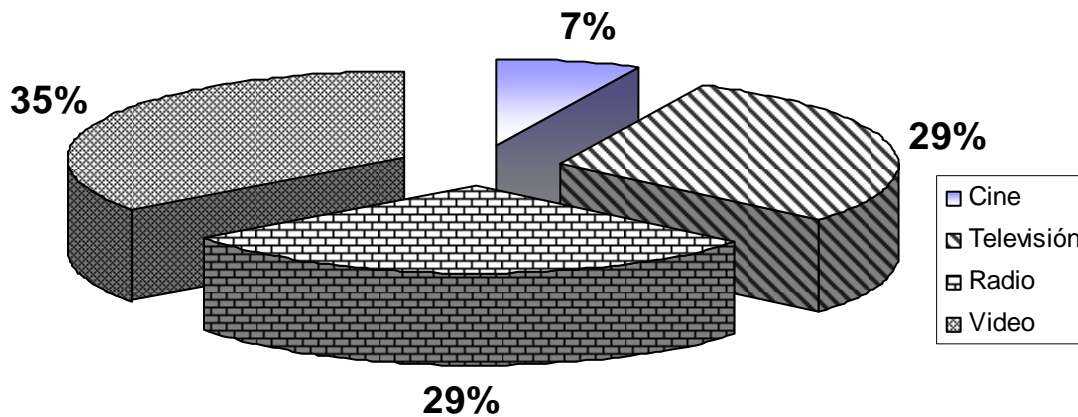

Interpretación Los médicos indican que los medios más efectivos son la Televisión y la Radio, para la Enseñanza y formación de hábitos que preservan la salud.

11. Considera usted que las organizaciones no gubernamentales coadyuvan en desarrollar proyectos operativos en la prevención de la salud.

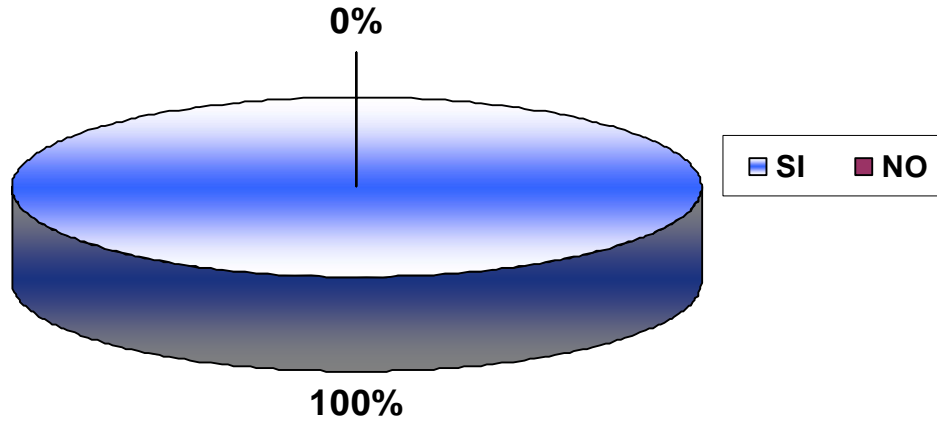

Interpretación La ONG. Existentes en el municipio de Nueva Concepción cuentan con proyectos operativos de prevención de la salud como Desparasitación, letrinización, manejo de alimentos, etc.

12. Ha participado su unidad media en acciones operativas en la comunidad para preservar la Salud.

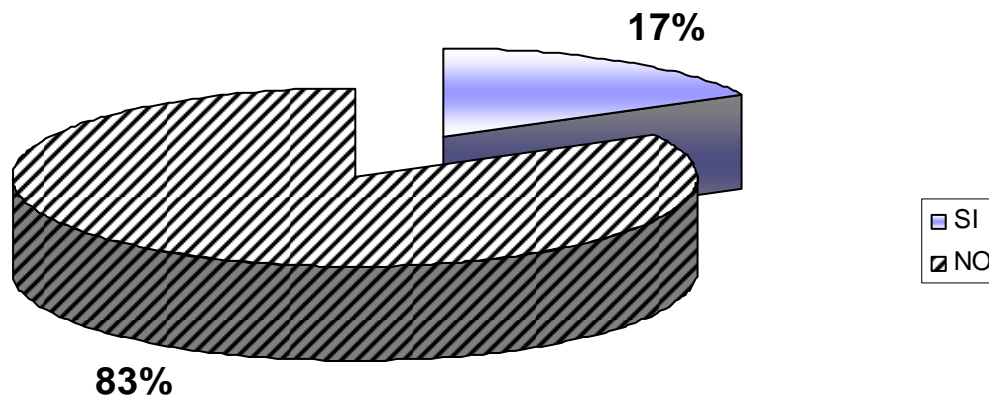

Interpretación Las unidades médicas con todo su personal han desarrollado campañas de vacunación, jornadas médicas en las comunidades.

Resultados de las Encuestas dirigidas a los estudiantes de los Institutos Oficiales y Telesecundaria del Municipio de Nueva Concepción, Esc.

1. Qué es salud

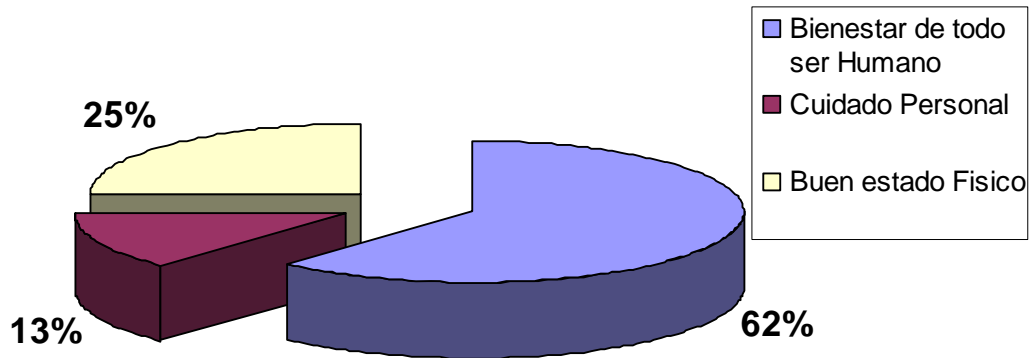

Interpretación El 62% de los alumnos tiene cierta información sobre lo que es salud.

2. Sabes como inmunizar nuestro cuerpo.

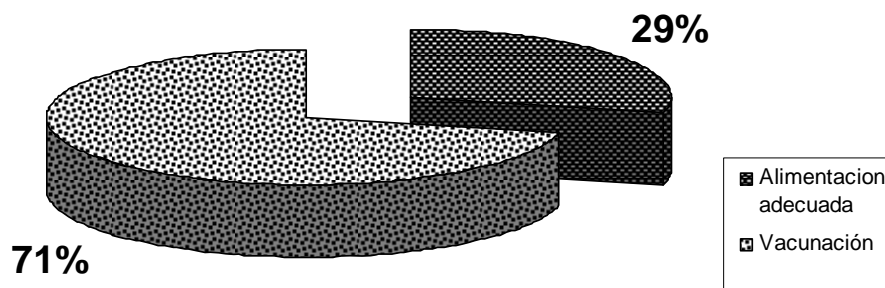

Interpretación Los estudiantes conocen que por medio de las vacunas las personas preservan su salud de enfermedades no curables.

3. Que es Enfermedad

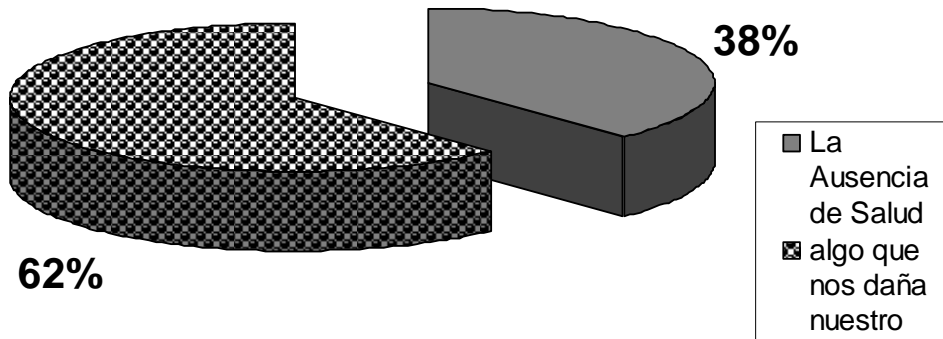

Interpretación Los estudiantes indicaron que la enfermedad es algo que daña su cuerpo y por lo tanto desean saber como prevenir dichas enfermedades.

4. Que son los transmisores de la enfermedad

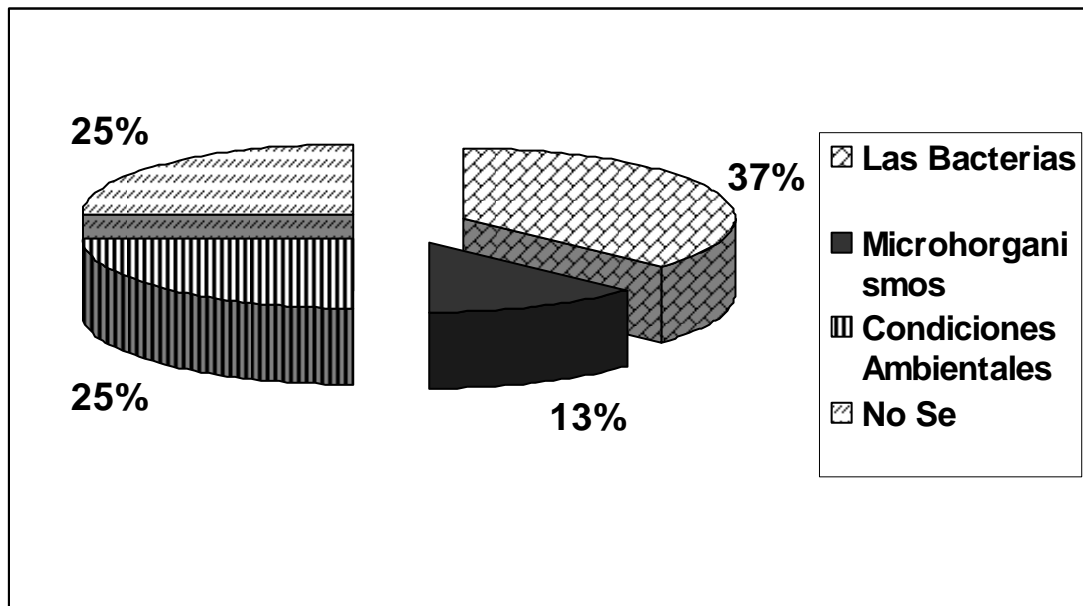

Interpretación un 25% indicaron que no sabían que un transmisor de Enfermedad, esto indica que 1 de cada 4 estudiantes necesita capacitación para preservar su salud.

5. Como cuidamos nuestro medio ambiente escolar

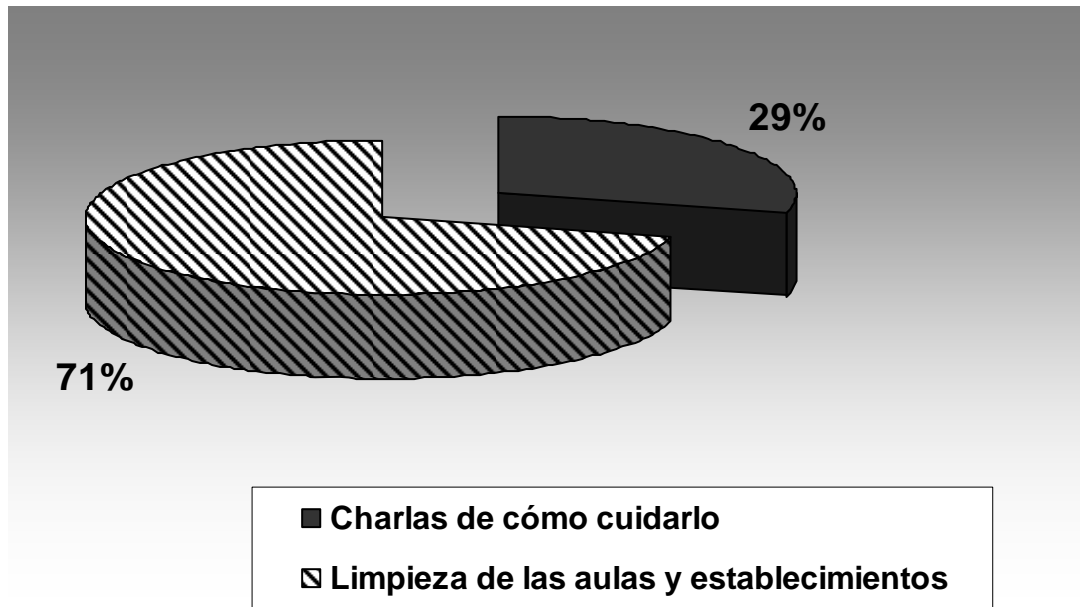

Interpretación Los estudiantes indicaron que es mediante las formación de hábitos de limpieza como preservamos el ambiente y la salud.

6. Cuando contaminamos el ambiente.

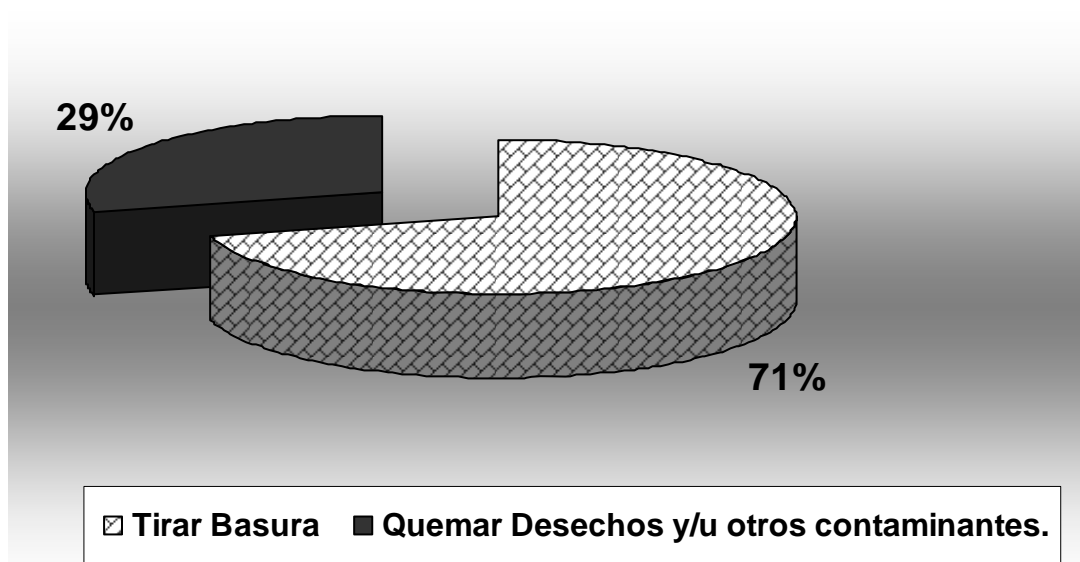

Interpretación Quemar los Desechos sólidos es la que consideran los estudiantes que afecta la salud Escolar.

7. Que actividades siguiere para prevenir a nivel escolar la salud.

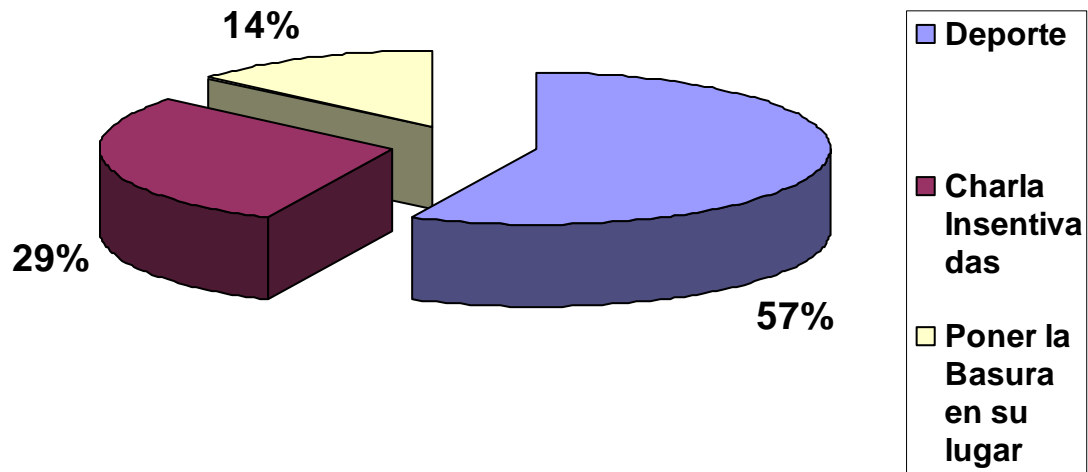

Interpretación Los Educandos dicen que es a través del deporte que tendrán un cuerpo sano.

8. Que sabes de las siguientes enfermedades.

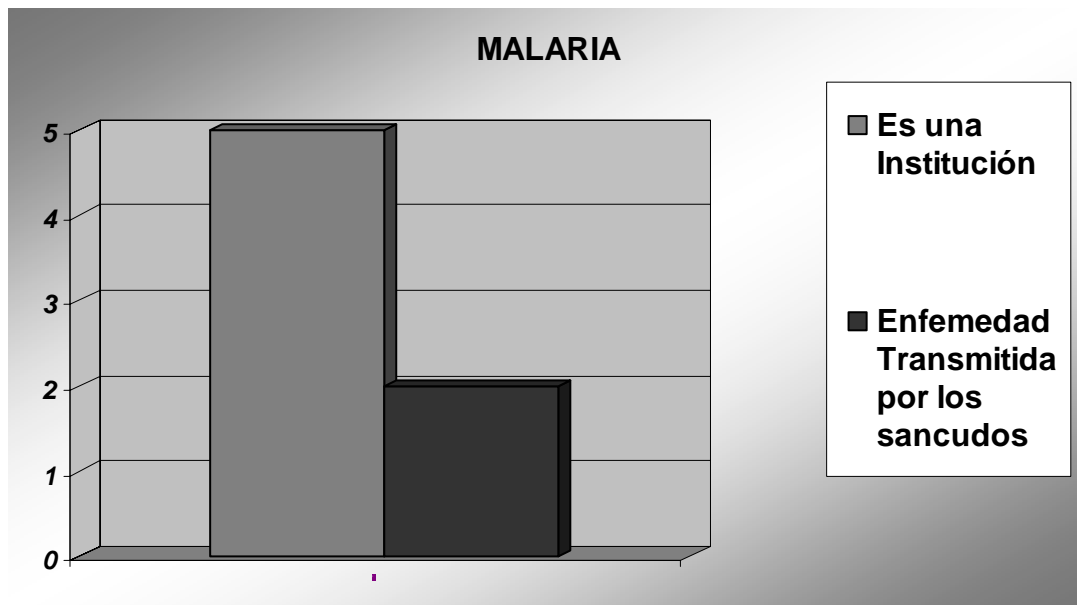

Interpretación Los Estudiantes no tiene conocimiento de la enfermedad de la Malaria piensan que es la Dependencia de Salud Publica que se encarga de combatir este mal.

EL DENGUE

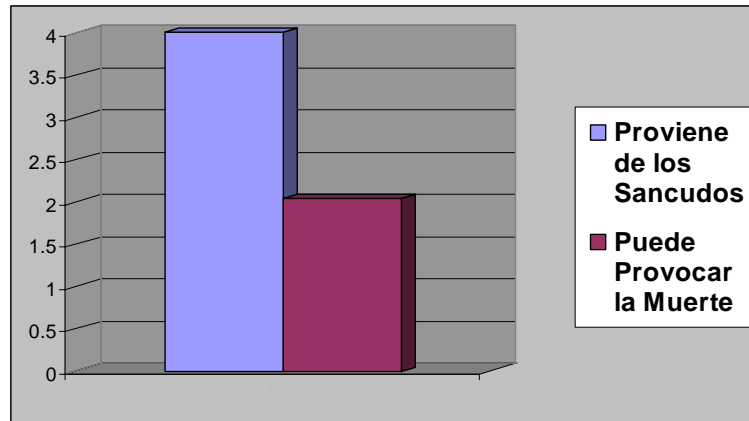

Interpretación el 80% de los estudiantes están conscientes que es a través del zancudo que se propaga el Dengue.

EL CÓLERA

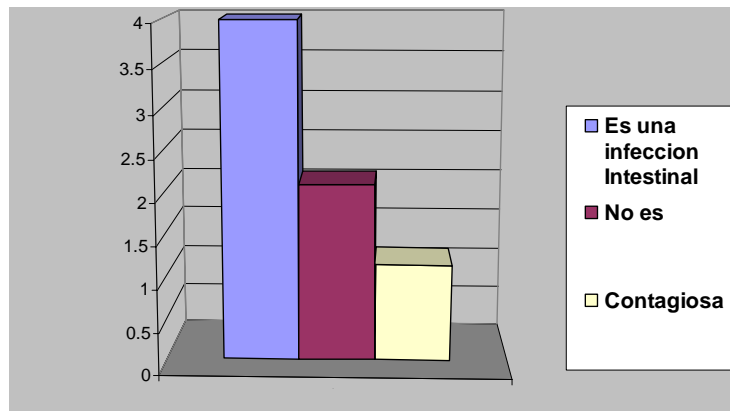

Interpretación Los Estudiantes tiene conocimiento pleno de la enfermedad del Cólera.

EL PALUDISMO

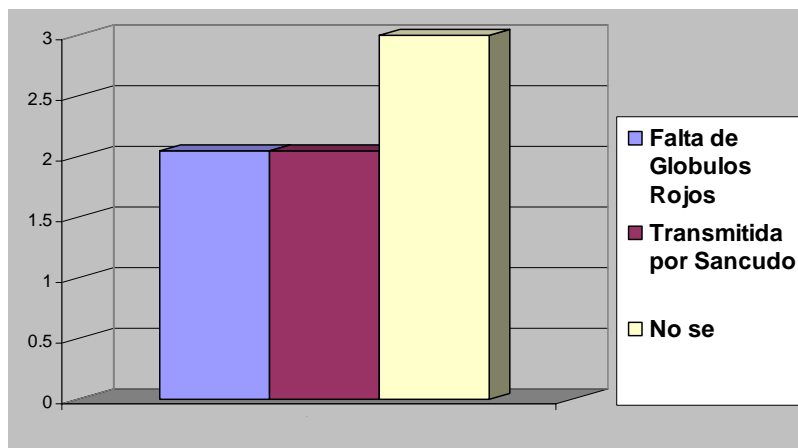

Interpretación La mayoría de los estudiantes encuestados no saben que es el paludismo.

PARASITISMO INTESTINAL

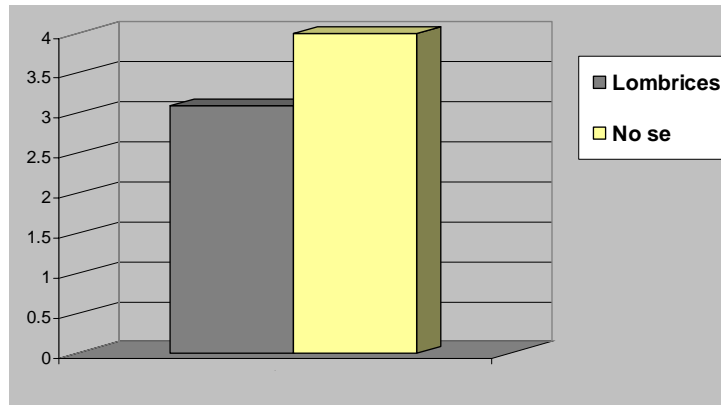

Interpretación Los Estudiantes no saben sobre el parasitismo y que hábitos tiene que practicar para evitar la enfermedad.

ENFERMEDADES DE LA PIEL

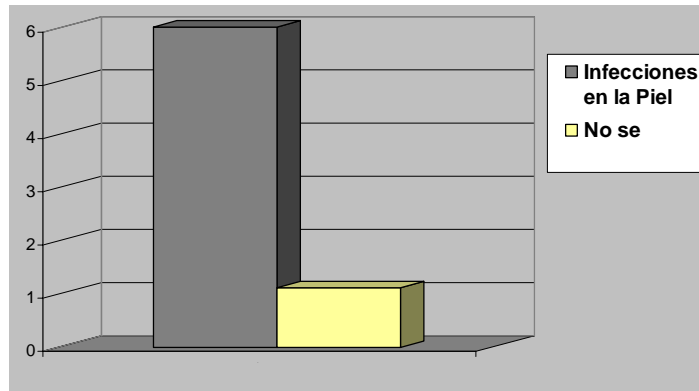

Interpretación Los Estudiantes más de laguna vez han tenido infecciones de la piel por lo que saben algunas de estas enfermedades.

9. Han desarrollado tus maestros actividades para prevenir las anteriores enfermedades.

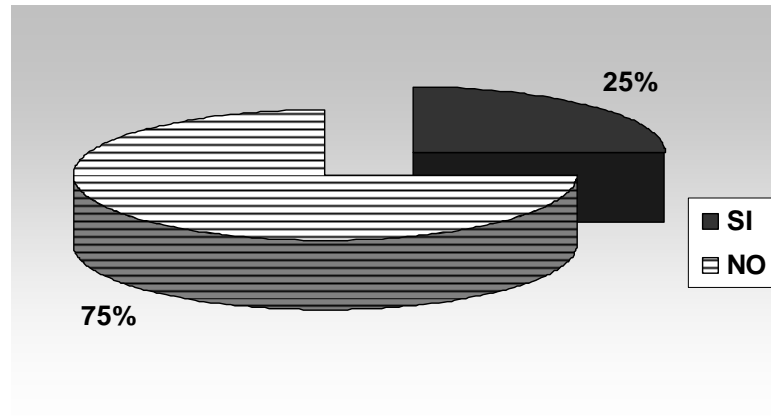

Interpretación El 75% de los Estudiantes indicaron que los docentes escasamente les enseñan como preservar la salud.

10. Que actividades sugieres para prevenir con éxito tu salud.

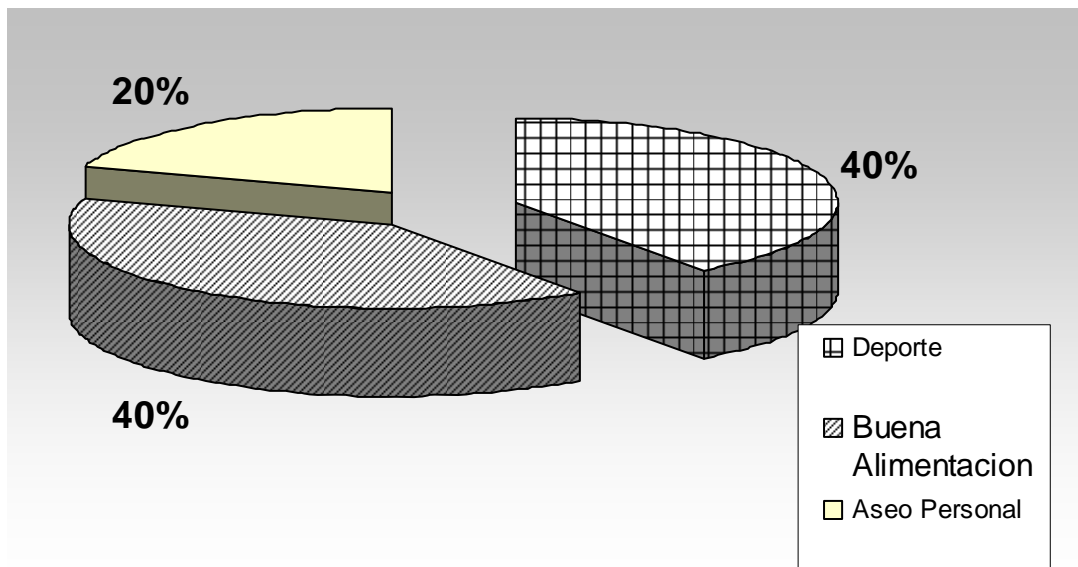

Interpretación Los estudiantes consideran que alimentarse bien previene la mayoría de las Actividades, segundo establecer que es a través de actividades del deporte que ellos lograrán ejercitarse y tener buena salud y tercero por un aseo personal adecuado.

11. Como consideras que deben ser estas actividades.

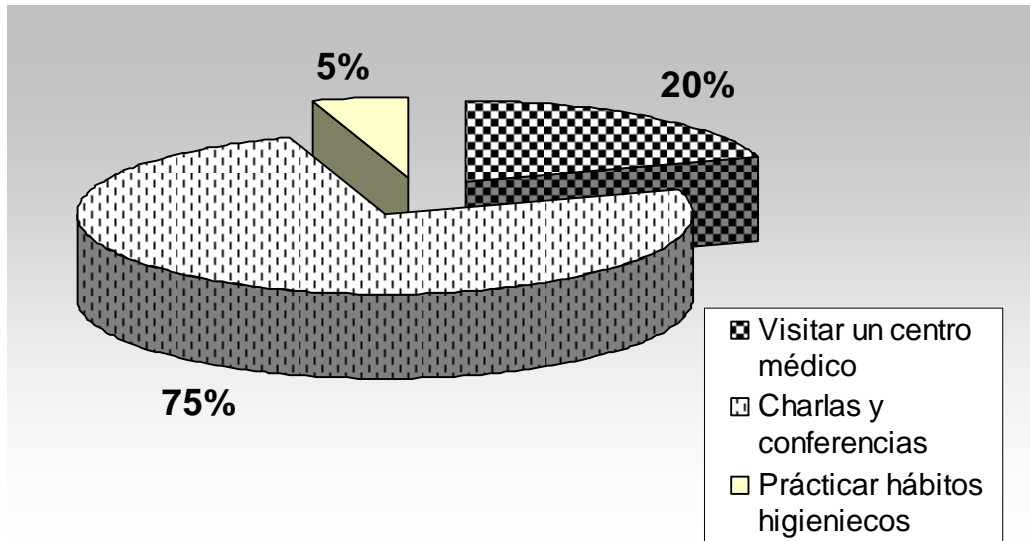

Fuente Reactivo dirigido a estudiantes de Establecimientos de Educación básica oficiales y Telesecundaria de Nueva Concepción

Interpretación Los Estudiantes indican que ellos aprenderán a cuidar su salud si los maestros desarrollan en el aula charlas y conferencias de miembros de la sociedad especializado en el tema.

Instrumentos dirigidos a docentes y directores de Instituto de Nivel Medio.

Resultados de las encuestas cuyo propósito primordial fue de investigar las acciones que se realizan los docentes y Directores en Educación para la Salud, en el Ciclo de Educación Básica Oficial y Telesecundaria en el municipio de Nueva Concepción departamento de Escuintla.

1. Ha realizado actividades curriculares en salud Escolar.

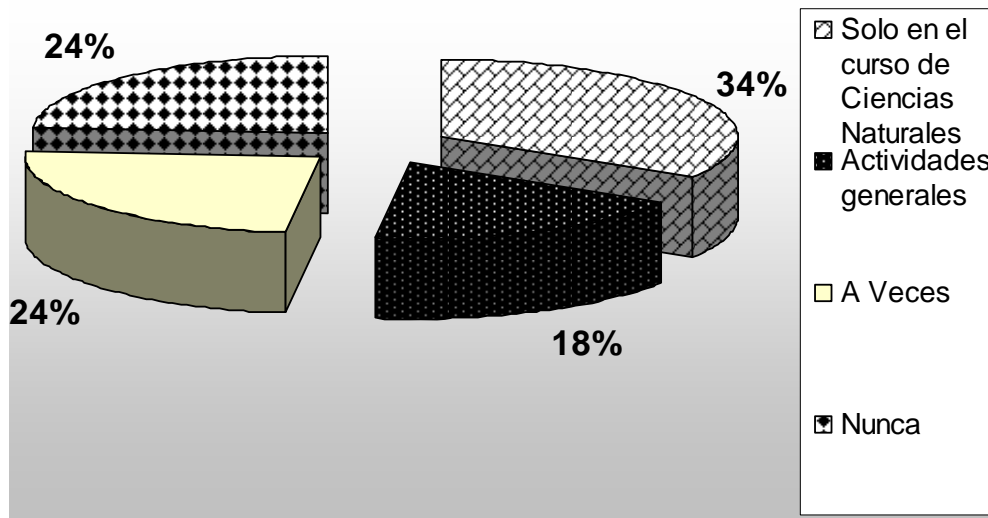

Interpretación Los docentes enseñan temas de salud únicamente en el curso de Ciencias Naturales.

2. En su plan curricular tiene previsto la prevención de la enfermedad de los Educandos.

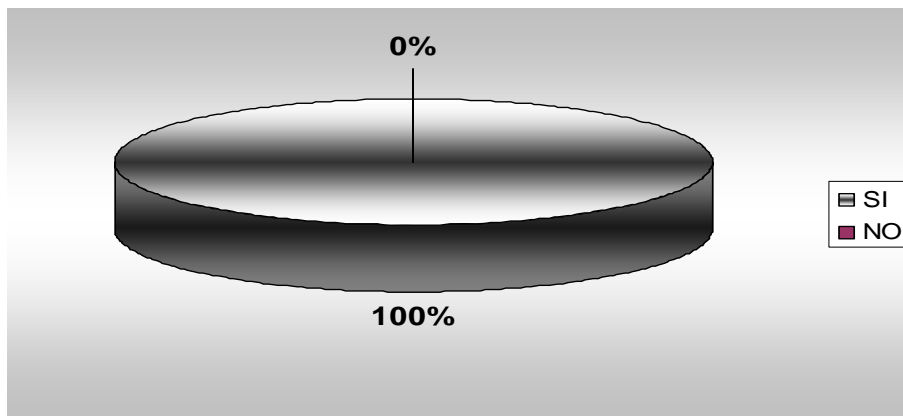

Interpretación El 100% de los docentes aducen que en la curricula del Instituto tienen planificado tratar temas de salud.

3. Que factores limitan para que la población estudiantil tenga una buena¹ salud.

Fuente Encuesta dirigido a Directores y Docentes de Establecimientos oficiales y Telesecundaria del municipio de Nueva Concepción.

¹ Fuente Encuesta a Directores y docentes de Establecimientos de Educación Básica oficial y Telesecundaria.

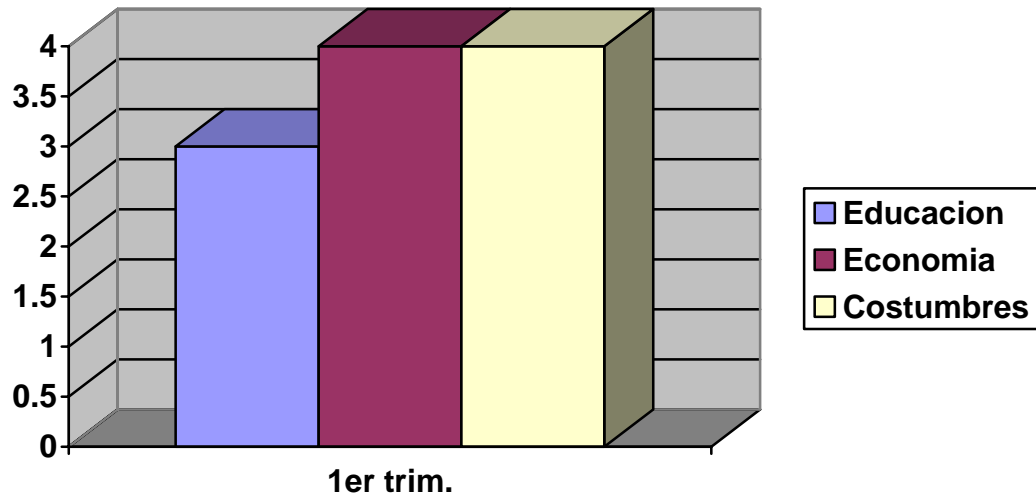

Interpretación La economía y las costumbres son los factores que más limitan a la población no preservar su salud adecuadamente.

4. Considera usted que importante la prevención de la salud principalmente en los niños y jóvenes en edad escolar.

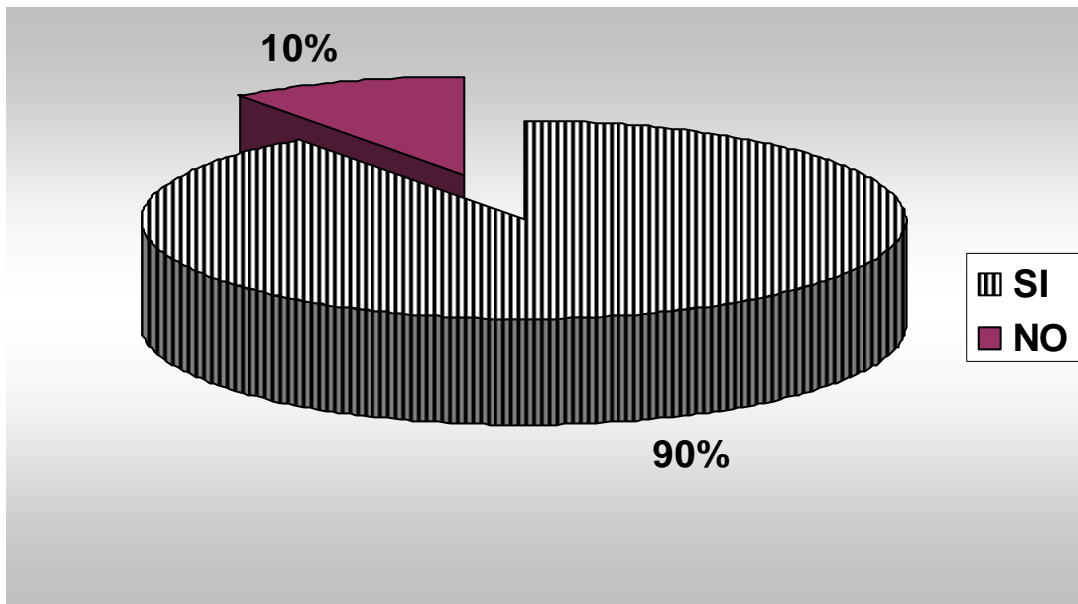

5. Explique brevemente que acciones desarrolla usted en su clase/instituto para el fomento de la vitalidad y salud integral.

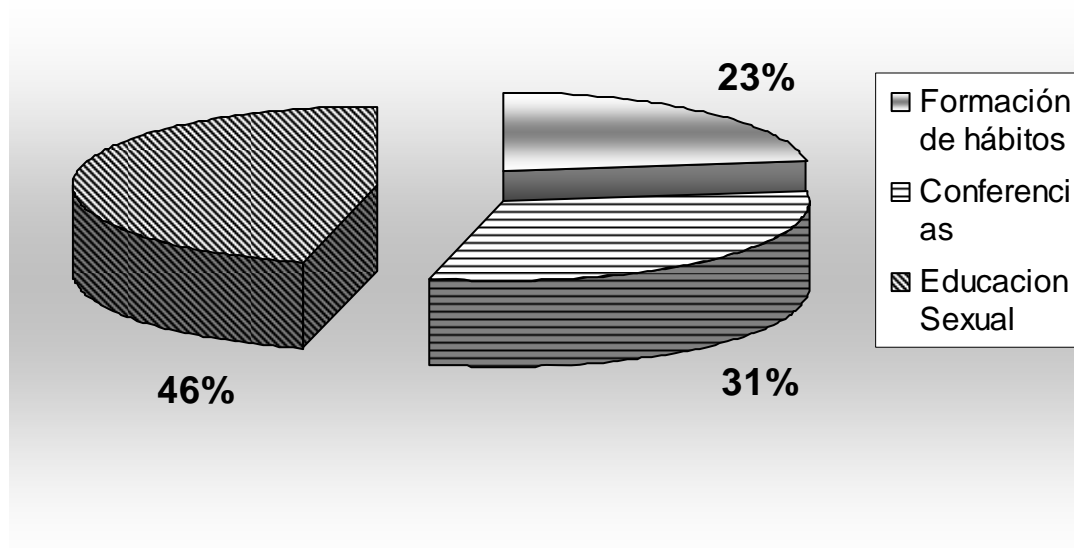

Interpretación Los Docentes y Directores indican que por medio de Conferencias y Establecer un programa de Educación Sexual facilitaría la preservación de la Salud.

6. Que metodología considera que debe implantarse en la educación para la salud².

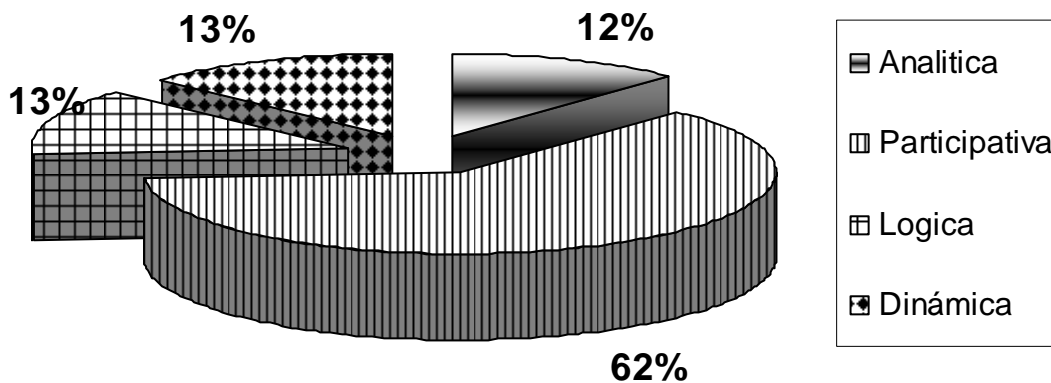

² Fuente Encuesta Dirigida Directores y Docentes de Establecimientos oficiales y Telesecundaria del municipio de Nueva Concepción.

Interpretación La metodología participativa considera que es la más conveniente a desarrollar con los jóvenes a fin de que estén conscientes del cuidado de su salud.

7. Han desarrollado seminarios en el nivel medio sobre prevención de enfermedades y cuidados de la salud.

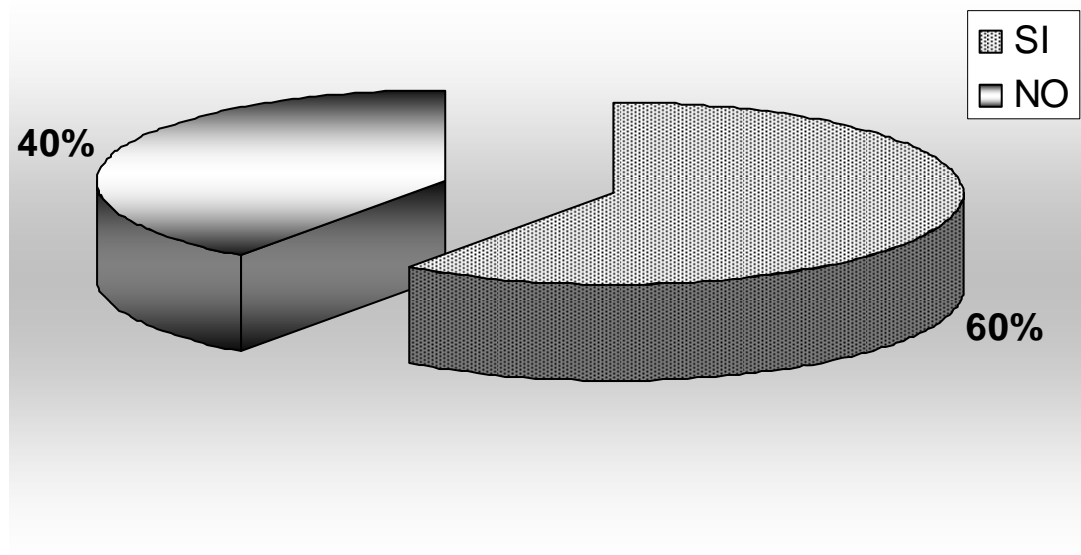

Interpretación Los Docentes y Directores no han participado ni planificado cursos de salud Escolar.

8. Considera usted que se debe cambiar la metodología de la enseñanza actual para enfocar con más dinamismo el conocimiento de cómo conservar una buena salud en los institutos por cooperativa y Telesecundaria.

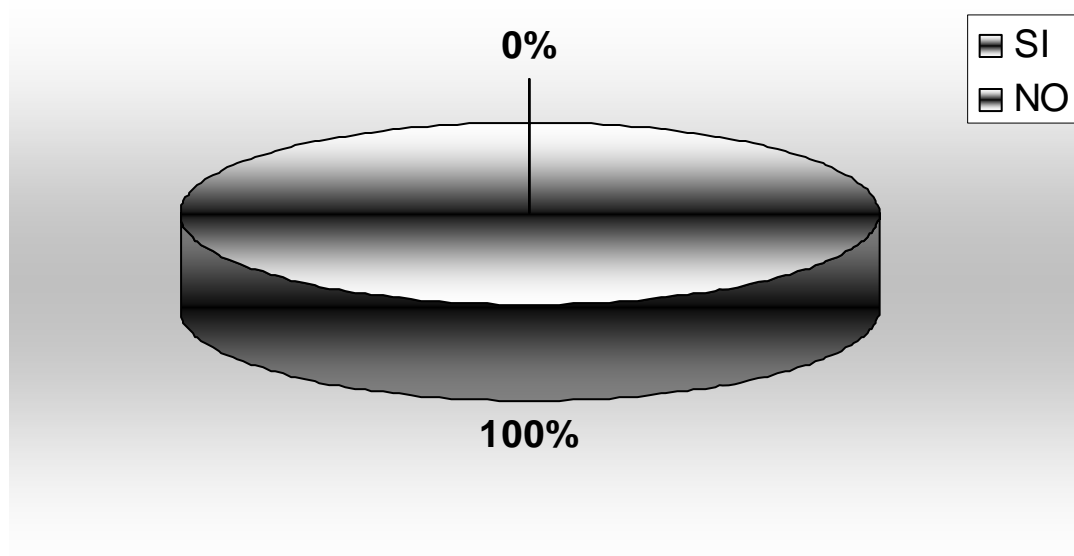

Interpretación El 100% de los docentes y directores afirman que se debe cambiar la metodología de la enseñanza en la salud Escolar.

9. Cuando su Instituto con medios audiovisuales y materiales didácticos para desarrollar proyectos en prevención de la salud.³

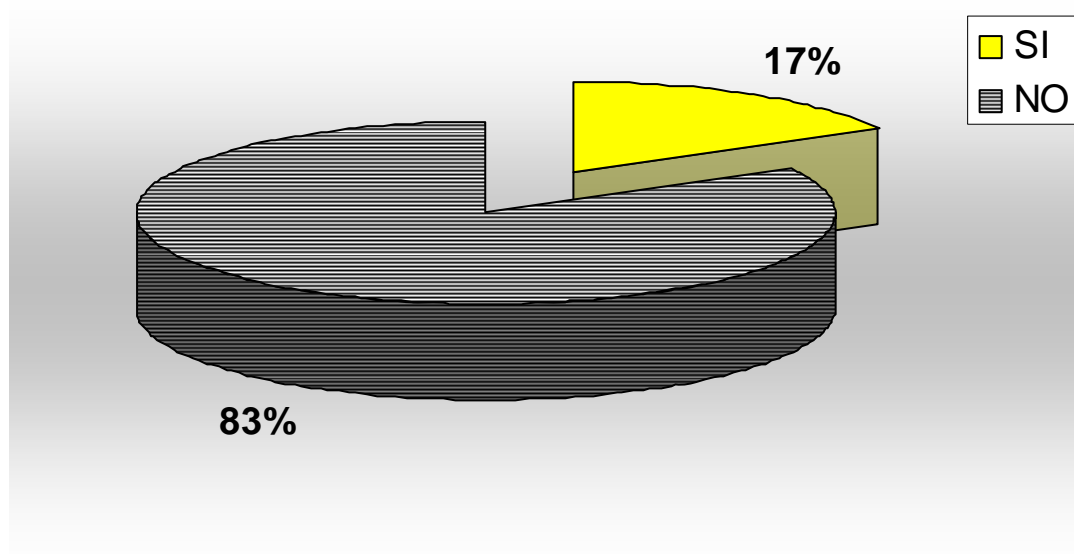

Interpretación El 83% Indica que los Institutos oficiales y Telesecundaria no cuentan con equipo para proyectar tema de Salud.

³ Fuente Encuesta Dirigido a Directores y Docentes de Establecimientos oficiales y Telesecundaria del municipio de Nueva Concepción.

10. Que medios didácticos considera usted para que la población tenga conocimiento sobre como cuidar su salud.

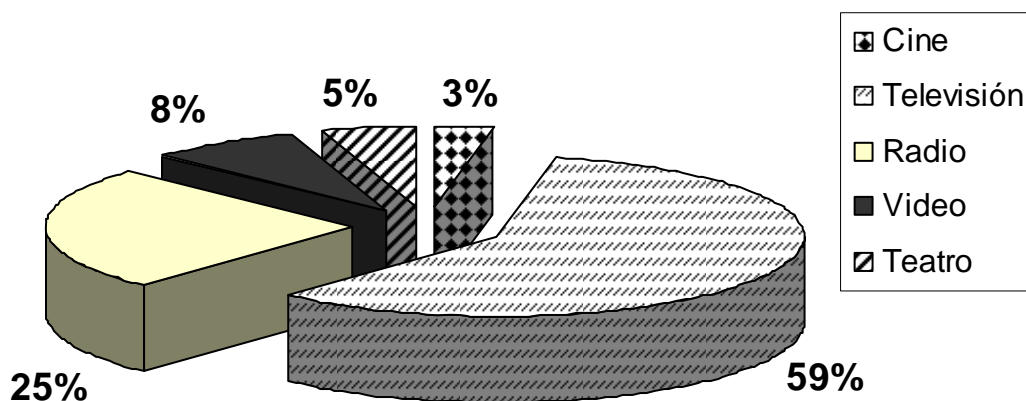

Interpretación Los Docentes y Directores indican que la televisión y la Radio son los medios más adecuados para comunicar los temas relacionados con la Salud.

11. Ha coordinado usted con las organizaciones no gubernamentales para desarrollar proyectos en prevención de salud.⁴

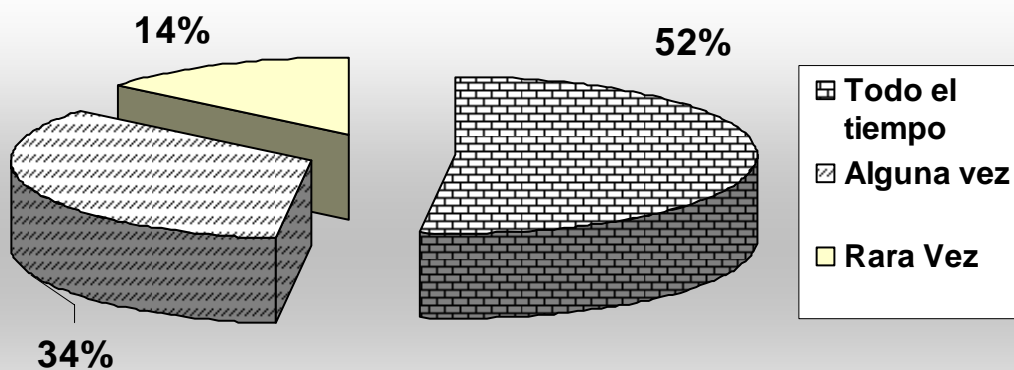

⁴ Fuente Encuesta Dirigido a Directores y Docentes de Establecimientos oficiales y Telesecundaria del Municipio de Nueva Concepción.

Interpretación Los docentes y Directores han coordinado más de alguna vez con instituciones Gubernamentales y no Gubernamentales para desarrollar acciones de educación Social.

12. Ha coadyuvado usted en la conformación de guías didácticas para la prevención de la salud a nivel escolar.

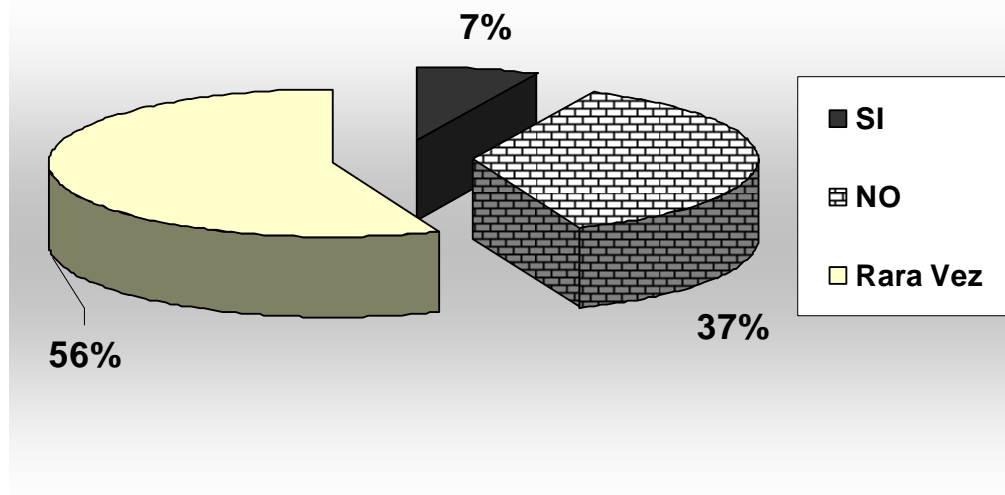

Interpretación Los Docentes y Directores rara vez se han sentado a planificar acciones que prevengan enfermedades a nivel escolar y preservar la salud de los mismos.



*UNIVERSIDAD DE SAN CARLOS DE GUATEMALA
FACULTAD DE HUMANIDADES
DEPARTAMENTO DE PEDAGOGÍA*

Módulo Técnico Pedagógico

PROGRAMA DE EDUCACION EN SALUD ESCOLAR

JOB RODRÍGUEZ ARANA

GUATEMALA FEBRERO DEL 2005

CONCLUSIONES

1. Las acciones educativas de educación en salud, para la promoción, fomento y preservación de la salud que se realizan en los institutos de educación básica oficiales y tele secundaria

del municipio de nueva concepción del departamento de Escuintla se identificaron las siguientes

- . Conferencia a estudiantes por medio de especialistas en el tema
- . Documentales (video)
- . Campañas y Vacunación
- . Programas de Prevención de las ETS.
- . Programas de prevención del SIDA.
- . Capacitación en salud escolar.
- . Elaboración de Modulo Pedagógico en Salud Escolar.

2. Los establecimientos oficiales y Tele secundaria carecen de planes específicos en materia de salud.

3. Los catedráticos establecen que la perdida de la salud de los estudiantes se debe al factor económico y al aumento de la pobreza.

4. Los medidos como Técnicos en salud Rural que no se presta buena atención al público a que el Ministerio de Salud no amplia la cobertura del personal principalmente en los puestos de salud del municipio de nueva concepción.

5. Los institutos no cuentan con módulos de Educación en salud adecuado al nivel y necesidades d los educandos para promoción, fomento y preservación de la salud.

RECOMENDACIONES

1. Se recomienda a los Docentes de los Establecimientos oficiales y Tele secundaria desarrollar las siguientes acciones que promuevan una población estudiantil sana.
 - . Desarrollar conferencias a estudiantes por medio de especialistas en el tema.
 - .Presentar documentales y utilizar técnica del análisis y Síntesis en el socializar el contenido de cada uno de los videos.
 - .Participar en Campañas de Vacunación.
 - .Desarrollar mediante el programa de COEPSIDA conferencias, talleres y seminario sobre SIDA, capacitación a docentes en salud escolar.
6. Como aporte a la promoción y prevención y cuidado de la salud se le presenta al Docente un Modulo Técnico Pedagógico permitiendole al maestro socializar cada uno de los temas en desarrollo de sus clases de manera practica y dinámica.
7. Preparar a los Estudiantes del Ciclo de Educación Básica para el trabajo a fin de que sean productivos y de mano de obra calificada, para ello deberá fortalecer los talleres de Educación para el Hogar y Artes Industriales.
8. Al Ministerio de Salud Pública se le recomienda que el personal de campo atienda los establecimientos Educativos a fin de identificar vectores y otras formas de contagio a fin de mantener sana a la población escolar.
9. Al Ministerio d Educación proveer a los Establecimientos oficiales y Tele secundaria de equipo y materiales audiovisuales para enseñar como preservar la salud en los educandos.

INTRODUCCION

EL PRESENTE MODULO PRESENTA A LOS DOCENTES UNA HERRAMIENTA PRACTICA Y CREATIVA PARA DESARROLLAR LOS TEMAS ESPECIFICOS DE EDUCACION EN SALUD PERMITIENDOLE AL CATEDRATICO ENFOCAR LOS TEMAS DE MANERA SENCILLA Y ENTENDIBLE PARA LOS ESTUDIANTES.

JUSTIFICACION

El enfoque del presente trabajo, se centra dentro del contexto educativo en materia de salud, razón que justifica el referir inicialmente a la conceptualización tres conceptos sobre los cuales básicamente se fundamentará el desarrollo de los mismos.

EDUCACION EN SALUD

Como es natural, querer obtener un concepto universal acerca de un hecho tan complejo y debido a su multiplicidad de puntos de vista y facetas con que se percibe y concibe y en los que ni aún ni los propios especialistas se ponen de acuerdo, por diversas especialidades, pero de cualquier forma se refieren a los siguientes

. Es una cualidad social adquirida consistente en la adaptación de los modales externos de determinados usos sociales (Dr. Victor García

. COMO PROCESO DINAMICO “ Es una influencia externa que configura al individuo’ hetero educación ‘ es un desarrollo interior que hace que el individuo se configure así mismo 9auto educación”

“Es un proceso que proporciona al individuo los medios para su propia configuración (Hetero y auto educación (Ricardo Nassif).

.Formación del hombre por medio de una influencia exterior consciente o inconsciente o por un estímulo que si bien no procede del individuo mismo suscita en él una voluntad de desarrollo autónomo, conforme a su propia ley (Ricardo Nassif.)

. Es un proceso que tiende a capacitar al individuo para actuar concientemente frente a nuevas situaciones de vida, aprovechando las experiencia anteriores y tomando en cuenta la integración, la continuidad y el progreso sociales. Todo ello de acuerdo con la realidad de cada uno, de modo que sean atendidas las necesidades individuales y colectivas.

Es un proceso permanente de perfeccionamiento del ser humano que además sea participativo que conjugue la individualidad y lo social que sea flexible y auto crítico, que coadyuve a la integralidad

del ser atendiendo todas sus funciones y necesidades, pero que fundamentalmente libere a la persona de circunstancias limitantes y le permita realizar su vocación personal de ser humano. MINEDUC, 1,991.

Referido algunos conceptos, se hace necesaria a visualización de los **OBJETIVOS DE LA EDUCACION**, como elementos concretos y parciales que nos llevan a la consecución del hombre en toda su plenitud, fin último de la educación y válidos y objetivos igualmente de la salud, razón y objeto del presente trabajo.

OBJETIVOS DE LA EDUCACION

1. Atención todos los individuos.
2. **DESARROLLO FISICO Y PRESEVACION DE LA SALUD.**
3. Integración social.
4. Socialización
5. Formación cívica y fortalecimiento de la conciencia nacional.
6. Formación de una cultura general.
7. Transmisión de las técnicas fundamentales para la formación del espíritu de investigación.
8. Oportunidades de manifestación y desenvolvimiento de la peculiaridades individuales para lograr el pleno desarrollo de la personalidad.
9. Participación de la vida social mediante ejercicio de una profesión.
10. Formación económica.
11. Formación estética
12. Desarrollo del sentido d responsabilidad.
13. Desarrollo del espíritu iniciativa
14. Aprovechamiento del tiempo libre.
15. Formación política
16. Formación democrática.
17. Preparación para el matrimonio.

18. Desarrollo del espíritu creador
19. Desarrollo del espíritu crítico
20. Enseña a estudiar.
21. Formación moral y religión

BIBLIOGRAFIA

ARA, ANA (enfermera Docente) Y MARCHAND, BENOIT (medico. “BUSCANDO REMEDIO”. Atención Básica y uso de los medicamentos esenciales, escuela de salud pública de Nicaragua. Centro de investigación y Estudios de la salud (CIES). Universidad nacional autónoma de Nicaragua (UNAN) Managua, Nicaragua. 1993.

ARIAS, LUIS. Ciencias naturales, segundo Básico, 1992.

ARRECIS LOPEZ, MAGALI. Licenciada en ciencias Biológicas. Ciencias Naturales, Segundo Básico. Editorial santillana. 1996.

CARL E. WILLILGOOSE. Dr. Universidad de Boston. “Enseñanza de Higiene”. Editorial interamericana, S.A. Segunda edición. Traducido al español por la Sra. Nuria Pares. Cinco de mayo, 1965. México D.F. México 1995.

CANALTEX “Guía programática de Ciencias Naturales, Primero, Segundo y tercer grados del ciclo de educación básica sin orientación ocupacional. Ministerio Educación, 1998.

CODIGO DE SALUD. Decreto Número 90-97. Guatemala. Guatemala, C.A. 1998.

CONSTITUCION POLITICA DE LA REPUBLICA DE GUATEMALA, 30 de 1986.

CUMBRE, "ENCICLOPEDIA ILUSTRADA" Tomo XII S. Editorial cumbre, S.A. Bolivar 8, México D.F. 1959.

DIAZ DE GUZMAN, MARIA DOLORES Y RIOS DE MONROY, SUCELY. (informe del taller sobre metodología y materiales educativos, utilizados para la Junta Nacional de Educación Extra Escolar). Jefatura de área de salud de Huehuetenango , consejo coordinación para salud integral Huehuetenango, Guatemala, Marzo de 1994.

EDITORIAL PIEDRA SANTA. "estudiemos Ciencias Naturales". 156 de enero de 1983.

ESTRADA ORELLANA, IRMA LILY. "Propuesta Metodológica para el fortalecimiento de la educación en salud en la escuela primaria". Facultad de Educación, Universidad del Valle de Guatemala, Guatemala 1996.

GARCIA HOZ, VICTOR. "Diccionario de pedagogía" Tomos I y II. Editorial Labor, S.A. Carabria 235-239. Barcelona 1974.

HANLON J. JOHN Y MICHOSE. Guía para la salud de la comunidad, el maestro la salud y la comunidad". Editorial Fournier S.A.

HARRY S. MUSTARD M.D.LL.D. Profesor Ernésto de práctica de salud pública. Universidad de Colombia y ERNEST L. STEBBINSW, M.D. Decano de la facultad de higiene y salud pública. Universidad de Johns Hopkins. "introducción a la salud

pública” prensa mexicana. Editorial Fournier, arquitectura 29. México 20 D.F. 1965.

INDAPS “Cadena Epidemiológica”. Instituto de adiestramiento del personal en salud, Ministerio de salud pública y asistencia social. Reproducción con fines docentes en Artes Gráficas, tomando de Epidemiología General. Tomo I. José Randa Pastor. 1979.

INDAPS. “Vigilancia Epidemiológica”

Guía didáctica para la prevención de enfermedades tropicales en la infancia y juventud de Guatemala. Cruz Roja Española 1ª Edición Agosto 2000.

ANEXOS

INTRUMENTO DIRIGIDO A MEDICO Y TECNICO DE CDNTROS DE SALUD.

El presente instrumento tiene como propósito primordial investigar las acciones que se realizan en la Educación para la salud a incorporar en el ciclo de Educación Básica oficial y Tele secundaria en el municipio de Nueva Concepción Escuintla.

INSTRUCCIONES:

Usted a recibido un cuestionario y un lápiz .
NO ESCRIBA SU NOMBRE EN NINGUNA PARTE DEL CUESTIONARIO. Ya que esta encuesta es confidencial y utilizada para un trabajo de tesis requisito para graduarse de Licenciado en pedagogía y ciencias de la Educación.

A continuación encontrará una serie de preguntas relacionadas con su trabajo. Lea cada pregunta detenidamente. En el cuestionario encontrará opciones marque con

una X la que mejor exprese su opinión puede borrar si considera que equivocó de respuesta.

1. Ha desarrollado planes operativos en Salud Escolar

SI NO

2. En su plan operativo tiene previsto la prevención de la enfermedad:

SI NO

3. Que factores limitan para que la población tenga una buena salud:

EDUCACION POBREZA ESCASO PERSONAL DE SALUD

4. Considera usted que es importante la prevención de salud principalmente en los niños y jóvenes en edad escolar:

SI NO

5. Explique brevemente la acción desarrollada usted en su unidad para el fomento de la vitalidad y salud integral:

CAPACITACION DE PERSONAL VACUNACION EDUCACION EN SALUD

6. Que hábitos ha observado que tiene que superar los estudiantes para preservar la salud.

AUTOMEDICARSE

HIGIENE PERSONAL

COMER SANAMENTE

VISITAR EL MEDICO

7. Han desarrollado seminarios en el nivel medio sobre hábitos de salud.

SI

NO

8. Considera que los educados del ciclo de Educación Básica deben ser los hábitos adecuados en sus relaciones sexuales.

SI

NO

9. Cuenta su unidad de salud con medios audiovisuales y materiales didácticos para desarrollar proyectos en prevención de la salud:

SI

NO

10. Que medio considera usted que forma hábitos para la buena salud.

TELEVISION

CINE

RADIO

VIDEO

11. Considera usted que las organizaciones coadyuvan en desarrollar proyectos operativos en la prevención de la salud.

SI

NO

12. Ha participado su unidad médica en acciones operativas en la comunidad para preservar la salud.

SI

NO

Instrumentos dirigidos a estudiantes del nivel medio

El presente instrumento tiene como propósitos primordial investigar las acciones que se realizan en educación para la salud a incorporar en el ciclo de Educación Básica Oficial y tele secundaria en el municipio de Nueva Concepción Escuintla.

INSTRUCCIONES:

Usted ha recibido una entrevista estructurada y un lápiz. **NO ESCRIBA SU NOMBRE EN NINGUNA GRAN PARTE DEL CUESTIONARIO.** Ya que esta encuesta es confidencial y utilizada para un trabajo de tesis requisito para graduarse de licenciado en pedagogía y ciencias de la educación.

A continuación encontrará una serie de preguntas relacionadas con su estudio. Lee cada pregunta detenidamente y responde lo que sabes sobre el tema.

1. Que es salud:

Bienestar del ser humano

Cuidado personal

Buen estado físico

2. Sabes como inmunizar nuestro cuerpo:

Alimentación adecuada

Vacunación

3. Que es enfermedad:

La Ausencia de la salud

Algo que nos daña a nuestro cuerpo

4. Que son los tratamientos de la enfermedad:

Las bacterias Microorganismos Condiciones ambientales no se

5. Como cuidamos nuestro medioambiente escolar:

CHARLAS DE CÓMO CUIDARNO LIMPIEZA DE LAS AULAS
Y ESTABLECIMIENTOS

6. Cuando contaminamos el ambiente:

TIRAR BASURAS QUEMAR DESECHOS

7. Que actividad sugieres para prevenir a nivel escolar la salud:

DEPORTE CHARLAS PONER BASURA EN SU LUGAR

8. Que sabes de las siguientes enfermedades:

MALARIA, ES UNA INSTITUCION ENFERMEDAD
TRASMITIDAS POR LOS SANCUDOS

EL DENGUE

PROVIENE DEL SANCUDO PUEDE PROVOCAR LA MUERTE

EL COLERA

ES UNA INFECCION INTESTINAL NOSE CONTAGIOSA

EL PALUDISMO

FALTA DE GLOBULOS ROJOS TRANSMITIDA POR SANCUDO
NO SE

Interpretación la mayoría de los estudiantes encuestados no saben que
es el paludismo.

PARASITISMO INTESTINAL

LOMBRISES

NO SE

ENFERMEDADES DE LA PIEL

INFECCIONES EN LA PIEL

NO SE

9. Han desarrollado tus maestros actividades para prevenir las
anteriores enfermedades:

DEPORTE BUENA ALIMENTACION ASEO PERSONAL

10. Que actividades sugieres para prevenir con éxito tu salud:

DEPORTE BUENA ALIMENTACION ASEO PERSONAL

11. Como considera que deben ser estas actividades:

VISITAR UN CENTRO MEDICO CHARLAS Y
CONFERENCIAS PRACTICAR HABITOS HIENICOS.

INSTRUMENTO DIRIGIDO A DOCENTES Y DIRECTORES **DE INSTITUTO DE NIVEL MEDIO**

El presente instrumento tiene como propósito primordial investigar las acciones que se realizan en educación para la salud a incorporar en el ciclo de Ecuación Básica oficial y tele secundaria en el municipio de Nueva concepción Escuintla.

INSTRUCCIONES:

Usted a recibido un cuestionario y un lápiz. **NO ESCRIBA SU NOMBRE EN NINGUNA PARTE DEL CUESTIONARIO.** Ya que esta encuesta es confidencial y utilizada para un trabajo de tesis requisito para graduarse de Licenciado en Pedagogía y ciencias de la educación.

A continuación encontrará una serie de preguntas relacionadas con su trabajo. Lea cada pregunta detenidamente. En el cuestionario encontrará opciones marque con una X la que mejor exprese su opinión puede borrar si se considera que se equivocó de respuesta.

1. Ha realizado actividades curriculares en Salud escolar.

SOLO EN CURSOS DE CIENCIAS NATURALES ACTIVIDADES
GENERALES A VECES NUNCA.

2. En su plan curricular tiene previsto la prevención de
enfermedad de los Educados.

SI

NO

3. Que factores limitan para que la población tenga una buena salud.

EDUCACION ECONOMIA COSTUMBRE

4. Considera usted que importante la prevención de la salud
principalmente en los niños y jóvenes en edad escolar:

SI

NO

5. Explique brevemente que acciones desarrolla usted en su
clase/instituto para el fomento de la vitalidad y salud integral:

FORMACION DE HABITOS CONFERENCIAS
EDUCACION SEXUAL

6. Que metodología considera que debe implementarse en la
educación para la salud:

ANALITICA PARTICIPATIVA LOGICA DINAMICA

7. Han desarrollado seminarios en el nivel medio sobre prevención
de enfermedades y cuidados de la salud:

SI

NO

8. Considera usted que se deba cambiar la metodología de la enseñanza actual para enfocar con mas dinamismo el conocimiento de cómo conservar una buena salud en los institutos por cooperativa y tele secundaria.

SI

NO

9. Cuenta su instituto con medios audiovisuales y materiales didácticos para desarrollar proyectos en prevención de la salud:

SI

NO

10. Que medios didácticos considera usted para la población tenga conocimiento sobre como cuidar su salud:

CINE RADIO TELEVISION VIDEO TEATRO

Interpretación: Los docentes y directores indican que la televisión y la radio son los medios más adecuados para comunicar los temas relacionados con la Salud.

11. Ha coordinado usted con las organizaciones no gubernamentales para desarrollar proyectos en prevención de la salud:

TODO EL TIEMPO ALGUNA VEZ PARA VEZ

12. Ha coadyuvado usted en la conformación de las guías didácticas para la prevención de la salud a nivel escolar.

NO

SI

RARA VEZ