

UNIVERSIDAD DE SAN CARLOS DE GUATEMALA  
ESCUELA DE CIENCIAS PSICOLÓGICAS

LA INFLUENCIA DE LOS PATRONES DE CRIANZA EN LAS RELACIONES  
INTERPERSONALES DE LA PAREJA (MATRIMONIO)

INFORME FINAL DE INVESTIGACION

PRESENTADO AL HONORABLE CONSEJO DIRECTIVO

DE LA ESCUELA DE CIENCIAS PSICOLÓGICAS  
POR

MARIA ELIZABETH RAMIREZ MARROQUIN

VILMA VIOLETA UBEDA HERRERA

Previo a optar el título de

PSICOLOGA

En el grado académico de

Licenciatura

Guatemala, octubre de 1,994

PROPIEDAD DE LA UNIVERSIDAD DE SAN CARLOS DE GUATEMALA  
Biblioteca Central

BIBLIOTECA CENTRAL-USAC  
DEPOSITO LEGAL  
PROHIBIDO EL PRESTAMO EXTERNO



DL  
13  
T(769)

UNIVERSIDAD DE SAN CARLOS  
DE GUATEMALA



ESCUELA DE  
CIENCIAS PSICOLOGICAS  
EDIFICIO "M-S, M-3"  
CIUDAD UNIVERSITARIA, ZONA 12  
TELEFONOS: 740700-94 Y 740980-86  
GUATEMALA, CENTRO AMERICA

## TRIBUNAL EXAMINADOR

Licenciado Walter René Soto Reyes  
D I R E C T O R

Licenciado Abraham Cortez Mejía  
S E C R E T A R I O

Licenciado Luis Mariano Codoñer Castillo  
REPRESENTANTE CLAUSTRO CATEDRATICOS

UNIVERSIDAD DE SAN CARLOS  
DE GUATEMALA



ESCUELA DE  
CIENCIAS PSICOLÓGICAS

EDIFICIOS "M-S, M-3"  
CIUDAD UNIVERSITARIA, ZONA 12  
TELÉFONOS: 760790-94 Y 760985-86  
GUATEMALA, CENTRO AMÉRICA

cc.: Control Académico  
CIEPs.  
archivo

REG. 1382-93

CODIPs. 503-94

DE IMPRESION TRABAJO DE INVESTIGACION

19 de octubre de 1994

Señoritas Estudiantes  
María Elizabeth Ramirez Marroquín  
Vilma Violeta Ubeda Herrera  
Escuela de Ciencias Psicológicas  
Edificio

Señoritas Estudiantes

Para su conocimiento y efectos consiguientes, transcribo a ustedes el Punto OCTAVO (8o.) del Acta TREINTA Y TRES NOVENTA Y CUATRO (33-94) de Consejo Directivo, de fecha 18 de octubre en curso, que copiado literalmente dice:

"OCTAVO: El Consejo Directivo conoce el expediente que contiene el Informe Final de Investigación titulado: "LA INFLUENCIA DE LOS PATRONES DE CRIANZA EN LAS RELACIONES INTERPERSONALES DE LA PAREJA (MATRIMONIO)", de la Carrera LICENCIATURA EN PSICOLOGIA, realizado por:

MARIA ELIZABETH RAMIREZ MARROQUIN

CARNET No. 88-17789

VILMA VIOLETA UBEDA HERRERA

CARNET No. 83-14457

El presente trabajo fue asesorado durante su desarrollo por la Licenciada Olga Herminia Piedrasanta de Azurdia y revisado por el Licenciado Felipe Alberto Soto Rodríguez.

Con base en lo anterior, el Consejo Directivo AUTORIZA LA IMPRESION del mismo para los trámites correspondientes de graduación, los que deberán estar de acuerdo con el Instructivo para elaborar Investigación o Tesis, con fines de graduación profesional."

Atentamente,

" ID Y ENSERAD A TODOS "

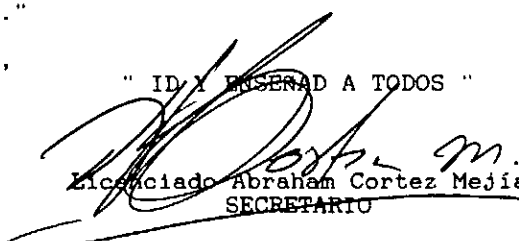
  
Licenciado Abraham Cortez Mejía  
SECRETARIO



UNIVERSIDAD DE SAN CARLOS  
DE GUATEMALA



INFORME FINAL

Guatemala, 11 de octubre de 1994

ESCUELA DE  
CIENCIAS PSICOLOGICAS  
EDIFICIOS "M-S, M-3"  
CIUDAD UNIVERSITARIA, ZONA 12  
TELEFONOS: 760790-94 Y 760988-88  
GUATEMALA, CENTRO AMERICA

SEÑORES  
CONSEJO DIRECTIVO  
ESCUELA DE CIENCIAS PSICOLOGICAS  
EDIFICIO

SEÑORES:

Me dirijo a ustedes para informarles que el Licenciado FELIPE ALBERTO SOTO RODRIGUEZ, ha procedido a la revisión y aprobación del **INFORME FINAL DE INVESTIGACION**, titulado: **"LA INFLUENCIA DE LOS PATRONES DE CRIANZA EN LAS RELACIONES INTERPERSONALES DE LA PAREJA (MATRIMONIO)**, de la Carrera de **LICENCIATURA EN PSICOLOGIA**, presentado por las estudiantes:

NOMBRE

CARNET No.

NARIA ELIZABETH REANIREZ MARROQUIN

88-17789-4

VILMA VIOLETA UBEDA HERRERA

63-14257

Por considerar que el mismo llena los requisitos establecidos, solicito se continúe con los trámites respectivos.

Atentamente,

"ID Y ENSEÑAD A TODOS"

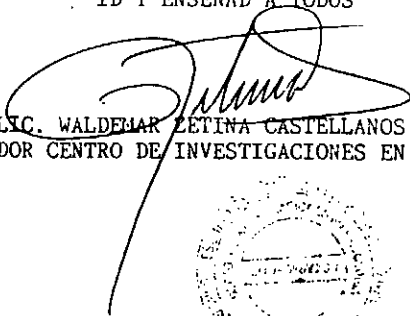
  
LIC. WALDEMAR LETINA CASTELLANOS  
COORDINADOR CENTRO DE INVESTIGACIONES EN PSICOLOGIA

WZC/edr  
c. archivo





ESCUELA DE  
CIENCIAS PSICOLÓGICAS  
EDIFICIOS "M-8, M-3"  
CIUDAD UNIVERSITARIA, ZONA 12  
TELÉFONOS: 760790-94 Y 760988-84  
GUATEMALA, CENTRO AMÉRICA

Guatemala, 11 de octubre de 1994

LICENCIADO  
WALDEMAR ZETINA CASTELLANOS  
COORDINADOR CENTRO DE INVESTIGACIONES  
EN PSICOLOGIA  
EDIFICIO

LICENCIADO ZETINA:

Me dirijo a usted para informarle que he procedido a la revisión del **INFORME FINAL DE INVESTIGACION**, titulado: **"LA INFLUENCIA DE LOS PATRONES DE CRIANZA EN LAS RELACIONES INTERPERSONALES DE LA PAREJA (MATRIMONIO)**, correspondiente a la Carrera de **LICENCIATURA EN PSICOLOGIA**, presentado por las estudiantes:

<u>NOMBRE</u>	<u>CARNET No.</u>
MARIA ELIZABETH RAMIREZ MARROQUIN	88-17789-4
VILMA VIOLETA UBEDA HERRERA	83-14257

Por considerar que el mismo llena los requisitos establecidos, solicito se continúe con los trámites correspondientes.

Atentamente,

"ID Y ENSEÑAD A TODOS"

*Felipe Alberto Soto Rodríguez*  
LICENCIADO FELIPE ALBERTO SOTO RODRIGUEZ  
DOCENTE-REVISOR

FASR/edr  
c.c. archivo



Guatemala, 28 de septiembre de 1994

Señores Miembros del  
Concejo Directivo  
Escuela de Ciencias Psicológicas  
Universidad de San Carlos de Guatemala

Señores miembros:

Por este medio es un gusto informarles que he revisado el informe final de investigación titulado "LA INFLUENCIA DE LOS PATRONES DE CRIANZA EN LAS RELACIONES INTERPERSONALES DE LA PAREJA" (Matrimonio), que me ha sido presentado por las estudiantes: VILMA VIOLETA UBEDA HERRERA con carnet 83 14257 y MARIA ELIZABETH RAMIREZ MARROQUIN, con carnet 88 17789-4, correspondiente a la carrera de Licenciatura en Psicología.

Puedo recomendar este trabajo, pues llena los requisitos establecidos, y como asesora del mismo, gustosamente presento la respectiva aprobación. Recomiendo continuar con los trámites correspondientes.

Atentamente

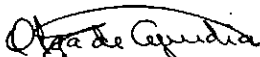

Licda. Olga Piedrasanta de Azurdia  
Colegiada No. 3155

*Olga Piedrasanta de Azurdia*  
*Licenciada en Psicología*  
**COLEGIADA No. 3155**

UNIVERSIDAD DE SAN CARLOS  
DE GUATEMALA



ESCUELA DE  
CIENCIAS PSICOLÓGICAS

EDIFICIOS 14-S, M-3  
CIUDAD UNIVERSITARIA, ZONA 12  
TELÉFONOS: 780790-94 Y 780985-06  
GUATEMALA, CENTRO AMÉRICA

cc.: Control Acad.  
CIEPs.  
archivo

REG. 1382-93

CODIPs. 343-94

DE APROBACION DE PROYECTO Y NOMBRAMIENTO  
DE ASESOR

19 de agosto de 1994

Estudiantes

María Elizabeth Ramírez Marroquín  
Vilma Violeta Ubeda Herrera  
Escuela de Ciencias Psicológicas  
Edificio

Estudiantes

Para su conocimiento y efectos consiguientes, transcribo a ustedes el Punto DECIMO TERCERO (13o.), del Acta VEINTICUATRO NOVENTA Y CUATRO (24-94), de Consejo Directivo, de fecha 16 de agosto del año en curso, que copiado literalmente dice:

"DECIMO TERCERO : El Consejo Directivo conoce el expediente que contiene el Proyecto de Investigación titulado: "LA INFLUENCIA DE LOS PATRONES DE CRIANZA EN LAS RELACIONES INTERPERSONALES DE LA PAREJA (MATRIMONIO)", de la carrera: LICENCIATURA EN PSICOLOGIA, presentado por:

MARIA ELIZABETH RAMIREZ MARROQUIN

CARNET No.88-17789-4

VILMA VIOLETA UBEDA HERRERA

CARNET No.83-14257

El Consejo Directivo considerando que el proyecto en referencia satisface los requisitos metodológicos exigidos por el Centro de Investigaciones en Psicología -CIEPs.-, resuelve aprobarlo y nombrar como asesora a la Licenciada Olga Herminia Piedrasanta Ortiz."

Atentamente,

"DID Y ENSEÑAR A TODOS "

Licenciado Abraham Cortez Mejía  
SECRETARIO



/Lillian  
CAPPROY.CO

PROPIEDAD DE LA UNIVERSIDAD DE SAN CARLOS DE GUATEMALA  
Biblioteca Central

## ACTO QUE DEDICO

- A DIOS: Fuente de sabiduría  
y fuerza de mi vida.
- A MI PADRE: Manuel Salvador Ramirez Acevedo  
( G. E. P. D. )  
Como un gran impulsor y apoyo  
en mis logros. Que este acto  
sirva como un homenaje de amor  
a su memoria.
- A MI MADRE: Francisca Marroquin de Ramirez  
Con amor y agradecimiento  
infinito por su comprensión,  
apoyo y abnegación, que sirve  
a mi vida como estímulo, y su  
presencia como mi mayor  
bendición.
- A MIS HERMANOS: Rottman y Nurian Lorena  
Con mucho amor.
- A MI NOVIO: Edgar Córdón  
Con amor.
- A MIS AMIGOS: Gracias por su amistad y apoyo.
- A MIS PADRINOS DE  
GRADUACION: Lic. Felipe Alberto Soto R.  
Licda. Olga Piedrasanta  
de Azurdía.  
Licda. Rosa Maria Mejicanos  
Zomora.  
Gracias por su apoyo y  
orientación profesional.
- A GRUPO EVANGELICO  
UNIVERSITARIO: Por su cariño y  
colaboración

## PROLOGO

Esperando contar con el interés del lector por la investigación que a continuación se presenta, se a tratado de enfocar el tema "La influencia de los patrones de crianza en las relaciones interpersonales de la pareja (matrimonio)", con un lenguaje comprensible y adecuado sin dejar de utilizar la terminología necesaria dentro del contexto científico y teórico que la presenté conlleva.

El objetivo primordial de la tesis, es dar a conocer las diversas dificultades que se pueden encontrar en nuestra sociedad derivadas de los problemas y conflictos familiares, y que en la actualidad se han convertido en una situación común que afecta al contexto social.

La familia es un sistema donde aprendemos a poseer valores, responsabilidades, formas de convivencia, trato, expresiones, comunicación, forma de vivir , todos estamos involucrados de una u otra forma en la tarea de entender mejor a la familia trabajar por su relación, desarrollo y el cumplimiento de su papel en la historia.

Actualmente se observa que cada día el sistema familiar es afectado por diferentes causas, una de las principales son las presiones económicas y psicosociales, las cuales dan evidencia de inestabilidad, dolor, lucha por la supervivencia y cambio. Vemos también la frustración y falta de crecimiento que atenta contra la unidad familiar, su equilibrio, sus relaciones, su comunicación, etc.

Esto puede desencadenar acciones no esperadas o incapacidad para poder cumplir con papel que le corresponde a cada uno dentro de la misma, lo que produce deterioro dentro de las relaciones familiares, que no permiten ser una guía adecuada para la educación de la familia.

Esperamos que en el afán personal puesto en este trabajo, en beneficio del conocimiento científico del tema investigado, así como para promover el entusiasmo de

futuros estudios que conlleven soluciones para la problemática que padecen las familias de nuestro país, así como para su crecimiento integral.

Como aporte al trabajo realizado se incluye en anexos un prototipo de proceso de intervención terapéutica, para abordar los problemas de la influencia de los patrones de crianza en las relaciones interpersonales de la pareja (matrimonio).

## INTRODUCCION

El interés personal que motivó la realización de la presente investigación titulada "LA INFLUENCIA DE LOS PATRONES DE CRIANZA EN LAS RELACIONES INTERPERSONALES DE LA PAREJA (MATRIMONIO)" es contribuir al conocimiento científico de la psicoterapia familiar, campo importante de la psicología que enfoca su atención en el grupo familiar antes que en el individuo, considera a la familia como el lugar donde se forjan las condiciones para la formación de estructuras y patrones de conducta, que orientan el desarrollo del ser humano en sus relaciones y adaptaciones al medio ambiente, tomando en cuenta que en ella el individuo adquiere los elementos dinámicos, opera su desenvolvimiento de las áreas en que tenga que vivir. Es importante reconocer que la influencia de la familia determina en la persona su forma de actuar en sus relaciones futuras.

En nuestra sociedad actualmente es evidente que el sistema familiar es afectado por varias causas, entre las principales están las presiones económicas y psicosociales, mismas que no contribuyen y atentan contra la unidad y estabilidad del sistema familiar, y cada día se observa el aumento progresivo, de acciones que van en deterioro del contexto familiar y por consiguiente de esta institución donde se forman las bases para la vida adulta.

La familia es patrimonio de todos, por lo tanto es responsabilidad de cada uno de nosotros involucramos en el papel que nos corresponde para contribuir a su desarrollo, su funcionamiento y realización óptima.

Para una mejor comprensión y fundamentación del problema planteado se desarrollan en esta investigación aspectos mencionados así como los problemas de relaciones interpersonales dentro del contexto familiar con el afán de concientizar a los lectores de la vinculación existente entre los patrones de crianza de la relación interpersonal familiar asimilados de la familia de origen y su influencia en la pareja (matrimonio) se pretende en este estudio ampliar el conocimiento relacionado con la psicoterapia familiar sistémica, presentando a la familia como un sistema organizado con cierta clase de balance y equilibrio con su propia estructura, con sus reglas y equilibrios; proveer elementos básicos que contribuyan al desarrollo de formas de relaciones funcionales en el sistema familiar como personas individuales, se nos presentan interrogantes de como se desarrollan las relaciones

familiares en nuestra formación y orientación de vida adulta. ¿Influyen los patrones de crianza y/o los patrones de la relación interpersonal familiar inadecuados asimilados de la familia de origen en la relación de la pareja (matrimonio)? ¿La tendencia de relaciones conyugales conflictivas es producir relaciones disfuncionales posteriores? ¿Las relaciones interpersonales dentro de la familia se van transmitiendo de una generación a otra? ¿La relación conyugal influye en el carácter del equilibrio en las relaciones familiares? ¿La relación conyugal es el eje entorno al cual se forman toda las otras relaciones familiares?

En el estudio del problema que investigamos, se ha consultado bibliografía y autores antiguos, modernos y contemporáneos especializados en el tema, ya que es una investigación documental o monográfica, se empleó técnica de análisis cualitativo a través de la descripción, análisis, interpretación, síntesis y conclusiones de la información recolectada. Nuestra investigación se enmarca dentro de la corriente psicológica de la Gestalt y dentro de la teoría del conocimiento del estructuralismo.

Esperamos que la información expuesta en estas páginas sea de utilidad y el inicio de estudios relacionados con problemas y aportes de soluciones para el crecimiento de una institución tan esencial para la vida "La Familia".

## CAPITULO I

## CAPITULO I

### 1.1 ORIGEN DE LA FAMILIA

La familia es la más antigua institución social humana, que sobrevivirá, en una u otra forma mientras existan seres humanos. Para algunos el origen de la familia, como las etapas que ha atravesado en el curso de su desarrollo hasta llegar a la actualidad en su múltiples formas sigue siendo obscuro. La familia, fue una de las primera instituciones estudiada por los científicos sociales. Según algunos psicoanalistas la primera familia humana (y al leer sus descripciones, se tiene la impresión de que sólo existía una ) era completamente patriarcal, constaba de un grupo de mujeres jóvenes dominados por un viejo, irascible y celoso.

El término familia se aplica indiscriminadamente a dos unidades sociales basicamente diferentes en su composición y en sus posibilidades funcionales: a) un grupo íntimo organizado y compuesto por los cónyuges y sus hijos; b) un grupo poco organizado de parientes consanguíneos.

La relación entre un hombre y una mujer constituye la base de unidad familiar conyugal, en esta unidad entra también otro tipo de relación: La de los padres con los hijos y la de los hijos entre sí. la familia conyugal como unidad funcional, fue la primera en la historia humana que se integró en las estructuras sociales. La madre constituye el punto central en lo que concierne a la relación madre- padre, hijo-hija.

El padre y su relación con sus hijos es secundaria y proviene de su interés común por la madre, a ambos les interés la convivencia con ella.

La relación entre los hermano y hermanas se basa en la dependencia común con la madre.

La familia desempeña un papel muy importante y la socialización, y desarrollo de una personalidad adecuada en los individuos, es en la familia donde se aprenden los modelos de comportamiento. Los hábitos de dependencia mutua y los vínculos de

afecto desarrollados entre hermanos siguen operando incluso después de llegar a la adultez y formar sus familias.

Las posibilidades de conflicto aumentan en el grupo consanguíneo por el hecho de que sus integrantes al formar su propia familia pueden repetir la mayoría de disfunciones del grupo conyugal. La permanencia de sus matrimonios dependerá de los ajustes que ambos cónyuges hagan a favor de la relación, aunque la preparación que reciban en sus propios hogares contribuirá en este aspecto.<sup>1</sup>

## 1.2 COMO ENTENDER A LA FAMILIA

El término familia abarca una cantidad de características conductas y experiencias. La historia, la antropología, la sociología, la genética, la economía, el derecho, la psicología, etc., nos ayudan a entenderla de una mejor forma.

Definir lo que es familia resulta un tanto difícil ya que las familias varía en su forma, tamaño, organización, etc. Por ejemplo la familia desde el punto de vista de la ciencias sociales podría definirse como "La unidad social formada alrededor de dos o más adultos que viven juntos en la misma casa y cooperan en actividades económicas sociales, protectoras y en el cuidado de los hijos propios o adoptados" esta es una definición poco satisfactoria, para ayudarnos hablaremos entonces de varias formas de entender a la familia como son: la familia cooperativa, la familia nuclear, la familia de orientación y de procreación, la familia extendida, la consanguínea y conyugal.

### a. LA FAMILIA COOPERATIVA:

Este tipo de familia trabaja en cooperación, se organiza alrededor de varias actividades que desarrollan en común, como la caza, el cultivo de la tierra, la comercialización de los productos, la crianza de los hijos, la religión, la comercialización de los productos, la crianza de los hijos, la religión, etc. Tenemos como ejemplo de este tipo de familias a los grupos indígenas de Guatemala y los Andes. En América Latina este tipo de familia es común en las estructuras agrarias de producción.<sup>2</sup>

---

<sup>1</sup> Ralph, Lynton, En Form. 1970, p.5-28 Cfr.

<sup>2</sup> Maldonado, Jorge E. "La familia en América Latina Hoy" 1987, p.6-7

b. LA FAMILIA NUCLEAR:

Es el grupo de dos adultos de sexo opuesto que tiene una relación sexual aprobada y viven con sus hijos propios o adoptados. Según Antropólogos, es una unidad funcional diferente en cada sociedad. Está unida con frecuencia a la familia extendida (red de abuelos, nietos, primos, tíos y demás) la familia nuclear es reconocida por todos como una unidad distinta y generalmente tiene su propio lugar de vivienda.<sup>3</sup>

c. LA FAMILIA DE PROCREACION:

Toda persona nace en una familia nuclear, formada por él mismo, sus hermanos y sus padres. Esta es su familia de orientación. Al casarse deja su familia de orientación para formar una nueva familia nuclear compuesta por él mismo, su esposa e hijos, esta nueva familia en la que vive como adulto es la que llamaremos familia de procreación.<sup>4</sup>

d. LA FAMILIA EXTENDIDA:

Es el grupo que está vinculado por lazos de parentesco que incluye dos o tres generaciones, pueden vivir o no en una misma casa. Esta familia incluye a los padres, hijos solteros, hijos casados y sus esposos/as con sus respectivos hijos. Es común en las clases pudientes donde el apellido y árboles genealógicos es de mucha importancia; esta familia tiene recursos económicos, manejan el poder y sus miembros se ayudan y apoyan en negocios y política.<sup>5</sup>

e. LA FAMILIA CONSANGUINEA:

Esta se basa en la relación de sangre, se da por línea descendiente, o por los grados de consanguinidad que unen a las personas de un antepasado común.<sup>6</sup>

f. LA FAMILIA CONYUGAL:

Es la familia que esta formada por un hombre y una mujer, que proceden de

---

<sup>3</sup> Ibid. P7

<sup>4</sup> Ibid. P.7

<sup>5</sup> Ibid. P.8

<sup>6</sup> Ibid. P.8

diferentes familias, sin lazo de consanguinidad, unidad en matrimonio o unión aprobada por la sociedad. El término "familia conyugal", parece ser el más acertado para un mundo tan cambiante en el que el divorcio, la unión libre y el deterioro de los lazos tradicionales en la familia son una realidad creciente.<sup>7</sup> La familia comienza con la unión de dos adultos, hombre y mujer. Con un acuerdo que no necesita ser legal para poseer significado. Los nuevos compañeros individualmente traen un conjunto de valores, patrones de interacción y expectativas. Para que la vida en común sea posible es necesario que estos dos conjuntos de valores se concilien con el paso del tiempo. Las nuevas pautas de interacción se irán modificando o adaptando y la expectativa que cada cónyuge trae será negociada para evitar fricciones o conflictos.

Las relaciones íntimas de los cónyuges son vitales para el crecimiento de los hijos y tal vez son un modelo para éstos. Por ejemplo el niño contempla la forma de expresar afecto, de acercarse a un compañero en dificultades, como papá y mamá resuelven sus conflictos, etc. Lo que el niño observa se convertirá en sus valores, patrones de interacción y expectativas cuando entre en contacto con el mundo exterior y con su nueva familia al ser adulto y casarse.<sup>8</sup>

### 1.3 LA FAMILIA Y SU TAREA EDUCADORA:

Algunos padres de familia educan a sus hijos de una manera más sana que otros. Los especialistas están cada día más perplejos a causa de la situación crítica en que está la educación a los hijos donde aprenden una serie de valores formativos que ayudarán en su proceso de interacción con otras personas y con el mundo, parece ser que muchos padres no toman en cuenta los problemas que esto acarrea. La necesidad económica obliga a la familia a separarse al tener que involucrarse en actividades fuera del hogar para satisfacerlas, este fenómeno se aplica de un modo inconsciente a las relaciones humanas y personales de la comunidad conyugal y paternal, amenazando así con sus

---

<sup>7</sup> Ibid. P.9

<sup>8</sup> Cfr. Minuchin, Salvador. Opus. P 4-5

efectos al núcleo familiar. Hoy en día el amor está separado del matrimonio; el matrimonio de la procreación; la sexualidad de la responsabilidad y los padres de la educación; los hijos de los padres. Esto a la larga crea relaciones que pueden disolverse fácilmente. Las nuevas generaciones creen que así se debe actuar y se convierte en una cadena sin fin. De este modo se van formando los jóvenes en contacto directo con los adultos.<sup>9</sup>

#### 1.4 FUNCIONES DE LA FAMILIA:

La función de los cónyuges no es solo procrear hijos, sino crearlos y ello implica una gran responsabilidad para con ellos y con la sociedad. La tarea de los padres no debe concretarse únicamente a alimentar a los hijos, y vestirlos, debe tenerse presente que el factor importante en el desarrollo social del hijo es la familia y dentro de ella experimenta las primeras experiencias sociales, que la influencia de hogar perdura en las personas mayor tiempo que cualquier otro factor. El cariño y la seguridad con que cuenta son fundamentales para su desarrollo, la falta de ello engendra tensiones que se reflejan en sus relaciones sociales. El crimen, la delincuencia juvenil y delitos sexuales, tiene mucha relación con el grado de conflicto que el adolescente vive en su casa. Es en el hogar donde el hijo comprende lo que lo que significa la autoridad y ello influirá en su conducta futura. Por todo esto, se hace necesario que las relaciones hogareñas sean armoniosas y de orientación para los hijos, pues es del hogar donde el adolescente aprende sus nociones de lo que es una familia y como vive.<sup>10</sup>

La familia es una institución formadora de hombre y mujeres. En cada sociedad cada persona va dentro de una red de derechos y obligaciones familiares adquiridas a través de un largo proceso de socialización, que comienza desde el día que nace. La familia es una institución formadora de hombres y mujeres. El principal medio de transmisión de la cultura de una sociedad determinada.

---

<sup>9</sup> Cfr. Moritz Hans, 1969, P. 17-21

<sup>10</sup> Cfr. Davidoff, Linda, 1981, P. 93

La importancia de la familia en toda sociedad nos lleva a comprobar que cumple funciones muy importantes de la vida humana y social. Se puede afirmar que la familia es una organización de diversos individuos basada en un origen común y destinada a conservar y transmitir determinados rasgos y posiciones, aptitudes y pautas de la vida física, mental y emocional (morales). La familia entonces, opera en todo tiempo y lugar como el mejor instrumento de las tradiciones y las contenciones a imprimir, en los hijos, teniendo en cuenta que la vida y el trabajo de estos se determinarán por los patrones o normas así transmitidos por los padres. La tarea más común de la familia es la educación de los hijos. La familia es el lugar donde ellos aprenden las lecciones básicas para la vida aunque estas no se enseñen conscientemente. Las formas de crianza y educación producen la base y el impulso para la creación de formas de vida adulta refuerza a cada instante estos patrones de conducta. Los valores ideales, éticos, sociales, así como la realización de un trabajo, el afán de servicio, la búsqueda de la belleza y el amor, la nobleza del alma, se aprenden únicamente en familia y luego se aplican y proyectan a otros grupos.

### **1.5 LA FAMILIA Y LOS PATRONES DE CRIANZA**

Una de las tareas más difícil del mundo es la de criar una familia, lamentablemente la mayoría de personas que inician un nuevo hogar no se prepara para esta tarea tan ardua. Por lo regular las familias conflictivas forman personas conflictivas.

la mayoría de factores que originan los conflictos en estas familias, han sido aprendidos de sus propias familias. es una cadena que viene de muy atrás, puesto que las relaciones que originan conflicto se han aprendido pueden desprenderse; y nuevas relaciones pueden ser aprendidas en su lugar, acompañado de la decisión y deseo de cambio.<sup>11</sup> Indudablemente, no es de extrañar que las personas al contraer matrimonio y formar con su pareja las formas de relaciones que aprendió en su propio hogar, como las formas de actuar, hablar, pensar, sentir, comunicarse, y de expresarse, esto incluye también tendencias como el maltrato físico y emocional: dependencia emocional, facilidad de adquirir logros significativos, crisis, tragedias, conflictos, actitudes de rechazo, desacuerdos, manejo de la autoridad, formas de decidir, debilidad ante determinadas cosas o personas, lealtades, conformismo, rebeldía, mentira, injusticias, religiosidad, soltería, etc.

Cada una de estas formas de actuar o relacionarse pueden crear relaciones rotas, un hogar inestable o desequilibrado cuando no son adecuadas.

En una transmisión de patrones de relaciones interpersonales conflictivas o no, los padres y los hijos se consideran inocentes de la transmisión ya que esta pasa "sin intención" de una generación a otra, aunque un aumento de la conciencia en las personas para producir cambios puede influir favorablemente según la terapia Intergeneracional.<sup>12</sup> De hecho los cambios son necesarios y más cuando nos damos cuenta cada día de los resultados o influencia que tienen determinados patrones relacionales por ejemplo:

1. EL RECHAZO: "Es no aceptar, contradecir, resistir", al contacto con otra persona.

Si pensamos en una madre que fue rechazada, diremos que ésta aprendió en su hogar lo que es el resultado, por lo tanto habrá en ella una tendencia a rechazar a sus propios hijos. El rechazo puede producir en una persona inseguridad, aislamiento, baja estima,

---

<sup>11</sup> Cfr. Satir, Virginia. Opus p.6-9

<sup>12</sup> Zuk, Gerald H. Opus P.70

silencio, palabras groseras y rechazo hacia los demás.

2. LA CRITICA: "Que es juzgar las cosas, sujetándose a principios y reglas propias", la crítica también lleva una dosis de rechazo que puede influir en la formación de la autoestima de una persona.
3. LA SOBREPOTECCION: Es el cuidado excesivo o la ayuda inapropiada hacia los hijos. Hacer lo que los hijos pueden hacer por ellos mismos o decirles a cada instante: ¡ten cuidado!, ¡te puedes caer!, ¡tu no puedes!, ¡te puedes lastimar, enfermar!, etc., hace de los hijos unos inútiles y siembra en ellos semilla de incapacidad que influirá en la calidad de sus relaciones y vida personal y laboral.
4. LAS COMPARACIONES: "Fijan la atención en las relaciones que existen entre dos o más personas o cosas", Por ejemplo, cuando una madre compara a su hijo menor con el mayor, o al esposo con el de otra, pueden influir en los miembros de una familia haciendo que se sientan inadecuados o incompetentes para realizar sus tareas diarias.
5. LA DESVALORIZACION: "Es la falta de valor o estima, menosprecio", en la familia se manifiesta en golpes irracionales (violencia), maltrato emocional (palabras groseras), sobrenombres(chaparro, gordo), amenazas (si no haces... le diré a tu padre que...!), cada uno de estos patrones de relación despierta en los miembros de una familia resentimiento, ira, odio, amargura, etc.

Estos sentimientos con el tiempo pueden salir disfrazados, por ejemplo cuando una persona no ha recibido amor o aceptación, valoración o afirmación en las cosas que hacía o decía cuando era niño, puede disfrazar los sentimientos que se despertaron en él cuando sea mayor por medio de su conducta haciendo uso de la ACTUACION, que no es más que su forma de proceder, accionar y actuar, como un sustituto. Es decir que actúa para los demás para ser aceptado por otros, complaciendo con su conducta a todo el mundo menos a él mismo.

Puede disfrazar sus sentimientos por medio de la APARIENCIA, "El aspecto o parecer externo de una persona", se arreglan excesivamente, enfatizando lo físico o siguiendo la moda, etc.

Pueden hacer uso del STATUS o sea la posición que ocupa dentro de la sociedad, exhibiendo sus pertenencias, títulos, cargos, valerse del poder, etc. Todas estas formas de actuación no son más que actitudes para obtener aquello que faltó en su hogar y que

cada día demandará de su cónyuge y demás personas.<sup>13</sup> Podríamos mencionar también otros tipos de patrones con los que las familias viven a diario sin darse cuenta, por ejemplo:

6. LAS LEALTADES: Son el cumplimiento o fidelidad a los principios transmitidos de padres a hijos. Por ejemplo cuando los hijos siguen normas rígidas impuestas por los padres y que se continúan practicando aunque estos ya estén muertos.
7. LAS OBLIGACIONES FAMILIARES: "Vínculo que obliga a ejecutar algo, imposiciones morales que se deben mantener", estas se manifiestan cuando un/a hermano/a mayor tiene que sostener económicamente a sus hermanos pequeños por ausencia del padre y se niega el derecho de formar su propia familia y si la tiene la restringe económicamente.
8. MERITOS: "Son las acciones que hacen dignas de premios a las persona", estos se obtiene por algún miembro de la familia, por un logro obtenido que le da privilegios dentro de su hogar, dañando con esto la autoestima de sus hermanos y posteriormente la de su propia esposa.
- 9 EXPLOTACIONES: " Sacar utilidad o provecho de una persona", estos son roles impuestos para satisfacer los intereses de los padres, por ejemplo cuando una madre deja a cargo de la casa y de los hijos pequeños a la hija mayor, para poder salir a trabajar aunque no tenga necesidad. Otro caso es cuando los hijos ya casados continúan viviendo con sus padres dejando a estos a cargo de sus hijos pequeños y de los quehaceres de la casa sin contribuir económicamente.
10. INJUSTICIAS: Es no dar a cada quien como en derecho y razón corresponde. Por ejemplo la actitud de un esposo que deja cargo de la esposa la educación,

---

<sup>13</sup> Atencia, Jorge. Taller "La Identidad" Antigua Guatemala, 1991.

disciplina de los hijos y trabajo de la casa. Cada uno de estos patrones de relación interpersonal y de actuación parecen más bien normas rígidas que posteriormente rigen la relación de pareja y alimentan el conflicto.

Con todo lo que se ha mencionado podemos ver como las formas de crianza y los patrones relacionales aprendidos en la familia influyen y repercuten en las actitudes y formas de actuar de los individuos y la formación de sus propios hogares así como la relación con sus respectivas parejas, ya que los patrones de relación y de crianza son como un legado o herencia que se da a los hijos y estos patrones cuales quiera que sean se van transmitiendo de una familia a otra como una cadena sin fin mientras no conozcan otra forma de actuar.<sup>14</sup><sup>15</sup>

## 1.6 LA COMUNICACION EN LA FAMILIA Y LA PAREJA

La comunicación, como fenómeno social, ha acompañado al ser humano desde su origen.

La existencia de la pareja y de la familia presupone algún tipo de comunicación en varios niveles. Sin embargo, hasta estas últimas décadas se ha comprobado que el problema número uno de las familias contemporáneas es "La Falta de Comunicación", o comunicación inadecuada.<sup>16</sup>

Paul Watzlawick, sugiere que el estudio de la comunicación humana, se puede dividir en tres áreas:

La Sintáctica, la forma correcta de transmitir información.

La Semántica, que es el significado de los signos y lenguajes; y,

La Pragmática, que es el efecto de la comunicación en la conducta.<sup>17</sup>

Podríamos decir que no todas las personas transmiten adecuadamente un mensaje, esto se debe a la forma en que las personas han aprendido a comunicarse. Cuando las

---

<sup>14</sup> Bernal, Guillermo y Carmenza Rodríguez, Opus. P.48

<sup>15</sup> Cfr. Diccionario Enciclopédico Ilustrado Sopena.

<sup>16</sup> Cfr. Maldonado, Jorge. Comunicación conyugal y familiar, en 1988.

<sup>17</sup> Ibid. P.1

personas se comunican mal, son mal entendidas por lo que reciben respuestas inesperadas de la persona con la que se comunican. La transmisión inadecuada de un mensaje puede contribuir al desarrollo de relaciones conflictivas en la pareja.

Muchas parejas no se percatan de la forma en que se comunican y el efecto que esto tiene en la conducta de sus respectivas parejas, por lo que se hace necesario aprender una forma de comunicarse adecuadamente.

Cualquier tipo de dificultad familiar o conyugal se puede resolver si los miembros de una familia aprende realmente a comunicarse. Hoy en día la comunicación entre marido y mujer está totalmente deteriorada.

Muchos problemas que surgen en la convivencia entre marido y mujer tiene su origen no sólo en la naturaleza humana sino también en los modelos de comunicación inadecuados que cada cónyuge lleva consigo mismo.

Se puede agregar que la actividad comunicativa trae apareados múltiples problemas.

El sistema de comunicación conyugal comienza con un hombre y una mujer. En los días de noviazgo, la atención de cada uno está centrada en el otro, y la comunicación se da a través de largas conversaciones, de mutua contemplación y de contactos corporales de diversos tipos. Después del matrimonio y la llegada de los hijos la comunicación se puede complicar o romper, esto se debe a la forma en que empiezan a interactuar como familia, es aquí donde intervienen los modelos de la interacción aprendidos en sus hogares, y entran en acción desequilibrando el nuevo hogar.<sup>16</sup>

#### 9. LA PAREJA Y SUS RELACIONES INTERPERSONALES:

En las relaciones de pareja es importante, tomar en cuenta los diferentes niveles que se dan: Por ejemplo, contenido y proceso. Dentro de las relaciones interpersonales descubrimos que un o varios mensajes corresponden a lo dicho (el contenido) y otro(s) a la forma de decirlo (el proceso).

Cualquier persona puede verificar esta distinción reflexionando sobre las siguientes frases:

---

<sup>16</sup> Cfr. Drakefor, John W. en Comunicación Conyugal y Familiar P.1

- No es lo que me dijo, sino la manera como me lo dijo.
- El no sabe cómo decir las cosas.
- Ella me dijo que me quiere, pero algo me dice que es mentira.
- Tus ojos me están diciendo otra cosa.
- Hay algo en él que no me convence.
- Me dijo que sí, pero hizo mala cara.
- Cuando habla de su marido, el tono de su voz es sarcástico.

Entonces, además del mensaje o mensajes que emitimos en el lenguaje, estamos enviando otros constantemente con el para-lenguaje (tono de voz, risas, llanto, modulación, articulación, entonación, ritmo sonidos, suspiros, bostezos, pausas, etc.), y con la quinesia (gestos, postura, proximidad, toque, movimiento corporal, etc.). La ausencia de relación entre los diferentes para-mensajes que los seres humanos emiten se denomina INCONGRUENCIA este también es un patrón de relación interpersonal aprendido en casa.

Una causa principal de la comunicación incongruente es el uso de emociones manipulativas, es decir el uso de sentimientos más por su impacto que por su autenticidad.

La otra causa de incongruencia es la falta de diferenciación entre lo sentido y lo pensado con relación a un mismo estímulo.

Las siguientes frases muestran esta falta de diferenciación:

- Siento que él tiene razón (se refiere a un pensamiento).
  - Pienso que la culpa es mía (es un sentimiento).
  - Creo que eso es muy triste (es un sentimiento, no es una creencia).
- etc.

Usualmente los para-mensajes son auténticos, aunque sea a nivel inconsciente.

Cuando una persona es incongruente, la otra persona con la que se comunica, percibirá sólo alguno de los mensajes que recibe, o seleccionará inconscientemente aquellos que le "convengan" así los dos se vuelvan incongruentes y el diálogo se ritualiza o se

rompe. La congruencia es un ingrediente importante en la comunicación para que una persona confíe en otra, ya que no hay agenda oculta ni para-mensaje que no quepa dentro de lo dicho.<sup>19</sup>

## 1.7 SISTEMA FAMILIAR Y PROPUESTA TERAPEUTICA

La vida se parece un poco a un "iceberg". Solo se percibe una pequeña parte de su totalidad la parte que todos pueden ver y oír - y frecuentemente la gente cree que esa fracción representa la totalidad. Así el destino de la familia depende de comprender los sentimientos, las necesidades y normas que rigen los sucesos familiares cotidianos. Virginia Satir, en su libro "Relaciones Humanas en el Núcleo Familiar" ha observado cuatro aspectos de la vida en familia entre las familias conflictivas, estos son:

1. Los sentimientos o ideas que uno tiene de uno mismo (autoestima).
2. Las formas que desarrolla la gente para comunicar lo que quiere a otro (comunicación).
3. Las normas que utiliza la gente para actuar y sentir (sistema familiar); y,
4. Las relaciones de la gente con los demás y las instituciones (enlace con las instituciones).

Las razones de consulta de Satir ha encontrado en estas familias tiene como propósito mitigar las penas familiares, en la terapia con estas familias hay que tratar de modificar estos cuatro aspectos anteriores, por lo general la familia conflictiva presenta autoestima baja, comunicación indirecta y vaga, insincera; normas rígidas, inhumanas, fijas, e inmutables, enlace con la sociedad temeroso, aplacante y acusador. Las palabras del que intenta suavizar las cosas caen al vacío. Por lo regular el sentido del humor es amargo, sarcástico y aún cruel. Los padres están tan ocupados diciéndoles a sus hijos lo que deben o no hacer que nunca llegan a conocerlos y disfrutar de ellos que tampoco disfrutan la compañía de sus padres.

En estas familias se nota la desesperanza, la soledad, gente que hace lo imposible por

---

<sup>19</sup> Brenson, Gilbert L. P.6-7

guardar las apariencias, que puede hasta matarlas. El concepto tradicional de familia es el de un lugar donde pueden encontrarse el amor, la comprensión y el apoyo, aunque lo demás haya fracasado; es el lugar donde se puede recuperar el aliento, tomar nuevas fuerzas para enfrentarse al mundo entero. Para muchas familias conflictivas esto parece un mito.

Nadie elegiría intencionalmente un modo de vivir tan complicado. Las familias lo aceptan sólo porque no conocen otro estilo de vida. La familia nutridora es muy diferente, son rápidas, se denota la vitalidad, honestidad, sinceridad y amor. Se escuchan e interesan en los miembros de su familia, se consideran unos a otros, actúan con libertad, sin temor, y auténticamente.

Sus cuerpos son ágiles y sus expresiones tranquilas, se ven cara a cara, hablan con claridad y armonía, aún los hijos pequeños parecen espontáneos y amables, la familia los toma en cuenta.

Las familias nutridoras están llenas de vitalidad, dan apoyo y nutren a sus miembros, habitualmente presentan: auto-estima alta, comunicación directa, clara, específica, y sincera. Normas flexibles humanas, apropiadas y sujetas a cambios y enlace con la sociedad abierto y confiable.

Todas las familias tienen aspectos funcionales en común, cada persona tiene una valoración de sí misma positiva o negativa, la cuestión es ¿cuál de las dos?, cada persona sigue reglas, la cuestión es ¿qué clase de reglas y cómo funcionan para ella?.

Toda persona tiene enlaces con la sociedad, la cuestión es ¿cómo y cuáles son los resultados?.

Cada familia tiene su propia problemática vital y típica, en toda esa problemática operan básicamente las mismas fuerzas: auto-estima, comunicación, normas y enlace con la sociedad.

Parece ser que la mayoría de familias regularmente, no se ha preguntado alguna vez, si está satisfecho con la vida familiar que vive en la actualidad.

Según Satir, las personas que viven en familia no se han hecho la pregunta porqué

posiblemente se sientan atados a la familia para bien o para mal, sin saber como cambiarla.<sup>20</sup> Para poder ayudar a una familia es importante que todos los miembros se hagan presentes en un proceso terapéutico. A continuación veremos una nueva forma de concebir a la familia.

## 1.8 LA FAMILIA COMO SISTEMA

El concepto de sistema nos proporciona un método para conceptualizar constelaciones muy complejas.

Todos los sistemas presentan cierta clase de organización y mantiene cierta clase de balance o equilibrio.

La familia es un sistema complejo que tiene límites y dentro de ellos posee una organización que sus miembros se afanan activamente por mantenerla.

Un aspecto interesante de los sistemas es que están organizados jerárquicamente.

La familia es una clase de integridad organizada, que funciona como una entidad, una totalidad con su propia estructura, reglas y objetivos, es un sistema.

En nuestros días el mayor sistema que dentro de la sociedad presiona sobre la familia es tal vez la economía inflacionaria, pero otros sistemas también influyen: el sistema laboral, el de los grupos de adolescentes, la familia extensa, y por supuesto la dinámica de la familia nuclear - incluidos los subsistemas que existen dentro de ella, como la relación madre-hija o marido-mujer. La familia no tiene ninguna guía segura, ningún consenso social hacia los cuales volverse.

Mediante observaciones realizadas a pacientes, se generó la idea de que lo que andaba mal (o al menos en gran parte de ello) no estaba enterrado en profundos complejos o en el super-yo o en el yo de los individuos sino yacía en sistema familiar al que pertenecía.

El modo en que se hallaba organizada su familia, en la forma en que se comunicaban sus miembros, y cómo se desenvolvía su interacción cotidiana.

Los terapeutas debieron entonces examinar de qué manera estaba organizada la familia, cuáles eran sus reglas implícitas, sus pautas de comunicación, etc.

---

<sup>20</sup> Satir Virginia. Relaciones Humanas en el núcleo Familiar, cap. No. 1 y 2.

Se cree que de todas las unidades de la vida humana, la más eficaz para el desarrollo de la persona, no es el individuo en si, ni su grupo de trabajo, no el grupo social más amplio al que pertenece, sino "La Familia".<sup>21</sup>

#### 1.9 EL ENFOQUE SISTEMICO Un servicio a la familia.

El enfoque sistémico representa un nuevo modelo en el desarrollo de las ciencias. es una nueva manera de pensar, percibir mundo y sus relaciones, es una reorientación del pensamiento científico, es el resultado de las investigaciones y postulados expuestos en las últimas décadas.

Ludwin Von Bertalanffy fue el primero en acuñar la frase "Teoría General de los Sistemas".

Este enfoque intenta aplicarse a la ciencias exactas, naturales y sociales, que presentan una serie de problemas y necesitan cada día nuevos instrumentos conceptuales.

Según Bertalanffy, la ciencia clásica procuraba aislar los elementos del universo observado -compuestos químicos, enzimas, células,- sensaciones elementales, individuos, etc., sin tomar en cuenta la relación que existe entre ellos.

El enfoque sistémico se ocupará de las relaciones entre hombre y mundo es decir los valores en el habla filosófica.

Es un enfoque interdisciplinario del saber humano.

Por lo tanto el enfoque sistémico se resiste a ver al ser humano como una máquina, o como un estómago o una función económica, o un alma descarnada.<sup>22</sup>

#### 1.10 PSICOTERAPIA FAMILIAR SISTEMICA

En los años cincuenta el trabajo de investigadores y terapeutas se orientó a la observación directa de las familias enteras, en lugar de depender de lo que una persona cuenta acerca de la vida de su familia se escuchaba a la familia entera relacionándose con ella. Una de las ideas de intervenir terapéuticamente a las familias era para cambiar los canales por los que contactaban los miembros de una familia entre si, tiene una

---

<sup>21</sup> Napier, A. y C. Whitaker Opus. P. 6.

<sup>22</sup> Maldonado, Jorge. "La Familia como Sistema", Opus. P. 1 y 2.

historia en común y un futuro conjunto.

El modelo médico anterior tenía la idea de que una persona podía cambiar si se escapaba de su contexto (familia) y se le trataba individualmente.

Al entrevistar a una persona y a su familia por aparte para obtener información, llevó a los terapeutas de cuales era las causas de los problemas humanos.

El terapeuta notaba que cuando su paciente cambiaba en la terapia individual esto tenía consecuencias dentro de la familia. Esto llevo a pensar en la función social de la terapia.

En estudios de esquizofrenia se reconoció que el cambio rápido de un sistema severo en un paciente producía inestabilidad en el matrimonio y la familia, esto llevo a pensar que la familia tiene que ver con la patología de un paciente, por lo que había que conseguir cambiarla, en su estructura y patrones de conducta, y cambiar el medio de la persona y no solo a ella.<sup>23</sup>

Por lo tanto la psicoterapia familiar sistémica enfoca su atención en el grupo familiar antes que en el individuo, considera a la familia como el lugar donde se forjan las condiciones para la salud o la enfermedad, percibe al ser humano como parte importante de su entorno ecológico, se resiste a trabajar intrapsíquicamente e insiste en la dimensión relacional.

Este tipo de terapia se nutre de diferentes posturas teóricas y trasfondos filosóficos e ideológicos pero su foco de atención son las relaciones familiares.

Establece que un sistema es una totalidad, una organización interdependiente en la que cada elemento influye y es influido por los otros del sistema. Tal es el caso de la familia en la que si alguno de sus miembros sale de ella para formar una nueva familia, esta persona que sale seguirá siendo influida por su familia de origen.

Varias terapeutas coinciden en el hecho de que los problemas de una familia no eran tanto de carácter intrapsíquico como de carácter relacional.

La familia entonces representa una identidad multifacética que requiere un acercamiento

---

<sup>23</sup> Haley, Jay "Revisión del campo de la Psicoterapia familiar" Opus. P. 1-2.

muticlipinario y multifocal.

Cualquier intento reduccionista que pretenda ver a la familia solamente como una unidad económica, o como una célula social reproductora de la especie, o el reducto romántico, o entidad espiritual, estará violentando su naturaleza y pasando por alto elementos indispensables en su comprensión.<sup>24</sup>

## 1. II POR QUE EXISTE LA PSICOTERAPIA FAMILIAR

La psicoterapia familiar se ocupa del dolor de la familia. Cuando una persona sufre, su dolor se manifiesta en síntomas, y todos los miembros de su familia sufren o sienten de alguna manera ese dolor.

Los síntomas de la persona que sufre el dolor o del "paciente identificado" o "P.I.", como lo llaman algunos terapeutas, cumplen una función familiar e individual.

Según estudios realizados la familia se comporta o actúa como una unidad. Para explicar esta conducta, Jackson (1954) introdujo el término "Homeostasis", es decir, que la familia actúa como si deseara obtener un equilibrio en sus relaciones y/o comunicaciones repetitivas circulares y predecibles.

Cuando la homeostasis es insegura o inestable la familia lucha por mantenerla.

La relación conyugal influye en la homeostasis, equilibrio y unidad familiar.

La relación conyugal es el eje en torno al cual se formarán todas las otras relaciones familiares. Los esposos vienen a ser los arquitectos de la familia, por lo que una relación conyugal conflictiva tiende a producir relaciones parentelas disfuncionales.

El P.I. es la persona más afectada por este tipo de relaciones conflictivas y queda sujeta a relaciones disfuncionales posteriores.

Los síntomas del P.I. son un S.O.S. (grito de auxilio) para que alguien alivie el dolor de sus padres y contribuya al equilibrio familiar.

Los síntomas revelan que su crecimiento se ha detenido como resultado de sus instintos por olvidar el dolor de sus padres y absolverlos.

Hay diferentes propuestas para aliviar este tipo de casos, uno de ellos se basa en

---

<sup>24</sup> Maldonado, Jorge. "El Enfoque Sistémico", P. 5-6.

observaciones clínicas de psicoterapia familiar, donde se ha concluido que la psicoterapia familiar tiene que enfocarse a la familia completa como un todo.

Por ejemplo si un paciente hacía uso de la "transferencia" es decir, que actuaba con el terapeuta como actuaba con su padre y su madre. ¿porqué no ayudar al paciente a lidiar con la familia viéndolo tanto a él como a la familia?

Los terapeutas notaron que al tratar al P.I. tenían que conformarse solo con su versión y adivinar lo que realmente estaba pasando en su familia.

Si intentaban cambiar solo al P.I. automáticamente, también cambiaban las formas de actuar de la familia. Y si el P.I. cambiaba solo, era criticado por su familia sintiéndose más agobiado y menos incapaz.

Las observaciones demostraron que cuando los cónyuges manejan relaciones interpersonales adecuadas, más cercanos uno de otro, más atentos uno del otro, el P.I. mejoraba. Pero cuando se ocupaban más del P.I. que de ellos mismos el P.I. empeoraba mostrando una regresión automática.

Las relaciones interpersonales de los padres hacia los hijos era más estable cuando los padres estaban más cercanos emocionalmente. En conclusión podríamos decir que la homeostasis familiar puede funcionar bien o ser "adecuada para los miembros de una familia en algunos períodos de la vida familiar y en otros no, los incidentes o eventos afectan a los miembros en forma distinta en diferentes momentos, pero si un evento afecta a un miembro, todos se verán afectados en cierto grado.<sup>25</sup>

## 1.12 PSICOTERAPIA FAMILIAR UN ENFOQUE TRIADICO

### 1. Proposiciones Generales:

- a. La familia es un conjunto de valores que se han derivado de la iglesia, las asociaciones civiles, las fraternidades, los sindicatos, etc. Sus afiliaciones étnicas, raciales, religiosas y del vecindario, son determinantes para definir su identidad, en el proceso terapéutico es importante descubrirlas y apoyarlas.

---

<sup>25</sup> Satir, Virginia. "porqué existe la Psicoterapia Familiar" P. 4-7.

- b. Para el terapeuta es importante la historia de la familia aunque hará especial énfasis en las funciones y actividades familiares actuales, es decir la forma en que se relaciona él o ella, su estatus, sus expectativas acerca de la terapia. entrevistas anteriores, relación patógena que exista, y logros en esta área.
- c. De los conflictos el terapeuta enfocará tres : 1. entre el esposo y la esposa, 2. Entre padres e hijos, 3. entre la familia nuclear y el vecindario por ejemplo.
- d. El terapeuta hará uso de todas las técnicas terapéuticas existentes para lograr el cambio, pero hará énfasis en el conjunto especial de influencias de que dispone, tomando en cuenta que está trabajando con un grupo único, "la familia".

## 2. Papeles-funciones del terapeuta:

### a. Medidor

En esta función, el terapeuta ejerce papeles como mediador para facilitar la comunicación entre los miembros de la familia, resolver sus conflictos y fijar sus límites.

### b. Partidario

Aquí el terapeuta ejerce presión como alguien que toma partido a favor o en contra de toda la familia, en una disputa con una fuente externa como el vecindario.

### c. Celebrante

En este caso el terapeuta ejerce papeles como celebrante al ofrecerse (o cuando se lo piden) al officiar un acontecimiento que la familia considera importante como una huida, un divorcio ó la pérdida de un empleo.

## 3. Los valores expresados por el terapeuta

- a. Al momento de un proceso terapéutico, ni el terapeuta ni las familias dejan de expresar valores en las entrevistas, estos valores son:

1. Los valores de -continuidad :

estas son los valores que expresan la bondad de la compasión de la justicia, de la igualdad y la unidad.

2. Los valores de discontinuidad :

Estos expresan la bondad de los sistemas de control, de la racionalización de los problemas, de la ley , y de los códigos legales, de los procedimientos ordenados y de la disciplina.

Tantos los valores de continuidad como los de discontinuidad, son expresados por lo regular al presentarse un conflicto ya sea con los cónyuges y los hijos y la familia y el vecindario.

El terapeuta al evaluar puede tomar partido en favor o contra de dichos valores según se presente en la entrevista.

4. La relación patógena en las familias:

- a. La relación patógena incluye aquellos procesos inflamatorio y malignos que se observan en las familias a la hora de las entrevistas, por ejemplo que en una familia unos obliguen a otros a guardar silencio ó amenazarles, ó acusarlos, ó culparlos convirtiéndolos en chivos expiatorios, a controlar y a manipular la conducta . Estos procedimientos pueden ser destructivos para el funcionamiento de unos de los miembros de la familia ó toda ella . La meta general del terapeuta será reducir la relación patógena ó eliminarla, usando para ello los papeles de "mediador, partidario ó celebrante ", expresando a la vez los valores de la continuidad y la discontinuidad. La relación patógena surge después de un conflicto insuperable entre los valores opuestos de los cónyuges, por lo que el terapeuta debe ocuparse de los conflictos de los valores que se encuentran escondidos.

b. Teorías de la patología familiar.

Los terapeutas familiares apoyan el punto de vista de que la familia contribuye al desarrollo saludable o enfermizo de sus miembros como

individuos. Suelen descubrir tres teorías para explicar la patología familiar, estas teorías concuerdan de que la familia con sus actos convierte a sus miembros en víctimas, que pueden volverse chivos expiatorios que sufren síntomas psiquiátricos.

a menudo estas teorías se confunden al explicar la patología familiar haciendo uso de términos de dos o más teorías sin tomar en cuenta si guardan relación entre sí.

### 1. Teoría Intergeneracional

Con anterioridad hemos explicado que se trata de una teoría genética o de las enfermedades contagiosas donde los padres son los transmisores de los microbios patógenos (formas de relacionarse) y se lo transmiten a su hijo mediante un contacto íntimo.

La teoría Intergeneracional requiere un estudio amplio de las relaciones familiares a lo largo de las generaciones. Los terapeutas que apoyan esta teoría estudian por lo menos tres generaciones para establecer vínculos casuales de disturbios en las familias.

Una de las tareas del terapeuta es la de hacer conciencia en los miembros de una familia acerca de estos vínculos existentes entre las generaciones.

### 2. Teoría Comunicacional.

Esta se ejemplifica en la hipótesis del doble vínculo, es decir una ampliación de una teoría de la comunicación paradójica.

La teoría Comunicacional es el estudio de las paradojas como vínculos dobles. En la psicoterapia se trata de disolver estos vínculos dobles patológicos o las paradojas contrarias. Por ejemplo si una paciente depresiva no quiere hacer nada el terapeuta afirmará prohibiéndole el hacer todo. El resultado posiblemente sea que la paciente haga lo contrario, hacer todo en lugar de nada. La patología surge por lo regular de la mala información, de la guía o los consejos inadecuados, o de las instrucciones inadecuadas.

La terapeuta en este caso debe corregir las inexactitudes.

La teoría Comunicacional no hace énfasis en la historia familiar, al contrario de la Intergeneracional. El terapeuta hará conciencia en los padres de las consecuencias patológicas que tienen sobre sus hijos el uso de dobles vínculos, por ejemplo si un padre prohíbe a su hijo escuchar música rock, en un intento

por obedecer los mensajes inconscientes o contradictorio, los hijos pueden mostrar una conducta perturbada.

Se ha hecho poca referencia a los mitos del doble vínculo, pero este se debe básicamente al temor de los padres de perder a sus hijos a medida que maduran y se vuelven adultos independientes, otro motivo es la relativa impotencia de los padres a renunciar a esto.

### 3. Teoría del Chivo Expiatorio

Esta teoría es muy distante de las anteriores, pues supone que los victimarios tienen conciencia clara de su conducta con la víctima y una conciencia de la víctima, es decir que tanto víctima como victimario forman una alianza, camarilla o coalición que se integra a la familia para convertir a uno de sus miembros en chivo expiatorio.

La teoría Comunicacional tiende a enfocar la dada en la patología familiar, en cambio la teoría del chivo expiatorio enfoca más bien el nivel triádico; su interés es de terminar la presencia de alianza en las familias. La meta de la terapia es minar y reemplazar las anteriores.

Algunas premisas básicas:

El terapeuta familiar actúa como mediador, partidario o celebrante en las entrevistas. En cada función expresa valores de Continuidad y discontinuidad.

El proceso de mediación no intenta cambiar la personalidad de los miembros de una familia sino un cambio de ideas, actitudes y conducta. No se

concentra en la historia de la familia sino en los sucesos actuales que le afectan. Según las observaciones Zuk, la patología común se presenta en una familia cuando los valores de la esposa se han vuelto importantes para los hijos, y los valores del esposo-padre no son tomados en cuenta por los hijos debido a que este es un extraño o está lejos de la familia, ésta es una de las amenazas y razones por la que los hijos llegan a una edad adulta con una actitud pobre ante la sociedad.

El padre es el principal instrumento para transmitir los valores de "discontinuidad"

"como la bondad de los sistemas de control, la razón, de los códigos legales, del orden y la disciplina", sin embargo por lo regular nunca está presente, así que los hijos se manejan con los valores de "continuidad" "como la bondad de la compasión, de la justicia de la igualdad, y la unión", enseñados por la madre. Esto hace que se muestren hostiles con los valores que enseña el padre.

Según lo anterior los hijos no están preparados para enfrentar eficazmente al mundo práctico que hace énfasis en los valores de "discontinuidad".

"Los valores de continuidad y discontinuidad deben ser enseñados en la familia". La madre está más dotada para enseñar valores selectos como las reacciones emocionales, las tradiciones, el humanitarismo, etc., el padre está más dotado para enseñar los valores de orden y la razón así como la eficacia para manejar los asuntos.<sup>26</sup>

### 1.13 TERAPIA FAMILIA INTERGENERACIONAL O CONTEXTUAL:

Esta orientación fue desarrollada por Ivan Boszormenyi-Nagi, Spark, (1974) y Ulrich (1981). Utiliza un sistema multidimensional en el análisis de los procesos familiares y es diseño del tratamiento. Este sistema multidimensional se divide en cuatro fases, estas son:

---

<sup>26</sup> Opus p. 8

a) La Dimensión Existencial:

En esta dimensión se enfatiza la herencia o legado cultural incluyendo condiciones éticas, raciales, económica, sociales e históricas.

b) Dimensión Psicológica:

Esta toma en cuenta elementos dinámicos que juegan un papel importante en la vida del individuo como: necesidades, conflictos, defensa, etc.

c) Dimensión sistemática o Transaccional:

En esta se analizan los patrones de conducta que requieren las relaciones familiares y se identifican los sistemas que influyen manteniendo elementos sintomáticos. El principio fundamental aquí es de modificar estos patrones de conducta o relaciones interpersonales.

d) Dimensión ética-relacional:

Esta dimensión considera la "Justicia" que rige las relaciones entre las diferentes generaciones que componen la familia. Lo fundamental en esta dimensión es la historia que plantea cada generación como familia y como ha balanceado cada una el otorgamiento de méritos y obligaciones delegadas a uno o varios miembros de la familia. Esta dimensión cubre por medio de un "Genograma" (mapa de una familia, que abarca por los menos 3 generaciones) como se han transmitido estos elementos de una familia a otra. La tarea principal que plantea el enfoque Intergeneracional, en general, es la de tomar conciencia de cuales son los patrones generacionales vinculados a la producción de síntomas; esto es con el objetivo de transformar varios patrones a través de un balance de deudas emocionales y créditos familiares.

"La integración que la terapia Intergeneracional hace de las diferentes dimensiones permite el desarrollo de hipótesis a diferentes niveles, sobre la naturaleza del problema, ofreciendo un análisis más completo de la situación permitiendo de esta manera una intervención más efectiva."<sup>27</sup>

---

<sup>27</sup> Cfr. Bernal, Guillermo y carneza Rodriguez 1982 P. 48

#### 1.14 LA TEORÍA INTERGENERACIONAL:

Se cree que la teoría Intergeneracional o trasgerencial es una teoría genética aunque es más exacto verla como una teoría de la enfermedad contagiosa (relaciones familiares) " Los padros son los transmisores de los microbio y se les transmite mediante un contacto íntimo .

La teoría Intergeneracional requiere un estudio amplio de las relaciones familiares a lo largo de las generaciones.

Se estudian por los menos 3 generaciones con el propósito de identificar vínculos entre las familias que producen elementos sintomático o disturbios psicológicos en los miembros de una familia el objetivo principal en esta terapia es aumentar la conciencia en cada uno de los miembros de esta familia acerca de los miembros que hay dentro de la familia y la de sus padres y abuelos.

Los padres y los hijos se consideran inocentes o inconscientes de la transmisión patológica que esta pasa "sin intención" de una generación a otra , sin embargo un aumento de la confianza sirve para desintoxicarse de la patología.<sup>26</sup>

#### 1.15 EL GENOGRAMA:

El Genograma es como un mapa de la familia, pone al descubierto sus montañas sus desiertos sus valles y sus ríos. El Genograma nos da un cuadro parcial de la dinámica del sistema familiar y ayuda a visualizar la configuración de su familia nuclear y extendida los símbolos usados más adelante sirven para presentar información rápida de las relaciones que vive una familia. Para esto es necesario poner la fecha de los eventos más significativo ( nacimientos, divorcios, fallecimientos, etc.) de ser posible los nombres de cada miembro de la familia nuclear y extendida en el lugar correspondiente.



















- a. Para elaborar el cuadro del sistema familiar es importante incluir la educación y profesión de cada miembro de la familia, logros significativos, crisis, tragedias, etc.

---

<sup>26</sup> Cfe Auk, Gerald H. P.70

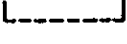
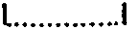
- b. Buscar enfermedades, conflictos, crisis, etc., que se repiten.
- c. Explorar el proceso de la transmisión intergeneracional de rasgos familiares, para esto es necesario:
  1. Averiguar sobre los matrimonios significativos.
  2. Averiguar sobre los hijos.
  3. Averiguar sobre las generaciones.
  4. Averiguar sobre los mitos.

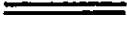
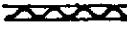
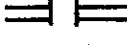
SIMBOLOGIA  
GENOGRAMA

	hombre
	mujer
	muerte
	Dependencia total
	semi-dependencia
	bendecido o privilegiado
	nacido muerto
	gemelos
	gemelos idénticos
	embarazo
	aborto inducido
	aborto espontáneo
	adopción
	separación
	matrimonio
	relación extramarital
	unión libre
	conflicto
	buena relación
	relación fusionada
	relación interrumpida
	divorcio

# GENOGRAMA

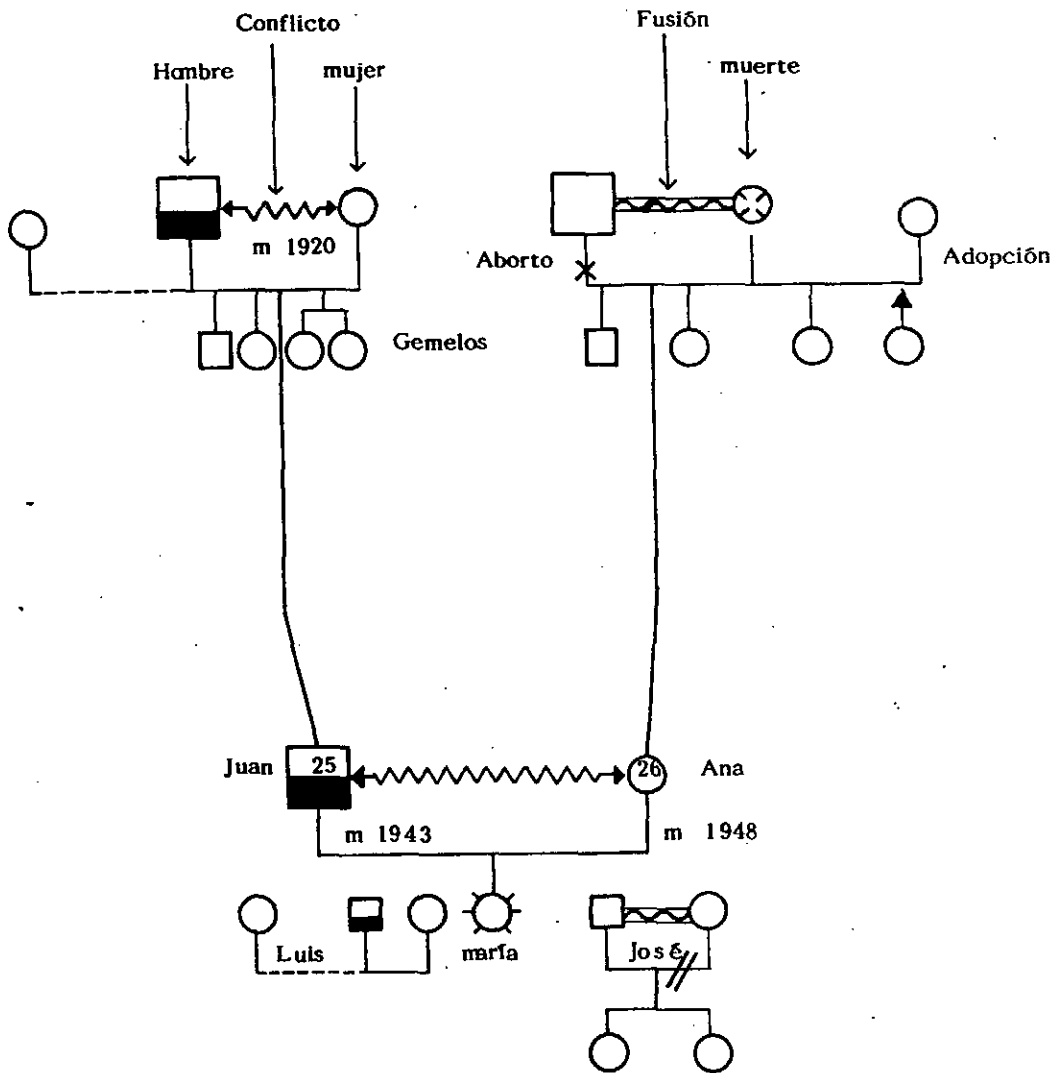

## B. PLANTEAMIENTO DEL PROBLEMA

En nuestra sociedad actual los problemas y conflictos familiares se han convertido en una situación común por lo que el contexto social se ve afectado seriamente. Ante esta situación debe tomarse en cuenta un factor que influye en este aspecto " Los patrones de crianza", que forman la base para relaciones posteriores sanas. Las formas de crianza y educación durante la niñez son base e impulso para la creación de formas de actuar en los diferentes grupos sociales, y nuestras formas de vida refuerzan a cada instante los patrones de conducta.

"Los valores ideales éticos sociales, así como la realización de un trabajo, el afán al servicio la búsqueda de la belleza nobleza del alma, se aprenden únicamente, en la familia"<sup>29</sup>

Para la vida futura de las personas la familia es una institución viva, fundamental, indispensable, es la mayor esperanza de la humanidad, y la mayor bendición de ésta.

La familia es la base de donde ha de surgir una humanidad mejor. La educación de los padres que comienza con el nacimiento de un bebé y el nuevo hogar : la pareja debe tomar muy en cuenta el tiempo de crianza que le brindará a sus hijos, esto significa que si un matrimonio es viable, los cónyuges han de traer desde la cuna una formación que los ha preparado para enfrentarse a las diferentes situaciones de la vida.

Algunos padres de familia de una manera más adecuada que otros, algunos no toman en cuenta que la forma en que cría a sus hijos influirá posteriormente en la vida y por consiguiente en el matrimonio.

Hoy en día el matrimonio se ha separado del amor y la sexualidad siendo esta la responsabilidad de ambos cónyuges .

Esto trae como consecuencia relaciones interpersonales que pueden disolverse fácilmente.

---

<sup>29</sup> Lewellyn, Karl N. Apud: Erich From. 1970 P.124-136

Las nuevas generaciones que han aprendido a base de imitación creen que así se debe actuar y se convierte en una cadena continua de relaciones conflictivas.

"Los padres de manera inconsciente han transmitido a la nueva generación formas de relaciones familiares que los miembros de la familia simulan creando un concepto determinado de lo que es el matrimonio y la familia, siendo esta la única forma que conocen, no se preocupan por corregir actitudes inadecuadas en el sistema familiar"<sup>30</sup>

La mayoría de personas que inician un nuevo hogar se han preparado bien o mal, en la niñez y adolescencia de acuerdo a su sistema de vida respectiva a las relaciones interpersonales dentro del contexto familiar, por lo regular las familias conflictivas forman personas conflictivas.

"La mayoría de los factores que originan los conflictos en estas familias han sido apreciados dentro de las mismas, puesto que han aprendido pueden desprenderse; y nuevos factores pueden ser asimilados en su lugar, acompañado de la decisión y deseo de cambio".<sup>31</sup> Indudablemente, no es de extrañar que las personas al contraer matrimonio y formar una nueva familia, tiendan a repetir con su pareja las formas de relacionarse que vivieron en su propio hogar, como las formas de actuar, de hablar, de pensar, de sentir, de comunicarse y de expresarse, esto incluye también la tendencia al maltrato físico y emocional; demencia emocional, crisis, tragedias, conflictos, rechazo, desacuerdos, manejo de la autoridad, formas de decidir, debilidad, lealtades, conformismo, rebeldía, mentira, injusticia, religiosidad, soltería, etc.

Claro está que cada una de estas formas de actuar y de relacionarse pueden de una u otra manera crear relaciones conflictivas; y, un hogar inestable o desequilibrado.

En una transmisión de patrones de relaciones interpersonales conflictivas o no, los padres y los hijos se consideran inconscientes de ésta ya que según la terapia

---

<sup>30</sup> Cfr. Hans, Moritz:208.

<sup>31</sup> Satir, Meginia." Relaciones humanas en el núcleo familiar"1978:6-9.

familiar Intergeneracional, esta pasa "Sin intención" de una generación a otra. Un momento de la conciencia de las personas influye para producir cambios en su forma de actuar.<sup>32</sup>

Los cambios son necesarios y más cuando nos damos cuenta cada día de los resultados o influencias que tienen determinados patrones de relación.

Finalmente, dentro de este capítulo se presentan :

Las premisas siguientes:

- a. La familia desempeña un papel muy importante en la socialización, y desarrollo de una personalidad adecuada en los individuos.
- b. En la familia se adquieren y aprenden los modelos de comportamiento.
- c. Las formas de crianza durante la niñez son base para la creación de formas de actuar en la vida adulta.
- d. La transmisión de formas inadecuadas de relacionarse asimiladas de la familia de origen influyen en el matrimonio y nueva familia.

---

<sup>32</sup> Cfr. Zuk, Gerald H. en Guan Tapia, 1989:70

## CAPITULO II

## CAPITULO II

### TECNICAS E INSTRUMENTOS

#### A. TECNICAS :

Se realizó una investigación documental, por lo tanto. no hay técnicas de muestreo ya que no se realizó trabajo de campo.

Se emplea la técnica de análisis cualitativo a través de la descripción, análisis. interpretación, síntesis y conclusiones de la información recolectada.

#### B. INSTRUMENTOS:

Para obtener la información y recolectar los datos necesarios se utilizaron:

- Fichas bibliográficas.
- Documentos en relación al tema de
- libros
- revista etc.

El Genograma: Instrumento que sirve para delinear el árbol o mapa familiar que incluye de una hasta 5 generaciones. Recopila información del sistema familiar de las áreas emocional, de salud, funcionamiento entre sus miembros, formas de relacionarse, ausencias , pérdidas, cambios o eventos trascendentales dentro del mismo.

CAPITULO III

## CAPITULO III

### CONCLUSIONES Y RECOMENDACIONES

#### A. CONCLUSIONES:

A través del resultado obtenido en el desarrollo de la presente investigación se puede concluir que:

- 1.1 La familia es el ámbito donde se aprenden y adquieren formas de relacionarse con los demás.
- 1.2 Que las relaciones interpersonales en la familia, determinan en el individuo formas adecuadas e inadecuadas de relacionarse en la vida adulta.
- 1.3 La transmisión de patrones de conducta influyen en las relaciones que se desarrollan en el matrimonio y nueva familia.
- 1.4 Los problemas en el sistema familiar deterioran el contexto social.
- 1.5 La familia desempeña un papel muy importante en la socialización y formación integral de la personalidad de un individuo.
- 1.6 La familia no sólo cumple la función de procrear o sustentar físicamente al individuo, sino es el principal medio de transmisión de la cultura de una sociedad determinada.

## B. RECOMENDACIONES:

- 1.1 Debido a la falta de preparación y conocimiento en que se encuentran los cónyuges, es de suma importancia que los mismos reciban orientación acerca de las relaciones interpersonales que han aprendido en su familia de origen y como estas pueden influenciar su nuevo hogar.
- 1.2 Que cada cónyuge a través de la orientación adquirida asuma el papel que cada uno juega dentro de su nueva familia, especialmente en lo que atañe a la formación y orientación de los hijos.
- 1.3 Que los cónyuges sean conscientes, que los patrones de relación y crianza son una herencia que se da a los hijos y que esto se trasmite de una generación a otra.
- 1.4 Es necesario que la familia conozca cuales son sus formas de actuar, de manera que puedan identificar cuales deben desechar o conservar para un mejor desarrollo del sistema familiar.
- 1.5 Orientar y adiestrar a los padres de familia sobre la importancia que tiene las formas de relacionarse dentro de la familia y como poseer un mejor desarrollo de las relaciones interpersonales en la misma.
- 1.6 Interpretar un programa educativo con orientación a la preparación de los padres de familia sobre lo importante del proceso educativo en las relaciones interpersonales de la familia.
- 1.7 Que la Universidad de San Carlos de Guatemala, a través de las diferentes disciplinas que se relacionan con los problemas sociales (psicología, trabajo social) de orientación a las familias guatemaltecas, y contribuyan a mejorar el sistema familiar.
- 1.8 Que se haga un seguimiento de esta investigación, para conocer otros factores que afecten el sistema familiar.
- 1.9 Que las instituciones tanto gubernamentales como privadas, con objetivos de proyección de servicio social, coadyuven esfuerzos a fin de facilitar a las familias guatemaltecas un plan de formación integral de la familia, para contribuir a la prevención del deterioro de la familia y sus consecuencias en nuestra sociedad.

## BIBLIOGRAFIA:

- Benedek, Therese. "Estructura Emocional de la Familia".  
En Erich From, La familia, Historia, Ciencia,  
y Sociedad. Ed. Paulinas, 1a. Ed. 1970,  
pag. 296.
- Bernal, Guillermo y Carmenza Rodriguez. "Terapia Familiar Intergeneracional" en Enrique Quang (comp)  
Antología de psicoterapia Familiar, Clínica de  
Orientación Psicológico Cristiana, "Sahlom"  
Curso de Psicoterapia Familiar y  
Asesoramiento Pastoral. Guatemala, Feb.  
1989 P. 13.
- Davidoff, Linda Introducción a la Psicología. Trad. Herbert  
Russell. Ed. Mac-Graww Hill  
Latinoamericana. S. A. Cali, Colombia,  
1981.
- Empresa Eléctrica "Conceptos Generales de Relaciones Humanas". Conocimiento de Técnicas  
Psicológicas para manejar las tensiones  
Emocionales. Depto. de Capacitación, Curso  
I 2da. Ed. Guatemala 1988 P. 18
- Fromm, Erick "La familia". Opues P. 5-27

- Haley, Jay "Revisión del campo de la Psicoterapia Familiar" en Guang, Enrique. Opus. P. 1-5
- Karinn, N., Llewellyn. "La Educación y la Familia" en Erich Fromm, Opus. P. 124-139.
- Maldonado, Jorge. "El Enfoque Sistemico: Integrado de servicio a la Familia" en la Familia como Sistema.
- Maldonado, Jorge "Comunicación Conyugal y Familia" "Curso Nº 4 de Eirene, Julio, 1988 P. Presentación.
- Maldonado Jorge "Funciones de la Familia" en la Familia en América Latina Hoy. Curso Nº 1 de Eirene, Quito, Oct. 1987.
- Minuchin, Salvador "Familias" en la Familia Como Sistema en Jorge Maldonado, Opus. P. 1-12
- Moritz, Hans. "El medio Ambiente y la Situación Crítica de la Educación" en LA FAMILIA Y SUS VALORES FORMATIVOS Editorial Herder, Barcelona 1969 208 Pag.
- NAPIER, AUGUSTO Y Carlos Witaker. "El Concepto de Sistema" en Enrique Guang, Opcit. P. 17-23



ANEXO

PROCESO DE INTERVENCIONES TERAPÉUTICAS DESDE LA PERSPECTIVA DE LA  
PSICOTERAPIA SISTEMICA.

# TERAPIA FAMILIAR

## DESDE LA PERSPECTIVA SISTEMICA

Cualquier tratamiento con familias, presenta problemas complejos y difíciles de resolver ya que la terapia al igual que el arte no se puede enseñar aunque pueden transmitirse una serie de técnicas como base. El objetivo de esta sección es proveer algunas de estas técnicas y su base teórica.

### INTRODUCCION

La terapia familiar y conyugal no sólo es un método de tratamiento, sino una forma de entender los problemas de los seres humanos, sus comportamientos, los síntomas que acompañan a estos y sus soluciones.

La calidad de cambio de parte de la pareja, requiere del uso de convenios realizados por ambos como puntos de partida de parte del terapeuta antes que el uso de las características de cada cónyuge. Aún cuando se enfoque la atención a uno sólo de ellos, se analizará su comportamiento y como este afecta y moldea el comportamiento del otro cónyuge o resto de la familia. Se analizarán las conductas repetitivas que pueden estar afectando a la familia, tomando en cuenta la información, la organización y los procesos de comunicación familiar que se van presentando durante el proceso terapéutico. Al observar la interacción de los cónyuges, el terapeuta tomará en cuenta los efectos de dicha interacción, antes que las intenciones de cada cónyuge sin relacionar "efecto y motivación" ya que no ayudan a entender y/o tratar los desórdenes conyugales.

De acuerdo al enfoque sistémico, la comprensión y la modificación de la interacción de los cónyuges implica la atención prioritaria de ciertos comportamientos y procesos relacionales sobre otros, seleccionando y organizando para ello algunos eventos importantes suscitados entre la pareja que se relaciona con sistemas sociales que han tenido un proceso evolutivo propio y que están dentro

de organizaciones sociales mayores que se extienden entre sí y que cambian constantemente, de esta forma puede explicarse y predecirse los cambios.

La principal actividad de Sluzki en los últimos años ha sido enseñar a los terapeutas "a pensar sistemáticamente", su entrenamiento consistía en explicar la teoría y luego la técnica. Debido a que los estudiantes eran más atraídos por la práctica, cambió su estrategia abordando primero "la técnica" e incluyendo poco a poco la teoría.

Esta estrategia de "técnica a teoría" es el que se utilizará en el presente trabajo, que consiste en una serie de instrucciones u órdenes de intervención terapéutica" -concretas- antes que-específicas- que pueden ser dadas por el terapeuta durante el proceso terapéutico. Cada instrucción es formulada y explicada teóricamente por separado. El propósito es proporcionar al terapeuta una base y guía de trabajo con parejas.

## INSTRUCCIONES PARA INTERVENCIONES TERAPEUTICAS

1. Si Ana habla en plural (nosotros) al referirse a opiniones, valores o juicios, indicarle que hable en singular. (yo)

Ejemplo:

Ana: "... ..Cuando surge el tema del dinero nos ponemos tensos".

Terapeuta: "por el momento prefería que hablara por si misma. Así que, cuando surge el tema del dinero usted se pone tensa.

Ana: "Pero, nos ocurre a ambos.

Terapeuta: (Siguiendo con la instrucción) "es posible, sin embargo, preferiría que cada uno de ustedes hablara como expertos de si mismos y no del otro. Así que prefiero que hable por si misma y pennita a Beto que hable por si mismo también. Bien, decía usted que cuando surge el tema del dinero..."

Desde las primeras sesiones es conveniente establecer una serie de premisas de comunicación con el propósito de neutralizar o hacer evidentes ciertas reglas que usan las parejas acerca del portavoz y otros roles que se reflejan en su estilo de comunicación.

El cuestionamiento "habla por ti mismo" reta radicalmente al rol que juega uno de los cónyuges, y por lo tanto a una regla de la pareja. Esto explica porque esta instrucción al igual que el resto de las instrucciones debe ser aplicada con suavidad y persistencia ya que confronta a hacer un cambio es decir que reestructura la comunicación de la pareja.

2. Si Ana habla en forma impersonal de asuntos personales (valoraciones y opiniones) indicarle que hable en forma personal.

Ejemplo:

Ana: "Nadie llega a la casa a las 3 de la mañana sin avisar antes".

Terapeuta: Así que tú te sientes mal cuando Beto llega a las 3 de la mañana sin avisarte previamente. Para ser más precisos, ¿Cómo te sientes cuando esto sucede?

Esta instrucción debe ser comunicada y mantenida a toda costa ya que los juicios de valor son opiniones, que pueden convertirse en verdades permanentes que hay que desmentir para poder cambiarlas por otros patrones alternativos que pueden ser igualmente legítimos sin importar su relación con los valores de la persona o la sociedad.

De este forma se hace responsable a la persona de sus "juicios valorativos" eliminándolo como uno de sus aliados o enemigo con el cual el otro cónyuge debe luchar. Además los terapeutas no organizan la terapia en base a lo bueno o malo, lo correcto o incorrecto.

Esta instrucción puede marcar el primer paso de la pareja para establecer un primer acuerdo.

**3. Si Ana habla subjetivamente del estado de Beto, (lee su mente) preguntale que es lo que percibe, para clarificar la diferencia entre percepción y presunciones sin base.**

Ejemplo:

Ana: "... y a él simplemente no le gusta que yo diga esas cosas de nosotros".

Terapeuta: "En lugar de comprobar esto contigo Beto, permíteme preguntarte Ana, ¿Cómo es que sabes que no le gusta a Beto?"

Leer la mente es asumir que uno puede saber lo está en la mente de la otra persona -- su sentimiento, pensamiento, intenciones, o motivaciones sin verificar si es verdad. Si un cónyuge sabe lo piensa y siente es otro mejor que él mismo, ningún argumento podrá convencer al cónyuge

de lo contrario.

El descubrimiento de patrones de lectura mental, algunas veces, obtiene por si solo dramáticos cambios en los patrones interactivos de la pareja, frecuentemente destruye las presunciones tomadas sin verificación.

4. Si Ana te habla acerca de Beto (en lugar que a Beto) manten la vista en Ana y no en Beto mientras te habla.

El mensaje transmitido al mirar a Ana podría ser posiblemente clarificado por lo opuesto. ¿Qué estaría implícito si el terapeuta mirara a Beto mientras Ana está hablando de él? tal vez sería: "¿Qué tienes que decir en tu defensa?" o "Así! que eso es lo que haces!". Por lo tanto mirar a Beto mientras ana hable equivale a aliarse con Ana y tomar las declaraciones como descripciones de la realidad y no como sus presunciones u opiniones. Sucede que cuando Ana esta hablando de Beto, en realidad está hablando de ella misma y el terapeuta debe tener esto claro y actuar sobre ella.

5. Si ana te habla acerca de Beto, (en lugar que a Beto) dile que le hable a Beto.

Ejemplo:

Ana: "Beto siempre llega tarde del trabajo"

Terapeuta: ¿Puedes decirselo a Beto?

Ana: "Pero se lo he dicho un millón de veces"

Terapeuta: ( Insistiendo en la instrucción) bien, entonces una vez más no será demasiado.

Ana: "Esta bien , Beto, nunca llegas a casa a tiempo te lo he pedido 100 veces y hemos cambiado la hora de la cena otras 100 veces y nada - sigues llegando tarde"

Terapeuta: "Ana puedes decirle a Beto como te sientes acerca de ello?"

Ana: "Frustrada, frustrada y furiosa, doctor."

Terapeuta: "Dícelo a Beto"

Ana: "Me enfurece y frustra bastante cuando me encuentro otra vez esperándote con todo listo, me hierve la sangre"

Cuando el terapeuta recibe una queja la petición de fondo es que él/ella haga algo al respecto.

Como la pareja se habla entre sí, la responsabilidad de cambio es transferida nuevamente a ellos.

De esta forma el terapeuta define su relación con la pareja

La instrucción de "hablar a, no acerca de" es un instrumento de poderosa activación en la sesión para poder quitarle el velo al conflicto ya que permite la entrada directa a la forma de interactuar de la pareja. El terapeuta también debe hablar a, no acerca de sus clientes excepto cuando el terapeuta habla con otro co-terapeuta de la pareja para suavizar la intervención o preparar el terreno para instrucciones paradójicas

6. Si Ana te habla acerca de Beto (en lugar que a Beto), preguntale como se siente acerca de ello.

Esta instrucción puede ser utilizada como una versión más suave de "hablar a, no acerca de", ya que esta puede implicar un cambio un radical de sus expectativas del terapeuta ya que se espera que este indague acerca de sentimientos y no que redirija al flujo de la interacción.

Además esta instrucción propone y modela un estilo efectivo de comunicación dando por sentado que lo afectivo acompaña la información y no es ignorada .

Continuemos con el diálogo del ejemplo anterior

Ana: " Me enfurece y frustra bastante cuando me encuentro otra vez esperándote con todo listo, me hierve la sangre.

Terapeuta: "¿Y como expresas habitualmente tu furia y frustración a Beto?"

Ana: "Me callo y no le hablo por horas"

Terapeuta: "Eso me suena más como una respuesta de herida que de ira".

Ana: "Bueno, me siento herida..."

Aquí, "Dolor" es un leve cambio de "etiqueta" de la "furia y frustración". Este cambio tienen como objetivo crear una situación más fácil de trabajar: el efecto que produce en ambos cónyuges el saber que uno de los dos sufre, permite más espacios en el cambio y negociaciones que generado por la "furia".

**7. Si Ana te habla acerca de Beto ( en lugar que a Beto), hazle un comentario a Beto acerca de Ana.**

**Ejemplo:**

Ana: " Cuando él hace ese tipo de cosas me vuelve loca"

Terapeuta: (a Beto) "suena como que ella esta muy enojada. ¿ Qué tipo de sentimiento atrae su ira en ti?"

Este tipo de instrucción es útil cuando la comunicación ha vuelto difícil debido a la ira intensa y ha mantener distancias iguales en aguas turbulentas.

**8. Si Ana consistentemente esta siendo definida como la "paciente identificada" por Beto, reduce la distancia física entre ti y Ana; ó imita la posición corporal de Ana.**

esta instrucción puede ser utilizada para evitar la alianza (en este caso con Beto)

El "paciente identificado", es un rol con roles complementarios que contribuyan al mantenimiento del sistema o tipo de relación entre los conyugues.

**9. Si Ana y Beto concuerdan en definir que Ana es la victima y Beto el perseguidor, encuentra una forma de voltear esos roles/etiquetas y señala el cambio**

En este caso es difícil para los conyugues cambiar las reglas que rigen desde adentro el sistema, requieren de la intervención terapéutica desde afuera para salirse de los patrones recurrentes, ayudando a la pareja a un cambio alternativo.

**10. Si Ana y Beto describen una secuencia de eventos que conducen al conflicto o surgimiento de síntomas, busca los eventos anteriores al descrito como primer evento en la secuencia. Si no puedes especificarlos por lo menos menciona su existencia. Si lo detectas y Ana y Beto lo aceptan como posible, busca nuevamente otro evento anterior, o por lo menos menciona su existencia.**

Las parejas que presentan un cuadro de conflictos centrados en eventos o secuencias de interacción pueden mostrar mucha resistencia al cambio. La búsqueda de eventos que preceden al anuncio de la pareja, puede desenterrar mitos familiares y otros acuerdos secretos, así como la provisión de guías para la reestructuración de las reglas relacionales de la pareja.

11. Si Ana, se queja de algún síntoma, encuentra una forma de alabar a Ana o lo que esta haciendo con Beto.

En esta instrucción existe varios mensajes entrelazados; se define a Ana como que tiene cierto control sobre síntomas; se cambia la connotación negativa del síntoma a positivo ya que se le da un valor ( es decir que cumple con una función útil al otro conyugue) atribuyendo cierta responsabilidad compartida por Ana y por Beto sobre el síntoma.

12. Si ana anuncia mejoría de un síntoma en la (s) ultima (s) semana (s), expresale preocupación y recomienda un descanso solicitando la ayuda de Beto y expresa preocupación de que Beto desarrolle algunos síntomas.

Los síntomas cumplen con funciones con funciones dentro de la familia como sistema, y de alguna manera todo los miembros contribuyen a su mantención, para lograr una estabilidad familiar.

Para favorecer el cambio en este caso se debe defender la estabilidad mientras se ayuda a la pareja a librarse de reglas rígidas que no permitan hacer los cambios pertinentes.

13. Si Ana exhibe un síntoma cambiante durante el día ó la semana, instruye a Ana a escoger momentos en que los síntomas mejoran para decirle a Beto que han empeorado.

Al instruir sobre el síntoma a Ana delante de Beto, el terapeuta trata de derribar el patrón mismo que perpetúa el síntoma. Cuando se le pide a Ana que finja el síntoma, se le está diciendo implícitamente a Beto, que el síntoma al que está expuesto puede ser o no falso, de esta forma se inhiben reacciones "espontáneas". Si el paciente puede producir el síntoma también puede producirlo.

14. Cuando se hace una instrucción de un comportamiento o síntoma, mientras se da a entender el cambio, más insignificante debe aparecer: involucra a ambos cónyuges en la instrucción y asegurarles que apesar de lo insignificante, será difícil de cumplir.

Esta instrucción desafía las reglas que tienden a mantener los síntomas, el compartimiento ilegítimos, se vuelve legítimo, planeado y útil para el proceso. La queja del síntoma se vuelve el cumplimiento de la orden y la desaparición su incumplimiento. El comportamiento que antes era utilizado como el marcador de roles se ha convertido ahora en el resultado de la prescripción del terapeuta. Así, se le roba al sistema su regla básica.

15. Si la pareja cumple con la instrucción, expresa sorpresa y díles que el éxito no durará mucho y que la próxima será muy difícil y que posiblemente fallarán.

Esta presentación puede ser más eficaz si el terapeuta alaba a la pareja por haber logrado algo tan

difícil " cumplir con la instrucción del síntoma" reenmarca al síntoma como un comportamiento no espontáneo mientras que vinculan a la pareja a la experiencia positiva de co-creación (a pesar de lo que han creado en conjunto sea idéntico a lo que les trajo a la consulta)

16. Si Ana atribuye a Beto sentimientos negativos en la cultura significan estar enojado, ser malo o estar enfermo -- cambia el nombre o reenmarca a ese sentimiento en forma positiva.

Re-enmarcar o re-etiquetar se refiere al cambio del marco de referencia dentro del cual un evento específico es juzgado o valorado, cambiándose así el significado y valor del evento ( sin cambiar el evento en si).

17. Si Ana habla "locuras" cuando tu hablas con Beto, dile que no interrumpa o distraiga , y continúa hablando con Beto .

Por Ejemplo:

Ana habla de la vestimenta y su significado simbólico, en medio de la conversación de Beto y el Terapeuta este amablemente le dice: " no caemos en ese truco por aquí " y continúa su conversación con Beto.

Si se priva un comportamiento sintomático de su poder y de su valor como mensaje se contribuye a su eliminación. Al tratar al comportamiento " loco" como simple "mal comportamiento" el

terapeuta reenmarca el síntoma con una etiqueta no patológicas. Al mismo tiempo enseña al otro cónyuge, como enfrentarse al comportamiento sintomático.

18. Si detectas un mito familiar, no lo destruyas. Manejarlo con cuidado. Cambiándolo lentamente mientras que lo apoyas verbalmente. Aunque la pareja sugiera que el mito talvés no representa la realidad, muéstrate dudoso.

Los mitos familiares son un caso especial de obstinadas reglas familiares. Ferreira (1966, P.86) definió los mitos familiares como "creencias bien sistematizadas compartidas por todos los miembros de la familia acerca de sus roles y la naturaleza de su relación. Los mitos familiares tienden a mantenerse inquebrantables como una fuerza organizadora de la relación, cumpliendo a nivel de pareja la misma función que la defensa cumple con los individuos.

19. Si no entiendes lo que está sucediendo con la pareja ya no prestes atención al contenido, si no, observa los patrones, secuencias, gestos y posturas verbales y no verbales, y/o observa tus propias emociones actitudes o posturas.

Esta prescripción tiene como objeto resolver las constantes situaciones en las que el terapeuta se encuentra sin entender lo que está sucediendo por lo que no puede intervenir efectivamente. Esto se debe a que el terapeuta está trabajando dentro de las mismas limitaciones de la pareja, y a pérdida distancia y visión por la fascinación del contenido. En este caso es mejor comenzar de nuevo cambiando la atención a otras fuentes ricas de información que nos pueden dar pistas mas

claras del proceso interactivo.

20. Si no entiendes el proceso interactivo en la pareja, cambia a la exploración de la historia de la pareja.

Hay ocasiones en las que el terapeuta no logra formular una hipótesis de trabajo basado en la observación. En este caso el terapeuta debe concentrarse en desarrollar una hipótesis que relacionen al conflicto presente con la historia de la pareja, y/o la historia de cada cónyuge antes de iniciar su relación. De esta manera se rescata el proceso histórico como fuente de información para el desarrollo de estrategias terapéuticas. Ayuda a reconstruir cambios de normas, acuerdos mitos de la pareja, así como la resolución de malas interpretaciones, la información puede ser un terreno fértil para la observación de procesos interactivos y su estilo. Como ha lidiado con crisis familiares anteriores, así como para predecir el manejo incorrecto de futuras crisis.

21. Si aún no consigues entender el problema o situación presente y/o producir cambios, invita a hijos, padres o coterapeuta a la sesión.

Hay ocasiones en que la pareja por sí sola no incluyen a todos los protagonistas del drama interpersonal. Cuando el tratamiento de una pareja no adelanta y se incluye a otro miembro de la familia se quita el velo de asuntos que hasta ahora permanecían ocultos ya que se observan otros lados del conflicto.

Al invitar a un co-terapeuta este puede ayudar a realinear drásticamente el cambio de los frentes de batalla, y liberar al primer terapeuta de trampas interaccionales.

#### NOTA FINAL

Decir que una sesión de terapia es la combinación de estas instrucciones con los comportamientos específicos del terapeuta es incorrecto. Puede ser necesario aprender todas estas instrucciones para ser un terapeuta completo. Sin embargo, eso no nos dice nada sobre el tiempo, estilos de trabajo, intervención de los participantes y otras variables parecidas que conforman el arte de la terapia.

Adaptación de Carlos Sluzky

Por: Vilma Violeta Ubeda Herrera y María Elizabeth Ramírez Marroquín

## INDICE GENERAL

PROLOGO

INTRODUCCION

### CAPITULO I

	Pags.
A. MARCO TEORICO	
1.1 Origen de la Familia.....	1
1.2 Cómo Entender a la Familia.....	2
1.3 La familia y su Tarea Educadora.....	4
1.4 Funciones de la Familia.....	5
1.5 La Familia y los Patrones de Crianza.....	6
1.6 La Comunicación en la Familia y la Pareja.....	10
1.7 Sistema Familiar y Propuesta Terapéutica.....	13
1.8 La Familia como Sistema.....	15
1.9 El Enfoque Sistémico.....	16
1.10 Psicoterapia Familiar Sistémica.....	16
1.11 Por que existe la Psicoterapia Familiar.....	19
1.12 Psicoterapia familiar. un Enfoque Triádico.....	20
1.13 Terapia Familiar Intergeneracional o contextual.....	25
1.14 Teoría Intergeneracional.....	27
1.15 El Genograma.....	27
B. Planteamiento del problema.....	31

### CAPITULO II

Técnicas e Instrumentos

A. Técnicas.....	34
------------------	----

B. Instrumentos .....	34
-----------------------	----

### CAPITULO III

#### Conclusiones y Recomendaciones

A. Conclusiones.....	35
----------------------	----

B. Recomendaciones.....	36
-------------------------	----

Bibliografía.....	37
-------------------	----

Anexos.....	40
-------------	----