

**UNIVERSIDAD DE SAN CARLOS DE GUATEMALA  
ESCUELA DE HISTORIA  
ÁREA DE ARQUEOLOGÍA**

**Arquitectura y actividad en el Conjunto Palaciego  
de la Plaza B: Un caso del sitio arqueológico  
K'uhul, Dolores, Petén.**



TESIS

Presentada por:

**JUDDY ADELÍ CARRILLO VALLEJOS**

Previo a conferírsele el Grado Académico de

**LICENCIADA EN ARQUEOLOGÍA**

Nueva Guatemala de la Asunción  
Guatemala, C. A. mayo 2008

**UNIVERSIDAD DE SAN CARLOS DE GUATEMALA  
ESCUELA DE HISTORIA**

**AUTORIDADES UNIVERSITARIAS**

RECTOR: Lic. Carlos Estuardo Gálvez Barrios  
SECRETARIO: Dr. Carlos Guillermo Alvarado Cerezo

**AUTORIDADES DE LA ESCUELA DE HISTORIA**

DIRECTOR: Lic. Ricardo Danilo Dardón Flores  
SECRETARIO: Lic. Oscar Adolfo Haeussler Paredes

**CONSEJO DIRECTIVO**

DIRECTOR: Lic. Ricardo Danilo Dardón Flores  
SECRETARIO: Lic. Oscar Adolfo Haeussler Paredes  
Vocal I: Licda. Marlen Judith Garnica Vanegas  
Vocal II: Dra. Walda Elena Barrios Ruiz  
Vocal III: Lic. Julio Galicia Díaz  
Vocal IV: Est. Marcos Orlando Moreno Hernández  
Vocal V: Est. Tanya Isabel del Rocío García Monzón

**COMITÉ DE TESIS**

Dr. Juan Pedro Laporte  
Lic. Jorge E. Chocón  
Lic. Héctor E. Mejía



**UNIVERSIDAD DE SAN CARLOS DE GUATEMALA  
ESCUELA DE HISTORIA**

Nueva Guatemala de la Asunción  
Jueves 10 de enero del 2008

Señores Miembros  
Consejo Directivo  
Escuela de Historia  
Universidad de San Carlos de Guatemala



Honorables Miembros:

En atención a lo especificado en el punto TERCERO, Inciso 3.2 Acta No. 36/2005 de la sesión celebrada por el Consejo Directivo el día 02 de noviembre del 2005 y dando cumplimiento a lo que reza el Capítulo V, Artículo 11o. Incisos a, b, c, d y e del Normativo para la elaboración de Tesis de grado de la Escuela de Historia, rindo dictamen favorable al informe final de tesis titulado "Arquitectura y actividad en el Conjunto Palaciego de la Plaza B: Un caso del sitio arqueológico K'uhul, Dolores, Petén", de la estudiante Juddy Adeli Carrillo Vallejos, carnet No. 199919004.

Por lo anterior solicito se nombre Comité de Tesis, para continuar con los trámites correspondientes.

Sin otro particular y con las muestras de consideración y estima, me suscribo de ustedes atentamente,

"ID Y ENSEÑAD A TODOS"

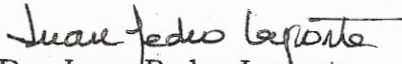
  
Dr. Juan Pedro Laporte  
Asesor de Tesis

Edificio S-1, segundo nivel, Ciudad Universitaria, zona 12  
Nueva Guatemala de la Asunción, Guatemala, C.A.  
Tel. (502) 2476-9854 – Fax (502) 2476-9866  
E-mail: [usachisto@usac.edu.gt](mailto:usachisto@usac.edu.gt)  
Página WEB: <http://escuelahistoria.usac.edu.gt>



**UNIVERSIDAD DE SAN CARLOS DE GUATEMALA**  
**ESCUELA DE HISTORIA**

Nueva Guatemala de la Asunción  
Jueves 11 de febrero del 2008

Señores Miembros  
Consejo Directivo  
Escuela de Historia  
Universidad de San Carlos de Guatemala

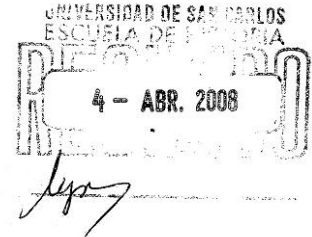

Honorables Miembros:

En atención a lo especificado en el punto SEGUNDO, Inciso 2.2 Acta No. 01/2008 de la sesión celebrada por el Consejo Directivo el día miércoles 16 de enero del 2008 y dando cumplimiento a lo que reza el Capítulo VI, Artículo 13o. Incisos a, b, c, d y e del Normativo para la elaboración de Tesis de grado de la Escuela de Historia, rendimos dictamen favorable al informe final de tesis titulado "Arquitectura y actividad en el Conjunto Palaciego de la Plaza B: Un caso del sitio arqueológico K'uhul, Dolores, Petén", de la estudiante Juddy Adeli Carrillo Vallejos, carnet No. 199919004.

Sin otro particular y con las muestras de consideración y estima, nos suscribimos de ustedes atentamente,

"ID Y ENSEÑAD A TODOS"

  
Lic. Jorge E. Chocón  
Miembro del comité de Tesis

  
Lic. Héctor E. Mejía  
Miembro del comité de Tesis

**DEDICO ESTA INVESTIGACIÓN A:**

---

*A Dios,*

*La razón de ser de toda ciencia.*

*A mi Familia*

*Por su apoyo incondicional.*

*A mis Amigos*

*Por su valiosa amistad y ayuda en esta investigación.*

## **AGRADECIMIENTOS**

---

Deseo expresar mi agradecimiento a la Escuela de Historia de la Universidad de San Carlos de Guatemala, por mi formación profesional.

De manera especial agradezco al Dr. Juan Pedro Laporte por su coordinación, paciencia, dedicación, instrucción y valiosa asesoría para la realización de esta tesis.

Agradezco al Lic. Jorge Chocón por su orientación durante el trabajo de campo, por sus valiosos comentarios y sugerencias dadas para esta investigación.

Así mismo agradezco al Lic. Héctor Mejía por sus valiosos consejos y opiniones vertidas en la presente investigación.

Muy especialmente al Proyecto Atlas Arqueológico de Guatemala, a todo su personal profesional, técnico y administrativo, en especial al equipo de excavadores que siempre me brindaron su ayuda y gran apoyo durante la fase de campo.

Agradezco a la Asociación Tikal por su contribución a sufragar los gastos de impresión de esta investigación.

Finalmente, a todos mis amigos y compañeros de prácticas de campo del Área de Arqueología de la Escuela de Historia, temporadas de campo 2003 al 2007, que de una u otra forma contribuyeron en la culminación de esta tesis.

A todos mis agradecimientos, ante todo por su invaluable amistad.





***Los criterios vertidos en la presente tesis son responsabilidad exclusiva de la autora.***

---

	<b>Págs.</b>
<b>INTRODUCCIÓN</b> _____	14
<b>CAPÍTULO I</b>	
<b>DESCRIPCIÓN GEOGRÁFICA</b> _____	18
LOCALIZACIÓN Y MEDIO AMBIENTE _____	18
<b>SITIO ARQUEOLÓGICO PUEBLITO (K'UHUL)</b> _____	23
DESCRIPCIÓN _____	23
<b>CAPÍTULO II</b>	
<b>METODOLOGÍA DE LA INVESTIGACIÓN</b> _____	30
FUNDAMENTOS TEÓRICOS _____	30
OBJETIVOS _____	33
HIPÓTESIS _____	33
<b>PALACIOS - EVIDENCIA ARQUEOLÓGICA</b> _____	34
ANTECEDENTES _____	34
<b>CAPÍTULO III</b>	
<b>ARQUITECTURA EN EL CONJUNTO PALACIEGO DE LA PLAZA B</b> _____	40
ARQUITECTURA _____	40
MATERIALES DE CONSTRUCCIÓN Y TÉCNICAS _____	40
DESCRIPCIÓN ARQUITECTONICA DE LA PLAZA B _____	43
ESTRUCTURA - B1 _____	43
ESTRUCTURA - B2 _____	44
ESTRUCTURA - B3 _____	44
ESTRUTCURA - B4 _____	45
ESTRUCTURA - B5 _____	46
ESTRUCTURA - B6 _____	47
ESTRUCTURA - B7 _____	48
ESTRUCTURA - B8 _____	53
ESTRUCTURA - B9 _____	56
ESTRUCTURA - B10 _____	59
ESTRUCTURA - B11 _____	59
ESTRUCTURA - B12 _____	60
INTERIOR DEL PATIO EN PLAZA B _____	60
SUBESTRUCTURA - A _____	61
SUBESTRUCTURA - B _____	61
SUBESTRUCTURA - C _____	62
SUBESTRUCTURA - D _____	62
PLATAFORMA ADOSADA A LA PLAZA B _____	63
<b>CAPÍTULO IV</b>	
<b>EVIDENCIAS CONSTRUCTIVAS Y ENTORNO ASOCIADO A LA PLAZA B DE PUEBLITO (K'UHUL)</b> _____	64
PLAZA A - CONJUNTO TIPO GRUPO E _____	64
JUEGO DE PELOTA _____	65
GRUPOS HABITACIONALES - SECTOR NORESTE _____	66



PLAZA NORESTE _____	67
PIRÁMIDE _____	67
CALZADAS _____	68
<b>ARQUITECTURA TIPO PALACIO EN SITIOS ARQUEOLÓGICOS DEL SURESTE Y CENTRO DE PETÉN</b> _____	70
SITIO ARQUEOLÓGICO EL CHAL _____	70
SITIO ARQUEOLÓGICO MACHAQUILA _____	72
SITIO ARQUEOLÓGICO IXKÚN _____	75
SITIO ARQUEOLÓGICO EL CAMALOTE/DOLORES _____	76
SITIO ARQUEOLÓGICO LA BLANCA _____	77
SITIO ARQUEOLÓGICO YALTUTU/MELCHOR _____	77
SITIO ARQUEOLÓGICO IXTUTZ _____	78
SITIO ARQUEOLÓGICO EL REINADO _____	78
<b>CAPITULO V</b>	
<b>INTERPRETACIÓN DE RESULTADOS</b> _____	80
BÓVEDAS _____	80
DINTELES _____	83
BANCAS _____	84
CORTINEROS O SUJETADORES DE CUERDAS _____	86
PANELES _____	90
FRAGMENTOS DE ESCULTURA DE PIEDRA CALIZA _____	92
CERÁMICA _____	111
LÍTICA _____	114
<b>CONCLUSIONES GENERALES</b> _____	115
ACTIVIDAD EN EL CONJUNTO PALACIEGO _____	115
ESTADIOS CONSTRUCTIVOS _____	120
<b>BIBLIOGRAFÍA</b> _____	124
<b>APENDICES</b> _____	136
<b>TABLA 1</b> _____	137
Sub-estructuras en la parte inferior del patio de plaza.	
<b>TABLA 2</b> _____	139
Estructura B7.	
<b>TABLA 3</b> _____	141
Estructura B8.	
<b>TABLA 4</b> _____	143
Estructura B9.	
<b>TABLA 5</b> _____	144
Estructura B10.	
<b>TABLA 6</b> _____	149
Fragmentos de artefactos líticos, localizados en la Plaza B.	
<b>ANEXOS</b> _____	150
<b>FIGURA 1</b> _____	15
Fragmento de estela tallada localizada en la Plaza A, ahora desaparecido.	
<b>FIGURA 2</b> _____	18
Mapa mostrando ubicación del área de Petén, Guatemala.	

<b>FIGURA 3</b>	20
Mapa mostrando la ubicación del municipio de Dolores, Petén, Guatemala.	
<b>FIGURA 4</b>	22
Ubicación del sitio arqueológico Pueblito (K'uhul), Dolores, Petén.	
<b>FIGURA 5</b>	151
Cuadro cronológico y complejos cerámicos.	
<b>FIGURA 6</b>	28
Plano general de Pueblito (K'uhul), Dolores, Petén.	
<b>FIGURA 7</b>	152
Plano general de Pueblito (K'uhul), Dolores, Petén, mostrando ubicación de Plaza B.	
<b>FIGURA 8</b>	153
Vista de Plaza B.	
<b>FIGURA 9</b>	153
Plano de Plaza B, mostrando ubicación de estructuras y subestructuras.	
<b>FIGURA 10</b>	154
Cámara 1 y 3 de estructura B8, mostrando su alto grado de destrucción.	
<b>FIGURA 11</b>	154
Lado sur de estructura B8, frente a cámaras 2 y 3, mostrando su alto grado de destrucción.	
<b>FIGURA 12</b>	154
Vegetación en Plaza B.	
<b>FIGURA 13</b>	154
Vegetación en Plaza B.	
<b>FIGURA 14</b>	155
Vaso cilíndrico policromado, ofrenda en entierro 270 del Atlas Arqueológico de Guatemala. Localizado en la Estructura B1 de la Plaza B	
<b>FIGURA 15</b>	156
Lado suroeste de Estructura B5, mostrando gradas laterales y entrecalles.	
<b>FIGURA 16</b>	156
Esquina sureste de Estructura B6, mostrando moldura y cornisa.	
<b>FIGURA 17</b>	157
Jamba dando acceso a la Cámara 2 de Estructura B7.	
<b>FIGURA 18</b>	157
Jambas de cuartos abovedados de fachada sur de Estructura B7.	
<b>FIGURA 19</b>	158
Gradas de acceso sur hacia la Cámara 4 permitiendo el acceso a la Plaza B, desde plataforma adosada al sur con Estructura B7. Primera etapa constructiva del palacio.	
<b>FIGURA 20</b>	158
Gradas adosadas sellando el acceso la Cámara 4 en remodelación de Estructura B7. Segunda etapa constructiva del palacio.	
<b>FIGURA 21</b>	158
Escalinata norte de Estructura B7, remodelada a una plataforma alargada sellando los cuartos. Tercera etapa constructiva del palacio.	
<b>FIGURA 22</b>	159
Muro interior de la Cámara 1 (norte) de la Estructura B8.	
<b>FIGURA 23</b>	159
Muro interior de la Cámara 2 (este) de la Estructura B8.	
<b>FIGURA 24</b>	159
Muro interior de las Cámaras 1 y 3 de la Estructura B8.	
<b>FIGURA 25</b>	160
Lado suroeste, muro circular de Estructura B8.	
<b>FIGURA 26</b>	160
Plano mostrando estructuras no visibles, localizadas en la parte inferior del nivel del piso del patio de la plaza.	
<b>FIGURA 27</b>	161
Escalinata sur de Sub-A.	
<b>FIGURA 28</b>	161
Escalinata este de Sub-B.	

<b>FIGURA 29</b>	161
Muro norte de Sub-B, localizado al sur de la plaza en la parte inferior de la Estructura B7.	
<b>FIGURA 30</b>	162
Arriba mostrando escalinata remetida de Sub-A. Abajo, perfil mostrando sub-estructura en la parte inferior del nivel del piso del patio y parte de Estructura B7 sobre el nivel del piso del patio de la plaza.	
<b>FIGURA 31</b>	162
Muro de Sub-B en la parte inferior del nivel del patio de la plaza y Estructura B7.	
<b>FIGURA 32</b>	163
Plaza B: Conjunto de Tipo Palacio.	
<b>FIGURA 33</b>	163
Plaza A: Conjunto de Tipo Grupo E	
<b>FIGURA 34</b>	163
Cancha de Juego de Pelota.	
<b>FIGURA 35</b>	164
Grupos habitacionales.	
<b>FIGURA 36</b>	164
Plaza Noreste.	
<b>FIGURA 37</b>	164
Pirámide al sur de la Plaza B.	
<b>FIGURA 38</b>	165
Sitio arqueológico El Chal.	
<b>FIGURA 39</b>	165
Plaza Oeste de sitio arqueológico El Chal	
<b>FIGURA 40</b>	166
Sitio arqueológico Machaquila.	
<b>FIGURA 41</b>	166
Plano mostrando arquitectura tipo palacio, Estructuras 4, 7, 29, 32 y 36 sitio arqueológico Machaquila.	
<b>FIGURA 42</b>	167
Sitio arqueológico Ixkún.	
<b>FIGURA 43</b>	167
Estructura 17 y 19, patio 2, oeste, sitio arqueológico Ixkún.	
<b>FIGURA 44</b>	168
Sitio arqueológico El Camalote/Dolores.	
<b>FIGURA 45</b>	168
Sitio arqueológico La Blanca.	
<b>FIGURA 46</b>	169
Sitio arqueológico Yaltutu/Melchor.	
<b>FIGURA 47</b>	169
Sitio arqueológico Ixtutz.	
<b>FIGURA 48</b>	170
Sitio arqueológico El Reinado	
<b>FIGURA 49</b>	170
Estructura Norte, sitio arqueológico El Reinado	
<b>FIGURA 50</b>	170
Estructura Oeste, sitio arqueológico El Reinado	
<b>FIGURA 51</b>	81
Cámara 2 de Estructura B9.	
<b>FIGURA 52</b>	82
Acceso a Cámara 7, localizado en fachada sur de Estructura B7.	
<b>FIGURA 53</b>	83
Dintel localizado en Estructura B5.	
<b>FIGURA 54</b>	85
Banca localizada en muro sur de la Cámara 7 en Estructura B9.	
<b>FIGURA 55</b>	85
Banca localizada en muro este de la Cámara 4 en Estructura B7.	

<b>FIGURA 56</b>	87
Cortinero o sujetador localizado en sitio arqueológico Machaquila.	
<b>FIGURA 57</b>	88
Cortinero o sujetador de cuerda localizado en muro norte de puerta de acceso de la Cámara 2 en Estructura B7.	
<b>FIGURA 58</b>	88
Cortinero o sujetador localizado en muro sur de puerta de acceso de la Cámara 2 en Estructura B9.	
<b>FIGURA 59 - 61</b>	89
Cortineros o sujetadores de cuerda, cilíndrico de Tipo Tinaja, localizados en dos de los palacios de la Plaza B (Estructura B7 y B9).	
<b>FIGURA 62</b>	90
Panel estucado localizado en sitio arqueológico Machaquila.	
<b>FIGURA 63</b>	90
Panel estucado localizado en sitio arqueológico Polol.	
<b>FIGURA 64</b>	91
Panel estucado localizado en fachada sur, Cámara 7 en Estructura B7 en sitio arqueológico Pueblito (K'uhul).	
<b>FIGURA 65</b>	91
Panel estucado localizado en fachada sur en la Cámara 8 en Estructura B7 en sitio arqueológico Pueblito (K'uhul).	
<b>FIGURA 66 - 118</b>	92 - 110
Fragmentos de escultura de piedra caliza localizados en la Plaza B.	
<b>FIGURA 119</b>	111
Cerámica policroma, tiesto localizado en Sub-C, ubicada en la parte inferior del patio de la Plaza B.	
<b>FIGURA 120</b>	111
Silbato representando un tecolote, localizado en Sub-C ubicada en la parte inferior del patio de la Plaza B.	
<b>FIGURA 121</b>	112
Gráfica mostrando resultados cerámicos de la Plaza B.	
<b>FIGURA 122</b>	112
Gráfica mostrando resultados cerámicos de estructuras no visibles en la parte inferior del nivel del piso del patio de la Plaza B.	
<b>FIGURA 123</b>	113
Gráfica mostrando resultados cerámicos de estructuras visibles en la parte superior del nivel de piso del patio de la Plaza B.	
<b>FIGURA 124</b>	114
Fragmento de punta de proyectil de pedernal, localizado en B1 al norte de la Plaza B.	
<b>FIGURA 125</b>	114
Fragmento de mano de moler de granito, localizado en B1 al norte de la Plaza B.	
<b>FIGURA 126</b>	114
Descortezadores de caliza silicificada fragmentado, localizado en B11 ubicada al noroeste de la Plaza B.	
<b>FIGURA 127</b>	114
Fragmento de placa de pizarra, localizado en B2 ubicada al noreste de la Plaza B.	
<b>FIGURA 128</b>	114
Punta de proyectil sobre navaja prismática de obsidiana, tal vez del Postclásico, localizada en subestructuras ubicadas en la parte inferior del patio de la Plaza B.	
<b>FIGURA 129</b>	114
Puntas de proyectil de pedernal del Clásico Terminal, localizada en subestructuras ubicadas en la parte inferior del patio de la Plaza B.	
<b>FIGURA 130</b>	171
Estructura B1 unida por una banqueta con Estructura B11.	
<b>FIGURA 131</b>	171
Estructura B2 unida con Estructura B3.	
<b>FIGURA 132</b>	171
Estructura B4 unida por una banqueta con Estructura B6.	

<b>FIGURA 133</b>	172
Pegue de muro oeste de Estructura B6 con Estructura B7.	
<b>FIGURA 134</b>	172
Estructuras B1, B2, B3, B4, B9, B10, B11 de la Plaza B.	
<b>FIGURA 135</b>	173
Primera etapa constructiva de Estructura B7.	
<b>FIGURA 136</b>	173
Segunda etapa constructiva de Estructura B7.	
<b>FIGURA 137</b>	173
Tercera etapa constructiva de Estructura B7.	
<b>FIGURA 138</b>	174
Perfil mostrando ubicación de cuartos abovedados en B7, sellados en cuarto estadio constructivo de la Plaza B.	
<b>FIGURA 139</b>	174
Perfil norte-sur de plaza, mostrando los diferentes estadios constructivos.	
<b>FIGURA 140</b>	175
Primer estadio constructivo de la Plaza B.	
<b>FIGURA 141</b>	175
Segundo estadio constructivo de la Plaza B.	
<b>FIGURA 142</b>	176
Tercer estadio constructivo de la Plaza B.	
<b>FIGURA 150</b>	176
Cuarto estadio constructivo de la Plaza B.	



## ***INTRODUCCIÓN***

“Mesoamérica cuenta con un conjunto más o menos unificado de sitios con pirámides, plataformas, templos, palacios y patios de juego de pelota distribuidos en torno a grandes patios y plazas. Sus fachadas son generalmente de piedra revestida y a menudo labrada, hechas por el hombre, mayormente asombrosas si se piensa en la cantidad desconcertante de trabajo humano que representó su construcción.” (Covarrubias, 1961:123)

El estudio de la arquitectura de un sitio arqueológico nos brinda información muy valiosa, por medio de ella podemos determinar como era la forma de vida de estos grupos de individuos pertenecientes culturalmente a determinada sociedad.

Las estructuras cumplen con una necesidad social de ese momento, las cuales al ser excavadas nos permite observar cómo era su decoración en la arquitectura, desarrollo tecnológico, su modo de organización, relación con su entorno ecológico y posibles actividades que en ellas se realizaban.

La arquitectura prehispánica constituye una expresión artística sorprendente, por eso es necesaria su investigación; siendo una fuente de información por medio de la evidencia. Esto nos permite imaginar la vida cotidiana de los pueblos, en particular la de los mayas.

Esta investigación engloba al conocimiento del paisaje y la dinámica de la relación hombre – naturaleza, con el fin específico de estudiar la arquitectura tipo palacio, así como tipo de construcción, su decoración y actividad de la Plaza B, su asociación con el entorno y otras estructuras del sitio arqueológico Pueblito (K'uhul) ubicado en Dolores, Petén, Guatemala.

Durante el 2002 en trabajos de sondeo en el Conjunto de tipo Grupo E del sitio, “se identifica en el área de la Plaza A un pequeño fragmento de escultura posiblemente perteneciente a una estela, con la talla en buen estado.



Figura 1- Fragmento de estela tallada localizada en la Plaza A, ahora desaparecida  
Tomado de Chocón y Laporte, 2004

Este fragmento parece pertenecer a la parte superior de un glifo emblema, lamentablemente se encuentra quebrado en el topónimo, por lo que no es posible establecer una correcta ubicación.

Su procedencia se asocia a la Plaza B, pues fue trasladado por el dueño del sitio hacia la Plaza A para su conservación; lugar en el cual se encontraba hasta su reciente desaparición.

Phil Wanyerka de la Universidad de Cleveland, ha indicado que el fragmento de la inscripción de la Estela de Pueblito parece corresponder a un glifo emblema. La porción Ajaw es un superfijo colocado sobre un signo “Cielo”. La colocación pareciera referir a Ajaw Chan/Kaan, o como sería más común a “Señor del Cielo”. Es probable que el prefijo es K'uhul o K'u, es decir, un signo de “Divino o Sagrado” como es de suponer para un glifo emblema. Este signo no está

registrado en ningún otro sitio, por lo que podría tratarse de un nuevo glifo emblema, tal vez del propio Pueblito. No obstante, también podría tratarse solamente de un apelativo genérico, como por ejemplo, llamar a alguien un “Divino Señor del Cielo”. Esta es una referencia bastante común para algún gobernante que quisiera ligarse con el gran Señor Cielo de los Mayas.” (Chocón y Laporte, 2004:39)

Los trabajos de exploración en la Plaza B han continuado desde el 2004 al 2007 dirigidas por el Proyecto Atlas Arqueológico de Guatemala y la Universidad de San Carlos de Guatemala. Dichas excavaciones con el objetivo de conocer la arquitectura y funcionalidad de la plaza.

El presente estudio fue diseñado para establecer las distintas propuestas realizadas sobre trabajos acerca de palacios en esta región. Así como los nuevos resultados que surgieron durante esta investigación.

El contenido ha sido estructurado en cinco capítulos:

- Primer Capítulo: Localización geográfica y medio ambiente, descripción del sitio arqueológico.
- Segundo Capítulo: Metodología de la investigación, evidencia arqueológica acerca de palacios.
- Tercer Capítulo: Arquitectura en el Conjunto tipo Palaciego de la Plaza B

- Cuarto Capítulo: Evidencias constructivas y entorno asociado a la Plaza B y palacios de sitios arqueológicos del sureste y centro de Petén.
- Quinto Capítulo: Interpretación de resultados y conclusiones generales.

Se espera que estos resultados sean de gran valor y utilidad para los lectores en general. Dejando de manifiesto que con futuras investigaciones la información obtenida podría variar, dando así nuevas propuestas.

# CAPÍTULO I

## DESCRIPCIÓN GEOGRAFICA

### LOCALIZACIÓN Y MEDIO AMBIENTE

“El área generalmente conocida como Tierras Bajas de Petén es una de las unidades fisiográficas de mayor extensión, y ocupa aproximadamente dos terceras partes de ese departamento. (Alcina, 1999)

En las Tierras Bajas de Guatemala se encuentra la mayor parte de la flora característica de las áreas tropicales. Su orografía es variada: al norte la plataforma calcárea de Yucatán, en el centro el Cinturón Plegado del Lacandón y al sur la planicie de Petén.

Petén, departamento enclavado en el extremo septentrional de Guatemala, con aproximadamente un tercio de la superficie del conjunto nacional, limita al norte y oeste con México, y con Belice por el este.



Figura 2 – Mapa mostrando la ubicación del área de Petén, Guatemala  
Tomado de Enciclopedia Encarta, 2005



De naturaleza fundamentalmente calcárea, es dominio de las formas cársticas, por lo que sus llanuras por debajo de los 200 m deben su existencia a estratos horizontales de calizas, totalmente agujereados. Distintos ríos lo recorren, como el San Pedro, el Mopan y Pasión, junto al lago Petén Itzá en el centro del territorio. Cuenta con cultivos de maíz, arroz, café y tabaco.

La región de Petén proporciona especies arbóreas maderables y medicinales, como árboles de chicozapote, ébano, caoba entre otros; la madera y sus productos se utilizan tanto para el consumo local como para la exportación y pequeñas industrias de platería y artesanía.

Según la clasificación de zonas de vida hecha por Holdrige (Citado por Corzo 1996), la región del sureste de Petén se clasifica dentro del bosque muy húmedo tropical cálido.

“El sureste de Petén está comprendido dentro del sistema de provincias fisiográficas conocido como Cinturón Plegado del Lacandón. En esta zona, también conocida “Arco La Libertad”, se caracteriza por estar formada por una serie de plegamientos geológicos que se presentan en intervalos cortos. Su geomorfología ha originado una serie de pequeños cerros redondeados de origen calcáreo.

La estratigrafía de esta región está conformada de material calizo y dolomitas; sobre ellos se desarrolla una topografía típica del Karst, en la cual se suelen encontrar sumideros.” (Jacobo, 1993:3)

“Esta diversidad de paisaje, que caracteriza a la amplia zona del sureste de Petén, trae consigo la presencia de suelos renovables, vegas y joyas de alta producción agrícola. El asentamiento prehispánico es denso, claramente

jerarquizado y situado para aprovechar los abundantes beneficios de la zona. Además de la agricultura abunda el granito para instrumentos de molienda; las piedras duras para la escultura y la construcción; las piedras finas para exportar; la madera y sus derivados para obtener ocote y tantos otros productos.” (Laporte y Mejía, 2005b:10)

El sector sureste de Petén abarca los actuales municipios de San Luis, Poptun y Dolores. La montaña existente en el sureste de Petén, por su variabilidad ha sido dividida por Laporte (Citado por Ramos 1997) en cuatro sectores, que son: La montaña de San Luis al sur, la meseta Dolores – Poptun al centro, la alta montaña Sacul – Xa'an al este y la Sierra Yaltutu en el extremo noreste.



Figura 3 – Mapa mostrando la ubicación del municipio de Dolores, Petén, Guatemala  
Tomado de Enciclopedia Encarta, 2006

Sin duda, había cadenas y redes de explotación e intercambio de recursos a lo largo de los ríos. Este intercambio sería de rango corto e interno, como lo requeriría un sistema político segmentario como el que predominó en la historia cultural de los pueblos del sureste de Petén”. (Laporte y Mejía 2000)

“Las Montañas Mayas están integradas por cadenas de cerros que aparecen delimitadas por grandes fallas geológicas hacia el norte y sur, con variaciones de alturas entre 300 y 1000 m SNM; estas disminuyen gradualmente al oeste siguiendo los bordes de las estructuras geológicas. El límite este se halla posiblemente formado por una falla mayor que corre norte-noroeste en forma paralela con la actual línea costera del Atlántico.

Esta cadena montañosa se encuentra conformada por rocas sedimentarias del Paleozoico Superior, con intrusiones de rocas volcánicas y plutónicas más jóvenes, que incluyen granitos, porfirita y cuarcitas circundadas por piedras calizas del Cretácico – Eoceno del grupo Santa Rosa y hacia el oeste por sedimentos costeros cuaternarios.” (Jacobo, 1993:3)

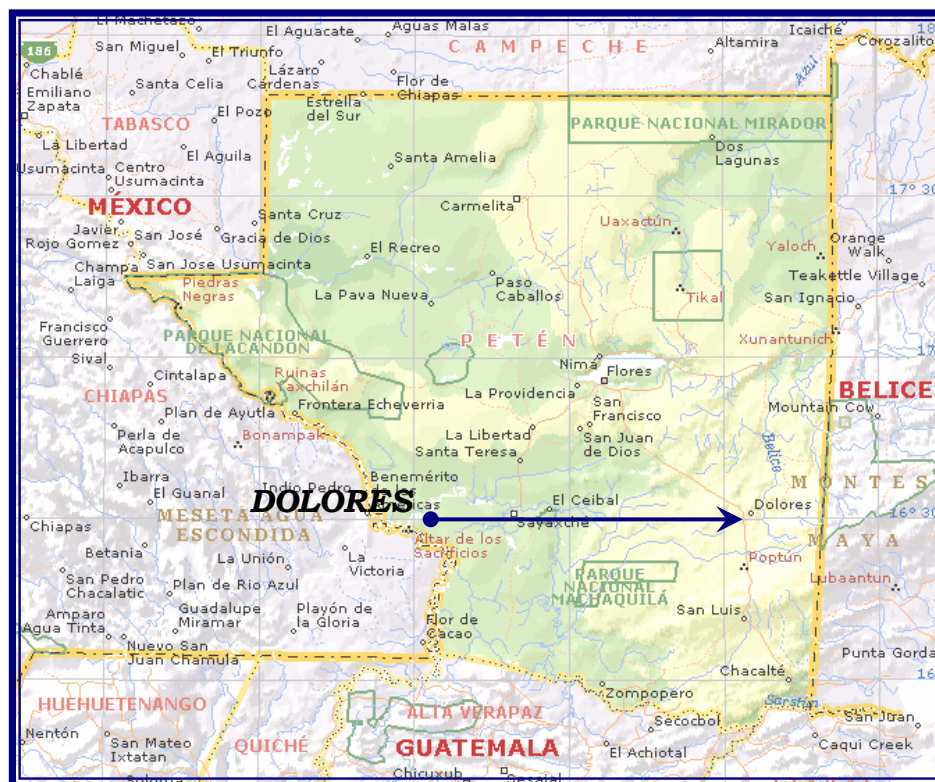
“Varios ríos descienden de las Montañas Mayas guatemaltecas; éstos se dividen en dos vertientes: la del mar Caribe (ríos Pusilha y Mopan) y la de los ríos Pasión y Usumacinta (ríos Cansis, Machaquila, Poxte y San Juan). Estas dos últimas, las cuencas de los ríos Poxte y San Juan, son importantes en el reconocimiento que conduce el Atlas Arqueológico de Guatemala para el registro de sitios y el estudio del patrón de asentamiento regional.

El río San Juan se origina en la zona de sabana húmeda directamente al norte de las primeras estribaciones de las Montañas Mayas y recoge el caudal de varios afluentes. A su vez, el río Poxte se origina en la vertiente oeste de las Montañas Mayas; su curso es de este a oeste. La red de drenaje superficial es

incompleta y desintegrada, por lo que son abundantes los arroyos intermitentes que adquieren muchos nombres locales, confusos de ubicar geográficamente. Además que el propio río tiene distintas denominaciones que dependen de los asentamientos en sus márgenes o de la presencia de resumideros” (Laporte, Morales y Valdizón, 1997)

La ubicación de algunos sitios es ideal para la explotación y el intercambio de recursos, mientras otros se encuentran como centros de explotación. Es decir que se maximiza el acceso a los recursos minerales y bióticos, agua permanente, terreno llano y seco y suelos agrícolas.



Figura 4 – Ubicación del sitio arqueológico Pueblito (K'uhul), Dolores, Petén.  
Tomado de Chocón y Laporte, 2006

Las fuentes primarias del río Poxte se encuentran en la meseta de Dolores, en donde algunos sitios de rango mayor se asocian con este cauce, especialmente Ixtutz y Curucuitz. No obstante, en la sección inferior del río se han reconocido seis asentamientos arqueológicos que se engloban en dos entidades políticas: El Edén Sur y Pueblito (Laporte, Mejía y Chocón, 2005:215) donde la topografía de la región es bastante nivelada.

### ***SITIO ARQUEOLÓGICO PUEBLITO (K'UHUL)***

El sitio arqueológico fue descubierto en julio de 1992 como parte del reconocimiento de la región norte del río Poxte, efectuado por el Atlas Arqueológico de Guatemala en los municipios de Dolores y Poptun.

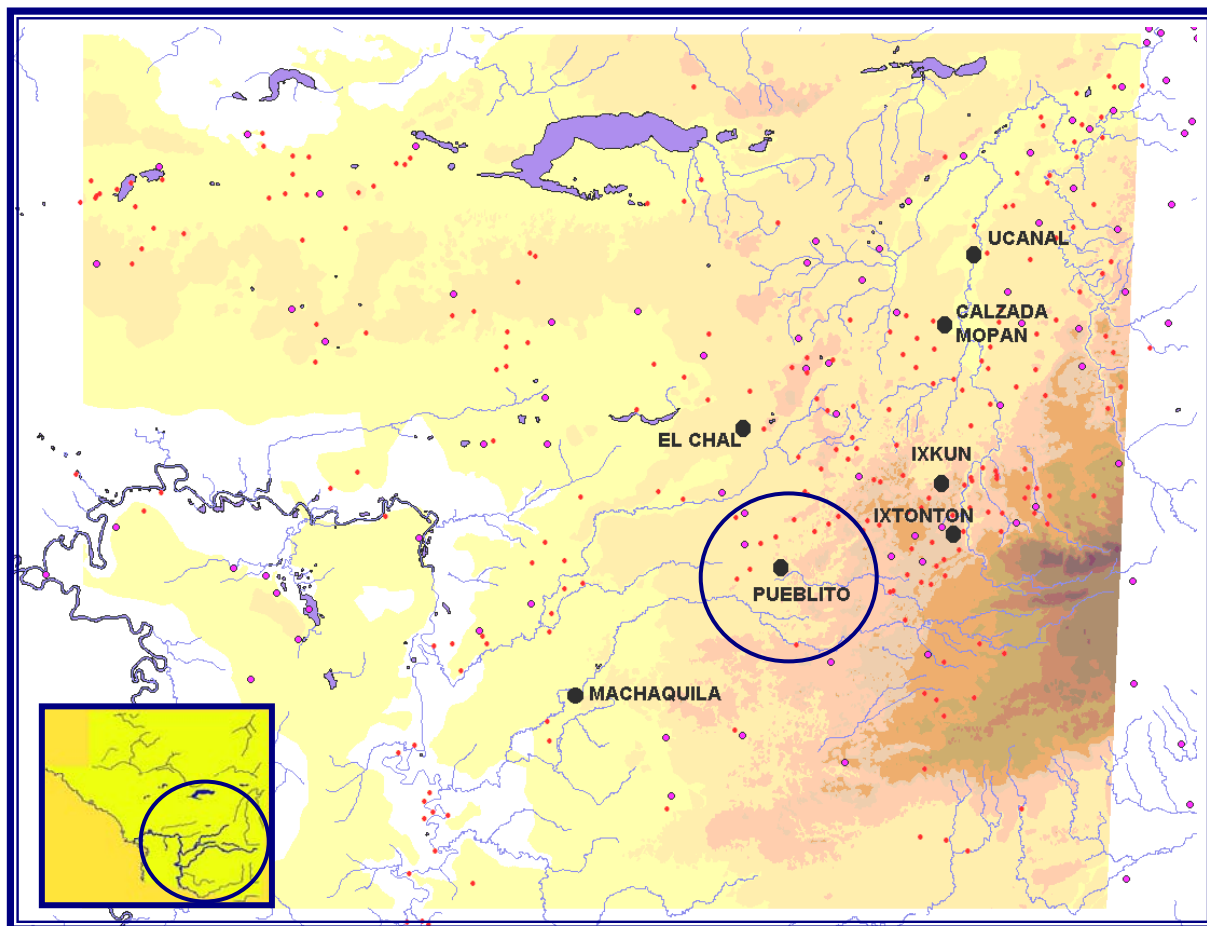
Se hizo el plano preliminar del centro ceremonial y grupos habitacionales situados en los alrededores del mismo en marzo y agosto de 1993 (Valdizón y Morales 1993).

En marzo de 1994, Karl Herbert Mayer, visitó el sitio y publicó algunas apreciaciones y fotografías con el nombre de Peña Blanca. En 1995 Valdizón publicó tesis del sitio “Reconocimiento en la cuenca del Río Poxte, Petén: un acercamiento a la organización política del área”. Durante algunas semanas de 1996 fue visitado de nuevo y se amplió el reconocimiento del área hacia el norte y oeste. (Laporte, Morales y Valdizón, 1997:47)

Más recientemente, del 2003 al 2007 se iniciaron una serie de excavaciones en el sitio, efectuadas por el Atlas Arqueológico de Guatemala y estudiantes de la Escuela de Historia de la Universidad San Carlos de Guatemala.



En el 2006 López presenta tesis del sitio “Las calzadas Mayas: un estudio comparativo sobre la distribución arquitectónica de los grupos que les dan inicio, en el área de Petén” y en el 2007 Carrillo publica tesis titulada “Arquitectura al pie de los cerros y el acomodo de otros elementos asociados en el sitio arqueológico San Luis Pueblito, Dolores, Petén”.

Pueblito (K'uhul) “está en un valle rodeado de grandes peñascos de roca caliza y por arroyos. Parte del sitio se encuentra en potreros de ganado vacuno, principal actividad en la zona, y la otra parte bajo vegetación primaria la cual es la única de la región y que paulatinamente va desapareciendo”. (Chocón y Laporte, 2004)

Para llegar al sitio se parte de la aldea San Juan, ubicada en el camino que conduce hacia Flores, con rumbo sur hasta la aldea Agricultores Unidos y de ahí por la brecha que conduce a las aldeas El Edén y Nuevas Delicias (14 Km) y finalmente a la Parcela 24, dentro de la cual se encuentra el sitio arqueológico denominado Pueblito (K'uhul).

El primer tramo de la carretera corre paralelo al río San Juan y el segundo por la brecha que conduce hacia la aldea Machaca 2, al sur del río Poxte. Parte del recorrido puede hacerse en vehículo y caminando por las parcelas hasta llegar al sitio. También se puede alcanzar el sitio desde la aldea Poxte, cercana a la carretera Poptun-Dolores, siguiendo una distancia de 17.5 Km.

El área central se encuentra en las coordenadas geográficas 16°28'15"N y 89°36'31"W, el sitio está ubicado en la parte central de un pequeño valle relativamente plano de unos 6 Km<sup>2</sup>, está delimitado por cerros y crestas de roca caliza, los cuales registran las curvas de nivel entre 270 m y 300 m SNM.

La vegetación en la sección central y oeste del sitio es primaria, en tanto que en sus alrededores son extensas las zonas de guamil, milperías y áreas de potrero. El área del río es notablemente cristalina y rica en peces (es abundante la mojarra, la plateada y el juilín), así como caracoles (abulones y jutes). La fauna local incluye saraguates, perico ligero, ardillas, tucanes de cabeza blanca y gavilanes. (Valdizón y Morales, 1993:60)

El sitio de Pueblito (K'uhul) “Fue una entidad política que agrupó varios centros menores en un área de 74 Km<sup>2</sup>; según el peso relativo obtenido por la aplicación de una escala de valores específica, ocupa el lugar 15 entre las 24 entidades políticas establecidas para la meseta Dolores – Poptun y la sabana húmeda de los ríos Mopan y San Juan. Ahora bien, en una área cercana son mayores solamente las entidades de Ixkún, El Chal y La Puente, mientras que el área de Pueblito se asemeja cercanamente a la de sus vecinos Ix'On, Ixtutz y El Nahual.” (Laporte et al. 1997:50)

Pueblito (K'uhul) es un asentamiento de Rango 1, cuenta con un Conjunto de tipo Grupo E, una serie de palacios abovedados en la Plaza B, un patio para el Juego de Pelota, dos conjuntos de tipo Acrópolis (Plaza Central o Plaza de las Estelas y Acrópolis Sur o Cerro de los Mascarones), así como abundantes grupos de carácter residencial que rodean al sitio, un grupo tipo cuadrángulo, grupos dando inicio a calzadas, construcciones sobre cerros y adosadas a cerros, cuevas, chultunes, aguadas, estelas, altares y una serie de calzadas.

Según López (2006) las calzadas en dirección norte - sur cuenta con dos sectores: el norte 135 m de longitud y 10 m de ancho y el sur 440 m de longitud y 12 m de ancho. La Calzada Norte: con una longitud de 180 m y un ancho de 20 m. La Calzada Noreste: 195 m de longitud y un ancho de 25 m. La Calzada Noroeste: tiene una longitud de 20 m y un ancho de 13 m.

Según Chocón (2004) un grupo de características sobresaliente es la Plaza B, siendo el grupo de mayor tamaño por la dimensión de los montículos, así como por la elaborada arquitectura de las estructuras. Algunas de las estructuras la sur y suroeste muestran bóvedas expuestas por trincheras de depredación, además en el grupo fueron recuperados tres fragmentos de bloques esculpidos los cuales demuestran escultura en la arquitectura.

En Machaquila, Ixtontón y Calzada Mopan, fueron identificadas características similares a los bloques esculpidos de la Plaza B. “El grupo, al parecer, fue una importante unidad dentro del sitio para políticas o de vivienda de élite”. (Chocón, 2004)

La Plaza Central está conformada por siete estructuras que definen un área de más de 5,500 m<sup>2</sup>. Varios monumentos como estelas y altares están alineados en la Plaza Central. La Acrópolis es un basamento de más de 50 m de largo, 40 m de ancho y 15 m de altura. Algunos bloques esculpidos localizados en la Acrópolis Sur y otros en la Plaza de las Estelas.

La Acrópolis Sur o Cerro de los Mascarones, que se localiza a 400 m al sur de la Plaza Central en un extremo de la Calzada Sur, tiene una altura de 70 m aproximadamente, donde se localizan dos terrazas de nivelación artificial que sostienen varios montículos probablemente de carácter ceremonial, además de dos recintos de función funeraria dentro del núcleo constructivo en el sector suroeste, en el lado este de la terraza 1, se localizaron dos mascarones modelados en estuco.

“Grupos como la Acrópolis, la Plaza B y la Plaza C exponen muros de recintos, cuerpos estructurales, cámaras y bóvedas, los cuales son testigos del alto desarrollo arquitectónico.” (Chocón y Laporte, 2004)

“Al contar el número de sub-estructuras perforadas por los saqueadores en la Acrópolis y reconstruir la secuencia de las remodelaciones en el Grupo 12-C, se puede plantear la existencia de tres o cuatro estadios constructivos para el área central de Pueblito.” (Laporte et al. 1997:47)

Según Laporte (2007) la cronología que presenta el sitio es de los períodos: (Figura 5)

- Preclásico Tardío (400 a. C - 200 d. C)
- Clásico Temprano (200-600 d. C)
- Clásico Tardío (600-800 d. C)
- Clásico Terminal (800-1,000 d. C)

“El fechamiento del material cerámico recuperado en los varios pozos de sondeo perforados en los conjuntos principales, indicó que existió ocupación a partir del Preclásico Tardío y el sitio fue habitado en forma ininterrumpida hasta el Clásico Terminal y Posclásico. Resalta la presencia de material del Clásico Temprano asociado a la esfera Chicanel Periférico, lo cual refiere un interés suplementario en el estudio de Pueblito y su asociación con la región del río Mopan. La etapa mejor representada es el Clásico Tardío.” (Laporte y Mejía, 2005b:106-107)

“Así el panorama observado en la zona a partir del Clásico Tardío refleja la concentración en un solo centro –Pueblito- con el respectivo término del antiguo proceso de fisión que fomentaba la formación periódica de nuevos centros, un proceso que había predominado desde siglos atrás.” (Laporte et al. 1997)



Figura 6 - Plano general de Pueblito (K'uhul), Dolores, Petén  
 Tomado de Carrillo, 2007  
 Modificado por Juddy Carrillo, 2007



Afortunadamente muchas de las estructuras aún conservan rasgos arquitectónicos en pie, lo cual permite definir las. Existe un asentamiento bastante nucleado en los alrededores del centro ceremonial; estructuras muy largas de poca altura parecen conformar patrones de plaza abiertos. También existen conjuntos con patrón cerrado. Por lo general, los conjuntos habitacionales se encuentran cercanos a los arroyos que circundan el sitio.

“El sitio se encuentra en buen estado de conservación, aunque depredado, muchos de los bloques han sido removidos de su lugar original para ser aprovechados en construcciones. Pueblito resulta ser un sitio complejo, en donde se desarrollaron con el tiempo todos los elementos considerados en la definición de una ciudad de las Tierras Bajas.” (Laporte y Mejía, 2005b:106)

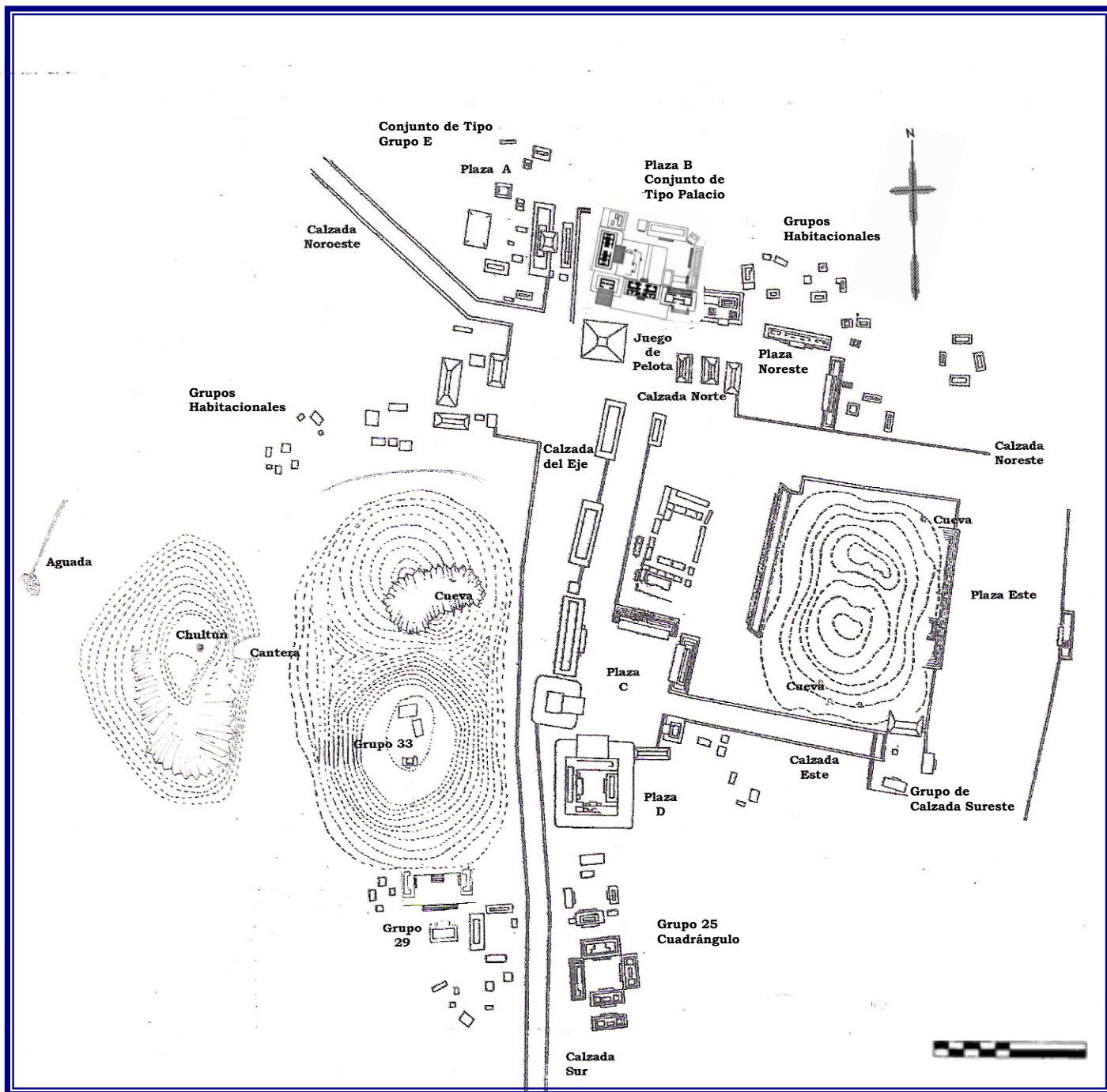
Según Laporte y Mejía (2005b) este sitio es un asentamiento mayor del sureste de Petén, por sus características puede ser comparado en tamaño con los sitios mayores de la zona de Machaquila, El Chal e Ixtutz. Las características similares entre Machaquila y este sitio son: que el asentamiento es nucleado en las partes planas del valle, rodeado de grandes peñascos de roca caliza, los cuales fueron una buena fuente de material para construir la elaborada arquitectura de sus edificios.

Pueblito (K'uhul) sigue siendo investigado en la actualidad por el Proyecto Atlas Arqueológico de Guatemala, donde por medio de las excavaciones realizadas se han obtenido nuevos datos.

## ***CAPÍTULO II***

### ***METODOLOGÍA DE LA INVESTIGACIÓN***

Por naturaleza del estudio en cuanto al análisis de datos de observación y registros de rasgos; fueron procesados para determinar los resultados interpretativos de la investigación, siendo reforzados con la recolección de datos bibliográficos existentes.

### **FUNDAMENTOS TEÓRICOS**

En términos metodológicos el enfoque teórico de la presente investigación es la Ecología Cultural. Esta postura se ha tomado en vista del carácter del conocimiento del entorno hombre – naturaleza.

La Ecología Cultural trata de la relación entre el hombre (población humana), el hábitat (medio ambiente) y la cultura. Este concepto media entre los dos primeros. En esta disciplina la cultura se iguala a un sistema de adaptación o a una estrategia de adaptación. Ecología es un término que acuñó Haeckel en 1869, como la relación de una población animal con su entorno. Se estudia las estructuras y los funcionamientos de la naturaleza (el hombre dentro de la naturaleza).

Según Steward, “la Ecología Cultural es una rama de la Antropología que estudia los procesos por medio de los cuales los sistemas sociales se adaptan a su entorno. La Ecología Cultural determina y analiza las adaptaciones al medio ambiente teniendo en cuenta otros procesos de cambio.” (Santa Cruz, 2001)

La Ecología Cultural reconoce las diferencias de los núcleos culturales causadas por los distintos procesos de adaptación de cada sociedad. El núcleo cultural comprende las instituciones sociales, políticas y religiosas, que están en estrecha relación con la organización económica dominante. Además distingue diferentes formas de sistemas e instituciones socioculturales y reconoce la competencia y la cooperación como procesos en continua interacción. Uno de sus principios es que las adaptaciones al medio ambiente dependen de su propia naturaleza, de la estructura y necesidades de la sociedad, y de la tecnología.

Julian Steward “indica que es una teoría multilínea más que unilínea de la evolución pues creía que las culturas han evolucionado en una diversidad de las líneas diferentes (evolucionismo multilínea), o sea varios tipos de evolución autónomos con secuencias, paralelas de áreas geográficas separadas.” (Gutiérrez, 1996)

Steward introdujo la idea de que los seres humanos forman parte de un sistema ecológico. Hoy este concepto se incluye dentro de un amplio marco ecológico y evolutivo, que engloba dos procesos: por un lado, la influencia del entorno en los seres humanos y la adaptación de éstos al entorno, y por otro el impacto que los seres humanos producen sobre el entorno en aspectos culturales.

Él atribuyó mayor importancia al ámbito ecológico al considerar que el factor primordial era la adaptación de una cultura a su medio.

Steward considera tres procedimientos metodológicos:

- La relación entre tecnología y medio ambiente. Se da importancia al estudio de la cultura material y al estudio de su utilización. Se observa que hay una mayor influencia del entorno en la cultura.
- Se estudian las pautas de conducta asociadas a la explotación del medio con una tecnología.
- La influencia de las pautas culturales implicadas en la explotación del medio en otros aspectos. Es en este punto donde "afectan los procesos históricos".

Cada ciudad maya mantiene un estilo propio, aunque diferentes regiones y épocas presentan similitudes que se extienden. (Dumois, 1996) Como la influencia del entorno en los seres humanos y la adaptación de estos al mismo, según Steward. El factor primordial era la adaptación de una cultura a su medio.

“La arquitectura maya del período Clásico fue homogénea y diversa, conservadora e innovadora, adaptada al medio ambiente, siempre armónica con las restantes manifestaciones que comprenden esta gran cultura”. (Iglesias, 1996:155)

## **OBJETIVOS**

### ***General:***

Conocer los rasgos arquitectónicos, secuencia de ocupación y función de la plaza, por medio de un análisis en base a los resultados obtenidos en esta investigación.

### ***Específicos:***

- Analizar rasgos que identifiquen la arquitectura palaciega.
- Identificar las etapas constructivas del área en estudio.
- Recolectar materiales de las excavaciones, como cerámicos, líticos u otros para datos cronológicos.
- Establecer la función de la plaza, basándose en los materiales arqueológicos y rasgos arquitectónicos.
- Definir posibles asociaciones con otras construcciones arquitectónicas y su entorno natural.

## **HIPOTESIS**

Por su conformación arquitectónica el Palacio, es una evidencia monumental a través de cuyos rasgos es posible identificar los diferentes tipos de construcción y distintas actividades sean estas administrativas, ceremoniales o residenciales, que se realizaban en dichas construcciones.

## ***PALACIOS – EVIDENCIA ARQUEOLÓGICA***

### **ANTECEDENTES**

Desde el siglo XVI la arquitectura maya ha llamado fuertemente la atención de los europeos. Sus pirámides, templos y palacios habían sido abandonados tiempo atrás, pero la selva y la falta de información actuaron como estímulo para sus primeros investigadores.

“La arquitectura maya constituye, sin duda alguna, una de las más ricas expresiones artísticas que los precolombinos crearon para sus dioses y soberanos. Este es el motivo por el que dichas obras merecen ser analizadas respecto a su significado y evolución, reglas que las rigen y proyectos de sus autores. Este legado forma un verdadero hilo conductor que permite comprender mejor la principal civilización mesoamericana.” (Stierlin, 1998:13)

“Algunos investigadores han analizado ciertas estructuras que jugaron un importante papel en la definición y organización de los antiguos centros mayas. Tradicionalmente, ha existido un interés claro hacia el estudio de la arquitectura y estilístico de los edificios más importantes en el área maya. Asimismo, estos edificios y los espacios a ellos asociados se han utilizado para determinar la planificación y el carácter urbano de los centros pero su función se ha establecido sobre bases bastantes especulativas, sobre todo en lo que se refiere a las estructuras denominadas comúnmente con el término palacios.” (Ciudad e Iglesias, 2001:24)

“La arquitectura de los mayas está constituida por dos grandes categorías de edificios: por una parte las pirámides –a menudo formadas por sucesivas superposiciones, y que son una especie de himno de piedra a los dioses, hacia

los que el hombre levanta grandes escalinatas por las que suben los sacerdotes-, y por la otra las grandes construcciones, concebidas sobre un plano horizontal y de proporciones relativamente pequeñas, denominadas palacios.

Los que ocupaban los palacios constituían una élite, ya que sólo aquellos que detentaban el poder (reyes, sacerdotes, guerreros, sabios) ocupaban los edificios de piedra, mientras que el pueblo seguían viviendo, en su gran mayoría, en las tradicionales chozas” (Stierlin, 1998:25)

El esplendor físico de la cultura maya se aprecia sobre todo en la arquitectura y decorado de sus ciudades. Estas ciudades-estado constituían la sede del poder de los reyes-sacerdotes que administraban la obediencia, el tributo y la fuerza de trabajo del pueblo que creía en ellos (Dumois, 1996)

Según Gutiérrez (1991) al iniciarse el apogeo de la cultura maya, la tradición arquitectónica de las tierras bajas con su énfasis en una arquitectura pública monumental, esta se fue desarrollando en diferentes categorías o tipos de construcciones. Dentro de las dos grandes categorías se pueden mencionar: Los palacios y pirámides o templos utilizando la bóveda maya.

“Aunque no tan macizos como los templos que surgen en la selva, los palacios son frecuentemente las construcciones más complejas de un sitio. Esto es un resultado de las relaciones espaciales entre los numerosos cuartos que constituyen cada edificación de tipo palacio.” (Mongelluzzo y Valle, 2006)

Los palacios, sobre todo los correspondientes al período Clásico, se construyeron en su mayor parte con el sistema de bóvedas.” (Alcina, 1999:584)



“La llamada bóveda maya, típica de las construcciones del período Clásico es un invento ingenioso que consiste en hacer sobresalir las hileras de piedras de dos muros opuestos, hasta que el espacio restante se reduce lo suficiente como para cubrirse con una sola hilera de losas de piedra.” (Gutiérrez, 1991:12)

“El edificio que se conoce como palacio no representa en el área maya modelo que se repita sistemáticamente. Sin embargo, exhibe ciertas características coincidentes.” (Alcina, 1999:583)

“De hecho, no se puede suponer que el palacio maya tenía las mismas funciones que un palacio del Renacimiento Europeo o en la China dinástica.” (Mongelluzzo y Valle, 2006)

Los palacios tienen un gran número de habitaciones adyacentes, algunas veces con comunicación lateral las unas con las otras y en algunos casos estas antecámaras que se abren en la fachada, mediante puertas cuadradas, tienen detrás una segunda fila de habitaciones.

“Por mucho tiempo, la variación observable en la forma de los edificios mayas clásicos ha surgido que cada forma tenía una función particular en los palacios, edificios alargados de múltiples habitaciones, generalmente situados en plataformas más bajas. Es probable que los palacios se aprovecharan para reuniones, audiencias, tribunales y otras funciones, aparte de las actividades estrictamente residenciales.” (Sharer, 1999:597) Estos suelen tener características que determinan una función.

Según Moliné (2001) los palacios grandes y a menudo muy decorados, generalmente se encontraban cerca del centro de una ciudad y hospedaban a la élite de la población, a menudo estos consistieron de varias cámaras pequeñas

y al menos un patio interior; estas estructuras parecen tomar en cuenta la funcionalidad requerida por una residencia, así como la decoración requerida por la estatura de sus habitantes.

Los palacios horizontales y las pirámides verticales constituyen así el elemento fundamental de la planificación urbana maya.

“Los palacios reales no son sólo espacios paradisiacos asociados a la abundancia para el disfrute exclusivo de los reyes y su familia, sino que también se consideran escenarios vivos de realización del mito.” (Lacadena e Iglesias, 2005b)

“Inomata llama la atención acerca de que el palacio real no es una residencia única y exclusiva, sino que abarca aquellos espacios o edificios, aunque sea de modo temporal, por un gobernante, los cuales alcanzan funciones y significados simbólicos propios de una residencia real.” (Ciudad e Iglesias, 2001)

La arqueología ha comprobado el hecho y se ha dado el nombre de “palacios” a las construcciones que probablemente fueron las residencias de la clase dirigente. (Ruz: 1992b:102)

“La evidencia arqueológica sugiere una parte importante del trabajo de los cortesanos se efectuó en sus propias casas, y que en el palacio se desarrolló una vida escasamente burocratizada.” (Ciudad e Iglesias, 2001)

En casi todas las ruinas mayas, quedan restos de palacios que son complejos formados por varias galerías. La vida en esos palacios era bastante sofisticada y de ella podemos darnos una idea a través de los restos arquitectónicos. Los palacios en los que se llevaban a cabo las ceremonias principales y funciones

administrativas, son los que se han conservado. Pero en varios sitios, junto a esos palacios hay restos de montículos donde existían casas hechas de materiales perecederos, viviendas de miembros de la familia real. (Gutiérrez, 1991:44)

Según Ciudad e Iglesias (2001), en estos últimos años se ha prestado una dedicación especial al análisis de los palacios en la Tierras Bajas mayas, cuya conformación y elementos arquitectónicos, estilo y decoración se conocían de manera detallada, pero la determinación de su función aún dependía de nuestros modelos de sociedad planteados hace décadas.

El grado de madurez que a este respecto ha alcanzado la arqueología en el área maya, ha proporcionado una visión contrastada acerca de su función y en un ambiente construido propio de una corte real, que confiere a los centros en los que están instalados una impronta muy política y ritual.

Si se le asigna un carácter formativo en la planificación urbana, el palacio real no debe considerarse como una unidad funcional aislada, sino como una parte más de un conjunto que englobe santuarios de linaje y otras estructuras especializadas.

El tamaño del palacio y de estos edificios y espacios, así como sus materiales de construcción y decoración tuvo implicaciones simbólicas trascendentales, diseñadas para reflejar el poder y la riqueza de sus constructores.

“Los palacios reales todos ellos tienen una larga historia de remodelaciones y ampliaciones, la cual parece correlacionada con el afianzamiento social, económico y político de un grupo dirigente que se hace dinástico.

Los palacios detectados en la zona maya manifiestan elementos que sirven para definirlos como tales y para considerarlos como un tipo arquitectónico”.  
(Ciudad, 2001:334)

“Puede decirse que la base de la organización de los grupos de edificios mayas es el palacio, presente siempre, mucho más extendido que la pirámide en el tiempo y espacio.” (Rivera, 2001b:148)

## ***CAPÍTULO III***

### ***ARQUITECTURA EN EL CONJUNTO PALACIEGO DE LA PLAZA B.***

#### **ARQUITECTURA**

En lo que respecta a la arquitectura maya, es una forma de expresión social, política e ideológica de uno de los pueblos más interesantes de la América Prehispánica. Sus manifestaciones abarcan todas las técnicas y materiales imaginables y se extiende en el tiempo durante más de dos mil años.

La cultura maya produjo una arquitectura monumental, de la que se conservan ruinas. Estos grandes recintos eran ciudades y no sólo importantes centros ceremoniales, que convivían varios estilos arquitectónicos.

La distribución de las ciudades consistía en una serie de estructuras piramidales, agrupadas alrededor de plazas, en las cuales se observaba sus refinamientos estructurales y la sutileza de los detalles decorativos.

“La arquitectura maya del periodo Clásico fue homogénea y diversa, conservadora e innovadora, adaptada al medio ambiente y a los devenires históricos, siempre armónica con las restantes manifestaciones que comprenden esta gran cultura.” (Iglesias, 1996: 155)

#### **MATERIALES DE CONSTRUCCIÓN Y TÉCNICAS**

La existencia de un material natural está estrechamente relacionada con la invención de las herramientas para su explotación y a la vez determina las formas constructivas.

“La técnica constructiva es aquella parte de la arquitectura que se ocupa de la correcta utilización de los materiales, en función de sus cualidades y de su naturaleza de modo que cumplan satisfactoriamente las condiciones de solidez, aptitud y belleza.

La técnica constructiva de una sociedad depende, entre otras cosas, del nivel tecnológico que esa sociedad posea y de las necesidades que se pretenda cubrir y que son, obviamente, variables según las épocas y culturas.” (Perelló, 1991:3)

En otras zonas, las piedras naturales se utilizaron en los monumentos más representativos debido a su permanencia y a su resistencia. Dado que la piedra se puede tallar, la escultura se integró fácilmente con la arquitectura.

Por tanto, las culturas primitivas utilizaron los productos de su entorno e inventaron utensilios, técnicas de explotación y tecnologías constructivas para poderlos utilizar como materiales de edificación.

Los materiales de que dispusieron los arquitectos mayas fueron la piedra caliza para los sillares de revestimiento y tierra, lajas de piedra para el relleno de los núcleos y basamentos, obteniendo cemento para la sujeción del carbonato cálcico. La madera de caoba y zapote proporcionaba materiales para los dinteles de las puertas, los refuerzos para las bóvedas, así como andamios, escaleras y rodillos que facilitaban el trabajo.

“La construcción con piedras de espiga triangular pertenece a una técnica constructiva muy especial, de piedras de fachada, identificada en las Tierras Bajas Centrales en lugares como Ucanal, Calzada Mopan, El Chal e Ixkún, siendo un rasgo arquitectónico tardío asociado cronológicamente en Petén al Clásico Terminal” (Lacadena e Iglesias, 2005a)

El estuco se uso para enlucir construcciones y esculturas, sirviendo como una base protectora y a la vez como base para las pinturas, se obtenía mezclando la cal con agua en una solución de goma vegetal.

El tipo más común de construcción consiste en piedra caliza partida o tallada, recubierta con estuco y techumbre de ramas, siendo este el caso de la Plaza B, en el interior de sus cuartos además del revestimiento del estuco, presenta restos de pintura roja y en el exterior bloques tallados con diseños decorativos.

El logro técnico más característico fue la falsa bóveda, que no es otra cosa que dos muros que se juntan en la parte superior por aproximación de hiladas de piedras. El enorme peso de las bóvedas y las cresterías (muros de mampostería que se alzaban sobre ellas) obligaba a aumentar el grosor de las paredes y a reducir los vanos.

“Otras techumbres se hicieron con el entramado de madera a dos aguas revestidas de palma. Es probable que en ciertas ocasiones se utilizara una cubierta plana de vigas de madera cruzadas, preparadas con hormigón.” (Rivera, 2001a:94)

“Sitios con fuerte ocupación en el Preclásico, como Cerros en Belice y El Mirador en Guatemala, han mostrado edificios construidos con muros de piedra sosteniendo una techumbre de paja u hoja de palmas.” (Valdés, 1992:344)

Si imaginamos todos estos aspectos importantes para la arquitectura, tratamos de comprender la cantidad de material y mano de obra necesarios, para las construcciones monumentales en las ciudades mayas.

## **DESCRIPCIÓN ARQUITECTÓNICA DE LA PLAZA B**

Localizada al norte del sitio arqueológico Pueblito (K'uhul) se encuentra la Plaza B conformada por doce estructuras visibles y cuatro estructuras no visibles, dispuestas alrededor de un patio cerrado con estructuras principales al sur y oeste de arquitectura tipo palacio, algunas presentando alto grado de destrucción. Dicha plaza presenta una densa vegetación lo cual no permite la visibilidad de la plaza desde construcciones asociadas a su entorno. (Figuras 7 a la 13).

Siendo objeto de estudio durante cuatro años del 2004 al 2007, teniéndose como objetivo durante las excavaciones realizadas: definir la distribución de espacio arquitectónico de las estructuras, su función por medio de sus características y conocer su evolución constructiva y decorativa, así como la distribución arquitectónica de dicha plaza.

### **ESTRUCTURA B1**

Esta estructura de planta rectangular se encuentra localizada en el lado norte de la Plaza B. Es una plataforma con una sola banqueta superior y escalinata frontal hacia el patio de dicha plaza. Unida a B11 por medio de una banqueta.

<b>Descripción:</b>	<b>Largo</b>	<b>Ancho</b>	<b>Saliente</b>	<b>Altura aproximada</b>
Plataforma inferior	35 m	12.30 m		
Plataforma superior	28.50 m	4 m		
Escalinata	11.90 m		2.20 m	
Estructura				3 m

“Durante la exploración fue trazado un pozo en el eje de la estructura, coincidiendo con el sector del patio frente a la primera de las gradas. En este pozo fue encontrado un entierro de tipo primario y directo que integra el Entierro 270 del Atlas Arqueológico de Guatemala. Como ofrenda cuenta con



dos vasijas, una de ellas es un vaso cilíndrico policromado con una escena que incluye a cuatro personajes. Este entierro corresponde al estadio constructivo que amplía la plaza interior de este grupo para permitir la construcción de más edificaciones. Podría corresponder al final del Clásico Tardío.” (Laporte et al. 2007) (Figura 14)

### **ESTRUCTURA B2**

“Se trata de un basamento de menor altura del cual se definen tres esquinas, así como su posición respecto de un piso estucado de la plaza, indicando su construcción en una etapa posterior a la de la estructura mayor.” (Laporte et al. 2007) es de planta cuadrangular con una banqueta superior y una escalinata saliente en el lado sur de la estructura.

<b>Descripción:</b>	<b>Largo</b>	<b>Ancho</b>	<b>Saliente</b>	<b>Altura aproximada</b>
Plataforma inferior	8.40 m	7.30 m		
Escalinata	5 m		1.50 m	
Estructura				1.80 m

Según Rodríguez (2006) este basamento presenta depredación, que va desde la base de la estructura hacia la parte más alta de la misma. El material cerámico recolectado muestra que B2 tiene una ocupación para el Clásico Terminal.

### **ESTRUCTURA B3**

Plataforma de planta rectangular, localizada en la parte este de la Plaza B. Según Laporte et al. (2007) B3 está en condiciones lamentables debido a las múltiples acciones de saqueo que han cortado al basamento mediante varias trincheras. Se llega a definir tanto la esquina noroeste como la suroeste. Además, se alcanza la saliente de la escalinata frontal. El material cerámico muestra ocupación para el Clásico Tardío.

<b>Descripción:</b>	<b>Largo</b>	<b>Ancho</b>	<b>Altura aproximada</b>
Plataforma inferior	24.30 m	8.30 m	
Primera plataforma superior	19.50 m	4.70 m	
Segunda plataforma superior	15.70 m	2.40 m	
Estructura			3 m

### **ESTRUCTURA B4**

Se ubica en el extremo sureste de la Plaza B y se compone principalmente de una plataforma de planta rectangular con tres banquetas superiores y una escalinata de acceso orientada hacia el oeste. B4 presenta una dimensión de:

<b>Descripción:</b>	<b>Largo</b>	<b>Ancho</b>	<b>Saliente</b>	<b>Altura aproximada</b>
Plataforma inferior	15 m	8.40 m		
Escalinata	5 m		2 m	
Estructura				1.90 m

Según Laporte et al. (2007) se perfora un pozo sobre la banqueta superior de la estructura, con el fin de conocer el relleno de piedra quebrada y tierra que conforma la elevación del basamento. También resulta importante que bajo el basamento se encuentra el piso original de la plaza, con lo cual es claro que la elevación de la estructura corresponde a otro estadio constructivo de este conjunto arquitectónico.

A su vez se logro identificar una banqueta de unión entre B4 y B6 siendo adosada en remodelación de la plaza. Según Martínez (2006a) durante la excavación se delimito el pegue a la escalinata la cual presentaba piedras más grandes y talladas aunque menos elaboradas.

La Estructura B4 presenta una ocupación para Clásico Tardío y Terminal

### **ESTRUCTURA B5**

La Estructura B5 se encuentra localizada en el extremo sureste, siendo una de las estructuras que forman el frente de la Plaza B. En dirección con el Juego de Pelota, unida en el lado oeste con B7 y al este con el Grupo 5, a su lado norte se encuentran B4 y B6.

B5 de planta cuadrangular presenta una forma tipo palacio ya que tiene cámaras en la parte superior. A su vez se observa al sur “un peculiar estilo que incluye moldura y cornisa en cada cuerpo, a manera de dejar una entrecalle como forma decorativa principal. Este rasgo se expande también hacia los costados del peculiar elemento saliente.” (Laporte et al. 2007) siendo estos rasgos similares a los de B6. (Figura 15 y 16)

<b>Descripción:</b>	<b>Largo</b>	<b>Ancho</b>	<b>Saliente</b>	<b>Altura aproximada</b>
Plataforma inferior	21 m	19 m		
Plataforma adosada (sur)				
→ Primer cuerpo	8 m	6 m		
→ Segundo cuerpo	6 m	5 m		
→ Tercer cuerpo	5 m	4 m		
Escalinata	12.50 m		6 m	
Gradas laterales (oeste)	1 m	1.50 m		
Estructura				9 m

### ***Cámaras 1, 2, 3 y 4***

Según Larios (2007) se localizó una cámara central con acceso en dirección del patio de la Plaza B. Consta a su vez de dos cámaras laterales orientadas este-oeste. Los cuales están unidos a la Cámara 2 o central mediante dos pasillos de acceso. Al sur de B5 se encuentra la Cámara 4 la cual tiene delimitado el acceso al resto de las cámaras.

<b>Descripción:</b>	<b>Cámara 1</b>	<b>Cámara 2</b>	<b>Cámara 3</b>	<b>Cámara 4</b>
Largo	6.50 m	6 m	6.50 m	6 m
Ancho	2.50 m	3 m	2.50 m	3 m
Grosor de muros	1 m	1 m	1 m	1 m
Puerta norte		2.50 m		
Puerta este / entre muros			0.80 m	
Puerta sur				2.50 m
Puerta oeste / entre muros	0.80 m			

Según Laporte et al. (2007) fue entonces cuando se determinó que el frente no se encuentra hacia el lado sur, sino que hacia el lado norte, es decir, que es una estructura asociada con el área útil del patio central de la Plaza B. Se trata entonces de una amplia escalinata que está delimitada por alfardas, la cual alcanza en su sección superior a un templo de una sola cámara que tiene además pequeñas cámaras laterales.

El material cerámico recolectado muestra una ocupación para el Clásico Tardío.

### **ESTRUCTURA B6**

Se encuentra al sur del patio de la Plaza B, unida a B4 en su lado este por medio de una banqueta de unión. Según Martínez (2006a) durante las excavaciones se identificó una serie de remodelaciones en la esquina sureste como suroeste, dejando cubierta esta parte de la estructura. Dentro de los elementos arquitectónicos de B6, se observa que los muros estaban formados por una entrecalle por la presencia de una moldura que se eleva a 0.74 cm del piso y una cornisa, al igual que B5 (Figura 15 y 16).

“Es complejo por ahora indicar la verdadera afiliación de esta estructura con los estadios constructivos de la Plaza B. Se trata de un basamento rectangular que aparentemente corresponde al último de los estadios constructivos. Está orientado con el eje mayor norte-sur, con el frente por ahora indeterminado,

dado que existe una trinchera de saqueo de tamaño mayor que prácticamente ha dejado este basamento sólo como algunos fragmentos exteriores.” (Laporte et al. 2007)

El material cerámico recolectado muestra que B6, tiene una ocupación para el Clásico Tardío y Clásico Terminal.

<b>Descripción:</b>	<b>Largo</b>	<b>Ancho</b>	<b>Altura aproximada</b>
Plataforma inferior	16 m	7 m	
Banqueta de unión	11 m	2 m	
Estructura			1.60 m

### **ESTRUCTURA B7**

Este palacio se encuentra ubicado en el lado sur de la Plaza B. Su exploración inicia con un reconocimiento de superficie donde se observó que en el lado oeste presentaba alto grado de destrucción habiéndose destruido parte del muro de la Cámara 1, decidiendo iniciar las excavaciones en esta área para localizar el resto del cuarto y así obtener las dimensiones de la estructura.

Al inicio de la excavación se consideraba que en la parte superior de B7 se conservaban tres cuartos, dos laterales y uno central. Al avanzar con la excavación se logró determinar que B7 contaba en su fachada sur con cuatro cuartos. En su fachada norte con tres cuartos y en el centro de la estructura un cuarto. Dichas cámaras con sus muros bien conservados con estuco y restos de pintura roja.

B7 por su forma arquitectónica se considera de tipo palacio, ya que esta se encuentra en un plano horizontal y de poca altura con ocho habitaciones. Así el uso de estuco pintado de color rojo y sus cuartos abovedados refleja el

elevado status de los ocupantes de la Plaza B. Rasgos similares encontrados en B9.

Por otra parte es significativo mencionar que este palacio es considerado de importancia ya que por medio de sus cámaras se ingresa al patio interior de la plaza, siendo el acceso principal. Las dimensiones de B7 obtenidas en las excavaciones son:

<b>Descripción:</b>	<b>Largo</b>	<b>Ancho</b>	<b>Saliente</b>	<b>Altura aproximada</b>
Plataforma inferior	32 m	18.50 m		
Plataforma superior	27 m	7 m		
Escalinata norte	12 m		3 m	
Escalinata sur	23 m		5 m	
Estructura				7 m

A continuación se describen las ocho cámaras y escalinatas presentes en el Palacio B7:

### ***Fachada sur - Cámaras 5, 6, 7 y 8***

En su fachada sur las Cámaras 5, 6, 7 y 8 de forma rectangular, estas presentan un eje de este-oeste divididos por una escalinata central localizada al sur del palacio, siendo este el acceso principal de la estructura.

Durante las excavaciones se observó que uno de los cuartos aún conserva su bóveda completa, lo cual permitió conocer las dimensiones en su totalidad de los cuartos. A continuación las dimensiones de los cuartos abovedados de B7, en su fachada sur: (Figura 18 y 52)

<b>Descripción:</b>	<b>Largo</b>	<b>Ancho</b>	<b>Altura aproximada</b>
Muro interior/norte	3.15 m		
Muro interior/este		3.20 m	
Muro interior/sur hacia jambas	1.50 m		
Muro interior/oeste		2 m	
Grosor de muros		1.20 m	
Puertas hacia el sur		1.50 m	
Grada de acceso			0.40 m
Muro interior			2.40 m
Techo			1.70 m
Altura total de bóveda			4.54 m

Las Cámaras 5, 6, 7 y 8 como se menciona antes eran techos de bóveda y con dimensiones similares. Con muros bien conservados con restos de estuco al igual que los cuartos de la fachada norte.

### ***Fachada norte - Cámaras 1, 2, 3 y 4***

Estos se encuentran localizados hacia el norte de B7 de forma rectangular con acceso al patio de la plaza. En los resultados de excavación se obtuvieron las siguientes dimensiones:

<b>Descripción:</b>	<b>Cámara 1</b>	<b>Cámara 2</b>	<b>Cámara 3</b>	<b>Cámara 4</b>
Muro interior/norte hacia jambas	2 m	1.50 m	2 m	2 m
Muro interior/este	3 m	2.50 m	3 m	1.80 m
Muro interior/sur	6 m		6 m	
Muro interior/sur hacia jambas		2 m		2.75 m
Muro interior/oeste	3 m	2.50 m	3 m	1.80 m
Grosor de muro norte	2 m	2 m	2 m	2 m
Grosor de muro sur				2.50 m
Puertas hacia el norte	1.70 m	3 m	1.70 m	3 m
Puertas hacia el sur		4 m		1.50 m
Profundidad a partir de la superficie	3 m	3 m	3 m	3.20 m

Las Cámaras 1 y 3 son similares en sus dimensiones, ambas con acceso hacia el patio de la plaza sin comunicación lateral con la Cámara 2. No se localizó escalinata en dirección de las puertas, lo cual indica que el acceso fue por medio de una banqueta hacia la escalinata central mostrando acceso restringido a las habitaciones.

Las Cámaras 2 y 4 localizadas en el centro de la estructura con puertas de acceso al norte hacia el patio de la plaza y al sur hacia la plataforma adosada. La puerta sur de la Cámara 4 de 1.60 m haciendo restringido el acceso hacia la Cámara 2 este con puertas mucho más anchas de 3 m al sur y 4 m al norte. Estas cámaras funcionando como antesalas para ingresar al patio de la plaza. (Figura 17)

Se localizó en las cámaras piso estucado y muros conservados con restos de estuco y pintura roja. En la Cámara 4, entre sus elementos constructivos, posee dos bancas estucadas. La primera al este y la segunda al oeste ambas con las siguientes dimensiones: largo 1.80 m, ancho 1.30 m y 0.50 m de altura. (Figura 55)

En el caso de estas cámaras eran de techumbres precederas revestidos de palma al igual que B5 y B8. Considerando la dimensión de espacio de los cuartos y el ancho de las puertas, como por ejemplo en la Cámara 2 ya que sería algo difícil sostener el techo si hubiese sido abovedado.

### ***Escalinatas en B7***

En el reconocimiento de superficie en la Estructura B7 se consideraba que dentro de sus componentes arquitectónicos tenía dos escalinatas, una del lado sur sobre banqueta adosada a la estructura y otra del lado norte sobre el patio de la plaza.



Durante las excavaciones dicha hipótesis se confirmó, se localizaron las escalinatas del lado sur y norte, así como diferentes escalinatas representando los diferentes estadios constructivos de B7, con las siguientes dimensiones: (Figuras 19, 20 y 21)

<b>Primera etapa</b>	<b>Largo</b>	<b>Ancho</b>
Norte	7 m	3 m
Sur	7 m	3 m
<b>Segunda etapa</b>	<b>Largo</b>	<b>Ancho</b>
Norte	12 m	2.50 m
A nivel de banqueta adosada (sur)	22 m	4 m
Sellando puerta sur de Cámara 4	1.50 m	2.20 m
<b>Tercera etapa</b>	<b>Largo</b>	<b>Ancho</b>
Norte	12 m	3 m
Sur	22 m	5 m

Entre los hallazgos en B7 se localizaron en algunos muros de las puertas en el interior del cuarto, un elemento funcional el cual correspondía a un artefacto cerámico que era elaborado, para ser incrustado dentro de un agujero en el muro “su función fue meramente la de ofrecer una base para sujetar alguna tela o algo de material similar, que sirvió para cerrar la entrada a manera de puerta.” (Reyes y Laporte, 2008) Siendo el caso de B7, considerando así que la función de este elemento fue sostener algún tipo de cortina dando privacidad al ocupante (Figuras 59, 60 y 61).

Entre otros se localizaron paneles estucados colocados hacia un lado de las puertas de acceso de los cuartos en B7, este es un rasgo similar localizado en Machaquila y Polol. (Figuras 62, 63, 64 y 65). Así como varios bloques tallados con diferentes diseños decorativos, los cuales se consideran que estaban adosados a las estructuras como parte decorativa en la arquitectura. (Figuras 66 a la 118)

La muestra recolectada de material cerámico en B7 es bastante menor consiste en 245 tiestos, mostrando ocupación con mayor densidad durante el Clásico Tardío y Clásico Terminal.

### **ESTRUCTURA B8**

Esta estructura se encuentra localizada en el lado suroeste de la Plaza B, siendo objeto de estudio durante dos temporadas de campo. En reconocimiento de superficie se observó que en su parte superior tenía alto grado de destrucción, habiendo destruido gran parte de la estructura.

Se localizaron las esquinas de B8, en la plataforma del lado suroeste presenta una forma circular. Se puede observar una inclinación del suelo esto muestra que la estructura tenía una corrida de agua hacia el oeste de la plaza, ya que en la civilización maya, la construcción estaba determinada sobre todo por la necesidad de desviar rápidamente el agua de las fuertes lluvias. (Figura 25)

Durante las excavaciones en la Estructura B8 se observó que dentro de sus componentes arquitectónicos está la escalinata del lado sur, la cual estaba nivelada sobre el piso natural. En el lado sureste de la estructura se encuentra parte de la plataforma adosada del lado sur de la plaza.

En la parte superior de B8 se localizaron tres cuartos dos hacia el sur y uno al norte, en sus muros interiores se observaron restos de estuco.

<b>Descripción:</b>	<b>Largo</b>	<b>Ancho</b>	<b>Altura aproximada</b>
Plataforma inferior	27 m	17 m	
Plataforma superior	19.50 m	12 m	
Escalinata	13 m	14 m	
Estructura			10 m

### ***Cámara 1***

Esta cámara presenta derrumbe en sus muros por alto grado de destrucción exponiendo parte del muro interior, parte de este conserva restos de estuco. (Figura 22)

Por medio de las excavaciones se logró determinar dos puertas interiores de acceso de las Cámaras 2 y 3 hacia la Cámara 1, estas siendo divididas por una columna que enmarca los dos accesos.

### ***Cámaras 2 y 3***

Se localizaron los muros bien conservados a pesar que parte de ellos estaban destruidos. Estas antesalas que se abren en la fachada sur de la estructura tenían comunicación lateral hacia el centro. Compartiendo la puerta de acceso principal con un ancho de 5 m permitiendo el ingreso a las tres cámaras en B8. (Figura 23 y 24)

En la puerta de acceso sur se localizó una grada abarcando todo el ancho de la puerta, con una altura de 0.15 m.

Por otra parte, es importante mencionar que al realizarse la nivelación de las tres cámaras – altura desde el piso de la cámara hasta la superficie- se observó una diferencia de profundidad: la Cámara 1 localizada al norte de la estructura con una profundidad de 3 m y las Cámaras 2 y 3 localizadas al sur de la estructura con una profundidad de 2 m.

Lo cual indica que la Cámara 1 (norte) probablemente tenía gradas en las puertas de acceso desde las Cámaras 2 y 3 (sur), funcionando como antesalas para ingresar a la cámara con mayores dimensiones.

<b>Descripción:</b>	<b>Cámara 1</b>	<b>Cámara 2</b>	<b>Cámara 3</b>
Largo	2.50 m	2.50 m	10 m
Ancho	2 m	2 m	2 m
Grosor de muros	2 m	2 m	2 m
Muros hacia jambas	3 m	2.50 m	2.50 m
Muro entre cuartos	2 m	2 m	2 m
Puerta sur/acceso a Cámaras 2 y 3		5 m	5 m
Puerta este/acceso a Cámara 1	1 m		
Puerta oeste/acceso a Cámara 1	1 m		

Es probable que el techo de las cámaras fuera de techumbres percederas revestido de palma al igual que B5 y las cámaras posteriores de B7, por la dimensión de espacio de los cuartos y por el muro que los divide en el centro de la estructura.

Se comprobó que esta estructura no tenía comunicación con el patio interior de la plaza, ya que no se localizó la puerta de acceso en la Cámara 1 hacia el lado norte. Considerando que su único acceso era en su fachada sur, frente a la pirámide localizada al sur de la Plaza B.

Se hizo un registro en el lado este de B8 para localización de subestructura que unía con B7, haciendo así a la Plaza B un conjunto cerrado.

El material cerámico recolectado en B8 al igual que B7 fue muy escaso con un total de 57 tiestos, mostrando según análisis una ocupación para el Clásico Tardío y Clásico Terminal.

## **ESTRUCTURA B9**

Se trata de la edificación de mayor altura y dimensión del conjunto arquitectónico de la Plaza B, ubicada en el lado oeste, su parte frontal está restringido a la sección interior del patio. Esta estructura al igual que B8 posee del lado noreste una forma circular.

La Estructura B9 “es claramente un ejemplo de tipo palacio, compuesto por dos crujías de cuartos. Estas cámaras son mayores en cuanto a dimensión y tienen una compleja forma constructiva.” (Laporte et al. 2007) Dichos cuartos abovedados distribuidos en eje norte – sur, cinco posteriores y cinco frontales.

<b>Descripción:</b>	<b>Largo</b>	<b>Ancho</b>	<b>Saliente</b>	<b>Altura aproximada</b>
Plataforma inferior	35 m	20 m		
Grosor de muros		1 m		
Escalinata	15 m		10 m	
Estructura				10.50 m

### ***Crujía posterior- Cámaras 1, 2, 3, 4 y 5***

La Cámara 1 y 2, ambas habitaciones tienen aún altos muros que integran partes mayores de la bóveda aunque en ningún caso se alcanza al caballete (Figura 51).

La primera presenta una forma rectangular, dentro de ella se encuentra una banca, que se extiende a lo largo de la bóveda norte-sur sobre la pared oeste con acceso en el este. La segunda cámara, su forma es cuadrada, es un cuarto pequeño con una banqueta de norte a sur sobre la pared este con acceso al sur.

La tercera cámara o central, tiene acceso en su lado sur y norte con los cámaras laterales y accedendo la cámara central de la crujía frontal, dando acceso al patio de la plaza.

La Cámara 4 “También alcanza la bóveda y prácticamente se acerca a la posición del antiguo caballete, siendo así la de mayor altura actualmente.” (Laporte et al. 2007) así se localizaron al igual que en el Palacio B7 dos cortineros según Macario (2006) uno a 1.25 m sobre el piso de estuco y el otro a 0.27 m del piso. Localizándose el piso estucado de la cámara, sobre este piso se registraron algunos trazos de estuco con pintura roja.

<b>Descripción:</b>	<b>Cámara 1</b>	<b>Cámara 2</b>	<b>Cámara 3</b>	<b>Cámara 4</b>
Largo	4.20 m	2.70 m	6 m	2.70 m
Ancho	2.60 m	2.70 m	1.50 m	2.70 m
Largo de banca	0.50 m	0.50 m		0.50 m
Ancho de banca	4.20 m	1.79 m		2.40 m
Altura de banca	0.50 m	0.50 m		0.40 m
Ancho de puerta	1.30 m	1 m		1 m
Puerta sur/entre cuartos			1 m	
Puerta este/hacia cuarto frontal			2.50 m	
Puerta norte/entre cuartos			1 m	
Muros hacia jambas/este			2.20 m	
Muros hacia jambas/sur y norte			0.68 m	
Profundidad a partir de la superficie	4.14 m	4.14 m	4.14 m	4.14 m

La Cámara 5 se considera que tiene las mismas dimensiones que la Cámara 1, ya que no se realizaron excavaciones por el alto grado de destrucción.

### ***Crujía frontal- Cámaras 6, 7, 8, 9 y 10***

Las cámaras frontales al igual que los posteriores se encuentran alineadas en línea paralela de norte – sur. La Cámara 6 se encuentra en el área norte frente a la Cámara 1, los trabajos de excavación se realizaron con el fin de determinar

sus dimensiones y niveles de piso al igual que en los posteriores. “En este recinto fue posible conocer también el muro exterior, lo cual se trata de la primera evidencia de la sección frontal del palacio. El acceso central tiene 2 m de largo y 1 m de ancho, es decir, el grosor del muro que es menor que los muros posteriores entre ambas crujías.” (Laporte et al. 2007)

La Cámara 7 tiene acceso al sur con la Cámara 8 y con el patio de la plaza. La Cámara 8 según Pinzón (2006b) la fachada conserva las mismas características de los cuartos frontales en cuanto a la grada del piso y la posible plataforma en donde se encuentran construidos. Se determino que la Cámara 8 tiene las mismas dimensiones que la Cámara 3.

Las Cámaras 9 y 10 fue imposible realizar excavaciones por su alto grado de destrucción, considerando que sus dimensiones podrían ser similares con las Cámaras 5 y 7. Es importante mencionar que en ninguno de los cuartos frontales se encontraron bancas.

Descripción:	Cámara 6	Cámara 7	Cámara 8
Largo	4.10 m	1.87 m	7 m
Ancho	2.60 m	2.87 m	2.50 m
Puerta este	1.55 m		
Puerta sur		1 m	
Puerta sur/entre cuartos			1 m
Puerta este/hacia cuarto frontal			2.50 m
Puerta norte/entre cuartos			1 m
Grosor de muro/ancho fachado	1.60 m		
Grosor de muro/ancho entre cuartos	1 m		
Grosor de muro hacia Cámara 8		2.60 m	
Profundidad a partir de la superficie	4.49 m	2.60 m	4.14 m

Al igual que en la Estructura B7 en B9 según Laporte et al. (2007) se localizaron cinco sujetadores de cuerda o cortineros cilíndricos del tipo Tinaja Rojo. Los materiales cerámicos encontrados en los trabajos de excavación, dieron como resultado que pertenecían a los períodos Clásico Tardío y Clásico Terminal.

### **ESTRUCTURA B10**

B10 es una plataforma alargada con tres banquetas superiores una al este y dos al oeste posee una escalinata al este hacia el patio de la Plaza B.

“La colección cerámica que representa B10 está mezclada con muchos tios del Clásico Tardío y principalmente del Clásico Terminal. Es claro que la nivelación de esta sección posterior al palacio del lado oeste de la Plaza B refiere al inicio del Clásico Tardío. Tal vez fue entonces que se construyeron B10, como habitaciones auxiliares de aquel complejo mayor emprendido en la Plaza B. Su ocupación continuó hacia el Clásico Terminal, sin duda estuvo relacionado con el paso de esa nueva ruta que separa a las Plazas A y B.” (Laporte et al. 2006)

<b>Descripción:</b>	<b>Largo</b>	<b>Ancho</b>	<b>Saliente</b>	<b>Altura aproximada</b>
Plataforma inferior	16 m	21 m		
Escalinata	8 m		4.50 m	
Estructura				6 m

### **ESTRUCTURA 11**

Localizada al noroeste de la Plaza B posee una banqueta superior y una escalinata al sur hacia el patio de dicha plaza, uniéndose con B1 por medio de una banqueta.



<b>Descripción:</b>	<b>Largo</b>	<b>Ancho</b>	<b>Saliente</b>	<b>Altura aproximada</b>
Plataforma inferior	8.70 m	10 m		
Escalinata	4 m		2 m	
Estructura				2 m

Según Laporte et al. (2007) este basamento corresponde al estadio constructivo del Clásico Terminal.

### **ESTRUCTURA 12**

Se trata de un basamento compuesto por una sola hilada de forma rectangular del cual su lado sur descansa sobre una banqueta, mientras que el lado norte muestra más bien una saliente. Posiblemente fue habilitado durante la última de las etapas constructivas de esta plaza.

Al avanzar la exploración se determinó que existe una estructura adicional hacia el sur, la cual incluye una serie de tres escalones que claramente forman una escalinata para ascender hacia su plataforma superior. Con este hallazgo es evidente que existe una o tal vez más estructuras que fueron recubiertas totalmente por el piso de la plaza. (Laporte et al. 2007)

### **INTERIOR DEL PATIO EN PLAZA B**

“La plataforma y la plaza conformaban los elementos fundamentales del típico grupo de patios, que consta de varias casas o plataformas instaladas entorno a un patio común. Esta ordenación espacial no sólo marca la arquitectura sencilla, sino que también fue el principio básico de la arquitectura monumental”. (Wurster, 2001:131)

Al iniciar las excavaciones se localizaron muros de estructuras no visibles bajo el nivel del piso del patio, las cuales fueron recubiertas por nuevas construcciones en remodelaciones posteriores de la plaza. (Figura 26) “La

superposición de estructuras puede indicar por igual el desarrollo de una tecnología aplicada para resolver problemas urbano-arquitectónicos, a la vez que sugiere la existencia de un sistema de organización laboral controlado por la regencia sociopolítica”. (Laporte, 1989:14)

Considerando que las construcciones antiguas solían ser cubiertas por nuevas construcciones durante determinado tiempo, para conmemorar eventos importantes dentro de la población.

### **Subestructura - A**

Sub-A presenta una forma más compleja de lo que se pensaba con tres escalinatas, dos remetidas y una saliente (Figura 27). El espacio entre Sub-A y Sub-B “corresponde a tan solo 0.90 m por lo cual indica el aprovechamiento del reducido espacio para la construcción.” (Martínez, 2007)

<b>Descripción:</b>	<b>Niveles</b>	<b>Largo</b>	<b>Ancho</b>	<b>Huella</b>	<b>ContraHuella</b>
Sur	2.35 m				
Suroeste	2.43 m				
Escalinata remetida al sur		0.75 m	1.08 m	0.27 m	0.20 m

### **Subestructura - B**

Se encuentra unida al pegue de la escalinata de la Estructura B7, corriendo hacia el sur en la parte inferior de B7 y en su lado norte el muro corre hacia la parte inferior de B9. “Se logro identificar dos escalinatas remetidas, la primera al norte y la segunda al este, las dos daban acceso al patio que se formaba entre las sub-estructuras.” (Martínez, 2006b) (Figura 28)

<b>Descripción:</b>	<b>Niveles</b>	<b>Largo</b>	<b>Ancho</b>	<b>Huella</b>	<b>ContraHuella</b>
Piso	2.30 m				
Escalinata remetida al norte		1.14 m	1.40 m	0.28 m	0.30 m
Escalinata remetida al este		0.85 m	1.15 m	0.35 m	0.25 m

### **Subestructura - C**

En las diferentes excavaciones realizadas en la Sub-C se localizo una serie de muros, los cuales no se lograron definir ya que estos mostraban alto grado de destrucción.

<b>Descripción:</b>	<b>Niveles</b>
Norte	3.40 m
Este	1.75 m
Sur/2ª remodelación	2 m
Sur/3ª remodelación	1.82 m
Sur/4ª remodelación	1.63 m

### **Subestructura - D**

Durante las excavaciones “fue conocido a su vez un nuevo muro de dos cuerpos que delimita el sector sur de la Plaza B en la primera etapa. No se conoce si este muro corresponde a un límite verdadero o si es más bien el muro norte de una estructura adicional, en este caso de la Estructura D. Al intentar continuar con el rumbo de este muro se debió suspender al internarse bajo la monumental Estructura 9, es decir, la zona de palacios que cierra el sector oeste de la Plaza B.” (Laporte et al. 2007)

Se considera que dichos muros se relacionan con los encontrados en el lado norte de la plaza, los cuales fueron construidos en talud, delimitando así el acceso a dichos patios entre estructuras. (Figura 29)

<b>Descripción:</b>	<b>Niveles</b>	<b>Corredor</b>
Primer nivel	2.38 m	
Segundo nivel	2.43 m	
Entre Sub-B y Sub-D		0.90 m

Las sub-estructuras no visibles, fueron utilizadas como base para las nuevas edificaciones, “El principio de las construcciones sobrepuestas, tenía la gran

ventaja de que el nuevo constructor contaba con un gran elemento básico de construcción a su edificación sobre el cual podía erigir el nuevo edificio aún mayor”. (Wurster, 2001:131) mostrando así un nuevo status de la plaza. (Figura 30 y 31)

Según Laporte et al. (2007) el material resulta confuso por la mezcla de rellenos en esta amplia área que fuera nivelada con el fin de crear una nueva dimensión de plaza útil para el interior del complejo de palacios de la Plaza B.

Algunas de las subestructuras presentan ocupación desde el Preclásico Tardío, pero con una mayor ocupación durante el Clásico Tardío y Terminal.

### **PLATAFORMA ADOSADA A LA PLAZA B**

En el lado sur de la plaza se encuentra localizada una plataforma adosada con una altura de 1.50 m. La plataforma abarca la Estructura B7 parte de la Estructura B8 y B5. (Figura 139)

<b>Descripción:</b>	<b>Ancho</b>	<b>Largo</b>	<b>Altura aproximada</b>
Sur	13.50 m	48 m	1.50 m

Se considera que esta fue adosada a la plaza en la misma etapa constructiva de los palacios, creando así el acceso principal por medio de la escalinata sur de B7 hasta llegar a un pasillo hacia el patio interior de la plaza.

Este pasillo comienza en la Cámara 4 hacia la Cámara 2 en la fachada norte, los cuales se comunican entre si. La primera tiene dos bancas una en el muro este y otra en el muro oeste. La segunda posee una escalinata en el lado norte permitiendo el acceso hacia el patio de la plaza, estos posiblemente con función administrativa eran utilizados como antesalas para ingresar hacia el interior de la plaza.

## ***CAPÍTULO IV***

### ***EVIDENCIAS CONSTRUCTIVAS Y ENTORNO ASOCIADO A LA PLAZA B***

La Plaza B se encuentra rodeada por diversas evidencias constructivas como: La Plaza A – Conjunto de tipo Grupo E, Calzada Noroeste, Juego de Pelota, Grupos habitacionales, Plaza Noreste y anexando a la Plaza B con la Plaza Central o Plaza de las Estelas por medio de la Calzada Norte y en su lado norte se localiza asociado a la Plaza B un afluyente del río Poxte. (Figura 32)

#### ***PLAZA A - CONJUNTO DE TIPO GRUPO E***

“Complejo arquitectónico predominante. Estructural y funcionalmente, estos conjuntos correspondían a un tipo de arquitectura monumental que estaban dirigidos y eran utilizados por una porción importante de la población maya, la presencia de tal conjunto en un sitio indica su participación en prácticas culturales compartidas”. (Laporte y Mejía, 2005b)

Según Chocón y Laporte (2004) el Conjunto tipo Grupo E, esta compuesto por cuatro estructuras bien dispuestas en forma convencional, la plataforma este tiene 50 m de largo, con la plataforma central de planta rectangular, sin altura muy pronunciada con respecto al basamento, la pirámide oeste se encuentra parcialmente destruida, por lo que es imposible saber la altura total del montículo, aunque se puede inferir una altura similar a la plataforma este (5 m). Frente a la plataforma este y al centro del espacio de la Plaza A se ubican cuatro plataformas de baja altura formando un pequeño patio dentro del conjunto. (Figura 33)

“El Conjunto de tipo Grupo E tiene varios grupos de estructuras anexos. El grupo al norte es el de mayor dimensión y se compone de cinco estructuras, siendo la del lado sur la de mayor tamaño. Hay otros conjuntos adicionales, principalmente el Grupo 33 hacia el este y el Grupo 34 hacia el norte.

El otro grupo anexo al conjunto se ubica en su lado sur, compuesto por dos estructuras. Además de los dos montículos, se observa un parapeto bien definido que abarca desde la parte posterior de la Plataforma Este y termina en el lado sur de la Pirámide Oeste. Este encierra a la Estructura Sur y a los dos montículos anexos, restringiendo el acceso a la plaza por el lado sur. Asimismo, una serie amplia de estructuras menores se encuentran en este espacio.” (Laporte et al. 2007)

“En lo que respecta al Conjunto de tipo Grupo E, los niveles inferiores pertenecen en su totalidad al Preclásico, por lo que podemos inferir que la construcción de la plaza debió ser en ese periodo, mientras que los niveles superficiales pertenecieron a los periodos posteriores, posiblemente a la última ocupación del sitio para el Clásico Terminal”. (Chocón y Laporte, 2004:38)

### **JUEGO DE PELOTA**

“Se les refiere como parte de la composición urbana como tercer elemento definitorio después de los Conjuntos de tipo Grupo E y de los Conjuntos de tipo Acrópolis. En su mayor parte son espacios delimitados por dos estructuras paralelas que promedian 16 m de largo y 5 m de ancho.” (Laporte y Mejía, 2005b:18)

En Pueblito (K'uhul) se localiza “una cancha con orientación norte-sur, con la escalinata de acceso bien definida por la parte posterior, con montículos de 5 m

de altura por 18 m de largo. La cancha de juego tiene 8 m de ancho por 18 m de largo. Los resultados del análisis de material cerámico refieren al Clásico Tardío y al Clásico Terminal”. (Chocón y Laporte, 2004:42) (Figura 34)

“En muchos asentamientos de Tierras Bajas, por delante de los grandes complejos de palacios se extienden campos de juego de pelota.” (Hobmann, 2006)

### **GRUPOS HABITACIONALES - SECTOR NORESTE**

Los grupos habitacionales que se encuentran en el sector noreste del sitio comprende a los Grupos 5, 6, 7, y 9 todos ellos compuestos por estructuras de baja altura, siendo el más desarrollado el Grupo 5. (Figura 35)

El Grupo 5 esta sobre un basamento elevado que se encuentra junto a la esquina sureste de la Plaza B y al norte del Juego de Pelota. Este tiene cuatro estructuras, estando la del sector noroeste adosada al talud exterior de la Plaza B.

El Grupo 6 esta compuesto por seis estructuras, el Grupo 7 por cuatro y el Grupo 9 por cuatro estructuras. Estos basamentos no comparten una plataforma basal, sino que están dispuestos sobre el terreno natural solamente nivelado.

Según Laporte et al. (2004) el material cerámico y lítico recuperado durante las excavaciones, determina que estos grupos pertenecen en su mayoría al Clásico Tardío y Clásico Terminal. Siendo el caso del Grupo 6, temporalmente el material es mezclado, con ejemplares del Preclásico Tardío, Clásico Temprano, Clásico Tardío y aún del Postclásico.

En el caso del Grupo 7 hay evidencia de ocupación durante el Clásico Tardío, Clásico Terminal y la presencia de actividad en el Postclásico.

El Grupo 9 aunque es evidente que la construcción del grupo es del Clásico Tardío, en este sector existió previamente una ocupación durante el Preclásico Tardío, según lo indica el material cerámico contenido en una nivelación original del sector, posiblemente contemporánea a la construcción sucedida en la primera versión del Conjunto de tipo Grupo E desarrollado en la Plaza A.

Estos conjuntos habitacionales se encuentran cercanos al arroyo que se encuentra al norte del sitio.

### **PLAZA NORESTE**

Según Laporte et al. (2006), este espacio del sitio está definido por dos largas plataformas, una al lado este y la otra al norte, además en el extremo sureste, por el paso de un parapeto que corresponde a la Calzada Noreste.

En el lado oeste, está delimitada por un basamento previamente conocido al encontrarse en la cercanía del Juego de Pelota. El área útil de esta plaza es amplia y bien acomodada. (Figura36)

### **PIRÁMIDE**

Al sur de la Plaza B se observa un enorme basamento. Aunque no se ha logrado definir, porque aún no ha sido excavado hasta la fecha; por lo cual no se conoce mayor información de dicha pirámide. (Figura 37)



Pero se considera que tiene una estrecha relación con la Plaza B, ya que “Los arquitectos mayas no construyeron los templos – pirámides aislados, sino que los asociaron a otros edificios entorno a amplias plazas. Además los templos se combinaron entre sí y con otros edificios delimitados por la misma plataforma, en su respuesta a necesidades de integración.” (Riveros, 2001)

La pirámide en algunos casos es levantada como un enorme monumento dedicado a un personaje importante, así mismo considerándose como un rasgo sagrado de forma representativa con la montaña; y esta relacionándose con las plazas. Según Rivera (2001b) estos fueron conceptos asimilados por los mayas, quienes crearon impresionantes montañas - sagradas con la construcción de sus pirámides y colocaron sobre ellas templos cuyas puertas sirvieron como portales, organizados entorno a extensas plazas públicas.

### **CALZADAS**

“Son un rasgo importante en la disposición de los asentamientos, que además de unir grupos de importancia relativa similar, también ordenan la posición de los distintos grupos que conforman el área central.” (Laporte y Mejía, 2005b)

Según López (2006) la Calzada Noroeste tiene una longitud de 20 m y un ancho de 13, esta corresponde a la época más temprana del sitio. Esta comunica a la Plaza B con el sureste del Conjunto tipo Grupo E.

La Calzada del Eje une a la Plaza A- Conjunto de tipo Grupo E y la Plaza B localizadas al norte del sitio con la Plaza C, a 135 m de longitud y 10 m de ancho y de la Plaza C o Plaza de las Estelas con el resto del sitio hacia el sur, a 440 m de longitud y 12 m de ancho hacia la Acrópolis Sur o Cerro de los Mascarones.

A “135 m de longitud y 10 m de ancho” (López, 2006:48), la Calzada Norte anexa a la Plaza B con el juego de pelota, localizándose “un conjunto de dos basamentos que forman entre sí un patio que permite la presencia de la estructura piramidal que da lugar al conjunto palaciego de la Plaza B.” (Laporte et al. 2006:210) que según Castillo (2005) lo interesante de estas estructuras es la relación entre los accesos y ubicación de las calzadas. Denominadas Estructuras 3 y 3A. Así la Calzada Norte permite el acceso al centro del sitio hacia la Plaza C y la Acrópolis.

Calzada Noreste localizada al norte del Cerro Este, con 195 m de longitud y 25 m de ancho, comunica a la Plaza B con el Plaza Este.

## ***ARQUITECTURA TIPO PALACIO EN SITIOS ARQUEOLÓGICOS DEL SURESTE Y CENTRO DE PETÉN***

“La arquitectura es la que rige la escultura, la pintura, las inscripciones, los conceptos de urbanismo, las formas de expresión de la religión y del poder. A su alrededor se concentran todo un pueblo”. (Stierlin, 1998:21)

Las construcciones de palacio casi siempre son dos largas filas de cámaras, una detrás de la otra con puertas exteriores en la pared frontal, se entra a las cámaras interiores por medio de puertas abiertas en la pared posterior, pero a veces se puede entrar directamente a la fila posterior de cámaras por medio de puertas abiertas en la pared de atrás del edificio.

A continuación se dará a conocer diferentes ejemplos de arquitectura tipo palacio en diferentes sitios del sureste de Petén:

### **SITIO ARQUEOLÓGICO EL CHAL**

Localizado entre los municipios de Dolores y Santa Ana, en las coordenadas 16°38'04"N y 89°39'08"W. (Figura 38)

Sitio arqueológico de rango 1. Su cronología de ocupación en las primeras evidencias, según Laporte y Mejía (2000) se manifiestan durante el Preclásico Tardío y se circunscriben al Complejo de Ritual Público y a los Grupos 18 y 28 que son de carácter habitacional. Ahora bien, la actividad constructiva llevada a cabo en la Acrópolis y grupos periféricos, así como de las inscripciones jeroglíficas presentes en los monumentos, indican que el período de mayor desarrollo fue en el Clásico Tardío. Existe abundante evidencia de construcción

durante el Clásico Terminal, así como una presencia menor para el Postclásico.

“En el área de la Acrópolis, se encuentran otras tres plazas importantes. En las Plazas Este y Oeste se encuentran la mayoría de monumentos del sitio. La Plaza Noreste resalta por tratarse de un conjunto de carácter cerrado rodeado por estructuras de tipo Palacio.” (Laporte y Mejía 2000:148)

La Estructura 4 “es una de las edificaciones más altas de la Plaza Oeste, con 14 m de altura, ocupa el lado oeste del patio. Con planta rectangular mide 49 m de largo por 24 de ancho.” (Reyes y Laporte, 2005b:108)

En la parte superior de la Estructura 4 se localizaron cinco cámaras, las cuales tienen 2.90 m de largo por 0.50 de ancho cada una. El acceso es de 1.80 m de ancho con jambas de 0.85 m. Durante el Clásico Terminal estas cámaras fueron selladas en su totalidad con un embono de tierra blanca compacto, siendo en algunos casos casi totalmente destruidas. (Figura 39)

La historia constructiva de los cuartos superiores es aún más compleja, pues fue posible determinar una primera etapa adicional, de la siguiente forma:

- De la primera etapa de ellas arrancan los muros posteriores y laterales de las cámaras.
- Del segundo piso surgen las jambas y las divisiones que hay entre cada una de las cámaras. Esto hace suponer que originalmente fueron construidos como cuartos abiertos, pero que posteriormente fueron divididas, dando paso a la construcción de las cinco cámaras.

- Para el último período de ocupación estas fueron selladas por completo con un embono de tierra blanca compacta. (Reyes y Laporte, 2005b:108)

### **SITIO ARQUEOLÓGICO MACHAQUILA**

“Machaquila es un sitio importante cuyo mayor desarrollo corresponde a los períodos Clásico Tardío y Clásico Terminal”. (Chocón y Laporte, 2002) (Figura 40)

En este sitio Arqueológico contiene varios ejemplos de arquitectura tipo Palacio como: Estructura 4 y 7 en la Plaza F, Estructura 32 localizada en la Plaza E, Estructura 29 en la Plaza G y la Estructura 36 en la Plaza C. (Figura 41)

En las últimas excavaciones de la Estructura 4, según Lacadena e Iglesias (2005a), muestra una estructura basal, de un solo sillar de altura, que corre todo el lado oeste de la plaza atravesando las plataformas norte y sur, y sobre la que se colocó una construcción compuesta, con un nuevo nivel y en el interior, también de un solo sillar de elevación, que llevó a la parte superior compuesta sorpresivamente por cuatro pilares casi idénticos de 1.07 m - 1.10 m por su parte frontal y 1.30 m - 1.33 m en los lados, que limitaron la estructura por el lado oeste que da a un espacio abierto y no explorado, denominado Plaza J.

La Estructura 7 es “una gran plataforma de aproximadamente unos 35 m que sostuvo en su parte superior dos cuartos abovedados y un área intermedia, techada de material perecedero con divisiones internas, que posiblemente fue primero parte del programa constructivo de la Plaza F cerrándola por su extremo sur, pero que en un momento determinado se integró en la actividad de la Plaza G.” (Lacadena e Iglesias, 2005a)

La Estructura 32, localizada en la Plaza E, es otro ejemplo de arquitectura tipo Palacio, durante excavaciones realizadas, se obtuvieron los siguientes resultados, según Adánez (2005):

- Una entrada adicional en el lado sur y muy probablemente, otra entrada simétrica en el norte.
- Una banqueta de 0.40 m de altura sobre la cual se apoyan los muros de la estructura dejando una cornisa de 0.10 m de anchura.
- Una plataforma inferior de 1.20 m de altura que fue ocultada por una elevación de la superficie de la plaza y que sobresale de la banqueta anterior 1.04 m en la fachada, 0.93 m en el lateral sur y 0.58 m en la parte trasera.
- Una escalinata de dimensiones inciertas debido a lo fragmentario de la evidencia, que descendería los 1.20 m de la plataforma inferior en la fachada del edificio y que quizá habría sido cubierta y destruida tras la señalada elevación.

“El interior de la Estructura 32 se distribuye en un amplio sector central y cuartos en los extremos meridional y septentrional separados del primero mediante muros con dirección este-oeste; el sector central se encuentra dividido en dos crujías por un muro en dirección norte-sur, cada una de las cuales se subdivide a su vez en tres cuartos por muros con dirección este-oeste.

El muro central muestra el mismo ancho que los exteriores 1.05 m y uno y otros soportarían la carga de las piedras destinadas a formar las falsas bóvedas, siendo más ancha la bóveda de la crujía delantera de 2.55 m, que la de la trasera con 2.00 m; el resto de los muros tiene una ancho de 0.60 m.” (Adánez, 2005:135)

Referente a la Estructura 29, Según Ciudad (2005), este palacio estuvo formado por dos hileras de cuartos, orientados unos a la Plaza C, y otros a la Plaza G. Aunque no se ha resuelto del todo, se estima que su acceso más importante estaba hacia la Plaza C. Se ha detectado con seguridad dos puertas hacia el sur, pero buena parte de esta estructura enterrada está aún rellena con materiales desde finales del Clásico.

La Estructura 36 con arquitectura tipo Palacio, su disposición general indica que tuvo un acceso al este, desde la Plaza C.

Según Ciudad et al. (2003) la construcción fue levantada en dos momentos diferentes, uno más antiguo, con seguridad en los momentos finales del Clásico Tardío, que está representado por los restos de una estructura palaciega. Un segundo momento constructivo viene definido por una impresionante labor que llevó a los ocupantes de Machaquila a cubrir este y otros edificios por todo el centro urbano, relleno previamente sus cuartos con piedras, para soportar las presiones que habría de ejercer el relleno superior.

El cual sirvió para colocar en la parte superior de la construcción una estructura de carácter perecedero.

Las Estructuras 29 y 36, estos dos palacios, asignables al Clásico Tardío, sufrieron una severa remodelación a finales de esta etapa, identificando quizá estilos que definen el Clásico Terminal.

## **SITIO ARQUEOLÓGICO IXKUN**

Ixkún se encuentra ubicado en el municipio de Dolores, en las coordenadas 26°20'52"N y 89°24'33"W. (Figura 42)

Según Laporte y Mejía (2005a) el centro ceremonial, político y administrativo de Ixkún, consiste en tres plazas delimitadas por distintas estructuras, Plazas Norte, Central y Sur, además dos conjuntos adicionales: la Acrópolis y el Grupo Sur.

La Acrópolis, es uno de los conjuntos arquitectónicos mayores en Ixkún. Consiste de dos agrupamientos de estructuras que se han denominado como Patio 1 y 2. El Patio 2, ocupa el extremo oeste de la Acrópolis, se compone de cuatro estructuras. “Este conjunto fue construido en la tercera etapa general del centro de Ixkún durante el Clásico Terminal y al parecer no hubo remodelaciones. Se determinó evidencia de alguna presencia del Postclásico.” (Laporte et al. 1994:37)

Dos de las estructuras fueron habilitadas conjuntamente, la Estructuras 17 y 19 de tipo Palacio; comparten la particularidad de contar con dos cámaras, hacia donde se ingresa mediante un amplio acceso. Se considera que no hubo bóveda de mampostería por la amplitud que muestran los accesos. (Figura 43)

Según Laporte y Mejía (2005a) en el lado sur del conjunto, el basamento de la Estructura 17 está mal conservado. La escalinata es saliente en 1.70 m. El acceso al templete es de 2.50 m de largo y hay un escalón para penetrar hacia la segunda cámara. Ambas cámaras tienen 1.20 m ancho y los muros tienen 1.20 m grosor.



Se obtuvo mejor información en la Estructura 19 ubicada al lado norte, cuyo frente es más complejo y singular al contar con dos escalinatas que ascienden hacia la plataforma superior, separadas por un bloque. El bloque que separa las escalinatas tiene 8.90 m de largo. Estos elementos están contruidos con piedra bien tallada de tipo cuadrangular, con mortero y algunas cuñas. El ingreso al templete es un vano de 2.40 m; para ingresar a la segunda cámara hay un escalón.

Los muros están contruidos con piedra cortada de distintos tamaños, con cortes muy precisos que permiten el encaje de unos con otros y alcanzan 1.12 m de grosor. En el muro posterior de la segunda cámara se muestra una pestaña, similar a la determinada en la Estructura 17 de este mismo patio.

### **SITIO ARQUEOLÓGICO EL CAMALOTE / DOLORES**

El sitio se encuentra en el municipio de Dolores, a 16°46'18"N y 89°27'36"W. (Figura 44)

Al oeste del Complejo Ritual Público, se localiza un conjunto de tres Plazas C, D y E en distintos niveles, “Dentro de un túnel de depredación es posible observar restos de un mascarón elaborado en estuco y de distintas cámaras que corresponden a alguna estructura de tipo Palacio que fuera recubierto por nuevas construcciones” (Laporte y Mejía 2000:81)

Sitio arqueológico de rango 1, según sondeos, la actividad ocupacional y constructiva corresponde al Clásico Tardío.

### **SITIO ARQUEOLÓGICO LA BLANCA**

En el municipio de Melchor de Mencos, localizado a 16°54'13"N y 89°26'32"W. (Figura 45)

El Conjunto tipo Acrópolis, según Laporte y Mejía (2000) es el sector central del sitio, compuesto por cuatro estructuras alrededor de un patio cerrado que semeja un cuadrángulo; a este conjunto se anexan otras plazas.

Las estructuras del cuadrángulo son de tipo Palacio, compuestas por cámaras en los lados interior y exterior, en especial aquella estructura que se encuentra en el lado sur. Estas cámaras son abovedadas y algunas de ellas se encuentran abiertas.

Este sitio arqueológico de rango 1 según Mejía (2001a) la cronología de ocupación, corresponde al Clásico Tardío, por el tipo de arquitectura que existe en el sitio.

### **SITIO ARQUEOLÓGICO YALTUTU / MELCHOR**

Localizado en el municipio de Melchor de Mencos, en las coordenadas 16°52'19"N y 89°26'45"W. (Figura 46)

Al lado norte del Complejo Ritual Público “existe una amplia plataforma que sostuvo una estructura de tipo Palacio.” (Laporte y Mejía 2000:125)

La cronología del sitio no fue determinada, según Mejía (2001b) se considera que tiene una ocupación para el Clásico Tardío y Clásico Terminal. Sitio de rango 2.

### **SITIO ARQUEOLÓGICO IXTUTZ**

Localizado en el municipio de Dolores a 16°28'56"N y 89°28'20"W. (Figura 47)

“El Grupo B se compone de dos sectores que forman una plaza cerrada por sus cuatro lados, en donde los edificios mayores se localizan al este y al oeste” (Laporte y Torres, 1994), con estructuras de tipo Palacio.

El Grupo B se ubica al este de la Calzada Noreste, uniéndolo con la Plaza A y con otros grupos del área central.

Sitio arqueológico de rango 1, su cronología de ocupación según Laporte y Mejía (2000), indica que la etapa mayor de construcción y ocupación corresponde al Clásico Tardío. Sin embargo se conoció la posibilidad de una ocupación anterior del Clásico Temprano bajo la actual Plaza del Complejo Ritual Público y una anterior a esa, del Preclásico Tardío, en algunos grupos habitacionales.

Se reporto en las zonas periféricas la presencia de población en el Clásico Terminal y en algunos sectores menores del Postclásico.

### **SITIO ARQUEOLÓGICO EL REINADO**

Localizado en el municipio de La Libertad a 16° 50' 40" N y 90° 26' 57" W, se eleva sobre los 235 m sobre el nivel del mar, ubicado en una planicie rodeada de cerros de mediana altura, a poco más de 10 km hacia el sur del poblado de San Diego. (Figura 48)

“En general, el asentamiento asociado es de carácter nucleado, conformado por una serie de plazas mayores y la presencia de una calzada que une a estas

plazas con un grupo de rango importante, situado al sur. Grupos de carácter habitacional y residencial se extienden a la periferia cercana, siendo la zona norte la mayor poblada” (Mejía y Laporte, 2004:191)

### ***Estructura Norte***

Según Mejía y Laporte (2004) esta Estructura comprende un palacio orientado con el eje longitudinal este-oeste, con 21 m de largo, 7 m de ancho y 2.14 m de altura desde el piso del recinto hasta el arranque de la bóveda. Este palacio está compuesto por dos crujías. (Figura 49)

Durante la tercera etapa constructiva, esta estructura al ser convertida en un basamento que sustenta una banqueteta abre la posibilidad de construir otras banquetetas superiores.

### ***Estructura Oeste***

La estructura corresponde a un edificio de tipo palacio, con una serie de dos cuartos en su primera etapa constructiva. (Figura 50)

Las subsiguientes etapas de construcción consistieron en la remodelación de la fachada frontal del edificio, y al igual que en la Estructura Norte, los cuartos fueron cerrados para dar paso a otra serie de cuartos, solo que esta vez, fueron corridos hacia el frente.

Sitio de rango 1, en la exploración que se llevó a cabo en El Reinado, fue determinado que se trata de una ciudad básicamente de los periodos Clásico Tardío y Clásico Terminal.

## ***CAPITULO V***

### ***INTERPRETACIÓN DE RESULTADOS***

#### ***BÓVEDA***

“El estatus de alto rango también obligó a la vivienda Maya Clásica a transformarse en algo más permanente y si los arquitectos la produjeron en piedra, al hacerlo se enfrentaron con el difícil problema del techo de paja y lo resolvieron con una bóveda suspendida y convergente construida mediante la superposición de piedras planas” (Stuart y Stuart, 1993:116) en arquitectura es el logro técnico más característico.

La bóveda son dos muros que se juntan en la parte superior por aproximación de hiladas de piedras seguidas por el caballete (estructura horizontal empleada para cubrir un espacio cerrado y puede ser la cubierta del edificio). La bóveda se forma como proyección de un arco y se compone de bloques tallados, para ello se emplean muros gruesos.

Los demás pueblos mesoamericanos desconocieron la bóveda Maya, era sin duda como afirman Gene y George Stuart (1993) la solución más apropiada para los edificios mayas de mayor duración que los techos precederos.

Según Wurster (2001) la bóveda influyó y caracterizó más que ningún otro atributo de construcción, a la arquitectura de este pueblo y es uno de los motivos principales para la posición de vanguardia ejercida por las construcciones mayas en el conglomerado de las creaciones arquitectónicas prehispánicas.

En el caso de Pueblito (K'uhul) se muestra este elemento característico en diversas cámaras de sus palacios, como por ejemplo:

- El Palacio B7 tiene en su interior un total de cuatro cámaras abovedadas.
- El Palacio B9 diez cámaras abovedadas.

En ambos palacios con restos de estuco y pintura de color rojo en sus muros interiores.



Fig. 51 – Cámara 2 de Estructura B9.

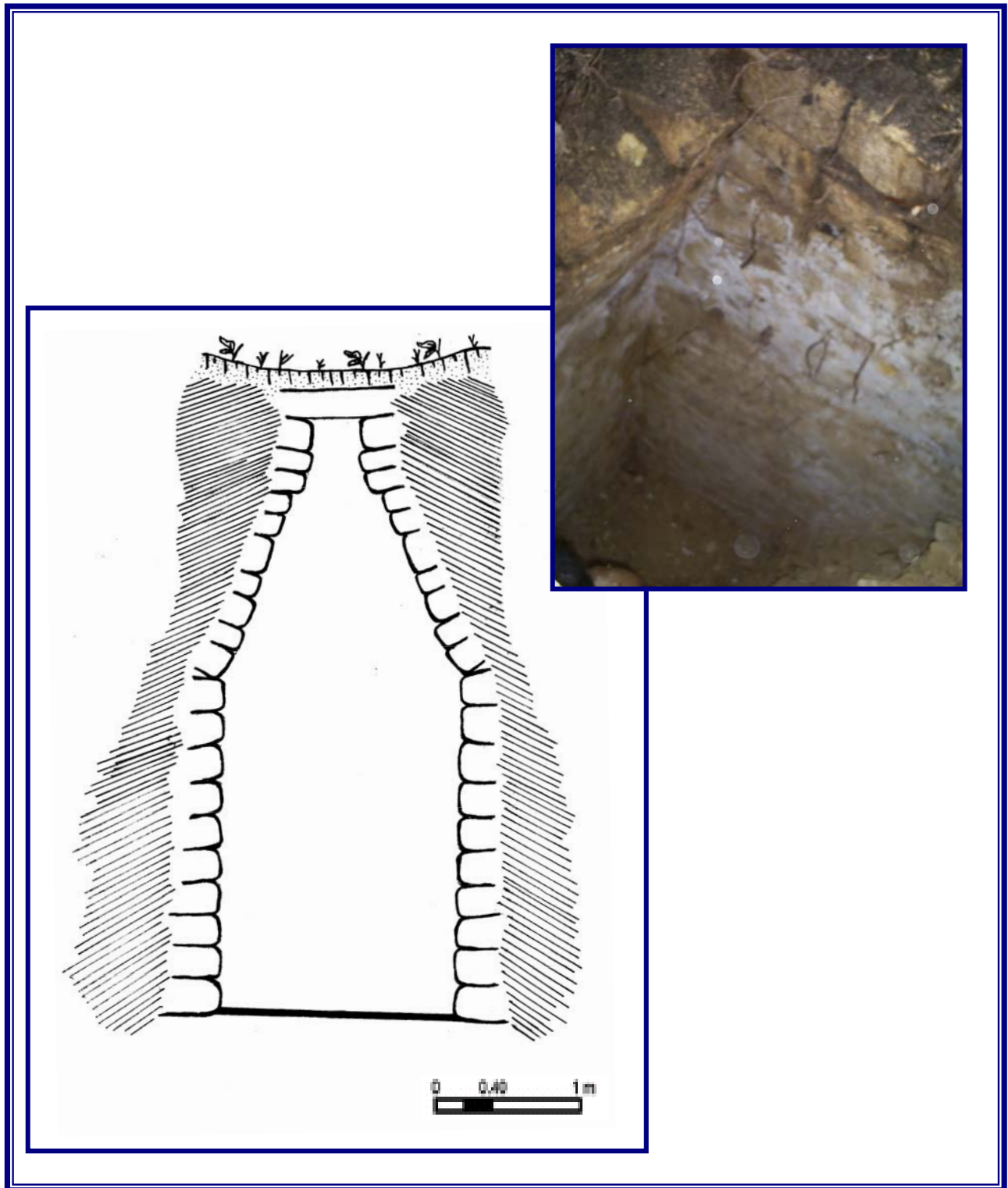

Fig. 52 - Acceso a Cámara 7, localizado en fachada sur de Estructura B7.

## **DINTEL**

Elemento arquitectónico que fue utilizado frecuentemente en los templos y conjuntos habitacionales mesoamericanos. Consiste básicamente en un elemento estructural de piedra que se colocaba horizontalmente sobre el espacio superior de las puertas, con fines tanto funcionales como decorativos. De los cuales en el sitio arqueológico de Pueblito (K'uhul) aún se conservan ejemplares.

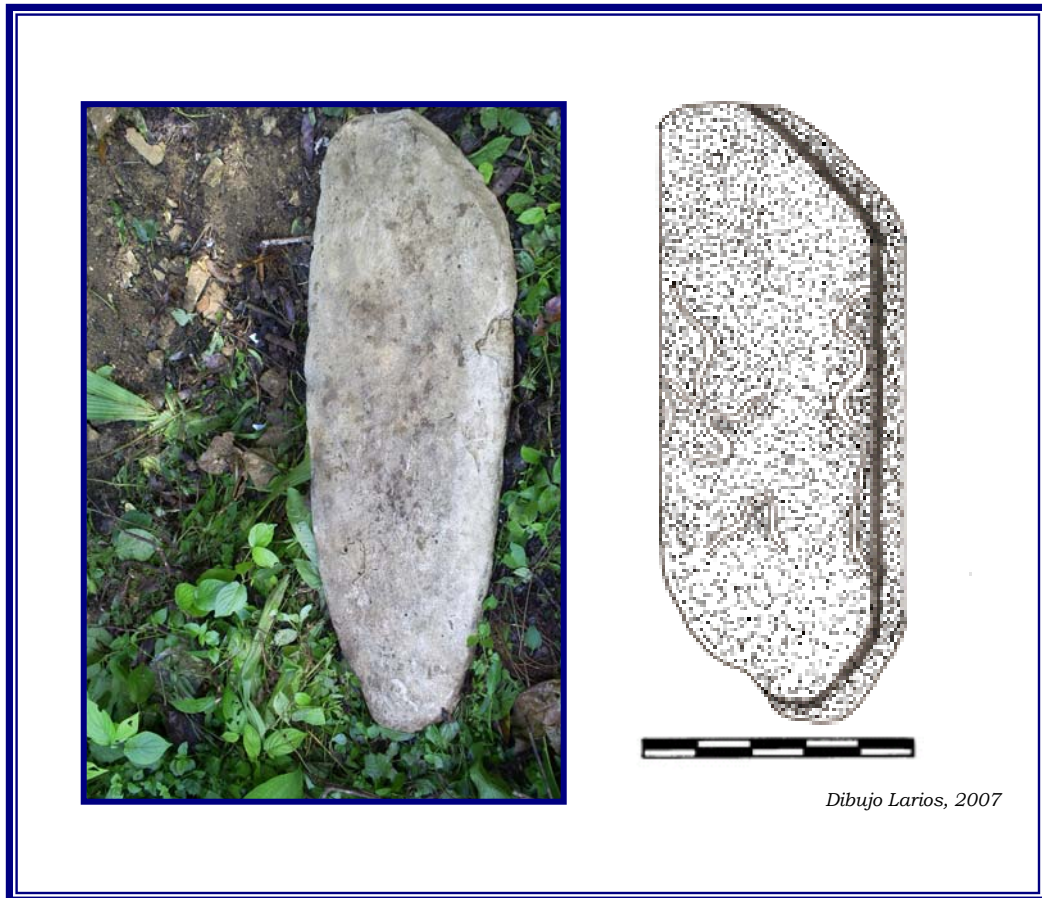

Fig. 53- Dintel localizado en Estructura B5



## **BANCAS**

“En el interior de los palacios mayas es frecuente encontrar adosada a los muros, unas plataformas bajas y angostas que forman banquetas” (Ruz, 1992a). Se han reportado en el interior elaborados con bloques de caliza y recubiertos con estuco, denominadas bancas.

Es posible considerar que las bancas estén relacionadas con actividades de descanso de los ocupantes en espacios habitacionales, pero no se puede determinar una sola función, ya que si son áreas administrativas puede considerarse que fueran utilizadas en actividades de recepción de tributo, recepción de visitantes entre otras; con fines sociales, administrativos de grupos de nivel de alto rango.

En B9 se localizaron bancas en los interiores de los cuartos posteriores, se considera que estas bancas con fines habitacionales, sus actividades se relacionaron con el descanso ya que los cuartos no cuentan con accesos que los relacionen con espacios abiertos.

A diferencia de B7 se considera que las bancas fueron utilizadas con fines administrativos ya que se encuentran ubicadas en la Cámara 4 o central del palacio en el lateral este y oeste, teniendo acceso desde la plataforma adosada al sur y a su vez con la Cámara 2 ubicada al norte del palacio. Así ambas cámaras funcionando como antesala para ingresar al patio interior de la plaza.

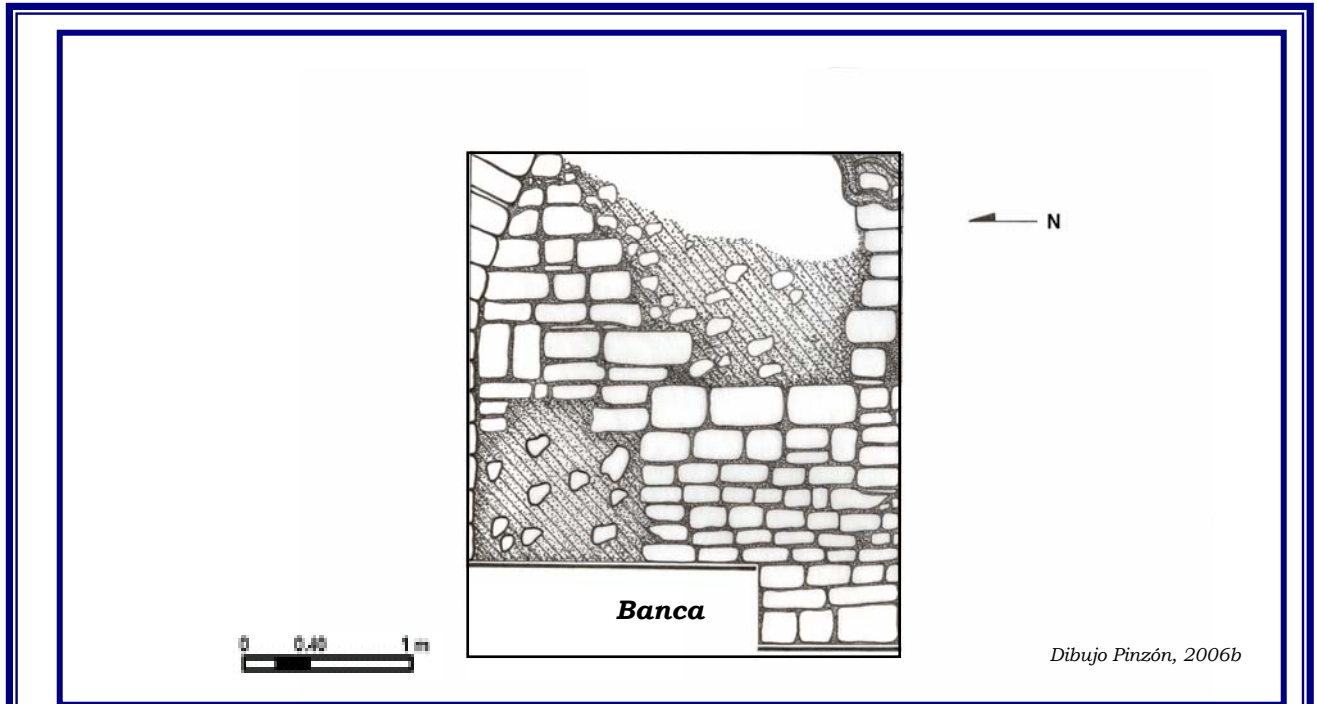

Fig. 54 - Banca localizada en muro sur de la Cámara 7 en Estructura B9.

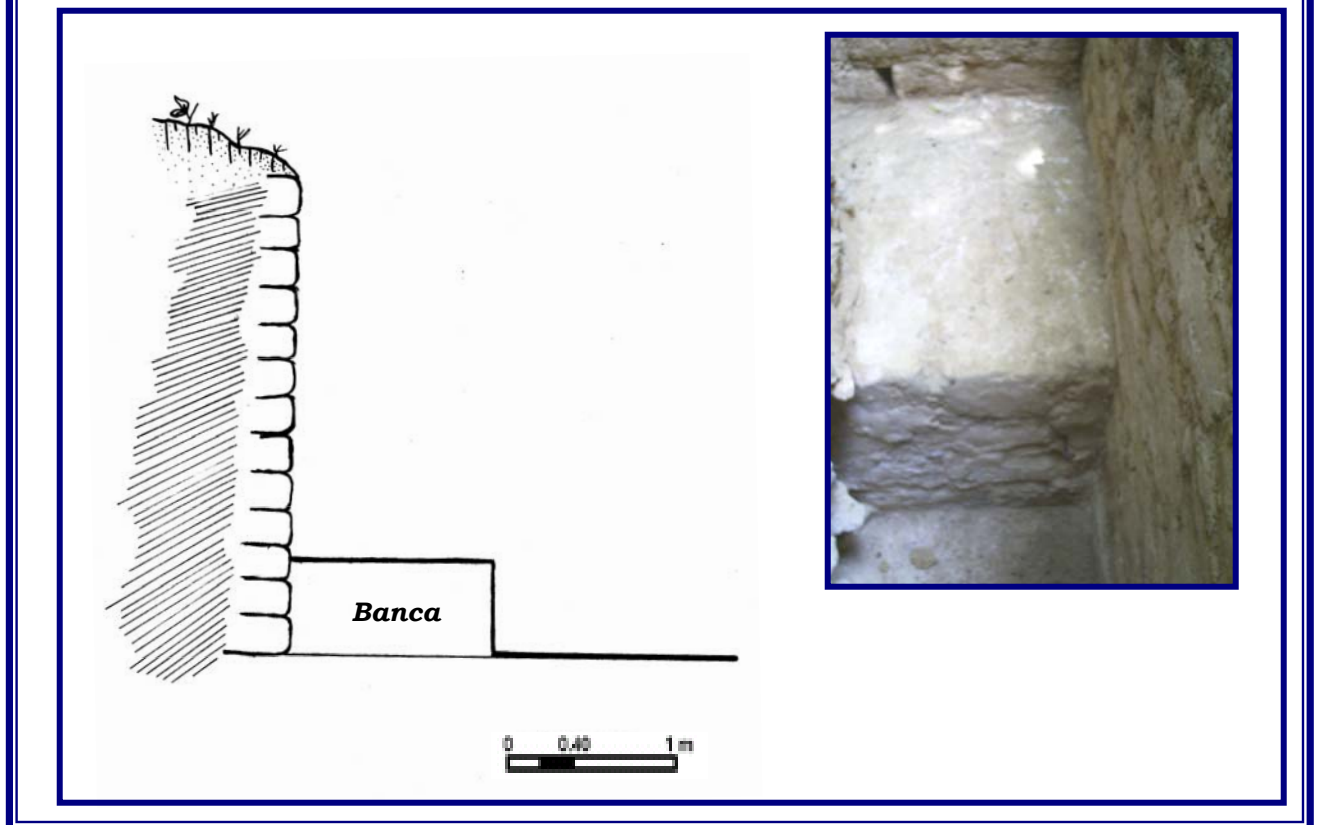

Fig. 55 - Banca localizada en muro este de la Cámara 4 en Estructura B7.

## **CORTINEROS O SUJETADORES DE CUERDAS**

Los ocupantes de los palacios trataban de buscar su privacidad, por lo cual se considera que en las puertas colocaban cortinas, sostenidas por ganchos o bisagras a los cuales se les suelen llamar cortineros o sujetadores de cuerda.

Según Ruz (1992a) en casi todos los edificios mayas, palacios y templos se observa a ambos lados de las entradas en la cara posterior de los muros, una especie de argollas, hechas de distintas maneras (pedazo de laja empotrado en los bordes de una pequeña cavidad en una piedra del muro, pequeño cilindro de piedra empotrado verticalmente en el hueco dejado entre dos piedras formando un nicho). Estas argollas servían para amarrar cuerdas con las que se fijarían cortinas.

En Machaquila se muestra un hallazgo similar en la Plaza E, Estructura 32 “en el cuarto central de la crujía delantera se halló *in situ* un clavo de piedra caliza, inserto en el muro de la que puede extraerse e introducirse con facilidad, cuya función sería similar a la de los llamados “cortineros” en Yucatán; no ha sido infrecuente encontrar estas piezas en posiciones secundarias en diversas suboperaciones de Machaquila, de modo que el hallazgo *in situ* de uno de ellos ha permitido aclarar su origen”. (Adánez, 2005:133)

En el caso de Pueblito (K'uhul), se localizaron ejemplares en los Palacios B7 y B9 ubicados en la Plaza B. Estos elementos funcionales se relacionan con el cierre de puertas, por la posición y lugar donde se encontraban. Siendo un sistema de cortinas ajustables que permitían quitarlas o colocarlas según las necesidades de privacidad del ocupante.

Según Reyes y Laporte (2008) éstos no solamente tenían la función de pasar el cordel de amarre de una cortina no habría necesidad de los agujeros inferiores, sino que solamente de los superiores. La presencia de los agujeros inferiores podría indicar que también podrían servir como piezas de engarce de los tacos que sostendrían a una mampara, tal vez también de material flexible como tela, piel o aún petate.

Estos artefactos están elaborados de piedra caliza o de cerámica de forma cilíndrica y del tipo cerámico Tinaja Rojo, existiendo evidencias similares en sitios arqueológicos como: Machaquila, Uaxactún, Tikal, Holmul y La Blanca entre otros.



Fig. 56 – Cuarto central de la crujía delantera de la Estructura E-32  
Sitio arqueológico Machaquila, Petén.  
Tomado de Adánez, 2005



Fig. 57 – Cortinero o sujetador localizado en muro norte de puerta de acceso de la Cámara 2 en Estructura B7.

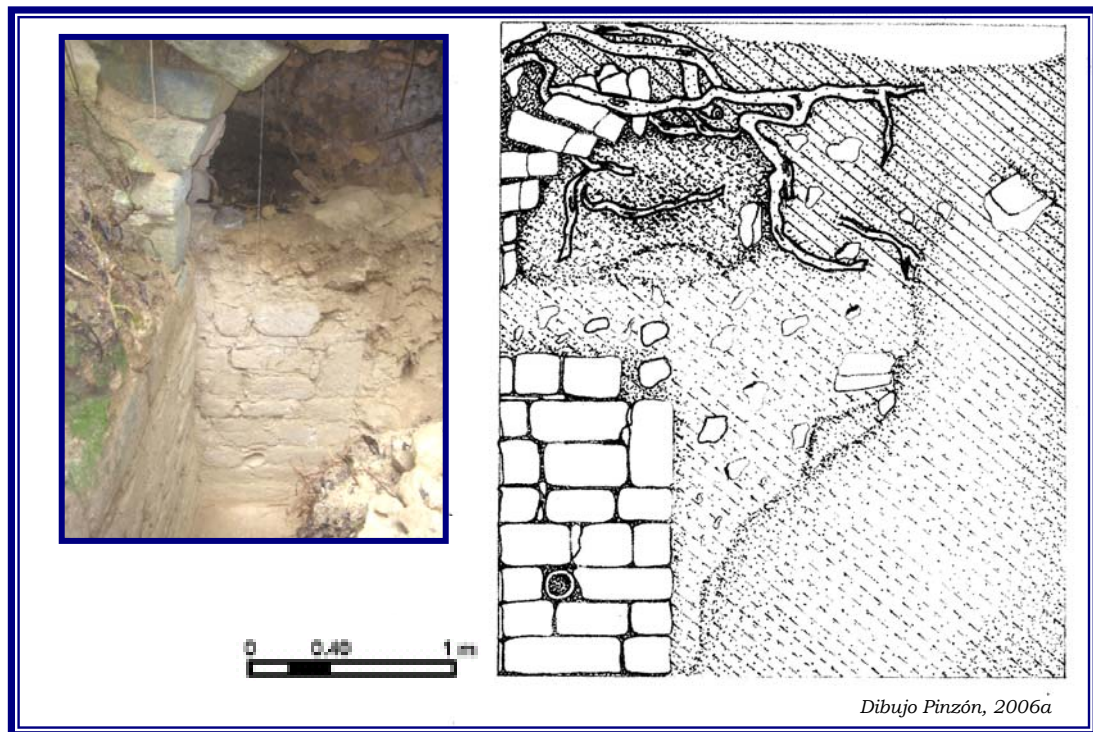

Fig. 58 - Cortinero o sujetador localizado en muro sur de puerta de acceso de la Cámara 2 en Estructura B9.



Fig. 59 – Tomado de Reyes y Laporte, 2008.



Fig. 60 – Tomado de Reyes y Laporte, 2008.

Fig. 61 – Tomado de Laporte et. al, 2007.



Sujetadores de cuerda o cortineros cilíndricos del tipo Tinaja Rojo. Estos ejemplares proceden de dos de los palacios de la Plaza B de K'uhul.

## **PANELES**

Según Lacadena e Iglesias (2005a) en el sitio arqueológico de Machaquila, en los muros externos de la Estructura 7, se localizo una gran losa ligeramente trapezoidal 0.89 x 0.81 x 0.85 x 0.88 y 0.21 m de ancho, de las que suele calificarse de esquineras.

Otro ejemplo es el sitio arqueológico de Polol, se localizaron paneles estucados adosados a la arquitectura. “Patton sugiere que se trata más bien de especies de paneles que decoraron los muros de este basamento. Se sugiere asimismo que la Estructura 1 fue alguna especie de residencia, pero pareciera más bien formar parte de los basamentos empleados en funciones de carácter administrativo y político” (Laporte y Chocón, 2003)



Fig. 62- Panel estucado  
Localizado en sitio arqueológico Machaquila  
Tomado de Lacadena e Iglesias, 2005a



Fig. 63 - Panel estucado  
Localizado en sitio arqueológico Polol  
Tomado de Laporte y Chocón, 2003

En Pueblito (K'uhul) se localizaron cuatro paneles estucados en B7 en la fachada sur, como esquineros en las puertas de acceso a las cámaras abovedadas.



Fig. 64 - Panel estucado  
Localizado en fachada sur en la Cámara 7 en Estructura B7,  
sitio arqueológico Pueblito (K'uhul)



Fig. 65 - Panel estucado  
Localizado en fachada sur en la Cámara 8 en  
Estructura B7, sitio arqueológico Pueblito (K'uhul)



## **FRAGMENTOS DE ESCULTURA DE PIEDRA CALIZA**

Es una valiosa aportación al arte maya el material de construcción disponible en cada región, sobre todo los diferentes tipos de piedra, era uno de los factores de los que dependía el estilo de la decoración.

En el caso de Pueblito (K'uhul) se cuenta con varios fragmentos de escultura de piedra caliza con diferentes diseños decorativos, localizados en la Plaza B. Se considera que estaban adosados a las estructuras como parte decorativa en la arquitectura.

A continuación se muestran algunos ejemplares de esta colección:

⇒ Bloque de caliza, tallado con diseños decorativos, líneas semicurvas y curvas en la parte frontal y líneas curvas en los laterales.

Diseño: Iconográfico

Dimensiones:

- ❖ Altura: 0.18 m,
- ❖ Ancho: 0.12 m,
- ❖ Largo: 0.52 m.

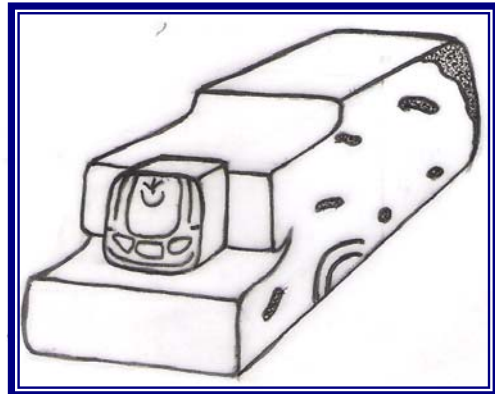

Fig. 66

⇒ Bloque de caliza, tallado con líneas verticales, curvas y círculos, diseño decorativo en forma de flor o sol.

Diseño: Iconográfico

Dimensiones:

- ❖ Altura: 0.24 m,
- ❖ Ancho: 0.19 m,
- ❖ Largo: 0.32 m.

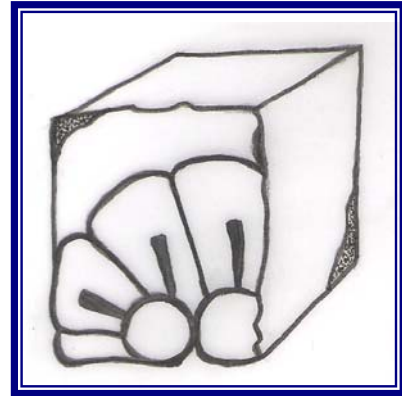

Fig. 67

⇒ Bloque de caliza, tallado en forma de extremidad superior.

Diseño: Iconográfico

Dimensiones:

- ❖ Altura: 0.14 m,
- ❖ Ancho: 0.32 m,
- ❖ Largo: 0.20 m.

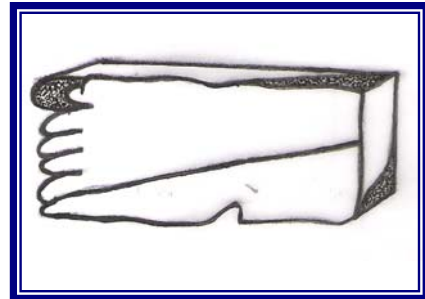

Fig. 68

⇒ Bloque de caliza, tallado en forma del glifo “IK”.

Diseño: Iconográfico

Dimensiones:

- ❖ Altura: 0.16 m,
- ❖ Ancho: 0.27 m,
- ❖ Largo: 0.19 m.

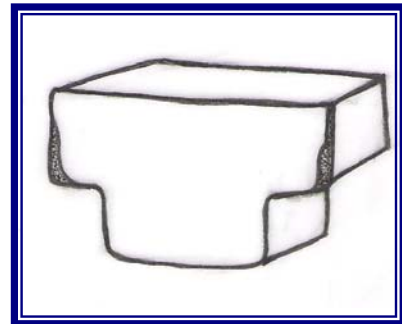

Fig. 69

⇒ Bloque de caliza, tallado con línea curva y dos líneas verticales.

Diseño: Iconográfico

Dimensiones:

- ❖ Altura: 0.19 m,
- ❖ Ancho: 0.14 m,
- ❖ Largo: 0.35 m.

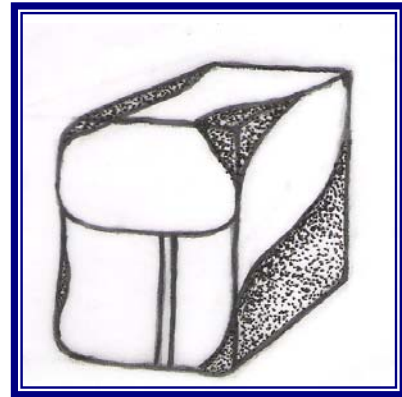

Fig. 70

⇒ Bloque de caliza, tallado con líneas horizontales.

Diseño: Iconográfico

Dimensiones:

- ❖ Altura: 0.15 m,
- ❖ Ancho: 0.20 m,
- ❖ Largo: 0.50 m.

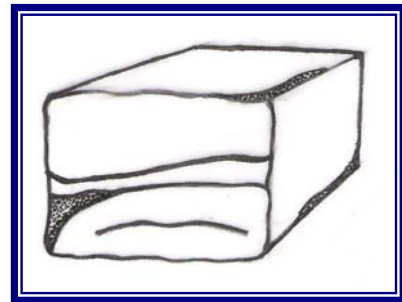

Fig. 71

⇒ Bloque de caliza, tallado en la parte frontal con líneas curvas y horizontales, formando recuadros.

Diseño: Iconográfico

Dimensiones:

- ❖ Altura: 0.20 m,
- ❖ Ancho: 0.25 m,
- ❖ Largo: 0.25 m.

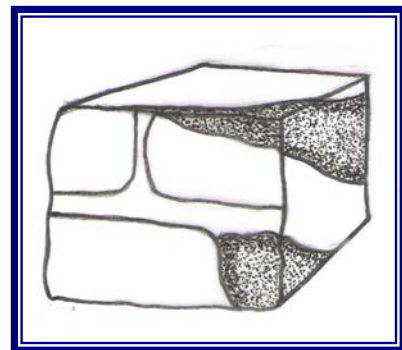

Fig. 72

⇒ Bloque de caliza, tallado con líneas curvas, verticales y horizontales.

Diseño: Iconográfico

Dimensiones:

- ❖ Altura: 0.17 m,
- ❖ Ancho: 0.27 m,
- ❖ Largo: 0.25 m.

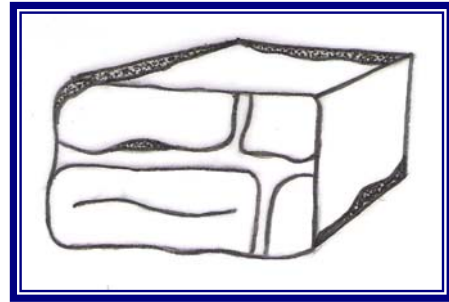

Fig. 73

⇒ Bloque de caliza, tallado con dos líneas horizontales.

Diseño: Iconográfico

Dimensiones:

- ❖ Altura: 0.14 m,
- ❖ Ancho: 0.18 m,
- ❖ Largo: 0.25 m.



Fig. 74

⇒ Bloque de caliza, tallado con círculos y líneas curvas en la parte frontal del bloque.

Diseño: Iconográfico

Dimensiones:

- ❖ Altura: 0.28 m,
- ❖ Ancho: 0.30 m,
- ❖ Largo: 0.40 m.

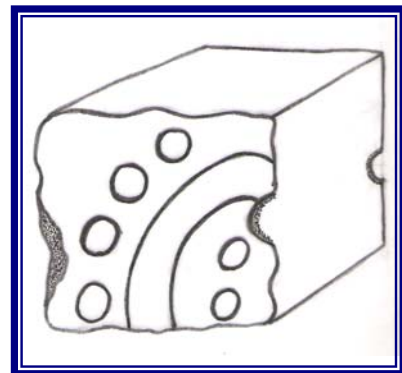

Fig. 75

⇒ Bloque de caliza, tallado con un pequeño hundimiento en forma de círculo en la parte frontal del bloque.

Diseño: Iconográfico

Dimensiones:

- ❖ Altura: 0.23 m,
- ❖ Ancho: 0.11 m,
- ❖ Largo: 0.22 m.

Fig. 76

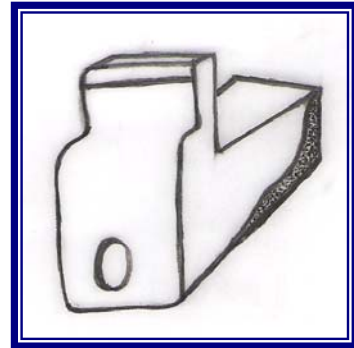

⇒ Bloque de caliza, tallado con círculos y líneas verticales formando una barra, se considera que debe de tratarse de un indicador de fecha.

Diseño: Iconográfico

Dimensiones:

- ❖ Altura: 0.17 m,
- ❖ Ancho: 0.25 m,
- ❖ Largo: 0.20 m.

Fig. 77

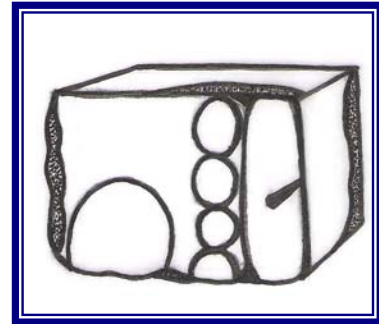

⇒ Bloque de caliza, tallado con círculos y líneas curvas, se considera que esta formando una especie de tejido.

Diseño: Iconográfico

Dimensiones:

- ❖ Altura: 0.28 m,
- ❖ Ancho: 0.33 m,
- ❖ Largo: 0.45 m.

Fig. 78

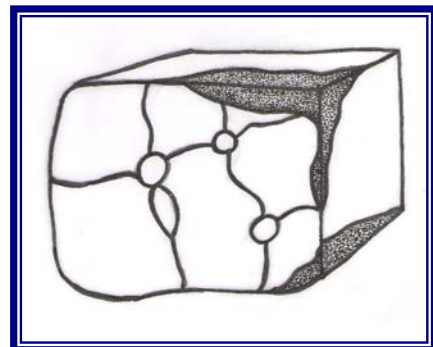

⇒ Bloque de caliza, tallado con cuatro líneas curvas verticales.

Diseño: Iconográfico

Dimensiones:

- ❖ Altura: 0.17 m,
- ❖ Ancho: 0.20 m,
- ❖ Largo: 0.40 m.

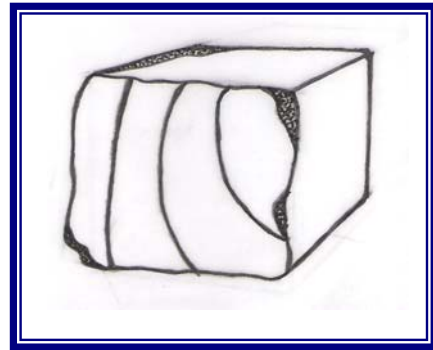

Fig. 79

⇒ Bloque de caliza, tallado en uno de sus extremos en forma de herradura.

Diseño: Iconográfico

Dimensiones:

- ❖ Altura: 0.16 m,
- ❖ Ancho: 0.26 m,
- ❖ Largo: 0.30 m.

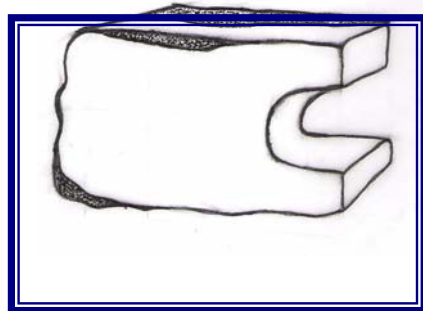

Fig. 80

⇒ Bloque de caliza, tallado en la parte superior del bloque.

Diseño: Iconográfico

Dimensiones:

- ❖ Altura: 0.19 m,
- ❖ Ancho: 0.19 m,
- ❖ Largo: 0.20 m.

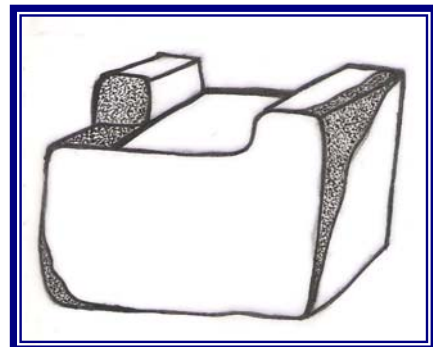

Fig. 81



⇒ Bloque de caliza, tallado en la parte frontal del bloque.

Diseño: Figura zoomorfa

Dimensiones:

- ❖ Altura 0.32 m,
- ❖ Ancho 0.32 m,
- ❖ Largo 0.20 m.



Fig. 82

⇒ Bloque de caliza, tallado con líneas curvas unidas entre si.

Diseño: Iconográfico

Dimensiones:

- ❖ Altura 0.22 m,
- ❖ Ancho 0.15 m,
- ❖ Largo 0.30 m.



Fig. 83

⇒ Bloque de caliza, tallado en la parte frontal del bloque.

Diseño: Figura Antropomorfa

Dimensiones:

- ❖ Altura 0.25 m,
- ❖ Ancho 0.20 m,
- ❖ Largo 0.40 m.



Fig. 84

⇒ Bloque de caliza, tallado mostrando hundimiento en la parte superior del bloque.

Dimensiones:

- ❖ Altura 0.15 m,
- ❖ Ancho 0.17 m,
- ❖ Largo 0.37 m.

Fig. 85

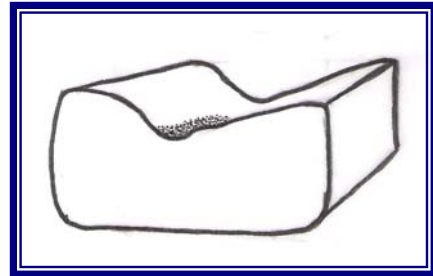

⇒ Bloque de caliza, tallado con una línea curva y una vertical.

Diseño: Iconográfico

Dimensiones:

- ❖ Altura 0.20 m,
- ❖ Ancho 0.15 m,
- ❖ Largo 0.23 m.

Fig. 86

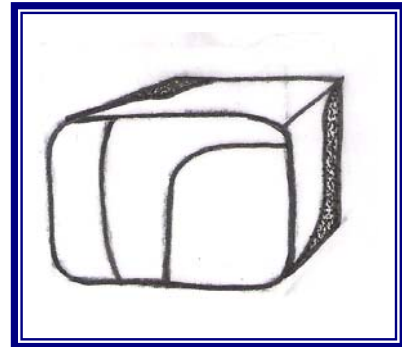

⇒ Bloque de caliza, tallado con líneas curvas, un círculo y líneas formando elementos decorativos en forma de "L".

Diseño: Iconográfico

Dimensiones:

- ❖ Altura 0.16 m,
- ❖ Ancho 0.10 m,
- ❖ Largo 0.20 m.

Fig. 87

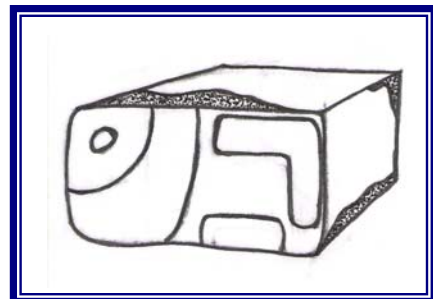



⇒ Bloque de caliza, tallado con líneas curvas y círculos, como parte de un elemento decorativo o glífico, con representación de “Ahau”.

Diseño: Iconográfico

Dimensiones:

- ❖ Altura 0.30 m,
- ❖ Ancho 0.29 m,
- ❖ Largo 0.32 m.



Fig. 88

⇒ Bloque de caliza, tallado con líneas curvas formando semicírculos y líneas verticales siendo parte de elementos glíficos.

Diseño: Iconográfico

Dimensiones:

- ❖ Altura 0.15 m,
- ❖ Ancho 0.14 m,
- ❖ Largo 0.15 m.

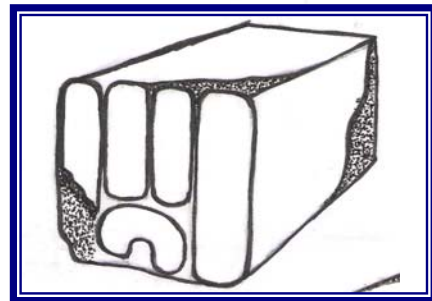

Fig. 89

⇒ Bloque de caliza, tallado con una línea curva desde la parte superior hasta la parte inferior y un círculo.

Diseño: Iconográfico

Dimensiones:

- ❖ Altura 0.14 m,
- ❖ Ancho 0.11 m,
- ❖ Largo 0.24 m.

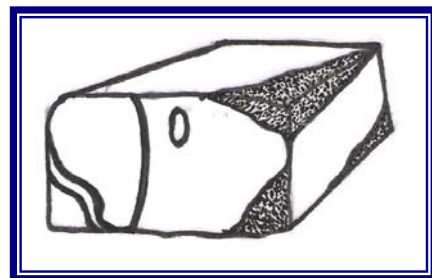

Fig. 90

⇒ Bloque de caliza, tallado con dos líneas verticales y tres líneas curvas formando semicírculos.

Diseño: Iconográfico

Dimensiones:

- ❖ Altura 0.15 m,
- ❖ Ancho 0.17 m,
- ❖ Largo 0.28 m.

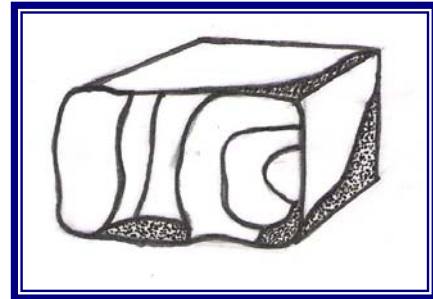

Fig. 91

⇒ Bloque de caliza, tallado con cinco líneas curvas, formando semicírculos.

Diseño: Iconográfico

Dimensiones:

- ❖ Altura 0.22 m,
- ❖ Ancho 0.20 m,
- ❖ Largo 0.27 m.



Fig. 92

⇒ Bloque de caliza, tallado con dos líneas curvas y una línea formando posiblemente un círculo.

Diseño: Iconográfico

Dimensiones:

- ❖ Altura: 0.22 m,
- ❖ Ancho: 0.23 m,
- ❖ Largo: 0.17 m.

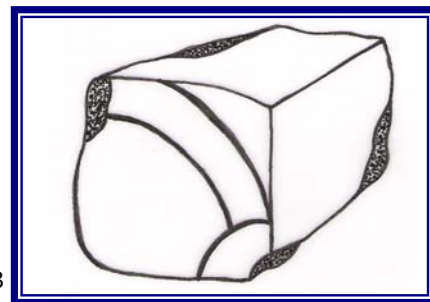

Fig. 93

⇒ Bloque de caliza, tallado con una línea curva, una horizontal y un círculo.

Diseño: Iconográfico

Dimensiones:

- ❖ Altura: 0.20 m,
- ❖ Ancho: 0.22 m,
- ❖ Largo: 0.14 m.

Fig. 94

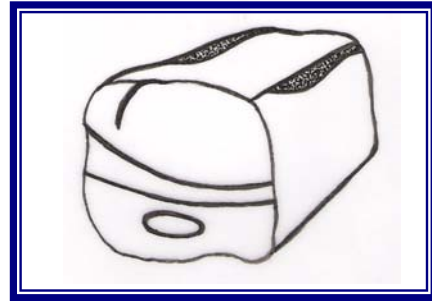

⇒ Bloque de caliza, tallado con dos líneas verticales y dos líneas horizontales.

Diseño: Iconográfico

Dimensiones:

- ❖ Altura: 0.22 m,
- ❖ Ancho: 0.20 m,
- ❖ Largo: 0.15 m.

Fig. 95

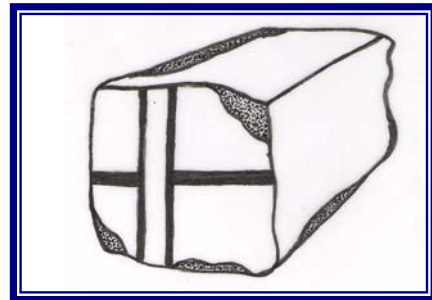

⇒ Bloque de caliza, tallado con dos líneas curvas en la parte frontal

Diseño: Iconográfico

Dimensiones:

- ❖ Altura: 0.20 m,
- ❖ Ancho: 0.21m,
- ❖ Largo: 0.13 m.

Fig. 96

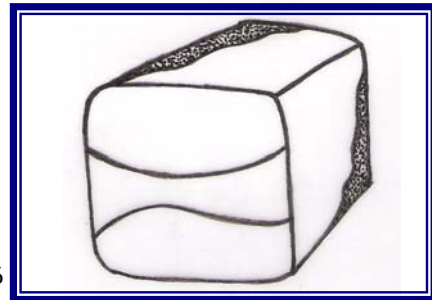

⇒ Bloque de caliza, tallado con líneas curvas en parte frontal del bloque.

Diseño: Iconográfico

Dimensiones:

- ❖ Altura: 0.21 m,
- ❖ Ancho: 0.21 m,
- ❖ Largo: 0.11 m.

Fig. 97

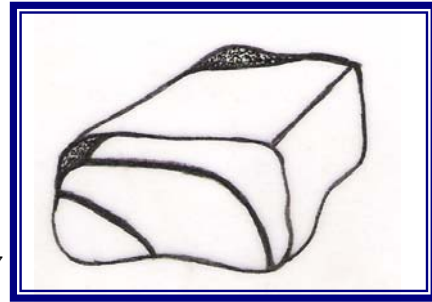

⇒ Bloque de caliza, tallado con una línea curva.

Diseño: Iconográfico

Dimensiones:

- ❖ Altura: 0.23 m,
- ❖ Ancho: 0.21 m,
- ❖ Largo: 0.10 m.

Fig. 98

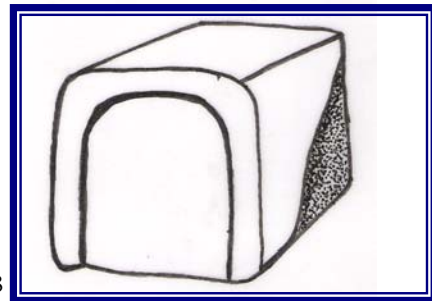

⇒ Bloque de caliza, tallado con líneas curvas formando semicírculos.

Diseño: Iconográfico

Dimensiones:

- ❖ Altura: 0.22 m,
- ❖ Ancho: 0.22 m,
- ❖ Largo: 0.16 m.

Fig. 99

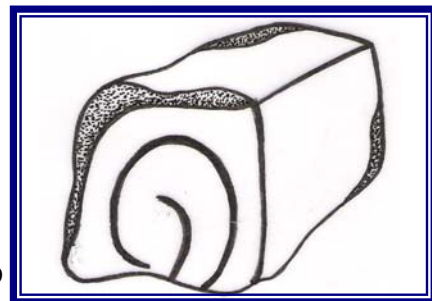

⇒ Bloque de caliza, tallado con una línea vertical, mostrando un corte en la parte superior del bloque.

Diseño: Iconográfico

Dimensiones:

- ❖ Altura: 0.15 m,
- ❖ Ancho: 0.21 m,
- ❖ Largo: 0.18 m.

Fig. 100

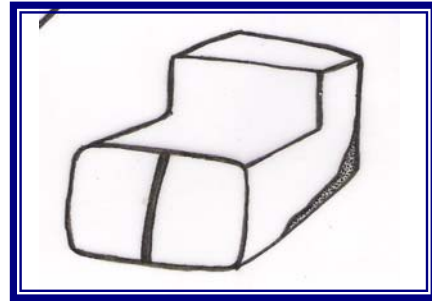

⇒ Bloque de caliza, tallado con dos líneas curvas, mostrando un corte en la parte superior del bloque.

Diseño: Iconográfico

Dimensiones:

- ❖ Altura: 0.20 m,
- ❖ Ancho: 0.20 m,
- ❖ Largo: 0.16 m.

Fig. 101

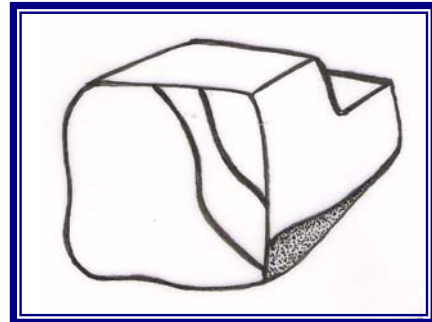

⇒ Bloque de caliza, tallado con tres líneas verticales y dos horizontales.

Diseño: Iconográfico

Dimensiones:

- ❖ Altura: 0.15 m
- ❖ Ancho: 0.10 m
- ❖ Largo: 0.28 m

Fig. 102





⇒ Bloque de caliza, tallado con líneas curvas, con restos de estuco y pintura roja.

Diseño: Iconográfico

Dimensiones:

- ❖ Altura: 0.22 m
- ❖ Ancho: 0.22 m
- ❖ Largo: 0.16 m



Fig. 103

⇒ Bloque de caliza, tallado con líneas curvas y círculos, como parte de un elemento decorativo o glífico, con representación de “Ahau”.

Diseño: Iconográfico

Dimensiones:

- ❖ Altura: 0.25 m
- ❖ Ancho: 0.20 m
- ❖ Largo: 0.29 m



Fig. 104

⇒ Bloque de caliza, tallado con una línea curva.

Diseño: Iconográfico

Dimensiones:

- ❖ Altura: 0.19 m
- ❖ Ancho: 0.21 m
- ❖ Largo: 0.15 m



Fig. 105

⇒ Bloque de caliza, tallado con una línea vertical y dos líneas curvas formando semicírculos.

Diseño: Iconográfico

Dimensiones:

- ❖ Altura: 0.21 m
- ❖ Ancho: 0.20 m
- ❖ Largo: 0.29 m

Fig. 106



⇒ Bloque de caliza, tallado con líneas curvas formando un espiral.

Diseño: Iconográfico

Dimensiones:

- ❖ Altura: 0.15 m
- ❖ Ancho: 0.14 m
- ❖ Largo: 0.21 m

Fig. 107



⇒ Bloque de caliza, tallado con líneas formando un espiral.

Diseño: Iconográfico

Dimensiones:

- ❖ Altura: 0.21 m
- ❖ Ancho: 0.22 m
- ❖ Largo: 0.30 m

Fig. 108



⇒ Bloque de caliza, tallado con dos líneas curvas, con estuco.

Diseño: Iconográfico

Dimensiones:

- ❖ Altura: 0.14 m
- ❖ Ancho: 0.22 m
- ❖ Largo: 0.18 m



Fig. 109

⇒ Bloque de caliza, tallado con una línea vertical, con estuco.

Diseño: Iconográfico

Dimensiones:

- ❖ Altura: 0.10 m
- ❖ Ancho: 0.16 m
- ❖ Largo: 0.32 m



Fig. 110

⇒ Bloque de caliza, tallado con una línea curva y un círculo.

Diseño: Iconográfico

Dimensiones:

- ❖ Altura: 0.18 m
- ❖ Ancho: 0.16 m
- ❖ Largo: 0.28 m



Fig. 111



⇒ Bloque de caliza, tallado posiblemente con líneas semicurvas.

Diseño: Iconográfico

Dimensiones:

- ❖ Altura: 0.15 m
- ❖ Ancho: 0.20 m
- ❖ Largo: 0.28 m



Fig. 112

⇒ Bloque de caliza, tallado con línea horizontal y líneas curvas incisas, con restos de estuco.

Diseño: Iconográfico

Dimensiones:

- ❖ Altura: 0.12 m
- ❖ Ancho: 0.16 m
- ❖ Largo: 0.18 m



Fig. 113

⇒ Bloque de caliza, con restos de estuco, tallado con líneas curvas, un círculo y tres puntos.

Diseño: Iconográfico

Dimensiones:

- ❖ Altura: 0.13 m
- ❖ Ancho: 0.07 m
- ❖ Largo: 0.16 m



Fig. 114

⇒ Bloque tubular de caliza, posiblemente restos de una extremidad superior.

Diseño: Iconográfico

Dimensiones:

- ❖ Altura: 0.09 m
- ❖ Ancho: 0.06 m
- ❖ Largo: 0.30 m



Fig. 115

⇒ Bloque de caliza, tallado con líneas verticales y horizontales.

Diseño: Iconográfico

Dimensiones:

- ❖ Altura: 0.12 m
- ❖ Ancho: 0.15 m
- ❖ Largo: 0.29 m



Fig. 116

⇒ Bloque de caliza con estuco, tallado con una línea horizontal y una vertical, unidas entre si.

Diseño: Iconográfico

Dimensiones:

- ❖ Altura: 0.18 m
- ❖ Ancho: 0.16 m
- ❖ Largo: 0.29 m



Fig. 117

⇒ Bloque de caliza con estuco, con líneas curvas unidas entre si.

Diseño: Iconográfico

Dimensiones:

- ❖ Altura: 0.17 m
- ❖ Ancho: 0.18 m
- ❖ Largo: 0.30 m



Fig. 118

## CERÁMICA

Los ceramistas reflejaron diversos aspectos relacionados con la vida cotidiana de sus pueblos y a su vez la cerámica contenía expresivas, que les brindaban el engobe y el pulimento.

A continuación algunos ejemplares de interés dentro del material cerámico recuperado.



Fig. 119 - Cerámica policroma  
Tiesto localizado en Sub-C, ubicada en la parte inferior del patio de la Plaza B.  
Tomado de Martínez, 2007



Fig. 120 - Silbato representando un tecolote, localizado en Sub-C ubicada en la parte inferior del patio de la Plaza B.  
Tomado de Laporte et. al, 2007

Resultados cerámicos de la Plaza B, sitio arqueológico Pueblito (K'uhul)

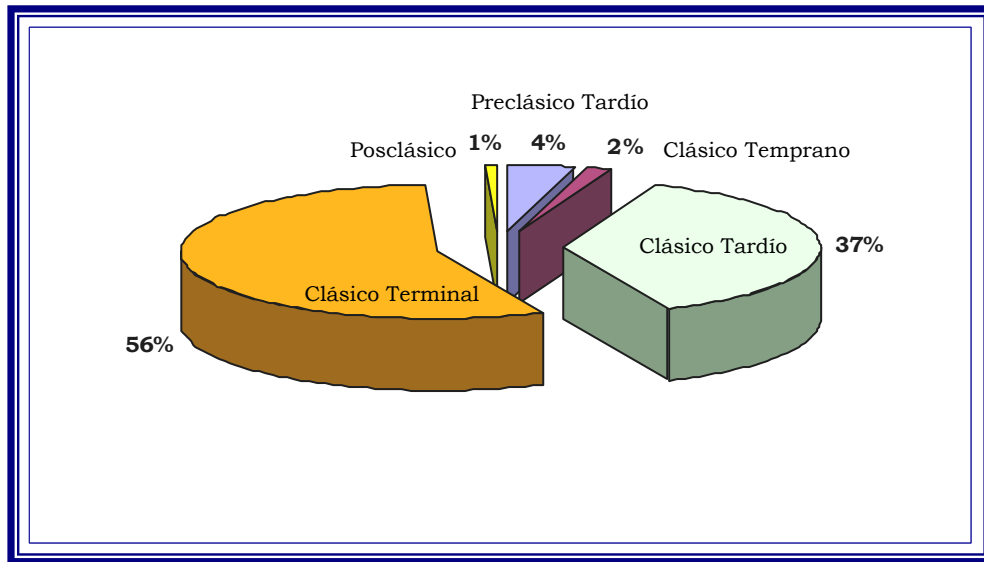

Fig. 121 – Gráfica mostrando porcentajes de análisis cerámicos.

Estructuras no visibles en la parte inferior del patio de la Plaza B

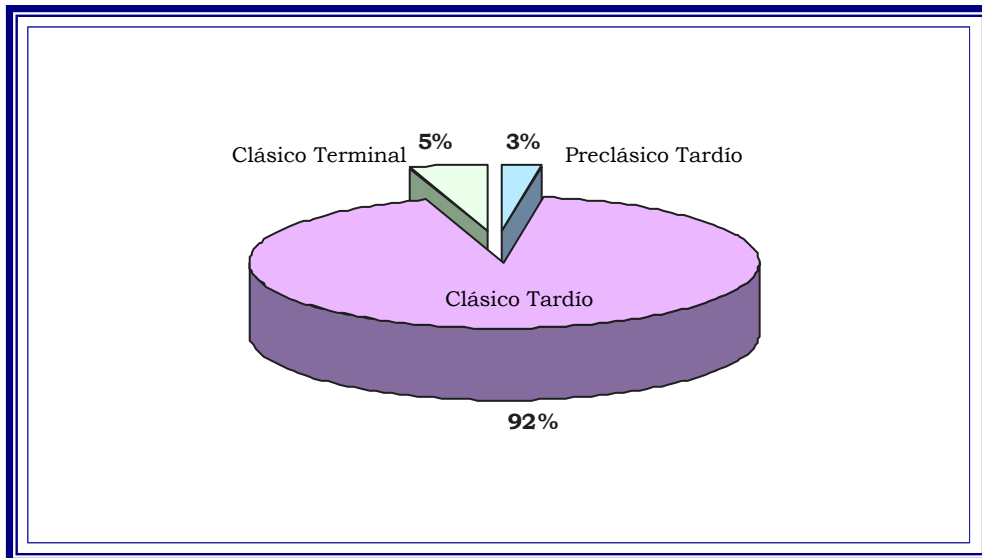

Fig. 122 – Gráfica mostrando porcentajes de análisis cerámicos.

### Estructuras visibles en la parte superior del patio de la Plaza B

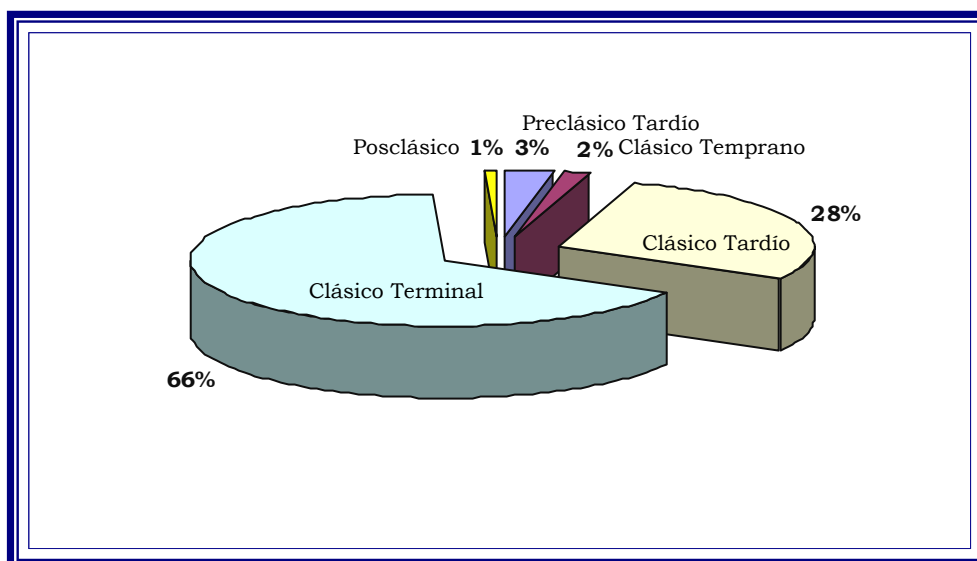

Fig. 123 – Gráfica mostrando porcentajes de análisis cerámicos.

En la muestra cerámica recuperada durante las excavaciones realizadas en la Plaza B fue relativamente escaso, obteniéndose resultados de algunos ejemplares del Preclásico Tardío sobresaliendo los tipos Flor Crema, Polvero Negro, Laguna Verde Inciso, Hechizo Bicromo y del Clásico Temprano sobresaliendo el tipo Águila Naranja, en su mayor porcentaje son indicativos los períodos Clásico Tardío y Clásico Terminal.

Las estructuras no visibles en la parte inferior del patio de la plaza con mayor ocupación durante el Clásico Tardío y las estructuras visibles en la parte superior del patio de la plaza durante el Clásico Terminal, con más representación los tipos Cambio Sin Engobe, Tinaja Rojo, así también recuperándose muestra de dichos periodos de ocupación los tipos Máquina Café, Infierno Negro, Palmar Naranja Policromo, Zacatal Crema Policromo, Chaquiste Impreso, Pantano Impreso, Encanto Estriado entre otros, además el tipo Paxcaman rojo del período Posclásico. (Figura 121, 122 y 123)



## LÍTICA

En relación a los artefactos líticos en la Plaza B, se incluyen algunos ejemplares dentro de esta colección:



Fig. 124 - Fragmento de punta de proyectil de pedernal, localizado en B1 ubicada al norte de la Plaza B. Tomado de Laporte et. al, 2007



Fig. 125 - Fragmento de mano de moler de granito, localizado en B1 ubicada al norte de la Plaza B. Tomado de Laporte et. al, 2007



Fig. 126 - Descortezadores de caliza silicificada fragmentado, localizado en B11 ubicada al noroeste de la Plaza B. Tomado de Laporte et. al, 2007



Fig. 127 - Fragmento de placa de pizarra, localizado en B2 ubicada al noreste de la Plaza B. Tomado de Laporte et. al, 2007



Fig. 128 - Punta de proyectil sobre navaja prismática de obsidiana, tal vez del Posclásico, localizada en subestructuras ubicadas en la parte inferior del patio de la Plaza B. Tomado de Laporte et. al, 2007



Fig. 129 - Puntas de proyectil de pedernal del Clásico Terminal, localizada en subestructuras ubicadas en la parte inferior del patio de la Plaza B. Tomado de Laporte et. al, 2007

## **CONCLUSIONES GENERALES**

### **ACTIVIDAD EN EL CONJUNTO PALACIEGO**

Las estructuras cumplen con una necesidad social de ese momento, las cuales al ser excavadas nos permiten observar como era su decoración en la arquitectura, desarrollo tecnológico, su modo de organización y posibles actividades que realizaban.

“El aspecto funcional es otra de las características diferenciadoras de la arquitectura, debe servir para aquello; para lo que ha sido creada.” (Perelló, 1991:4)

Hohmann, considera que la construcción de plataformas de dimensiones extraordinarias que rodeaban amplias plazas y patios, caracterizó los proyectos más antiguos de Mesoamérica y también de la región maya.

La función de una estructura al momento de su construcción ya sea para ser habitable, su mayor o menor calidad depende de las necesidades de sus ocupantes. Pero además de utilitaria su función podría ser simbólica.

Entonces, ¿cómo se debe considerar una arquitectura palaciega para comprender mejor sus funciones? Rapoport (Citado por Mongelluzzo y Valle 2006), discute de cómo los elementos arquitectónicos sirven de clave en la conducta de quien los percibe. Eco (Citado por Mongelluzzo y Valle 2006), sostiene que la arquitectura estimula el comportamiento, que define una función primaria y que afecta su uso final. Por lo tanto, la forma física de la arquitectura, su disposición general y la posición de sus elementos (cuartos, puertas, pasillos, ventanas y banquetas), son



indicativas de lo que sucede al interior de la arquitectura misma. (Mongelluzzo y Valle, 2006)

En el caso de Pueblito (K'uhul), los palacios manifiestan elementos que sirven para definirlos y considerarlos como un tipo arquitectónico palaciego. De hecho, no se puede suponer que el palacio en las construcciones prehispánicas, tenían las mismas funciones. Hohmann (2006), considera que según su estructura global se pueden estimular zonas destinadas a las funciones de representación de los príncipes y el abastecimiento con los correspondientes almacenes, así como las reservadas funciones administrativas.

Según Mongelluzzo y Valle (2006), los palacios son frecuentemente las construcciones más complejas de un sitio. Inomata y Houston (Citado por Mongelluzzo y Valle 2006), indican que la corte real estaba atada a un ambiente construido que se diferencia tanto horizontal como verticalmente. Esto significa que hay una evidencia espacial que identifica como una estructura palaciega.

Diane y Arlen Chase (Citado por Mongelluzzo y Valle 2006), definen un palacio como un lugar residencial real o de élite con funciones administrativas, que normalmente tienen más de un cuarto y un techo abovedado. También dicen que los palacios se ubican solitariamente en un lugar del epicentro. Esta ubicación tiene un significado clave, porque el palacio era utilizado como un símbolo de poder político, económico, militar e ideológico.

Otros piensan que las funciones administrativas no estaban diferenciadas por los mayas clásicos (Inomata y Houston, citado por Mongelluzzo y Valle 2006). McAnany y Plank (Citado por Mongelluzzo y Valle 2006), proponen que en los palacios incluyeron actos diplomáticos y posiblemente registros

en archivos. Esta mezcla de actos públicos se encuentra, por ejemplo, en el sitio de Caracol, Belice, donde las funciones residenciales y administrativas se unen. Chase y Chase (citado por Mongelluzzo y Valle 2006). Incluso, no son sistemáticos en asignar estas funciones, pues en unos casos las funciones son asignadas en un cuarto, en otros a un edificio y en otros a grupos enteros alrededor del patio.

La visibilidad limitada de los complejos anexos a las grandes plazas abiertas y asociados a elementos arquitectónicos monumentales generalmente, los acredita como palacios; siendo el caso de la Plaza B de Pueblito (K'uhul).

Estas construcciones no deben considerarse aisladas, sino como una parte más de un conjunto arquitectónico funcional que engloba espacio de ritual público, plazas públicas, patios para el juego de pelota, grupos habitacionales, pirámides y calzadas entre otros, dando acceso a las construcciones de todo el sitio.

Las excavaciones realizadas en Pueblito (K'uhul) permiten observar que las estructuras ubicados en la Plaza B no solo fueron residencias, sino palacios en los cuales se ejecutaron multitud de funciones, las cuales están reflejadas en sus construcciones que conforman el complejo arquitectónico palaciego.

En dichas construcciones, donde probablemente residió la familia de alto rango, las cuales colindan al norte con un afluente del río Poxte, al este con grupos habitacionales al sur con el patio para el juego de pelota, al suroeste con una pirámide y al oeste con la Plaza A (Conjunto de tipo Grupo E); así teniendo acceso al resto del sitio por medio de calzadas orientadas al norte, noreste, este, sur, noroeste y Calzada del Eje que

comunica la parte norte del sitio con la Acrópolis Sur, todos estos elementos se relacionaron con la Plaza B.

Con el análisis de los hallazgos recolectados en las excavaciones del Conjunto tipo Palaciego se trata de comprender las funciones de algunas de sus áreas, entre algunos se puede mencionar:

- Primero: las Estructuras B1, B2, B3, B4, B6, B10 y B11, se enfoca a una función habitacional de ocupantes de alto rango, por su ubicación y acceso al patio interior de la plaza.
- Segundo: la Estructura B5 con acceso a la plaza en su lado norte por medio de la Cámara 1, a su vez accedendo a las Cámaras 2 y 4 se consideran residenciales por su acceso restringido. La Cámara 3 por su ubicación se cree que tenía una función administrativa, ya que esta se encuentra con acceso al lado sur de la estructura frente al patio para el juego de pelota.
- Tercero: la Estructura B7, sus Cámaras 1 y 3 las cuales se consideran residenciales por su restringido acceso. Las Cámaras 2 y 4 se considera que estas su función fuera administrativa por tener el acceso principal al patio de la plaza. Por otra parte, la plaza contaba con otros acceso por medio de pasillos entre estructuras como:
  - Entre B10 y B11 hacia la Plaza A (Conjunto de tipo Grupo E),
  - B2 y B3 hacia la afluyente de agua (noreste de Plaza B),
  - B5 y B7 hacia el patio para el Juego de Pelota,
  - B4 y B5 hacia los grupos habitacionales al noreste de la plaza.

A su vez, también resalta que frente a la Estructura B7 se encuentra adosada una plataforma permitiendo el ingreso al patio interior de la

plaza por estas cámaras, enmarcándose como acceso principal al Conjunto Palaciego.

- Cuarto: la Estructura B8, sin acceso a la plaza ubicada al suroeste de la misma frente a la pirámide localizada al sur, su función es considerada administrativa.
- Quinto: Las Cámaras 1, 2, 4, 5, 6, 7, 9 y 10 de la Estructura B9 con accesos restringidos y comunicadas entre ellas, esta área aparentemente fue la más privada de la plaza ya que su único acceso era desde el patio de la plaza por las Cámaras 3 y 8, por lo cual se considera de función residencial.

Sin duda, la Plaza B es un Conjunto de tipo Palaciego que fue habitado por personajes de alto rango. Siendo la actividad dentro de la plaza con diversas funciones, fue un complejo donde los líderes del sitio podían impresionar al resto de los habitantes.

Según Rivera (2001b) la función de los palacios es todavía objeto de discusión; aun aceptando que eran habitaciones destinadas a la nobleza, no sabríamos decir si lo fueron de manera permanente o si albergaban a determinada categoría de personas en momentos especiales.

Pueden interpretarse entonces tales construcciones como lugar de retiro ocasional de reyes, dignatarios y sacerdotes durante el tiempo ceremonial o para recibir embajadas y dar audiencias. Asimismo, probablemente fueron moradas habitacionales de las familias gobernantes con dependencias donde se resolverían los asuntos de estado y en ese caso, sería su peculiar distribución la que protegería la intimidad de los individuos de sangre noble.

Así Pueblito (K'uhul) se caracteriza por la variedad de construcciones que lo integran, sus distintos recintos y funciones, así como la complejidad de sus remodelaciones y ampliaciones que reflejan a las diversas generaciones de gobernantes que allí dejaron su propio estilo.

### **ESTADIOS CONSTRUCTIVOS**

La arquitectura registró cambios estructurales como las remodelaciones, según Hansen (2006) la construcción o reconstrucción requirió millones de metros cúbicos de relleno. De aquí se deduce que el gobernante ejercía un control enorme sobre los recursos para dichas construcciones.

Otro dato importante para el estudio de los palacios, es que todos tienen remodelaciones y ampliaciones. Según Ciudad (2001) estas acciones parecen estar relacionadas con el afianzamiento social, económico y político de un grupo dirigente que se hace dinástico.

En algunos casos, los edificios se integran a nuevas construcciones y se utilizan como fundamento para obras arquitectónicas de mayor altura. Según Hohmann (2006) mientras una localidad estaba poblada y prospera, se veía sometida a constantes transformaciones.

Esto para hacerlas aún más monumentales e incrementar así el prestigio del gobernante, muchas estructuras se reconstruían periódicamente sobre una estructura ya existente, si bien esta práctica se relacionaba con cada cambio que fuere necesario por sus ocupantes y se conmemoraba edificando una construcción nueva encima de las anteriores.

Durante las excavaciones realizadas en Pueblito (K'uhul), en el caso de la Plaza B esta demostró una evolución constructiva:

### ***Primer Estadio Constructivo:***

- Construcción de las primeras estructuras, clasificadas como: Sub-A, Sub-B, Sub-C y Sub-D. Estas sub-estructuras experimentan una serie de remodelaciones, según evidencias recolectadas se consideran cuatro modificaciones aunque esta área fue difícil comprenderla en su totalidad, siendo difícil su excavación ya que encima de esta base se erigieron nuevas estructuras para las primeras etapas constructivas de los palacios (Figuras 140).

### ***Segundo Estadio Constructivo:***

- Un acontecimiento importante conllevó a los constructores Mayas a erigir los palacios: Estructuras B5, B7, B8 y B9. Siendo un evento importante, característico de poder de alto rango. A su vez construyendo la Estructura B10 como habitaciones auxiliares a los palacios, por otra parte adosando a las Estructuras B5, B7 y B8 una plataforma, permitiendo el acceso principal a la plaza por la B7 (Figura 135, 139 y 141).

### ***Tercer Estadio Constructivo:***

- Los arquitectos de Pueblito (K'uhul) decidieron ampliar la Plaza B. Adosando segmentos constructivos a la Estructura B5, un elemento arquitectónico con tres cuerpos al sur un peculiar estilo que incluye moldura y cornisa en cada cuerpo. A su vez la plaza tuvo posiblemente una serie de remodelaciones durante este estadio constructivo, se podría considerar que en este momento decidieron sellar las primeras construcciones (subestructuras).

Por otra parte, también resalta que en este estadio constructivo las modificaciones consistieron en sellar el espacio interior de las Cámaras 1, 2, 3 y 4 de uno de los palacios - Estructura B7, construyendo una plataforma alargada sobre la estructura. Así agregando una escalinata al norte del palacio y gradas en la fachada sur. Las Cámaras 5, 6, 7 y 8 con sus respectivos elementos constructivos continuaban en uso, al igual que las cámaras de los Palacios B5, B8 y B9. (Figuras 136 y 142)

#### ***Cuarto Estadio Constructivo:***

- Un hecho que marcó la transformación del Conjunto Palaciego fue la modificación total de la plaza, consistió en sellar las Cámaras 5, 6, 7 y 8 del Palacio B7 convirtiendo dicha estructura en una plataforma alargada. (Figuras 137, 138 y 143)

Adosando así a la plaza las Estructuras B1, B2, B3, B4, B11 y B12, uniendo varias estructuras por medio de banquetas y otras unidas entre si. Finalmente adosando a las Estructuras B5 y B7 por el patio interior de la plaza la Estructura B6, que corresponde a la remodelación efectuada posiblemente en lo último de este estadio constructivo. (Figuras 130, 131, 132, 133 y 134)

Todo lo anterior indica que dichas modificaciones transformo totalmente la Plaza B en un espacio amplio y cerrado (Figura 143).

Siendo la Plaza B un complejo donde los nuevos líderes del sitio podían impresionar, demostrando autoridad y así remarcar su poder, construyendo edificios impresionantes.

Con base a los datos obtenidos de análisis de evidencias recolectadas, se interpretó que la Plaza B – Conjunto tipo Palaciego - presentó ocupación desde el Preclásico Tardío hacia el Clásico Terminal. El conjunto estuvo habitado por la élite gobernante que tuvo el control del sitio durante el Clásico Tardío y Clásico Terminal, siendo este lapso del tiempo su mayor ocupación. (Figuras 121, 122 y 123)

Laporte, Mejía y Chocón (2005), sostienen que a la conclusión del Clásico Tardío el poder en el sureste de Petén quedo relegado a unos pocos centros, entre los que se encuentran Ceibal, Cancuen, Pueblito (K'uhul) y Machaquila. En estos centros y sus áreas de influencia se produjo una importante transformación que afectó a determinados rasgos arquitectónicos, escultóricos, artefactuales, funerarios, políticos y culturales entre los siglos IX y XI d.C., proporcionando una personalidad propia al proceso cultural que identifica el Clásico Terminal en la región.

Finalmente, se considera la Plaza B - Conjunto de tipo Palaciego- un ejemplo representativo de la organización política de Pueblito (K'uhul).



## **BIBLIOGRAFÍA**

---

Adánez Pavón, Jesús

2005 “Excavaciones en Machaquila, Poptun: la Plaza E durante la temporada 2004”. En *Reporte 19*. Atlas Arqueológico de Guatemala. (Editado por J. P. Laporte, H. E. Mejía) Pp 124-148. Dirección General del Patrimonio Cultural y Natural, Ministerio de Cultura y Deportes, Escuela de Historia, Universidad de San Carlos de Guatemala – USAC, Guatemala.

Alcina Franch, José

1999 “Arte Maya.” En *Historia General de Guatemala*. Asociación Amigos del país, fundación para la cultura y el desarrollo. Tomo 1, Época Precolombina, Guatemala

Biblioteca de Consulta

2005 “Enciclopedia Microsoft Encarta” Microsoft Corporation.

2006 “Enciclopedia Microsoft Encarta” Microsoft Corporation.

Carrillo Ballejos, Sandra

2007 “Arquitectura al pie de cerros y el acomodo de otros elementos asociados en el sitio arqueológico San Luis Pueblito, Dolores, Petén” Tesis de Licenciatura, Área de Arqueología, Escuela de Historia, Universidad de San Carlos de Guatemala - USAC, Guatemala.

Castillo Aguilar, Víctor Jesús

2005 “Excavaciones en las Estructuras 1 y 2 de la Calzada Norte, sitio arqueológico Pueblito, Dolores, Petén. En *Informe sobre prácticas de campo*. Temporada diciembre 2004. Atlas Arqueológico de Guatemala, Área de Arqueología, Escuela de Historia, Universidad de San Carlos de Guatemala - USAC, Guatemala.

Ciudad Ruiz, Andrés

2001 “Palacios residenciales del Clásico Temprano en las ciudades del sur de las Tierras Bajas Mayas” En Reconstruyendo la ciudad Maya: El urbanismo en las ciudades antiguas Editores Ciudad Ruiz, Andrés, María Josefa Iglesias Ponce De León y María del Carmen Martínez Martínez. Pp 305-340. Publicaciones de la S. E. E. M. Sociedad Española de Estudios Mayas. Madrid

2005 “Excavaciones en Machaquila, Poptun: la Plaza G durante la temporada 2004” En Reporte 19. Atlas Arqueológico de Guatemala. (Editado por J. P. Laporte, H. E. Mejía) Pp 188-200. Dirección General del Patrimonio Cultural y Natural, Ministerio de Cultura y Deportes, Escuela de Historia, Universidad de San Carlos de Guatemala – USAC, Guatemala.

Ciudad Ruiz, Andrés y María Josefa Iglesias

2001 “Un mundo ordenado: la ciudad Maya y el urbanismo” En Reconstruyendo la ciudad Maya: El urbanismo en las ciudades antiguas Editores Ciudad Ruiz, Andrés, María Josefa Iglesias Ponce De León y María del Carmen Martínez Martínez. Pp 24-28. Publicaciones de la S. E. E. M. Sociedad Española de Estudios Mayas. Madrid

Ciudad Ruiz, Andrés, María Josefa Iglesias, Jesús Adánez Pavón, Alfonso Lacadena García-Gallo y Jorge E. Chocón

2003 “La entidad política de Machaquila, Poptun, en el Clásico Tardío y Terminal: informe de la segunda temporada, 2003” En Reporte 17 Atlas Arqueológico de Guatemala. (Editado por J. P. Laporte, H. E. Mejía) Pp 236-348. Instituto de Antropología e Historia, Ministerio de Cultura y Deportes, Escuela de Historia, Universidad de San Carlos de Guatemala – USAC, Guatemala.

Chocón, Jorge E.

2004 “Pueblito, un asentamiento principal sobre el río Poxte, Dolores, Petén.” En XVII Simposio de Investigaciones Arqueológicas en Guatemala, 2003 (editado por J.P. Laporte, B. Arroyo, H. Escobedo y H. Mejía), pp.223-232. Museo Nacional de Arqueología y Etnología, Guatemala.

2005 “Excavaciones en Machaquila, Poptun: La Plaza H y los Grupos 7 y 8 durante la temporada 2004” En *Reporte 19*. Atlas Arqueológico de Guatemala. (Editado por J. P. Laporte, H. E. Mejía) Pp 201-214. Dirección General del Patrimonio Cultural y Natural, Ministerio de Cultura y Deportes, Escuela de Historia, Universidad de San Carlos de Guatemala – USAC, Guatemala.

Chocón, Jorge E. y Juan Pedro Laporte

2002 “La ciudad de Machaquila”. En *Reporte 16* Atlas Arqueológico de Guatemala. (Editado por J. P. Laporte, H. E. Mejía) Pp 1-32. Instituto de Antropología e Historia, Ministerio de Cultura y Deportes, Escuela de Historia, Universidad de San Carlos – USAC, Guatemala.

2004 “Exploración arqueológica en Pueblito, municipio de Dolores: El conjunto de Tipo Grupo E (Plaza A) y el Juego de Pelota (Plaza B)”. En *Reporte 18* Atlas Arqueológico de Guatemala. (Editado por J. P. Laporte, H. E. Mejía) Pp 50-69. Instituto de Antropología e Historia, Ministerio de Cultura y Deportes, Escuela de Historia, Universidad de San Carlos de Guatemala – USAC, Guatemala.

2006 “Hombres en las ruinas, Acrópolis Central de Pueblito, Petén”. En *XX Simposio de Investigaciones Arqueológicas en Guatemala, 2006* (editado por J.P. Laporte, B. Arroyo, H. Escobedo et. al), Museo Nacional de Arqueología y Etnología, Guatemala.

Corzo Domínguez, Lilian A.

1996 “Sitios arqueológicos asociados al área del resumidero del río Mopán y Xaan, Dolores, Petén”. Tesis de Licenciatura, Área de Arqueología, Escuela de Historia, Universidad de San Carlos de Guatemala - USAC, Guatemala.

Corzo Domínguez, Lilian A., Mara A. Reyes y Juan Pedro Laporte

2005 “Excavaciones en El Chal, Dolores: ascenso hacia la Acrópolis y el Patio D”. En *Reporte 19*. Atlas Arqueológico de Guatemala. (Editado por J. P. Laporte, H. E. Mejía) Pp 71-107. Dirección General del Patrimonio Cultural y Natural, Ministerio de Cultura y Deportes, Escuela de Historia, Universidad de San Carlos de Guatemala – USAC, Guatemala.

Covarrubias, Miguel

1961 “El águila, el jaguar y la serpiente, arte indígena americano”. Pp 1-193.  
UNAM, D. F. México.

Dumois, Luis

1996 “La civilización Maya, las ciudades mayas”  
En [www.mexconnect.com/mex/travel/dumois/maya/](http://www.mexconnect.com/mex/travel/dumois/maya/)

Gutiérrez Mendoza, Edgar

1996 “Posiciones teóricas en la arqueología de Guatemala”. Escuela de  
Historia, Universidad de San Carlos de Guatemala -USAC. Pp 1-213

Gutiérrez Solana, Nelly

1991 “Los Mayas: Historia, arte y cultura” Panorama Editorial, S.A. de C. V.  
México. Pp 1-187

Hansen, Richard D.

2006 “Primeras ciudades. Urbanización incipiente y formación de estados en  
las tierras bajas mayas.” En *Mayas una Civilización Milenaria*. (Editado  
por Nikolai Grube) Pp 50-65. Tandem Verlag GMBH KÓNEMANN is a  
Trademark and a Imprint of Tandem Verlag GMBH.

Hohmann – Vogrin, Annegrete

2006 “Unidad de espacio y tiempo: La arquitectura Maya” En *Mayas una  
Civilización Milenaria*. (Editado por Nikolai Grube) Pp 195-215. Tandem  
Verlag GMBH KÓNEMANN is a Trademark and a Imprint of Tandem  
Verlag GMBH.

Iglesias, María Josefa

1996 “La arquitectura en el período Clásico.” En *Piezas Maestras Mayas*. Pp  
148-155. Galería Guatemala III, Patrimonio del Museo Nacional de  
Arqueología y Etnología de Guatemala, Fundación G&T. Guatemala

Jacobo González, Álvaro Luis

1993 “La aplicación de análisis de fosfatos como técnica de prospección arqueológica para diagnosticar áreas de actividad en el sitio arqueológico de Ixtutz, Dolores, Petén.” Tesis de Licenciatura, Área Arqueología, Escuela de Historia, Universidad de San Carlos de Guatemala - USAC, Guatemala.

Lacadena, Alfonso y María Josefa Iglesias

2005a “Excavaciones en Machaquila, Poptun: La Plaza F durante la temporada 2004” En *Reporte 19*. Atlas Arqueológico de Guatemala. (Editado por J. P. Laporte, H. E. Mejía) Pp 149-187. Dirección General del Patrimonio Cultural y Natural, Ministerio de Cultura y Deportes, Escuela de Historia, Universidad de San Carlos de Guatemala – USAC, Guatemala.

2005b “La recreación del espacio mítico de la montaña de las flores, en un palacio de Machaquila, Petén.” En *XIX Simposio de Investigaciones Arqueológicas en Guatemala*, 2006 (Editado por J. P. Laporte, B. Arroyo, H. Escobedo, et. al.) Museo Nacional de Arqueología y Etnología. Guatemala.

Laporte, Juan Pedro

1989 “Alternativas del Clásico Temprano en la relación Tikal-Teotihuacan: Grupo 6C-XVI, Tikal, Guatemala”. Tesis Doctoral, Universidad Nacional Autónoma de México – UNAM, México

2007 “Secuencia cerámica del sureste de Petén. Tipos, cifras, localidades y la historia del asentamiento”. En *Monografías* Atlas Arqueológico de Guatemala, Dirección General del Patrimonio Cultural y Natural, Ministerio de Cultura y Deportes. Guatemala.

Laporte, Juan Pedro y Carlos Rolando Torres

1994 “Los señoríos del sureste de Petén”. En *I Simposio de Investigaciones Arqueológicas de Guatemala 1987* (Editado por J. P. Laporte, H. Escobedo y S. Villagrán) Pp. 112-134. Museo Nacional de Arqueología y Etnología, Guatemala.

Laporte, Juan Pedro, Héctor L. Escobedo, Paulino I. Morales, Julio A. Roldan, Rolando Torres, Oswaldo Gómez y Yolanda Fernández

1994 “Ixxkún, entidad política del noroeste de las montañas mayas.” En *Mayab 9*: Pp 31-48 Sociedad de Estudios Mayas, Madrid.

Laporte, Juan Pedro y Héctor E. Mejía

2000 “Registro de sitios arqueológicos del sureste de Petén”. En *Reporte 14* Atlas Arqueológico de Guatemala. Pp 1-273. Instituto de Antropología e Historia, Ministerio de Cultura y Deportes, Escuela de Historia, Universidad de San Carlos de Guatemala – USAC, Guatemala.

2005a “Ixxkún, Petén, Guatemala: Exploraciones en una ciudad del alto Mopan.1985-2005” En *Monografías* (editado por J.P. Laporte y H. Mejía), Atlas Arqueológico de Guatemala, Dirección General del Patrimonio Cultural y Natural, Ministerio de Cultura y Deportes, Guatemala

2005b “La organización territorial y política en el mundo Maya Clásico: El caso del sureste y centro-oeste de Petén, Guatemala.” Instituto de Investigaciones Histórico, Antropológico y Arqueológico. Escuela de Historia. Universidad de San Carlos de Guatemala - USAC. Pp 1-165. Guatemala.

Laporte, Juan Pedro y Jorge E. Chocón

2003 “El sitio de Polol en la sabana al oeste de La Libertad.” En *Reporte 17* Atlas Arqueológico de Guatemala. (Editado por J. P. Laporte, H. E. Mejía) Pp 78-88. Dirección General del Patrimonio Cultural y Natural, Ministerio de Cultura y Deportes, Escuela de Historia, Universidad de San Carlos de Guatemala – USAC, Guatemala.

Laporte, Juan Pedro, Héctor E. Mejía y Jorge E. Chocón

2005 “Machaquila en una perspectiva geográfica regional”. En *XVIII Simposio de Investigaciones Arqueológicas en Guatemala, 2004* (editado por J.P. Laporte, B. Arroyo, H. Escobedo y H. Mejía) Pp.413-429. Museo Nacional de Arqueología y Etnología, Guatemala.

Laporte, Juan Pedro, Paulino I. Morales y W. Mariana Valdizón  
1997 “San Luis Pueblito: un sitio mayor al oeste de Dolores, Petén.” En Mexicon 19. Pp 47-51. Möckmühl.

Laporte, Juan Pedro, Jorge E. Chocón, Jorge Cáceres, Brenda Castillo, Edwin Quixchan, Raquel Macario, Gerson Martínez, Henry Martínez, Ana Gabriela Molina, Flory Pinzón, José Luis Ranchos, Armando Rodríguez, José Marcelo Rodríguez, Álvaro Soto, Gendry R. Valle y Sandra Floriselda Ventura  
2007 Exploraciones en Pueblito, Petén: La Plaza A, la Plaza B y otros conjuntos de la ciudad. En Reporte 21, Atlas Arqueológico de Guatemala, Pp.79-159. Dirección General del Patrimonio Cultural y Natural, Ministerio de Cultura y Deportes, Guatemala.

Laporte, Juan Pedro, Jorge E. Chocón, Sandra Carrillo Ballejos, Juddy Carrillo Vallejos, Gerson O. Martínez, Margarita V. Cossich, Paola Duarte Alfaro, Yolanda I. López y Elisa Mencos Quiroa  
2004 “Exploración arqueológica en Pueblito, municipio de Dolores: los grupos de habitación de los sectores noreste y oeste”. En Reporte 18 Atlas Arqueológico de Guatemala. (Editado por J. P. Laporte, H. E. Mejía) Pp 56-78. Instituto de Antropología e Historia, Ministerio de Cultura y Deportes, Escuela de Historia, Universidad de San Carlos de Guatemala – USAC, Guatemala.

Laporte, Juan Pedro, Jorge E. Chocón, Víctor Castillo, Julio A. Cotom, Chistopher Martínez, Henry Martínez Ábrego, Jorge Mario Monterroso, Adriana Segura y Álvaro A. Soto  
2006 “Exploraciones arqueológicas en Pueblito, municipio de Dolores: varios grupos arquitectónicos del área central.” En Reporte 20 Atlas Arqueológico de Guatemala. (Editado por J. P. Laporte, H. E. Mejía) Pp 193-235. Dirección General del Patrimonio Cultural y Natural, Ministerio de Cultura y Deportes, Guatemala.

Larios, Luis  
2007 “Excavaciones en Estructura 5, de la Plaza B, sitio arqueológico San Luis Pueblito, Dolores, Petén.” En Informe sobre prácticas de campo. Temporada junio 2007. Atlas Arqueológico de Guatemala, Área de Arqueología, Escuela de Historia, Universidad de San Carlos de Guatemala - USAC, Guatemala.

López López, Yolanda Isabel

2006 “Las calzadas mayas: Un estudio comparativo sobre la distribución arquitectónica de los grupos que les dan inicio en el área de Petén”. Tesis de Licenciatura, Área de Arqueología, Escuela de Historia, Universidad de San Carlos de Guatemala - USAC, Guatemala.

Macario Cálgua, Micaela Raquel

2006 “Excavaciones en la Estructura 9 del Grupo B sitio arqueológico San Luis Pueblito, Dolores, Petén” En Informe sobre prácticas de campo. Temporada diciembre 2006. Atlas Arqueológico de Guatemala, Área de Arqueología, Escuela de Historia, Universidad de San Carlos de Guatemala - USAC, Guatemala.

Martínez Salguero, Gerson Oved

2006a “Excavaciones en las Estructuras 4 y 6 de la Plaza B, sitio arqueológico San Luis Pueblito, Dolores, Petén”. En Informe sobre prácticas de campo. Temporada junio 2006. Atlas Arqueológico de Guatemala, Área de Arqueología, Escuela de Historia, Universidad de San Carlos de Guatemala - USAC, Guatemala.

2006b “Excavaciones en la Subestructura B de la Plaza B, sitio arqueológico San Luis Pueblito, Dolores, Petén”. En Informe sobre prácticas de campo. Temporada diciembre 2006. Atlas Arqueológico de Guatemala, Área de Arqueología, Escuela de Historia, Universidad de San Carlos de Guatemala - USAC, Guatemala.

2007 “Excavaciones en las Subestructura A y C de la Plaza B, del sitio arqueológico Pueblito, Dolores, Petén”. En Informe sobre prácticas de campo. Temporada junio 2007. Atlas Arqueológico de Guatemala, Área de Arqueología, Escuela de Historia, Universidad de San Carlos de Guatemala - USAC, Guatemala.

Mejía, Héctor E.

2001a “Reconocimiento arqueológico en la cuenca del río Salsipuedes: Los sitios La Blanca, Salsipuedes 1 y Salsipuedes 2.” En Reporte 15, Atlas Arqueológico de Guatemala, Pp.10-20. Instituto de Antropología e Historia, Ministerio de Cultura y Deportes, Escuela de Historia, Universidad de San Carlos de Guatemala - USAC, Guatemala.



2001b “Dos sitios de la entidad política de Ucanal: Yaltutu/Melchor y Linares”. En *Reporte 15*, Atlas Arqueológico de Guatemala, Pp.1-9. Instituto de Antropología e Historia, Ministerio de Cultura y Deportes, Escuela de Historia, Universidad de San Carlos de Guatemala – USAC, Guatemala.

Mejía, Héctor E. y Juan Pedro Laporte

2004 “Exploración en El Reinado (*Ní'tuuna*), La Libertad, Petén: La Acrópolis y La Plaza A”. En *Reporte 18* Atlas Arqueológico de Guatemala. (Editado por J. P. Laporte, H. E. Mejía) Pp 190-242. Instituto de Antropología e Historia, Ministerio de Cultura y Deportes, Escuela de Historia, Universidad de San Carlos de Guatemala –USAC, Guatemala.

Moliné Escalona, Miguel

2001 “Los Mayas: Palacios y pirámides. El lenguaje arquitectónico.” En [www.almendron.com/arte/arquitectura/mayas/](http://www.almendron.com/arte/arquitectura/mayas/)

Mongelluzzo, Ryan y Judith Valle

2006 “Espacio y función del palacio, Grupo III-B, Holmul, Petén”. En *XIX Simposio de Investigaciones Arqueológicas en Guatemala*, (Editado por J. P. Laporte, B. Arroyo, H. Escobedo, et. al.) Museo Nacional de Arqueología y Etnología, Guatemala.

Perrelló, Antonia M.

1991 “Las claves de la arquitectura.” Pp 3-4. Editorial Planeta, S. A. Barcelona, España.

Pinzón González, Flory

2006a “Excavaciones en la Estructura 9 de la Plaza B, sitio arqueológico San Luis Pueblito, Dolores, Petén”. En *Informe sobre prácticas de campo*. Temporada junio 2006. Atlas Arqueológico de Guatemala, Área de Arqueología, Escuela de Historia, Universidad de San Carlos de Guatemala - USAC, Guatemala.

2006b “Excavaciones realizadas en la Estructura 9 Grupo B del sitio arqueológico San Luis Pueblito, Dolores, Petén”. En *Informe sobre prácticas de campo*. Temporada diciembre 2006. Atlas Arqueológico de Guatemala, Área de Arqueología, Escuela de Historia, Universidad de San Carlos de Guatemala - USAC, Guatemala.

Ramos Hernández, Carmen Elizabeth

1997 “La Plaza C de Sacul 1: Un ejemplo de arquitectura de patrón triádico en el noroeste de las montañas mayas, Dolores, Petén.” Tesis de Licenciatura, Área de Arqueología, Escuela de Historia, Universidad de San Carlos de Guatemala - USAC, Guatemala.

Reyes, Mara A. y Juan Pedro Laporte

2005a “Exploración en El Chal, Dolores: Estructuras en las Plazas Este y Oeste, y en dos grupos menores”. En *Reporte 19*. Atlas Arqueológico de Guatemala. (Editado por J. P. Laporte, H. E. Mejía) Pp 42-70. Dirección General del Patrimonio Cultural y Natural, Ministerio de Cultura y Deportes, Escuela de Historia, Universidad de San Carlos de Guatemala –USAC, Guatemala.

2005b “Excavaciones en El Chal, Dolores: La estructura oeste de la Plaza Oeste”. En *Reporte 19*. Atlas Arqueológico de Guatemala. (Editado por J. P. Laporte, H. E. Mejía) Pp 108-123. Dirección General del Patrimonio Cultural y Natural, Ministerio de Cultura y Deportes, Escuela de Historia, Universidad de San Carlos de Guatemala –USAC, Guatemala.

2008 Hilar, tapar, jugar: Cronología, contexto y función de los artefactos cerámicos en el sureste de Petén. En *XXI Simposio de Arqueología en Guatemala, 2007* (editado por J.P. Laporte, B. Arroyo y H. Mejía). Museo Nacional de Arqueología y Etnología, Guatemala.

Rivera Dorado, Miguel

2001a “La arquitectura y el arte” En *La ciudad Maya un escenario Sagrado*. Pp. 91- 111. Editorial Complutense, S.A. España.

2001b “Una tipología crítica de las construcciones”. En *La ciudad Maya un escenario Sagrado*. Pp. 141-176. Editorial Complutense, S.A. España.

Riveros Vera, Mayca

2001 “Arte y civilización Maya”. Málaga, España

Rodríguez, José Marcelo

2006 “Excavaciones en las Estructuras 2 y 3 de la Plaza B, sitio arqueológico San Luis Pueblito, Dolores, Petén”. En *Informe sobre prácticas de campo*. Temporada diciembre 2005. Atlas Arqueológico de Guatemala, Área de Arqueología, Escuela de Historia, Universidad de San Carlos de Guatemala - USAC, Guatemala.

Ruz, Albert

1992a “Diversos tipos de habitación.” En *El pueblo Maya*. Pp 95-105. SALVAT, Mexicana de Ediciones, S. A.

1992b “Arquitectura.” En *El pueblo Maya*. Pp 209-223. SALVAT, Mexicana de Ediciones, S. A.

Santa Cruz Espinosa, Jorge Luis

2001 “La adaptabilidad cultural como parte de la ecología de la cultura” En [www.monografias.com/trabajos40/adaptabilidad-cultural/](http://www.monografias.com/trabajos40/adaptabilidad-cultural/)

Sharer, Robert

1999 “La civilización Maya”. Fondo de Cultura Económica, Pp 213-327. Guatemala.

Stierlin, Henrí

1998 “Los Mayas palacios y pirámides de la selva virgen.” Pp. 13-93. Italia Benedikt Taschen Verlay GMBH

Stuart, Gene S. y George Stuart

1993 “Los Reinos Perdidos de los Mayas.” Pp 94-134. National Geographic. Society Washington D. C.

Valdés, Juan Antonio

1992 Arquitectura Maya: los palacios abovedados de la época Preclásica en Uaxactun”. En *Memorias del I Congreso Internacional de Mayistas*. Pp 344-367, Centro de Estudios Mayas, Universidad Nacional Autónoma de México – UNAM, México

Valdizón, Wanda Mariana

1995 “Reconocimiento en la cuenca del río Poxte, Petén: un acercamiento a la organización política del área.” Tesis de Licenciatura, Área de Arqueología, Escuela de Historia, Universidad de San Carlos de Guatemala - USAC, Guatemala.

Valdizón, W. Mariana y Paulino I. Morales

1993 “Reconocimiento en San Luis Pueblito, Dolores.” *Reporte No.7*, Pp. 36-51. Instituto de Antropología e Historia, Ministerio de Cultura y Deportes, Escuela de Historia, Universidad de San Carlos de Guatemala – USAC, Guatemala.

Wurster, Wolfgang W.

2001 “La arquitectura maya” *En Maya' Amaq' – Mundo Maya*. Editado por Fondo de Desarrollo Indígena Guatemalteco, FODIGUA. Pp 129-160. Editorial Cholsamaj, Guatemala.

## ***APÉNDICES***



**TABLA 1****SUBESTRUCTURAS EN LA PARTE INFERIOR DEL PATIO DE PLAZA****PRECLÁSICO TARDÍO  
COMPLEJO LAS LAJAS - ESFERA CHICANEL**

.....	O/C	Cu	Pi	Va	Cm	Vr	Tt
<b>CLASE PASO CABALLOS CEROSO....</b>	<b>0</b>	<b>0</b>	<b>3</b>	<b>0</b>	<b>0</b>	<b>0</b>	<b>3</b>
<b>GRUPO SIERRA.....</b>	<b>0</b>	<b>0</b>	<b>1</b>	<b>0</b>	<b>0</b>	<b>0</b>	<b>1</b>
Laguna Verde Inciso: Laguna Verde....	0	0	1	0	0	0	1
<b>GRUPO POLVERO.....</b>	<b>0</b>	<b>0</b>	<b>1</b>	<b>0</b>	<b>0</b>	<b>0</b>	<b>1</b>
Polvero Negro: Polvero.....	0	0	1	0	0	0	1
<b>GRUPO CON COLOR DIFERENCIADO..</b>	<b>0</b>	<b>0</b>	<b>1</b>	<b>0</b>	<b>0</b>	<b>0</b>	<b>1</b>
Guachimán Bicromo: Guachimán.....	0	0	1	0	0	0	1

**CLÁSICO TARDÍO  
COMPLEJO RÍO POXTE - ESFERAS TEPEU 1, 2**

.....	O/C	Cu	Pi	Va	Cm	Vr	Tt
<b>CLASE UAXACTUN SIN ENGOBE.....</b>	<b>68</b>	<b>0</b>	<b>0</b>	<b>0</b>	<b>0</b>	<b>0</b>	<b>68</b>
<b>GRUPO CAMBIO.....</b>	<b>68</b>	<b>0</b>	<b>0</b>	<b>0</b>	<b>0</b>	<b>0</b>	<b>68</b>
Cambio Sin Engobe.....	62	0	0	0	0	0	62
Cambio Sin Engobe: Calcita.....	6	0	0	0	0	0	6
.....	O/C	Cu	Pi	Va	Cm	Vr	Tt
<b>CLASE PETÉN LUSTROSO.....</b>	<b>27</b>	<b>2</b>	<b>11</b>	<b>2</b>	<b>0</b>	<b>0</b>	<b>42</b>
<b>GRUPO HARINA.....</b>	<b>0</b>	<b>0</b>	<b>1</b>	<b>0</b>	<b>0</b>	<b>0</b>	<b>1</b>
Harina Crema: Harina.....	0	0	1	0	0	0	1

<b>GRUPO TINAJA.....</b>	<b>25</b>	<b>2</b>	<b>7</b>	<b>1</b>	<b>0</b>	<b>0</b>	<b>35</b>
Tinaja Rojo.....	24	2	7	0	0	0	33
Camarón Inciso: Camarón.....	1	0	0	0	0	0	1
Tolla Acanalado: Tolla.....	0	0	0	1	0	0	1
<b>GRUPO MÁQUINA.....</b>	<b>1</b>	<b>0</b>	<b>0</b>	<b>0</b>	<b>0</b>	<b>0</b>	<b>1</b>
Máquina Café.....	1	0	0	0	0	0	1
<b>GRUPO INFIERNO.....</b>	<b>1</b>	<b>0</b>	<b>0</b>	<b>1</b>	<b>0</b>	<b>0</b>	<b>2</b>
Infierno Negro: Infierno.....	1	0	0	0	0	0	1
Chilar Acanalado: Chilar.....	0	0	0	1	0	0	1
<b>GRUPO PALMAR - DANTA.....</b>	<b>0</b>	<b>0</b>	<b>3</b>	<b>0</b>	<b>0</b>	<b>0</b>	<b>3</b>
Palmar Naranja Policromo.....	0	0	3	0	0	0	3

**CLÁSICO TERMINAL**  
**COMPLEJO TANJOC - ESFERA TEPEU 3**

.....	O/C	Cu	Pi	Va	Cm	Vr	Tt
<b>CLASE UAXACTUN SIN ENGOBE.....</b>	<b>3</b>	<b>0</b>	<b>0</b>	<b>0</b>	<b>0</b>	<b>0</b>	<b>3</b>
<b>GRUPO CAMBIO.....</b>	<b>3</b>	<b>0</b>	<b>0</b>	<b>0</b>	<b>0</b>	<b>0</b>	<b>3</b>
Cambio Sin Engobe.....	3	0	0	0	0	0	3
.....	O/C	Cu	Pi	Va	Cm	Vr	Tt
<b>CLASE PETÉN LUSTROSO.....</b>	<b>2</b>	<b>0</b>	<b>0</b>	<b>0</b>	<b>0</b>	<b>0</b>	<b>2</b>
<b>GRUPO TINAJA.....</b>	<b>2</b>	<b>0</b>	<b>0</b>	<b>0</b>	<b>0</b>	<b>0</b>	<b>2</b>
Tinaja Rojo.....	2	0	0	0	0	0	2
.....	O/C	Cu	Pi	Va	Cm	Vr	Tt
<b>CLASE NARANJA FINO.....</b>	<b>0</b>	<b>0</b>	<b>1</b>	<b>0</b>	<b>0</b>	<b>0</b>	<b>1</b>
<b>GRUPO TRES NACIONES.....</b>	<b>0</b>	<b>0</b>	<b>1</b>	<b>0</b>	<b>0</b>	<b>0</b>	<b>1</b>
Tres Naciones Gris.....	0	0	1	0	0	0	1

O/C = Olla/Cántaro Cu = Cuenco Pi = Plato Va = Vaso Cm = Comal/Tapadera Vr = Varios Tt = Total

**TABLA 2****ESTRUCTURA B7****PRECLÁSICO TARDÍO  
COMPLEJO LAS LAJAS - ESFERA CHICANEL**

.....	O/C	Cu	Pi	Va	Cm	Vr	Tt
<b>CLASE UAXACTUN SIN ENGOBE.....</b>	<b>0</b>	<b>0</b>	<b>0</b>	<b>0</b>	<b>0</b>	<b>1</b>	<b>1</b>
<b>GRUPO PAILA.....</b>	<b>0</b>	<b>0</b>	<b>0</b>	<b>0</b>	<b>0</b>	<b>1</b>	<b>1</b>
Muzul Inciso.....	0	0	0	0	0	1 Incensario	1
.....	O/C	Cu	Pi	Va	Cm	Vr	Tt
<b>CLASE PASO CABALLOS CEROSO....</b>	<b>0</b>	<b>3</b>	<b>2</b>	<b>2</b>	<b>0</b>	<b>0</b>	<b>7</b>
<b>GRUPO FLOR.....</b>	<b>0</b>	<b>0</b>	<b>2</b>	<b>0</b>	<b>0</b>	<b>0</b>	<b>2</b>
Flor Crema: Luciano.....	0	0	1	0	0	0	1
Acordeón Inciso: Embrujo.....	0	0	1	0	0	0	1
<b>GRUPO SIERRA.....</b>	<b>0</b>	<b>2</b>	<b>0</b>	<b>2</b>	<b>0</b>	<b>0</b>	<b>4</b>
Altamira Acanalado.....	0	0	0	2	0	0	2
Laguna Verde Inciso: Laguna Verde....	0	2	0	0	0	0	2
<b>GRUPO CON COLOR DIFERENCIADO..</b>	<b>0</b>	<b>1</b>	<b>0</b>	<b>0</b>	<b>0</b>	<b>0</b>	<b>1</b>
Velorio Bicromo.....	0	1	0	0	0	0	1

**CLÁSICO TARDÍO  
COMPLEJO RÍO POXTE - ESFERAS TEPEU 1, 2**

.....	O/C	Cu	Pi	Va	Cm	Vr	Tt
<b>CLASE UAXACTUN SIN ENGOBE.....</b>	<b>25</b>	<b>0</b>	<b>0</b>	<b>0</b>	<b>0</b>	<b>0</b>	<b>25</b>
<b>GRUPO CAMBIO.....</b>	<b>25</b>	<b>0</b>	<b>0</b>	<b>0</b>	<b>0</b>	<b>0</b>	<b>25</b>
Cambio Sin Engobe.....	21	0	0	0	0	0	21
Cambio Sin Engobe: Calcita.....	4	0	0	0	0	0	4



.....	O/C	Cu	Pi	Va	Cm	Vr	Tt
<b>CLASE PETÉN LUSTROSO.....</b>	<b>16</b>	<b>3</b>	<b>13</b>	<b>1</b>	<b>0</b>	<b>4</b>	<b>37</b>
<b>GRUPO TINAJA.....</b>	<b>15</b>	<b>3</b>	<b>10</b>	<b>0</b>	<b>0</b>	<b>2</b>	<b>30</b>
Tinaja Rojo.....	15	3	10	0	0	2 Soportes	30
<b>GRUPO MÁQUINA.....</b>	<b>1</b>	<b>0</b>	<b>0</b>	<b>0</b>	<b>0</b>	<b>0</b>	<b>1</b>
Máquina Café.....	1	0	0	0	0	0	1
<b>GRUPO ZACATAL-JOYAC.....</b>	<b>0</b>	<b>0</b>	<b>3</b>	<b>0</b>	<b>0</b>	<b>2</b>	<b>5</b>
Zacatal Crema Policromo.....	0	0	3	0	0	2	5
<b>GRUPO PALMAR - DANTA.....</b>	<b>0</b>	<b>0</b>	<b>0</b>	<b>1</b>	<b>0</b>	<b>0</b>	<b>1</b>
Palmar Naranja Policromo.....	0	0	0	1	0	0	1

**CLÁSICO TERMINAL**  
**COMPLEJO TANJOC - ESFERA TEPEU 3**

.....	O/C	Cu	Pi	Va	Cm	Vr	Tt
<b>CLASE UAXACTUN SIN ENGOBE.....</b>	<b>96</b>	<b>0</b>	<b>1</b>	<b>0</b>	<b>0</b>	<b>1</b>	<b>98</b>
<b>GRUPO QUINTAL.....</b>	<b>2</b>	<b>0</b>	<b>0</b>	<b>0</b>	<b>0</b>	<b>0</b>	<b>2</b>
Chiquicuil Con Baño: Chichicuil.....	2	0	0	0	0	0	2
<b>GRUPO CAMBIO.....</b>	<b>91</b>	<b>0</b>	<b>1</b>	<b>0</b>	<b>0</b>	<b>1</b>	<b>93</b>
Cambio Sin Engobe.....	90	0	0	0	0	1 T. Trabajado	91
Cambio Sin Engobe: Calcita.....	1	0	1	0	0	0	2
<b>GRUPO ENCANTO.....</b>	<b>3</b>	<b>0</b>	<b>0</b>	<b>0</b>	<b>0</b>	<b>0</b>	<b>3</b>
Encanto Estriado.....	3	0	0	0	0	0	3

.....	O/C	Cu	Pi	Va	Cm	Vr	Tt
<b>CLASE PETÉN LUSTROSO.....</b>	<b>49</b>	<b>18</b>	<b>8</b>	<b>0</b>	<b>0</b>	<b>2</b>	<b>77</b>
<b>GRUPO TINAJA.....</b>	<b>43</b>	<b>18</b>	<b>7</b>	<b>0</b>	<b>0</b>	<b>2</b>	<b>70</b>
Tinaja Rojo.....	39	16	7	0	0	2 Cortineros	64
Chaquiste Impreso.....	0	2	0	0	0	0	2

Pantano Impreso: Pantano.....	4	0	0	0	0	0	4
<b>GRUPO MÁQUINA.....</b>	<b>5</b>	<b>0</b>	<b>0</b>	<b>0</b>	<b>0</b>	<b>0</b>	<b>5</b>
Máquina Café.....	5	0	0	0	0	0	5
<b>GRUPO INFIERNO.....</b>	<b>1</b>	<b>0</b>	<b>1</b>	<b>0</b>	<b>0</b>	<b>0</b>	<b>2</b>
Infierno Negro. Infierno.....	1	0	1	0	0	0	2

O/C = Olla/Cántaro Cu = Cuenco Pl = Plato Va = Vaso Cm = Comal/Tapadera Vr = Varios Tt = Total

### TABLA 3

#### ESTRUCTURA B8

#### CLÁSICO TARDÍO COMPLEJO RÍO POXTE - ESFERAS TEPEU 1, 2

.....	O/C	Cu	Pi	Va	Cm	Vr	Tt
<b>CLASE UAXACTUN SIN ENGOBE.....</b>	<b>15</b>	<b>0</b>	<b>0</b>	<b>0</b>	<b>0</b>	<b>0</b>	<b>15</b>
<b>GRUPO CAMBIO.....</b>	<b>15</b>	<b>0</b>	<b>0</b>	<b>0</b>	<b>0</b>	<b>0</b>	<b>15</b>
Cambio Sin Engobe.....	13	0	0	0	0	0	13
Cambio Sin Engobe: Calcita.....	2	0	0	0	0	0	2
.....	O/C	Cu	Pi	Va	Cm	Vr	Tt
<b>CLASE PETÉN LUSTROSO.....</b>	<b>13</b>	<b>4</b>	<b>10</b>	<b>0</b>	<b>0</b>	<b>3</b>	<b>30</b>
<b>GRUPO TINAJA.....</b>	<b>12</b>	<b>4</b>	<b>7</b>	<b>0</b>	<b>0</b>	<b>1</b>	<b>24</b>
Tinaja Rojo.....	9	4	7	0	0	1	21
Pantano Impreso: Pantano.....	3	0	0	0	0	0	3
<b>GRUPO MÁQUINA.....</b>	<b>1</b>	<b>0</b>	<b>0</b>	<b>0</b>	<b>0</b>	<b>0</b>	<b>1</b>
Máquina Café.....	1	0	0	0	0	0	1
<b>GRUPO ZACATAL-JOYAC.....</b>	<b>0</b>	<b>0</b>	<b>3</b>	<b>0</b>	<b>0</b>	<b>2</b>	<b>5</b>
Zacatal Crema Policromo.....	0	0	3	0	0	2	5

**CLÁSICO TERMINAL**  
**COMPLEJO TANJOC - ESFERA TEPEU 3**

.....	O/C	Cu	Pi	Va	Cm	Vr	Tt
<b>CLASE UAXACTUN SIN ENGOBE.....</b>	<b>6</b>	<b>0</b>	<b>0</b>	<b>0</b>	<b>0</b>	<b>0</b>	<b>6</b>
<b>GRUPO CAMBIO.....</b>	<b>6</b>	<b>0</b>	<b>0</b>	<b>0</b>	<b>0</b>	<b>0</b>	<b>6</b>
Cambio Sin Engobe.....	6	0	0	0	0	0	6
.....	O/C	Cu	Pi	Va	Cm	Vr	Tt
<b>CLASE PETÉN LUSTROSO.....</b>	<b>0</b>	<b>0</b>	<b>4</b>	<b>0</b>	<b>0</b>	<b>0</b>	<b>4</b>
<b>GRUPO ZACATAL- JOYAC.....</b>	<b>0</b>	<b>0</b>	<b>3</b>	<b>0</b>	<b>0</b>	<b>0</b>	<b>3</b>
Naranja Rojo/Crema: Naranjal.....	0	0	3	0	0	0	3
<b>GRUPO TINAJA.....</b>	<b>0</b>	<b>0</b>	<b>1</b>	<b>0</b>	<b>0</b>	<b>0</b>	<b>1</b>
Tinaja Rojo.....	0	0	1	0	0	0	1
.....	O/C	Cu	Pi	Va	Cm	Vr	Tt
<b>CLASE CENIZA / ENGOBE ROJO.....</b>	<b>0</b>	<b>0</b>	<b>1</b>	<b>0</b>	<b>0</b>	<b>0</b>	<b>1</b>
<b>GRUPO BELICE.....</b>	<b>0</b>	<b>0</b>	<b>1</b>	<b>0</b>	<b>0</b>	<b>0</b>	<b>1</b>
Platón Inciso: Platón.....	0	0	1	0	0	0	1

**POSLÁSICO**  
**COMPLEJO LAS MACHACAS - ESFERA NO DESIGNADA**

.....	O/C	Cu	Pi	Va	Cm	Vr	Tt
<b>CLASE VOLADOR ENGOBE DULL.....</b>	<b>1</b>	<b>0</b>	<b>0</b>	<b>0</b>	<b>0</b>	<b>0</b>	<b>1</b>
<b>GRUPO PAXCAMAN.....</b>	<b>1</b>	<b>0</b>	<b>0</b>	<b>0</b>	<b>0</b>	<b>0</b>	<b>1</b>
Paxcaman Rojo.....	1	0	0	0	0	0	1

O/C = Olla/Cántaro   Cu = Cuenco   Pl = Plato   Va = Vaso   Cm = Comal/Tapadera   Vr = Varios   Tt = Total

**TABLA 4****ESTRUCTURA B9****CLÁSICO TARDÍO  
COMPLEJO RÍO POXTE - ESFERAS TEPEU 1, 2**

.....	O/C	Cu	Pi	Va	Cm	Vr	Tt
<b>CLASE UAXACTUN SIN ENGOBE.....</b>	<b>29</b>	<b>1</b>	<b>0</b>	<b>0</b>	<b>0</b>	<b>0</b>	<b>31</b>
<b>GRUPO CAMBIO.....</b>	<b>28</b>	<b>0</b>	<b>0</b>	<b>0</b>	<b>0</b>	<b>0</b>	<b>29</b>
Cambio Sin Engobe.....	22	0	0	0	0	1 Cortinero	23
Cambio Sin Engobe: Calcita.....	5	0	0	0	0	0	5
Chichicuil Con Baño: Chichicuil.....	1	0	0	0	0	0	1
<b>GRUPO ENCANTO.....</b>	<b>1</b>	<b>1</b>	<b>0</b>	<b>0</b>	<b>0</b>	<b>0</b>	<b>2</b>
Encanto Estriado.....	1	0	0	0	0	0	1
Zaira Estriado - con baño: Belisario....	0	1	0	0	0	0	1
.....	O/C	Cu	Pi	Va	Cm	Vr	Tt
<b>CLASE PETÉN LUSTROSO.....</b>	<b>4</b>	<b>3</b>	<b>4</b>	<b>1</b>	<b>0</b>	<b>2</b>	<b>15</b>
<b>GRUPO AZOTE.....</b>	<b>0</b>	<b>0</b>	<b>0</b>	<b>0</b>	<b>0</b>	<b>0</b>	<b>1</b>
Azote Naranja.....	1	0	0	0	0	0	1
<b>GRUPO TINAJA.....</b>	<b>2</b>	<b>3</b>	<b>2</b>	<b>1</b>	<b>0</b>	<b>2</b>	<b>10</b>
Tinaja Rojo.....	2	1	1	1	0	2 Cortinero	7
Tinaja Rojo: Nanzal.....	0	0	1	0	0	0	1
Chaquiste Impreso.....	0	1	0	0	0	0	1
Chinja Impreso: Chinja.....	0	1	0	0	0	0	1
<b>GRUPO REMATE.....</b>	<b>2</b>	<b>0</b>	<b>0</b>	<b>0</b>	<b>0</b>	<b>0</b>	<b>2</b>
Pantano Impreso: Pantano.....	2	0	0	0	0	0	2
<b>GRUPO INFIERNO.....</b>	<b>0</b>	<b>0</b>	<b>1</b>	<b>0</b>	<b>0</b>	<b>0</b>	<b>1</b>
Carmelita Inciso: Carmelita.....	0	0	1	0	0	0	1

<b>GRUPO ZACATAL-JOYAC.....</b>	<b>0</b>	<b>0</b>	<b>1</b>	<b>0</b>	<b>0</b>	<b>0</b>	<b>1</b>
Zacatal Crema Policromo.....	0	0	1	0	0	0	1

O/C = Olla/Cántaro Cu = Cuenco Pl = Plato Va = Vaso Cm = Comal/Tapadera Vr = Varios Tt = Total

## TABLA 5

### ESTRUCTURA B10

#### PRECLÁSICO TARDÍO COMPLEJO LAS LAJAS - ESFERA CHICANEL

.....	O/C	Cu	Pi	Va	Cm	Vr	Tt
<b>CLASE UAXACTUN SIN ENGOBE.....</b>	<b>0</b>	<b>1</b>	<b>0</b>	<b>0</b>	<b>0</b>	<b>0</b>	<b>1</b>
<b>GRUPO PAILA.....</b>	<b>0</b>	<b>1</b>	<b>0</b>	<b>0</b>	<b>0</b>	<b>0</b>	<b>1</b>
Paila Sin Engobe.....	0	1	0	0	0	0	1
.....	O/C	Cu	Pi	Va	Cm	Vr	Tt
<b>CLASE FLORES CEROSO.....</b>	<b>1</b>	<b>0</b>	<b>2</b>	<b>0</b>	<b>0</b>	<b>0</b>	<b>3</b>
<b>GRUPO BOOLAY.....</b>	<b>1</b>	<b>0</b>	<b>2</b>	<b>0</b>	<b>0</b>	<b>0</b>	<b>3</b>
Boolay Café.....	1	0	2	0	0	0	3
.....	O/C	Cu	Pi	Va	Cm	Vr	Tt
<b>CLASE PASO CABALLOS CEROSO....</b>	<b>1</b>	<b>1</b>	<b>18</b>	<b>1</b>	<b>0</b>	<b>0</b>	<b>21</b>
<b>GRUPO FLOR.....</b>	<b>1</b>	<b>0</b>	<b>6</b>	<b>0</b>	<b>0</b>	<b>0</b>	<b>7</b>
Flor Crema: .....	1	0	4	0	0	0	5
Acordeón Inciso: Embrujo.....	0	0	2	0	0	0	2
<b>GRUPO SIERRA.....</b>	<b>0</b>	<b>1</b>	<b>4</b>	<b>1</b>	<b>0</b>	<b>0</b>	<b>6</b>
Sierra Rojo.....	0	1	3	0	0	0	4
Laguna Verde Inciso: Laguna Verde....	0	0	1	0	0	0	1
Altamira Acanalado.....	0	0	0	1	0	0	1

<b>GRUPO POLVERO.....</b>	<b>0</b>	<b>0</b>	<b>3</b>	<b>0</b>	<b>0</b>	<b>0</b>	<b>3</b>
Polvero Negro.....	0	0	2	0	0	0	2
Lechugal Inciso: Macaw Bank.....	0	0	1	0	0	0	1
<b>GRUPO CON COLOR DIFERENCIADO..</b>	<b>0</b>	<b>0</b>	<b>3</b>	<b>0</b>	<b>0</b>	<b>0</b>	<b>3</b>
Hechizo Bicromo: Hechizo.....	0	0	3	0	0	0	3
<b>GRUPO DECORACIÓN NEGATIVA.....</b>	<b>0</b>	<b>0</b>	<b>2</b>	<b>0</b>	<b>0</b>	<b>0</b>	<b>2</b>
Anchab Ante y Rojo.....	0	0	2	0	0	0	2

**CLÁSICO TEMPRANO**  
**COMPLEJO CONCOMA - ESFERA TZAKOL**

.....	<b>O/C</b>	<b>Cu</b>	<b>Pi</b>	<b>Va</b>	<b>Cm</b>	<b>Vr</b>	<b>Tt</b>
<b>CLASE PETÉN LUSTROSO.....</b>	<b>0</b>	<b>3</b>	<b>5</b>	<b>0</b>	<b>0</b>	<b>0</b>	<b>8</b>
<b>GRUPO ÁGUILA.....</b>	<b>0</b>	<b>3</b>	<b>4</b>	<b>0</b>	<b>0</b>	<b>0</b>	<b>7</b>
Águila Naranja.....	0	3	4	0	0	0	7
<b>GRUPO BALANZA.....</b>	<b>0</b>	<b>0</b>	<b>1</b>	<b>0</b>	<b>0</b>	<b>0</b>	<b>1</b>
Santizo Aplicado.....	0	0	1	0	0	0	1
.....	<b>O/C</b>	<b>Cu</b>	<b>Pi</b>	<b>Va</b>	<b>Cm</b>	<b>Vr</b>	<b>Tt</b>
<b>CLASE PASO CABALLOS CEROSO.....</b>	<b>0</b>	<b>0</b>	<b>2</b>	<b>0</b>	<b>0</b>	<b>0</b>	<b>2</b>
<b>GRUPO SIERRA.....</b>	<b>0</b>	<b>0</b>	<b>1</b>	<b>0</b>	<b>0</b>	<b>0</b>	<b>1</b>
Laguna Verde Inciso: Chaquiux.....	0	0	1	0	0	0	1
<b>GRUPO CARAMBA.....</b>	<b>0</b>	<b>0</b>	<b>1</b>	<b>0</b>	<b>0</b>	<b>0</b>	<b>1</b>
Helecho Naranja/Crema: Villejas.....	0	0	1	0	0	0	1

**CLÁSICO TARDÍO**  
**COMPLEJO RÍO POXTE - ESFERAS TEPEU 1, 2**

.....	<b>O/C</b>	<b>Cu</b>	<b>Pi</b>	<b>Va</b>	<b>Cm</b>	<b>Vr</b>	<b>Tt</b>
<b>CLASE UAXACTUN SIN ENGOBE.....</b>	<b>80</b>	<b>0</b>	<b>0</b>	<b>0</b>	<b>0</b>	<b>1</b>	<b>81</b>

<b>GRUPO QUINTAL.....</b>	<b>70</b>	<b>0</b>	<b>0</b>	<b>0</b>	<b>0</b>	<b>1</b>	<b>71</b>
Cambio Sin Engobe.....	61	0	0	0	0	0	61
Cambio Sin Engobe: Calcita.....	9	0	0	0	0	0	9
Ciro Inciso.....	0	0	0	0	0	1 Incensario	1
<b>GRUPO ENCANTO.....</b>	<b>10</b>	<b>0</b>	<b>0</b>	<b>0</b>	<b>0</b>	<b>0</b>	<b>10</b>
Encanto Estriado.....	10	0	0	0	0	0	10
.....	<b>O/C</b>	<b>Cu</b>	<b>Pi</b>	<b>Va</b>	<b>Cm</b>	<b>Vr</b>	<b>Tt</b>
<b>CLASE PETÉN LUSTROSO.....</b>	<b>44</b>	<b>15</b>	<b>11</b>	<b>0</b>	<b>0</b>	<b>0</b>	<b>70</b>
<b>GRUPO TINAJA.....</b>	<b>37</b>	<b>14</b>	<b>3</b>	<b>0</b>	<b>0</b>	<b>0</b>	<b>54</b>
Tinaja Rojo.....	37	5	3	0	0	0	45
Tinaja Rojo: Calderitas.....	0	1	0	0	0	0	1
Chaquiste Impreso.....	0	8	0	0	0	0	8
<b>GRUPO MÁQUINA.....</b>	<b>3</b>	<b>0</b>	<b>4</b>	<b>0</b>	<b>0</b>	<b>0</b>	<b>7</b>
Máquina Café.....	3	0	4	0	0	0	7
<b>GRUPO INFIERNO.....</b>	<b>4</b>	<b>0</b>	<b>3</b>	<b>0</b>	<b>0</b>	<b>0</b>	<b>7</b>
Infierno Negro. Infierno.....	4	0	0	0	0	0	4
Chilar Acanalado.....	0	0	1	0	0	0	1
Carmelita Inciso: Carmelita.....	0	0	2	0	0	0	2
<b>GRUPO ZACATAL-JOYAC.....</b>	<b>0</b>	<b>1</b>	<b>0</b>	<b>0</b>	<b>0</b>	<b>0</b>	<b>1</b>
Chinos Negro / Crema.....	0	1	0	0	0	0	1
<b>GRUPO PALMAR - DANTA.....</b>	<b>0</b>	<b>0</b>	<b>1</b>	<b>0</b>	<b>0</b>	<b>0</b>	<b>1</b>
Palmar Naranja Policromo.....	0	0	1	0	0	0	1
.....	<b>O/C</b>	<b>Cu</b>	<b>Pi</b>	<b>Va</b>	<b>Cm</b>	<b>Vr</b>	<b>Tt</b>
<b>CLASE CENIZA - ENGOBE ROJO.....</b>	<b>0</b>	<b>0</b>	<b>1</b>	<b>0</b>	<b>0</b>	<b>0</b>	<b>1</b>
<b>GRUPO BELICE.....</b>	<b>0</b>	<b>0</b>	<b>1</b>	<b>0</b>	<b>0</b>	<b>0</b>	<b>1</b>
Belice Rojo.....	0	0	1	0	0	0	1

**CLÁSICO TERMINAL**  
**COMPLEJO TANJOC - ESFERA TEPEU 3**

.....	O/C	Cu	Pi	Va	Cm	Vr	Tt
<b>CLASE UAXACTUN SIN ENGOBE.....</b>	<b>250</b>	<b>0</b>	<b>0</b>	<b>1</b>	<b>0</b>	<b>1</b>	<b>252</b>
<b>GRUPO QUINTAL.....</b>	<b>2</b>	<b>0</b>	<b>0</b>	<b>1</b>	<b>0</b>	<b>1</b>	<b>4</b>
Chiquicuil Con Baño: Chichicuil.....	1	0	0	0	0	0	1
Chiquicuil Con Baño: Negro/Natural...	0	0	0	1	0	0	1
Ciro Inciso.....	1	0	0	0	0	0	1
Miseria Aplicado: Miseria.....	0	0	0	0	0	1 Incensario	1
<b>GRUPO CAMBIO.....</b>	<b>237</b>	<b>0</b>	<b>0</b>	<b>0</b>	<b>0</b>	<b>0</b>	<b>237</b>
Cambio Sin Engobe.....	217	0	0	0	0	0	217
Cambio Sin Engobe: Calcita.....	20	0	0	0	0	0	20
<b>GRUPO ENCANTO.....</b>	<b>11</b>	<b>0</b>	<b>0</b>	<b>0</b>	<b>0</b>	<b>0</b>	<b>11</b>
Encanto Estriado.....	11	0	0	0	0	0	11
.....	O/C	Cu	Pi	Va	Cm	Vr	Tt
<b>CLASE PETÉN LUSTROSO.....</b>	<b>156</b>	<b>58</b>	<b>64</b>	<b>3</b>	<b>0</b>	<b>0</b>	<b>281</b>
<b>GRUPO HARINA.....</b>	<b>1</b>	<b>2</b>	<b>1</b>	<b>0</b>	<b>0</b>	<b>0</b>	<b>4</b>
Harina Crema.....	1	0	1	0	0	0	2
Azote Naranja.....	0	2	0	0	0	0	2
<b>GRUPO TINAJA.....</b>	<b>135</b>	<b>54</b>	<b>53</b>	<b>2</b>	<b>0</b>	<b>0</b>	<b>244</b>
Tinaja Rojo.....	134	34	52	2	0	0	222
Tinaja Rojo: Calderitas.....	0	1	0	0	0	0	1
Camarón Inciso: Camarón.....	1	0	0	0	0	0	1
Camarón Inciso: Corozal.....	0	0	1	0	0	0	1
Chaquiste Impreso.....	0	17	0	0	0	0	17
Chinja Impreso: Chinja.....	0	2	0	0	0	0	2
<b>GRUPO REMATE.....</b>	<b>2</b>	<b>1</b>	<b>0</b>	<b>0</b>	<b>0</b>	<b>0</b>	<b>3</b>
Pantano Impreso: Pantano.....	1	1	0	0	0	0	2
Pantano Impreso: Sellado.....	1	0	0	0	0	0	1



<b>GRUPO MÁQUINA.....</b>	<b>7</b>	<b>0</b>	<b>1</b>	<b>0</b>	<b>0</b>	<b>0</b>	<b>8</b>
Máquina Café.....	7	0	0	0	0	0	7
Canoa Inciso: Canoa.....	0	0	1	0	0	0	1
<b>GRUPO INFIERNO.....</b>	<b>8</b>	<b>1</b>	<b>4</b>	<b>1</b>	<b>0</b>	<b>0</b>	<b>14</b>
Infierno Negro: Infierno.....	8	0	1	0	0	0	9
Carmelita Inciso: Carmelita.....	0	1	3	1	0	0	5
<b>GRUPO ZACATAL - JOYAC.....</b>	<b>0</b>	<b>0</b>	<b>2</b>	<b>0</b>	<b>0</b>	<b>0</b>	<b>2</b>
Zacatal Crema Policromo.....	0	0	2	0	0	0	2
<b>GRUPO PALMAR - DANTA.....</b>	<b>3</b>	<b>0</b>	<b>3</b>	<b>0</b>	<b>0</b>	<b>0</b>	<b>6</b>
Palmar Naranja							
Policromo.....	0	0	2	0	0	0	2
Yuhactal Negro/Rojo.....	3	0	1	0	0	0	4
.....	<b>O/C</b>	<b>Cu</b>	<b>Pi</b>	<b>Va</b>	<b>Cm</b>	<b>Vr</b>	<b>Tt</b>
<b>CLASE NARANJA FINO.....</b>	<b>0</b>	<b>1</b>	<b>0</b>	<b>0</b>	<b>0</b>	<b>0</b>	<b>1</b>
<b>GRUPO ALTAR.....</b>	<b>0</b>	<b>1</b>	<b>0</b>	<b>0</b>	<b>0</b>	<b>0</b>	<b>1</b>
Altar Naranja .....	0	1	0	0	0	0	1

O/C = Olla/Cántaro Cu = Cuenco Pl = Plato Va = Vaso Cm = Comal/Tapadera Vr = Varios Tt = Total

**TABLA 6****FRAGMENTOS DE ARTEFACTOS LÍTICOS, LOCALIZADOS EN LA PLAZA B.**

<b>PROCEDENCIA</b>	<b>MUESTRA</b>	<b>DESCRIPCIÓN</b>	<b>MATERIA PRIMA</b>	<b>CRONOLOGÍA</b>
Estructura B1	2	Fragmentos de mano de moler	Granito	Clásico Tardío
	1	Fragmento de punta de proyectil	Pedernal	Clásico Tardío
	1	Fragmento de machacador silificada	Caliza	Clásico Tardío
Estructura B2	1	Fragmento de placa de pizarra	Pizarra	Clásico Terminal
Estructura B5	1	Fragmento de piedra de moler	Granito	Clásico Tardío
Estructura B7	2	Navajas prismáticas completas	Obsidiana	Clásico Terminal
	1	Fragmento en forma de concha	Caliza	Clásico Tardío
Estructura B8	1	Machacador completo	Granito	Clásico Terminal
	1	Fragmento de mano de moler	Cuarcita	Clásico Terminal
	1	Fragmento en forma de clavo con cabeza circular	Caliza	Clásico Tardío
Estructura B10	2	Fragmento de mano de moler	Cuarcita	Clásico Terminal
	1	Fragmento de mano de moler	Pizarra	Clásico Terminal
	1	Núcleo para lascas	Pedernal	Clásico Terminal
	1	Cuchillo bifacial completo	Pedernal	Clásico Terminal
	1	Fragmento reutilizado de mano a percutor	Cuarcita	Clásico Terminal
	1	Fragmento de mano de moler	Granito	Clásico Terminal
	1	Fragmento de núcleo	Pedernal	Clásico Tardío
Estructura B11	1	Una anzuela completa	Pedernal	Clásico Terminal
	2	Fragmentos de descortezadores silificados	Caliza	Clásico Terminal
	3	Fragmentos de navajas prismáticas	Obsidiana	Clásico Terminal
Subestructuras	1	Punta de proyectil sobre navaja prismática	Obsidiana	Posclásico
	1	Fragmento de navaja prismática	Obsidiana	Clásico Tardío
	3	Fragmento de navaja prismática	Obsidiana	Clásico Terminal
	1	Fragmento de machacador	Granito	Clásico Terminal
	2	Puntas de proyectil	Pedernal	Clásico Terminal
	1	Hacha de mano completa	Pedernal	Clásico Terminal

**ANEXOS**



FECHA	ALTAR	CEIBAL	UAXACTUN	TIKAL	YAXHA-SACNAB	BARTON RAMIE	K'AXOB	EL MIRADOR	CUENCA MOPAN	CUENCAS OESTE	SABANAS	
1000					Isla				Mopan	Las Machacas	Puul	
950		Bayal				New Town	Kimilk'ax		Ix Mabuy	Tanjoc	Tsutsuk	
900	Jimba			Caban								
850			Tepeu 3	Eznab	Tolobojo							
800	Boca 2					Spanish Lookout	Witsk'ax	Lac Na	Siltok	Río Pohte	Chakan	
750	Boca 1	Tepeu 2	Imix	Ixbach								
700	Pasión 2	Tepejilote										
650	Pasión 1		Tepeu 1	Ik	Ucutz	Tiger Run						
600												
550	Chixoy		Tzakol 3			Hermitage	Nohalk'ax	Acrópolis	Xilinte	Concoma	Tulix	
500	Ayn			Manik 3	Tsutsuy 2							
450												
400	Salinas	Junco	Tzakol 2		Manik 2							
350												
300			Tzakol 1		Manik 1							Tsutsuy 1
250												
200		Cantutse 2	Chicanel		Cauac-Cimi	Floral Park						
150												
100												
50 DC	Plancha 2				Cauac	Kuxtin 2	Mount Hope	K'atabche' k'ax	Cascabel	Atzante	Las Lajas	Sijón
0												
100 AC												
150	Plancha 1	Cantutse 1										
200												
250					Chuen	Kuxtin 1						Barton Creek
300												
350	San Félix 2	Escoba	Mamom 2	Tzec	Yancotil 2	Jenney Creek 2						
400												
450												Yancotil 1
500												
550	San Félix 1		Mamom 1	Eb Tardío	Ah Pam 2	Jenney Creek 1	Chaakk'ax		Resumidero	Carrizal	Nance	
600												
650	Xe	Real		Eb Temprano	Ah Pam 1							
700												
750												
800												
900												

Fig. 5 – Cuadro cronológico y complejos cerámicos  
Tomado de Laporte, 2007

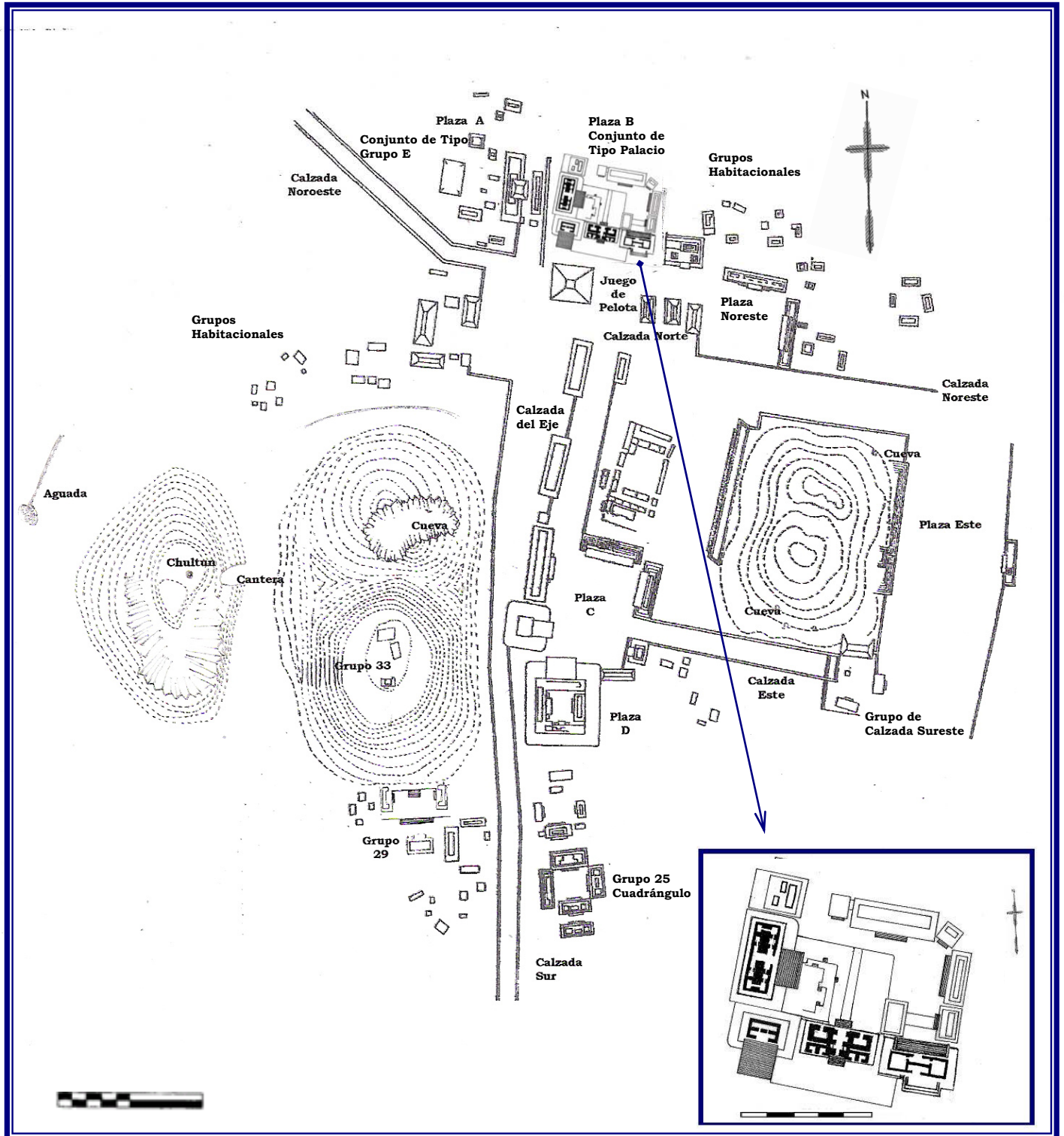

Fig.7 – Plano general de K'uhul, Dolores, Petén.  
 Mostrando ubicación de Plaza B.  
 Tomado de Carrillo, 2007  
 Modificado por Juddy Carrillo, 2007



Fig. 8 – Vista de Plaza B.  
Tomado de Chocón, 2004

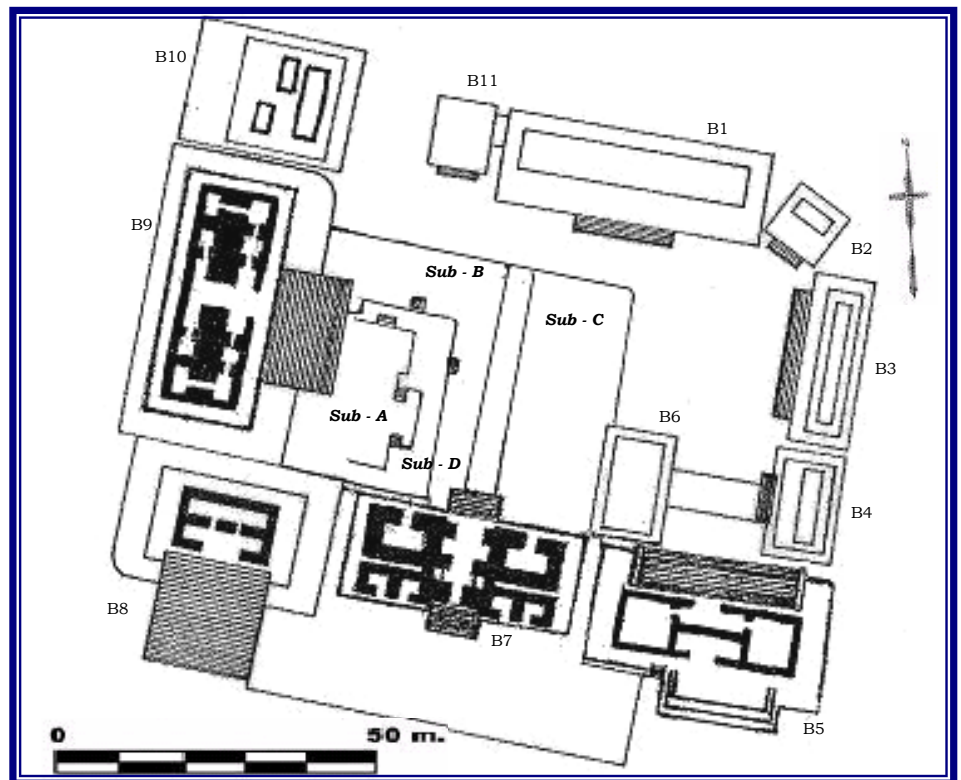

Fig. 9 - Plano de Plaza B, mostrando ubicación de estructuras y subestructuras.





Fig. 10 – Cámara 1 y 3 de estructura B8, mostrando su alto grado de destrucción.

Fig. 11 – Lado sur de estructura B8, frente a cámaras 2 y 3, mostrando su alto grado de destrucción.



Fig. 12 – Vegetación en Plaza B.



Fig. 13 – Vegetación en Plaza B.



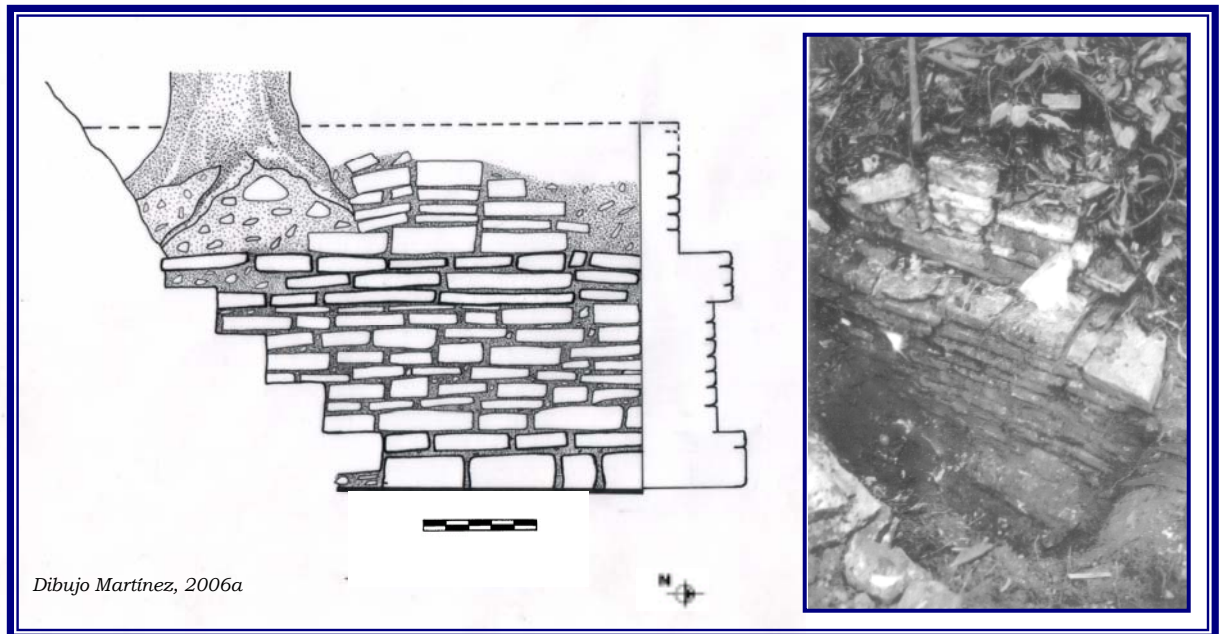

Fig. 14 – Vaso cilíndrico policromado con una escena que incluye a cuatro personajes, dicha ofrenda integra el Entierro 270 del Atlas Arqueológico de Guatemala. Corresponde al estadio constructivo que amplía la plaza interior, corresponde al final del Clásico Tardío. Localizado en la Estructura B1 de la Plaza B. Tomado de Laporte et. al, 2007.





Fig. 15 – Lado sur de Estructura B5 mostrando moldura y cornisa en cada cuerpo, a manera de dejar una entrecalle como forma decorativa y gradas laterales.



*Dibujo Martínez, 2006a*

Fig. 16 – Esquina sureste de Estructura B6, mostrando moldura y cornisa a manera de dejar una entrecalle como forma decorativa.

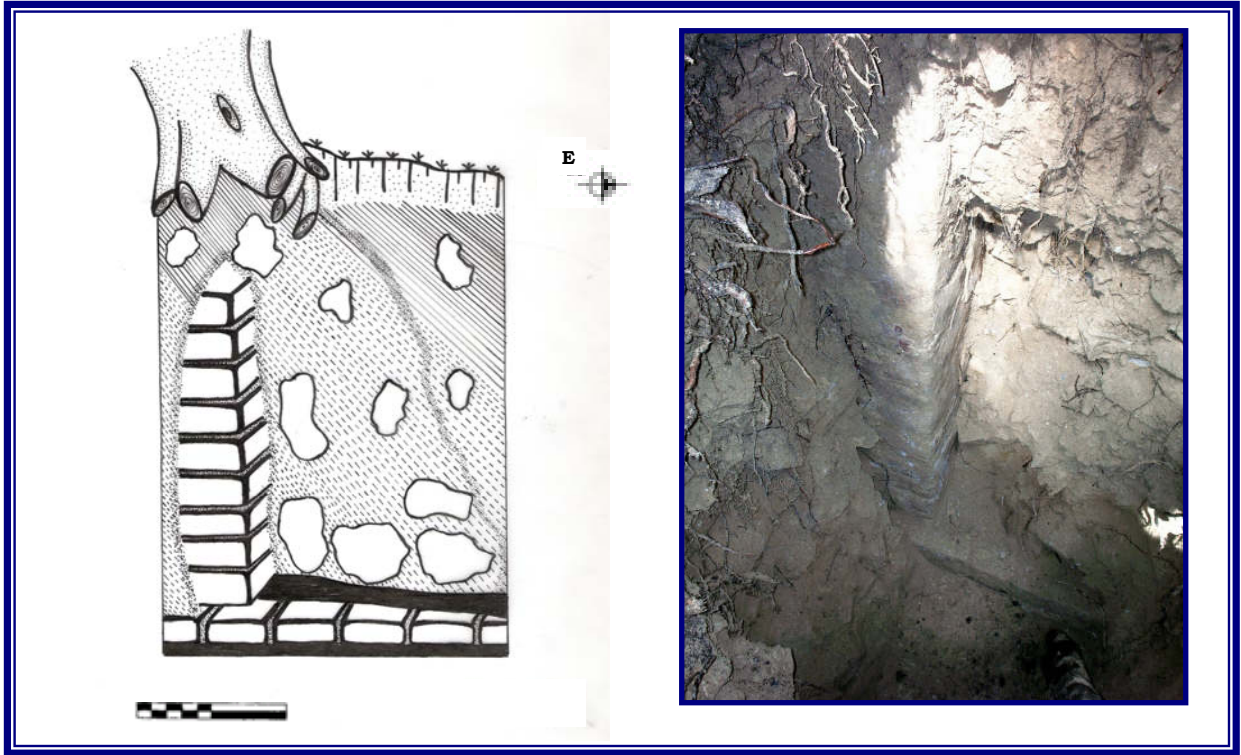

Fig. 17 – Jamba dando acceso a Cámara 2 de Estructura B7.



Fig. 18 – Jambas de cuartos abovedados de fachada sur de Estructura B7.





Fig. 19 – Gradass de acceso sur hacia la Cámara 4 permitiendo el acceso a la Plaza B, desde plataforma adosada al sur con Estructura B7. Primera etapa constructiva del palacio.

Fig. 20 – Gradass adosadas, sellando el acceso a la Cámara 4, en remodelación de Estructura B7. Segunda etapa constructiva del palacio.



Fig. 21 – Escalinata norte de Estructura B7, remodelándola a una plataforma alargada sellando los cuartos. Tercera etapa constructiva del palacio.

Fig. 22 – Muro interior de la Cámara 1 (norte) de la Estructura B8.

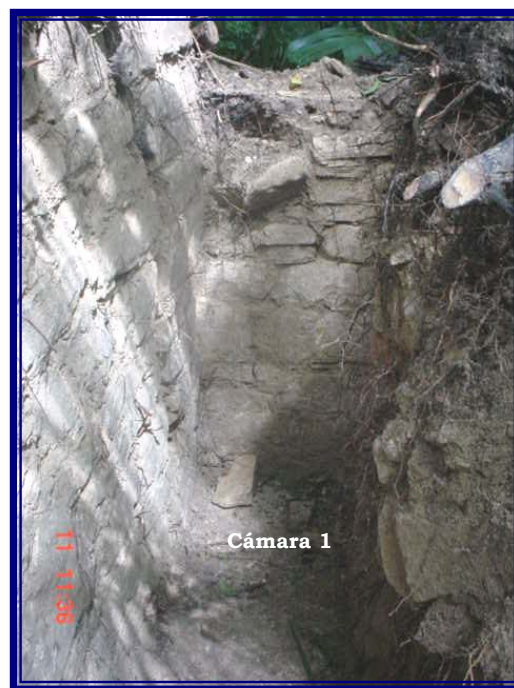

Fig. 23 – Muro interior de la Cámara 2 (este) de la Estructura B8.

Fig. 24 – Muro interior de las Cámaras 1 y 3 de la Estructura B8.





Fig. 25 – Lado suroeste, muro circular de Estructura B8.

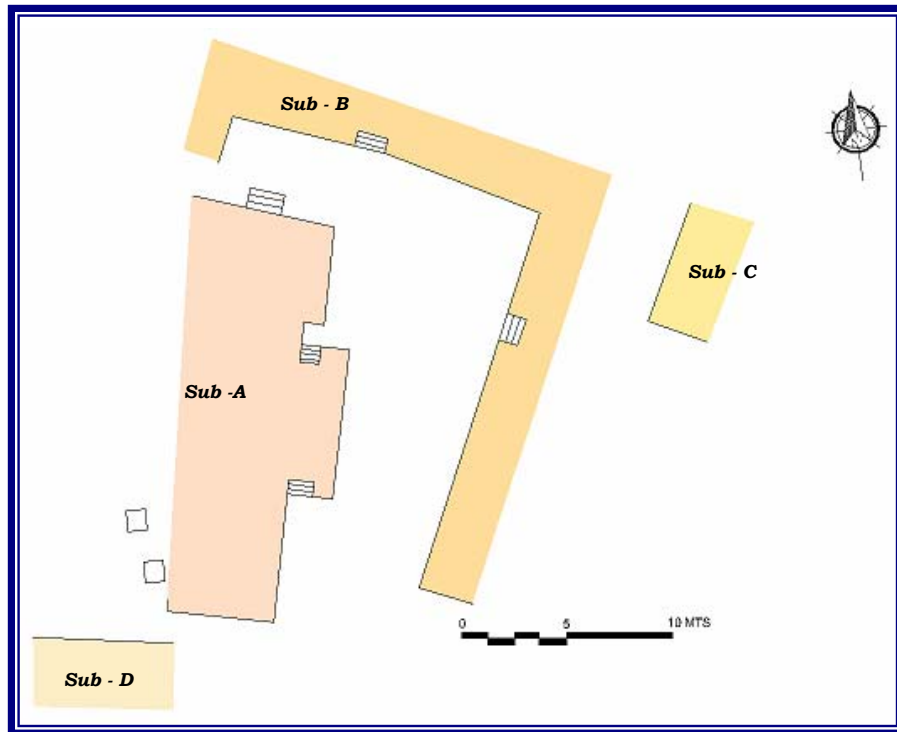

Fig. 26 – Plano mostrando estructuras no visibles, localizadas en la parte inferior del nivel de piso del patio de la plaza.  
Tomado de Martínez, 2007





Fig. 27 – Escalinata sur de Sub-A.  
Tomado de Martínez, 2007.

Fig. 28 – Escalinata este de Sub-B.  
Tomado de Martínez, 2006b.



Fig. 29 – Muro norte de Sub-D, localizado al sur  
de la plaza, en la parte inferior de  
Estructura B7.  
Tomado de Martínez, 2007.

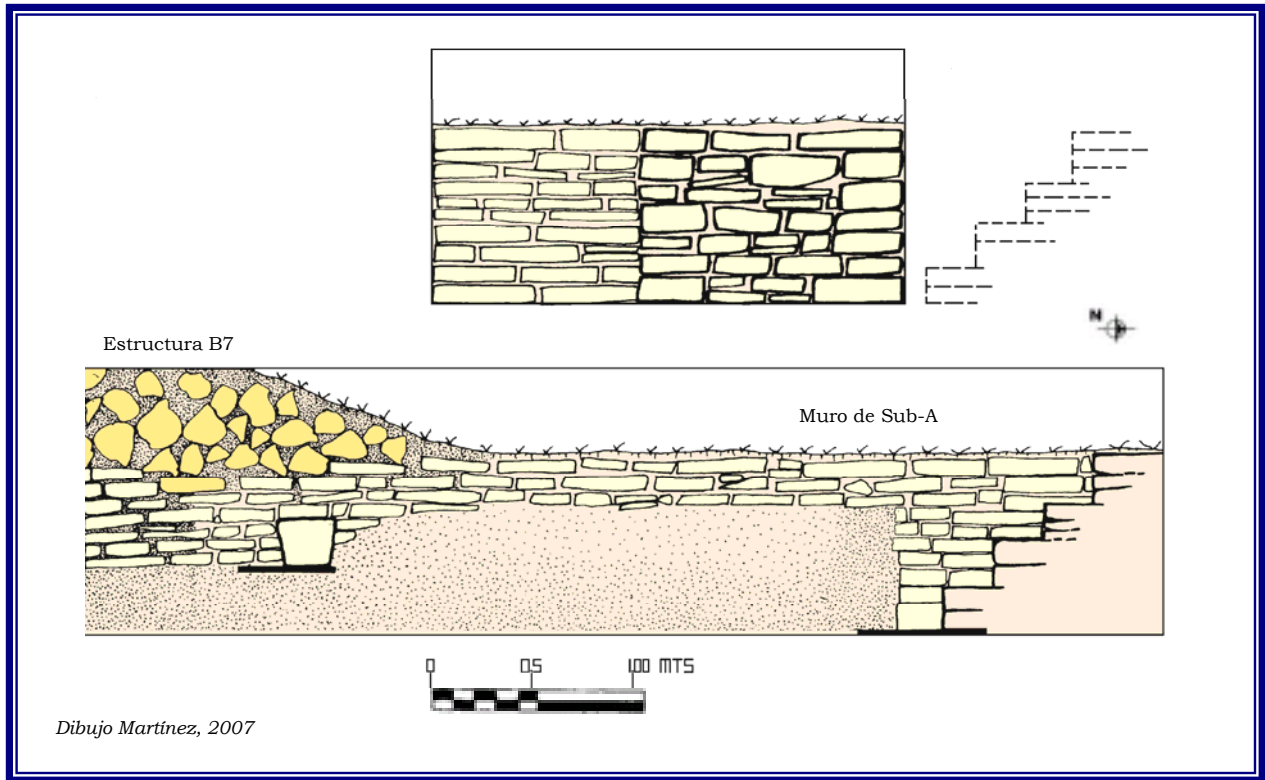

Fig. 30 – Arriba, escalinata remeteda de Sub-A.  
Abajo, perfil mostrando sub-estructura en la parte inferior del nivel del piso del patio y parte de la Estructura B7 sobre el nivel del piso del patio de la plaza.

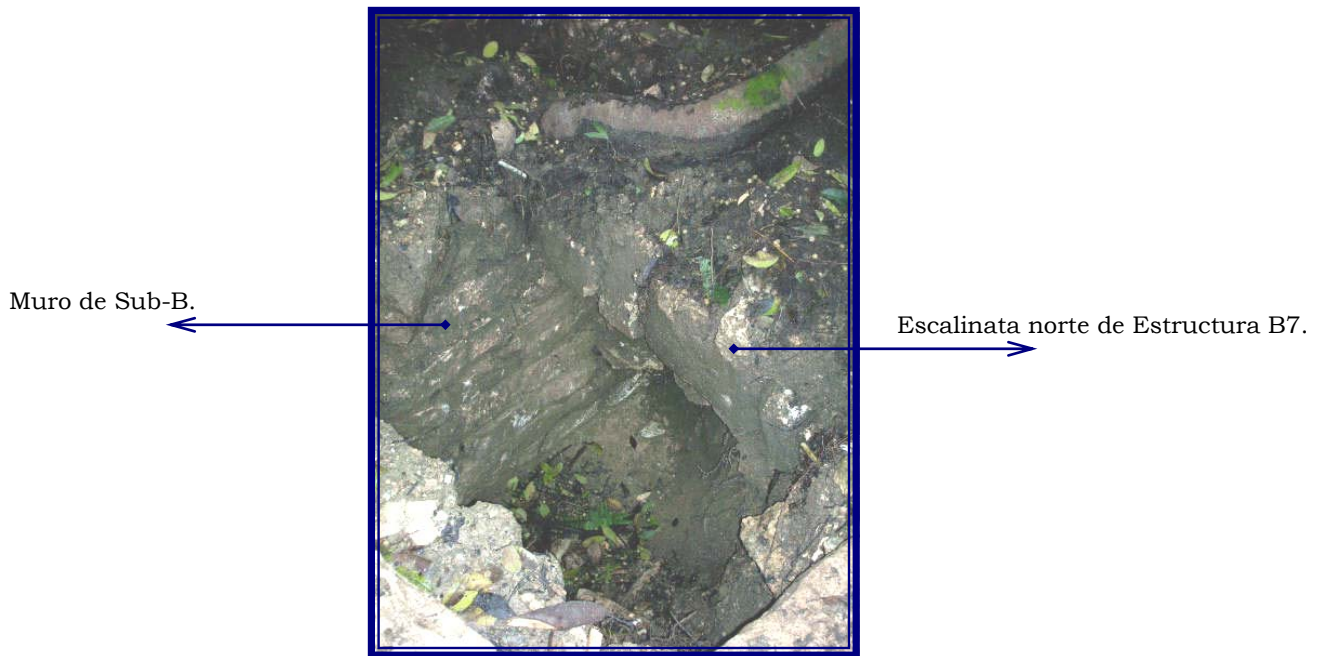

Fig. 31 – Muro de Sub - B, en la parte inferior de la plaza y Estructura B7.

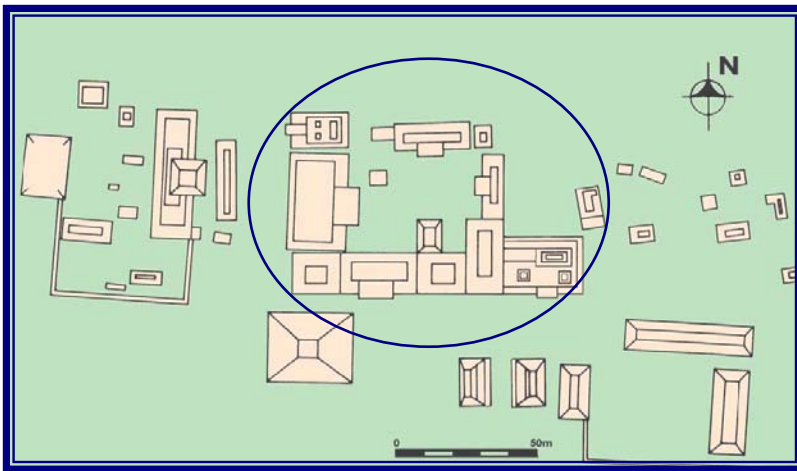

Fig. 32 – Plaza B – Conjunto de tipo Palacio,  
sitio arqueológico Pueblito (K'uhul)  
Tomado de Chocón y Laporte, 2006

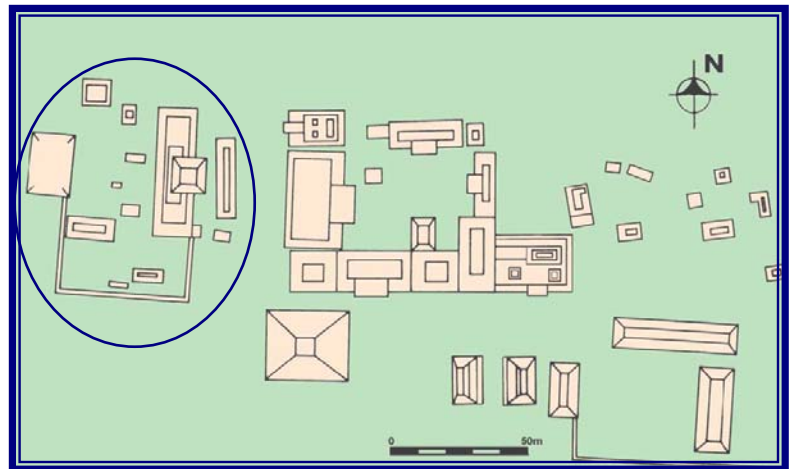

Fig. 33 – Plaza A – Conjunto de tipo Grupo E,  
sitio arqueológico Pueblito (K'uhul)  
Tomado de Chocón y Laporte, 2006

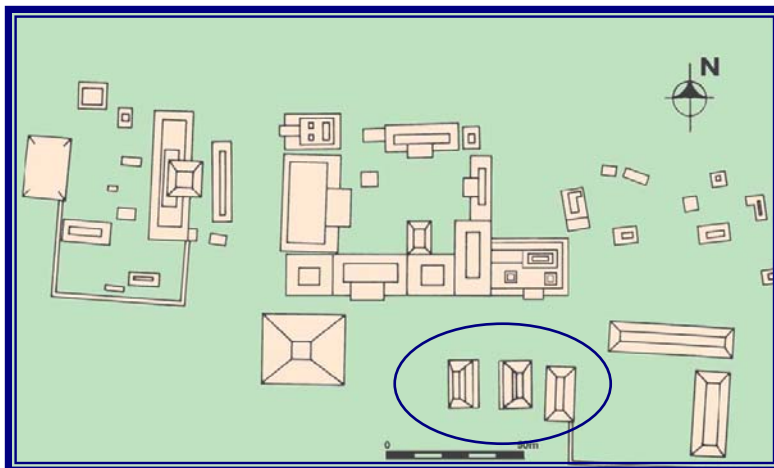

Fig. 34 – Plaza A – Conjunto de tipo Grupo E,  
sitio arqueológico Pueblito (K'uhul)  
Tomado de Chocón y Laporte, 2006



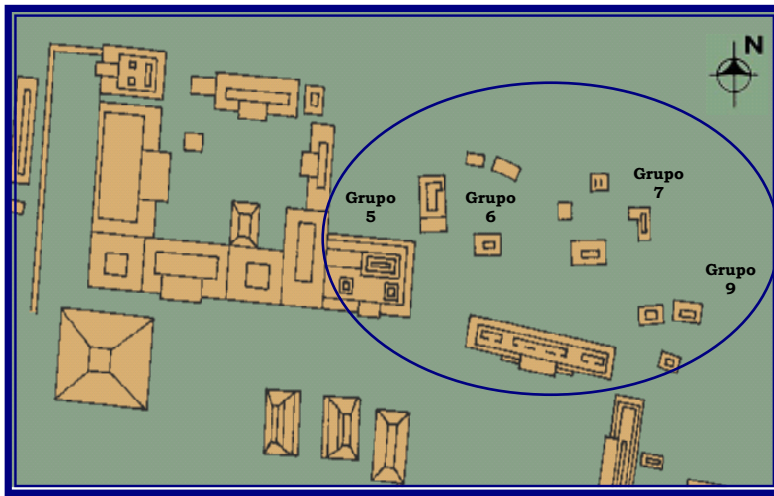

Fig. 35 – Grupos habitacionales, sector noreste  
sitio arqueológico Pueblito (K'uhul)  
Tomado de Chocón y Laporte, 2006

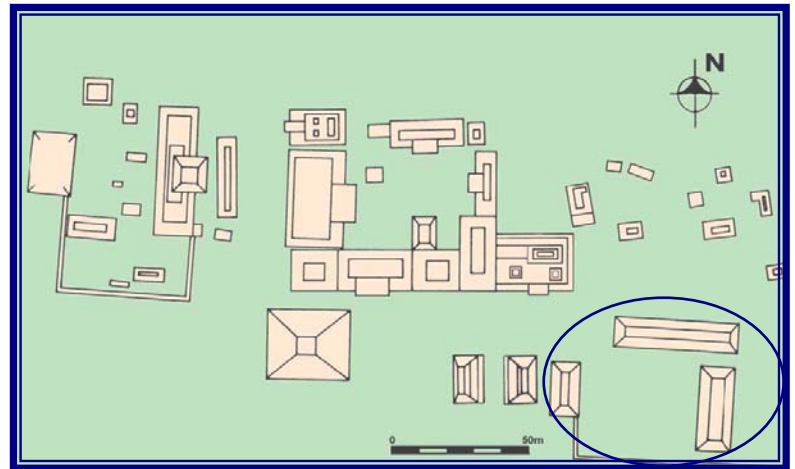

Fig. 36 – Plaza Noreste,  
sitio arqueológico Pueblito (K'uhul)  
Tomado de Chocón y Laporte, 2006

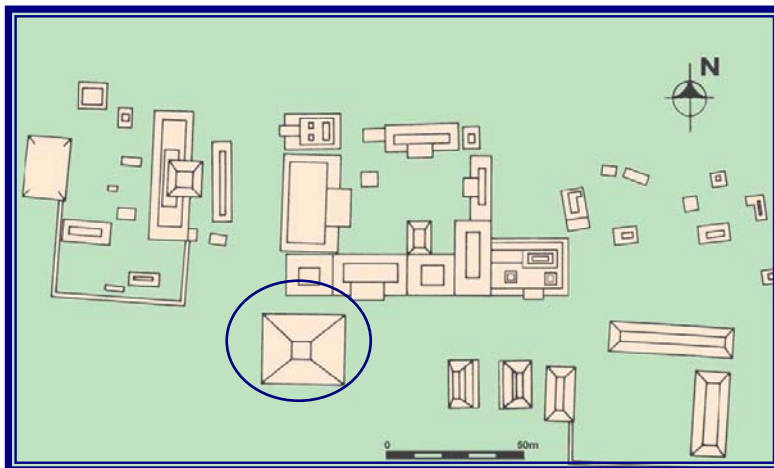

Fig. 37 – Pirámide frente a Plaza B – Conjunto tipo Palacio  
sitio arqueológico Pueblito (K'uhul)  
Tomado de Chocón y Laporte, 2006

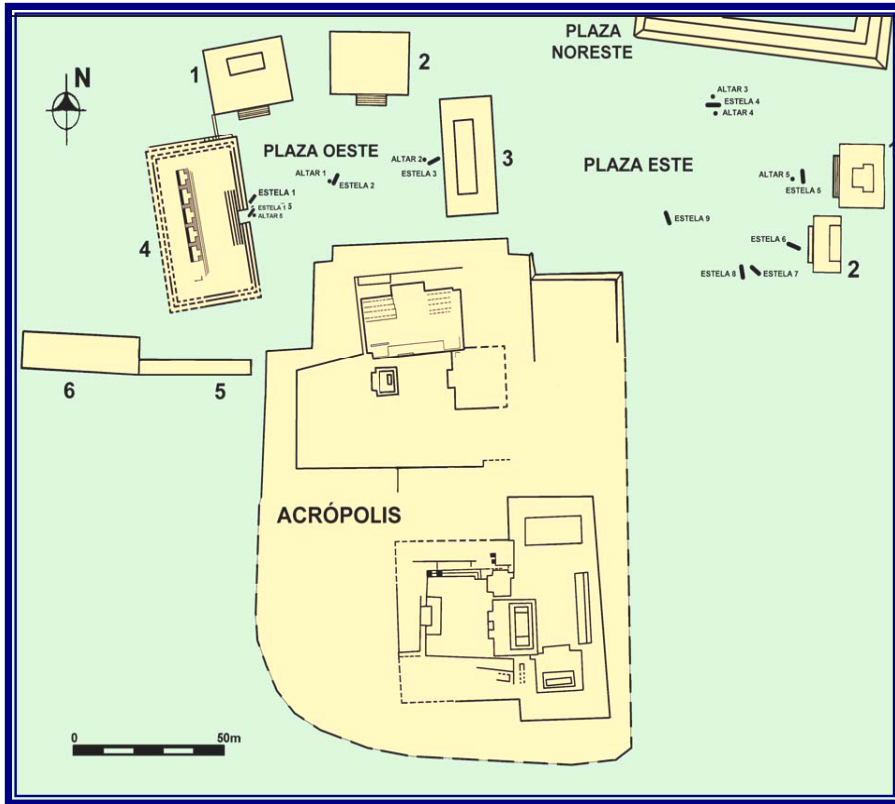

Fig. 38 – Sitio arqueológico El Chal  
Tomado de Corzo, Reyes y Laporte, 2005

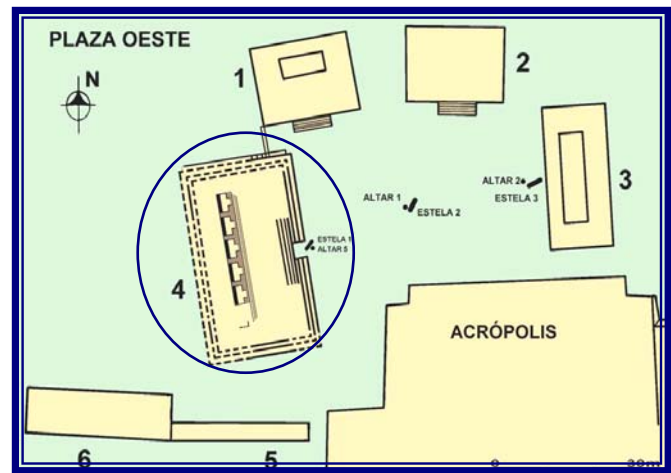

Fig. 39 - Estructura 4 de la Plaza Oeste  
Sitio Arqueológico El Chal  
Tomado de Reyes y Laporte, 2005



Fig. 40 – Sitio Arqueológico Machaquila  
Tomado de Ciudad, 2005

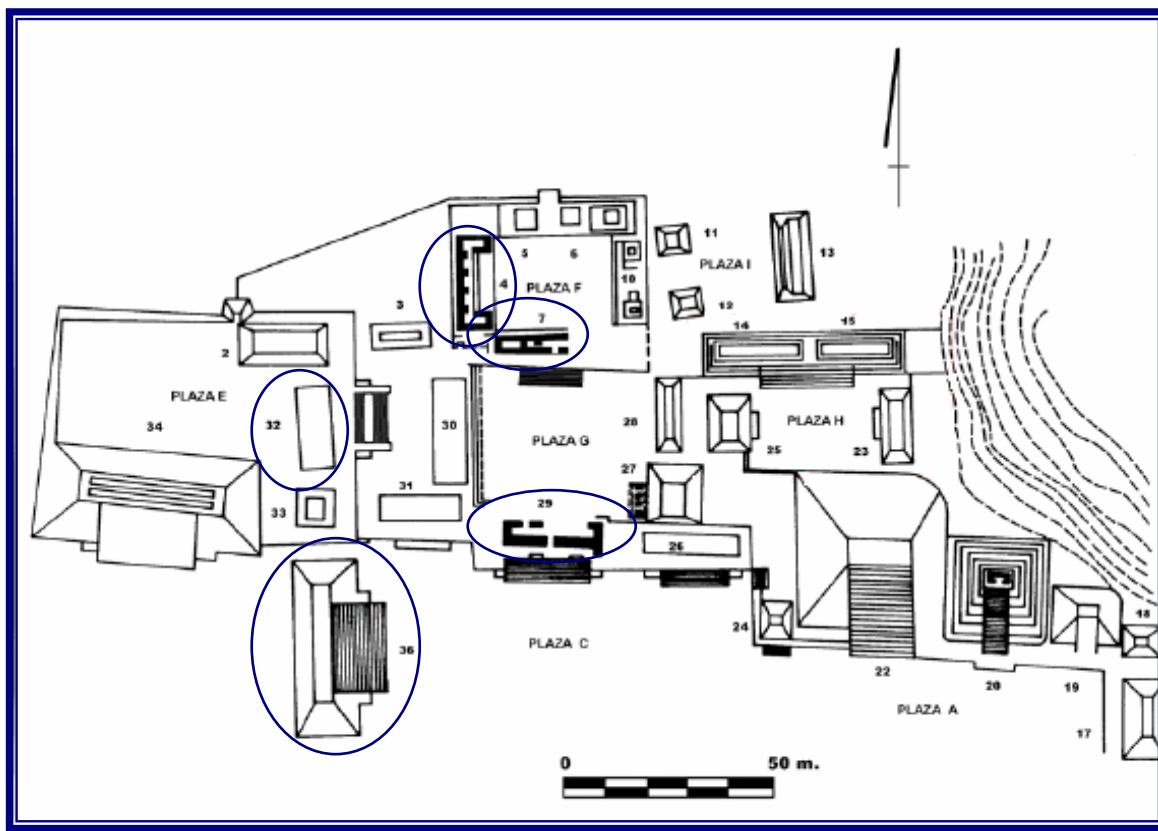

Fig. 41 – Plano mostrando arquitectura tipo palacio, Estructura 4, 7, 29, 32 y 36  
sitio arqueológico Machaquila  
Tomado de Chocón, 2005

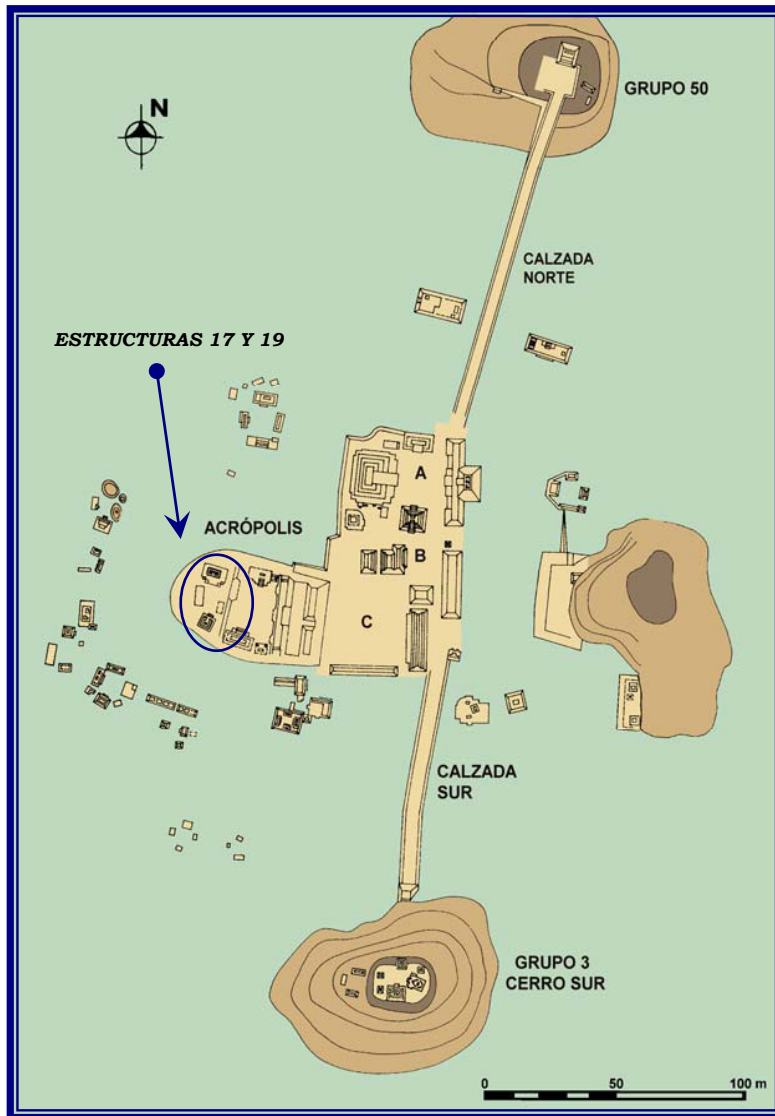
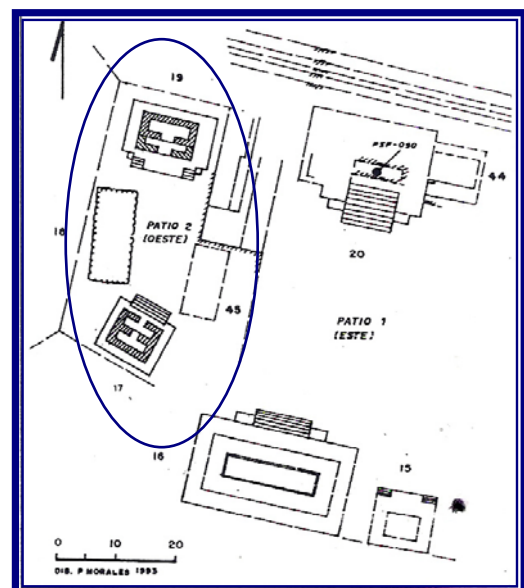

Fig. 42 – Sitio arqueológico Ixkún, Dolores, Petén.  
Tomado de Laporte y Mejía, 2005

Fig. 43 – Estructuras 17 y 19, Patio 2 (oeste)  
Sitio arqueológico Ixkún  
Tomado de Laporte et.al, 1994



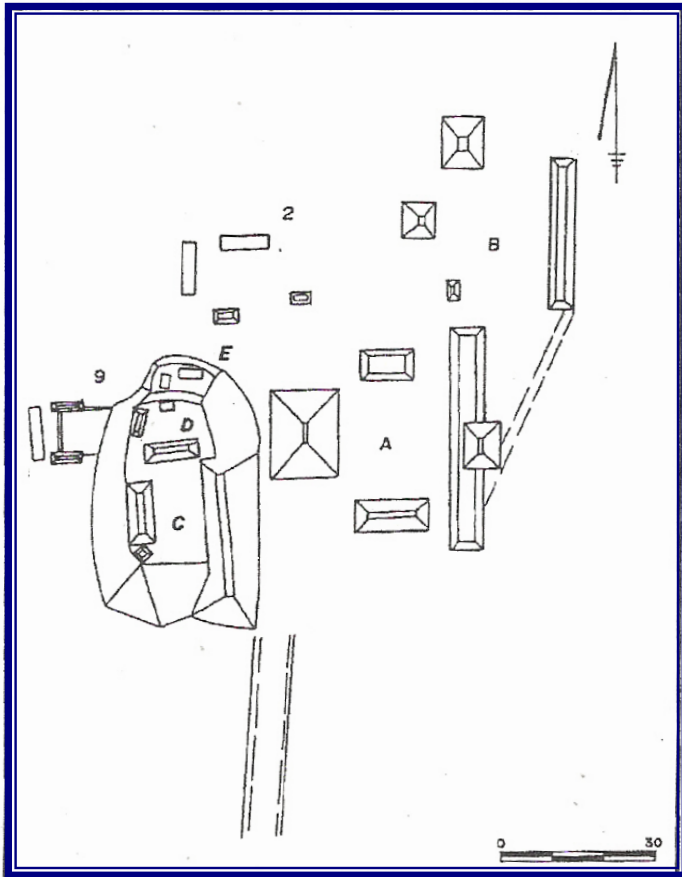
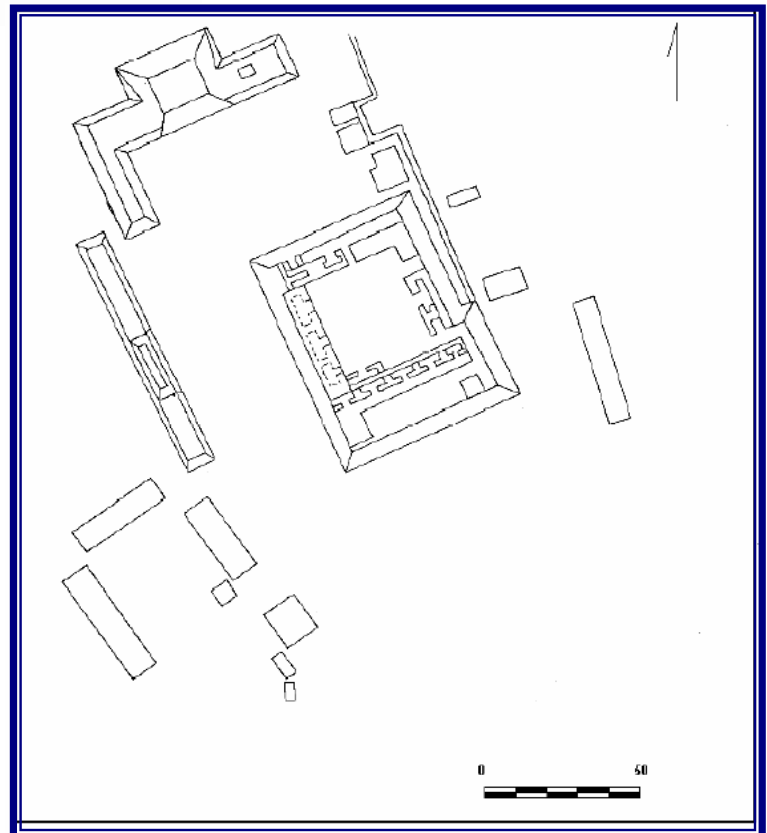

Fig. 44 – Sitio arqueológico El Camalote,  
Dolores, Petén.  
Tomado de Laporte y Mejía 2000

Fig. 45 – Sitio arqueológico La Blanca,  
Melchor, Petén.  
Tomado de Mejía, 2001



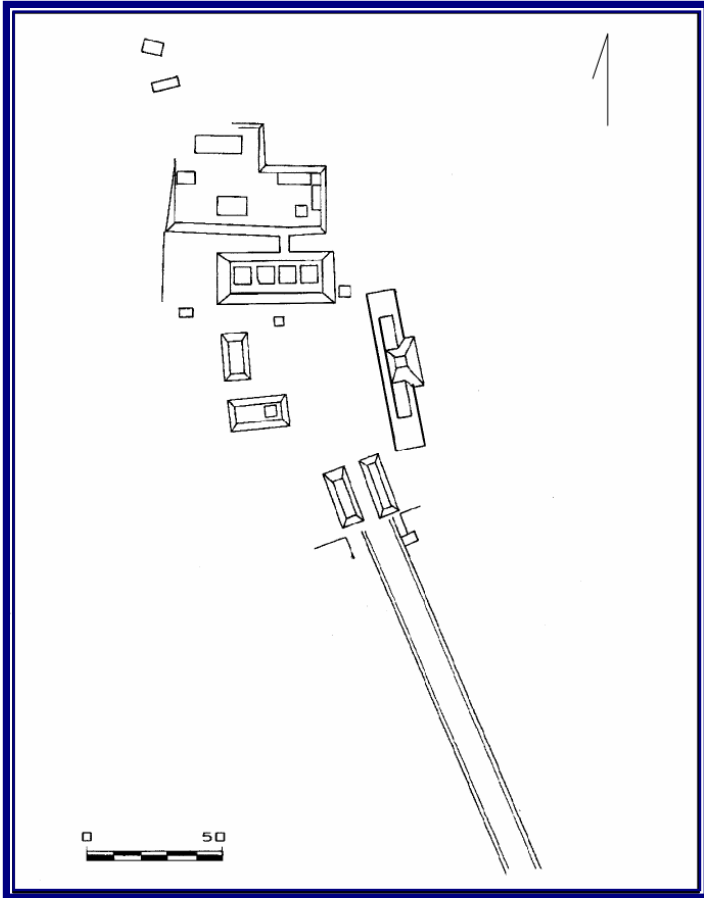

Fig. 46 – Sitio arqueológico Yaltutu,  
Melchor, Petén.  
Tomado de Mejia, 2001

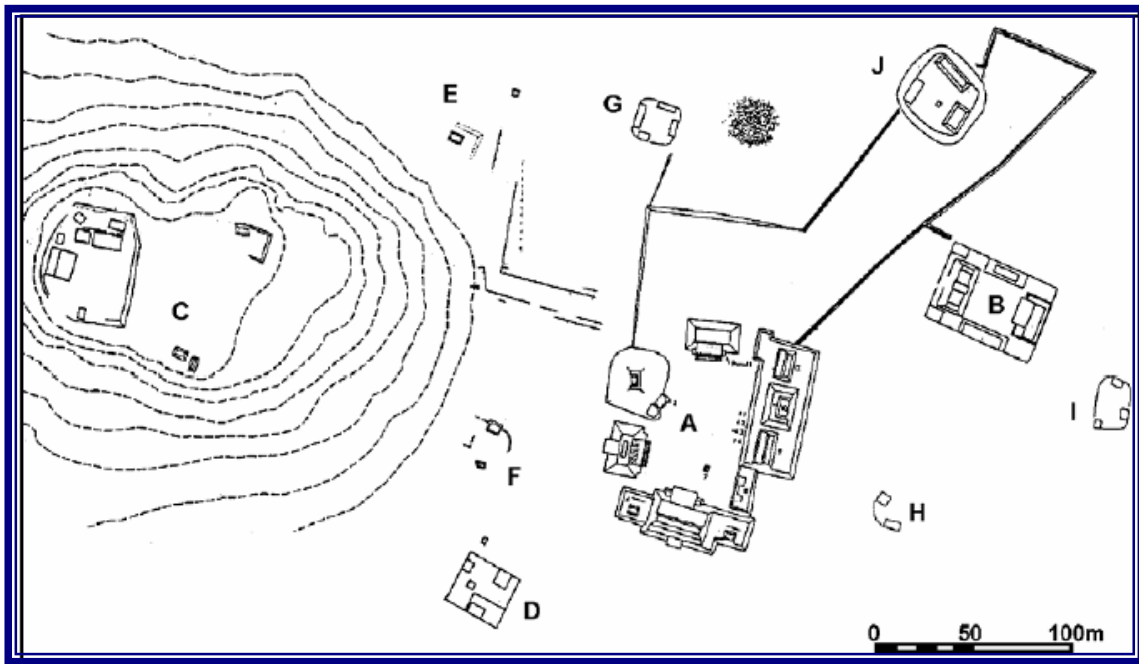

Fig. 47 – Sitio arqueológico Ixtutz, Dolores, Petén.  
Tomado de Laporte y Torres, 1994

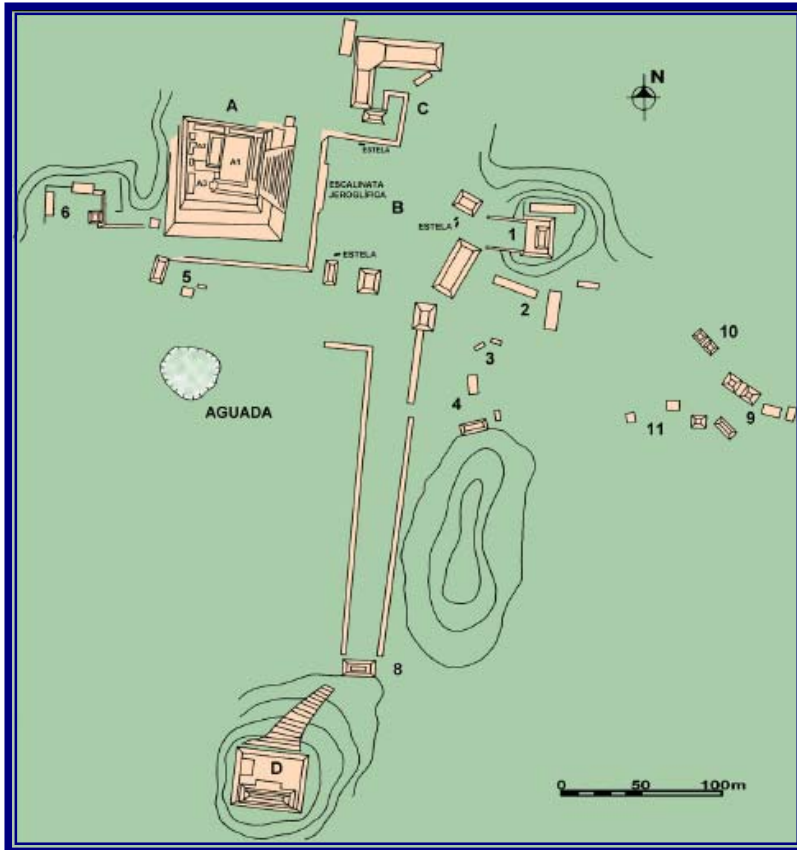

Fig. 48 – Sitio arqueológico El Reinado, La Libertad, Petén.  
Tomado de Mejía, 2001

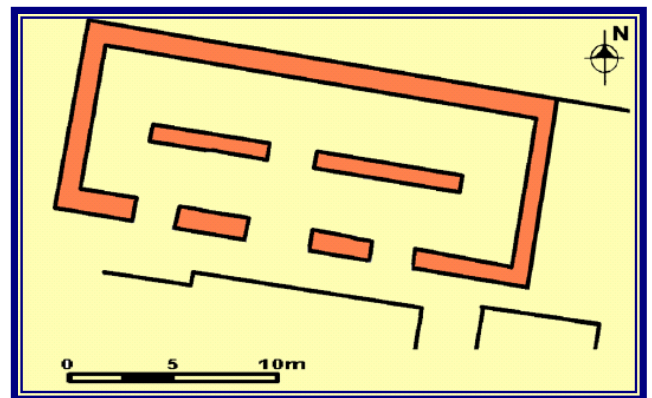

Fig. 49 – Estructura Norte  
sitio arqueológico El Reinado  
Tomado de Mejía, 2001

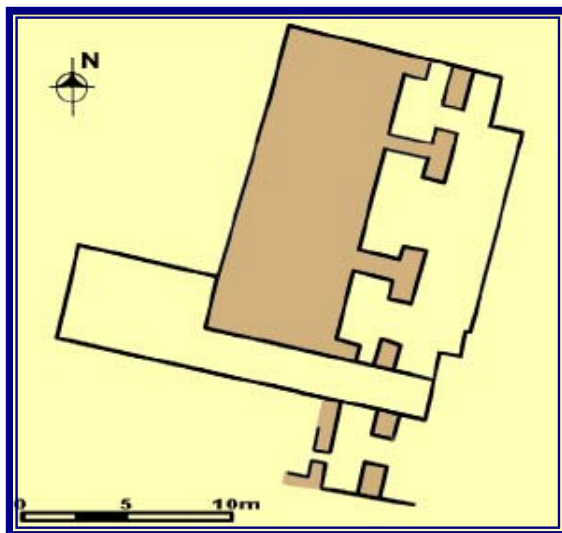

Fig. 50 – Estructura Oeste  
sitio arqueológico El Reinado  
Tomado de Mejía, 2001



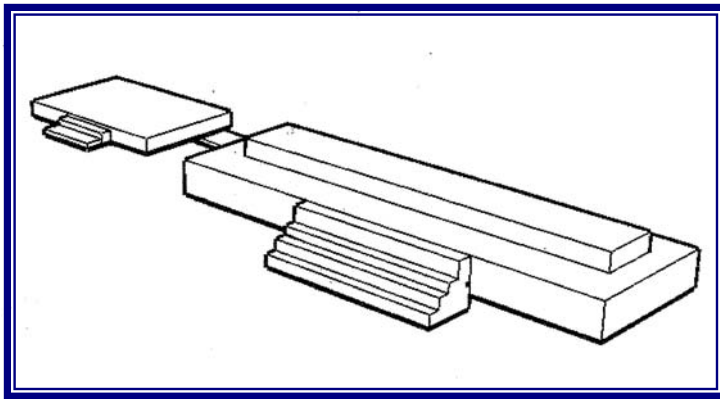

Fig. 130 –Estructura B11 unida por una banqueta con Estructura B1.

Fig. 131 – Estructura B2 unida a Estructura B3.

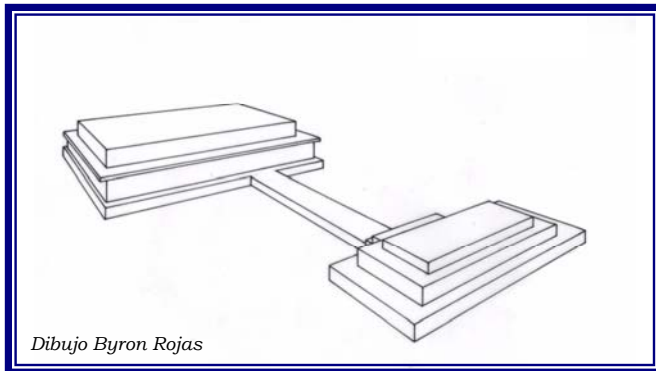
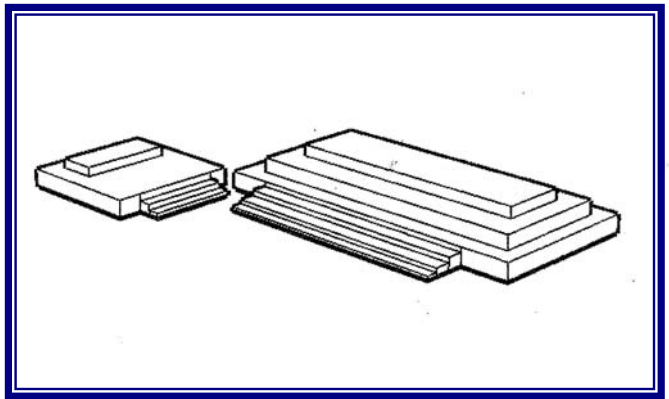

Fig. 132 – Estructura B4 unida por una banqueta con Estructura B6.





Fig. 133 – Pegue de muro oeste de Estructura B6 con Estructura B7.

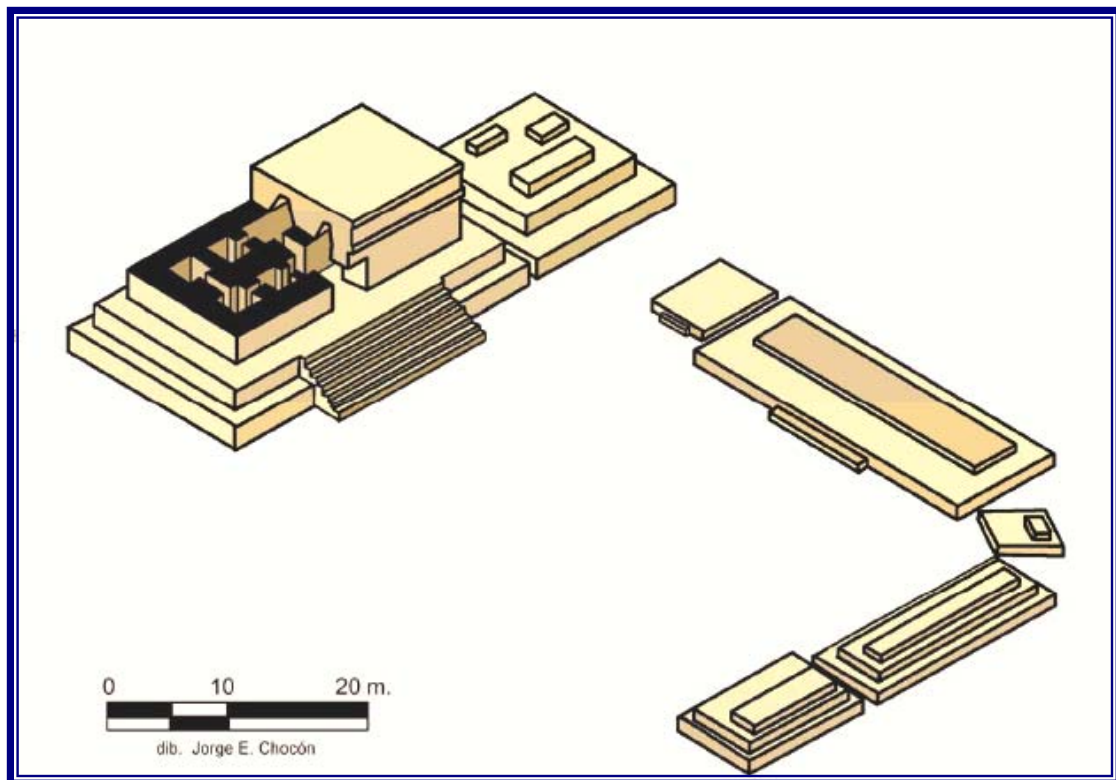

Fig. 134 – Estructuras B1, B2, B3, B4, B9, B10 y B11 de la Plaza B.  
Tomado de Laporte et. al, 2007.

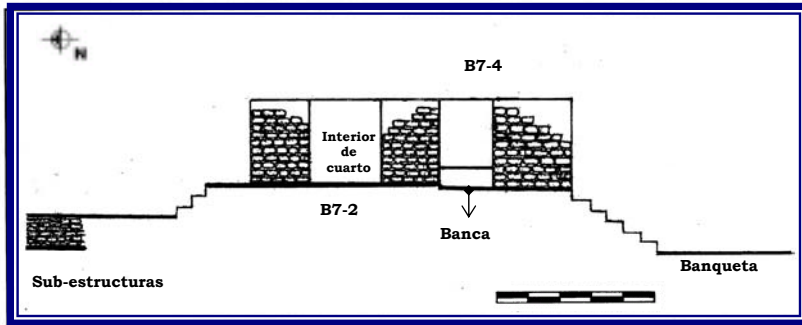

Fig. 135 – Primera etapa constructiva de Estructura B7.

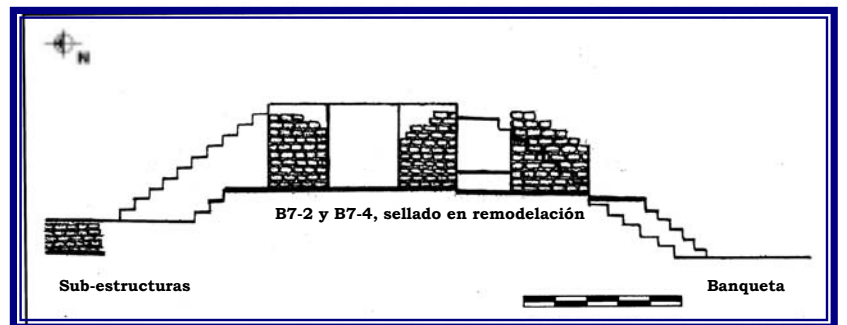

Fig. 136 – Segunda etapa constructiva de Estructura B7.

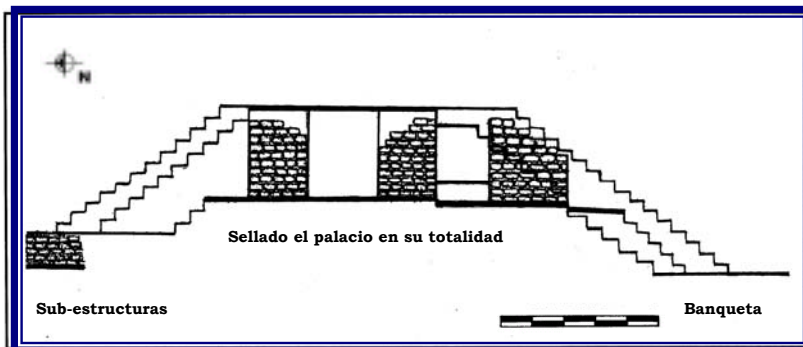

Fig. 137 – Tercera etapa constructiva de Estructura B7.

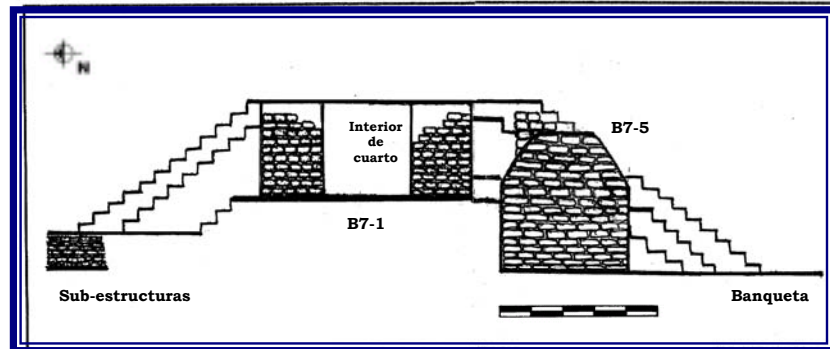

Fig. 138 – Perfil mostrando ubicación de cuartos abovedados en B7, sellados en cuarto estadio constructivo de la Plaza B.

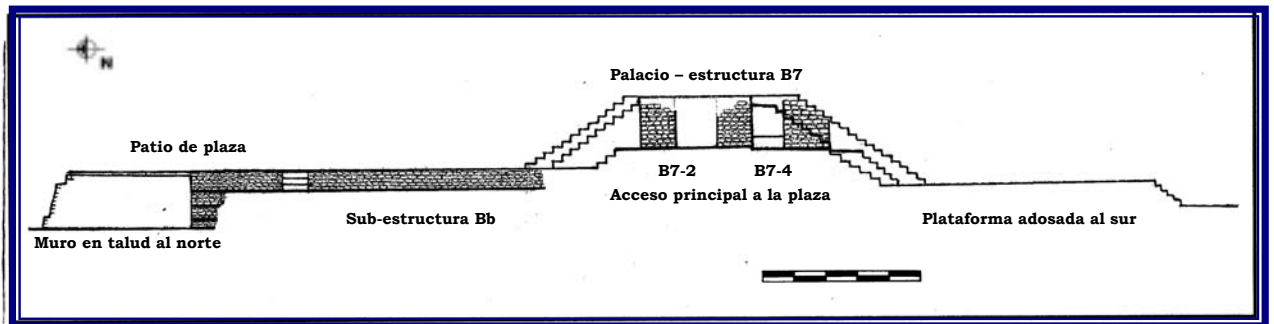

Fig. 139 – Perfil norte – sur de plaza, mostrando los diferentes estadios constructivos.

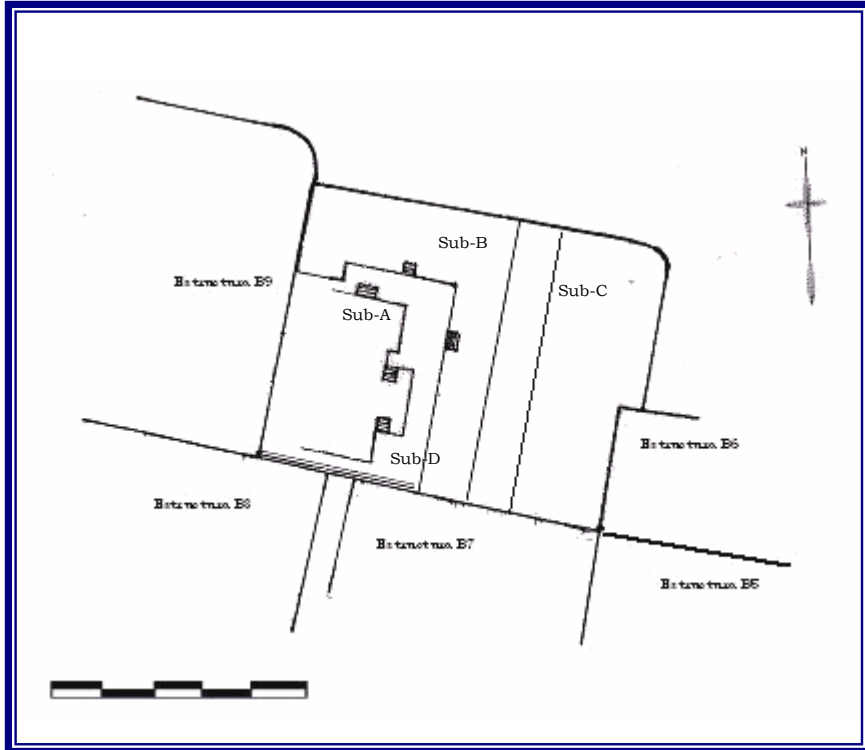

Fig. 140 - Primer estadio constructivo de la Plaza B.

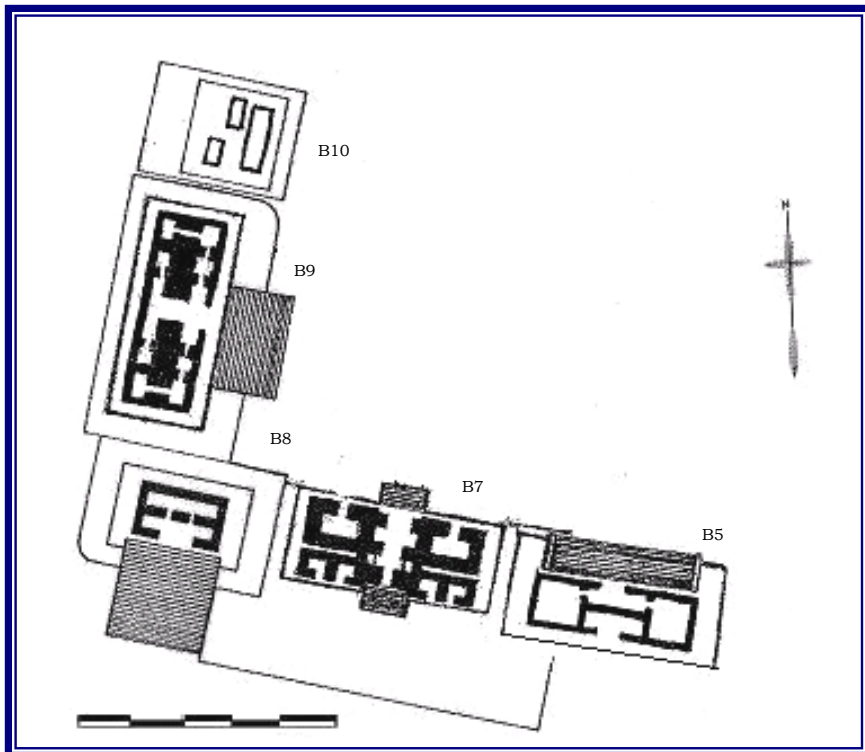

Fig. 141 - Segundo estadio constructivo de la Plaza B.

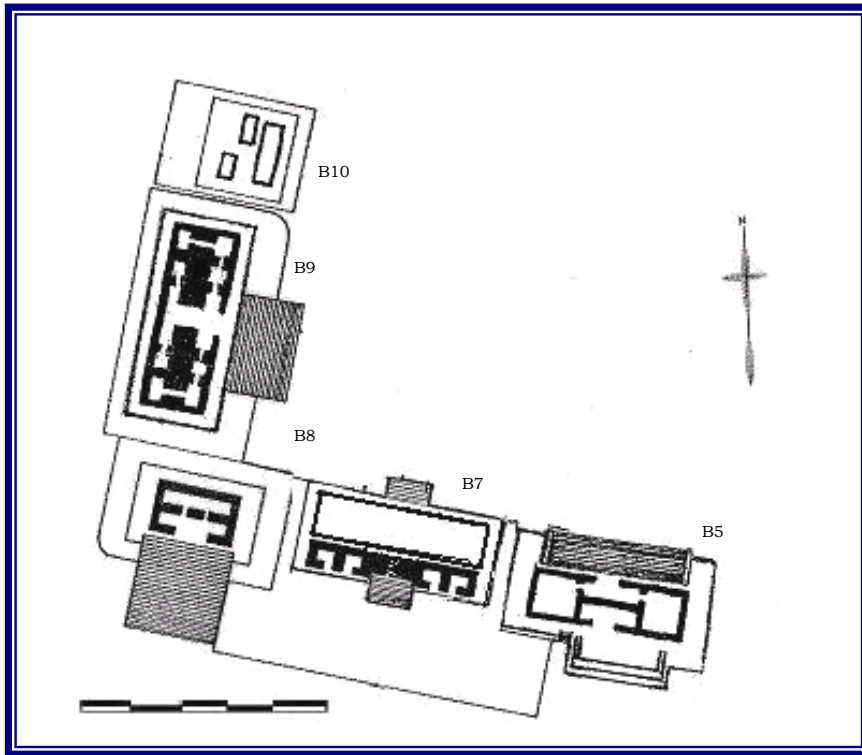

Fig. 142 - Tercer estadio constructivo de la Plaza B.

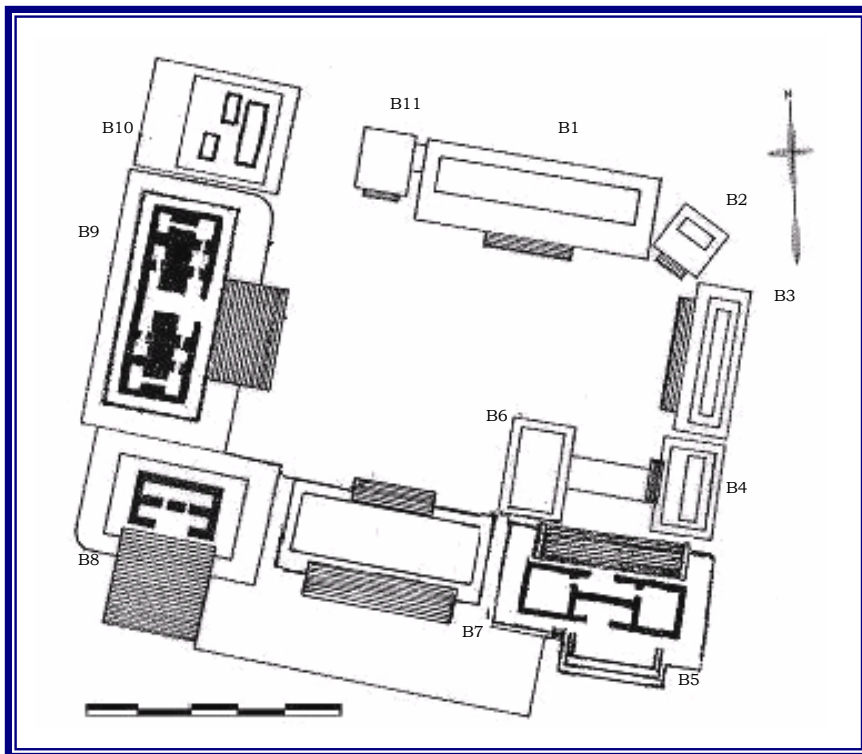

Fig. 143 - Cuarto estadio constructivo de la Plaza B.