



**UNIVERSIDAD DE SAN CARLOS DE GUATEMALA**  
**Escuela de Ciencias de la Comunicación**  
**Doctorado en Comunicación Estratégica y Social**



**Procesos comunicacionales de educación presencial y semipresencial virtual,  
diferencias cognitivas y motivacionales**

-Tesis doctoral-

M.Sc. Melvin Orlando Illescas Leonardo (Estudiante)

Dr. Gustavo Adolfo Bracamonte Cerón (Asesor)

Guatemala, octubre de 2019

**Procesos comunicacionales de educación presencial y semipresencial virtual,  
diferencias cognitivas y motivacionales  
Tesis doctoral**

M.Sc. Melvin Orlando Illescas Leonardo (Estudiante)

Dr. Gustavo Adolfo Bracamonte Cerón (Asesor)

Guatemala, octubre de 2019



Universidad de San Carlos de Guatemala  
Escuela de Ciencias de la Comunicación



Guatemala, 06 de noviembre de 2019  
ECC 1180-19

Maestro  
**Melvin Orlando Illescas Leonardo**  
Escuela de Ciencias de la Comunicación  
Universidad de San Carlos de Guatemala

Estimado Maestro Illescas:

Para su conocimiento y efectos consiguientes, me permito transcribir lo acordado por el Consejo Directivo en el Punto **DÉCIMO SEGUNDO**, Inciso 12.2 del Acta No. 23-2019, de sesión ordinaria celebrada el 05 de noviembre de 2019.

**“DÉCIMO SEGUNDO:** El Consejo Directivo conoce los Oficios Postgrado, del No. 373-2019 al 385-2019, todos de fecha 04 de noviembre de 2019, en los cuales el Secretario del Consejo Académico de Postgrado, Mtro. Gustavo Adolfo Morán Portillo, solicita Orden de Impresión para los trece profesionales de la primera cohorte del Doctorado en Comunicación Estratégica y Social, que aprobaron su examen de tesis doctoral en octubre 2019, según DICTAMEN FAVORABLE de la Junta Examinadora. Al respecto el Consejo Directivo, **ACUERDA: 12.2. Notificar al Maestro Melvin Orlando Illescas Leonardo, Registro Académico 8810414, de la primera cohorte del Doctorado en Comunicación Estratégica y Social, que este Órgano de Dirección le autoriza la Orden de Impresión para la Tesis Doctoral titulada: “PROCESOS COMUNICACIONALES DE EDUCACIÓN PRESENCIAL Y SEMIPRESENCIAL VIRTUAL, DIFERENCIAS COGNITIVAS Y MOTIVACIONALES”, y lo instruye para dar cumplimiento con la entrega de los ejemplares impresos y en formato digital en las instancias correspondientes, dentro de los plazos establecidos por el Departamento de Estudios de Postgrado de esta Unidad Académica.”**

Atentamente,

“ID Y ENSEÑAR A TODOS”

M.Sc. Claudia Xiomara Molina Avalos  
Secretaria de Escuela II



“Para efectos legales, solo el sustentante es responsable del contenido del presente trabajo académico”.

# **Universidad de San Carlos de Guatemala**

## **Autoridades centrales**

Rector	Ing. Murphy Olympo Paiz Recinos
Secretario General	Arq. Carlos Enrique Valladares Cerezo

## **Escuela de Ciencias de la Comunicación**

### **Consejo Directivo**

Director	M. Sc. Sergio Vinicio Morataya García
Secretaria General	M. Sc. Claudia Xiomara Molina Avalos
Representantes Docentes	M. A. Gustavo Adolfo Morán Portillo Lic. Mario Enrique Campos Trijilio
Representante de Egresados	M.A. Johnny Michael González Batres
Representantes Estudiantiles	Heber Libni Emanuel Escobar Juárez Gabriela Eugenia Menegazzo Cu

### **Consejo Académico de Postgrado**

Director	M. Sc. Sergio Vinicio Morataya García
Secretario	M. A. Gustavo Adolfo Morán Portillo

### **Tribunal examinador**

Presidente	Dr. Gustavo Adolfo Bracamonte Cerón
Lector 1	Dr. Carlos Humberto Interiano
Lector 2	Dra. Elba Marina Monzón Dávila

## **AGRADECIMIENTOS**

A la Universidad de San Carlos de Guatemala, por permitirme concretar mis más grandes sueños de formación universitaria, ¡Grande entre las del mundo!

A cada uno de mis centros de estudio, que se constituyeron en mi segunda casa.

A todos los profesores desde mis primeras letras, que con su dedicación y esmero fueron alimentando mi inquietud de alcanzar a base de esfuerzo mis metas de estudio.

A los amigos que cultivé durante este camino, por su compañerismo y lucha constante durante la vida estudiantil.

## **DEDICATORIA**

### **A DIOS TODOPODEROSO**

“Porque todas las cosas proceden de él, y existen por él y para él. ¡A él sea la gloria por siempre! Amén”. Romanos 11:36

### **A MIS PADRES**

Marco Tulio Illescas Téllez (+)  
Lidia Esperanza Leonardo Pensamiento  
Porque más que darme la vida, me dieron motivación constante y siempre creyeron en mis capacidades.

“Honra a tu padre y a tu madre, para que tus días se alarguen en la tierra que Jehová tu Dios te da”. Éxodo 20:12

### **A MI ESPOSA**

Jennifer Celeste Franco Álvarez  
Por su apoyo incondicional y ser mi compañera ideal en el camino de la vida.

### **A MIS HIJOS**

Karin Andrea, Sharon Lizeth y Marco André,  
que el presente esfuerzo sirva para motivarles a alcanzar sus proyectos de vida académica.

### **A MI FAMILIA EN GENERAL**

Gracias por el apoyo que siempre me han brindado.

### **A MIS AMIGOS**

Por el aprecio mutuo

### **A MIS COMPAÑEROS DE ESTUDIO**

Por compartir ideales, sueños y esfuerzo para alcanzar nuestras metas

### **A MIS COMPAÑEROS DE TRABAJO**

Por su respeto, aprecio y consideraciones hacia mi persona.

# Contenido

<b>RESUMEN</b>	i
<b>INTRODUCCIÓN</b>	ii
<b>PARTE I. INTRODUCCIÓN</b>	1
<b>Capítulo 1</b>	2
<b>Introducción a la Investigación</b>	2
1.1 Planteamiento del problema	2
1.2 Justificación	5
1.3 Delimitación	6
1.3.1 Delimitación teórica	7
1.3.2 Delimitación espacial	7
1.3.3 Delimitación temporal	7
1.3.4 Unidades de análisis	7
1.4 Viabilidad de la investigación	8
1.5 Objetivos	9
1.5.1 Generales	9
1.5.2 Específicos	9
1.6 Hipótesis u objetivo central de discusión	10
1.6.1 Supuesto general	10
1.6.2 Supuestos específicos	10
1.7 Las preguntas de investigación	11
1.7.1 Pregunta general	11
1.7.2 Preguntas específicas	11
Reflexiones finales	12
<b>Capítulo 2</b>	14
<b>Metodología y fuentes</b>	14
2.1 Aspectos metodológicos	14
2.1.1 Tipo de investigación	14
2.1.2 Paradigma de investigación utilizado	14



2.2	Métodos empleados	16
2.3	Pasos que siguió en el diseño de la investigación	18
2.4	Los sujetos del estudio	26
2.5	Las técnicas empleadas	26
2.6	Los instrumentos	28
2.6.1	Guía de entrevista semiestructurada	29
2.6.2	Guía de observación no participante	29
2.6.3	Las variables, los indicadores y la medición cualitativa	30
2.7	Análisis estadístico o cualitativo	32
2.8	Caracterización de las unidades de análisis	33
2.9	Las fuentes de información	33
2.9.1	Fuentes primarias	33
2.9.2	Fuentes secundarias y terciarias	34
	Reflexiones finales	34
	<b>PARTE II: ANTECEDENTES DEL ESTUDIO</b>	37
	<b>Capítulo 3</b>	38
	<b>Antecedentes relacionados con la investigación</b>	38
3.1	Surgimiento del problema y su desarrollo	38
3.2	Semblanza del estado del arte	39
	Reflexiones finales	49
	<b>PARTE III: MARCO TEÓRICO</b>	51
	<b>Capítulo 4</b>	52
	<b>Procesos comunicacionales en la educación superior</b>	52
4.1	Procesos comunicacionales en la educación superior	52
4.1.1	Proceso	53
	Reflexiones finales	86
	<b>Capítulo 5</b>	91
	<b>Presencialidad y semipresencialidad</b>	91
5.1	El concepto de educación	91
5.1.1	Antecedentes históricos de la educación	91

5.1.2	La educación superior en el ámbito internacional	94
5.2	Universidades en Guatemala	96
5.2.1	Universidad de San Carlos de Guatemala	97
5.2.2	Universidad Mariano Gálvez de Guatemala	97
5.2.3	Universidad Rafael Landívar	97
5.2.4	Universidad Francisco Marroquín	97
5.2.5	Universidad Galileo	97
5.2.6	Universidad del Valle de Guatemala	98
5.2.7	Universidad Rural	98
5.2.8	Universidad del Istmo	98
5.2.9	Universidad Panamericana	98
5.2.10	Universidad Mesoamericana	99
5.2.11	Universidad San Pablo	99
5.2.12	Universidad Internaciones	99
5.2.13	Universidad de Occidente	99
5.2.14	Universidad Da Vinci	100
5.3	Marco legal de la educación superior en Guatemala	100
5.4	Modalidad educativa en la educación superior	101
5.5	Tipos de educación	102
5.5.1	La educación tradicional	102
5.5.2	Educación semipresencial	105
	Reflexiones finales	120
	<b>Capítulo 6</b>	122
	<b>Lo cognitivo y motivacional en la educación superior</b>	122
6.1	Modelo cognitivo	122
6.1.1	Teorías del aprendizaje	124
6.1.2	Modelos de enseñanza cognitivo	128
6.1.3	Perspectiva cognitiva	130
6.1.4	Componente cognitivo	130
6.1.5	Los procesos cognitivos	130

6.1.6	Paradigma cognitivo	130
6.1.7	Modelos de enseñanza cognitivo	131
6.1.8	Los programas de educación cognitiva	133
6.2	Aspecto motivacional	136
6.2.1	Definición de motivación	137
6.2.2	Antecedentes históricos	140
6.2.3	Teorías de la motivación	141
6.2.4	Tipos y contexto de la motivación	146
6.2.5	Dimensiones de la motivación	146
6.2.6	Planteamientos generales de la motivación	146
6.2.7	La motivación y la conducta	146
6.2.8	Planteamientos humanistas de la motivación	147
6.2.9	Vigotsky y los motivos del aprendizaje autorregulado	147
6.2.10	La motivación en el rendimiento académico	148
6.2.11	El profesor y la motivación	148
	Reflexiones finales	149
	<b>PARTE IV: PRESENTACIÓN DE RESULTADOS</b>	153
	<b>Capítulo 7</b>	154
	<b>Presentación y análisis de resultados de campo</b>	154
7.1	Descripción del Contexto	154
7.2	Caracterización del proceso de investigación	154
7.3	Alcances y límites de la investigación	155
7.4	Estrategias de investigación según el tipo, paradigma investigativo y diseño del estudio	155
7.5	Resultados cualitativos, análisis y discusión de resultados	156
7.5.1	Los conocimientos, creencias y opiniones que tienen los sujetos de estudio sobre educación presencial	157
7.5.2	Los conocimientos, creencias y opiniones que tienen los sujetos de estudio sobre investigación educación semipresencial	160
7.5.3	Capacidades o habilidades docentes en la educación presencial	163

7.5.4	Capacidades o habilidades docentes en la educación semipresencial	167
7.5.5	Aspectos para implementar en la educación presencial o semipresencial	170
7.6	Interpretación de resultados	176
	Reflexiones finales	180
<b>Capítulo 8</b>		182
<b>Propuesta</b>		182
Índice		183
INTRODUCCIÓN		184
JUSTIFICACIÓN		185
	Aspectos generales del manual	186
1	Objetivos del Manual de Usuario	186
1.1	Objetivo general	186
1.2	Objetivos específicos	186
2	Requisitos previos	186
3	Instalación y configuración	187
4	Solución de problemas, preguntas frecuentes y calificación de la App	188
5	Explicación del funcionamiento	188
5.1	Pasos para profesores	188
	Inicio y crear una clase	188
	Compartir y configurar una clase	189
	Configuración de foto	189
	Ver listado de alumnos	190
	Crear una tarea	191
	Crear un debate o pregunta	191
	Compartir material de apoyo	192
	Organización por temas	193
	Archivar un curso	193
5.2	Estudiantes	194
	Iniciar y unirse a una clase	194
	Publicaciones	194

Entrega de tareas	195
Clases archivadas	195
Conexión con Google Drive	196
6 Glosario	196
<b>Conclusiones</b>	199
<b>Referencias</b>	203
<b>ANEXOS</b>	219
Anexo 1. Protocolo de guía de entrevista estructurada	220
Anexo 2. Guía de observación no participativa	222
Anexo 3. Curso en área profesional de la Facultad de Ciencias Económicas, año 2019	223
Anexo 4. Base estructural del “Manual de uso de Google Classroom”	224

### **Índice de tablas**

Tabla 1. Variables e indicadores de la investigación cuantitativa	31
Tabla 2. Tipos de modelos de comunicación	70
Tabla 3. Concepto de educación presencial	158
Tabla 4. Forma de comunicación e interacción utilizados en educación presencial	159
Tabla 5. Dependencia de estudio y rigidez en el proceso educativo en educación presencial	159
Tabla 6. Concepto de educación semipresencial	161
Tabla 7. Forma de comunicación e interacción utilizados en educación semipresencial	162
Tabla 8. Dependencia de estudio y flexibilidad en el proceso educativo en educación semipresencial	163
Tabla 9. Habilidades comunicativas en la educación presencial	164
Tabla 10. Habilidades intrínsecas en la educación presencial	165
Tabla 11. Habilidades adquiridas en la educación presencial	165
Tabla 12. Aspectos cognitivos necesarios en la educación presencial	166
Tabla 13. Aspectos tecnológicos en educación semipresencial	167
Tabla 14. Conocimiento educativo en educación semipresencial	168

Tabla 15. Momento educativo que aplica motivación	172
Tabla 16. Fortalezas o ventajas para realizar actividades motivacionales	174
Tabla 17. Dificultades para realizar actividades motivacionales	175

### **Índice de figuras**

Figura 1. Elementos básicos del proceso de comunicación	60
Figura 2. Elementos del proceso de comunicación	62
Figura 3. Modelos de comunicación: Modelo E-R	73
Figura 4. Modelos de comunicación: Modelo E-O-R	75
Figura 5. Modelo de Laswell	76
Figura 6. Modelo de Laswell con modificaciones de Nixon	76
Figura 7. Modelo de Shannon y Weaver	77
Figura 8. Modelo de Berlo	78
Figura 9. Modelo De Fleur	79
Figura 10. Modelo de usos y gratificaciones	80
Figura 11. Modelo de Maletzke	81
Figura 12. Modelo de Gerbner	82
Figura 13. Educación semipresencial	107
Figura 14. Modelo presencial	115
Figura 15. Objetos de aprendizaje	119
Figura 16. Pirámide de las necesidades de Maslow	143
Figura 17. Teoría de McClelland o de las necesidades	144
Figura 18. Teoría de las expectativas	145

## RESUMEN

Es históricamente aceptado que el ser humano es por su naturaleza un ser social; mediante las relaciones interpersonales que construyen, permiten crear vínculos entre individuos y de su heterogeneidad de pensamiento surge la riqueza dentro del proceso de comunicación que pueda establecerse.

Es por ello por lo que los procesos comunicacionales forman parte inherente dentro de las experiencias de la comunicación. Estas prácticas sociales facilitan espacios de interacción entre sujetos y fomentan el sentido de creación y recreación de significados, sean éstos de forma individual o colectivamente.

En el contexto educativo, los procesos comunicacionales revisten especial importancia a la luz de los avances tecnológicos, a partir de inicios del presente siglo.

Por tal razón, abordar la investigación, referente a los aspectos cognitivos y motivacionales por parte del docente en la educación superior, dadas las condiciones de educación presencial o semipresencial, permite establecer pautas para el desarrollo del proceso educativo a nivel superior.

Los resultados podrán determinar las oportunidades, amenazas, fortalezas y debilidades que ambos modelos presentan, dentro del proceso comunicacional, para tomar decisiones en cuanto a educación universitaria se refiere.

**PALABRAS CLAVE:** Educación superior. Cognición. Emociones. Educación presencial. Educación semipresencial. Procesos comunicacionales.

## INTRODUCCIÓN

En la Universidad de San Carlos a través de sus unidades facultativas, se hacen esfuerzos con el propósito de mejorar la calidad de la educación superior, en cuanto a docencia, investigación y extensión, como funciones principales dentro de su estructura universitaria. En tal sentido corresponde a la universidad estatal, crear los medios para que las interacciones entre profesor y estudiante, así como la implementación de propuestas metodológicas que faciliten el proceso educativo.

Los procesos comunicacionales no son la excepción dentro de estos aspectos, puesto que la educación semipresencial ha tomado auge desde los albores del presente siglo, debido a los avances tecnológicos que a escala mundial se han desarrollado. El objetivo de la investigación es conocer y analizar los procesos comunicacionales, dentro de la modalidad de educación presencial y semipresencial y sus aspectos cognitivos y motivacionales en la educación superior.

En cuanto a la metodología, el método de la investigación utilizado es inductivo con enfoque cualitativo; el diseño de la investigación transeccional y no experimental, los enfoques o modalidades a utilizar: la fenomenología y etnografía; la investigación consta de una etapa, de índole no experimental y técnicas como: entrevistas, conversaciones en profundidad y observación no participante. Mientras que el instrumento a utilizar es la guía de entrevista semiestructurada.

La investigación está organizada en cuatro partes y dividido en siete capítulos; la parte I se refiere a la introducción a la investigación, y consta de capítulos 1 y 2 que incluyen la instrucción a la investigación, así como metodología y fuentes.

La parte II describe los antecedentes del estudio e incluye el capítulo 3 referente a los antecedentes relacionados con la investigación. La parte III enfatiza sobre el marco teórico, e incluye el capítulo 4 con respecto a las teorías que explican el estudio.



La parte IV presenta los resultados y contiene el capítulo 5 denominado presentación y análisis de resultados, capítulo 6 propuesta, y el capítulo 7 describe las conclusiones de la investigación. Finalmente, se incluye las referencias que dan soporte a la investigación, así como los anexos y glosario de términos para una mejor comprensión de significados.

## **PARTE I. INTRODUCCIÓN**

# **Capítulo 1**

## **Introducción a la Investigación**

Los procesos comunicacionales forman parte inherente de las experiencias de la comunicación. Estas prácticas sociales facilitan espacios de interacción entre sujetos y fomentan el sentido de creación y recreación de significados, sean éstos de forma individual o colectiva.

En el contexto educativo, los procesos comunicacionales revisten especial importancia a la luz de los avances tecnológicos, de manera específica a partir de inicios del presente siglo.

Es por ello por lo que abordar la investigación, referente a los aspectos cognitivos y motivacionales por parte del docente en la educación superior, dadas las condiciones de educación presencial o semipresencial, permite establecer pautas para el desarrollo del proceso educativo a nivel superior.

Por los aspectos antes citados, se presenta a continuación, los aspectos vinculados a la planificación de la investigación.

### **1.1 Planteamiento del problema**

Plantear el problema de investigación doctoral como menciona Sierra Bravo (1996), requiere para su construcción, la respuesta a condicionantes como: ¿Qué investigar? ¿Qué se intenta descubrir? Para ello expone el autor que existen ciertas condiciones del tema o problema, que se deben tomar en cuenta, siendo estas subjetivas -cuando se refiere a viabilidad, dificultad no excesiva e interés psicológico, científico o social-; también objetivas, es decir, que debe existir un problema, abordarlo de forma científica, concreta, precisa y además debe ser novedoso.

En tal sentido, al abordar el presente tema se partió de experiencias en la docencia universitaria, mediante la observación directa de distintas unidades académicas.

Un sondeo permitió observar la existencia de carreras universitarias a nivel de pregrado, modalidad presencial y semipresencial, pero sin un estudio a fondo sobre aspectos cognitivos y motivacionales que el profesor universitario desarrolle dentro de las aulas, a fin de establecer las ventajas y beneficios que una u otra presenta, para ser tomados en cuenta por parte de las autoridades facultativas en pro del mejoramiento y excelencia académica que se pretende alcanzar a nivel universitario.

En algunos casos la metodología de índole presencial denota masificación estudiantil, aunado a situaciones colaterales que suceden ante este fenómeno, que puede desembocar en la deserción del estudiante universitario. La educación semipresencial no requiere de presencia permanente o continua del estudiante y utiliza la tecnología para completar el momento educativo.

La tecnología juega un papel importante dentro de la comunicación, sobre todo, en la educación. Según la metodología que se utilice, presencial o semipresencial, la comunicación resulta un elemento preponderante dentro del proceso educativo; Bosovsky (s.a) en video sobre Tendencias Actuales de la Comunicación Estratégica, hace énfasis en que si lo que se hace está mal comunicado, lo que se hace está mal.

También hace hincapié en los rasgos actuales de la Comunicación, como por ejemplo la Gestión de la Inteligencia, es decir la congruencia y coherencia dialéctica, así como la “escucha activa”, o sea pasar de la escucha funcional a la escucha estratégica. Mejorar la situación en este sentido y pasar de una comunicación tradicional hacia una comunicación estratégica, es el reto del planteamiento del presente problema.

Abonando a lo ya expuesto, Meyer (2009) “Comunicación estratégica, nuevos horizontes de estudio”, explica que se hace necesario pasar de un paradigma tradicional (basado en normas, autoridad, mando y control) hacia un nuevo enfoque, en donde la influencia, persuasión, comunicación y compromiso, sean fundamentales para el cambio e innovación. Agrega Meyer, que es una responsabilidad social, proveer fácil acceso a la educación superior.

En tal sentido, se investigó sobre esta temática, debido a que, partiendo de una comunicación estratégica, se plantearon aspectos importantes para resolver la problemática de la educación universitaria estatal, la cual se centra en una educación tradicional, en donde la asistencia permanente del estudiante se convierte para muchos de ellos en un obstáculo para alcanzar un título universitario y, por consiguiente, una mejor preparación profesional.

Estos aspectos que impiden el desarrollo del alumno pueden superarse con un nuevo enfoque en la educación, basados en una comunicación más asertiva, siendo para este caso, la educación semipresencial.

Claro está que las evidencias y razonamientos críticos que se obtuvieron de la investigación deberán ser evaluados, tal como lo indica Popper (1992) que el conocimiento básico debe ser sometido a discusión y puede ser modificable, aunque tenga resistencia al cambio.

Con la investigación, se obtuvieron hallazgos tales como:

- a) Establecer la existencia de aspectos que benefician o dificultan el proceso educativo tradicional o presencial, mediante la opinión de los profesores a partir de sus experiencias y su incidencia en el ámbito cognitivo y motivacional dentro del proceso de enseñanza-aprendizaje;
- b) Obtener hallazgos acerca de la metodología semipresencial, establecer sus pro y contras dentro del proceso educativo y la incidencia que dicha modalidad manifiesta como impacto en dicho proceso, con énfasis en los componentes cognitivo y motivacional;
- c) Contrastar las opiniones de los profesores en ambas modalidades y hacer propuestas, a efecto de que las autoridades universitarias puedan tomar decisiones que orienten de mejor manera el proceso de enseñanza-aprendizaje dentro del sistema educativo universitario.

En función de lo antes expuesto, se presenta la siguiente pregunta de investigación:

¿Los procesos comunicacionales de la educación semipresencial, son más efectivos con relación a la educación presencial en función de sus aspectos cognitivos y motivacionales?

## 1.2 Justificación

Para Hernández, Fernández y Baptista (2010) “la justificación de la investigación indica el porqué de la investigación y exponiendo sus razones. Por medio de la justificación, se debe demostrar que el estudio es necesario e importante” (p.39).

En consecuencia, la Universidad de San Carlos de Guatemala, con base en su artículo 82. AUTONOMÍA, expresa que debe realizar todas las actividades concernientes a la educación superior dentro del país.

La universidad estatal, debe crear los medios para fomentar las interacciones entre profesor y estudiante, así como la implementación de propuestas metodológicas que faciliten el proceso educativo, sin menoscabar la calidad de la educación superior, así como la búsqueda de innovaciones que faciliten la labor docente.

El valor preponderante que tiene la comunicación dentro del proceso educativo permea diversos aspectos, entre los que destacan las diferencias cognitivas y motivacionales tanto en la educación presencial, como en la educación semipresencial.

A este respecto es necesario destacar el aspecto cognitivo, que prioriza el conocimiento de manera intrínseca sobre lo afectivo y se materializa en transformaciones radicales de cómo organizar el conocimiento. Aquí se involucra el proceso de razonar, ejercer las facultades mentales, las estrategias de aprendizaje y de conocimiento.

Efectuar la labor docente desde esta perspectiva se justifica debido a que por observación e inspección a priori, se establece que la labor docente se concreta en dar clases, corregir tareas, evaluar por medio de pruebas objetivas el rendimiento de los estudiantes, pero se carece de tiempo y compromiso para conocer sobre los aspectos que, de manera cognitiva, influyen en el quehacer del profesor universitario.

Se justifica la investigación dada la importancia de los aspectos motivacionales que mejoran el proceso de aprendizaje y en consecuencia el rendimiento académico. Dentro de este aspecto existe una motivación intrínseca y extrínseca en el profesor, que le permite alcanzar altos niveles de esfuerzo para llevar a cabo su labor.

Es esta interrelación entre cognición y motivación que le permite al profesor universitario fomentar un sistema para el logro de aprendizaje. Otra de las razones importantes de la presente investigación, lo constituye conocer las características de la educación presencial y semipresencial en la educación superior.

Es incuestionable el papel que juegan los avances tecnológicos, así como la necesidad de incorporar a los estudiantes a formas de educación que, en universidades del país e internacionales, son una práctica común que empodera al profesor para ser proactivo, dinámico y creativo.

Por los motivos antes expuestos, la presente investigación se basa en la búsqueda de hallazgos que proponen alternativas que coadyuvan al cumplimiento de los preceptos legales que fundamentan el quehacer de la Universidad de San Carlos de Guatemala.

### 1.3 Delimitación

Se observaron los siguientes aspectos:

### 1.3.1 Delimitación teórica

Se delimitó acerca de los temas relativos a procesos comunicacionales dentro de la educación presencial y educación semipresencial, así como aspectos cognitivos y motivacionales en la educación superior, basados en la pregunta central:

¿Los procesos comunicacionales de la educación semipresencial, son más efectivos con relación a la educación presencial, en función de sus aspectos cognitivos y motivacionales?

Para ello se analizaron conceptos, categorías y leyes que tienen vinculación directa con la fundamentación teórica del tema.

### 1.3.2 Delimitación espacial

El estudio se delimitó al Campus Central, en Ciudad Universitaria, zona 12 de la Ciudad Capital de Guatemala.

### 1.3.3 Delimitación temporal

Partiendo de la sugerencia de Eco (1991), en cuanto a que la tesis doctoral no debe sobrepasar 3 años para su construcción y no menos de 6 meses. La presente investigación se efectuará durante los 3 años de duración del estudio Doctoral; se tomarán tres años (2016-2019), para establecer la tendencia que tanto la educación presencial como la semipresencial mantuvo, así como los aspectos cognitivos y motivacionales que fueron vinculantes al tema; dicho tiempo se contempló en la programación específica para su cumplimiento.

### 1.3.4 Unidades de análisis

Se analizaron a profesores de las carreras siguientes:

- Licenciatura en Administración de Empresas (Facultad de Ciencias Económicas).
- Ingeniería Mecánica (Facultad de Ingeniería).



- Licenciatura en Trabajo Social (Escuela de Trabajo Social).

## 1.4 Viabilidad de la investigación

Para aplicar el análisis de viabilidad, se procedió a considerar el entorno siguiente:

En materia educativa, la investigación fue viable, debido a que los factores cognitivos y motivacionales se consideran imprescindibles dentro de la educación presencial y semipresencial; por lo tanto, su estudio se constituyó en una herramienta de apoyo en la toma de decisiones para dirigir la educación universitaria dentro del mundo globalizado que impera hoy.

La viabilidad en acceso a información fue favorable; la misma se obtuvo de las facultades universitarias y una escuela no facultativa de la Universidad de San Carlos de Guatemala, que conformaron los datos primarios a través de diferentes instrumentos de recolección.

En cuanto a viabilidad política, el Consejo Superior Universitario dentro del Reglamento de la Carrera Universitaria del personal académico, incluye aspectos vinculantes a Docencia, Investigación y Extensión (Reglamento de la Carrera Universitaria. Título II, Capítulo I, artículo 5).

La viabilidad financiera fue factible, puesto que el investigador tuvo disponibilidad de recursos para llevar a cabo la investigación, es decir, no se constituyó en obstáculo para su ejecución.

La viabilidad técnica y tecnológica también fue factible, debido a que el investigador posee los medios y dispositivos necesarios para desarrollar la investigación, así como la asesoría en materia investigativa dentro del proceso doctoral.

La viabilidad temporal también fue favorable, ya que dentro del contenido del pensum doctoral se encuentran incluidos los cursos de Tesis Doctoral, respecto al cual se agotaron las instancias correspondientes, hasta culminar con el proceso de construcción de la Tesis del sustentante.

## 1.5 Objetivos

Para Hernández, Fernández y Baptista (2010), los objetivos de la investigación deben expresarse con claridad, pues son las guías del estudio, en este caso, para efectos de Tesis Doctoral.

A continuación, se presentan los objetivos generales y específicos de la investigación.

### 1.5.1 Generales

Analizar los procesos comunicacionales, dentro de la modalidad de educación presencial y semipresencial y sus aspectos cognitivos y motivacionales en la educación superior.

### 1.5.2 Específicos

- Establecer los procesos comunicacionales aplicados en la educación superior.
- Identificar las características, aplicación y efectividad de la educación presencial en la educación superior.
- Identificar las características, aplicación y efectividad de la educación semipresencial en la educación superior.
- Identificar los aspectos cognitivos y su efectividad, que se aplican dentro de la modalidad de educación presencial y semipresencial en la educación superior.
- Determinar los aspectos motivacionales y su efectividad, que se aplican dentro de la modalidad de educación presencial y semipresencial en la educación superior.

## 1.6 Hipótesis u objetivo central de discusión

Para la presente investigación no se construyó hipótesis de manera inicial, dado el enfoque cualitativo que, a criterio del investigador, prevalece en la misma.

Hernández, Fernández y Baptista, exponen que el enfoque cualitativo también se guía por áreas o temas significativos de investigación. Sin embargo, en lugar de que la claridad sobre las preguntas de investigación e hipótesis preceda a la recolección y análisis de datos (como en la mayoría de los estudios cuantitativos), en este tipo de estudio en cualquier momento pueden ser planteados.

Continúan los autores expresando que este tipo de investigación tiene su punto de partida en la comparación de la realidad objetiva, así como la forma de interpretarla por parte del investigador, que varía de acuerdo con cada estudio en particular.

No obstante que no se presentan hipótesis, sí se presentan a continuación los supuestos que guiaron la investigación.

### 1.6.1 Supuesto general

Dentro de los procesos comunicacionales, la educación semipresencial es más efectiva sobre la educación presencial, si se toman en cuenta los componentes cognitivos y motivacionales que son utilizados en la educación superior.

### 1.6.2 Supuestos específicos

- a) Los procesos comunicacionales aplicados en la educación superior no responden a las necesidades actuales del proceso educativo.
- b) Las características, aplicación y efectividad de la educación presencial, no tiene variaciones metodológicas en las distintas facultades de Universidad de San Carlos de Guatemala.

- c) Las características, aplicación y efectividad de la educación semipresencial en la educación superior, varía en las distintas unidades facultativas de Universidad de San Carlos de Guatemala.
- d) Los aspectos cognitivos que se aplican en la modalidad de educación presencial difieren de los aspectos utilizados en la educación semipresencial, pero ambos no responden a las necesidades actuales del proceso educativo, dentro de la Universidad de San Carlos de Guatemala.
- e) Los aspectos motivacionales que se aplican en la educación presencial son similares en la educación semipresencial, pero ambos no responden a las necesidades actuales del proceso educativo dentro de la Universidad de San Carlos de Guatemala.

## 1.7 Las preguntas de investigación

Se presentan preguntas de investigación.

### 1.7.1 Pregunta general

¿Los procesos comunicacionales de la educación semipresencial, son más efectivos con relación a la educación presencial, en función de sus aspectos cognitivos y motivacionales?

### 1.7.2 Preguntas específicas

- a) ¿Responden los procesos comunicacionales aplicados en la educación superior, a las necesidades actuales del proceso educativo?
- b) ¿Posee variaciones las características, aplicación y efectividad de la educación presencial en las distintas facultades de Universidad de San Carlos de Guatemala?
- c) ¿Posee variaciones las características, aplicación y efectividad de la educación semipresencial en las distintas facultades de Universidad de San Carlos de Guatemala?
- d) ¿Difieren los aspectos cognitivos que se aplican en la modalidad de educación presencial, con los aspectos utilizados en la educación semipresencial?

- e) ¿Responden los aspectos cognitivos utilizados en la modalidad de educación presencial y educación semipresencial, a las necesidades actuales del proceso educativo?
- f) ¿La educación presencial y educación semipresencial aplicadas en Universidad de San Carlos de Guatemala, responden a las necesidades actuales del proceso educativo?
- g) ¿Difieren los aspectos motivacionales que se aplican en la modalidad de educación presencial, con los aspectos utilizados en la educación semipresencial?
- h) ¿Responden los aspectos motivacionales utilizados en la modalidad de educación presencial y educación semipresencial, a las necesidades actuales del proceso educativo?

## Reflexiones finales

Abordar la investigación, referente a los aspectos cognitivos y motivacionales por parte del docente en la educación superior, dadas las condiciones de educación presencial o semipresencial, permitió establecer pautas para el desarrollo del proceso educativo a nivel superior, a partir del eje central constituido por los procesos comunicacionales, como aspecto fundamental para generar cambios cualitativos dentro del contexto en estudio.

Para llegar a establecer propuestas de solución a la problemática planteada, fue necesario hacer uso de recursos humanos, físicos y financieros que posibilitaron, mediante la aplicación del método científico, llegar a conocer a profundidad el tema y con ello ser lo más asertivo posible en la búsqueda de las mejores prácticas docentes.

Los resultados obtenidos permitieron determinar las oportunidades, amenazas, fortalezas y debilidades que ambos modelos presentan -presencial y semipresencial-, dentro del proceso comunicacional, para hacer las propuestas pertinentes y tomar decisiones en cuanto a educación universitaria se refiere.

Este camino en búsqueda del conocimiento de los problemas antes citados sugirió la definición de objetivos, supuestos de investigación, preguntas de investigación y todos aquellos aspectos

que en materia metodológica permitieron afianzar el proceso de estudio concretado en el presente trabajo académico.

No se debe olvidar el uso y aprovechamiento óptimo de los recursos humanos, físicos y financieros, el apoyo incondicional de docentes que participaron con sus comentarios, criterios personales y puntos de vista de manera objetiva, que se constituyeron en pilar fundamental para la consecución de los objetivos oportunamente citados.

## **Capítulo 2**

### **Metodología y fuentes**

La lista de aspectos que se incluyen en la metodología y fuentes, tienen su punto de partida en el aspecto cualitativo que prevalece en la presente investigación; de esa cuenta se explican a continuación y con el soporte técnico-metodológico, cada uno de los ejes que conforman la presente capitulación.

#### **2.1 Aspectos metodológicos**

La investigación como actividad humana, se desarrolla vinculada a la solución de problemas; para resolver estos problemas se requiere de planificación. Esta dimensión -o dimensión de planificación- consta de los aspectos que se citan a continuación.

##### **2.1.1 Tipo de investigación**

El tipo de investigación fue descriptivo, con enfoque cualitativo y proceso inductivo. Según su metodología se denomina “no experimental” cuya característica principal es que el investigador no ejerce influencia sobre el problema de investigación.

En tal sentido, el proceso de la investigación fue inductivo, tal y como argumentan Hernández, Fernández y Baptista (2010), puesto que los profesores universitarios fueron estudiados en sus aulas y de acuerdo con los temas relativos al curso que imparten dentro del proceso de enseñanza.

##### **2.1.2 Paradigma de investigación utilizado**

El método de investigación responde a un paradigma determinado; en tal sentido aquí el paradigma de investigación giró alrededor del enfoque cualitativo, puesto que al tenor de lo que expresa Hernández, Fernández y Baptista (2014), su propósito es examinar la forma que los individuos perciben y experimentan los fenómenos que los rodean.

Según Kuhn (1972), los paradigmas permiten conocer una realidad objetiva, que para este caso consistió en indagar, analizar e interpretar a los docentes universitarios en su contexto educativo. El paradigma interpretativo prevaleció en la presente investigación.

Vasilachis (1997), señala la existencia de tres paradigmas cuyo fin es el acercamiento a la realidad: el materialista histórico, el positivista y el interpretativo; este último, aunque está en vías de consolidación reviste un interaccionismo simbólico entre docentes y alumnos para crear y consolidar la enseñanza superior. Los métodos utilizados por el docente, así como la teoría utilizada permiten conocer la sociedad en donde se desenvuelve el acto educativo.

Melchor y Martínez (2002) manifiestan de esa cuenta que, mientras el paradigma positivista se operacionaliza mediante el sistema de investigación hipotético-deductivo, el histórico (o dialéctico-crítico), así como el interpretativo, lo hacen mediante el sistema de investigación hermenéutico.

Por su parte, Serrano (2004) señala que el paradigma interpretativo es una alternativa al paradigma racionalista, partiendo del entendido que existen diferentes problemáticas, que van más allá de los métodos de carácter cualitativo o cuantitativo; es por ello que se apoya en diversas disciplinas como la antropología, la etnografía, el interaccionismo simbólico, entre otros, de allí que muchos le llamen paradigma hermenéutico, interpretativo-simbólico o fenomenológico, de base epistemológica construccionista y cuyo principal exponente es Seymour Papert. Para Papert el estudiante aprende al hacer una contraposición entre la realidad, la base económica y social, así como una base autodidacta o criterio propio.

Al adentrarse en el paradigma interpretativo, se observa que también se denomina hermenéutico, porque es menos preciso ya que depende de la forma en que se concibe el conocimiento.

De esa cuenta, Ruedas (2009) resalta como base la hermenéutica, en donde los aspectos cuantitativos no son suficientes para explicar los fenómenos de la realidad objetiva, por lo tanto, es necesario una base cualitativa que denote estratégicamente el significado de dicha realidad.



Hace énfasis en las observaciones participantes y no participantes, lecturas y aspectos circunscritos a la hermenéutica, lo que acrecienta concretar y puntualizar los métodos de investigación cualitativa, dada su riqueza, multiplicidad y heterogeneidad.

Los elementos antes citados fueron el fundamento para concretar el paradigma interpretativo en la presente investigación, puesto que los sujetos de estudio presentaron esa riqueza y multiplicidad basada en sus experiencias, trabajo intelectual y vivencias que se reflejaron en entrevistas y observaciones del fenómeno en estudio.

Esto permitió conocer realidades que van más allá de lo puramente cuantitativo, así como los hechos desde la perspectiva de los docentes que conformaron la información obtenida del trabajo de campo.

## 2.2 Métodos empleados

Se aplicó el método científico, el cual expresa Tamayo (2003), “el método científico es un procedimiento para descubrir las condiciones en que se presentan sucesos específicos, caracterizado generalmente por ser tentativo, verificable, de razonamiento riguroso y observación empírica”. (p.28).

El método científico, como lo expresa Sierra (1996), está constituido por criterios de verdad sometidos a duda y prueba; de carácter analítico-sintético, su punto de partida es la teoría y sus factores de validez radican en la intuición e imaginación, el realismo y la flexibilidad.

Como parte del método científico se utilizó el enfoque cualitativo. Para Hernández, Fernández y Baptista (2010), consiste en un método de investigación que alude a las cualidades y es utilizado particularmente en las ciencias sociales.

Una característica particular del enfoque cualitativo es que sólo capta cualidades diferenciativas, más no mide cuantitativamente dentro del proceso de investigación.

Con el método de investigación científica de orden cualitativo, se utilizó tal y como lo fundamenta Sandoval (1966), la fenomenología y etnografía.

La fenomenología como uno de los fundamentos teóricos más importantes de la perspectiva cualitativa en la investigación social; y desde la perspectiva interpretativa se utilizó la etnografía.

En el campo de la fenomenología, Holstein y Gubrium, citados por Sandoval (1996), describen la experiencia sin acudir a explicaciones causales; por lo tanto, es orientador y se basa en la estructura de la esperanza vivida; el objetivo que busca la fenomenología consiste en estudiar las esencias de las cosas y de las emociones.

En cuanto a la etnografía como cita Sandoval (1996), partió de construir su objeto de estudio ligado a discusión de la cultura, basados en aspectos como instituciones, aulas escolares o fábricas; esta etnografía de sociedades complejas puede ser transversal u holística, siendo estos campos en los que se desarrolló la presente investigación de índole educativa.

Con los argumentos anteriores se utilizó los métodos y enfoques en la investigación cualitativa, para el tema que fue objeto de estudio.

El método seleccionado se justificó porque al igual como lo expresa Hernández, Fernández y Baptista (2010) para la presente investigación, el investigador se plantea un problema que nace de una idea, pero no sigue un proceso riguroso.

Es por esta razón que la teoría se fue formando conforme se obtuvieron y analizaron los datos, basándose para ello en un proceso lógico e inductivo. Básicamente no se hizo una selección de muestra estandarizada, sino que utilizó procesos de selección socializados.

Es por esta razón que el método cualitativo ayudó, al tenor de lo expresado por Patton (1990), a través de la interacción directa entre él y las personas investigadas (investigador y profesores), por medio de técnicas socializadas.

También el método seleccionado permitió estructurar más formalmente la investigación, puesto que como expresa Corbetta (2003), evalúa el desarrollo natural de los sucesos, es decir, no hubo manipulación ni estimulación con respecto a la realidad, debido a que busca interpretar lo que va captando activamente.

Finalmente se expone que el método seleccionado ayudó a responder preguntas como: ¿por qué?, ¿qué?, ¿cómo? y ¿para qué?, es decir, busca la significación de las cosas, tal y como lo expresa Hernández, Fernández y Baptista.

Entre las ventajas del método se establece que permitió abordar problemas complejos y la generación de un gran número de ideas de forma rápida; de esta cuenta su realización pudo ser sencilla y tuvo un bajo coste económico.

Este tipo de investigación no necesitó un plan estrictamente diseñado antes de comenzar, lo que le dio al investigador la libertad para dejar que el estudio se desarrollara más naturalmente.

Otra ventaja de la investigación cualitativa fue que el investigador adquirió entrevistas grabadas que fueron transcritas y observación no participante y fotografías (véase anexos de la presente investigación). En la misma se observó la interacción social entre docente y alumno.

Entre las desventajas, el investigador debió estar atento a la obtención de información y concentrado en las vivencias de los participantes tal como fueron sentidas y experimentadas; las indagación cualitativas como lo exponen Sherman y Web (1988) no buscó que sus estudios lleguen a replicarse.

### 2.3 Pasos que siguió en el diseño de la investigación

El diseño de la investigación fue transeccional y no experimental, y los enfoques o modalidades utilizados fueron la fenomenología y etnografía, al tomar como base la cita de Sandoval (1996) y Hernández, Fernández y Baptista (2010).

La investigación constó de una etapa, la cual fue de índole no experimental, como cita Cardona (2002), debido a que el investigador no tuvo injerencia en la formación de grupos.

De acuerdo con Sandoval, para que los enfoques o modalidades antes citados obtuvieran resultados con carácter científico, se utilizaron técnicas como: entrevistas, conversaciones en profundidad y observación no participante.

Mientras que el instrumento a utilizar fue la guía de entrevista semiestructurada.

Los diseños se clasifican, según Hernández, Fernández y Baptista, en investigación experimental e investigación no experimental.

En este estudio se utilizó la investigación no experimental, porque el investigador no participó en la manipulación de las variables.

La investigación no experimental es dividida por Hernández, Fernández y Baptista, en diseños transeccionales o transversales y diseños longitudinales; los diseños de investigación transversal recolectan datos en un solo momento, en un tiempo único. El diseño transversal o transeccional prevaleció para esta investigación.

A propósito de los diseños de investigación transversal o transeccional, pueden dividirse a juicio de Hernández, Fernández y Baptista, en dos: descriptivos y correlacionales/causales.

Para la presente investigación se utilizó los de carácter descriptivo, que tienen por objeto medir en un grupo de personas u objetos, una o más variables y proporcionar su descripción.

Son, por lo tanto, estudios puramente descriptivos y no vinculan variables.

Los pasos que se siguieron en la investigación fueron los siguientes:

- Negociación de la entrada al sitio de la investigación

A través de visitas y entrevistas con coordinadores de licenciaturas como sujetos de estudio, se contactaron a profesores, quienes fueron entrevistados para la obtención de información de fuentes vivas.

Dicha información fue complementada con la fundamentación teórica que sirvió para el respectivo análisis e interpretación de resultados.

- Selección del contexto

El contexto de la investigación estuvo centrado en una licenciatura orientada al área social (Administración de Empresas); una licenciatura fundamentada en el área de las ciencias exactas (Ingeniería Mecánica) y una licenciatura en social humanística (Trabajo Social).

Este contexto permitió la toma de información de licenciaturas con carácter diverso dentro del conocimiento universitario, para obtener representatividad e inclusión dentro de la investigación.

- Sujetos del estudio

Se tomaron tres profesores de cada una de las carreras siguientes:

- Licenciatura en Administración de Empresas (Facultad de Ciencias Económicas).
- Ingeniería Mecánica (Facultad de Ingeniería).
- Licenciatura en Trabajo Social (Escuela de Trabajo Social).

- Aplicación de las técnicas seleccionadas para la recolección de información

Se aplicaron a los sujetos de estudio antes citados, las técnicas concernientes a la toma de opiniones a través de guías de entrevista semiestructurada, que fueron grabadas para obtener y retener la información de manera eficaz y eficiente.

Para la construcción de la guía para una entrevista semiestructurada se consideró los postulados de Hernández, mismos que tienen que ver con la temática teórica, los valores éticos y la praxis del investigador; en tal sentido, para comprender de manera completa y profunda el fenómeno del estudio. No existe una única forma de diseñar la guía, siempre y cuando se tengan en mente dichos aspectos.

Dentro de esta dinámica, el entrevistado conoció al comienzo lo que se le va a preguntar, estuvo consciente de los cuestionamientos y propició la autorización para grabar la conversación. Lo descrito dio libertad al entrevistador, a fin de evitar las anotaciones y así escuchar las entrevistas en el momento deseado para obtener de manera integral toda la información. También se implementó las notas de campo, con la finalidad de elaborar anotaciones personales con respecto a comentarios u observaciones durante la entrevista.

Como complemento se aplicó la técnica de observación no participante, en la cual el investigador se constituyó como espectador del fenómeno objeto de estudio y no intervino en el proceso comunicacional, más bien identificó el proceso, la modalidad utilizada en el proceso educativo y los aspectos cognitivos y motivacionales que prevalecen dentro del aula, tomando nota de estas.

Como aspecto complementario, se tomó en cuenta el análisis documental realizado tanto en el estado del arte y marco teórico, para darle soporte a la recolección de la información.

Estas actividades se realizaron de acuerdo con el cronograma de actividades y se efectuaron los cambios de acuerdo con las necesidades que se requirieron dentro de la investigación.

- Hacer la prueba piloto

Según Bernal (2000), la validez de contenido indica el grado con que un instrumento refleja el dominio específico del contenido de lo que se mide, con el fin de evaluar la pertinencia y relevancia de cada uno de los cuestionamientos incluidos en dicha prueba.

Luego de construir la guía de entrevista semiestructurada y tomar en cuenta las sugerencias de juicio de expertos, se realizó una prueba piloto con un profesor de cada licenciatura a investigar.

Esta actividad se realizó en los meses asignados de acuerdo con el cronograma y tuvieron leves cambios en su temporalidad por el carácter flexible de la investigación.

- Aplicar las técnicas a la población sujeto de estudio

Conforme a la programación contenida en el cronograma de actividades se aplicó la técnica de la entrevista y observación no participante de acuerdo con el tiempo y espacio autorizado y avalado por las autoridades de las licenciaturas a investigar.

Para realizar la inmersión en el campo, se consideraron dos dimensiones con respecto a la selección del ambiente: conveniencia y accesibilidad. La recolección de datos ocurre en los ambientes naturales y cotidianos de los participantes, como lo expone Hernández, et.al. (2010), en cuanto a los profesores dentro de la educación superior, se basa en su forma de pensar, la manera en que se relacionan con los alumnos y las formas de pensamiento planteadas a partir de dicha interacción.

Esta actividad tuvo leves cambios debido a dos aspectos: por la disponibilidad de tiempo del sujeto a investigar, así como la autorización que propusieron las autoridades facultativas a estudiar.

- Recolección de la información

La recolección de información se hizo mediante visita a las aulas de los profesores que fueron sujeto de estudio; en la misma se informó acerca de los objetivos de la investigación, los fines académicos que privan en la misma, así como acordar el tiempo para recolectar la información.

En la recolección de información se obtuvo de la mejor manera, en cuanto al factor tiempo y confiabilidad de la información, sin interrupción, dado el carácter formal y académico que un trabajo investigativo requiere.

El objetivo básico fue concertar las citas para la entrevista en procura que la totalidad de profesores aportaran la información requerida.

- Triangulación de los datos

La información proveniente de la toma de datos con las distintas técnicas e instrumentos permitirá hacer un análisis e interpretación de resultados, así como una triangulación de datos que permitan brindar un alto grado de validez y confiabilidad a la investigación.

Como complemento a la estrategia cualitativa se utilizará la triangulación de datos. Corujo, B. (2003), establece cuatro tipos de triangulación:

- Triangulación de datos (que puede ser de tiempo, de espacio y de personas).
- Triangulación de investigadores;
- Triangulación de teorías y
- Triangulación metodológica.

Para el presente caso, y dadas las particularidades del estudio cualitativo, se utilizó la triangulación de datos con énfasis en personas, combinado con la triangulación de teorías que sustentaron el marco teórico.



El proceso dinámico se realizó de la siguiente manera:

Se establecieron categorías y subcategorías apriori, que fueron construidas antes del proceso recopilatorio de la información.

Posteriormente se construyeron categorías emergentes, que fueron surgiendo desde el levantamiento de datos referenciales significativos, mediante el proceso de indagación.

Luego de la categorización se estableció la estrategia para realizar la triangulación de la información.

El procedimiento utilizado para efectuarla es el siguiente:

- Selección de la información obtenida en el trabajo de campo.
- Triangular la información mediante la fundamentación teórica contenida en los capítulos relativos a esta temática.
- Triangular la información entre datos, con la finalidad de relacionar los resultados y vincular con los objetivos de investigación.
- Análisis de la información

En este apartado se analiza el resultado de cada uno de los cuestionamientos contenidos en la guía de entrevista estructurada, con su respectiva interpretación, que sirvió de base para el análisis de datos en función de los objetivos y teorías.

La información obtenida mediante los datos recolectados fueron transcritos de manera literal, por medio del sistema que posee la grabadora de voz digital (Software Digital Voice Manager). Posteriormente, se trasladó a un archivo de Word para su tabulación en el programa Excel.

No fue necesario utilizar otros medios digitales, a fin de obtener mayor certeza y veracidad en el manejo de la información.

- Presentación de resultados

Dadas las características cualitativas de la investigación, no se utilizó representaciones gráficas; más bien cuadros analíticos en donde se incluyó la categorización y subcategorización pertinente, que sirvió para el análisis e interpretación de resultados.

Esto derivó en las conclusiones y recomendaciones pertinentes, así como en las propuestas de acuerdo con la pertinencia del caso.

- Elaboración de conclusiones y recomendaciones

En este apartado se presentan las respectivas conclusiones y recomendaciones, como producto del análisis e interpretación de resultados, así como la triangulación de los datos de fuentes vivas y teóricas.

- Elaboración de informe y propuesta de intervención

Se redactó el informe final sometido a revisión por docentes de curso asignados durante el proceso de estudio. En el mismo se incluyó una propuesta de intervención, en función de la problemática detectada.

Además, fue sometido a su respectiva asesoría y revisión de acuerdo con las disposiciones reguladas por el sistema, avalado por el programa de Doctorado en Comunicación Estratégica y Social.

## 2.4 Los sujetos del estudio

García (2004) cita a Taylor y Bogdan (1992), para indicar que: “Las entrevistas cualitativas requieren de un diseño flexible de la investigación. Ni el número ni el tipo de informantes se especifica de antemano. Es decir, es difícil determinar cuántas personas se debe de entrevistar en un estudio cualitativo, no existe un número ideal”. (p.94).

Tomando en cuenta lo antes citado, no se investigó el universo o totalidad de profesores de las licenciaturas y por las características de la investigación cualitativa, de acuerdo con el método etnográfico a utilizar, como lo sugiere Hernández Sampieri, se tomaron 9 profesores en su totalidad, a razón de 3 profesores de las carreras siguientes:

- Licenciatura en Administración de Empresas (Facultad de Ciencias Económicas).
- Ingeniería Mecánica (Facultad de Ingeniería).
- Licenciatura en Trabajo Social (Escuela de Trabajo Social).

En el método cualitativo, tal y como lo establece Hernández, Fernández y Baptista, más que revisar las teorías sobre ciertos factores, se observa, entrevista y no resulta indispensable obtener una muestra representativa, ni generalizar resultados, puesto que se obtuvieron detalles y experiencias únicas.

## 2.5 Las técnicas empleadas

Las motivaciones profundas de las personas, cuáles son sus pensamientos y sus sentimientos requieren de técnicas cualitativas que proporcionen mayor profundidad en la respuesta y de esta manera tener mejor comprensión del fenómeno de estudio.

Dicho lo anterior, se presentan las técnicas que se utilizaron para recoger la información.

- Análisis documental

Se hizo una revisión del estado del arte con respecto a la temática en estudio, por medio de una exploración en bibliotecas de universidades del país y en la web; se consideraron los autores más importantes en el tema, así como de diversas universidades, nacionales e internacionales, privadas y estatales, así como revistas y libros, a efecto de agrupar y ordenar la información disponible.

Después de la actividad anterior, se construyó el marco teórico, que tomó en cuenta el conjunto de conceptos, categorías y leyes relativas al tema.

Los elementos antes descritos dieron soporte a la investigación para el análisis e interpretación de resultados, así como la triangulación de datos basada en fuentes vivas y fuentes teóricas.

- Toma de opiniones

La dinámica inició con el registro de la información, para lo cual se usó grabadora de voz; se procuró evitar el bloqueo o rechazo del entrevistado y para ello se utilizó técnicas que presentaron naturalidad y espontaneidad de la entrevista.

Hay que hacer notar que dentro de la entrevista se tomó en cuenta que el entrevistado debió conocer previamente y desde su inicio, lo que se cuestionó, se respetó la honestidad e integridad de los entrevistados, al tomar conciencia y autorización en la grabación de la información requerida.

La grabación de la entrevista permitió al entrevistador obtener información sin la necesidad de tomar notas, evitó el olvido por parte del entrevistador y pudo escuchar la información obtenida cuantas veces fue necesario para una captura eficaz de la información.

- Observación no participativa

Para Hernández, Fernández y Baptista, la investigación cualitativa necesita de la observación y no simplemente ver como se hace de manera cotidiana. Es aquí donde se genera la riqueza que debe descubrir el investigador.

La presente investigación empleó la técnica de observación no participante, por medio de un formato de una columna para anotaciones descriptivas. Tomando como referencia a Hernández, Fernández y Baptista:

A diferencia de la observación cuantitativa (donde usamos formatos o formularios de observación estandarizados), en la inmersión inicial regularmente no utilizamos registros estándar. Lo que sabemos es que debemos observar y anotar todo lo que consideremos pertinente y el formato donde se registran las anotaciones descriptivas de la observación y otra las interpretativas (Cuevas, 2009) (p. 414).

Rojas (2002) indica que es una técnica que “permite la observación de los fenómenos existentes en la comunidad o grupo desde fuera, buscando que sus miembros observados no se percaten de ello”. (p. 165).

Con la observación no participante el investigador no se involucró con el grupo estudiado porque no comparte sus experiencias, expectativas o sentimientos; sólo se busca captar la información necesaria y pertinente para efectuar el análisis.

Se utilizó la técnica de observación no participante y como instrumento de investigación se elaboró la hoja de control o lista de cotejo, como un registro sistematizado. La lista de cotejo permitió señalar la presencia o ausencia de comportamientos, intensidad y frecuencia de eventos al momento de la investigación.

## 2.6 Los instrumentos

A continuación se presentan los instrumentos utilizados.

### 2.6.1 Guía de entrevista semiestructurada

La entrevista cualitativa para Taylor y Bodgan (1986) es, en esencia, un encuentro verbal de carácter interactivo entre dos personas; su objetivo es el acceso a las perspectivas del entrevistado en torno a algún tema seleccionado por el entrevistador.

Según Hernández, et.al. (2010) citando a (Grinnell y Unrau, 2007), indica que las entrevistas se dividen en estructuradas, semiestructuradas o no estructuradas, o abiertas.

En tal sentido, la presente investigación utilizó la entrevista semiestructurada, basándose en una guía de preguntas en donde el entrevistador tendrá la libertad de inducir a preguntas adicionales para obtener más información sobre los temas deseados.

La entrevista se diseñó en torno a las dimensiones de las actitudes vinculadas a la investigación docente y se planteó a los sujetos entrevistados, preguntas de tipo abiertas para estimular la expresión de sus actitudes y percepción de la temática en forma libre.

### 2.6.2 Guía de observación no participante

Dado el carácter inductivo de la investigación, específicamente en la captura o toma de información de cada uno de los docentes que fueron investigados, se complementó la información obtenida de la guía de entrevista semiestructurada, con una guía de observación no participante, para verificar la situación de los docentes en su actividad laboral, así como las condiciones físicas e infraestructura que poseen las aulas, para realizar el proceso educativo.

Dicha información sirvió para complementar el análisis de resultados de campo de la investigación.

La guía en cuestión se encuentra en el apartado de anexos, en donde se puede visualizar cada uno de los aspectos que, a juicio del investigador, se consideraron importantes.

### 2.6.3 Las variables, los indicadores y la medición cualitativa

A continuación se presenta una tabla con las variables e indicadores y su medición cualitativa empleados en la investigación.

En la misma se presenta la variable, su definición teórica, definición operacional, dimensión, indicadores, escala de medida y preguntas formuladas de acuerdo con cada una de las dimensiones e indicadores.

Cabe resaltar que las mismas siguen un patrón de guía y orientación, puesto que la investigación cualitativa permite al investigador, la creación de los instrumentos necesarios para obtener los resultados que más se apeguen a la realidad objetiva.

**Tabla 1**  
**Variables e indicadores de la investigación cualitativa**

<b>Variable</b>	<b>Definición Teórica</b>	<b>Definición Operacional</b>	<b>Dimensión</b>	<b>Indicadores</b>	<b>Escala de medida</b>	<b>Pregunta formulada</b>
<b>Procesos Comunicacionales</b>	Saussure, en el Curso de lingüística general, no habla genéricamente de comunicación, sino específicamente de comunicación lingüística, en la que puede detectarse un lado individual y un lado social, que necesita como mínimo dos personas. (Citado por Diego Gómez)	Los procesos comunicacionales permiten interactuar a los profesores con estudiantes dentro de la educación presencial y semipresencial, en aspectos cognitivos y motivacionales.	DIMENSIÓN INFORMATIVA Información	Datos e Información Acerca de la educación presencial y semipresencial	Nominal	¿Considera que la educación semipresencial tiene más efectividad sobre la educación presencial?
			DIMENSIÓN INTERACCION Participación	Profesor Alumnos	Nominal	¿Cómo se manifiesta el proceso comunicacional entre profesores y alumnos dentro de la educación presencial y semipresencial?
			DIMENSIÓN IDEOLÓGICA Sensibilización	-Aspecto Cognitivo -Aspecto Motivacional	Nominal	¿Cómo se manifiesta el aspecto cognitivo dentro del proceso comunicacional?  ¿Cómo se manifiesta el aspecto motivacional dentro del proceso comunicacional?
			DIMENSION SOCIOCULTURAL Encuentro sociocultural	Acciones compartidas a través de interactuar entre profesor-alumno y alumno-alumno	Nominal	¿Cómo interactúan los profesores y alumnos dentro del proceso comunicacional educativo?

Fuente: elaboración propia.



## 2.7 Análisis estadístico o cualitativo

En el proceso cualitativo, se utilizó como muestra a un grupo de personas sobre el cual se recolectó los datos sin que necesariamente sea representativo del universo o población que se estudió.

De allí que, en los estudios cualitativos, el tamaño de la muestra no sea importante desde su perspectiva probabilística, puesto que el interés del investigador no es generalizar los resultados de su estudio a una población más amplia, ni mucho menos que dichos resultados puedan replicarse en otros conglomerados.

Para seleccionar la muestra, se tomó a docentes de Universidad de San Carlos de Guatemala, tal y como se explica en la delimitación (inciso 1.3) y se partió de la premisa que la capacidad operativa de recolección y análisis de entrevistas y guías de observación que el investigador pueda manejar de manera realista y de acuerdo con los recursos que disponga (de tiempo, financieros, entre otros), mismos que servirán para la “saturación de categorías”.

Cabe destacar que, en el presente estudio cualitativo, la muestra inicial fue similar a la muestra final; no fue necesario excluir o adicionar más casos, aunque el investigador tuvo la oportunidad de hacerlo si lo consideraba pertinente y oportuno.

El tipo de muestreo que se realizó fue “dirigido o guiado”, con varios propósitos; este tipo por sus características se asocia más al modelo cualitativo.

Todo lo anterior sirvió de base para el proceso inductivo de investigación, en lo concerniente al análisis cualitativo y estadístico, del cual se obtuvo el análisis e interpretación de resultados, cuyo fin primordial fue dar respuesta al problema de investigación.

## 2.8 Caracterización de las unidades de análisis

Las unidades de análisis objeto de estudio fueron los siguientes:

- a) Tres docentes de Licenciatura en Administración (Facultad de Ciencias Económicas).
- b) Tres docentes de Ingeniería Mecánica (Facultad de Ingeniería).
- c) Tres docentes Licenciatura en Trabajo Social (Escuela de Trabajo Social).

Los sujetos de estudio que sirvieron de base en el análisis cualitativo fueron voluntarios; estos son frecuentes en ciencias sociales y se denominan autoseleccionadas, porque las personas que se proponen como participantes en el estudio responden activamente a una invitación.

También fueron homogéneos, puesto que tenían un mismo perfil o características, además de rasgos similares.

## 2.9 Las fuentes de información

Hernández, Fernández y Baptista y (1997), citando a Dankhe (1986) distingue tres tipos básicos de fuentes de información: primarias, secundarias y terciarias.

A continuación, se determinan cada una de las mismas.

### 2.9.1 Fuentes primarias

Para el desarrollo de la investigación se utilizaron como fuentes primarias, la investigación bibliográfica por medio de libros, artículos de publicaciones, tesis, documentos oficiales y trabajos presentados en conferencias, así como sitios de la internet, de reconocido prestigio como EBSCO, Google libros y e-libros, entre otros.

Los profesores de dos unidades facultativas y una escuela de Universidad de San Carlos de Guatemala, en su Campus Central, que fueron objeto de estudio, conformaron las fuentes primarias de información, en cuanto a unidades de análisis se refiere.

#### 2.9.2 Fuentes secundarias y terciarias

Como fuente secundaria se utilizó los listados de referencias publicadas y como fuentes terciarias a las revistas y otras publicaciones periódicas.

### Reflexiones finales

La metodología y fuentes utilizadas en el presente trabajo académico, permitió una visión para la construcción colectiva objeto de estudio; de allí la importancia de aspectos como el tipo y paradigma de investigación, sus métodos, sujetos, técnicas, instrumentos y fuentes de información, entre los más importantes.

La concreción de los aspectos antes citados, conformaron la primera parte, que antecede a la socialización de la comunidad educativa a quien está dirigida la investigación; es aquí donde reviste especial importancia el proceso, pues sin el cambio cualitativo de los actores que, de manera individual y grupal participan en el mismo, no se podrá encontrar y valorar la importancia que tienen en el contexto educativo, a nivel institucional, local y regional de la universidad en estudio.

Probablemente y de manera aislada algunos actores hacen su mejor y mayor esfuerzo en pro del cambio en materia educativa y tecnológica; esto se sustenta a partir de autores como Edgar Morín, para quien es de primerísimo lugar la satisfacción de los estudiantes, mediante la necesidad de cambiar el modo de conocer, mediante las relaciones e interacciones, más allá de los conocimientos aislados.

Expresa dicho autor que el desarrollo humano llegará en la medida de reformar la forma de pensar, puesto que no pueden conocerse los fenómenos educativos que el estudiante enfrenta, con los viejos conceptos y prácticas; el autor del presente trabajo académico coincide con estas aseveraciones y se une al decir que sólo las mentes inquietas, la búsqueda de lo incierto y la curiosidad, permitirá hacer realidad un proceso educativo donde profesor y estudiante tengan un papel decisivo en el constructo educativo.

Como reflexión final se estableció que la metodología y sus fuentes, coadyuvaron en la construcción de un conocimiento a través de la acción docente, para responder a situaciones-problema, a efecto de dar sentido a las actividades humanas.

Esta transformación, por demás reflexiva y constructiva del conocimiento, ayuda al docente a conocer aspectos desde la óptica cognoscitiva, motivacional, enmarcada en los procesos comunicacionales con énfasis en aspectos tecnológicos.



## **PARTE II: ANTECEDENTES DEL ESTUDIO**

## **Capítulo 3**

### **Antecedentes relacionados con la investigación**

A continuación, se presentan los apartados que conforman los antecedentes que incluyen el surgimiento del problema, su evolución, así como breve semblanza del estado del arte. También, se menciona la evolución teórica de la comunicación como un factor base para la educación y sus nuevos modelos como resultado del avance imparable en las invenciones de la humanidad.

Asimismo, se analizan estudios en cuanto al proceso de comunicación y su intrínseca relación con el desarrollo del ser humano y su entorno social. Esto, en el mismo contexto de la transición del modelo educativo presencial hacia el digital como resultado de los avances tecnológicos.

#### **3.1 Surgimiento del problema y su desarrollo**

El problema surge a consecuencia de la observación directa del fenómeno en estudio, es decir, la forma en que el docente efectúa el proceso comunicacional dentro del contexto educativo, dadas las condiciones cognitivas y motivacionales que se manifiestan dentro de las distintas unidades académicas de la Universidad de San Carlos de Guatemala.

Su desarrollo se enmarca a partir del presente milenio, a consecuencia de la revolución del desarrollo tecnológico que permite nuevas formas y opciones de realizar el proceso de enseñanza-aprendizaje, que van más allá de la forma tradicional o presencial de la educación superior.

Dentro de estas formas se establecen variantes en donde el docente puede ir más allá del espacio físico denominado aula, para continuar con el desarrollo temático del curso a impartir.

Estas modalidades pueden ser de manera semipresencial (cuando el alumno y docente acuden al espacio físico dentro de la universidad de manera esporádica, así como la modalidad virtual (cuando el docente y alumno no tienen ninguna relación en un espacio físico).

El presente estudio se delimitó exclusivamente a la educación presencial y semipresencial, tal y como se fundamentó en la parte I del presente trabajo académico.

### 3.2 Semblanza del estado del arte

Hernández (2010) expresa que “consiste en detectar, consultar y obtener la bibliografía y otros materiales útiles para los propósitos del estudio, de los cuales se extrae y recopila información relevante y necesaria para el problema de investigación”.

Para abordar el tema referente a los procesos comunicacionales en educación presencial y semipresencial, aspectos cognitivos y motivacionales, es necesario analizar los aspectos relativos a comunicación y educación.

De esta cuenta, Acosta (2008) en su artículo titulado “*La comunicación como vía hacia una educación consensual*”, plantea que la educación está formulada con base a modelos de enseñanza y de formación fundados en el método tradicional; sin embargo, desde el siglo pasado la invención de nuevos métodos ha tomado un terreno importante dentro de las aulas. No obstante, el método tradicional ha estado tanto tiempo dentro de la comunidad de docentes colombianos que muchos de ellos han cerrado las puertas a la posibilidad de cambio por miedo a “no ser útiles” dentro de los nuevos métodos de educación, o por creer que es la única forma de enseñar ya que ellos fueron educados, y han sido “enseñados a enseñar”, de esta manera.

El objetivo general del artículo fue observar la eficacia de la comunicación asertiva en la pertinencia de la educación experiencial, para diagnosticar así, si estos son algunos de los problemas que llevan a la ineficacia de la educación rural. El autor presenta una exposición comparativa del método tradicional frente a los nuevos métodos de educación. Después de esto y desde el marco de la comunicación, analiza cómo se podría cambiar los elementos coercitivos y adoctrinadores de la educación rural usando métodos diferentes, que busquen la autonomía y el auto aprendizaje del estudiante y del maestro, abriendo nuevos canales asertivos que lleven a un estado comunicativo.



La principal conclusión se esboza en la comunicación y sus procesos comparados con las metodologías educativas (tradicional, activa y experiencial), dando cuenta de la capacidad de los procesos comunicativos como herramienta de consenso, bidireccionalidad e interacción dentro del encuentro educativo, pero, sobre todo, de su capacidad como generadora de reconocimiento.

En el presente milenio ya no se discute únicamente acerca de comunicación, puesto que se trata de ir más allá, tratando aspectos sobre comunicación estratégica.

Para Bosovsky (2014) en su video sobre la Comunicación Estratégica, establece que la misma se ha convertido en un gran fenómeno a nivel gerencial, también para partidos políticos, empresas, organizaciones públicas, instituciones de todo tipo.

Pero una eficaz Comunicación Estratégica requiere prioridades a través de grandes retos; entre ellos: la conciencia de altos directivos para el éxito y supervivencia empresarial; una conciencia generalizada, con enfoques adecuados, ser eficaz y adecuarse a necesidades sociales. Debe tomar en cuenta el cambio en comportamiento de la gente, así como los cambios tecnológicos, a través de la internet y la web 2.0.

El autor hace énfasis en que si lo que se hace está mal comunicado, lo que se hace está mal. Pero también hace hincapié en los rasgos actuales de la Comunicación, como por ejemplo la Gestión de la Inteligencia, es decir la congruencia y coherencia dialéctica, así como la “escucha activa”, o sea, pasar de la escucha funcional a la escucha estratégica.

Cabe destacar que el autor menciona lo importante que es escuchar a los clientes y refiere su experiencia cuando hace encuestas o grupos focales, en donde la gente demuestra mucho interés en participar y generar opinión. Sobresale la frase que la gente debe ser vista como parte de la solución y no como un problema.

Refiere además a otro autor John Costa, cuando en 1977 dio paso al análisis de la figura de “Director de Comunicaciones” o “DirCom”, quien expone la necesidad de una Comunicación

Integral, no dispersa, fragmentada ni caótica, con identidad corporativa, una excelente comunicación interna, que abarque publicidad, marketing, periodismo, con cultura, identidad, pertinencia, afinidad con los públicos, así como el concepto de “engagement” o compromiso voluntario de los empleados dentro de una cultura organizacional.

En sí el autor menciona tres tipos de DirCom: Corporativo, Institucional y Consultor. Esto da lugar a dejar atrás al comunicador técnico tradicional, para quien la comunicación era fragmentada, no alineada, especializada y efímera.

El video antes citado tiene un punto de vista eminentemente empresarial, pero con aspectos interesantes que pueden replicarse en el campo de la educación superior.

También, Toc (1998) en su tesis *“Comunicación educativa en la docencia”*, muestra como objetivo general, establecer los factores que afectan negativamente la comunicación educativa, debido a que la enseñanza tradicional visualiza al maestro como el personaje activo del hecho educativo, que imparte conocimientos a un sujeto pasivo, acostumbrado, solo a recibir información a través de técnicas obsoletas: dictado, repetición, exposición, clase magistral o lo que se puede llamar simplemente transmisión de conocimientos.

La investigación tomó como sujetos de la investigación a 16 catedráticas que representaron el 100% de la población y a 267 alumnas de los diferentes grados del ciclo diversificado, que equivalen a un 89.5%. La procedencia de las estudiantes era de diferentes departamentos de la República. En su mayoría pertenecen a la etnia indígena. Sus edades oscilan entre 15 y 26 años. Su situación económica es media y media baja. Las catedráticas, en su mayoría tienen el título de Maestras de Educación Para el Hogar y Profesoras de Enseñanza Media. Solamente una de ellas es Licenciada en Pedagogía. Las edades de las catedráticas están comprendidas entre los 26 y 40 años, lo cual permite deducir que son relativamente jóvenes.

La investigación descriptiva de Toc (1998), llevada a cabo en Guatemala, permitió concluir que el proceso educativo debe ser un verdadero diálogo, por lo que la comunicación bidireccional

debe aplicarse adecuadamente, para obtener éxito en el aprendizaje, es decir, debe lograrse una interacción entre alumnos y maestros, en la que ambos intercambien ideas, experiencias y conocimientos, a través del diálogo, de manera que ambos sean emisores y receptores de mensajes; además la buena comunicación educativa favorece el rendimiento académico de los alumnos.

García (2012) indica en su artículo académico *“La comunicación, clave de excelencia visible en la Educación Superior”*, expresa que el tejido social se constituye en una amalgama de redes que en su conjunto conforman la relación entre quien aprende y quien enseña. Por esta razón García, manifiesta que la relación docente y estudiante goza de un significado recíproco que le da vida a la educación superior de forma integral.

El objetivo del estudio se basó en determinar dicha relación educador y educando, así como el grado significativo de excelencia académica que aporta la comunicación en sí.

Durante el curso académico 2010/2011 en la Universidad de Trent (Canadá). Participaron por voluntad propia, docentes de ambos sexos y de diversidad de disciplinas; de dicho curso se sacaron valiosas conclusiones, como por ejemplo que la comunicación efectiva es fundamental dentro del proceso educativo, en donde la palabra interacción sobresalió a tal grado que se insta a docentes al fomento de relacionarse de manera más justa y equánime con el alumno.

Por otra parte, Arboleda (2013) en su artículo *“La Nueva Relación entre Tecnología, Conocimiento y Formación Tiende a Integrar Las Modalidades Educativas”*, establece que el ejercicio de percibir en la línea de tiempo la evolución de los recursos de comunicación que el ser humano ha utilizado en distintas actividades, épocas y lugares, conduce a identificar la alianza que siempre ha existido entre tecnología, conocimiento y educación.

Esta alianza muestra cómo para que el proceso de enseñar y aprender pudiera darse sin que los estudiantes y el profesor se encontraran en el mismo recinto de un establecimiento educativo, desde épocas muy antiguas debieron buscarse fórmulas pedagógicas de flexibilización, apertura e

innovación en mediaciones pedagógicas que a lo largo de la historia evolucionaron con distintos nombres que tienen como base la educación no presencial.

Arboleda enfatiza en que no es la adopción de un medio lo que determina el carácter esencial de las modalidades educativas sino su enfoque pedagógico y didáctico.

En este contexto evolutivo sobresale la base tecnológica del proceso de aprendizaje mediante el cual el ser humano ha buscado, busca y buscará, superar barreras de espacio y tiempo con la finalidad de apoyar, complementar e incluso suplir, pero nunca sustituir, la tarea que la sociedad le asignó a la institución educativa escolarizada.

El autor concluye que en este momento de transición de la sociedad de la información a las nuevas sociedades del conocimiento que todos de alguna manera estamos comprometidos a construir, los educadores, investigadores, autores didácticos, directivos académicos y administrativos de las instituciones educativas en general, así como las autoridades gubernamentales, estamos llamados a reconocer que con la aparición de las nuevas tecnologías digitales, desaparecen las barreras que separaban a las modalidades educativas presenciales y no presenciales. Estas tienden a integrarse de manera convergente, a raíz de la nueva alianza que en la era digital se ha establecido entre tecnología, conocimiento y formación.

Herrera (2014) en la Revista Ciencias Económicas, del Colegio de Economistas, Contadores Públicos y Auditores y Administradores de Empresas de Guatemala, señala que:

En Guatemala cada día se incrementa el número de personas, que, gracias a las TIC, se unen al dinamismo de la información, la cual se vuelve parte importante de su quehacer personal, laboral, profesional y social, y ha llegado a ser tan común que, al faltar el acceso a las redes sociales o el internet, se genere un malestar significativo (p.2).

Al estar al final del año 2014, puede afirmarse que al país, a pesar de las grandes dificultades que afronta, sobre todo en materia institucional, gobernabilidad y conflictividad social, le ha ido bien

en cuanto al acceso a la tecnología, no solo como país consumidor, ya que son varios los guatemaltecos que han brillado a nivel nacional e internacional como desarrolladores de productos y servicios informáticos, lo cual ha colocado a Guatemala en una ruta interesante y que genera grandes expectativas.

La formación de las nuevas generaciones y de cualquier persona es extraordinariamente accesible por medio del internet. Existen miles de sitios con contenidos educativos para todos los niveles y con diversas metodologías, lo cual ha generado un beneficio sin precedentes. No debe olvidarse que una persona educada o con conocimiento tiene un mayor número de posibilidad de triunfar en la vida.

Un aspecto para resaltar en el tema educativo mediante las tecnologías de la información es la dinámica que se genera. Hoy es posible encontrar soluciones muy creativas para facilitar el aprendizaje, donde se recurre a juegos y plataformas de interacción en las que el educando se divierte aprendiendo. Las instituciones educativas y editoriales se han visto en la necesidad de adaptar y desarrollar productos y metodologías diferentes, lo cual ha provocado un cambio significativo en la experiencia educativa de las personas.

El artículo en cuestión maximiza la utilidad en el uso y manejo de las TIC, pero excluye en su análisis a aquellos estudiantes que tienen poco o difícil acceso a dichas herramientas para llevar a cabo el proceso de enseñanza-aprendizaje.

Por su parte Salinas (2004) en su artículo *“Innovación docente y uso de las TIC en la enseñanza universitaria”*, expresa que la educación y sociedad en el presente milenio debe contener características integradoras, flexibles y tomar como base las nuevas tecnologías de la información y comunicación. De esta cuenta y a partir de dicha flexibilidad, se insta a que el alumno adopte un nuevo rol con el uso de herramientas tecnológicas, mismas que debe utilizar y dominar el docente para hacer más eficaz y eficiente el proceso educativo. Las universidades deberán mejorar en tecnología, equipo, así como capacitación de las nuevas tecnologías de la información

y comunicación. Aunque esto conlleva una profunda resistencia al cambio para alcanzar objetivos de la educación superior.

De lo anterior, Galvis y Pedraza (2013) en su artículo *“Desafíos del bLearning y el eLearning en Educación Superior”* exponen la contribución sobre lo que conviene hacer con tecnologías de información y comunicación en instituciones de educación superior que quieren atender los retos que les plantea la modernidad y los contextos a los que sirven.

Los autores citados discuten cómo integrar las tecnologías de la información y comunicación – TIC - y cómo hacerlo de manera que agreguen valor, pensando en enriquecer, complementar y flexibilizar buenas prácticas de la educación presencial –las cuales se suelen apoyar en múltiples medios no informáticos –mediante la inclusión de actividades de aprendizaje que hacen uso de TIC, sean tales actividades presenciales, semipresenciales o a distancia. En cualquiera de estos escenarios el docente sigue siendo un elemento fundamental, como organizador y orientador de procesos de aprendizaje crecientemente autónomos y autorregulados y como orquestador de los recursos educativos que su institución y el ciberespacio ponen a disposición de los aprendices.

Galvis y Pedraza (2013) concluyen que la utilización de modalidades de aprendizaje apoyadas en TIC, como el eLearning —educación en ambientes virtuales— y el bLearning, que brinda un amplio rango de oportunidades para combinar ambientes presenciales y virtuales para aprender, dan un amplio espectro de posibilidades para atender los retos de la educación superior, pero no hay una receta para decidir cuándo usar qué, ni cómo usarlo de manera efectiva, es decir que apoye el logro de los fines educativos que procure alcanzar cada institución de educación superior.

Pompeya (2008) en su tesis basada en la aplicación de medios, citando a Mecklenburger (1990), expone que a la universidad debe denominarse tecnología de la educación, puesto que existe tecnología de transporte, de finanzas, etc. En tanto que basa estas definiciones para que sirvan de medio organizativo, dada la magnitud de la población dedicada al plano laboral, educativo,

intelectual, entre otros. El aprendizaje se constituye para Pompeya, en el motor generador del conocimiento.

García L (coord.) (2006), en su artículo *“de la educación a distancia a la educación virtual”*, destaca el proceso evolutivo del e-learning y enfatiza en el valor pragmático de dicho proceso (o e-learning 2.0) con miras a profundizar en el tejido social y la aportación que cada uno haga en cuanto a conocimiento se refiere. Para García, el contexto lo conforman la praxis entre pedagogía, así como los elementos digitales que se aporten al mismo para su integración. En este sentido las interrelaciones se sobreponen a la base puramente tecnológica, de la cual no hay que perder su sentido y significado, a lo que denomina la sociedad en red o sociedad-red.

Alemaný (s.a) coincide con el autor anterior y aporta que la educación presencial y no presencial deben ser una combinación dentro de la educación.

Alemaný, expresa que el Blended Learning plantea un uso eficaz de las TIC. Constituye un modelo de aprendizaje en el que se consigue una serie de combinaciones fundamentales.

El modelo presencial incluye para Alemaný:

- Presencialidad
- Relación profesor-alumnos
- Transmisión de conocimientos
- Cultura escrita-oral
- Uso tradicional tecnologías (pizarra, libro...)

El modelo virtual presencial incluye según Alemaný:

- Virtualidad
- Relación alumnos-propio aprendizaje
- Desarrollo de capacidades

- Cultura audiovisual
- Nuevas tecnologías (campo virtual)

Estos aspectos que componen cada modelo son esenciales para su aplicación en el proceso de enseñanza aprendizaje.

Prach (2007), en un estudio sobre las Universidades Argentinas en la Sociedad de la Información y el Conocimiento es una serie de conocimientos convertidos en paradigmas dentro de la educación que generan y conforman el concepto de e-universidad, que combina las tecnologías de la comunicación e información (TIC) en el plano universitario y a su vez aglutina a los docentes, alumnos, personal administrativo, de soporte y apoyo, proveedores y principalmente, herramientas basadas en la tecnología. Todo con el fin de servir de ayuda en cuanto a la educación presencial, semi presencial y virtual, como modalidades actuales de educación.

El objetivo del estudio consiste en unificar los esfuerzos institucionales individuales en el uso y aplicación de las TIC mediante esfuerzos interinstitucionales. El estudio reviste importancia por el carácter integral que adoptan las universidades con el uso de las TIC, volviendo la educación más incluyente y con mayores aportes en cuanto a tecnología se refiere. Al igual que otros estudios presentados, se denota las bondades, más no las dificultades en su implementación.

Estudios a nivel institucional, como el realizado por UNESCO (Londres, 2008), denominado Estándares de competencias en TIC para docentes, refiere que la eficacia y eficiencia son requisitos fundamentales para el éxito en el uso de las nuevas tecnologías, por parte de profesores y alumnos. En tal sentido, sus competencias se verán favorecidas al ser generadores de su propio conocimiento mediante de la búsqueda, solución y uso de la información digital, aspectos que les harán más comunicativos y creativos entre otros aspectos.

El proyecto de los Estándares UNESCO de Competencias en TIC para Docentes (ECD-TIC) (Londres, 2008), se basa en reformas educativas con miras un desarrollo a largo plazo. De allí que tenga entre sus objetivos, los valores, la cultura, desarrollo personal, la democracia y



principalmente la solución de problemáticas planteadas, con el fin de obtener un desarrollo socioeconómico del ser humano.

Todo lo anterior tiene como objetivo fomentar la equidad de género y el progreso que debe prevalecer en la humanidad, con respeto hacia los derechos humanos, con énfasis en las minorías, como factores fundamentales y claves para el desarrollo humano.

De acuerdo con Fernández y Delavaut (2010):

Hemos de aprovechar la tecnología para crear situaciones nuevas de aprendizaje y enseñanza. La docencia tradicional implica dar clase magistral, preocupándose principalmente en el desarrollo de los contenidos del programa y utilizando un lenguaje apropiado para lograr el entendimiento del tema, por parte de los alumnos/as. Si bien no siempre son clases totalmente expositivas, se llega, en definitiva, a una transmisión de los conocimientos, sin mayor participación del alumno (p.19).

En este marco se comprende que el aprendizaje es un proceso que se construye en forma activa. Dentro del proceso, están implicados recíprocamente un sujeto que conoce, un contenido por aprender y la intervención o andamiaje de agentes mediadores. Estos agentes son personas que, en el caso del docente, los compañeros de aula, y las tecnologías de representación y comunicación, como la computadora y sus distintas aplicaciones de software y hardware.

Dentro de la educación semipresencial, más que aulas físicas, se requieren aulas virtuales; Cardona G (2002), expresa que en la actualidad no es necesaria la presencia del estudiante en las aulas y el uso de las nuevas TIC permiten obtener el conocimiento sin una educación presencial; es decir que mediante la educación semi presencial o a distancia se pueden cumplir con los objetivos del proceso en la educación superior. Esta modalidad tiene como punto de apoyo al aula virtual para cumplir con las competencias exigidas y es aquí donde se cumple con el proyecto académico conformado por la malla curricular (contenidos programáticos, educación en tiempo real, denominada sincrónica y mediante tareas en la web y uso de correo, llamada educación asincrónica).

## Reflexiones finales

Extraer y recopilar la información necesaria para el presente trabajo académico, por la vía del estado del arte, permitió avalar la investigación en su originalidad, novedosa en su contenido, de carácter pertinente e inédita, dado el objeto y sujeto de estudio.

Estos aspectos permitieron hacer una investigación objetiva y con resultados de beneficio para la universidad estatal del país.

Para lograr este cometido fue necesario el abordaje temático de aspectos comunicacionales en donde se acentúan los métodos de comunicación; esto permitió constatar el predominio a lo largo de la historia de la humanidad, del uso y aplicación de la educación tradicional, presencial y que fue hasta el presente milenio que cobra auge la semipresencialidad en la educación, así como en diversos contextos en que se desenvuelve el ser humano.

Los procesos comunicacionales llevan a reflexionar que el desarrollo humano está íntimamente ligado a estas nuevas formas de ejercer el acto educativo, llevando a plantearse que no se trata sólo de comunicación, sino de comunicación estratégica.

Pero llegar al punto clave e ideal de las cosas también requiere de analizar los factores que afectan negativamente la comunicación educativa y que impiden encontrar la clave de excelencia visible en la educación superior.

No sólo factores negativos se encuentran en el medio guatemalteco, pues autores consultados dentro del estado del arte refieren que, a pesar del bajo índice de desarrollo humano, aún existen indicios de acceso a tecnología en el país, a tal grado que existen exponentes o científicos que, con la brillantez de sus ideas, han aportado al desarrollo tecnológico de la humanidad.

Como reflexión final se puede decir que la formación de las nuevas generaciones en materia educativa es accesible de manera extraordinaria con el manejo de internet, que permite obtener

información de manera sincrónica o asincrónica facilita en la era de la información y principalmente del conocimiento.

Pero esto requiere de recursos, que van desde dispositivos o medios electrónicos, acceso a la web, así como la capacitación constante en este campo, para lograr los beneficios esperados dentro de la educación en general y para el presente trabajo académico, en cuanto a la educación universitaria a nivel de grado.

## **PARTE III: MARCO TEÓRICO**

## Capítulo 4

### Procesos comunicacionales en la educación superior

A continuación, se presentan conceptos, categorías y leyes que sustentan los procesos comunicacionales en la educación superior. Se evalúan los conceptos básicos, evolución histórica de la comunicación y educación. Además, se tiene como base la intrínseca relación de la comunicación como sistema a partir de la concepción del lenguaje, como proceso, desde el enfoque matemático-lineal.

Asimismo, la comunicación estratégica como pilar para el control de aspectos sociales en cuanto a la implicación de procesos de permanente aprendizaje, desarrollo y adaptación en una realidad de cambios cada vez más constantes.

#### 4.1 Procesos comunicacionales en la educación superior

Es históricamente aceptado que el ser humano es por su naturaleza un ser social; mediante las relaciones interpersonales que construye, permiten crear vínculos entre individuos y de su heterogeneidad de pensamiento, surge la riqueza dentro del proceso de comunicación que pueda establecerse.

Es por ello por lo que los procesos comunicacionales forman parte inherente de las experiencias de la comunicación. Estas prácticas sociales facilitan espacios de interacción entre sujetos y fomentan el sentido de creación y recreación de significados, sean éstos de forma individual o colectivamente.

Para que este proceso obtenga mejores resultados, se hace necesario que una persona posea mayor habilidad para establecer esas interconexiones dentro de todas las dimensiones en que se desenvuelva; aunado a lo anterior, en la actualidad intervienen los medios como un componente fundamental en las prácticas sociales.

Los aspectos antes citados permiten construir la realidad social, pero siempre en constante

cambio, partiendo de la premisa que cualquier fenómeno presenta una continua modificación, dinámica y cambiante a través del tiempo.

Para proveer de validez, se presenta a continuación la base teórica que sustenta el presente capítulo.

#### 4.1.1 Proceso

La presente temática posee los siguientes elementos.

##### 4.1.1.1 Definición del proceso

La Real Academia Española define “proceso” como la sucesión de fases de un fenómeno o problema dado en la naturaleza y que también puede manifestarse de manera artificial, siempre con la constante de expandirse al futuro o adelante.

En cuanto a la materia que ocupa el presente estudio, se enfoca en el proceso comunicativo, es decir, al conjunto de actividades vinculadas al intercambio de datos; el mismo requiere, como mínimo, de un emisor y de un receptor; pero para ir paso a paso, en la temática a desarrollar se profundizará el contexto pertinente con su fundamento epistemológico.

Autores como Berlo (1984) expresan que el “proceso” lo constituyen modificaciones que se realizan en el transcurso constante y que tienen un carácter continuo, de índole cambiante.

El proceso es algo constante, parte inherente del proceso evolutivo; Heráclito afirma que nadie puede bañarse en un mismo río dos veces, pues ambos han cambiado de manera continua.

Otra característica de un proceso lo constituye su espiral sin fin, en donde la búsqueda del principio es algo complejo porque no es estático, de allí que el movimiento sea un aspecto

inherente dentro del mismo.

#### 4.1.1.2 La comunicación

El individuo necesita entablar relaciones de sociabilidad, convivencia, trabajo en equipo y cooperativo, solidaridad y supervivencia; para alcanzar estos aspectos se ha valido de diversos medios, siendo el más representativo y a la vez antiguo, la escritura, que le ha permitido preservar el conocimiento y fomentar la cultura a lo largo de su historia.

A continuación, se presenta en forma breve dicho desarrollo histórico.

##### 4.1.1.2.1 Devenir histórico

El concepto de “Comunicación” a lo largo de la historia incluye aspectos importantes y relativos a la palabra, la cual se constituye para el ser humano en una de las maneras usuales para materializar el contenido del conocimiento y lo diferencia de los animales.

Antes que ello afirma Buen Abad (2006), que usaron gestos, danzas, etc., para poner en común el producto de experiencias y prácticas; estos primeros hallazgos se constituyen en un cambio distintivo que permitió la construcción de la cultura.

El uso de la palabra también lleva consigo vida social, comunicación e intercambio; probablemente esta aseveración sea acertada, puesto que herramientas e individuos tienen una relación estrechamente ligada a lo largo de la historia de la humanidad, ya que no se puede entender uno sin el otro al momento de intentar comprender su evolución.

En la época primitiva, la producción de herramientas propiciaron el incipiente desarrollo humano; si se cuestiona a qué estadio corresponde el mismo, se considera difícil dar respuesta a esta interrogante, sin embargo, la aparición de estrategias de comunicación tendientes a crear algún grado de complejidad hacia el desarrollo humano y social, se

consideran un punto de partida para la producción de objetos, animales o mercancías para uso familiar y generación de algún excedente.

Raymond Williams (1992) esboza una filosofía del desarrollo del lenguaje que en su descripción empieza con signos naturales (gritos que expresan las pasiones) y presupone una aproximación naturalista a los orígenes de la sociedad, considerada como interpretación de las necesidades y los instintos individuales.

El descubrimiento de la naturaleza original del hombre se lleva a cabo mediante la sustracción progresiva de todo lo que parece adquirido en la mente individual, con el objeto de alcanzar la potencialidad pura de la naturaleza humana. Este proceso era de carácter hipotético.

La filosofía del desarrollo del lenguaje para el presente caso manifiesta un carácter abstracto y subjetivo, que no manifiesta signos de científicidad.

El autor del presente estudio no comparte en su totalidad esta aproximación, por cuanto no constituye valor objetivo a las aseveraciones adquiridas mediante la sustracción de la mente humana y carece en sí mismo de científicidad.

Berlo, menciona que, para Aristóteles, la comunicación se constituye en una forma de persuadir a las masas a fin de alcanzar un propósito ampliamente determinado. Continúa Berlo, exponiendo que la psicología de las facultades se convierte en posibilidad de discernir entre alma y mente, para ser utilizadas como armas de persuasión. De allí que lo emocional y lo cognitivo se constituyen en una relación de dualidad para converger en la comunicación; a esto Ferdinand de Saussure en 1916, le llamó lo *significante* y lo *significativo*. Más adelante en la década de los 50 y 60 la Escuela de Palo Alto con sus máximos exponentes en Bateson, Ruesch y Watzlawick propusieron una Teoría General de Sistemas, que tenía como fin la persuasión como instrumento dentro de la comunicación.



Para Loscertales y Gómez, la Psicología Social basa sus principios en la interacción e influencia social dentro del contexto de la comunicación; su integración permite la comprensión de la comunicación como un proceso social.

Aquí cabe recalcar el papel protagónico que la psicología, y principalmente la psicología social, toma en las últimas décadas del anterior milenio, al insertar los procesos comunicativos a la interacción e influencia social.

Para el autor del presente estudio, merecen total crédito las anteriores aseveraciones, por la importancia y relación que existe en estas aristas de la ciencia.

Aunado a lo anterior, Crespo (1995) e Ibáñez (1990), es necesario acentuar el vínculo existente entre la acción de la comunicación y el lenguaje de la comunicación. De manera contemporánea, existen hallazgos históricos que marcan la comunicación y se esbozan sus usos, que han sido diversos.

Tironi y Cavallo (2001) en el libro *Comunicación Estratégica (Vivir en un mundo de señales)* expresan que la génesis constituida por la mayor operación de comunicaciones de la historia de la humanidad dio inicio hacia fines del 2006 bajo la administración del Presidente George Bush, con la ocupación militar en Irak; en ese momento, la Liga Árabe consideró a Estados Unidos de Norteamérica como potencia mundial enemiga, haciendo mayor el distanciamiento y ahondando la herida, por medio los atentados terroristas del 11 de septiembre de 2001, llamados también 11-S.

Los aspectos citados en el párrafo anterior indican que la guerra y sus potencialidades dan un marcado desarrollo evolutivo de la comunicación y sus procesos, que dieron paso a la comunicación estratégica.

Y aquí se da el parteaguas a decir de Tironi y Cavallo, puesto que el presidente de Estados Unidos asigna al cargo de subsecretario de Estado en Diplomacia Pública y Asuntos Públicos a Charlotte Beers, quien no venía del área de la defensa ni de la política, sino de

las comunicaciones. Su objetivo fundamental: explicar y vender la política exterior de la administración Bush de manera integral y desde otro ángulo de vista.

A decir del suscrito, dicha estrategia no obtuvo en su totalidad los beneficios esperados, pero puso en contexto la importancia de la comunicación estratégica, cuyo entramado ha ido superando y puliendo aspectos que hoy en día permiten a países hegemónicos, obtener el poder mediante instrumentos masivos de comunicación a escala global, conocido como mass media.

#### 4.1.1.2.2 Definición de comunicación

Según la Real Academia de la Lengua Española, la Comunicación se define como la acción o proceso de transmitir mensajes, los cuales pueden ser de manera consciente o inconsciente. Esta definición, da paso a un análisis reflexivo inmediato.

Para la Fundación de la Universidad Autónoma de Madrid, en el Manual de Comunicación para investigadores (s.f.), el término “comunicación” etimológicamente proviene del latín *communicare* que se traduce como: “Poner en común, compartir algo”.

Expone en consecuencia Barbero (1987), la cuestión fundamental de la comunicación pasa por las mediaciones, es decir, por el diálogo político que se suscita entre matrices socioculturales que emergen a través de los actores sociales; lo comunicacional es, en definitiva, el soporte de la densidad cultural que contiene y habilita los procesos sociales.

La comunicación es un ámbito simbólico de debate sociopolítico cultural, también económico y tecnológico. Se cuestiona acerca de los sentidos que circulan en la sociedad, en la comunidad, en la vida cotidiana.

Las prácticas sociales, entendidas como todo aquello que se vincula al ser y actuar del sujeto social, en cada uno de sus escenarios de actuación, están cargadas de comunicación.

Las prácticas sociales son la manifestación de los modos de relación entre los sujetos que organizan sus vínculos en función de objetivos y propósitos. La comunicación es constitutiva y constituyente de tales prácticas.

Como se observa ya para las últimas décadas del siglo pasado, la comunicación inserta aspectos sociales, culturales, políticos, económicos, es decir, se encuentra inmerso en la totalidad de aspectos que conforman la vida humana y sus relaciones interpersonales.

Melgar (1978) cita a Eddy Steim, quien apunta las siguientes definiciones de comunicación, citando para ello diversos autores:

- Wilbur Schram: El proceso de transmisión de estímulos;
- Weaver: Todos los procesos por los cuales una mente afecta a otra;
- Eco/Lundberg: Interacción por medio de signos y símbolos;
- Barlund: Transacción de claves significativas.

Esta son definiciones un tanto sublimes, puesto que, para el autor, cuando la respuesta discriminatoria a un estímulo es ignorado, no ha habido comunicación; la prueba es algún tipo de reacción diferencial. El mensaje que no recibe respuesta no es comunicación.

Córdoba (2004) señala que en un sentido amplio (...) se entiende por comunicación toda relación que traiga consigo un enriquecimiento en el orden de la participación, un intercambio, un hacer común.

También Córdoba, menciona lo expresado por Roberto Arriola Ruiz, para quien el concepto de comunicación se concibe como un proceso que permite el desarrollo humano, a través del proceso dialógico y de intercambio informacional.

Otra autora citada por Córdoba, Christine Borgman, manifiesta dos aspectos puntuales que otros autores no remarcan y que lo constituyen el carácter formal e informal que tiene la comunicación.

Todos los aspectos anteriormente citados en cuanto a definiciones se refieren, manifiestan cierto valor epistemológico, que, al ponerlos en práctica, permiten establecer la realidad de la comunicación de acuerdo con el texto y contexto donde se desarrollen empíricamente.

#### 4.1.1.2.3 Acerca de su campo de estudio

El campo de estudio de la comunicación es tan extenso en la medida del desarrollo ideológico del individuo y se pone de manifiesto a través de las relaciones sociales y de producción en cada momento histórico de la humanidad, tal y como lo expresa Karl Marx: (“El Capital” libro I cap. I apartado 1), para quien la información dominante y la comunicación dominante, son fruto de la confrontación de clases, en donde la clase dominante se interpone a la clase dominada.

También afirma dicho autor que los puntos de vista de la clase dominante en la sociedad cobran tal importancia que se constituyen en las ideas dominantes que incursionan en teorías fisiológicas, filosóficas, antropológicas, psicológicas, políticas, entre otras; de allí que existan autores que le otorguen una connotación de científicidad -Ciencia de la Comunicación-.

Lejos estaba Marx de inferir que sus postulados iban a servir de fundamento para que los países poderosos obtuviesen los beneficios esperados de las clases desposeídas de los medios de producción.

Marx incursiona en teorías fisiológicas, filosóficas, antropológicas, psicológicas y políticas, entre otras; de allí que existan autores en su devenir histórico que le otorguen una connotación de científicidad -Ciencia de la Comunicación-, aunque existen detractores de su valor epistemológico.

Este último aspecto invita a un análisis crítico acerca de su carácter científico, mismo que se realizará en párrafos ulteriores.

Retomando el pensamiento de Stewart (1973) las multidisciplinas y su interrelación dan paso a la teoría de la comunicación; el auge de dicha teoría da paso al desarrollo de las nuevas tecnologías de la información y comunicación, así como nuevas formas que van adoptando la sociolingüística.

#### 4.1.1.2.4 Elementos del proceso de comunicación

Umberto Eco (1990) incluye los siguientes elementos dentro del proceso de comunicación: rumor, fuente, señal, canal, receptor, mensaje y destinatario.

Pese al valor de los elementos mencionados por Eco, a la luz de los avances es necesario incluir el valor que las Nuevas Tecnologías de la Comunicación impregnan a la presente temática.

Continuando con el proceso comunicacional y sus elementos, Núñez (2014) cita a Kotler (2001), Luque (1996) y Martínez Pandiani (2004), quienes expresan que el proceso de comunicación es un proceso en el que se intercambian señales entre sujetos mediante diferentes sistemas de codificación y decodificación (mediante la utilización de signos compartidos y reglas semióticas comunes) y en el que intervienen una serie de elementos que se describen a continuación:

- Emisor: persona o entidad que inicia el proceso y que quiere compartir información con otra persona o entidad.
- Codificación: transmisión en forma de símbolos, sonidos y otras formas, de las ideas y conceptos que se desean transmitir.
- Mensaje: conjunto de información codificada transmitida por el emisor.
- Medios: vías a través de las cuales se transmite el mensaje emitido.
- Decodificación: interpretación por parte del receptor de los símbolos transmitidos.
- Receptor o audiencia: persona o entidad que recibe el mensaje.
- Respuesta: reacciones de distinta índole que provoca el mensaje en el receptor.
- Retroalimentación: proceso por el que el emisor recoge e interpreta la reacción

protagonizada por el receptor. De esta forma es posible medir el comportamiento de respuesta del mensaje emitido.

- Ruido: dificultades que se pueden producir en cualquier etapa de la comunicación por mala definición del mensaje, por utilización de códigos y canales inadecuados, por interpretación defectuosa de los códigos empleados por el emisor o de las reacciones protagonizadas por el receptor. Asimismo, los ruidos pueden ser causados también por las actitudes o creencias del receptor.

Núñez (2014) hace una amalgama de diversos autores y comprime una serie de elementos que le hacen más completa y a la vez compleja, en materia epistemológica, cuando a elementos del proceso comunicacional se refiere.

Es por eso, como lo afirma Amodio (2005), al expresar que para que se realice la transmisión de información o mensajes, siempre es necesario tener en cuenta la existencia de un emisor y de un receptor, que constituyen los polos de la cadena de transmisión de un mensaje a través de un medio específico”, tal y como se aprecia a continuación.

**Figura 1**  
**Elementos básicos del proceso de comunicación**

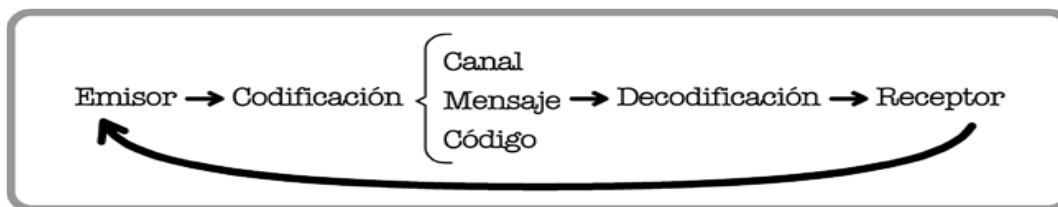

Fuente: elaboración propia, basado en Amodio (2005).

Amodio es más sensato al referir que como mínimo deben existir dos elementos en cada polo, es decir el transmisor y el receptor. Los elementos intermedios quedan ya a juicio del lector, a efecto de considerar los aspectos que considera son valederos.

De esa cuenta, un diagrama del Proceso de Comunicación que incluye el medio o contexto quedaría de la siguiente manera.

**Figura 2**  
**Elementos del proceso de comunicación**

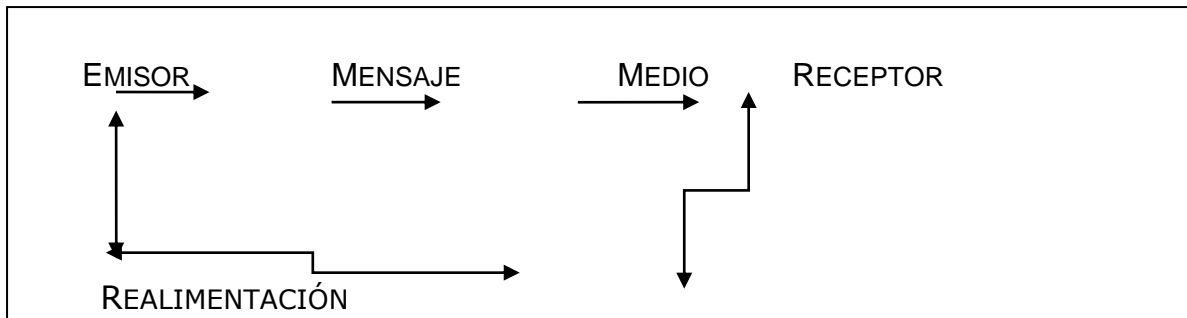

Fuente: elaboración propia, con base en Kotler (2001).

León (2001) en *Manual para el Diseño Participativo de Estrategias de Comunicación*, expresa que cuando se habla de comunicación, por lo general se fundamenta en los medios verbales y no verbales, así como de dispositivos que apoyan el proceso comunicacional.

León se constituye en un autor audaz al incluir más elementos dentro del texto y contexto de la comunicación, dando brillo para ser considerada una incipiente comunicación estratégica.

Amodio (Op.cit.) distingue dos maneras de entender y hacer comunicación, por una parte, considera que es directa y tal como el pensamiento aristotélico, da cabida únicamente a un emisor y un receptor; por otra parte, se remite a la expresión esencial y simple de la comunicación, como lo es transmitir mensajes a dichos participantes. Hace excepción a la forma de expresión que realiza solo quien emite el mensaje, acto que denomina monólogo.

Conceptualmente considera el carácter exclusivo de quienes quieren ejercer el acto comunicativo, entre clases sociales, jerarquías, pensamiento socioeconómico y la forma de pensar de cada participante. Este sistema propuesto, privilegia al emisor sobre el receptor.

Berlo (1984) afirma que, al comunicarse, se trata de alcanzar objetivos relacionados con la intención básica de influir en el medio ambiente y en el individuo; sin embargo, la comunicación puede ser invariablemente reducida al cumplimiento de un conjunto de conductas, a la transmisión o recepción de mensajes.

En este sentido, Berlo enfatiza en el sentido estricto de la palabra, es decir, una mera transmisión o recepción de mensajes para alcanzar determinados objetivos, sin considerar la calidad o cantidad de estos y el valor que los mismos tienen dentro de la sociedad.

Por eso, para Berlo el proceso de comunicación es bidireccional, es decir, hay dos partes que están involucradas, un emisor y un receptor. Se requieren ocho pasos, sin importar si las dos partes hablan, usan señales manuales o se sirven de otro medio de comunicación: tres de esos pasos corresponden al emisor y los restantes al receptor.

Un emisor inicia el proceso de comunicación construyendo un mensaje y enviándolo a un receptor, éste a su vez analiza la información y reconstruye el mensaje a la luz de sus propios antecedentes y experiencias, los cuales le servirán para sintetizar la información recibida.

El receptor analiza y reconstruye los significados del mensaje, sintetiza y construye significados y se convierte en un emisor al responder al mensaje que le fue enviado.

#### 4.1.1.2.5 Comunicación: ¿Es o no una ciencia?

La pregunta toral es ¿En qué momento nace la Ciencia de la Comunicación? Y al hacer esta pregunta subyace tácitamente la posibilidad de una epistemología de la comunicación.

Valdettaro (2015) al respecto se inclina por una epistemología de la comunicación y se concentra en una epistemología de la ciencia.

Para quienes le consideran una ciencia, aseguran que la conquista de los derechos políticos e institucionales y su presencia intrínseca en carreras universitarias, educativas, revistas



locales e internacionales, le facultan y posicionan dentro de una condición de carácter político-académico.

Este apego a dichas condicionantes vinculadas a los aspectos sociohistóricos que ha atravesado la humanidad, permite a sus postulantes ubicarla en el ámbito de la ciencia, por el valor de objetividad y derechos políticos que le provee ese mismo contexto.

Para el suscrito, la connotación de científicidad en la teoría de comunicación es preponderante, principalmente por los elementos heterogéneos que a la luz de la actualidad prevalecen dentro de su constitución. Además, que la Comunicación -Estratégica- se ha convertido tanto en una herramienta para el desarrollo de la humanidad, así como un arma capaz de aniquilar el pensamiento y cooptar las ideas de las grandes mayorías.

Pero su científicidad, compartida o no por diversos autores, no le resta la importancia y el mérito que ha alcanzado principalmente a inicios del presente milenio con las Nuevas Tecnologías de la Información y Comunicación.

Al tenor de diversos postulados, Washington Uranga (2014) cita a Jorge González, quien expresa que la comunicación no podrá ser entendida como ciencia, al menos en el sentido tradicional positivista.

No lo es, por lo menos en los términos en los que se conoce la ciencia consolidada en las ciencias duras. Su objeto no es su objeto. Las prácticas sociales no se presentan ante el investigador como algo finiquitado, a decir del vox populi, peñaditas para la foto.

#### 4.1.1.2.6 Saltos cualitativos y cuantitativos de la comunicación

Aquí es importante recalcar en las leyes y categorías de la Dialéctica, en cuanto a los cambios cualitativos y cuantitativos de cada momento histórico. Y son dichos saltos cuantitativos y cualitativos de la comunicación dentro del siglo XX, los que le dan su valor y preeminencia científica.

Valdettaro, afirma que el punto medular lo constituyen quienes le hacen dar un gran salto en las distintas formas de comunicarse, por cuanto la comunicación es vista como un sistema sociocultural diferenciado e inherente al ser humano.

El punto de vista actual de los estudios sobre mediatización se hace cargo de las mutaciones producidas tanto en el nivel de la comunicación interpersonal como en el referente a mediación.

A este respecto, para Castells (1997), hoy en día no se puede hablar solamente de sociedad y por aparte de información tecnológica, es por ello por lo que emerge el concepto sociedad de la información, en donde se aglutinan los aspectos socioeconómicos y tecnológicos que se constituyen en pilares fundamentales o motores productivos de la sociedad; y es en ésta última que se aplica todo lo concerniente a dicho concepto para hacer una gestión eficaz y eficiente.

Ya para finales del siglo pasado, autores como Castells, le impregnan el factor económico al concepto de comunicación. Dicho sea de paso, es ese factor económico el que determina el poder dentro del sistema capitalista y neoliberal, como prevaleciente modo de producción vigente a escala mundial.

Esto lo ratifica Valdettaro, para quien la sofisticación se convierte en una novedad dentro de las tecnologías, en los albores del presente milenio; de aquí el punto de partida de las diferentes técnicas, tecnologías y medios de comunicación, que han avanzado gracias a la mediatización técnica de la sociedad industrializada, cuando la comunicación comienza a ser articulada como objeto y campo específico.

Valdettaro continúa exponiendo que la comunicación cubre casi todos los campos y denota multidisciplinariedad. Los dispositivos y lenguajes cada vez más sofisticados, van adquiriendo los medios de producción y reproducción simbólicas y éstas constituyen el marco de los procesos de modernización dentro de la sociedad.

Son los aspectos mencionados con anterioridad, que sitúan a la comunicación como “mercancía” dentro de un “mercado”, para lo cual Valdetaro cita a Latour (2007), quien admite que debe ser visto el mercado no sólo desde un punto de vista económico, sino en el sentido más general de circulación de toda una cadena de valores agregados, llamados “intangibles”.

Lo antes expuesto ratifica el punto de vista del suscrito en cuanto a la lucha de poder dentro de la sociedad, librada por los países hegemónicos, en detrimento de las clases desposeídas y que toma a la comunicación como su plataforma.

#### 4.1.1.2.7 Dominio de objetos dentro de la comunicación

Para los autores a favor de las Ciencias de la Comunicación, afirma Valdetaro, que los objetos proceden de varios dominios empíricos: comunicación interpersonal e interacción, la cultura y el mundo del arte, los medios, las tecnologías y dispositivos de comunicación, las empresas, instituciones de la sociedad civil y agencias gubernamentales, entre otros.

Las relaciones sociales, racionales, críticas, reflexivas, intelectuales, somáticas, corporales, pasionales y sensitivas, conforman un tejido sociocultural.

Y es precisamente a ese tejido, o nuevo tejido, en donde se encauza la comunicación estratégica a escala mundial.

Abona a lo anterior Lozano (2013) cuando expresa que los medios compiten con otras fuentes de satisfacción de necesidades.

Esto es ratificado por Lundberg/Hulten citado por Valdetaro, al mencionar una gama de caminos alternativos para satisfacer las necesidades como: el ambiente físico, el trabajo, los hobbies, contactos sociales y personales etc.

Así también se menciona que, incluso en las necesidades vinculadas con los medios, algunas veces la información de estos es reemplazada por fuentes ajenas a los mismos, es decir a la comunicación personal.

#### 4.1.1.2.8 Enfoques teóricos de la comunicación

Berlo, manifiesta que, de acuerdo con Fiske (1985), estos enfoques pueden clasificarse así: mecanicista, psicológico, construccionismo social y sistemático.

Para Fiske, el enfoque mecanicista, simplemente analiza la comunicación como la transmisión de un mensaje desde un punto (emisor) a otro (receptor), considerando los elementos anteriores desde el enfoque de la teoría de la información de Shannon Weaver (1949).

En cuanto al enfoque psicológico, el foco está puesto en la comunicación como el acto de enviar un mensaje al receptor y en el cual las sensaciones y las ideas afectan, considerablemente, el contenido del mensaje. En el enfoque psicológico de la teoría de la comunicación, el receptor es llamado perceptor, dándole un rol activo en el proceso de comunicación.

Según el enfoque del construccionismo social, la comunicación es el producto de significados creativos e interrelaciones compartidas entre los sujetos de la comunicación. En otras palabras, existe una interrelación entre los símbolos que se usan y los sujetos que los utilizan. Por ejemplo, es muy notable la diferencia de códigos utilizados según las distintas clases sociales, donde una misma palabra tiene significados muy distintos.

En cuanto al enfoque sistemático, se puede indicar que comprende a la comunicación como una serie de procesos de transformaciones e interpretaciones a las cuales está sujeto un mensaje desde que es emitido hasta que los perceptores lo reciben y decodifican.

#### 4.1.1.2.9 Funciones de la comunicación

Sánchez (2001) cita las funciones de los modelos según Deutsh, siendo los siguientes: la primera se refiere a la relación sistemática u organizativa y por tal razón se denomina organizadora; la segunda simplifica mediante representaciones gráficas para darle sencillez, versatilidad, facilidad visual de manera que sean entendidas las funciones, a la que se denomina simplificadora; la última, aunque no tienen un orden estricto en su aplicación, sirve para delimitar estudios basados en una realidad objetiva, por ello se llama delimitadora. Aquí cabe destacar como se mencionó anteriormente, que no tienen precisamente este orden y como tal sirven estas funciones para hacer más preciso el estudio de un fenómeno u objeto de la realidad de manera integral.

Núñez (2014) expresa partiendo del entendido que la comunicación es un elemento vital para la sociedad, se pueden reconocer tres funciones propias de la comunicación: la función informativa, la función valorativa y la función reguladora.

La función informativa está vinculada con la transición y recepción educativa de la información. Es a través de esta función que se proporciona a los individuos la experiencia social e histórica, así como otro tipo de educación, formación de hábitos y de principios. Tiene que ver con la transmisión de conocimientos y piezas de información.

Por otro lado, la función valorativa de la comunicación está vinculada con la carga afectiva que posee un mensaje, otorgada de acuerdo con lo que demande el mismo. No toda comunicación requiere de la misma emotividad y, es por esto, que la carga emotiva tiene una gran importancia para la estabilidad emocional de los sujetos y la realización personal de los mismos.

Gracias a la función valorativa es que los sujetos pueden definir una imagen de sí mismos y de los demás, interpretando al contexto en el cual están inmersos.

Finalmente, la función reguladora tiene como objeto el generar un ajuste en la conducta de las personas respecto a sus semejantes. De la capacidad que tenga el individuo para regular su comportamiento y actitudes, dependerá el éxito o fracaso del acto comunicativo.

Como puede observarse, las funciones antes expuestas poseen una compleja carga de elementos multivariados que permiten observar mayor radio de acción en el quehacer de la comunicación.

#### 4.1.1.2.10 Tipología de la comunicación

Benito (1976) indica que la comunicación puede recibir diferentes tipos de clasificación de acuerdo con diferentes criterios metodológicos, ya sea por finalidad, por los elementos o instrumentos utilizados, el carácter de la situación de comunicación, los signos que se utilizan, las funciones y/o efectos, entre otros.

Para Benito, la tipología de la comunicación puede clasificarse de la siguiente manera:

- a) Según la situación y audiencia, o miembros que intervienen o a los que se dirige:
  - 1) comunicación interpersonal
  - 2) comunicación de grupos u organizacional
  - 3) comunicación masiva
  
- b) Según el uso del lenguaje:
  - 1) verbal (oral o escrita)
  - 2) no verbal
  
- c) Según la temática o la intencionalidad
  - 1) comunicación persuasiva
  - 2) comunicación intercultural
  - 3) comunicación educativa

A continuación, los tipos de modelo:

**Tabla 2**  
**Tipos de Modelo de Comunicación**

Icónico	Modelo que se clasifica así: a) Una representación pictórica bidimensional y a escala b) Una representación física total o parcial y a escala de lo que se quiere representar	a) El mapeo o trazo de representaciones basadas en imágenes, etc. b) Representaciones a escala de una construcción.
Análogica	Estos modelos pretenden una abstracción mayor que la anterior y se construyen a partir de la representación por analogía. (a) Un conjunto de cualidades o elementos; (b) Una estructura y (c) Un proceso, un fenómeno o sistema que se estudia.	Se expresan lingüísticamente. 1. Los planetas y su sistema. 2. El desarrollo de una planta y sus fases, aplicado a la cultura de las sociedades.
Topológica	La constitución de un proceso, mediante el ordenamiento sistemático de sus elementos.	Diagramas, cuadros, esquemas, mapas conceptuales, entre otros.
Simbólico	Este tipo de modelos, según se representa mediante una simbología sistémica, proceso o fenómeno que se estudia. Lo cual difiere de manera radical con la idea de interconexión significativa de conceptos de Sierra; en la cual se pierde la noción de isomorfismo, pues el modelo se construye a partir de otros conceptos.	El símbolo H <sub>2</sub> O para representar el agua.
Matemático	Son representaciones aritméticas, eso es, un conjunto de proposiciones matemáticas, representado mediante simbología.	Una ecuación o un algoritmo.

Fuente: Elaboración propia con base en Carvajal A. (2002). Revista Comunicación. Teorías y Modelos: Formas de representar la realidad.

#### 4.1.1.2.11 Teorías y modelos de comunicación

A lo largo de la historia de la humanidad, muchos teóricos y pensadores se han pronunciado al respecto; Aristóteles, en su “Retórica” menciona entre para concretar el proceso

comunicacional debe existir por lo menos un emisor (orador), un mensaje (o discurso) y un auditorio (o receptor). Hoy, aún cobra vigencia el valor ideológico de dicho autor.

Castro y Zareth (2006), da soporte a lo dicho por Aristóteles, al expresar en su génesis, la comunicación tiene su máxima expresión en la transmisión de mensajes entre los individuos. Aquí juega un papel importante el orador como emisor del mensaje.

En la época contemporánea, la comunicación provee modelos y teorías como disciplina desde la perspectiva orientada por la Psicología de la Comunicación; a este respecto, Cuesta (2000) se basa en un componente estructural, mediante la epistemología y el desarrollo mediante métodos secuenciales, con profundo empirismo, pero de gran valor para su análisis, de tal manera que promueve la integración.

Aquí se da valor probatorio a los fundamentos teóricos de la comunicación, con pensadores de Grecia, tal el caso de Aristóteles, quien no se ha apartado de las bases que hoy prevalecen en la teoría de la comunicación.

Clásicos latinoamericanos en filosofía, como Bunge (1972), en su libro *Teoría y Realidad* afirma que la conquista conceptual de la realidad comienza, lo que parece paradójico, por idealizaciones; de aquí parte la comprensión del mundo.

Ese proceso de idealización es también un proceso de modelación. Este puede someterse a tantos cambios y viables como el proceso de comprensión de la realidad exija o como el modelador decida experimentar.

Priva en el pensamiento de Mario Bunge, la tendencia idealista del concepto de modelo, siendo en la mente humana la primera aproximación a su base teórica.

Fiske (1984) por su parte dice que el mapeo es fundamental para conocer un modelo que para el autor se convierte en infinito dadas las amplias características que manifiestan en su constitución. La conceptualización a través del mapeo, el cual inicia en la mente humana, se constituye en el primer paso de los postulados referentes al modelo, dentro de la



aseveración de Fiske.

El suscrito comparte este pensamiento, por cuanto las percepciones, sensaciones y emociones son procesadas en la mente para entender y comprender el medio circundante.

Para Sierra Bravo (1984) el modelo es hipotético-deductivo puesto que contiene un conjunto de enunciados teóricos sobre las relaciones entre las variables que caracterizan un sector de la realidad. También expresa que es racional, pues se forma a priori a partir de otros conceptos y no de observar la realidad.

López (1989) no presupone entenderlo todo, sino el todo, la totalidad. Comprender un objeto implica también una delimitación del objeto de estudio.

Costa y Morales (1991) expresa la valoración relativa al procurar un grado de dominio sobre la realidad, que pueda proveer un método y su valoración intrínseca.

Bunge, dice que en la modelación se desgajan los rasgos comunes a individuos ostensiblemente diferentes agrupándolos en especies (clases de equivalencia).

Navarro (1988) expresa que de acuerdo con los estudios de Mauro Wolf (1987) y Abram Nosnik (1991), se pueden abordar las teorías o perspectivas en dos partes:

Paradigmas de investigación sobre efectos a corto plazo, de acuerdo con la siguiente clasificación del estudio de la comunicación:

- Efectos poderosos de los medios
- Efectos limited's
- Corrientes estructuralistas (teoría funcionalista y la teoría crítica)
- Efectos de usos y gratificaciones.
- Investigación de efectos a largo plazo

Aquí pueden incluirse los mass media.

Para autores como Stewart (1973), factores como la cultura y sociedad, así como las múltiples disciplinas, son las que le dan valor al término teoría de la comunicación.

Todos los autores antes descritos, coinciden en el valor de lo abstracto sobre lo concreto en cuanto a definición de modelo; el suscrito no encontró autores que manifiesten una aseveración adversa a este fundamento epistemológico y comparte en su totalidad tales afirmaciones.

Mientras que Hervás (1998), respecto a las teorías y modelos de comunicación, difiere con algunos teóricos que muestran suspicacia en cuanto a la presente temática, porque dicho autor toma como punto de partida, la semiología, la comunicación y la información, con sus fundamentos teóricos, para dar vida a la máxima expresión que tienen los entes que emites, así como los que reciben determinada información.

Galeano (1997) expresa que no ha existido nunca una teoría de la comunicación.

El presente modelo es simplificado, de estímulo-respuesta (E-R), tal y como se expresa en la figura 3.

**Figura 3**  
**Modelos de Comunicación: Modelo E-R**

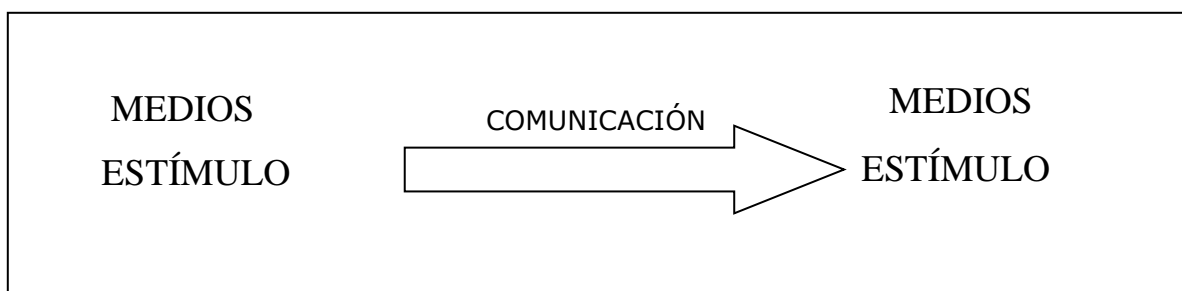

Fuente: Elaboración propia con base en Modelos de Comunicación. Galeano (1997).

Carvajal (2012), en *Teorías y Modelos: formas de representación de la realidad*, expresa que las teorías o modelos son los instrumentos o esquemas conceptuales por los cuales los seres humanos intentan articular de manera sistémica el conocimiento que se obtiene de la experiencia mediante el proceso de investigación.

Para dicho autor, los términos “teoría” y “modelo” son de uso frecuente en la vida académica y profesional de las sociedades actuales, siendo indispensables para describir, comprender, explicar y predecir los acontecimientos, hechos, fenómenos o situaciones que suceden en los diferentes ámbitos de lo real.

Estas representaciones pueden encajar o no con aquello que intenta reproducir. Son contrastables con la realidad, en su posición realista, el cual es un supuesto filosófico fundamental para la ciencia.

Para ampliar las teorías o modelos, a continuación, se presentan diversos autores considerados como un punto de referencia histórico importante, por sus aportes a la epistemología de la comunicación.

- Los modelos lineales de Harold D. Laswell

Galeano (Op.cit.) al referirse a Harold D. Laswell, expresa que los estudios de Laswell datan de 1948, como profesor de la Universidad de Yale en los Estados Unidos, publicados en su génesis dentro de la revista *The Communication of Ideas*, en un artículo donde plantea claramente los elementos que están en juego en un proceso de comunicación.

Continúa Galeano, refiriéndose a la cronología de Laswell, misma que tiene su punto de partida en la Segunda Guerra Mundial, debido a que tomó la política para hacer énfasis en los procesos comunicacionales; Galeano también se ocupó de los postulados de Laswell, Lazarsfeld, Hovland y Lewin, llegando a concluir que para cada acción se manifestaba una reacción. Esta acción basada en estímulos da vida al presente modelo E-O-R y se aprecia a continuación, mientras que el modelo definitivo de Laswell se aprecia en la figura 5.

**Figura 4**  
**Modelos de Comunicación: Modelo E-O-R**

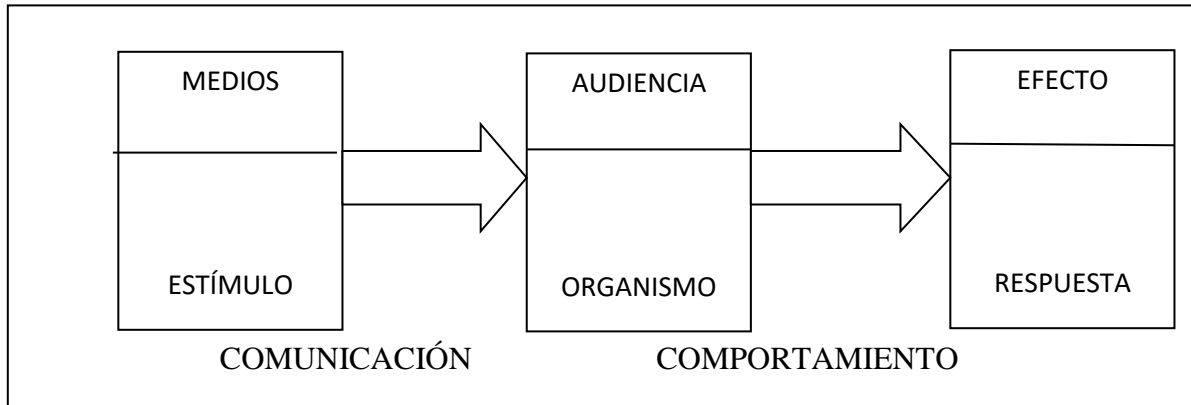

Fuente: elaboración propia con base en Galeano.

Continúa Galeano, que cuando Laswell se refería a “Quién”, estaba orientándose hacia el emisor, el origen, la fuente de toda comunicación.

“Dice qué”, se trata aquí del mensaje, de la información contenida.

“Por cuál canal” se refiere a los medios usados para transmitir el mensaje, el análisis de medios.

“A quién” en relación con el análisis de medios, de receptores, con referencia a una medición cuantitativa.

“Con qué efecto” se trata del impacto en forma global, por ejemplo, el impacto de un mensaje publicitario, en términos de volumen de ventas, imagen, posicionamiento, etc.

De allí que Laswell se considera un punto de referencia histórico de importancia en cuanto a los modelos lineales que dedicó su investigación.

McLuhan (1996) sostiene que son casi inexistentes los límites entre medio y mensaje, y que la comunicación de masas ha superado la estructura social a que se refiere Laswell.

Por su parte Braddock (1958) propuso cambios a la fórmula tratando de hacerla más suplementaria. El modelo definitivo de Laswell se muestra a continuación.

**Figura 5**  
**Modelo de Laswell**

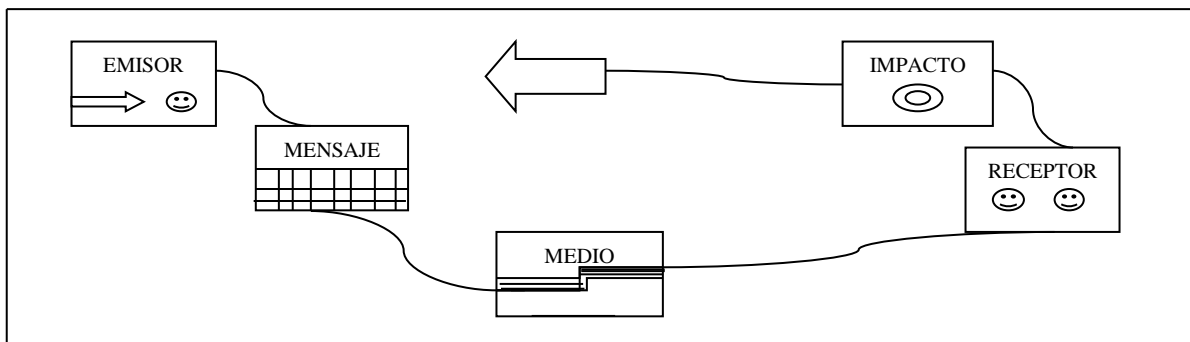

Fuente: elaboración propia con base en Galeano.

Se presenta a continuación el Diagrama de Laswell con modificaciones de Nixon.

**Figura 6**  
**Modelo de Laswell con modificaciones de Nixon**



Fuente: elaboración propia, con base en Galeano.

En el anterior diagrama puede observarse las variantes complementarias al Diagrama de Laswell, propuestos por Braddock.

- Modelo de Shannon y Weaver

Fiske, en “Teoría de la Comunicación”, cita que la obra de Shannon y Weaver, *Mathematical Theory of Communication* (1949) y Weaver (1949), puede tomarse como base para estudiar la comunicación y su proceso. Presenta un modelo que es fácilmente comprensible: se destacan claramente sus características de simplicidad y linealidad.

A continuación, el modelo de Shannon y Weaver.

**Figura 7**  
**Modelo de Shannon y Weaver**

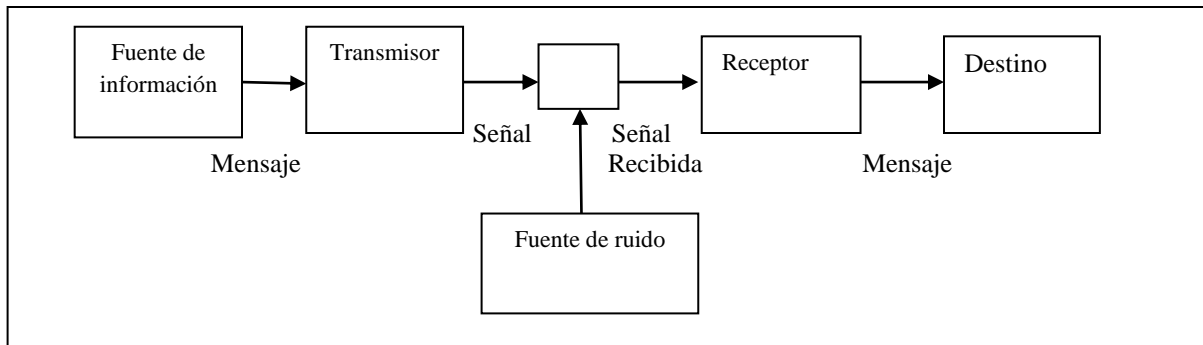

Fuente: elaboración propia con base en Teoría de la Comunicación. Fiske (1985)

Fiske se basa en una problemática de carácter semántico y técnicos: sin embargo, para el suscrito, la cultura y el nivel educativo que no aparece en dichos elementos, alteran el mensaje y su significado.

A decir de Galeano, el modelo de Shannon y Weaver muestra que el modelo de estímulo y respuesta es mucho más complejo; en tal sentido para el investigador de este estudio es necesario dar soporte con otros autores para dar validez probatoria a dicha conceptualización.

- Modelo de Berlo

David Berlo, planteó sus ideas a partir de las propuestas de Shannon y Weaver. Su modelo data de 1960 y posee un mayor grado de complejidad, tal y como se presenta en la figura a continuación.

**Figura 8**  
**Modelo de Berlo**

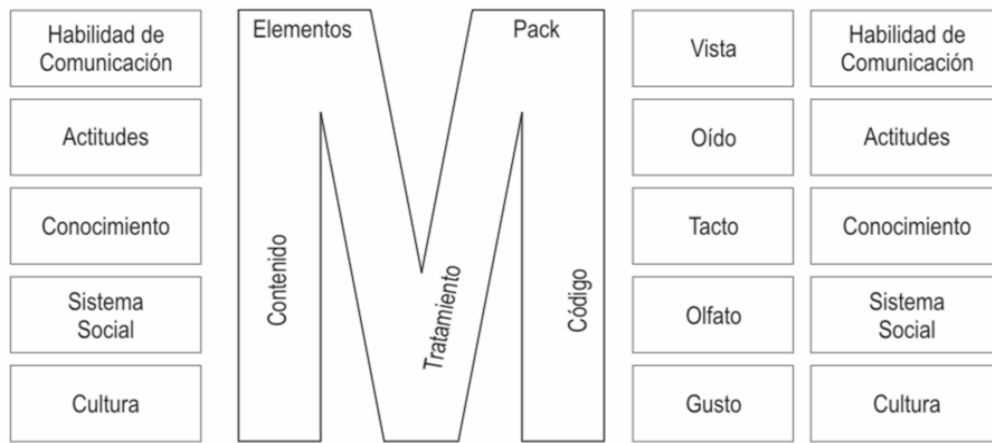

Fuente: elaboración propia con base en El Proceso de la Comunicación. Berlo (1984).

- El modelo De Fleur

McQuail, D. y Windahl, S. (1997) exponen que este modelo imprime un elemento adicional, conocido como retroalimentación (o feed-back, por su significado en inglés).

Este modelo incluye aspectos adicionales como la instrumentación y factores procedimentales, aplicados a medios masivos y sus elementos de análisis, tal y como se expresa en la siguiente figura.

**Figura 9**  
**Modelo De Fleur**

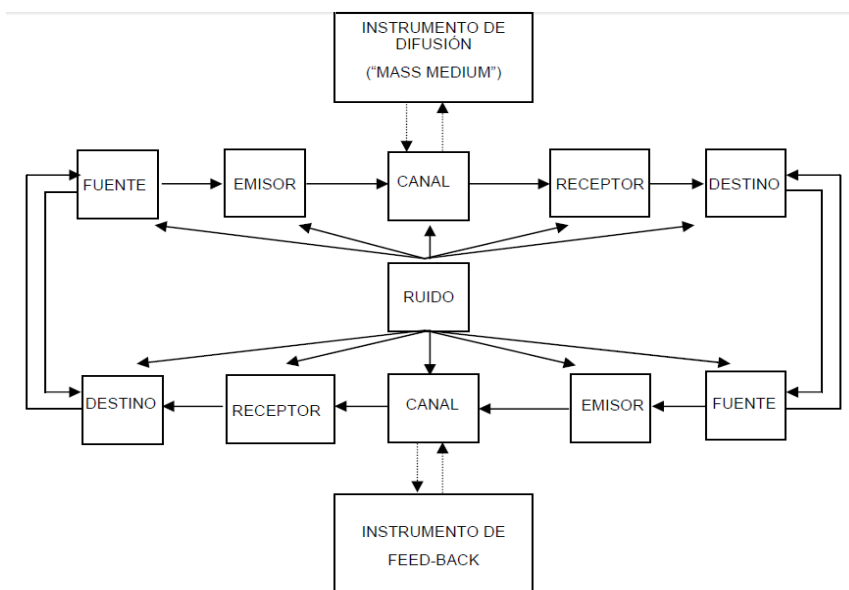

Fuente: elaboración propia con base en el Modelo De Fleur propuesto por McQuail, D. y Windahl, S.

- Modelo de Usos y Gratificación

Según Katz (2006) explicó en 1987 la historia de una manera simple, sencilla y comprensible, basados en demandas y necesidades de los individuos, en su proceso de comunicación. De allí que vayan surgiendo cada vez más elementos que le impregnan complejidad, como se expresa en la figura siguiente.



**Figura 10**  
**Modelo de uso y gratificación**

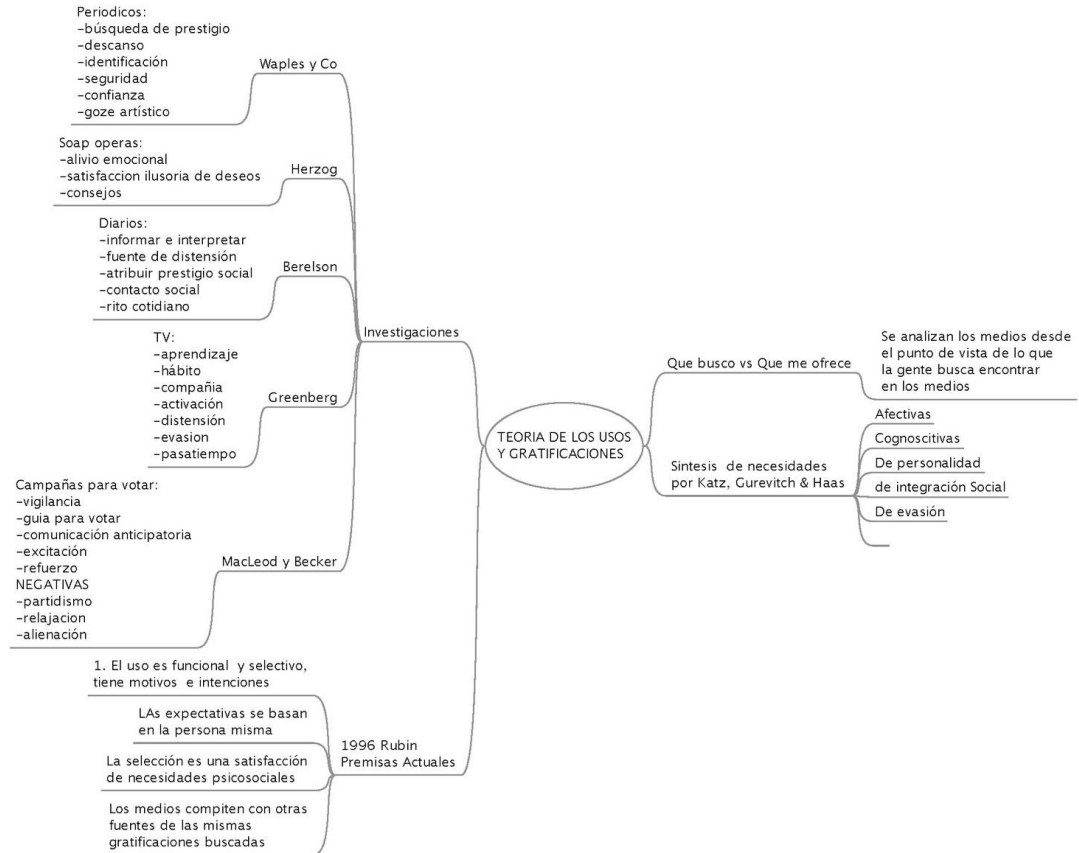

Fuente: elaboración propia con base en True Stories. Katz (2006).

- **Modelo de Maletzke**

Maletzke en Modelos Básicos para el estudio de la Comunicación Colectiva (s.f.) propone un modelo complejo, a medio camino entre una estructura circular y reticular de la comunicación.

Concibe la comunicación como un proceso psicosocial que articula las relaciones de influencia entre aspectos o conceptos básicos.

Desglosa el modelo de Maletzke en tres gráficos; el primero de ellos centrado en la situación de la recepción del mensaje; el segundo centrado en la situación de la producción/emisión y, finalmente, el modelo desarrollado. Estos factores inciden en la selección de contenidos que realiza el receptor y en la experiencia del mensaje que supone la recepción.

Maletzke considera también aquellos aspectos, como forma y contenido, imagen propia, elementos que caracterizan al individuo, como el sentido de pertenencia, los valores, la personalidad, entre otros.

Por su parte, los caracteres definidores del medio se configuran a partir de su entorno social y las limitaciones que impone el carácter público de su comunicación.

A continuación, se presenta el Modelo Completo de Maletzke.

**Figura 11**  
**Modelo de Maletzke**

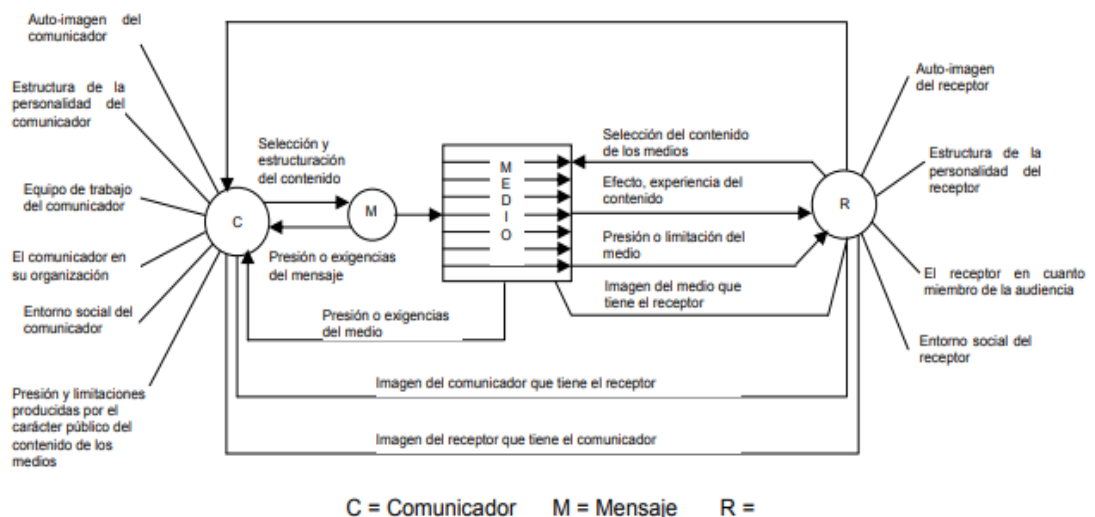

Fuente: elaboración propia con base en Modelos Básicos de la Comunicación. Maletzke.

- Modelo de Gerbner

Con base en Maletzke (s.f) se cita que Gerbner se ocupó de los medios que van desde la forma personal de comunicarse, el papel de los grupos sociales y desembocar en la forma masiva de comunicación, viéndola como una relación donde hay una interrelación de ideas entre el emisor y receptor. De allí que Gerbner haga una relación única entre los hechos, su contextualización, así como los valores intrínsecos que caracterizan a un individuo. Esta concepción ideológica se convierte en una interrelación entre personas, todo con el fin de trasladar un mensaje del emisor al receptor de manera multidimensional. A continuación, el modelo de Gerbner.

**Figura 12**  
**Modelo de Gerbner**

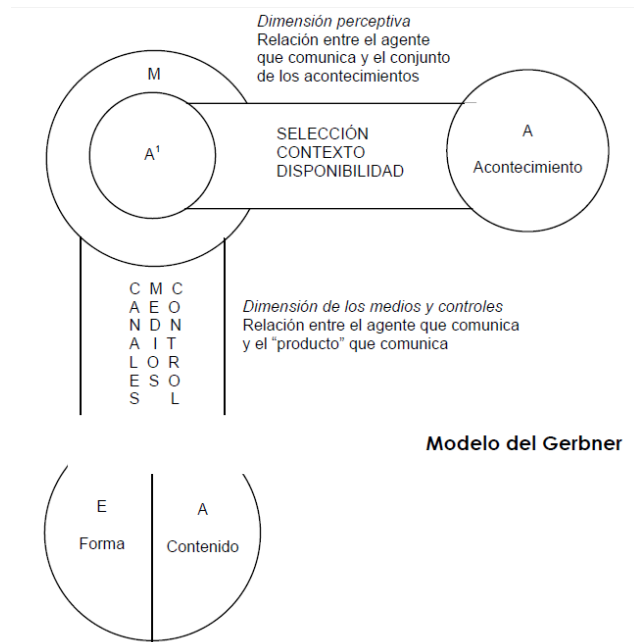

Fuente: elaboración propia con base en Modelos Básicos de la Comunicación. Maletzke.

#### 4.1.1.2.12 ¿Qué es la comunicación estratégica?

Tironi y Cavallo (2001), exponen que una de sus características fundamentales es el alto grado de incertidumbre que acompaña sus acciones; el objetivo entonces de la comunicación estratégica es convertir esos vínculos que unen a las empresas con su entorno en unas relaciones armoniosas y positivas.

De esa cuenta Tironi y Cavallo, definen que comunicación estratégica es sinónimo de praxis social, adaptada a una organización y su entorno, con el fin de alcanzar sus objetivos.

Como puede observarse, evolutivamente existe el tránsito del valor conceptual de comunicación, y se pasa al plano de comunicación estratégica.

De esa cuenta Scheinsohn (2010), expresa que, si bien es cierto que Comunicación Estratégica ofrece un sólido sistema de conceptos y de herramientas concretas para la acción directiva, su vector de trabajo fundamental se centra en el estratega, esto es en el operador de la comunicación (DirCom, Chief Communication Officer, Gerente, etc.).

Por ello se considera vital trabajar sobre el factor humano implicado en la función de Dirección (de comunicación), abordando problemáticas tales como los modelos mentales y el desarrollo personal del operador.

#### 4.1.1.2.13 ¿Cuándo surge la comunicación estratégica?

Tironi y Cavallo, definen que la comunicación estratégica nace y se desarrolla en sociedades donde conviven un sistema político democrático y una economía abierta de mercado.

La comunicación no se la encontrará en sociedades donde la disciplina social es provista por un régimen político autoritario, donde la satisfacción de las necesidades e intereses de los individuos depende de un Estado clientelista, ni donde la economía no se mueve por la

decisión de los consumidores, sino por la planificación del Estado o la iniciativa de grupo de intereses que actúan en la sombra.

En el plano teórico la comunicación estratégica supone al menos un cierto grado de individualización y de libertad de las personas y de los mercados, pero para el suscrito en la praxis, estos aspectos no se manifiestan de manera objetiva, puesto que la individualización tiene como fin la búsqueda del beneficio personal, sobre el bienestar social.

#### 4.1.1.3 Los procesos comunicacionales

En la actualidad el ser humano se enfrenta con una realidad ajena a la época en que crecieron; también es justo mencionar que el desarrollo en todos los ámbitos adopta una connotación totalmente distinta a la que enfrentan en estos tiempos. De allí la importancia de comprender y adaptarse al entorno cambiante de los procesos comunicacionales en esta nueva era tecnológica.

##### 4.1.1.3.1 Definición

Navarro (1988) expresa que la comunicación es un proceso, es decir un proceso comunicacional, que da base a las relaciones sociales, constituido por un emisor y un receptor que intercambian mensajes al compartir un código (conjunto de símbolos – gustos, lenguajes, etc.) a través de canales físicos, para hacer participar a éste de los conocimientos o sentimientos de aquél, en un círculo de respuesta.

Para Fernando Flores (1994) los procesos comunicacionales son prácticas sociales atravesadas por experiencias de comunicación.

Prácticas sociales factibles de ser reconocidas como espacios de interacción entre sujetos, en los que se verifican procesos de producción de sentido, de creación y recreación de significados, generando relaciones en las que esos mismos sujetos se constituyen individual y colectivamente.

Prácticas en las que intervienen los medios, como un componente fundamental de las prácticas sociales hoy, como parte indiscutible del proceso de construcción de la realidad, pero nunca como única variable.

#### 4.1.1.3.2 Defectos frecuentes en los procesos comunicacionales

Se definen algunos defectos en la comunicación para que no caer en ellos:

**Estereotipos:** quieren decir que, antes de comunicarse con las personas, se coloca un filtro a las imágenes de los individuos, para que pueda llevar a alejar al otro o a modificar la intención de comunicación.

**Prejuicios:** las imágenes que se toman en los estereotipos se convierten en juicios y se podría llegar hasta opinar sobre su desempeño.

**La inconsecuencia,** cuando se llegue a emitir conceptos, mensajes o ideas en contra de principios o creencias. Eso sería una farsa. Vale la pena pensar si se ha caído en este defecto para evitarlo a partir de ahora.

**Una comunicación selectiva,** basada en la forma de ver y expresar el mundo de manera individual.

**La omisión selectiva,** basada en la forma de ver y expresar solo lo que favorece o interesa, de manera individual. (Expertos Temáticos Ética. 2003. p.2).

En conclusión, el proceso evolutivo ha llevado a tender un puente entre los conceptos referentes a comunicación y comunicación estratégica, cuyo andamiaje o entramado ha estado plagado de elementos interesantes e importantes, entre los que destacan y están a la vanguardia las nuevas tecnologías de la comunicación e información.

Los albores del presente milenio han permitido desarrollar el concepto de comunicación estratégica.

La lucha del poder económico, político y social ha impulsado a los países hegemónicos a plantear la comunicación estratégica de manera relevante para captar la mente de los mass media, es decir, medios de comunicación de masa, como lo son la radio, prensa, televisión, por distintos medios que la tecnología actual provee al individuo.

## Reflexiones finales

La comunicación estratégica es una práctica que emerge con la maduración que experimenta el campo de las comunicaciones en la modernización de las sociedades.

El uso apropiado de la comunicación estratégica se extiende a diversos campos; pero específicamente es tarea de periodistas, editores y medios informativos, que en condiciones adecuadas -no represivas y en total libertad- permiten interpretar los mensajes de una forma objetiva.

Analizar la comunicación per se no es integral, por los aspectos cambiantes que la comunicación estratégica contiene. De allí la esencia y naturaleza de ésta última.

Para abordar la presente discusión de la temática, es necesario establecer tres pilares de análisis en cuanto a Comunicación Estratégica, así: los Usos de la Comunicación, ¿Qué es la Comunicación Estratégica? Y ¿Cuándo surge la Comunicación Estratégica?

En cuanto a los usos de la comunicación, marcó un hito en el despliegue comunicacional efectuado con la ocupación militar en Irak; aquí se pudo observar la importancia y el papel preponderante que jugó en los medios, determinados elementos comunicacionales, tal es el caso de avisos de prensa, televisión, sitios web y transmisiones radiales.

Cabe destacar que las agencias privadas tomaron auge en la participación después de varios intentos sin obtener los resultados esperados. Se encontraba en curso el uso de la comunicación como arma sistemática de guerra.

Guerra y comunicación han tenido una estrecha vinculación; ya Le Bon y Tarde a mediados del siglo XX crearon el concepto de psicología de masas, en el mismo coincidían al exponer que la colectividad necesita de creencias, por sobre la ciencia y la razón. La masificación comenzó a tener prevalencia sobre la polarización.

Lo anterior facilitaba la influencia de los medios de comunicación, misma que giraba en torno a un líder, quien persuade mediante el uso de un espacio o vehículo comunicacional.

El publicista comienza a tomar auge debido a que la conversación es desplazada por la prensa. Aquí el uso de la propaganda se acerca a la persuasión, aunque la primera por su carácter masivo tiene mayor repercusión en el contexto social.

Lo que en su momento se denominó propaganda, llegó a su máxima expresión con la comunicación de masas; Jowett, O Donnell, Lasswell, Lazarsfeld y Tironi y Cavallo, se ocuparon de sus estudios, hasta llegar a Merton con nuevas metodologías de medición como los grupos focales, que dieron paso a la investigación moderna en este campo.

La preponderancia de la comunicación estratégica como herramienta de guerra se pudo palpar históricamente con la guerra fría, cuya batalla entre EE.UU y la Unión Soviética se libró en el plano comunicacional; Norteamérica se basó en dos pilares: a través de la publicidad y por otra parte el cine y la música.

Otra arista en cuanto a comunicación estratégica se refiere, lo constituye el país como marca, que gira bajo el concepto de imagen país. Su fin primordial: transformar las percepciones que a nivel global se tienen sobre determinada nación. La modernidad, innovación, confianza, hospitalidad, naturaleza virgen, salud, entre otros aspectos, conforman el presente enunciado.

La imagen país tiene un cercano vínculo a la ciudad-marca, entendido este como preocupación del marketing urbano de aplicar planes estratégicos más allá del contexto político, a efecto de construir una identidad atractiva hacia el exterior.

Nada de lo anterior es posible sin una promoción comunicacional, que se ha convertido en un arma de triunfo en cuanto a dimensión comunicacional se refiere.



En cuanto a considerar la comunicación estratégica como disciplina, esto se encuentra en fase de desarrollo; no obstante, los gobiernos, empresas, grupos religiosos, instituciones tanto públicas como privadas, comerciales, industriales, educativas, valoran sobremanera el crédito a la comunicación.

Pero en sí ¿Qué es la Comunicación Estratégica? Se considera una práctica, fruto de la modernización de las sociedades, se mueve con alto grado de incertidumbre y utiliza herramientas como el Marketing, la Publicidad, el Desarrollo Organizacional, el Lobby, las Relaciones Públicas y la Comunicación Corporativa, como aspectos más importantes.

Y ¿Cuándo surge la Comunicación Estratégica? Cuando una sociedad cuenta con un sistema político democrático, así como una economía abierta de mercado, es decir, que cuando existe un sistema político de carácter autoritario y los consumidores no tienen poder de decisión, el Estado toma las riendas de la comunicación estratégica.

También surge con la reducción del Estado, que lo caracterizan como persuasivo más que dictatorial; con una fuerte fragmentación del poder repartido en diversos agentes locales. Ámbitos como el sistema judicial, político y económico denotan cambios sustantivos que conllevan al abandono de prácticas tradicionales en la administración de poder.

El poderío financiero ha influido de manera enorme en el plano económico, político y cultural, lo que incide en las condiciones de trabajo, salud, vivienda y educación entre otros.

El protagonismo que ha cobrado la empresa privada, la socialización de la empresa en el siglo XXI, la competencia acelerada y global, así como un consumismo exacerbado que da paso al surgimiento de la comunicación estratégica.

La comunicación estratégica requiere de la construcción de una misión, visión y objetivos previamente establecidos.

A partir de sus enunciados es factible hacer un análisis de la contribución en diversos campos de los negocios, el poder social y económico que encierran las ciencias sociales, a efecto de obtener el mayor rédito posible dentro de su aplicabilidad pragmática.

Analizar la comunicación per se no es integral, por los aspectos cambiantes que la comunicación estratégica contiene. De allí la esencia y naturaleza de ésta última.

Temas tan diversos como las actitudes, adaptación, competitividad, gestión y aporte académico, son analizados y desarrollados desde una perspectiva integral; de allí que analizar los procesos comunicacionales implica profundizar en aspectos como la definición del término proceso, entendido éste como las fases sucesivas de un fenómeno, que están en constante cambio y acción.

Pero también se hace necesario abordar el proceso desde el punto de vista comunicativo -o proceso comunicativo-.

En la línea del tiempo ha sido abordado por diversidad de pensadores, filósofos, sociólogos, desde distintos campos y disciplinas; todos coinciden en que el proceso comunicativo requiere, como mínimo, de un emisor y un receptor que se constituyen en los polos de la cadena, con el agregado más o menos, de una fuente, señal, canal, receptor, mensaje y destinatario entre otros aspectos dependiendo del autor que trate el tema.

El proceso comunicativo tiende a influir en el medio o contexto, así como en el individuo a lo interno, aunque puede ser bidireccional cuando incluye dos o más involucrados.

Es mediante el lenguaje y la escritura en donde mayor relevancia adopta el proceso comunicativo, puesto que pone de manifiesto el imaginario del ser humano, tanto en lo real como en lo intangible para ser explicado, comprendido o modificado. Aquí radica su incipiente importancia histórica en la educación.

Por esta razón la comunicación es fundamental dentro de dicho proceso, dada la condición de sociabilidad del ser humano, su deseo de convivencia, trabajo en equipo y cooperativo, solidaridad y supervivencia.

De manera reflexiva, para el autor de la presente investigación, más que una ciencia, la comunicación y sus consecuentes procesos –procesos comunicacionales- se convierte en una “mercancía”, por cuanto las ciencias sociales -la ciencia en general-, se benefician de su versatilidad, multidisciplinariedad dentro de su campo de acción, aprovechan sus dimensiones, apego al método científico e importancia dentro de la modernidad para alienar a las masas y obtener los beneficios que sí y solo sí, la clase dominante y poseedora de los medios de producción puede disfrutar dentro de la inequidad que el ser humano vive día a día.

Los aspectos antes citados no tratan de demeritar el valor que los procesos comunicacionales tienen dentro de la sociedad actual y en su devenir histórico; al contrario, es inconmensurable su injerencia dentro de todos los campos y por ende permea o mantiene presencia activa dentro de la ciencia, que por demás está decirlo, se vale de la comunicación para alcanzar el conocimiento y como bien diría Nietzsche, ratificar las relaciones de poder, aspecto último que busca el ser humano y principalmente la clase dominante en cualquier modo de producción que se presente a lo largo de la historia de la humanidad.

## **Capítulo 5**

### **Presencialidad y semipresencialidad**

En el presente capítulo se desarrollarán los aspectos concernientes a educación presencial y semipresencial.

La primera es considerada como tradicional, históricamente aplicada, mientras que la segunda es considerada como la educación virtual propiamente dicha. La educación semipresencial es una combinación que se considera intermedia entre lo virtual y lo presencial.

Se hace necesario definir algunos aspectos relativos a la educación presencial y semipresencial para mejor comprensión de la temática en cuestión.

#### **5.1 El concepto de educación**

Para De Zubiria (2006), el individuo aprende de lo adquirido por sí mismo, que por la enseñanza de otros; es más fácil hilvanar relaciones, ligar ideas, inventar instrumentos, mediante el ingenio individual; de esa cuenta afirma el autor que la enseñanza obtenida de escuelas, tiene un matiz de sumisión social. De aquí que sea considerada la alienación, para una alineación ideológica en consonancia con los intereses sociales.

##### **5.1.1 Antecedentes históricos de la educación**

En materia de educación, la educación superior afirma Ruiz (2005), está ligada íntimamente a la universidad, de ahí radica la importancia de acercarse tanto a su concepto como a sus antecedentes.

Es hasta el Renacimiento cuando se utiliza con el significado actual, con una visión globalizadora, como centros educativos ligados a las necesidades que la sociedad planteaba; pero el intento se centraba en formar sabios en el ámbito jurídico, religioso y en algunas

ocasiones en la física y matemáticas. Este esfuerzo continúa siendo un imperativo para el desarrollo y credibilidad de la institución ante la realidad social que se vive.

Durante el siglo XVII hubo poco avance en la universidad a escala mundial. El alejamiento de la universidad de la vida social y científica duró varios siglos, hasta que en el siglo XVIII hay un resurgimiento para responder a las necesidades sociales a través de dos vertientes:

- Modelo francés de la universidad moderna (Napoleónico)
- Modelo alemán de la universidad moderna (Humboldtiano)

Con la expansión del Imperio Napoleónico, hubo necesidad de formación de profesionales, fue así como el Estado Napoleónico y no la Asamblea del pueblo la que forjó esta nueva universidad, cuyo estilo permeó casi un siglo a las universidades de América.

La universidad humboldtiana, es la respuesta al movimiento expansivo francés. Contrario a la propuesta, francesa Von Humboldt postuló una universidad afincada en el cultivo de la ciencia pura, dentro de la cual los estudiantes apenas han iniciado y se les propone un currículum, constituyéndose la universidad en el punto de reunión de ambos contingentes.

Ruiz invita a remontarse a épocas anteriores; la educación en el mundo clásico, principalmente en Grecia, se le puede observar la educación espartana y ateniense.

El sentido de la educación espartana es original y en nada se parece a la ateniense; mientras que la lucha fundamenta a los espartanos, en cuanto a la educación ateniense, existen dos etapas: Hasta el siglo V a. J.C. (Pitágoras) y después del siglo V a. J.C. (Sofistas, Sócrates, Platón, Aristóteles)

Continúa expresando Ruiz, que el Estado es el gran protagonista de la educación en Atenas; manifiesta además dicho autor que Hipócrates divide al individuo en ocho periodos de siete

años cada uno. Los tres primeros periodos (21 años) corresponderían a las etapas educativas.

Continuando con el proceso evolutivo, Guevara, se refiere la Roma dentro del mundo clásico, influenciada, aunque tarde por la cultura de Grecia, de allí las diferencias de educación, cultura entre Roma y Grecia.

Seguidamente Guevara cita la Edad Media, que comienza cuando cae el Imperio Romano y el surgimiento de las carolingias como escuelas, que combinan las actividades de guerra, con las actividades educativas.

En cuanto al marco educativo, Guevara, cita que la educación se ve influenciada por la iglesia, por una parte, deja el valor crítico que fomenta la personalidad y por otro lado fomenta lo subjetivo, dejando de lado los preceptos de la educación en Grecia, que daba importancia al sujeto en su educación.

Posteriormente, Guevara señala aspectos relativos al Renacimiento; aquí se le da énfasis al valor humanista para los estudiosos de la época, al menosprecio de que el humanismo ha sido la carta de presentación de los seres humanos a lo largo de la historia universal.

Continúa Guevara, que durante el siglo XVII se le da mayor énfasis dentro de la educación a disciplinas como la economía y el pragmatismo, el valor utilitario dan margen a un enfoque emergente dentro de la educación en su época. Aquí continúa el autor, que la Didáctica tal y como se conoce en la actualidad se ve favorecida por los aportes del francés Renato Descartes, con su método cartesiano, que configura el aprendizaje con sus nuevos aportes al conocimiento didáctico, en donde más que la memoria, se privilegia el análisis e interpretación de la información.

De Zubiria, señala que para Siglo XIX, surgen las Estrategias Didácticas Innovadoras. Y fue innovador en el uso de ayudas didácticas a finales del siglo XIX y la importancia dada a la práctica como base del aprendizaje, aunque fueron tomados a partir de su filosofía

“impresionista” Esta innovación en la metodología convirtió a la enseñanza programada en educación tradicional.

De allí pregonaban el decir: los profesores no necesitaban talleres de nuevas metodologías, todos los años dictaban las mismas clases y ya sabían de memoria lo que tenían que enseñarles a los niños.

De allí que De Zubiria manifieste la importancia de reconocer que la escuela activa genera empatía. Y es lógico que produzca confianza una escuela que reivindica el papel activo del niño, que se enfrenta al autoritarismo y al verbalismo de la Escuela Tradicional y que convierte al niño en sujeto y no en objeto de la práctica educativa: la pedagogía de la acción o el activismo.

Continúa el autor señalando que después de la Revolución Francesa, su lucha bajo la defensa de los derechos humanos, la libertad y la igualdad, y siguiendo con ideas que se habían planteado anteriormente, como el darwinismo y el contrato social de Rousseau, se planteará una nueva educación pensada en dirección a la emancipación del sujeto, y a la búsqueda de su reconocimiento como tal y su felicidad.

Pedagogos como Freinet, Decroly, Montessori y Agustín Nieto Caballero, emprendieron una búsqueda en sus diferentes países por una educación pensada en la experiencia propia del que está aprendiendo, en la utilización de estas experiencias para generar sus propios conocimientos, para lograr tener una mente crítica, creativa y empírica.

### 5.1.2 La educación superior en el ámbito internacional

Arreola (2012) citando a Frühwald que la crisis mundial de la universidad que se da a partir de los años 80 del siglo XX [...] constituye la crisis más profunda desde 1810 de una institución burguesa moderna.

Pese a ello, a finales de la década de los años 80, la innovación y el cambio se constituyeron en dos elementos fundamentales en los planes estratégicos de las universidades, era el momento de replantear los mecanismos hasta entonces utilizados para el cumplimiento de sus funciones sustantivas, de mejorar, orientar, modificar todo aquello que la inercia de la institución había mantenido en vigor a pesar de haber perdido valor o eficacia.

Esta crisis enmarcada en otras de tipo social, política y económica debía ser atendida por las universidades con creatividad y sentido común, pues la universidad no podía sustraerse de los cambios que en el entorno social se estaban generando, ni desvincularse de la cotidianidad y la realidad.

En Tendencias de la Educación Superior para América Latina y el Caribe, IESAL-UNESCO (2008) se hace énfasis en que los currículos y las metodologías estaban en un desfase significativo. Ante la situación descrita, los grupos directivos, los intelectuales y los mass media —junto a organismos internacionales como la UNESCO, la OECD, el Banco Mundial y el Banco Interamericano de Desarrollo— hacen declaraciones respecto a la educación como el principal instrumento para el desarrollo de los países, el crecimiento de las economías, el aumento de la productividad y para superar, o al menos estrechar, el abismo interno de la pobreza y el externo.

Sin embargo, aun cuando se hacen declaraciones como las anteriores, el Banco Mundial y el Banco Interamericano de Desarrollo han presionado (y continúan) a los países endeudados, sobre todo los que están en vías de desarrollo, para que reduzcan el presupuesto a la educación superior pública.

En este contexto y tal como lo muestra Schwartzman (1999) citado por Alcántara (2006)

- La universalización de la educación superior.
- Se hallan bajo importantes presiones para que sean más productivas en cantidad y calidad, con los mismos recursos y a veces con menos.



- Las dependencias de educación superior (DES) se están viendo forzadas a realizar reformas institucionales que incluyan mayor transparencia en su funcionamiento y en sus resultados. Esto implica la realización de evaluaciones y el establecimiento de mecanismos de autorregulación. En el año 2009, diez años después, los integrantes de la Conferencia Mundial de la Educación Superior (UNESCO, 2009) ratifican que la función de la enseñanza de tercer ciclo para abordar los desafíos mundiales -de la erradicación de la pobreza al desarrollo sostenible y la educación para todos- necesita:
- Renovar su compromiso de mejorar el acceso, la calidad y la igualdad entre los sexos.
- Lograr la sostenibilidad y satisfacer las necesidades de las sociedades del conocimiento en la era de la mundialización
- Que el aprendizaje, la investigación y la innovación se conecten estrechamente en el marco de los sistemas de enseñanza superior. (UNESCO, 2009). p.14
- La educación superior en el ámbito latinoamericano

Arreola expresa citando a Maldonado (2000), que la universidad en América Latina y el Caribe constituye la piedra angular de los esfuerzos para hacer frente a los desafíos tecnológicos y económicos de los años noventa. Esta aseveración será cierta en la medida que las universidades latinoamericanas mejoren los mecanismos de productividad de la economía, reduzcan la brecha digital y mejoren los sistemas económicos y sociales. Según el Informe Final de la Conferencia Mundial sobre Educación Superior, es necesario hacer énfasis en la pertinencia social de la institución, criterio que se mide por el impacto social que genera a nivel socioeconómico.

## 5.2 Universidades en Guatemala

A continuación, se presentan los principales aspectos que conforman a la única universidad estatal, así como a las universidades privadas existentes en el país.

### 5.2.1 Universidad de San Carlos de Guatemala

Según la página electrónica de Universidad de San Carlos de Guatemala, la educación universitaria en dicha casa de estudios es la más antigua de todas y la única autónoma y estatal del país.

Anualmente ingresan más de 165 mil estudiantes, que aglutina casi la mitad de la población estudiantil del país.

### 5.2.2 Universidad Mariano Gálvez de Guatemala

En su página oficial [www.umg.edu.gt](http://www.umg.edu.gt) expresa que fue fundada en 1966, por Mariano Gálvez. Es la universidad privada con la población estudiantil más grande del país, con más de 50 mil estudiantes inscritos.

### 5.2.3 Universidad Rafael Landívar

En su página oficial [www.url.edu.gt](http://www.url.edu.gt) describe que fue fundada en 1961 y se considera la más grande universidad privada de América Central, asociada a la Compañía de Jesús en América Latina.

### 5.2.4 Universidad Francisco Marroquín

En [www.ufm.edu.gt](http://www.ufm.edu.gt) expresa que fue fundada en 1971. Es una Universidad fundada con base en la filosofía del liberalismo.

### 5.2.5 Universidad Galileo

En su página oficial describe que fue fundada en el año 2000. Fundada por el Dr. Eduardo Suger y su fortaleza es la tecnología.

### 5.2.6 Universidad del Valle de Guatemala

Fundada en 1966, según su página oficial, caracterizándose por el énfasis a los aspectos tecnológicos y técnicos en su educación universitaria.

### 5.2.7 Universidad Rural

Fue fundada en 1995, a decir de su página oficial. La creación de la Universidad Rural de Guatemala se visualizó en cuanto a fundación, por el Dr. Fidel Reyes.

### 5.2.8 Universidad del Istmo

Fundada en 1997 de acuerdo con su página oficial. La Universidad del Istmo -UNIS- es una institución de educación superior privada guatemalteca que fue introducida al ámbito educativo en 1996 con el respaldo de la experiencia del Instituto Femenino de Estudios Superiores -IFES- .

El siguiente año, en 1998, esta abrió sus puertas con las facultades fundadoras de Ciencias Económicas y Empresariales, Arquitectura y Diseño. Poco a poco se fueron agregando facultades como la de Derecho en el 2001, la de Comunicación en el 2004 y la de Educación y de Ingeniería en el 2005.

La universidad tiene 6 facultades: Arquitectura y Diseño, Ciencias Económicas y Empresariales, Derecho, Comunicación, Educación e Ingeniería.

### 5.2.9 Universidad Panamericana

Fundada en 1998, mediante la conformación del Consejo Directivo de la Fundación Cristiana para el desarrollo de la Educación en América Latina. Lo anterior según su página [www.upana.edu.gt](http://www.upana.edu.gt).

#### 5.2.10 Universidad Mesoamericana

Fue fundada en 1999 por la Asociación Salesiana de Don Bosco, con el apoyo de Universidad Francisco Marroquín, según su página web.

#### 5.2.11 Universidad San Pablo

Su página oficial expresa posee métodos de enseñanza participativos y aplicados a la realidad del medio guatemalteco, basados en técnicas que fomentan la creatividad e innovación, así como los valores humanos propios del individuo.

#### 5.2.12 Universidad Internaciones

Fundada en 2009 y a decir de su página oficial, basados en una educación con excelencia de talla mundial y en búsqueda de una formación en el contexto técnico, tecnológico, didáctico, es decir integral.

#### 5.2.13 Universidad de Occidente

Fundada en 2010. La apertura de la Extensión de la Universidad Francisco Marroquín en Quetzaltenango había sido autorizada el 12 de febrero de 1994 en el entendido que en un futuro se independizaría y funcionaría por su cuenta. Tal y como lo expresa su página web.

Un grupo de profesionales y empresarios de Guatemala y Quetzaltenango en el año de 1995 se constituyeron en Patronato para fundar la futura Universidad de Occidente.

La futura Universidad de Occidente sería la continuadora y heredera material e intelectual, en calidad educativa y orientación doctrinal de la Extensión de la Universidad Francisco Marroquín cuando esta se retira de Quetzaltenango.

La Universidad de Occidente fue oficialmente aprobada por las autoridades de Guatemala el 4 de febrero de 2010.

La Universidad de Occidente ha firmado un convenio de extensión con un grupo de empresarios para desarrollar el campus de la ciudad de Guatemala

#### 5.2.14 Universidad Da Vinci

En su página web se encuentra que fue fundada en 2012, por la Fundación para la Educación Superior, Desarrollo y Actualización Profesional.

### 5.3 Marco legal de la educación superior en Guatemala

En la Constitución Política de la República de Guatemala, se encuentra regulado lo referente a las universidades y Educación Superior, en la Sección quinta del Capítulo II, Título II, artículos del 82 al 90.

De una forma estructural los artículos del 82 al 84 regulan la Educación Superior Estatal; los artículos 85 y 86 regulan el quehacer de las universidades privadas y los artículos del 87 al 90 se refieren al reconocimiento de grados, títulos, diplomas e incorporaciones.

La Universidad de San Carlos de Guatemala tiene la potestad para las regulaciones anteriores, así como para incorporar a los profesionales egresados de universidades extranjeras, plantear las exenciones y deducciones de impuestos de que gozan las universidades, otorgar grados, títulos y diplomas, así como la respectiva colegiación profesional.

Para mejorar su gestión administrativa, el Consejo Superior Universitario aprobó el Plan Estratégico 2022 de la Universidad de San Carlos de Guatemala (PE-2022), el mismo contiene el marco institucional de la Universidad, los fundamentos metodológicos del Plan, los escenarios, la programación estratégica y las pautas de evaluación y seguimiento que se

deben seguir hasta el año 2022. Dicho documento fue elaborado entre los años 2002 y 2003 y tiene una vigencia de 20 años.

El objetivo final de dicho plan es ofrecer, como en su parte medular lo indica, un mejor producto universitario, promover la investigación científica, la tecnología, excelencia académica, brindar servicios oportunos y accesibles, ampliar la extensión universitaria y lograr con esto una mejor educación superior en el país.

#### 5.4 Modalidad educativa en la educación superior

Para incursionar en la educación dentro de la educación superior, es necesario conocer acerca de la antropología; ésta se refiere a la teoría de la praxis educativa; a los sujetos-objetos, los medios y los fines de la construcción y desconstrucción de los aprendizajes de los seres humanos.

Para Rodríguez (2008) su etimología proviene de las raíces griegas “antropos” que significa: “ser humano” y “ago” que denota: “conducir”; por lo que se refiere a la conducción del ser humano, o conducción de la humanidad. Dicho autor divide para efectos de estudio y análisis por grupos etarios, a fin de determinar las cualidades en cada etapa del individuo y van de los 2 a los 12 años, una etapa adolescente, una etapa de la adultez y otra del adulto mayor.

Alcalá (1999) expone que la educación se define como un proceso a través del cual las sociedades transmiten de manera formal a sus miembros, los conocimientos, valores, lineamientos, procedimientos y directrices, como normas e instrumentos de desempeño, en los diferentes ámbitos de la vida de un individuo a través de las instituciones docentes.

Cabe destacar que la educación comprende patrones de comportamiento, previamente establecidos por grupos de mayor experiencia y que están supuestos a ser asimilados y puestos en práctica por estudiantes de generación en generación.

## 5.5 Tipos de educación

Torres (2009) afirma que se reconoce una tipología de la manera siguiente: una educación de tipo formal que se genera en las escuelas, o instituciones destinadas a impartir una educación estructurada y reglamentada, entiéndase colegios, universidades u otros. Se constituye en educación de tipo presencial; una educación denominada no formal que no es ofrecida por un centro de educación como tal y normalmente no conduce a una certificación, se genera con cursos, seminarios, talleres, se ofrece fuera del ámbito de la escolaridad obligatoria, pero es una educación planificada y estructurada; por último la educación informal se adquiere a lo largo de la vida, no está institucionalizada, es continua y espontánea, se encuentra diseminada aleatoriamente a lo largo de la vida.

### 5.5.1 La educación tradicional

De Zubiría (2006) expresa que la educación tradicional, es mucho más que un método de enseñanza; es una manera de comprender al hombre y una visión sobre la incapacidad de ser por sí mismos; de la necesidad de un maestro para poder convertir al niño en hombre capaz. Es una manera unidireccional de comunicación.

La educación tradicional tiene como características a lo largo de la historia de la humanidad, como una educación en la cual existe un solo canal (unidireccional) para dar a conocer la información que va del emisor a receptor.

Para Liwerant (2003) la educación presencial es utilizada por diversos autores como sinónimo de educación tradicional; esa aquí donde convergen de manera presencial el docente y el estudiante.

De acuerdo con la visión de la UNESCO, la educación tradicional o presencial tiene lugar en un aula o en un auditorio. Puede variar a lo largo de un continuo que va de las tutorías individuales a las conferencias pronunciadas ante un público numeroso pasando por las actividades en grupo, los seminarios y la enseñanza en aulas. En cada caso se pueden

adoptar distintos enfoques y métodos didácticos. La enseñanza presencial también se puede servir de diversos medios de comunicación y se sueña combinar con periodos de estudio por cuenta propia que dirigirá más o menos de cerca el profesor y que dependerán del material pedagógico de que se trate.

Continúa De Zubiría, citando a Durkheim que la Escuela Tradicional ha estado al servicio de un sistema social y político ha impuesto en los niños y jóvenes modos de ver de pensar y de actuar, reclamados por la sociedad en su conjunto y por el medio social al que están destinados.

Mientras que Alain, citado por De Zubiría, argumenta que el principal papel durante mucho tiempo aceptado consiste en que el maestro insiste de manera repetitiva, mientras que el estudiante debe hacer suya esa repetición que le es proporcionada; a pesar de que lo que el copia no lo entiende, debe hacerlo ya que es gracias a su reiteración que podrá aprenderlo el día de mañana.

Se constituye en un modelo esclavizante, memorístico y autoritario, en donde el profesor lo dice todo, negando a que el alumno pregunte por miedo a una respuesta fuerte o violenta.

Por ello este modelo -tradicional- trata de imponer disciplina en el alumno, lo cual implica acatamiento, obediencia, sumisión y cumplimiento de tareas.

Por lo anterior, De Zubiría, expresa que lo antes expuesto ha hecho que los procesos comunicativos bidireccionales se acabaran dentro de este modelo educacional, ya que se convirtieron en procesos de información, gracias a la imposibilidad de diálogo en su canal unidireccional, llevando a que los enseñados acogieran cualquier mensaje que les manda su maestro sin posibilidad de réplica o cuestionamiento a éste.

Como corolario ninguno de los dos es considerado activo en el proceso educativo, ya que el maestro es un receptor del conocimiento que adquirió en su formación, mientras que el estudiante es un imitador de ese mismo conocimiento. Esto demuestra como el profesor



está al igual dentro del sistema unidireccional, ya que él tampoco ha tenido la posibilidad de comprobar los conocimientos que le pasan en las cartillas y solo es un puente de información.

- La clase magistral

La clase magistral, según deja entrever Certero (2001), es también denominada lección magistral o método expositivo. Es la estrategia didáctica más utilizada en los diferentes niveles educativos del mundo; pero, en la mayoría de las veces, mal implementada, lo que resultó en una mala reputación. Consiste en la exposición verbal de los contenidos de un tema o materia curricular.

Morell (2004) señala que la génesis de la construcción de una clase nace en el seno del hogar, mediante la imitación jerárquica de padres a hijos, y de hijos mayores a hijos menores; de aquí que el hermano mayor traslada conocimiento al hermano menor, del antiguo al nuevo, etc. Nadie enseña lo que no sabe o no domina, nadie enseña lo que no vivió o lo que no experimentó. Solo en este caso se da la enseñanza y, por lo tanto, la exposición es su medio natural.

Por esa razón Doménech (1999) expresa que la educación manifiesta en la enseñanza aprendizaje es una relación de saberes, es decir, quien sabe le comparte a quien desconoce; su expresión primera se puede observar mediante la comunicación de forma oral, hasta llegar al presente milenio, en donde se combinan la tecnología que permite un mayor radio de acción para compartir el conocimiento.

Aunque las herramientas y dispositivos digitales pueden apoyar esta causa, el problema no queda ahí; el problema está en el hecho que el que expone puede hacerlo con la creencia de que lo que dice es la única verdad y, por lo tanto, se vive con la concepción de que lo que sabe es relativo y, además el estudiante o receptor se ve menospreciado puesto que puede tener algún tipo de conocimiento acerca de la cuestión estudiada.

A decir de Doménech, este último elemento analizado se manifiesta en el profesor del siglo XXI, para quien la clase tradicional sigue siendo utilizada como una estrategia eficaz para concretar el acto educativo.

Certero (2001) por su parte, ve positiva en la actualidad la clase tradicional, solamente si es combinada con las nuevas tecnologías de la comunicación e información, es decir, complementándola con aspectos relativos al audio y video. O lo que Morel (2004) goza de llamar clase magistral con elementos interactivos.

Se puede concluir que la clase magistral del pasado era unidireccional, en contraposición a la clase magistral interactiva que, por esencia, es una comunicación bidireccional o co-expositiva.

La clase magistral interactiva incluye introducción, desarrollo y término. La introducción es la presentación del tema relacionándolo con la realidad coyuntural; el desarrollo es la exposición secuencial y sistemática del docente con el auxilio de una de las técnicas ideográficas, por un lado, y, por otro lado, es la exposición mediante la automotivación estudiantil o por la motivación didáctica del docente.

Ausubel (2002) denomina clase magistral con elementos interactivos, a aquel aprendizaje recibido o por recepción; aquí el descubrimiento mediante experimentos es fundamental para concretar dicha clase de estudios de manera estratégica. Es por ello por lo que la combinación de elementos teóricos y valores epistemológicos son cruciales al momento de llevarlos al plano experimental.

### 5.5.2 Educación semipresencial

Valenzuela (2006) términos como estudio a distancia por correspondencia, instrucción sin estar presente en un aula, autoestudio, independencia en el estudio, formación por sí mismo o autoformación, son factores que dan vida a la educación semipresencial.

Mientras que Domingo (1995) el término semipresencialidad es una mezcla de elementos presenciales que se adquieren en clase, más la información que se obtiene fuera de la misma.

- La educación semipresencial: una nueva modalidad educativa

Barrantes (1998) expresa que cuando se menciona la educación semipresencial, se hace necesario referirse también a la presencialidad y a educación a distancia, puesto que todas tienen sus aspectos benéficos; pero existe un factor especial en la semipresencialidad y es que el estudiante se ve favorecido en tiempo y lugar, puesto que no tiene que asistir estrictamente a un salón de clases, más bien de manera programada; cuando el alumno no goza de estos beneficios, a veces se constituye en un factor determinante para abandonar sus estudios.

La educación semipresencial tiene su fundamento en el uso de la web. La página online [wordreference.com](http://wordreference.com) define “Semi” como “medio” y otros lo definen como “casi”, “no del todo”, es por ello por lo que la educación semipresencial no es del todo virtual, ni tampoco totalmente presencial. Tiene su fortaleza en que el estudiante cuenta con un tutor que le fortalece en aspectos cognitivos y motivacionales dentro del proceso de enseñanza aprendizaje, además de despejar dudas e incógnitas que suscitan dentro del proceso educativo.

La idea de las citas con el docente o tutor es para disipar dudas, comentarios y no precisamente a recibir las tradicionales clases magistrales, más bien se constituye en elemento orientador de la educación.

De allí que la presencialidad debe ser analizada con juicio crítico y a la luz de las experiencias previas en búsqueda del mejoramiento continuo dentro del sistema.

Aretio (2001) define la enseñanza semipresencial como la combinación de enseñanza presencial y a distancia entre profesor y estudiante, aunque no mide a ciencia cierta el grado

de presencialidad o de distancia para determinar cuál de las dos modalidades incorporadas está siendo mayormente utilizada.

Domingo (1995), se conoce a la educación semipresencial a aquella combinación clase magistral, con medios audiovisuales, que son evaluadas de manera programada.

- Técnicas de educación semipresencial

Puede observarse en el siguiente gráfico.

**Figura 13**  
**Educación Semipresencial**

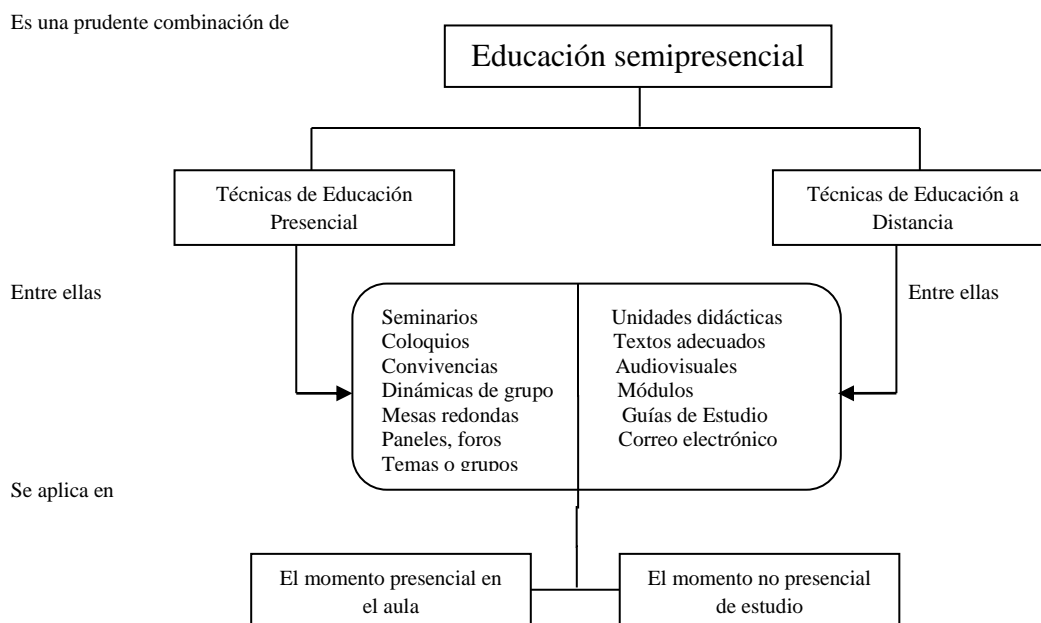

Fuente: elaboración propia con base en Educación Semipresencial. Bartolomé (2000) y Domingo (1995).

La educación semipresencial manifiesta una amalgama de elementos presenciales y virtuales que en su combinación permiten crear el momento educativo con características que benefician al educando y al educador en el proceso de enseñanza aprendizaje.

- Educación virtual y educación a distancia

A juicio del autor del presente estudio, ésta no difiere de la educación virtual, puesto que ambas no utilizan espacios físicos para el aprendizaje, sino medios que la web proveen; no obstante que autores que se mencionan posteriormente, difieren en que la educación a distancia puede ser semipresencial.

- Educación virtual

La Comisión de las Comunidades Europeas (2001), reconoció para el año 2000, el concepto de educación del futuro, llamado por sus siglas en inglés eLearning o educación virtual, en la cual las nuevas tecnologías de la información y comunicación se tienen a completa disposición para consumir el acto educativo.

Para autores como Gallardo (2013) la manera de aprender por parte del estudiante, que se adapta a su disponibilidad de horario y lugar, lo constituye la educación virtual; es versátil, flexible, completa en su contenido, de autoformación, además que le permite ampliar sus conocimientos en cuanto a las tecnologías y herramientas relativas a la web.

No obstante Unigarro (2004) enciende las alarmas en cuanto a saber identificar la virtualidad de la no virtualidad; no se considera virtual, el uso de medios digitales como discos compactos o memorias o dispositivos que se conectan a un computador, tampoco lo constituyen archivos en cualquiera de sus formas de presentación, ni los correos electrónicos, entre otros.

- Educación a distancia

Valenzuela (2006) manifiesta que históricamente se conocía como estudios por correspondencia; hoy en día con la apropiación de las tecnologías de la comunicación, es de uso común en casi todos los países y el estudiante puede acceder a la educación sin necesidad de estar presente en un aula física, mientras que el profesor, llamado en este caso

tutor, facilita los medios y recursos educativos necesarios para que el estudiante cumpla con los requerimientos indicados. Es por ello por lo que se le denomina enseñanza a distancia, educación a distancia y otros términos en distintas latitudes.

García, denomina educación a distancia a aquella en que el estudiante se encuentra en un ambiente o lugar distinto al profesor y el cumplimiento de actividades por parte del estudiante pueden ser en tiempo real o diferido.

Como reflexión a lo antes citado, a juicio del autor del presente estudio no difiere de la educación virtual, puesto que ambas no utilizan espacios físicos para el aprendizaje, sino medios que la web proveen; no obstante que autores que se mencionan posteriormente, difieren en que la educación a distancia puede ser también semipresencial.

- Comunicación, cultura y educación en la conformación de la identidad

La coexistencia social sólo es posible a partir de las relaciones de comunicación y la adhesión a instituciones que marcan pautas, valores de convivencia en el seno de una sociedad, transmitidas de generación en generación a través de procesos comunicacionales y educativos.

Aquí se asume la educación, en un sentido amplio, no limitada a aquella que imparte sistemáticamente en la institución escolar, sino a todas las acciones que llevan una intención formativa.

Vista así, es una actividad vital para la vida en común y constituye una función social básica. La educación como hecho social se propone, en una primera instancia, la asimilación de las generaciones jóvenes a las formas de vida de la generación adulta, o la elevación del ser inmaduro a un tipo medio de hombre considerado el propio de una sociedad que busca durar en el tiempo.

Para Nasif (1986), es uno de los mecanismos sociales fundamentales para la supervivencia. Y es eminentemente educativo tanto en la dirección transversal (cohesión social) como en la longitudinal (continuidad social).

Según Burgos (1992), educación y comunicación intervienen en los procesos de socialización— no exento de tensiones e imposiciones culturales — que proporcionan al sujeto referencias socioculturales a las que aferrarse o tratar de cambiar, al tiempo que brinda huellas de identidad y conforma su subjetividad como sujeto social y educativo. En su constitución intervienen prácticas sociales diversas —ideológicas, políticas, económicas, jurídicas, etc. —entre las cuales la ideológica atraviesa de lado a lado este proceso de constitución mediante el ejercicio de interpelación.

Autores como McLaren (2002), manifiestan que el sujeto se forma a partir de un lenguaje que comunica un modo de ver e interpretar el mundo, lo interpela para constituir identidad(es). En esta conformación también actúan las prácticas educativas institucionalizadas —familiares, escolares, partidarias— aportándole al sujeto una sobre determinación que lo conforma como un sujeto complejo, múltiple y diferencial. Esas prácticas adquieren sentido y proporcionan definiciones con las que las personas actúan, negocian diversas posiciones subjetivas y emprenden un proceso de nombrar y renombrar las relaciones entre ellas mismas, los otros y el mundo.

Aporta sentido a las acciones cotidianas y al nombrarlas les imprime una carga ideológica, una referencia, un modo de interpretar la realidad, los acontecimientos, la historia.

- Medios comunicativos dentro de la educación

La cultura se refleja en el lenguaje, se guarda dentro de este y es la comunicación una herramienta efectiva para reafirmar los procesos culturales de una comunidad. En efecto, todo aquello que pasa de generación en generación por medio de la música, los escritos, los relatos orales, entre otros, son elementos que se deben tener en cuenta en el proceso educativo.

Barbero (2007), expresa que la pedagogía se convierte en praxis cultural puesto que la cultura es invención de formas y figuras, sonidos y colores, que al tiempo que la expresan transforman la realidad.

Es por ello que, a juicio del autor de la presente investigación, que, si se educara desde los medios comunicativos usados dentro de cada comunidad, priorizando las metodologías con sus posibilidades de acceso, se estaría en el plano donde los estudiantes basarían su “saber hacer”; de esa cuenta se incluye no sólo lo que se enseña, sino el mundo o contexto en que viven y se desenvuelven, es decir, pasar a una educación experiencial. Estos aspectos no están contemplados en quienes se licencian en el ámbito educativo.

Avanzando un poco más, pero teniendo en cuenta lo anterior, se enseñaría por cualquier medio, no sólo desde la escritura; cada comunidad podría decidir si usar lo oral, lo visual, lo audiovisual o hasta internet y así no se encerrarían en los procesos educativos que basados en la escritura como medio creíble de difusión y que utilizan las nuevas tecnologías a fin de seguir el crecimiento global.

A juicio de Barbero, la tecnología solo puede contribuir a modernizar el decorado de la enseñanza, pero no la transformación radical de las estructuras o metodologías ni las prácticas de aprendizaje. De esa cuenta, si se maneja de forma bidireccional, la comunicación abre las posibilidades de interacción y reconocimiento entre los estudiantes, haciendo del encuentro algo consensual y realmente educativo; contrario a la posibilidad de la unidireccionalidad en la cual sus alcances se limitan al adoctrinamiento y a la información manipulable.

Barbero, expresa que los medios que se pueden utilizar para esto son infinitos, pero solo serían eficaces y asertivos si están vinculados de manera interna a la comunidad que los utiliza para así convertirse en difusores del conocimiento generado por la misma; de otra forma se mudan en una búsqueda de modernidad tecnológica inservible dentro de la educación, solo maquilladora del espacio.



La comunicación es la herramienta del método; la herramienta de cualquier método educativo, solo falta enmarcarla dentro del encuentro asertivo para que funcione desde los parámetros que aquí se están planteando.

- El encuentro educativo

El encuentro educativo, si se lleva de una manera en la que sea moral, podría llevar a lo que se conoce como comunicación experiencial.

Para Mélich (1994) la interacción, como idea comunicativa, cobra gran importancia dentro de las acciones educativas, ya que es el proceso configurador de la persona. El modo de ser del hombre es el resultado de la interacción social y se sostiene de las posibles reacciones del “otro” como persona que interactúa, las cuales predice por medio de la recepción de unos símbolos comunes, anteriormente aportados por la comunidad.

En la mayoría de las acciones sociales y pedagógicas el docente no se detiene a pensar qué hace, cómo lo hace, para qué lo hace; se limita a actuar. Pero eso no le quita intencionalidad a la acción pedagógica, únicamente le resta explicitación. La educación de la vida cotidiana es, como cualquier otra, intencional, pero no es manifiestamente intencional.

- La acción educativa

Mélich, manifiesta que no tiene lugar una concreción del problema, un análisis de las alternativas de solución de forma regulada o planificada, una evaluación de resultados ni del proceso en su conjunto, ni una revisión de las distintas fases del proceso pedagógico.

La pedagogía en la vida cotidiana no puede ser estudiada tecnológicamente lo que evidentemente no equivale a afirmar que no existe pedagogía tecnológica. La acción pedagógica cotidiana es una acción no planificada de antemano, y por lo mismo, las secuencias de la intervención pedagógica no se ordenan según un orden racional o lógico.

- La comunicación educativa

Freire, citado por Barbero, expresa que, en la escuela activa, el centro y eje del modelo es el estudiante; en ella va implícita la opinión del que aprende, lo que convierte el canal comunicativo en bidireccional.

Si se aplicara como dicta Freire, la comunicación educativa tendría, si fuera el caso, los mismos lineamientos de la educación consensual, utilizaría los procesos bidireccionales, interactivos y responsables para abrir camino dentro del campo del aprendizaje dual y sería la responsable de convertir la retroalimentación en generación de conocimiento, por medio de canales asertivos y experiencias comunicativas dentro de las relaciones consensuales.

En tal sentido, y a decir de Barbero, la alfabetización será entonces la praxis educativa que devuelve a los hombres su derecho a decir lo que viven y sueñan a ser tanto testigos como actores de su vida y su mundo... De ahí que, frente a una alfabetización recuperadora, con la que las élites intentan educar sin alentar la subversión posible, se alza la alfabetización como educación-práctica de la libertad.

- El concepto de las TIC

Cabero (1998), se denomina así a las tecnologías de la información y comunicación e incluyen las telecomunicaciones, la informática y la microelectrónica, que se interrelacionan entre sí para hacer realidad el proceso de comunicación digital.

Mientras que García (coord.) y Ruiz (2007), lo conoce como una serie de procesos de comunicación, así como sus resultados, basados en herramientas que dan soporte a la tecnología, como lo son programas o recursos denominados software, así como dispositivos o medios electrónicos, llamados hardware.

- Nativos digitales y migrantes digitales

Medina (2011), se llaman migrantes digitales a quienes se incorporan posteriormente a la creación de las tecnologías de información y comunicación, mientras que nativos digitales son básicamente aquellos individuos o jóvenes que nacieron bajo la influencia de los recursos tecnológicos y que tienen mucha facilidad en el manejo de estas.

#### 5.5.2.1 La semipresencialidad: modelo alternativo de comunicación estratégica

Para Piscitelli (2010), este modelo alternativo es una mezcla o blend por sus siglas en inglés, para ser usada en tiempo real, al que se le denomina sincrónico o mediante tareas programadas, que se le llama asincrónico; su entorno es digitalizado pero combinado con clases presenciales para hacer efectivo el proceso de enseñanza aprendizaje.

Para Zapata (2003), los recursos usados en este tipo de educación son variados e incluyen texto, sonido, música, imagen fija y en movimiento, vídeos, entre otros.

- Principales actores en la educación semipresencial

Se citan mediante el gráfico que se presenta a continuación.

**Figura 14**  
**Modelo Semipresencial**

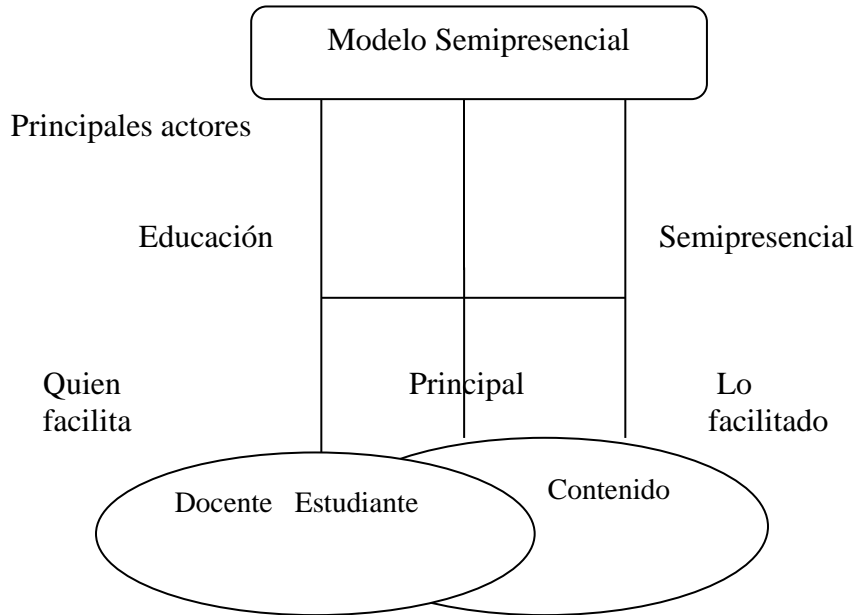

Fuente: elaboración propia con base en Valenzuela A. (2006). Apuntes para una educación semipresencial. Módulo Siete.

El docente, el estudiante como aspecto central a ser beneficiado en el proceso educativo, así como los contenidos adecuados a las técnicas de semipresencialidad, se constituyen en los principales actores dentro de esta modalidad de educación.

- Metodología para una educación semipresencial

Para Valenzuela, el punto básico es la mediación para que el estudiante aprenda y esto se logra mediante el intercambio de ideas, diálogos, análisis e interpretaciones que se propicien entre profesor y estudiante. El valor de la metodología semipresencial en la educación superior radica en la fase de instrucción en clase, guiada por el profesor, adicional a la formación personal que haga el estudiante mediante el descubrimiento del conocimiento con los recursos tecnológicos.

- Selección de medios en la educación semipresencial

Para Ramírez (1987), la elección estratégica más importante que hace una institución de enseñanza a distancia es la selección de los medios, que incluye la posibilidad de uso de los recursos tecnológicos, el conocimiento del profesor y estudiantes en el uso de dichos recursos, así como el acceso que se tenga en la institución educativa.

- Materiales en la educación semipresencial

Caro y Guardiola (2012), que los materiales en la educación semipresencial son materiales didácticos que dan soporte al proceso de aprendizaje y van desde libros de textos, tutoriales en sitios web, que le aportan tanto al profesor como al estudiante, de contenidos para una asignatura o curso, de acuerdo con la temática en estudio, sea cual fuere la especialización del grado universitario que se curse, las cuales deben contar con la aprobación del centro universitario que los propicie. Los mismos deben tener una homogeneidad y gozar de la pedagogía que permite una fácil y rápida comprensión para el docente y el estudiante y así lograr que el acto educativo se cumpla de manera eficaz y eficiente

Caro y Guardiola, estiman que la educación semipresencial por ser un blend o mezcla de lo virtual y lo presencial, debe contener en sus materiales didácticos una congruencia entre sus contenidos, debe ser claro, conciso, coherente y preciso, para que su presentación en la web o en textos académicos obtenga los resultados esperados. También debe contener un área para que la misma sea evaluada y proponer los correctivos necesarios, al tomar en cuenta que la tecnología presenta cambios acelerados, que deben ser adaptados a sus contenidos; todo lo anterior desde un punto de vista estratégico y con el ánimo de una mejora continua, para fomentar el significado de la educación y la creatividad del estudiante.

- El docente o tutor en la educación semipresencial

Para Silva (2011) el docente que para la educación semipresencial se denomina tutor, se constituye en el emisor del conocimiento y se transforma en facilitador de este; el mensaje

es el conocimiento en sí y el receptor es el estudiante que se apropia de dicho conocimiento; pero para lograr esto, debe el profesor en constituirse en un ente motivador y proactivo para apoyar en todo momento al estudiante. Además de lo anterior debe llevar un control del rendimiento académico del estudiantado y promover la motivación, el acto reflexivo e invitar al diálogo e interacción entre los mismos estudiantes.

Para Silva, el profesor debe cumplir ciertas obligaciones dentro de la educación presencial, como por ejemplo hacer de conocimiento a los alumnos de las estrategias a utilizar, orientarles de manera inicial en sus actividades, así como proveer de un ambiente amigable y favorable para llevar a cabo el proceso de enseñanza aprendizaje; promover la participación mediante propuestas de actividades estudiantiles dentro de la plataforma educativa a utilizar, con el acompañamiento respectivo, así como programas de actividades para que los alumnos dosifiquen su tiempo.

Continúa Silva, que ya en curso del programa debe proveer información, motivar y hacer de conocimiento de las fallas de manera individual que presente cada estudiante, así como fomentar la relación e interacción entre estudiantes. De allí que la intervención del profesor para dar seguimiento a cada estudiante es fundamental, así como hacer del conocimiento del rendimiento que presenta, para saber si se encuentra dentro del rango esperado. Todo lo anterior le servirá para saber mediante las evaluaciones, quienes promueven el curso asignado y para ello también el docente debe tener las habilidades necesarias en el uso de la plataforma digital, los recursos y la disponibilidad de tiempo para ejecutar sus actividades asignadas.

Sangrá y González (2004), manifiesta respecto la participación docente, que tendrá éxito, solo aquel profesor que reúna características de observador, analítico, colaborativo, trabajo en equipo, se organizado y poseer el conocimiento en el manejo de las nuevas tecnologías de la información y la comunicación, a manera que el estudiante obtenga el soporte necesario y no se manifieste conflicto por desconocimiento o falta de capacidad del docente.

- Estrategias de actuación docente para el logro de mejores aprendizajes en la modalidad semipresencial

Valenzuela, incluye dentro de las estrategias de la educación semipresencial, el perfil del estudiante y sus características, los contenidos del curso, los objetivos que se desean alcanzar, así como el contexto en donde se desenvuelven los estudiantes.

Por otra parte, Díaz Barriga (2002), expresa que las fases denominadas: antes, durante y finales, deben contener el componente estratégico para alcanzar los objetivos. De allí que la instrucción previa, la construcción mediante instrucciones y las instrucciones finales o de retroalimentación, se consideran fundamentales para este caso.

De tal manera, que se clasifican las estrategias de enseñanza de acuerdo en su momento de uso y presentación, en estrategias preinstruccionales, las cuales preparan y alertan al estudiante; coinstruccionales, las cuales apoyan los contenidos curriculares y estrategias postinstruccionales, que se colocan al final del proceso de enseñanza.

- La evaluación dentro de la educación semipresencial

García (1999), la define como la forma en que el alumno se apropia de la información en su proceso de formación, el cual es controlado, sistemático y dosificado por el profesor, quien toma las decisiones dentro del acto educativo. La misma puede ser en tiempo real o diferida, según sea el caso que utilice el profesor.

- Pruebas de evaluación

García, denomina prueba evaluativa, aquella que permite establecer el grado o nivel de conocimientos que el estudiante tiene en determinado campo del saber, así como la habilidad o aptitud en el manejo de herramientas de diversa índole.

En la educación semipresencial, García, identifica con frecuencia las siguientes: pruebas de respuesta libre, pruebas objetivas, pruebas prácticas y ejercicios de autoevaluación.

- La planificación en la educación semipresencial

Valenzuela, ve obligada una planificación que incluya aspectos como los objetivos del curso, el contenido programático, así como la manera de evaluar el curso; mismos que deben ser conocidos por el estudiante con antelación, para evitar incertidumbres para los involucrados en el proceso de enseñanza aprendizaje.

- Objetos de aprendizaje en la semipresencialidad

A continuación, se presenta una figura con los objetos de aprendizaje.

**Figura 15**  
**Objeto de Aprendizaje**

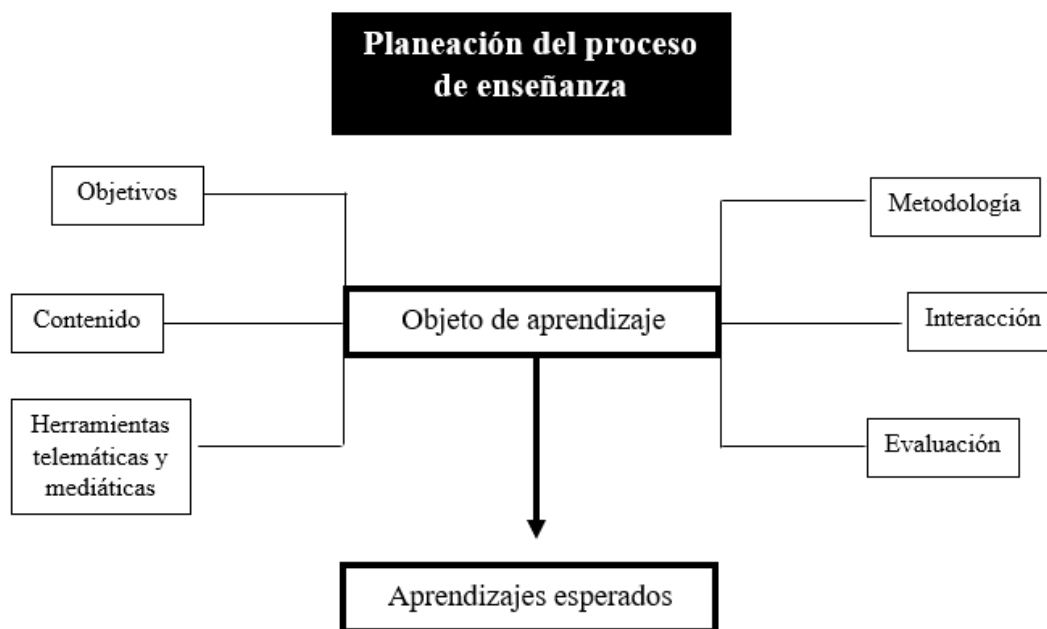

Fuente: elaboración propia con base en Valenzuela.



Puede observarse en la figura que son múltiples los objetos de aprendizaje esperados dentro de la planeación del proceso de enseñanza semipresencial; por una parte, se encuentra la metodología, los objetivos que se desean cumplir, los contenidos y principalmente las herramientas telemáticas y mediáticas que permitirán cumplir con la modalidad semipresencial; finalmente se encuentra la evaluación para determinar si los resultados fueron los esperados.

## Reflexiones finales

Como reflexiones finales se puede inferir que la educación es un proceso transformador, está ligada íntimamente a la universidad, de ahí radica la importancia de acercarse tanto a su concepto como a sus antecedentes.

Los centros educativos florecen en el Renacimiento, de donde toman su significado actual, como un intento de formar sabios principalmente en el ámbito jurídico y religioso, y en segundo plano, en física y matemáticas.

Fue Von Humboldt quien postuló una universidad con visión formadora en la ciencia pura; pasando por diversos estadios, que hasta ese entonces eran de índole memorístico, para acercarse a la didáctica actual.

De allí que la educación, que hasta ahora se ha identificado y que corresponde al tipo tradicional o presencial, comienza a tomar forma con algunos elementos que le dan paso a crear una formación de índole semipresencial.

Y esto se logra con varios elementos o argumentos, como por ejemplo el nuevo pensamiento de apoyarse en lo claro para llegar a lo oscuro. A partir de Descartes, se da paso de lo memorístico a la interpretación.

Otro argumento que le da vida a la educación semipresencial, lo constituyen los medios o dispositivos electrónicos que las nuevas tecnologías de la información y comunicación proveen a las nuevas modalidades que de allí emergen.

Decir que una modalidad de educación es mejor que otra sería una ignominia, sino una amenaza que se cierne sobre dos estilos que, de manera complementaria, han dado paso al desarrollo de la humanidad a lo largo del tiempo.

## Capítulo 6

### Lo cognitivo y motivacional en la educación superior

A continuación, se presentan los aspectos vinculados con la educación superior, en lo concerniente al conocimiento y motivación que inciden en el docente para realizar su actividad dentro del proceso de enseñanza aprendizaje. Los procesos mentales que requiere el aprendizaje, en cuanto al proceso comunicacional y los entornos perceptivos a los que se expone el ser humano, tomando en cuenta las convenciones sociales impuestas sobre lo que es la realidad.

Se remarcan las diferentes teorías, modelos y características de la cognición humana, el sistemático y complejo razonamiento humano, esto desde la perspectiva psicológica y social, partiendo desde lo individual hasta lo colectivo.

#### 6.1 Modelo cognitivo

Previo a utilizar el adjetivo “cognitivo” se hace necesario definir qué es “cognición”.

En este sentido, Sánchez, E. (1994) hace referencia a la adquisición, mantenimiento y uso de conocimiento.

Continúa Sánchez, sin embargo, para la psicología cognitiva, de forma más amplia supera los límites de la cognición individual; por lo tanto, existen varios tipos de cognición. De esta cuenta, si se refiere al conocimiento de una persona, se refiere a cognición mental, en tanto si involucra a más de una persona que comparten y comunican sus conocimientos, se habla de cognición comunicativa.

Prosigue Sánchez, que el interés de la transferencia de conocimientos entre una persona y un artefacto se le denomina cognición distribuida.

Cabe destacar que, aunque existe interacción cognitiva que incluyen aspectos individuales y

de grupo, así como de artefactos, el sistema cognitivo humano es el punto de partida para estudiar la interacción.

Luego de analizar la terminología relativa a “cognición” o “cognitivo”, Sánchez, requiere que el modelo cognitivo es un modelo que analiza la estructura y proceso del pensamiento del ser humano.

Y al referirse a la palabra “proceso”, Sánchez, se refiere al procesamiento de información, tal y como el sistema cognitivo humano representa, manipula o elabora información, para tratar de dar respuesta a distintas alternativas. En contrapartida puede existir información poco relevante para dar respuesta y, por otro lado, una ausencia de procesos para emitir opinión mediante la información que se dispone.

El análisis cognitivo permite investigar estructuras y procesos más sutiles, tal el caso de imágenes, almacenamiento, evolución, organización, atención, categorización, codificación, solución de problemas y lenguaje entre otros.

Continúa Sánchez, que algunos de los análisis cognitivos que se realizan pueden calificarse esos micrométricos, investigando las estructuras y procesos, más sutiles: imágenes, almacenamiento, evolución, organización, atención, categorización y codificación, solución de problemas y lenguaje, etc.

Las creencias son el referente por medio del cual las personas se explican la realidad. En este sentido, también responden a una estructuración apegada a la razón, de lo contrario serían supersticiones.

El componente cognitivo da cuenta del conocimiento de las personas, este es sostenido por varios niveles de certeza acerca de lo que es cierto o falso, bueno o malo, deseable o indeseable.

### 6.1.1 Teorías del aprendizaje

Este apartado pretende profundizar en el tema de las teorías del aprendizaje, haciendo énfasis en los principales exponentes de cada teoría.

- Teoría conductista

A juicio de González, A. (2004), sus máximos exponentes son Watson, Thorndike y Skinner. El primero aporta que la conducta observable y controlada por el ambiente.

Thorndike, hace énfasis en la asociación, ensayo y error, la ley del efecto. Mientras que Skinner hace énfasis en que constituye un condicionamiento operante (estímulo-respuesta) y hace un esfuerzo positivo o negativo que condiciona la conducta.

González, manifiesta que la educación o enseñanza por medio de programas, es el mayor aporte del conductismo a la educación; sugiere que el sistema tradicional en la educación per se, tiene consecuencias en contra que, a favor, principalmente porque las instrucciones se proveen de manera grupal sin llegar a definir si éstas son plenamente comprendidas por el estudiante. De allí que la acción operativa, subdivisión de tareas, el contexto, los recursos e identificar que cada alumno es un ente cuyas capacidades difieren unos de otros, merecen especial atención a fin de personalizar el logro esperado de la educación superior.

Es por esto por lo que, González, prioriza la calidad, heterogeneidad de conocimientos y de formas de pensamiento en el estudiante, que en su conjunto permiten un imaginario del comportamiento educativo, para alcanzar los logros.

- Teoría conectivista

Gutiérrez, L. (2012) expresa que el aprendizaje consiste en unificar la información educativa, con las formas de aprender del estudiante.

Para el logro de esta definición, se debe tener en cuenta que el individuo aprende no solo de su imaginario, sino del contexto que le rodea. Esto debe ser de manera integral.

Gutiérrez, cita a Siemens, para quien el conectivismo es un término adscrito a la era de la tecnología de la información y comunicación, que permite generar valor mediante el uso de estas. Lo anterior contribuye a la configuración de un nuevo escenario, donde la tecnología juega un rol significativo y la antigua estructura de la era industrial se transforma en una sociedad donde la revolución de la tecnología de la información ha transformado los modos de hacer negocios, la naturaleza de los servicios y productos, el significado del tiempo en el trabajo y los procesos de aprendizaje.

En resumen, el conectivismo se presenta como una propuesta pedagógica que proporciona a quienes aprenden, la capacidad de conectarse unos a otros a través de redes sociales o herramientas colaborativas; en este contexto el rol del educador es crear ecologías de aprendizaje, dar forma a comunidades y liberar al interior del medio ambiente a quienes han aprendido.

- Teoría del desarrollo cognitivista

Antes de abordar las “teorías del desarrollo cognitivista”, es necesario mencionar los procesos cognitivos.

Sánchez, expresa que los procesos cognitivos, como percepción, aprendizaje o solución de problemas, que juegan un papel importante en la interacción, deben ser considerados para explicar tareas cognitivas, tales como la búsqueda de información y su interpretación, la toma de decisiones y la solución de problemas, entre otros aspectos.

Ahora bien, las teorías del desarrollo cognitivo se han centrado en tres preocupaciones de tipo general. Primero, en averiguar como funciona la mente de los individuos en los diversos estadios del desarrollo; segundo, saber como hacen la transición de un estadio al siguiente y, por último, qué pueden hacer los educadores a fin de garantizar que cada individuo alcance su pleno potencial cognitivo.

Este enfoque cognitivo aporta al panorama de la enseñanza un esfuerzo científico para conocer cómo el aprendizaje puede favorecer el desarrollo cognitivo y como es posible averiguar con rigor los mecanismos cognitivos, mediante los que se produce aprendizaje.

- Ausubel y su aporte al cognitivismo

Para Ausubel, según Carretero (2012), los nuevos conocimientos se incorporan en forma sustantiva en la estructura cognitiva de la persona, cuanto éste relaciona los nuevos conocimientos con los obtenidos anteriormente y así lograr un aprendizaje significativo.

- Otros autores que aportan al cognitivismo

Según Escribano, A. (2004), entre estos se encuentran Bruner y el aprendizaje por descubrimiento, Gagné y los niveles de aprendizaje, Gardner con las inteligencias múltiples y Erickson, para quien la sociedad moldea el desarrollo del ser humano.

- La perspectiva de Vygotsky

Arriagada, G. et.al. (2008) cita que para Schunk (1997), aunque Vygotsky es uno de los principales representantes del enfoque constructivista, su aportación es de tal relevancia que merece una consideración aparte más exhaustiva. Expone Vygotsky que las personas son capaces de generar transformaciones en el medio que les rodea, a diferencia de los animales.

Afirma Vygotsky, que los instrumentos de mediación (herramientas y signos) pertenecen a la cultura y medio social. Desarrollo y aprendizaje son procesos que dependen mutuamente. El lenguaje es la función más importante como instrumento social de comunicación.

Una de sus principales contribuciones a la psicología, según Schunk, citado por Arriagada,

clásico francés, fue su énfasis en el notable influjo de las actividades con significado social en la coincidencia, que se convierte en un punto medio entre la conciencia y el ambiente.

Consideraba Vigotsky a juicio de Arriagada, que el medio social es fundamental para adquirir aprendizaje, como resultado de la integración de los factores social y ambiental.

El entorno influye en la cognición a través de sus herramientas u objetos culturales (máquinas y artefactos de diversa índole), el lenguaje y las instituciones sociales (la escuela, la iglesia, etc.).

Siguiendo con la perspectiva de Vygotsky, en cuanto al aprendizaje autorregulado, Arriagada, cita a Zimmerman y presta escasa atención y descripción directa de los procesos directos que motivan que los estudiantes se autorregulen.

A pesar de distinguir entre el habla privada sobre la tarea y el habla privada consigo mismo, previenen en contra de la idea de que cada uno de estos tipos de habla privada, tenga efectos separados sobre el aprendizaje y la motivación.

Sigue Arriagada, que para McCaslin y Hickey, el habla privada dirigida a sí mismo, involucra aspectos motivacionales y efectivos que permiten incrementar el autocontrol; el habla privada relacionada con la tarea implica aspectos estratégicos para abordar los problemas que permiten mejorar el control en la tarea.

- La perspectiva de Piaget

Piaget, J. (1980) en su perspectiva teórica sustenta sus ideas en el funcionamiento de la inteligencia y se constituye en un factor de transformación en la naturaleza.

De esta cuenta las estructuras biológicas limitan aquello que se puede percibir, y por otra hacen posible el progreso intelectual.



La tesis de Piaget sostiene que los organismos humanos comparten dos funciones que no sufren variación intrínseca, como lo son la capacidad organizativa y la capacidad adaptativa, siendo las dos maneras fundamentales en que funciona la mente de los individuos. Asimilar y acomodar estos elementos son fundamentales dentro del imaginario psicológico de Piaget.

- Teoría constructivista

Arriagada, toma como punto de partida los postulados de Piaget, Ausubel y Vygotsky y se apoyan en la psicología con base en lo cognitivo, combinado con el pensamiento de los autores antes citados, como el aprendizaje significativo y la asimilación, entre otros.

#### 6.1.2 Modelos de enseñanza cognitivo

Carretero (2012) expresa que el desarrollo de la orientación cognitiva y su aplicación en el estudio didáctico ha generado un cambio radical en el modo de estudiar los procesos psicológicos relacionados con la instrucción y el aprendizaje.

Los modelos de enseñanza con enfoque cognitivo, afirman que el aprendizaje es una reestructuración activa de percepciones e ideas y por tanto, se oponen a que sea una reacción pasiva ante los estímulos y refuerzos externos. Es decir que surgen a lo interno del individuo.

Continúa Carretero, que priva énfasis en conceptos más mentalistas, aunque aceptan el empirismo de los conductistas.

Los autores de este enfoque son unánimes al valorar la importancia de las capacidades únicas y peculiares de los individuos.

Carretero, cita que para Good y Brophy (1996) los teóricos cognitivos se concentran en el aprendizaje humano y sobretodo en el aprendizaje.

Mientras que autores como Joyce y Weil (1996), Joyce Calhoun y Hopkins (1999) y Joyce, Weil y Calhoun, citados por Carretero, señalan que influyen en el modo en que los alumnos procesan la información que recogen de su entorno.

Continúa dicho autor que en esta misma línea, Weil y Murphy enuncian que los modelos de enseñanza de este enfoque afirman que es la mente quien dirige la persona y no los estímulos externos. Por tanto, la inteligencia, la creatividad, el pensamiento reflexivo y crítico son temas constantes en la orientación cognitiva de estos modelos.

Cita Carretero que, autores como Ausubel, Bruner y Piaget, confirman y coinciden en que la enseñanza debe partir de las habilidades y estrategias básicas, así como de los modelos conceptuales que el alumno posee. Los tres modelos de enseñanza cognitivos bajo esta perspectiva son: el modelo de los organizadores previos, el modelo de la adquisición de los conceptos y el modelo de desarrollo cognitivo.

Los tres reflejan el énfasis actual sobre el desarrollo intelectual en los medios educativos, especialmente en las escuelas, siendo, además, los más estudiados en el ámbito de la investigación.

Las razones de su elección están basadas en la posibilidad de operativizar sus variables, la frecuencia de su uso en el aula y que los objetivos y principios subyacentes de cada modelo, a parte de tener un alto interés por el desarrollo de la inteligencia, permite precisar el enfoque y la posibilidad de manejarlos con relativa facilidad por el profesorado.

En cuanto al primer modelo mencionado, o modelo de enseñanza de los organizadores previos, lo constituyó D. Ausubel. Aquí se da primacía a la enseñanza expositiva-deductiva, es decir, parte de la comprensión de los conceptos generales para llegar a una comprensión de los conceptos específicos.

### 6.1.3 Perspectiva cognitiva

Hernández, G. (2006) afirma que tras el conductivismo emerge el cognitivismo que toma como base aspectos memorísticos, como percibe y comprende el individuo el conocimiento. Bajo el cognitivismo tiene como base las relaciones sociales y los fenómenos que en la misma se presentan, así como la forma que las personas lo procesan en su mente.

### 6.1.4 Componente cognitivo

Hernández, cita a Rokeach, para quien las creencias son el referente por medio del cual las personas se explican la realidad. En este sentido, también responden a una estructuración apegada a la razón, de lo contrario serían supersticiones. El componente cognitivo da cuenta del conocimiento de las personas, este es sostenido por varios niveles de certeza acerca de lo que es cierto o falso, bueno o malo, deseable o indeseable.

### 6.1.5 Los procesos cognitivos

Para Hernández, G. (2006), los aspectos cognitivos, aprendizaje significativo, el manejo del proceso de enseñanza aprendizaje se hacen fundamentales para una construcción en la mente del ser humano, mediante la organización, el procesamiento de la información, observación, análisis, síntesis, percepción, clasificación, entre otros, que deben ser reevaluados constantemente para su constante actualización.

### 6.1.6 Paradigma cognitivo

Hernández, afirma que este paradigma es racionalista, dominante, con enfoque filosófico; las ideas, los conceptos, categorías y leyes se evalúan desde lo interno hacia la forma de externarlo en la sociedad, es decir de adentro hacia afuera. El contexto ambiental es fundamental para crear cognición en el individuo, lo cual moldea la conducta humana.

Debido a que sostiene el autor que la información es la que moldea y genera esos cambios en materia cognitiva, nace de allí la teoría del pensamiento de la información.

#### 6.1.7 Modelos de enseñanza cognitivo

Hernández, determina que el desarrollo de la orientación cognitiva y su aplicación en el estudio didáctico produjo un cambio radical en el modo de estudiar los procesos psicológicos relacionados con la instrucción y el aprendizaje.

Los modelos de enseñanza de enfoque cognitivo afirman que el aprendizaje es una reestructuración activa de percepciones e ideas y por tanto, se oponen a que sea una reacción pasiva ante los estímulos y refuerzos externos.

Subrayan los conceptos más mentalistas aunque aceptan el empirismo de los conductistas. Los autores de este enfoque son unánimes al valorar la importancia de las capacidades únicas y peculiares de los individuos.

Hernández, cita que para Good y Brophy, los teóricos cognitivos se concentran en el aprendizaje humano, sobre todo en el aprendizaje, enfatizan la percepción organizada y el aprendizaje activo y sistemático. Joyce y Weil, Joyce Calhoun y Hopkins y Joyce, Weil y Calhoun señalan que influyen en el modo en que los alumnos procesan la información que recogen de su entorno.

En esta misma línea, menciona el autor antes citado que Weil y Murphy enuncian que los modelos de enseñanza de este enfoque afirman que es la mente quien dirige la persona y no los estímulos externos. Por tanto, la inteligencia, la creatividad, el pensamiento reflexivo y crítico son temas constantes en la orientación cognitiva de estos modelos.

Además Ausubel, Bruner y Piaget, confirman y coinciden en que la enseñanza debe partir de las habilidades y estrategias básicas que el alumno/a y de los modelos conceptuales que ya posee. Continúa Hernández, estableciendo que las teorías del desarrollo cognitivo se han

centrado en tres preocupaciones de tipo general.

Primero, en averiguar como funciona la mente de los niños/as en los diversos estadios del desarrollo; segundo, saber como hacen los niños/as la transición de un estadio al siguiente y, por último, qué pueden hacer los educadores a fin de garantizar que cada individuo alcance su pleno potencial cognitivo.

En realidad, este enfoque cognitivo aporta al panorama de la enseñanza un esfuerzo científico cuidadosamente elaborado en conocer como el aprendizaje puede favorecer el desarrollo cognitivo y como es posible averiguar con rigor los mecanismos cognitivos mediante los que se produce aprendizaje.

Los tres modelos de enseñanza cognitivos básicos son: el modelo de los organizadores previos, el modelo de la adquisición de los conceptos y el modelo de desarrollo cognitivo; los tres reflejan el énfasis actual sobre el desarrollo intelectual en los medios educativos, especialmente en las escuelas, siendo, además, los más estudiados en el ámbito de la investigación.

Las razones de su elección están basadas en la posibilidad de operativizar sus variables, la frecuencia de su uso en el aula y que los objetivos y principios subyacentes de cada modelo, a parte de tener un alto interés por el desarrollo de la inteligencia, permite precisar el enfoque y la posibilidad de manejarlos con relativa facilidad por el profesorado.

- Modelo de enseñanza cognitivo de Ausubel

Para Ausubel, D.P., Novak, J.D. y Hanesian, H. (1983), este modelo lo constituyó D. Ausubel., poniendo de relieve el proceso de la construcción de significados.

Aquí se da primicia a la enseñanza espositiva-deductiva, es decir, parte de la comprensión de los conceptos generales para llegar a una comprensión de los conceptos específicos, en cuanto a educación desde el modelo de enseñanza cognitivo.

Seguidor de Piaget, fue creador de la teoría del aprendizaje significativo, fundamentado en la teoría cognitiva, la cual explica el proceso de aprendizaje del individuo.

- Modelo de enseñanza cognitivo de Bruner

Escribano, A. (2004), dice que tomando las representaciones como el conocimiento establece seleccionado a través de muchas dimensiones, Bruner presenta tres tipos de procesos de representacionales basados en las acciones motoras, imágenes y sistemas de lenguaje.

Cita Escribano que, para Bruner, estas representaciones expresan tipos de conocimiento cualitativamente diferentes que abarcan desde las primeras respuestas senso-motrices a los sistemas simbólicos completamente funcionales. Según Bruner, las representaciones simbólicas más avanzadas enriquecen en vez de reemplazar.

#### 6.1.8 Los programas de educación cognitiva

Carretero y Castorina (2012), menciona que los programas de educación cognitiva se basan en investigaciones y teorías de varias disciplinas. Samuels (1996), siguiendo las sugerencias de Stenberg (1985), plantea la influencia de tres disciplinas en el desarrollo de los programas de educación cognitiva: filosofía, psicología y pedagogía.

La filosofía se centra en la enseñanza de sistemas lógicos formales, prestando una menor atención a los factores personales y contextuales. Un ejemplo de programa con esta perspectiva filosófica es el programa “Filosofía para niños”.

La psicología, centrada en el procesamiento cognitivo, ha generado una gran cantidad de programas de educación cognitiva. Las teorías de Vygotsky, Piaget, Feuerstein, Sternberg, etc., han resultado influyentes en gran cantidad de programas que se han centrado en el desarrollo del pensamiento del individuo y han tenido en la modificabilidad cognitiva uno de los conceptos esenciales.

Finalmente, también la pedagogía se ha centrado en las estrategias necesarias para la resolución de problemas y para mejorar el aprendizaje y la ejecución.

Cita Carretero y Castorina que, los programas de entrenamiento cognitivo surgen por confluencia de tres aportaciones teóricas: el modelo de procesamiento de la información, el modelo conductual y el modelo soviético.

- Características de los programas de educación cognitiva

Carretero y Castorina mencionan que, la gran cantidad de programas que han aparecido responden a una diversidad de planteamientos teóricos y prácticos, y ello hace difícil plantear principios comunes.

La inteligencia se considera como un conjunto de repertorios básicos para la solución de problemas y con una regulación básicamente verbal.

A su vez, se asume la modificabilidad de la inteligencia y el papel que los programas de educación intelectual desempeñan como herramientas para enseñar a pensar.

Para Castorina, la mayoría de los autores que se sitúan en esta línea suelen hacer una distinción entre rendimiento o ejecución que muestran los individuos en el desarrollo de tareas intelectuales y capacidad real, que siempre sería mayor que aquella. En este sentido, se mantiene la idea de que la ejecución de un sujeto puede ser mejorada interviniendo sobre los mecanismos capaces de transformar lo potencial en acto.

Citando a Calero (1995), Castorina, menciona que en los programas de entrenamiento cognitivo se acepta la inteligencia como la habilidad para adaptarse a las demandas del ambiente; de este modo, estaría constituida no solo por el conocimiento de procesos y estrategia, sino también por el conocimiento de cómo se aplican estos al mundo actual, generalmente desde lo más fácil a lo más difícil.

Velarde, E. (2008), cita a Feuerstein, autor de la teoría de la modificabilidad cognitiva supone que el déficit es un fallo en la estrategia adquirida, y no en las operaciones de elaboración implicadas en la resolución de la tareas, de tal modo que una adecuada intervención, a través de una experiencia de aprendizaje mediado, en el que un mediador se interpone entre el sujeto y el medio y le proporciona un aprendizaje organizado y significativo, va a generar las estrategias que el individuo no posee o a reparar las deficitarias.

Subyace, por tanto, en estos planteamientos, una concepción de mediaciones entre el aprendizaje y la inteligencia, que implica la hipótesis de que entre estímulo y respuesta existen variables intermedias (afectivas, cognoscitivas...) que son determinantes.

Feuerstein, destaca algo muy importante: que es prácticamente unánime la importancia que se atribuye a los componentes motivacionales tanto en la ejecución de los individuos como en la intervención para su mejora. Respecto a las funciones cognitivas, muchos de los programas considerados de educación cognitiva las plantean como prerrequisitos del funcionamiento cognitivo.

Continúa Feuerstein, que muchos de los programas de educación cognitiva tienen una base teórica sólida; se basan en teorías concretas que guían los contenidos y estrategias que incorporan los programas, así como los métodos y materiales empleados.

En síntesis, la mayoría de los autores centran su atención en los aspectos procedimentales implicados en la actividad mental. En este sentido, plantean que para mejorar la inteligencia debe actuarse sobre el saber hacer, y en consecuencia se habla de habilidades, destrezas, procesos, estrategias, como elementos centrales de la mayoría de los programas de educación cognitiva, que hoy en día ha sido adoptado como competencias en el aprendizaje autodirigido.



- Elementos básicos de los programas de educación cognitiva

Gallardo y Camacho (2008), cita que, en los programas de enseñar a pensar, se explicitan los componentes cuyos elementos que proporcionan una valoración global del programa, constituidos por: objetivos, contenidos, sujetos, el profesor, procedimientos de enseñanza, materiales de enseñanza y evaluación; dentro de los más importantes.

- Diferencias de los programas de educación cognitiva

Aunque se han comentado aspectos comunes a los programas de entrenamiento cognitivo, hay notables diferencias entre ellos.

Samuels, citado por Gallardo y Camacho (2008) define:

- a) Base teórica. Los programas de entrenamiento cognitivo difieren en la base teórica que los sustentan. Hay algunos programas que están claramente ligados a teorías concretas, otros se establecen a partir de una combinación de varias teorías.
- b) El soporte de la investigación. Ya se ha mencionado el interés de ofrecer datos que avalen la eficacia de los programas.

## 6.2 Aspecto motivacional

Se concibe la motivación como la fuerza, impulso, energía que desarrolla un individuo y que le ayuda a adoptar una conducta, ante cierta situación.

Es orientadora de la conducta e induce a que se comporte de cierta manera, la que casi siempre está encaminada a alcanzar metas y objetivos; además es generadora de satisfacción y eleva el rendimiento académico, en materia educativa.

Debido a lo antes descrito, es importante para el profesor y los alumnos, conocer a fondo los aspectos que intervienen en la motivación, a fin de que ambos conozcan las razones de

su comportamiento a nivel universitario. Dicho conocimiento convertirá más eficaz el proceso educativo.

Cabe destacar que, en la vida académica, todo profesor o docente tiene la experiencia que no todos los alumnos trabajan con la misma intensidad y dedicación. El empeño para cumplir es evidente en determinados alumnos, mientras que otros hacen uso de la ley del mínimo esfuerzo y efectúan cada actividad sólo por salir del paso.

En contrapartida hay profesores que duplican esfuerzos para que los estudiantes aprueben sus cursos, y otros simplemente no hacen nada por evitarles el fracaso.

Las aptitudes en algunos profesores y alumnos se ven rebasadas por las actitudes, siendo estas últimas las que revisten mayor importancia; esto determina en gran medida el éxito y la satisfacción personal que se manifiesta en un elemento clave denominado: motivación.

En consecuencia, este apartado se intenta descubrir en qué consiste la motivación, sus conceptos, categorías y leyes, así como todos los aspectos vinculados al proceso de enseñanza aprendizaje, para fortalecer el discurso, discernir sobre el asunto y establecer cómo puede afectar el trabajo estudiantil y la labor docente.

A continuación, se presenta el desarrollo temático con su respectivo fundamento epistemológico.

#### 6.2.1 Definición de motivación

Mercado, S. (2002) define la motivación como la habilidad para lograr que un individuo haga lo que se le requiere, cuando se le requiere y principalmente porque él desea hacerlo. Dicho término se deriva del latín *motivatum*, que significa: lo que pone en movimiento, es decir, aquello que provoca la acción.

Mientras que un motivo, Mercado, lo define como un estímulo; difiere el motivo del

estímulo, que este último produce una respuesta determinada en una situación momentánea, mientras que el primero engloba muchas posibles respuestas. El motivo aparece antes que el estímulo.

Para Murado, J., son numerosas las definiciones sobre el concepto motivación; éste engloba un conjunto de mecanismos que activan y orientan la conducta hacia determinado fin, para conseguir uno o más objetivos. Es un proceso complejo y condiciona la capacidad de aprendizaje en los alumnos.

Frías, J., y Narváez, adicionan a la definición de motivación, aspectos conductuales, puesto que el comportamiento proviene de la motivación como un motor generador de las personas; es por ello por lo que se define como el conjunto de acciones que moldean la conducta, en la búsqueda de alcanzar determinados objetivos o metas.

Continúa Frías, J., y Narváez, citando a Maslow, para quien la necesidad es un cúmulo de aspectos que tienen como finalidad la satisfacción de necesidades y mantienen un dominio conductual del individuo.

Frías, J., y Narváez, cita a Korman (1974), quien plantea que fueron los filósofos asociacionistas ingleses quienes produjeron un cambio en el concepto actual de la motivación, planteando con base sólida la idea de que los contenidos de la mente se forman a partir de las experiencias previas de las personas.

Sigue Frías, J., y Narváez, citando a Beck (2000), al decir que es el pensamiento, antecesor de la voluntad de elección y está determinado por los acontecimientos a los que han sido expuestos, es decir, el determinante último de la conducta, la voluntad, no es libre sino más bien actúa en función de las experiencias personales que podían ser conocidas y utilizadas para predecir cambios de voluntad. Según Beck la voluntad es un mecanismo mental que permite hacer cambios de comportamiento.

Frías, J., y Narváez, argumentan que inherentes al concepto de motivación se encuentran

otros muchos, como voluntad, interés, placer, instintos, beneficios, honor, trascendencia, necesidades biológicas, sumisión, rebeldía, logro, poder, filiación y, otros tantos, que son complejos en sí mismos y requieren de un análisis particular independiente.

Para el autor del presente estudio, la motivación per se, así como su clasificación, no significa que tengan un origen antagónico e irreconciliable; es más, su complementariedad está sujeta a las condicionantes que nacen del interior y emergen a contexto exterior, lo que puede suscitarse también de forma inversa.

- La motivación en el aprendizaje

Frías, J., y Narváez, citando a Tickle (1994), asegura que en el perfil docente destacan varias características para darle significado al aprendizaje, tales como la responsabilidad ante el desafío de la labor docente.

No obstante, las competencias y variaciones individuales hacen que la forma de ejercer la motivación para el aprendizaje sea tan variada como impredecible.

Sin embargo, el comportamiento es un factor importante que considerar, para medir cualitativamente el quehacer de su actividad.

Continúa Frías, J., y Narváez, que existe múltiples factores en juego: algunos docentes realizan actividades sin haber tenido formación académica en docencia y con carencia de conocimientos para promover la motivación en el proceso de enseñanza aprendizaje.

Cita el autor, ejemplos en carreras profesionales lucrativas, con mayores beneficios económicos en muchos casos, pero se esmeran por enseñar, sin haber ingresado a la universidad para este cometido, incluso motivando a sus estudiantes durante el proceso.

Y aunque no recibieron capacitación alguna, deben enseñar con la complejidad que dicha tarea contiene, pero a cambio perciben una satisfacción dentro de sus necesidades de

realización personal, independiente de los beneficios tangibles que a dicho oficio corresponde. Por eso el autor en mención cita que este aspecto estaría en el ápice de la pirámide de las necesidades de la teoría de Abraham Maslow.

Si bien es cierto que enseñar es un acto natural, hasta en la naturaleza animal, solamente en el ser humano trasciende el límite de la descendencia o valerse por sí mismos, por lo que valorar el proceso formativo desde el punto de vista docente, con el valor agregado de la motivación, le hace de suyo especial.

Termina el autor en mención con su exposición, al decir que la necesidad de aprender del alumno se constituye en motivación y reconocimiento hacia el saber, como base de la sabiduría; mientras que, para el maestro, trasciende en su enseñanza, lo que se convierte en un fin en sí mismo, lo que convierte esa trascendencia en motivación.

Esto último se manifiesta cuando Frías, J., y Narváez, cita a González-Pienda (2004), al decir que el maestro es quien acompaña a su aprendiz en el proceso de construcción de su conocimiento útil, lo que hace del mentor, un agente de cambio, distinguible por los alumnos y distintivo del personal, privilegio llevado a la categoría de derecho de cada ser humano.

Esta trascendencia es la que mencionan dentro de su fundamento epistemológico las teorías de la motivación existentes y que serán analizadas posteriormente dentro de este estudio.

### 6.2.2 Antecedentes históricos

Para Albarrán A. (2014) Fue a principios del siglo XVIII, por el año 1700, que en el continente europeo inició la industrialización y con ello la desaparición de talleres artesanales; esto complicó las relaciones interpersonales y el clima organizacional, disminución de la productividad y como consecuencia, desmotivación de los trabajadores. Por año 1920, con la creación de la Organización Internacional del Trabajo (OIT), se intentó paliar la situación, con la búsqueda de equilibrio entre los intereses empresariales e

intereses laborales.

Esto trajo consigo, legislación en materia laboral. Ya para mediados del siglo XX surgieron las primeras teorías sobre la motivación, dando paso a tomar en cuenta la satisfacción y bienestar laboral, con relación al rendimiento laboral del trabajador.

De allí que términos como satisfacción personal, motivación e intereses de los trabajadores, fueron asociados con responsabilidad y eficacia del trabajador.

En conclusión, durante el siglo en mención, las empresas se centraron en analizar qué buscan los trabajadores al desarrollar su trabajo, su escala de necesidades, qué desean satisfacer, cuáles son sus intereses y con qué trabajo se sienten identificados y tienen mayor rendimiento.

Para Mercado, S. (2002), el precursor de la investigación moderna sobre la motivación en el trabajo fue sin duda el australiano Elton Mayo; las mismas son de gran interés pues ayudan a comprender la necesidad de la comunicación en el ámbito empresarial, aparte de ser un punto vital en la historia del modo como el individuo se integra en la empresa.

Por otro lado, sus estudios ponen en marcha la escuela de relaciones humanas y la dinámica de grupos; de sus investigaciones se deduce la tendencia a la afiliación por parte de los individuos que integran la empresa. Las personas propenden a crear grupos informales, como resultado de una necesidad apremiante de cooperación y camaradería ignorada, disciplina y seguridad en el trabajo, influyendo en la productividad.

Encaminar e incursionar dentro de los aspectos motivacionales, obliga a hacer un análisis de las principales teorías de la motivación.

### 6.2.3 Teorías de la motivación

A continuación, se presenta el fundamento epistemológico de las principales teorías que

abarcan los aspectos relativos a la motivación. Dichas teorías responden a distintos autores especialistas en el tema, así como su importancia a través de la línea del tiempo.

- Teoría de las necesidades de Maslow

Frías, J., y Narváez, cita que Maslow (1954), conceptualiza los niveles de las necesidades adoptando la forma de una pirámide, siendo las biológicas la base y las racionales las que ocupan el ápice (fisiológicas, seguridad, sociales, estima y autorrealización). Según dicha teoría, las necesidades de cada etapa deben estar resueltas para activarse el nivel inmediatamente superior. En tal sentido, la necesidad origina la motivación para satisfacerla.

Continúa Frías, J., y Narváez, con la teoría ERC de Alderfer, se relaciona estrechamente con la de Maslow y propone la existencia de necesidades básicas: de existencia, de relación y de crecimiento.

Citado por Frías, J., y Narváez, Colvin y Rutland, exponen que, en 1943, Maslow propone su “Teoría de la Motivación Humana” la cual tiene sus raíces en las ciencias sociales y fue ampliamente utilizada en el campo de la psicología clínica; a su vez, se ha convertido en una de las principales teorías en el campo de la motivación, la gestión empresarial y el desarrollo y comportamiento organizacional (Reid 2008).

Maslow, visualiza la motivación mediante niveles; en cada nivel incorpora necesidades que adoptan la forma de una pirámide. En dicha pirámide coloca las necesidades biológicas en su base, mientras que las denominadas racionales (fisiológicas, seguridad, sociales, estima y autorrealización) en la parte superior de la misma.

Para mejor comprensión, se presenta la figura como sigue.

**Figura 16**  
**Pirámide de las necesidades de Maslow**

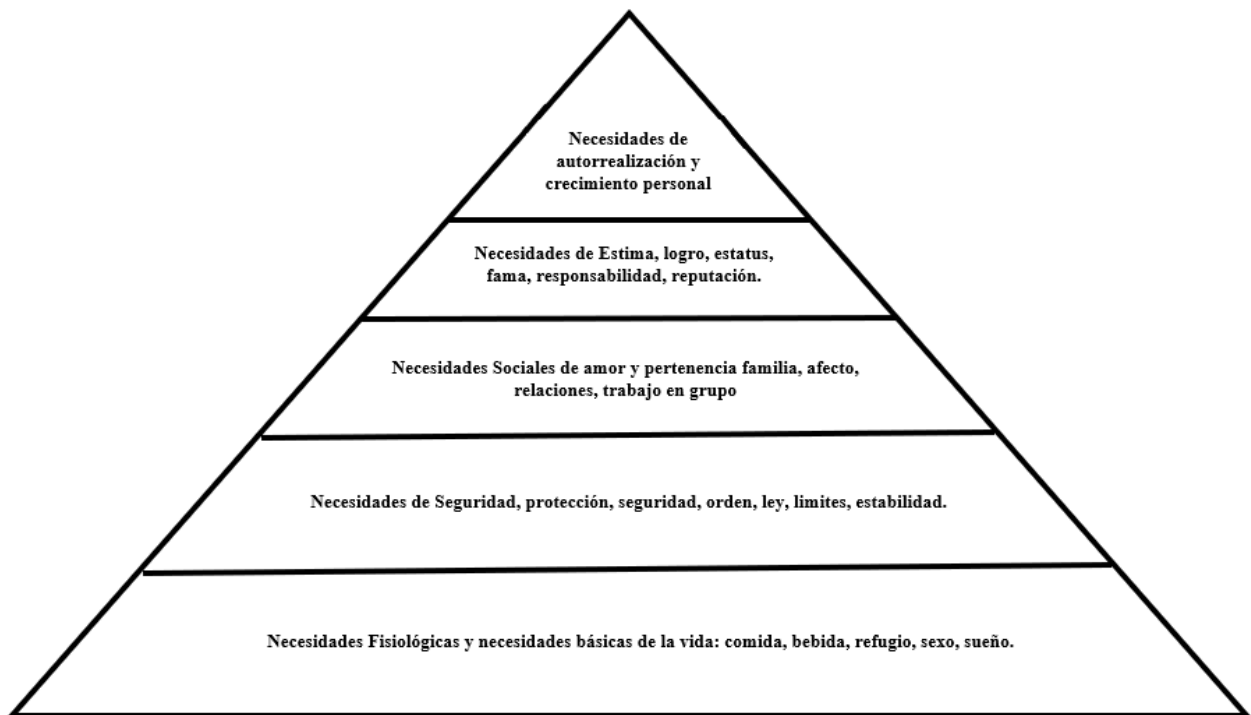

Fuente: elaboración propia. Adaptado de Motivación y Personalidad. De A. Maslow (1987).

Para Abraham Maslow estas cinco escalas de necesidades cubren de manera integral la satisfacción o motivación en el individuo.

- Teoría de McClelland De las Necesidades

Para McClelland (1989), esta teoría se basa en tres necesidades:

- **Necesidades de Realización:** su interés es desarrollarse, destacarse aceptando responsabilidades personales, se distingue además por intentar hacer bien las cosas, tener éxito, buscan el enfrentamiento con problemas, y afrontan el triunfo o el fracaso.



- Necesidades de Poder: su principal rasgo es el de tener influencia y control sobre los demás y se afanan por esto. Prefieren la lucha, la competencia y se preocupan mucho por su prestigio y por influir sobre las otras personas incluso más que por sus resultados.
- Necesidades de Filiación: su rasgo esencial ser solicitados y aceptados por otros, persiguen la amistad y la cooperación en lugar de la lucha, buscan comprensión y buenas relaciones.

A continuación, se presenta un gráfico que demuestra de manera interesante, cada uno de los tópicos referentes a la presente teoría motivacional.

**Figura 17**

**Teoría de McClelland o de las necesidades**

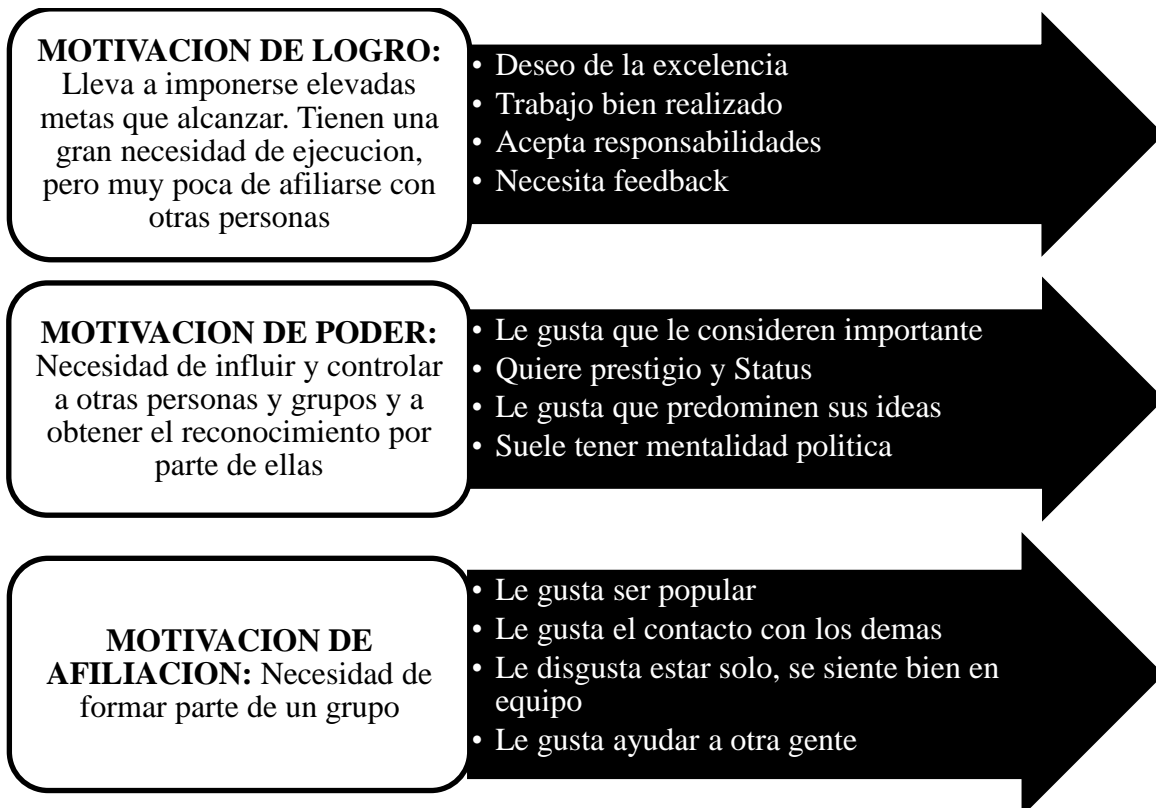

Fuente: elaboración propia con base en la Teoría de las Necesidades de McClelland (1989).

- Teoría de las expectativas

Porter y Lawler (1968), afirman que los seres humanos esperan mejores cosas del futuro y su forma de pensar invita a tener deseos, esperanzas y creer en una situación favorable y para ello debe tomar decisiones asertivas para la ambición de logros. En función de ello tratan de aminorar los sucesos desagradables y aumentar el placer de una mejor vida. Esto se constituye en una relación directa: el individuo hará mayor esfuerzo, en cuanto más grande sea el logro deseado y para ello pone de su parte todas las destrezas, habilidades y rendimiento necesario para la consecución de sus objetivos.

**Figura 18**  
**Teoría de las expectativas**

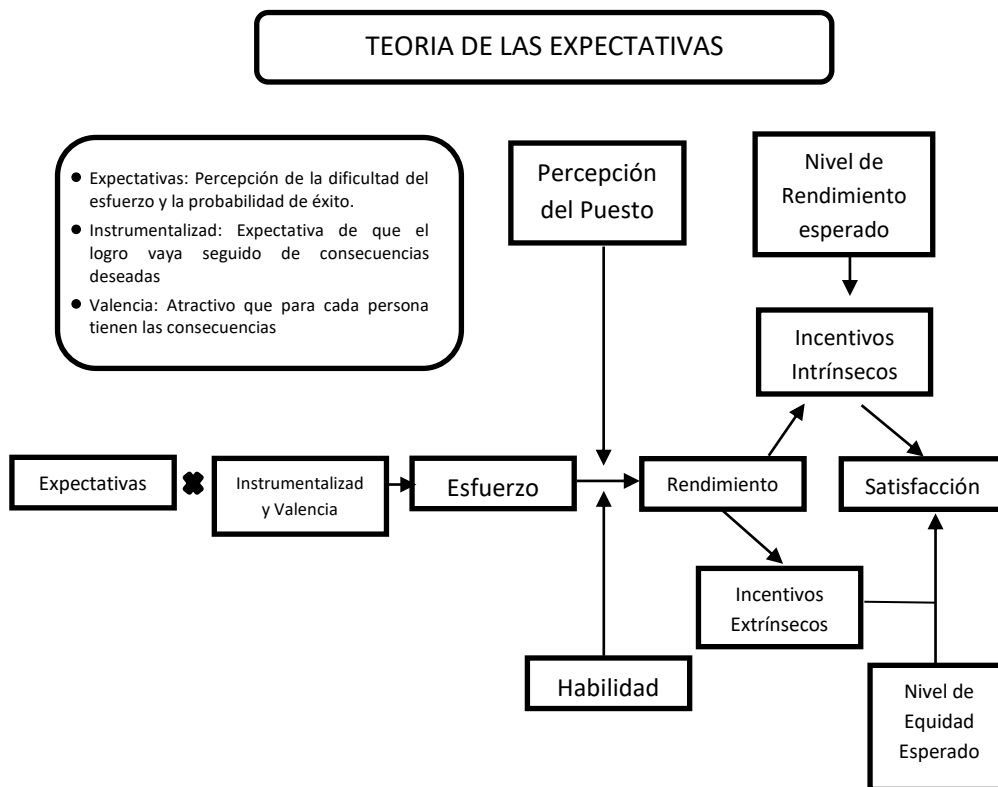

Fuente: elaboración propia con base en Teoría de las expectativas de Vroom, basados en Porter, Lyman y Lawler.

#### 6.2.4 Tipos y contexto de la motivación

Para Murado, existen dos clases básicas de motivación: la motivación intrínseca, que busca la gratificación por sí mismo, mientras que la extrínseca, no condicionada por el interés personal, sino por una recompensa.

Según Vallerand, Pelletier y Ryan (1991), citado por Woolfolk (2006), la motivación no es un estado que al alcanzarse permanece para siempre, por el contrario, es una búsqueda constante que potencia las facultades humanas en sus distintas manifestaciones.

#### 6.2.5 Dimensiones de la motivación

Frías, J., y Narváez, cita que, en este contexto, Robbins (2004), Muchinsky (2000) y Gibson et al. (2001), la motivación posee en su constitución tres formas intrínsecas, como lo son la fuerza para alcanzar un objetivo, la orientación para el logro y la insistencia hasta alcanzarlo.

#### 6.2.6 Planteamientos generales de la motivación

Jiménez, D. (2016), cita Herzberg, Mausner y Snyderman, quienes desarrollaron el tema en torno al ámbito laboral, e identificaron dos grupos de factores relacionados con el nivel de motivación de los individuos.

Esencialmente la motivación individual es muy difícil de conocer puesto que sólo se puede inferir algo de ella a partir de las conductas que origina, dirige y mantiene, sin embargo, ésta sigue siendo una interpretación y no una observación objetiva. Además está señalar la compleja relación de causalidades que existe en las conductas finales.

#### 6.2.7 La motivación y la conducta

Jiménez, D. (2016), en el enfoque conductista, cita Fontana quien la describe bajo las

siguientes vertientes:

1. El comportamiento observable se puede describir de forma objetiva.
2. El comportamiento se aprende.
3. Hay una ley del efecto.
4. Las consecuencias pueden cambiarse.

Por tanto, los rasgos que definen dicho tipo de comportamiento son: cierto grado de voluntariedad, persistencia, dirección hacia metas u objetivos y la autorregulación.

No es difícil descubrir la presencia de cada uno de estos elementos en la práctica docente y el trabajo escolar. Es evidente que profesores y alumnos trabajan “voluntariamente” buscando satisfacer unas necesidades o intereses concretos.

Es indudable la importancia de las técnicas de motivación y de comunicabilidad docente como medio para lograr un aprendizaje más gratificante, más creativo y eficaz.

#### 6.2.8 Planteamientos humanistas de la motivación

Para Rivero, A. (2014), los planteamientos humanistas de conocen en el plano psicológico como tercera fuerza, puesto que el psicoanálisis de Freud y la perspectiva conductual no bastaban para explicar la conducta humana. El planteamiento humanista enfatiza en la parte alta de la pirámide de Maslow, es decir, la autorrealización humana.

#### 6.2.9 Vigotsky y los motivos del aprendizaje autorregulado

Según Rivero, apoyado en Zimmerman, los constructivistas enfatizan con algo esencial el desarrollo cognitivo del niño para mejorar la capacidad autorregulada de aprender. Los diferentes cambios en el desarrollo producen cambios en las teorías del Yo de los niños.

Estas teorías emergentes producen identidades distintivas que, se postulan, con gran influencia en la dirección del aprendizaje y uso de los métodos reguladores.

#### 6.2.10 La motivación en el rendimiento académico

Según Valle, A. et.al. (1996), en consecuencia, sería necesario desarrollar modelos integradores que incorporen no sólo el conocimiento y las estrategias cognitivas generales, sino también los componentes motivacionales y volitivos.

Muchas de las relaciones y variables incluidas en los modelos objeto de estudio y, sobre todo, los postulados básicos de los que parten están en sintonía con otros modelos cognitivo-motivacionales; en concreto, nuestra propuesta presenta ciertas similitudes con el modelo aportado por Pintrich y Schrauben (1992), en el cual la integración de los componentes motivacionales y cognitivos constituye el núcleo central en torno al que giran todas las relaciones que se plantean en dicho modelo.

Continúa Valle, que este planteamiento consiste en ofrecer un breve análisis teórico de aquellas variables cognitivo-motivacionales que nos van a servir para elaborar el modelo teórico, el cual, posteriormente, será contrastado a nivel empírico con los datos recogidos en el presente trabajo.

El autor en mención establece que una de las variables motivacionales que forman parte del modelo son las atribuciones causales. Según la teoría atribucional de Weiner (1979, 1985, 1986), lo que realmente determina la motivación son las distintas interpretaciones y valoraciones que un sujeto realiza de sus resultados académicos.

#### 6.2.11 El profesor y la motivación

Noels (2001) y Spaulding (1992), infieren que la retroalimentación se considera la base para el mejoramiento de los aspectos motivadores hacia el estudiante, dentro del cual debe

privar una relación armoniosa de respeto, comunicación, confianza, entre otros. La misma debe generarse tanto dentro como fuera del aula.

## Reflexiones finales

Como reflexiones finales, al entrar en materia, se apunta inicialmente hacia el aspecto cognitivo, que puede ser cognición mental cuando participa el individuo propiamente dicho, pero cuando se centra en la colectividad se habla de cognición comunicativa.

Cognición en el sentido amplio de la palabra, se refiere al conocimiento, que involucra a la vez un proceso; unificando ideas se refiere al procesamiento de la información.

Para el tema que acusa el estudio, ese proceso de la información está vinculado a diversidad de aspectos académicos y educativos, tal es el caso de las teorías del aprendizaje y su pertinente clasificación; este proceso se constituye en la piedra angular para que el profesor posea las herramientas necesarias y enfrentar el proceso educativo con eficacia y eficiencia.

Mencionar el aspecto cognitivo invita a reflexionar sobre el cognitivismo o corriente que asume la responsabilidad del término en estudio; autores como Ausubel, Vigotsky, Piaget, Brunner, entre otros, se han encargado de imprimirle el conocimiento adecuado para mejor comprensión de esta corriente de pensamiento.

La razón misma del profesor debe estar centrada en conocer estas corrientes de pensamiento, puesto que la educación tiene inmerso dentro de sí el conocimiento; he aquí la importancia esencial del manejo de la temática dentro del proceso de enseñanza aprendizaje.

Existe aquí un aspecto digno de reflexionar y lo constituye el paradigma cognitivo: mientras algunos autores dan primacía a los aspectos internos (ideas, conceptos, planes), es decir lo intrínseco del ser humano, en otros autores prevalece el pensamiento que el sujeto, en este caso el estudiante, está regulado por los aspectos que en su ambiente o contexto

vive y observa.

No existe una verdad absoluta y dicho paradigma invita a reflexionar en el profesor, para hacer un diagnóstico de cada alumno, a fin de determinar similitudes y disparidades que permitan realizar su labor a manera de alcanzar los objetivos educativos.

Al abordar el aspecto motivacional, para el autor del presente estudio, la motivación es lo que impulsa a una persona a realizar determinadas acciones y, con perseverancia y persistencia, logra el cumplimiento de sus objetivos. En otras palabras, la motivación es la voluntad para hacer un esfuerzo y alcanzar ciertas metas.

Al abordar el término motivación, el individuo se da cuenta que forma parte del lenguaje cotidiano y su empleo busca establecer los motivos o razones que explican el comportamiento humano.

De allí que la conducta del ser humano juegue un papel primordial, puesto que este aspecto se constituye en la piedra angular para establecer inferencias y relaciones causales que denotan manifestaciones de diversa índole. Aquí el valor subjetivo es importante.

Dentro del campo que abarca el presente estudio, la motivación incluye factores que determinan la satisfacción del ser, así como el rendimiento académico dentro de un proceso de enseñanza aprendizaje.

Sin embargo, cabe destacar que de manera individual dentro del ser humano es muy difícil de conocer; por lo que el papel que juega el profesor, en su intervención, muestra diversidad en la problemática y dificultades para que el aprendizaje sea significativo.

De allí que conocer al ser humano, para este caso el alumno, por parte del profesor, resulta una tarea que muestre un sinnúmero de aspectos que motivan al estudiante y que no son los mismos para cada uno, llegando a ser a veces casi imperceptibles u observables dentro de la educación.

A criterio del autor, la temática motivacional se torna compleja, pero existe una luz al final del túnel y consiste en determinar las necesidades que originan determinadas conductas del alumno, que debe estar atento el profesor para identificarlas.

Esas necesidades que se manifiestan de manera intrínseca y extrínseca -biológicos o externos- como le llaman algunos autores, se pueden y deben extrapolar para convertirlos en incentivos hacia el alumnado.

Aspectos como la potenciación, manejo de emociones, intereses, visión, entre otros, se convierten en una amalgama cuya heterogeneidad se constituyen en un valor agregado que el profesor debe explotar al máximo para que el alumno mejore en sus aspectos motivacionales.





## **PARTE IV: PRESENTACIÓN DE RESULTADOS**

## **Capítulo 7**

### **Presentación y análisis de resultados de campo**

En el presente capítulo se encuentran los resultados obtenidos como producto de las entrevistas aplicadas a docentes de: Escuela de Trabajo Social, Escuela de Administración de Empresas y Escuela de Ingeniería Mecánica, referentes al tema: “Procesos comunicacionales de educación presencial y semipresencial, diferencias cognitivas y motivacionales”.

#### **7.1 Descripción del contexto**

La Universidad de San Carlos de Guatemala se constituyó en el área contextualizada, con énfasis en la investigación dirigida a los docentes de las Escuelas citadas anteriormente.

El ambiente o contexto en donde se llevó a cabo la toma de datos fue específicamente en el aula o salón de clases, mediante visita de acuerdo con fecha y hora programada con cada docente y previa cita con autorización verbal de los involucrados.

#### **7.2 Caracterización del proceso de investigación**

En cuanto a las características del proceso para la toma de datos o recopilación de la información, se inició con la autorización de autoridades de las distintas unidades, contacto personal con los docentes a entrevistas y para ello se contó con la participación de nueve docentes (tres por cada escuela seleccionada).

Luego del primer contacto con docentes, se programó lugar y fecha de entrevista; en el presente caso se trabajó con la técnica de recolección de datos mediante entrevistas grabadas en el salón de clases.

Es digno de resaltar la anuente participación de los profesionales identificados, ya que cada profesional en su área mostró confianza, libertad de expresión y amplia participación con base en la guía de entrevista semiestructurada para el efecto.

### 7.3 Alcances y límites de la investigación

Los alcances de la investigación se enmarcan en la disponibilidad, anuencia y colaboración demostrada por cada uno de los docentes entrevistados; salvo pequeñas excepciones, algunos docentes no pudieron cumplir con la hora y fecha programada, debido a que adicionalmente a la docencia, también trabajan en instituciones públicas o privadas.

### 7.4 Estrategias de investigación según el tipo, paradigma investigativo y diseño del estudio

De acuerdo con Freire (2018), ser profesor universitario es una gran responsabilidad. No son solamente transmisores de conocimientos; son formadores. Cumplen un importante papel en la sociedad, en un contexto y en un momento histórico singular.

Dicho lo anterior, para cumplir con lo descrito, fue necesario crear estrategias direccionadas hacia el profesor universitario.

Para ello es necesario enmarcar que la presente investigación se basó en las siguientes características: tipo de investigación descriptivo, enfoque cualitativo, paradigma interpretativo, diseño transeccional y no experimental, con modalidad basada en la fenomenología y etnografía.

Con base en lo descrito, las estrategias estuvieron centradas en la entrevista a docentes para:

- Conocer sus fortalezas en cuanto a la educación presencial, semipresencial, así como sus aspectos cognitivos y motivacionales.

- Conocer las amenazas a que están expuestos dentro de su labor docente, en cuanto a la educación presencial, semipresencial, así como sus aspectos cognitivos y motivacionales.
- Conocer las debilidades en cuanto a la educación presencial, semipresencial, así como sus aspectos cognitivos y motivacionales.
- Conocer las oportunidades que poseen dentro de su labor docente, en cuando a la educación presencial, semipresencial, así como sus aspectos cognitivos y motivacionales.

Lo anterior permitió hacer un mapeo de la realidad del docente, mediante una batería de preguntas abiertas para luego categorizar las respuestas, que dieron el carácter cualitativo a la investigación; además se permeó de manera transeccional, con distintos tópicos de acuerdo con la profesión y labor docente dentro de su facultad o escuela a la que pertenece cada profesor universitario.

La etnografía también jugó un papel preponderante, puesto que para el investigador fue muy importante conocer la vida cotidiana de los docentes en su quehacer; observó lo que pasa, escuchó lo que se dice a su alrededor, preguntó, dialogó y recogió todos los datos que fueran posible y que dieran orientación a la temática en cuestión.

El carácter descriptivo se hizo notar, puesto que, al recopilar la información, ésta permitió hacer un análisis e interpretación para luego presentar las respectivas conclusiones, así como las propuestas necesarias para el fenómeno objeto de estudio.

El análisis e interpretación mencionado en el párrafo anterior, se efectúa a continuación.

## 7.5 Resultados cualitativos, análisis y discusión de resultados

Dicho lo anterior, a continuación, se presentará la triangulación de la información obtenida, la cual se iniciará exponiendo la categoría principal (y subcategorías si fuese el caso); posteriormente se incluirán las opiniones vinculantes a las categorías referentes a la investigación; se sustentará con la respectiva fundamentación epistemológica, para culminar con

el análisis e interpretación para la construcción del conocimiento referente a la temática en estudio.

#### 7.5.1 Los conocimientos, creencias y opiniones que tienen los sujetos de estudio sobre educación presencial

A continuación, se presentan los tópicos que, en cuanto al presente apartado, respondieron los sujetos de estudio.

##### 7.5.1.1 Conocimiento de los docentes respecto a educación presencial

González, S. et.al. (2006). La Universidad entre lo Presencial y lo Virtual, establece que tanto el profesor y los estudiantes están presentes en un mismo espacio-tiempo durante las clases. Es presencial y el profesor tiene un estilo de enseñanza plenamente definido, en donde puede introducir temas nuevos a los previamente fijados.

Cuando se les requirió a los docentes entrevistados, información sobre la definición de Educación Presencial, la totalidad denotó dominio conceptual y su fundamentación epistemológica estuvo acorde a la cita textual antes descrita.

De esa cuenta, coincidieron en que participan el educando y educador (profesor-alumno) en un espacio físico (salón de clase) donde se imparte clase (proceso académico).

A continuación, se presentan las respuestas de los entrevistados.

**Tabla 3**  
**Concepto de educación presencial**

...el estudiante asiste personalmente a recibir todo el proceso académico... (E1)  
...educación donde están presentes físicamente el educando y el educador. (E2)  
...un espacio en el cual docente y estudiante interactúan en un mismo espacio y tiempo. (E3)  
...la presencia del estudiante en un espacio físico determinado.... (E4).  
... proceso (...) en donde estamos frente a un grupo de estudiantes. (E5).  
...el profesor y el alumno se encuentran en un mismo espacio físico.... (E6).  
...ambas partes están presentes físicamente (E7)  
...el catedrático imparte la cátedra en presencia de los estudiantes. (E8).  
...permite que el alumno interactúe con el catedrático en primera persona, es un tipo de educación tradicional. (E9)

Fuente: elaboración propia.

#### 7.5.1.2 Análisis y discusión de resultados de la educación presencial

En cuanto a la dimensión espacio-temporalidad, el blog sobre formación y tecnología (2017) refiere que en el desarrollo del proceso de enseñanza–aprendizaje el alumno y el profesor se encuentran en la misma dimensión espacio–temporal. El aprendizaje se desarrolla a través de clases, tutorías dirigidas.

Aquí la totalidad de entrevistados coinciden también en que tanto el alumno como el estudiante coinciden en un mismo espacio –al que denominan salón de clases-. (Entrevistado 6).

Todos los entrevistados aseveran que, dentro del proceso, el catedrático/profesor/docente, tiene la función de enseñar, y tal como lo expresa el Entrevistado 9, de forma tradicional.

En cuanto a la forma de comunicación e interacción, los entrevistados expresaron lo siguiente.

**Tabla 4**

**Forma de comunicación e interacción utilizados en educación presencial**

<p>... el estudiante asiste personalmente a recibir todo el proceso académico que él decidió llevar. (E1) ...docente y estudiante interactúan en un mismo espacio y tiempo. (E3) ... el catedrático imparte la cátedra en presencia de los estudiantes. (E8). ...permite que el alumno interactúe con el catedrático en primera persona, es un tipo de educación tradicional. (E9).</p>
---

Fuente: elaboración propia.

**7.5.1.3 Análisis y discusión de resultados de la interacción en educación presencial**

La forma de comunicación es eminentemente verbal, puesto que el docente interactúa en forma presencial con el alumno, durante el proceso académico o educativo, dentro de la educación tradicional, tal y como lo exponen los entrevistados.

Otro aspecto de interés dentro de la temática de educación presencial lo constituye la dependencia de estudio y ésta en las unidades académicas presenta rigidez en su proceso, como lo indican los docentes objeto de análisis y que se puede constatar en la siguiente tabla.

**Tabla 5**

**Dependencia de estudio y rigidez en el proceso educativo en educación presencial**

<p>...el estudiante asiste personalmente a recibir todo el proceso académico que él decidió llevar. (E1) ...se requiere de manera obligatoria, la presencia del estudiante...(E4).</p>
--

Fuente: elaboración propia.



#### 7.5.1.4 Análisis y discusión de resultados de la dependencia de estudio

Aquí puede observarse el tipo de educación presencial o tradicional, que aún predomina dentro de la educación en la Universidad de San Carlos de Guatemala, debido a que se requiere de manera obligatoria, la presencia del estudiante para recibir todo el proceso académico.

Esta rigidez se convierte en la preferencia del docente para comunicarse con sus alumnos, a efecto de interactuar con ellos dentro del proceso de enseñanza aprendizaje.

#### 7.5.2 Los conocimientos, creencias y opiniones que tienen los sujetos de estudio sobre investigación educación semipresencial

Se presentan los tópicos referentes a la temática en cuestión.

##### 7.5.2.1 Conocimiento de los docentes respecto a educación semipresencial

Niel Coaten (Formación virtual, educaweb.com 2003) expresa que esta modalidad combina la enseñanza cara a cara, con la virtual. Es decir, sería a distancia con más o menos dosis de contactos presenciales. Mientras que (Lorenzo, 2007, Reynaldo Pérez y Ulises Mestre (Gómez 2007) señalan diferentes términos y definiciones para el mismo modelo: lo considera como modelo híbrido; Jesús Salinas lo describió como educación flexible; Bartolomé como enseñanza semipresencial y Pascual lo cita como formación mixta, aprendizaje mixto y aprendizaje mezclado.

Los docentes entrevistados tienen un conocimiento adecuado en cuanto al dominio conceptual de Educación Presencial, tal y como se ve relegado en la siguiente tabla.

**Tabla 6**  
**Concepto de educación semipresencial**

<p>Es un blend, de la educación presencial y la educación a distancia, en donde el estudiante va a tener la guía de un tutor vía internet, y algún momento de espacio y tiempo en el cual estará en relación con el docente...(E3)</p> <p>Cuando el docente y el alumno coinciden en espacios físicos como un salón de clases y también en espacio virtual de forma alterna. (E6)</p> <p>...modalidad de enseñanza aprendizaje en donde además de requerir la presencia del estudiante, también se utiliza para cumplir con los requerimientos, el uso de una plataforma virtual y se necesita de un tutor en línea.(E4)</p>
--

Fuente: elaboración propia.

#### 7.5.2.2 Análisis y discusión de resultados de educación semipresencial

Existen elementos importantes para su análisis en cuanto a lo expresado por los entrevistados, puesto que mencionan aspectos que diferencian a la educación semipresencial, con respecto a la presencial, como por ejemplo que el estudiante se encuentra a cierta distancia del profesor en parte del proceso educativo.

Expresan también la existencia de un tutor en lugar de la denominación de docente. A este respecto Hölmberg (Op.cit.) dice que un tutor antes que un profesor, en el sentido tradicional de la educación presencial, es un orientador, un apoyo o facilitador de los aprendizajes de los alumno; debe ser un verdadero agente de cambio capacitado para la innovación educativa.

En términos generales los docentes denotan conocimientos específicos sobre el concepto de educación semipresencial y dicho fundamento es requisito indispensable para desarrollar y potenciar habilidades, así como realizar cambios preponderantes y transformaciones cualitativas en el sistema educativo.

En cuanto a la dimensión espacio-temporalidad, uno de los entrevistados manifestó que es:

“Aquella en la que el estudiante tiene la información en línea y en días previamente planificados, se reúnen ambas partes para formalizar avances, terminación de unidades e inicio de temas”. (E7)  
Aquí puede constatarse que el entrevistado incursiona en la utilización de información en línea, que se constituye en un componente indispensable dentro de los medios de comunicación. No obstante, pasa por alto aspectos adicionales que deben poseer tanto el docente como el alumno en cuanto al uso de computador, acceso a internet y otros dispositivos necesarios para llevar a cabo el proceso educativo.

En cuanto a la forma de comunicación e interacción, los entrevistados manifestaron elementos importantes de análisis, de acuerdo con la siguiente tabla.

**Tabla 7**

**Forma de comunicación e interacción utilizados en educación semipresencial**

<p>...se comparten momentos presenciales físicamente y se utiliza algún medio electrónico a distancia...(E2) Es cuando parte del curso se divide en presencial y virtual. (E8) ...permite al estudiante tener períodos o lapsos de estudio con interacción en primera persona con el docente. (E9)</p>
--

Fuente: elaboración propia.

#### 7.5.2.3 Análisis y discusión de resultados de interacción en educación presencial

Es notorio que los docentes tienen claridad en que esta modalidad es “mixta”, puesto que combina espacios físicos (aulas o salones de clase) dirigidos por docentes, con interacción en primera persona, como lo expresa el entrevistado 9 y también comparten espacios virtuales o tutoría en línea (entrevistado 8). El entrevistado 2 hace énfasis en la utilización de medio electrónico para la consecución de los fines educativos.

Al incursionar en el aspecto relativo a la dependencia de estudio, la educación semipresencial denota flexibilidad en cuanto a la asistencia al salón de clases, en contraposición al estatus de rigidez que presenta la educación presencial, tal y como se observa en la tabla.

**Tabla 8**

**Dependencia de estudio y flexibilidad en el proceso educativo en educación semipresencial**

...se puede flexibilizar un poco más la asistencia del estudiante, y hay también una situación de la autoformación, que tiene el estudiante en casa. (E1)

...podríamos trabajar medio tiempo, media jornada, trabajando a distancia y la otra sería presencial, que el viniera a clases, físicamente.(E5)

Fuente: elaboración propia.

**7.5.2.4 Análisis y discusión de resultados en dependencia de estudio de educación semipresencial**

En definitiva, esta modalidad de educación requiere cambio de paradigmas, puesto que requiere una modalidad distinta a la que el docente probablemente fue formado, tal y como lo asevera Hölmborg (Op.cit.) quien expresa: “Ojalá que él mismo haya tenido la experiencia de estudiar a distancia, para que pueda comprender mejor su rol y el del alumno”.

**7.5.3 Capacidades o habilidades docentes en la educación presencial**

Las capacidades o habilidades docentes en la educación presencial conllevan a juicio de Tejada (2005 y 2007), un cambio de paradigma educativo, es decir, el tránsito de enseñanza-profesor, a aprendizaje-alumno.

Según Zaragoza (2004), en el nuevo contexto el docente deberá adquirir unas competencias profesionales básicas más amplias.

Tomás, M. (2001) se refiere al papel de orientador de aprendizajes, para que el alumno aprenda a buscar, procesar y aplicar.

Autores como Tobón (2006), Barrón y Yániz (2000), coinciden que el docente debe poseer competencias referidas al conocimiento (lectura, escritura, lenguaje y lógica aritmética), al desempeño profesional (aptitudes y valores asociados al ámbito laboral) y técnico (habilidades y

destrezas en el campo especializado, así como planificación de la enseñanza a partir del aprendizaje y contextualización de la información.

De esta cuenta, los docentes expresaron los aspectos siguientes: capacidad comunicativa, liderazgo, vocación, habilidades andragógicas, habilidades psicológicas, conocimiento científico y conocimiento educativo.

**Tabla 9**  
**Habilidades comunicativas en la educación presencial**

... para poder aplicar la educación presencial debe tener un buen manejo de habilidades personales, que sea asertivo, positivo, proactivo, que maneje o domine una habilidad verbal y escrita... (E1)  
...socializar toda la información... (E4)  
... Facilidad de palabra... (E5)  
...tener hábitos de lectura, conocimiento de paquetes básicos de computación, facilidad de comunicación, sociable, entre los más importantes... (E7)  
...saber expresarse para transmitir los conocimientos (E8)

Fuente: elaboración propia.

#### 7.5.3.1 Análisis y discusión de resultados de habilidades comunicativas en educación presencial

Para los docentes en estudio, consideran que la capacidad o habilidad comunicativa es imprescindible en la educación presencial, puesto que la facilidad de palabra (E5) o habilidad verbal y escrita (E1) le permite expresarse para transmitir los conocimientos (E8) y socializar la información (E4). La mayoría de los docentes pone de manifiesto esta habilidad personal como necesaria en este tipo de educación.

Otros docentes expresaron habilidades que tienen que ver con valores intrínsecos del ser humano, como el liderazgo, vocación, habilidades andragógicas, como puede visualizarse a continuación.

**Tabla 10**  
**Habilidades intrínsecas en la educación presencial**

<p>... Que tenga cierto liderazgo importante dentro del aula. (E1)</p> <p>...el profesor debe tener vocación... no creo que sea útil si un profesor no tiene vocación... (E6)</p> <p>...Disponibilidad de tiempo, ser responsable... (E7)</p> <p>... Un docente en la presencial debe tener habilidades andragógicas, por medio de nuevas metodologías de enseñanza para no hacer una clase monótona (E4)</p> <p>...conocimientos que la mayoría no tenemos aquí que es la educación de adultos y también la didáctica (E5)</p> <p>...de una serie de herramientas didácticas para ir, para no acudir únicamente a la clase magistral... (E6).</p> <p>...Habilidades psicológicas, debe saber motivar a los estudiantes a la participación en clase y sobre todo evitar la deserción. (E4)</p>
--

Fuente: elaboración propia.

#### 7.5.3.2 Análisis y discusión de resultados en habilidades intrínsecas de educación presencial

Otras habilidades adquiridas que los docentes manifestaron responden a habilidades didácticas y habilidades psicológicas, tal y como se aprecia en la siguiente tabla.

**Tabla 11**  
**Habilidades adquiridas en la educación presencial**

<p>...de una serie de herramientas didácticas para ir, para no acudir únicamente a la clase magistral... (E6).</p> <p>Habilidades psicológicas, debe saber motivar a los estudiantes a la participación en clase y sobre todo evitar la deserción. (E4)</p>
---

Fuente: elaboración propia.

### 7.5.3.3 Análisis y discusión de resultados de habilidades adquiridas en educación presencial

Los docentes asumen que es necesario adquirir conocimiento en el uso de herramientas que la didáctica provee, así como habilidades psicológicas que le permitan complementar una educación integral hacia el estudiante.

Finalmente expresaron que los aspectos cognitivos como el conocimiento científico y conocimiento educativo son necesarios en la educación presencial, tal y como lo expresan.

**Tabla 12**  
**Aspectos cognitivos necesarios en la educación presencial**

... Capacidad de análisis, capacidad de síntesis... buen nivel de manejo de realidad nacional y conocimiento de una cultura general... (E2)

Pues definitivamente debe tener el conocimiento de su especialidad. (E3)

... conocimientos que la mayoría no tenemos... como la didáctica (E5)

...Conocimiento del tema, experiencia... (E8)

...el catedrático universitario debe poseer responsabilidad, actitud positiva, hábil para el habla y principalmente dominar el tema... (E9)

Fuente: elaboración propia.

### 7.5.3.4 Análisis y discusión de resultados en aspectos cognitivos de educación presencial

Puede analizarse a través de los resultados que la educación presencial para los docentes entrevistados debe ser holística y con una transversalidad que permita abordar diferentes tópicos educativos, que van desde lo didáctico, científico, de cultura y manejo de la realidad en distintos contextos.

#### 7.5.4 Capacidades o habilidades docentes en la educación semipresencial

Para Zaragoza (2004) deben considerarse tres aspectos fundamentales, en primer lugar, la competencia pedagógica del profesorado, en segundo lugar, la innovación docente y, por último, diversos elementos como el apoyo a los estudiantes, planes de acción tutorial, potenciación de la autonomía del aprendizaje, el razonamiento crítico, entre otros.

Collins y Moneen (2001), considera dentro de la educación semipresencial, aspectos como la tecnología, que se refiere a computadores y redes y sus herramientas y aplicaciones de software; pedagogía, para establecer los enfoques o modelos pedagógicos y finalmente las estrategias de implementación e innovación dentro del marco institucional que acontece.

Al requerírsele a los docentes en estudio, información sobre las capacidades o habilidades necesarias dentro de la educación semipresencial, se estableció lo siguiente.

**Tabla 13**  
**Aspectos tecnológicos en educación semipresencial**

<p>... debe tener un manejo de herramientas tecnológicas y de plataformas.... (E1)</p> <p>Esto básicamente es el manejo de la informática, de programas de computación, etcétera. (E2)</p> <p>...básicamente sobre el uso y manejo de las nuevas tecnologías de la información y comunicación aplicadas a la educación, fundamentalmente eso. (E3)</p> <p>...un tutor en línea como se le llama, debe orientar ese proceso de enseñanza, ese aprendizaje autónomo...analizar, sintetizar toda la información que se va a poner a disposición en línea, debe también tener también habilidades técnicas para poder planificar, no solamente el contenido sino que también todas las herramientas a utilizar durante el proceso, monitorear el verdadero aprendizaje significativo, no solamente digitalizar un material y subirlo a una plataforma, para que el estudiante se limite a leer un pdf o una presentación sino desarrollar nuevas competencias, evaluar el proceso en el aula virtual y el manejo eficiente de los medios tecnológicos. (E4)</p>
---



... Allí como estamos hablando ya de que tendríamos que trabajar en una plataforma... (E5)

...considero que hay más herramientas tecnológicas en la educación virtual. (E6)

...Deberá tener acceso a la tecnología, dominio de plataformas y tecnología web: Windows, Excel, nube, apps, entre los principales). (E7)

Fuente: elaboración propia.

#### 7.5.4.1 Análisis y discusión de resultados de aspectos tecnológicos en educación semipresencial

Aquí los docentes hacen hincapié en los recursos informáticos, referentes al uso de plataformas, herramientas, uso de la web y programas de computación, para una educación virtual efectiva, a efecto de lograr un verdadero aprendizaje significativo (E4), con ello no se trata solamente de digitalizar un material y colocarlo en una plataforma, sino que desarrollar en el estudiante nuevas competencias, evaluar el proceso en el aula virtual, así como el eficiente manejo de los medios tecnológicos, tanto del estudiante como del docente universitario.

Lo expuesto anteriormente sugiere un conocimiento educativo acorde a esta modalidad de educación, tal y como se observa en la siguiente tabla.

**Tabla 14**  
**Conocimiento educativo en educación semipresencial**

... para poder tener ese tipo de comunicación con los estudiantes, debe ser una persona responsable, puntual, muy pedagógica y disciplinada también al trabajar con los estudiantes. (E1)

...indispensablemente el conocimiento de su especialidad, de su disciplina básicamente debe tener conocimientos sobre las diferentes metodologías educativas existentes... (E3)

...la vocación el tiempo, verdad, los conocimientos de su disciplina y de diferentes metodologías educativas, aunado al manejo de las nuevas tecnologías de la información y comunicación.... (E6)

... debe poseer habilidades personales para saber dirigirse a los estudiantes, con claridad, de manera oportuna, saber orientar ese proceso de enseñanza, ese aprendizaje autónomo verdad, debe poseer habilidades cognitivas como saber identificar, analizar, sintetizar toda la información que se va a poner a disposición en línea, debe también tener también habilidades técnicas para poder planificar, no solamente el contenido sino que también todas las herramientas a utilizar durante el proceso, monitorear el verdadero aprendizaje significativo, no solamente digitalizar un material y subirlo a una plataforma verdad, para que el estudiante se limite a leer un pdf o una presentación sino desarrollar nuevas competencias, evaluar el proceso en el aula virtual verdad y el manejo eficiente de los medios tecnológicos. (E4)

...Conocimiento del tema, experiencia, habilidades para redactar de manera sencilla y clara las ideas que quiere transmitir el estudiante. (E8)

Fuente: elaboración propia.

#### 7.5.4.2 Análisis y discusión de resultados del conocimiento educativo en educación semipresencial

En la tabla anterior puede observarse que los docentes mencionan la necesidad en el adecuado manejo habilidades personales.

Destacan las habilidades pedagógicas (conocimiento de diferentes metodologías educativas existentes).

Los docentes incluyen las habilidades cognitivas (a efecto de analizar y sintetizar la información que propicie tanto virtual como presencialmente)

Mencionan además las habilidades técnicas (manejo, planificación y dosificación de contenidos y uso de herramientas tecnológicas a utilizar dentro del proceso).

Incluyen además la aplicación de valores humanos (claridad en la expresión, disciplina, puntualidad, responsabilidad, vocación) que deben poseer los docentes para aplicar esta modalidad.

Todo lo antes expuesto, mencionan que debe ser permeado del conocimiento andragógico que debe prevalecer en la educación superior.

Es necesario mencionar que para un docente del área técnica (Ingeniería Mecánica), como lo expresa: “A mi criterio, y para la carrera de ingeniería mecánica, no debería ser permitida”. (E9). Esta aseveración resulta de la naturaleza de sus cursos prácticos, lo que a su juicio no requiere de la educación semipresencial, por lo que la educación tradicional o presencial debe ser exclusiva para los cursos que imparte a nivel universitario.

#### 7.5.5 Aspectos para implementar en la educación presencial o semipresencial

La revista digital academia.edu (2018) se plantea la necesidad de realizar esfuerzos para captar más estudiantes, disminuir la deserción y mejorar la calidad de la enseñanza y aprendizaje.

En este sentido, es necesario implementar elementos teóricos-metodológicos para mejorar una atención semipresencial; se necesita considerar que esta última se caracteriza por la poca frecuencia con que se producen los encuentros entre profesores y estudiantes en un mismo espacio físico, con predominio en la actividad independiente, de autoformación, por lo que se requiere la motivación personal del educando.

Es por ello por lo que los aspectos a considerar para implementar una educación presencial óptima es necesario mejorar la calidad y ampliar la cobertura, así como desarrollar estrategias metodológicas acordes a esta modalidad.

Mientras que, para la educación semipresencial, se requiere implementar tutorías, materiales didácticos coherentes con las exigencias metodológicas de esta modalidad, desarrollar procesos de formación tendientes a incorporar las tecnologías de información y las comunicaciones, apoyados por plataformas y multimedios digitalizados.

Para ambas modalidades debe incorporarse un plan de capacitación y sensibilización a docentes, para hacer eficiente las formas de educación, puesto que ninguna forma obtiene resultados deseados, sino existe un apoyo de parte de los actores involucrados.

#### 7.5.5.1 Realización de actividades motivacionales para hacer más efectivo el proceso educativo

El diccionario de la Real Academia de la Lengua Española (2010), define la motivación como la “acción y efecto de motivar”.

Pintrich y Schunk (2002) definen la motivación como un proceso activo y sostenido del comportamiento dirigido a una meta, así se puede describir la motivación como conductas observables, indicativos de mayor o menor motivación.

Para Minera (2009) la motivación es un impulso que permite establecer los objetivos o metas de un individuo, determinando el inicio, su mantenimiento o su finalización de la conducta.

Mientras que se definen como actividades motivacionales son todas aquellas actividades tendientes para elevar el rendimiento y generar en el estudiante mayor interés en los cursos universitarios.

En este aspecto, seis docentes de nueve entrevistados sí realizan actividades motivacionales dentro del aula; para quienes no realizan esta actividad, se infiere que el factor tiempo, la masificación de estudiantes y la falta de capacitación –aspectos que se han analizado en anteriores cuestionamientos-, puede ser la causa que origina la poca priorización hacia actividades motivacionales.

### 7.5.5.2 Momento educativo en el que aplica la motivación

La motivación como se definió anteriormente es una acción continua, sin embargo, los docentes mencionaron que la aplican en diversidad de momentos y frecuencia, tal y como se observa en la tabla a continuación.

**Tabla 15**  
**Momento educativo que aplica motivación**

...depende de las características del grupo, de las temática o módulos de aprendizaje que se estén desarrollando y estos momentos pueden ser al inicio, durante el semestre o también al finalizar ya que se observa la carga académica...(E1)

... Al inicio de la clase, en el transcurso del desarrollo del tema que toca el día respectivo. (E2)

... yo lo uso en las clases diarias, para tratar un poco esa temática y que sientan ellos un poquito más de interés por su carrera. Crearles esa pasión también por lo que estudian. (E3)

...Cuando se introducen acciones pertinentes desde lo metodológico, lo didáctico, considero que allí empleo el aspecto motivacional con los estudiantes, trato antes, durante y después de una clase dar siempre pequeños componentes motivacionales para no volver una clase monótona verdad. (E4)

...lo que hacemos son trabajo de investigación y por allí sería nada más...(E5)

...se realizan temas, dinámicas sobre liderazgo (E6)

En ninguno. (E7)

Al terminar de explicar la tecnología, preguntas sobre cómo harían una pieza o componente y se forman grupos de discusión. (E8)

En la clase magistral, a veces. (E9)

Fuente: elaboración propia.

Con la salvedad del entrevistado 7, todos los docentes aplican componentes motivacionales en distintos momentos educativos, que pueden ser antes, durante y después de cada tema.

Aplican acciones pertinentes a metodología y didáctica, sin obviar el aspecto motivacional, tal y como lo dice el Entrevistado 4, para no volver la “clase monótona”. La carga académica y la naturaleza del curso son aspectos fundamentales para considerar, para la aplicación en cada momento educativo.

#### 7.5.5.3 Participación en cursos o capacitaciones motivacionales en la educación presencial

Los cursos o capacitaciones motivacionales tienen como objetivo que el docente alcance altos niveles de rendimiento y los mismos sean replicados con el estudiante durante el proceso de enseñanza aprendizaje.

De acuerdo con el análisis y discusión de resultados, se estableció que cinco de cada nueve docentes no participan en capacitaciones de índole motivacional, dentro de la educación presencial.

A pesar de que la Universidad de San Carlos de Guatemala cuenta con un Departamento de Docencia Académica, no todos los docentes participan en cursos y capacitaciones, puesto que aducen falta de tiempo; es necesario mencionar que los mismos no se constituyen en obligatorios y la cantidad de cursos para alcanzar los créditos mínimos anuales es muy baja, lo cual no apoya la profesionalización en diversos aspectos en que el docente debe poseer habilidades y competencias.

#### 7.5.5.4 Participación en cursos o capacitaciones motivacionales en la educación semipresencial

La participación en cursos o capacitaciones motivacionales en la educación presencial es de suyo importante, puesto que al ser un tanto impersonal la formación educativa, el docente o tutor está obligado a generar aspectos que despierten el interés y deseo de estudiar por parte del alumno.

De acuerdo con los cuestionamientos realizados a los docentes en estudio, seis de cada nueve docentes no participan en capacitaciones de índole motivacional, dentro de la educación semipresencial.

Las causas que originan este aspecto están asociadas directamente al ítem anterior, referente a la educación presencial; pese a la existencia de un Departamento de Docencia Académica, existe resistencia al cambio por parte del cuerpo docente.

El estudio en distintas unidades académicas lleva a inferir, por sentido común, que es un aspecto que afecta a nivel de toda la Universidad, y se constituye en un factor crítico que requiere de un análisis profundo y replanteamiento de políticas que tengan un vínculo político con las estrategias metodológicas a aplicar dentro del proceso de enseñanza aprendizaje.

#### 7.5.5.5 Fortalezas o ventajas para realizar actividades motivacionales

Son diversas las fortalezas que los docentes refieren como ventajas para realizar sus actividades motivacionales, tal y como se describen a continuación.

**Tabla 16**  
**Fortalezas o ventajas para realizar actividades motivacionales**

...me mueve la vocación del proceso de enseñanza aprendizaje... desarrollar profesionales con las competencias necesarias para un mundo laboral.(E1)

La experiencia docente con que se cuenta. (E2)

Que mis estudiantes son de primer ingreso, entonces esa es una ventaja porque de alguna manera vienen con la mente receptiva en este momento, entonces pues es mucho más fácil de motivar a alguien. Y la fortaleza justamente yo estoy consciente de la necesidad que la persona esté comprometida con su actividad educativa. (E3)

Desde el ámbito personal, tengo fortalezas personales, fortalezas profesionales. (E4)

Pues yo no me considero muy bueno para esas áreas porque siento que son como para los psicólogos... (E5)

Las ventajas es que el aprendizaje sea significativo...mantener el interés del alumno en la clase. Una de las fortalezas es que tengo un poco de carisma, un poco de liderazgo en el salón y que puedo influir en las personas para que ellas desarrollen esas actividades. (E6)  
... continuación tabla 14.

Considero que poseo credibilidad, buen ejemplo y soy positivo en mi actitud. (E7)

Conocimiento del tema y experiencia. (E8)

...poseo una actitud positiva que puede generar un cambio de pensamiento en los alumnos. (E9)

Fuente: elaboración propia.

Uno de los principales aspectos que aducen los docentes en estudio y que observan como fortaleza o ventaja, lo constituye la experiencia docente, los conocimientos y credibilidad, así como otros factores no menos importantes y que los constituyen el liderazgo, carisma, entre algunos aspectos de su personalidad.

#### 7.5.5.6 Dificultades para realizar actividades motivacionales

Entre las dificultades más frecuentes enumeradas por los docentes en estudio están los que a continuación se describen.

**Tabla 17**

#### **Dificultades para realizar actividades motivacionales**

... Básicamente creo que el factor tiempo.... entonces el realizar actividades motivacionales debe ser un tiempo extra para poder hacerlo. (E1)

Ninguna. (E2)

...cuestiones de temporalidad, pero sobre todo que no todo el personal docente está consciente de esa necesidad. (E3)

...sí requiere un poco de tiempo el realizar ese tipo de actividades, sin embargo, siempre se busca la planificación para implementarlo. (E4)

...alguna limitación es que yo no crea en esa parte de la psicología, porque uno es el que tiene que estar automotivado y no podrá uno motivar a dos personas sino ellos son los que vienen motivados. (E5)



En algunos casos, me representa la dificultad el hecho de no encontrar una actividad motivacional, relacionada o apropiada para cada tema del curso, otra dificultad es que el estudiante no quiera participar... aquí en la Universidad se ha dejado de por el hacinamiento de los salones... (E6)

Existe desconocimiento de técnicas y dificultad de transmitir la emoción al logro. (E7)  
... continuación tabla 15.  
Pocas. (E8)

No considero tener dificultades, más que un horario muy limitado que no permite realizar con más frecuencia este tipo de actividades. (E9)

Fuente: elaboración propia.

El factor tiempo es un atenuante que aducen los docentes entrevistados; la mayoría denota que además de existir desconocimiento de técnicas motivacionales, no tienen la facilidad para incorporarlo en su planificación de curso.

Sin embargo, existe una minoría que efectivamente aplica la motivación sin dificultad alguna y resaltan que obtienen los resultados esperados.

## 7.6 Interpretación de resultados

Al interpretar los resultados y hacer énfasis en la comunicación, ésta última definida como poner en común y compartir algo, llevó a concebir que la educación en sí es compartir y poner en común el conocimiento, para este caso, el conocimiento educativo.

Para dar el salto cualitativo del tránsito de una comunicación per se, a una comunicación estratégica, se requiere de la construcción de una misión, visión y objetivos previamente establecidos, a decir de Tironi y Cavallo, así como Scheinsohn (p.84), al referirse a esta conceptualización.

Sin embargo, dentro de la presente investigación, se estableció que el modelo de Shannon y Weaver (p.79) prevalece dentro del proceso de comunicación: existe una fuente de información,

un transmisor, una fuente de ruido o señal, un receptor, el mensaje y el destino. Para Núñez (p.69) existen tres funciones propias de la comunicación, informativa, valorativa y reguladora; para el proceso educativo estudiado, prevalece la función informativa, dadas las respuestas proporcionadas por los sujetos de estudio.

A decir de la fundamentación teórica que acompaña la presente investigación (p.98), toda educación viene coaccionada por la idiosincrasia de un pueblo, por su civilización, o como diría Marx (p.60), por las ideas dominantes, de la clase dominante.

De esa cuenta se deducen los hallazgos que se presentan a continuación.

El profesor tiene un estilo de enseñanza plenamente definido, en cuanto a educación presencial se refiere; es de suyo el dominio y la preponderancia que manifiesta en su desarrollo profesional. Esto se manifestó cuando al requerirse una definición de educación de educación presencial y denotó un dominio conceptual, de manera coincidente en todos los sujetos de estudio.

La forma de comunicación presencial o tradicional que prefieren está lejos de una comunicación estratégica; persisten resabios del siglo XVIII en donde la persuasión, la buena imagen del orador, su retórica con apego a la mente, se constituyen en fundamentales para el proceso educativo. Incluso aspectos de Saussure en cuya relación entre el signo y el significado es fundamental, aún reviste importancia en la forma de educación presencial o tradicional.

Este tipo de educación manifiesta rigidez en el proceso educativo y no produce empatía con el estudiante que está familiarizado con las nuevas tecnologías de la información y comunicación.

Los profesores que fueron investigados manifestaron que existen problemas en cuya aplicación de la educación presencial no es suficiente; aspectos como la masificación, dejar de lado la utilización de la tecnología y proveer una educación que no llena las expectativas del presente milenio, se constituyen entre muchas otros aspectos que se constituyen en limitantes de la educación presencial o tradicional.

Sin embargo, para algunos profesores universitarios, la educación presencial provee de una comunicación más exacta, por la relación directa entre profesor y alumno, además de proveer un hábito de estudio y disciplina. Es por ello por lo que, para los profesores, a pesar de no consideras obsoleta la educación presencial, aducen que no responde a las necesidades actuales del mundo globalizado.

En contraposición están los profesores denominados migrantes digitales, es decir, que no nacieron bajo el esquema de las tecnologías de la comunicación e información (o nativos digitales), pero que manifiestan interés en desarrollar las nuevas tendencias de la comunicación, para pasar a la comunicación estratégica, al utilizar medios de comunicación masiva como lo son los teléfonos móviles, tabletas, computadores, uso de medios como las páginas electrónicas como la web, entre otros.

Los profesores que utilizan las tecnologías de la comunicación y cuyo proceso comunicacional se encamina a una comunicación estratégica, conciben el papel protagónico de aspectos como la psicología social, puesto que insertan los procesos comunicativos a la interacción e influencia social y lo complementan con las herramientas y dispositivos que la tecnología pone a disposición en el presente milenio.

En cuanto al modelo prevaleciente, a decir de Sierra (p. 73), se constituye en deductivo, puesto que las relaciones de sus variables caracterizan un sector de la realidad; no obstante, es racional pues se formula a partir de conceptos y de observar dicha realidad. A esto se une Costa y Morales (p. 73) al decir que un modelo sólo tiene valor cuando por su claridad relativa procura un grado de dominio sobre la realidad. Bunge, en la misma página del marco teórico adiciona que es de suyo importante agruparlos en clases de equivalencia; esto se infiere dentro de la investigación, al tomar profesores agrupados en facultades o escuelas de una misma universidad.

Amalgamar el enfoque semántico y sociocultural, llevó a analizar el presente estudio en cuanto a la teoría de la comunicación prevaleciente en la investigación.

Es necesario abordar el aspecto cognitivo y motivacional, para complementar la presencialidad y semipresencialidad arriba indicada.

Respecto al aspecto cognitivo, y partiendo que se refiere a la adquisición, mantenimiento y uso del conocimiento, además que se denomina cognición mental cuando se refiere a un individuo y cognición comunicativa cuando involucra a más de una persona, se hace necesario deslindar y establecer que el proceso educativo requiere tanto del aprendizaje individual, como de la interacción entre los individuos, siendo en este caso, los alumnos que participan del proceso educativo.

Para Tobón (2006), el docente debe poseer competencias en cuanto al conocimiento; ya no basta solamente tener el control total de aspectos como la lectura, escritura, lenguaje y lógica aritmética, sino competencias en el mercado laboral, técnicas en cuanto a las habilidades y destrezas en el manejo de su especialización y de las nuevas tecnologías de la comunicación e información.

Resaltan los docentes que, en cuanto a la educación presencial, dentro de lo cognitivo deben enfatizar en habilidades didácticas, andragógicas, psicológicas, conocimiento científico y educativo, consecuentemente liderazgo y vocación.

En cuanto a la educación semipresencial, enfatizan en aspectos cognitivos como el uso de herramientas tecnológicas y de plataformas, programas de computación, manejo de informática, como aspectos adicionales a los planteados en la educación presencial.

No obstante, existen excepciones a la regla, tal el caso de un profesor de ingeniería que aduce no ser necesaria la virtualidad, así como aplicar cursos en forma semipresencial para carreras técnicas, puesto que la educación presencial es más que suficiente para llevar a cabo el proceso educativo.

## Reflexiones finales

Las reflexiones finales están basadas en lo descrito por los distintos profesores entrevistados, con relación al cuestionamiento de cómo considera que se encuentra la educación universitaria en Guatemala.

Los entrevistados expresaron que la educación universitaria en el plano estatal se encuentra en una fase de retos y desafíos a nivel de formación estudiantil, en donde se requiere que los estudiantes vayan con las competencias en el uso y aplicación de herramientas tecnológicas, así como formarlos para la incertidumbre, es decir, la toma de decisiones.

Algunos entrevistados aducen que los estudiantes poseen poco nivel de conocimiento, con poco compromiso de estudio, así como docentes despreocupados, producto en algunos casos de la politización de la educación estatal.

Otros profesores manifiestan que mientras en las universidades privadas se busca una tranquilidad económica, en la universidad estatal se está en búsqueda de una tranquilidad política, lo cual torna deficiente la educación universitaria del país.

Todo depende del lente o ángulo en que se mira, puesto que mientras algunos profesores ven un panorama sombrío, con poco compromiso institucional, otros ven que la educación superior en Guatemala se ha desarrollado de manera positiva, a juzgar por el aumento de la oferta académica que existe por parte de universidades privadas y la universidad pública, así como la ampliación de la cobertura educativa del país.

En cuanto a la formación académica, algunos docentes se inclinan porque se promuevan las carreras técnicas, con espacios tecnológicos, y no solamente carreras de índole social, por estar saturadas; algunos entrevistados ejemplifican a Korea, que promueve el estudio de ingeniería y han apostado por la tecnología en la educación.

Lo anterior lleva a reflexionar que existe mucho camino por recorrer en materia educativa y que los modelos actuales de la educación, tanto presencial como semipresencial, deben ser fortalecidos para alcanzar una educación competitiva en el mercado regional, que serviría para atraer inversiones al proveer de mano de obra calificada en los distintos campos (social, humanista, técnico, entre otros).

## **Capítulo 8**

### **Propuesta**

#### **MANUAL DEL USUARIO APP PARA CLASSROOM**



## Índice

<b>INTRODUCCIÓN.....</b>	<b>184</b>
<b>JUSTIFICACIÓN.....</b>	<b>185</b>
<b>ASPECTOS GENERALES DEL</b>	
<b>MANUAL.....</b>	<b>186</b>
1 Objetivos del Manual de	
Usuario.....	186
1.1 Objetivo general.....	186
1.2 Objetivos específicos.....	186
2 Requisitos previos.....	186
3 Instalación y configuración.....	187
4 Solución de problemas, preguntas y calificación de la app.....	188
5 Explicación del funcionamiento.....	188
6 Glosario.....	196



## INTRODUCCIÓN

Como producto de la investigación referente a los procesos comunicacionales en la educación presencial y semipresencial, aspectos cognitivos y motivacionales, se obtuvo resultados mediante el análisis e interpretación de resultados obtenidos mediante entrevistas a profesores universitarios que fueron sujetos de estudio. La aplicación cuenta con marca registrada en Google play y provee de información básica mediante figuras, glosario, preguntas frecuentes, así como todo lo relacionado para facilitar en la comprensión de esta.

Uno de los aspectos torales, producto de la investigación, lo constituye el hecho que los profesores carecen de los conocimientos necesarios para aplicar una educación semipresencial, que la era tecnológica en el aspecto educativo exige dentro del presente siglo.

En tal sentido, la presente propuesta “Manual para Classroom” es una aplicación dirigida a profesores y estudiantes para manejar cursos semipresenciales o en línea dentro de la web. Una de las principales bondades de la presente App, es que se ha puesto a prueba y es amigable con el usuario, de fácil comprensión y utilización. Incluye además los requisitos previos que deben poseerse, el equipo básico con que debe contarse, su configuración e instalación, entre otros aspectos que ayuden al usuario a solucionar sus problemas.

El manual de Classroom consta de dos partes: la primera sirve para que el profesor, mediante el uso de la aplicación, elabore cursos virtuales para tener un contacto bidireccional con sus alumnos. La segunda parte sirve para que el estudiante se incorpore a un curso y pueda, fuera del aula, dar continuidad a las actividades de clases presenciales.

Esta propuesta, si bien no ambiciona resolver la problemática en su totalidad, trata de que el profesor se familiarice con aspectos tecnológicos para que su inserción en el aspecto virtual sea más amigable con su disposición a una mejora continua, para motivarlo en el uso de herramientas tecnológicas.

## JUSTIFICACIÓN

El presente manual de Google Classroom se justifica porque la aplicación es versátil, amigable, de fácil aprendizaje para profesores y estudiantes, puesto que incentiva la interacción entre ambas partes, todo esto dentro espacio y tiempo donde cada uno se desenvuelve. De forma que, significa una alternativa de complementación a las clases presenciales, o bien, utilizarse completamente para clases virtuales, incentivando nuevos paradigmas del proceso enseñanza-aprendizaje.

Es una plataforma gratuita, compatible con cualquier sistema Android, este último es el tipo de sistema que predomina dentro de los estándares y usos de Classroom. El sistema antes mencionado, representa 4.5 millones de usuarios activos, según datos de la firma consultora especializada en servicios de Comunicación, Analítica y Reputación Digital “Ilifebelt”, en un artículo publicado en septiembre de 2016 por José Melgar. A comparación del sistema de iPhone “iOS”, que cuenta nada más con 320 mil usuarios. Por tal razón, este manual está enfocado a su utilización por medio de un “Smartphone” con sistema Android.

Por último, es importante mencionar que para realizar el manual se utilizaron los servicios profesionales de ingeniería informática, los cuales tuvieron un costo de Q5 mil por cuestiones estructurales y de funcionamiento, además, como adicional, un pago único por el espacio en la tienda de Google por Q850, lo cual mantiene la aplicación del “Manual de Classroom” vigente por los próximos 7 u 8 años aproximadamente.

## **Aspectos generales del manual**

A continuación, se presentan los aspectos necesarios para la comprensión y fácil acceso a la aplicación propuesta dentro del manual.

### **1 Objetivos del Manual de Usuario**

Entre los objetivos del manual se presentan los siguientes:

#### **1.1 Objetivo general**

- Incorporar al profesor en el uso y aplicación de metodologías referentes a la educación semipresencial en la educación superior, fomentando sus aspectos cognitivos y motivacionales para elevar la eficacia y eficiencia en su labor docente.

#### **1.2 Objetivos específicos**

- Motivar al profesor en el uso de las tecnologías de la información y comunicación.
- Mostrar al usuario el funcionamiento del “Manual para App Classroom”, como parte de los aspectos cognitivos que debe dominar el profesor dentro del proceso educativo en la educación superior, de manera semipresencial.
- Describir de manera clara y concisa cada uno de los aspectos que debe tomar en cuenta el profesor, dentro de la aplicación “Manual para App Classroom”.
- Proveer de una guía de usuario, para que tanto profesores como estudiantes, tengan interacción en el proceso educativo, fuera del aula.

### **2 Requisitos previos**

Los requisitos previos están encaminados a prevenir al usuario en determinados aspectos que debe conocer para utilizar de manera adecuada la App Classroom.

Entre los requisitos previos que debe poseer el usuario están los siguientes:

- Conocimientos mínimos del usuario

Aquí se cita el conocimiento referente a que el usuario debe estar familiarizado con el acceso a la web, es decir, debe tener contacto con equipos de cómputo, teléfonos inteligentes (de preferencia Smartphone), con características Android.

- Capacidades técnicas mínimas

Estas deben estar vinculadas al manejo de equipo de cómputo, programas y aplicaciones.

- Software asociado necesario

El software asociado que necesita poseer el usuario en su Smartphone tipo Android se refiere a la aplicación Play Store instalada de origen en el teléfono.

### 3 Instalación y configuración

Para que la aplicación pueda ser utilizada, debe ser instalada mediante la aplicación de Play Store; en esta aplicación mencionada, están alojadas aplicaciones de diversos campos en los cuales el usuario puede acceder de manera pronta y en algunos casos de manera gratuita o pagada.

Para su configuración es necesario instalar y poseer la capacidad dentro del teléfono para incorporarla de manera permanente.

## 4 Solución de problemas, preguntas frecuentes y calificación de la App

La solución de problemas, las preguntas frecuentes, así como la calificación de la App, puede el usuario dejarlas escritas en el apartado de reseñas dentro de la parte introductoria de la aplicación, a efecto que el administrador de la página, en este caso el investigador de la presente pueda brindar detalles que aporten al usuario para resolver sus dudas y problemática.

## 5 Explicación del funcionamiento

A continuación, se presenta paso a paso los aspectos que deben tomarse en cuenta para el uso de la aplicación. Para ello se ha dividido la explicación en dos grandes aspectos: profesores y estudiantes. Se detallan como sigue en forma explícita para su mejor comprensión.

### 5.1 Pasos para profesores

A continuación, se desglosan los diferentes pasos para que los docentes puedan organizar sus cursos en Google Classroom, dentro sus funciones están: crear, compartir y configurar una clase, crear y calificar tareas e interactuar con los alumnos.

#### **Inicio y crear una clase**

1. Al iniciar la aplicación es necesario seleccionar una cuenta de Google del dispositivo y presionar “aceptar”.
2. Para crear una clase es necesario presionar el icono (+) y luego “crear clase”.
3. Ingresar los datos que se solicitan y presionar la opción “crear”.

## **Compartir y configurar una clase**

1. En la sección general del curso se debe presionar el icono de “configuración”.
2. Al presionarlo se desplegará la pantalla de configuración.
3. Para que los alumnos puedan inscribirse en el curso, se debe compartir el código de la clase que proporciona la aplicación automáticamente. ´
4. Se debe recordar decirles a los alumnos que tengan una cuenta de “Gmail” para unirse al curso determinado, y leer las instrucciones en la sección de “estudiantes”.
5. Si se desea limitar las inscripciones, se puede deshabilitar el “código de clase”, presionando el icono de “tres puntos”.
6. Se mostrarán dos opciones: inhabilitar el código de la clase o restablecer el código de la clase.
7. Presionar: inhabilitar el código de la clase.
8. Para guardar las configuraciones se debe presionar “listo”.

## **Configuración de foto**

1. En la sección general del curso, se debe presionar el icono de “tres barras” en el lado superior izquierdo.
2. Al presionarlo, se desplegará el menú, es necesario deslizar hacia abajo para encontrar las “configuraciones”.
3. Al presionar “configuración”, se debe presionar: actualizar foto.

4. Se mostrará en la pantalla de cuenta de Google la opción: información personal, se debe seleccionar.
5. Presionar “foto”.
6. Se abrirá el navegador, se debe iniciar sesión con los datos de la cuenta: correo y contraseña.
7. Presionar el círculo en donde debe ir la foto.
8. Presionar “cargar foto”, luego se debe elegir una imagen de la “galería de fotos”, puede ser la que el profesor desee.
9. Al elegir la foto, se mostrará una ventana con la vista previa de la imagen, se debe presionar la opción “listo”.
10. Se podrá visualizar la fotografía actualizada, posterior, se debe presionar regresar (las veces necesarias) para situarse en la página principal.
11. Al regresar a la cuenta, se podrá ver la foto configurada. Generalmente, puede tardar unos minutos en actualizarse.

### **Ver listado de alumnos**

1. Para ver a los alumnos en la sección general del curso, se debe presionar el icono de “personas”.
2. Al presionarlo, se podrá ver el listado de alumnos y será posible interactuar con ellos.
3. Para interactuar con un alumno, se debe presionar el icono de “tres puntos”.

4. Al presionarlo se verán las opciones: nombre del alumno, enviar correo a un alumno, silenciar y quitar.

### **Crear una tarea**

1. Para ver la lista de trabajos publicados, así como los temas, es necesario presionar “trabajos” en la pantalla general del curso.
2. Al presionarlo se mostrará el listado de actividades.
3. Para crear una tarea se debe presionar el icono (+).
4. Al presionar, aparecen las siguientes opciones: tarea, pregunta, material, tema y reutilizar la publicación.
5. Luego de presionar la opción deseada, se ingresan las indicaciones: fecha, hora y punteo.
6. Es posible agregar un adjunto a una tarea, presionando el icono de “clip”.
7. Al terminar de configurar, se presiona el icono de “flecha” en la parte superior derecha para publicar la actividad. Se debe indicar a los estudiantes que recibirán notificaciones vía correo electrónico de la actividad y/o actividades asignadas.
8. Con la actividad ya programada y publicada, se podrá visualizar en el curso.
9. Para calificar a un alumno es necesario seleccionarlo, ver el contenido de su entrega, calificarlo y devolver su trabajo.

### **Crear un debate o pregunta**

1. De nuevo en la pantalla general debemos presionar el icono (+) y elegir “pregunta”.



2. Se muestra una ventana en donde se colocará la pregunta que se desea hacer, instrucciones y fecha de entrega.
3. Es posible configurar la pregunta para que sea de opción múltiple, o bien, respuesta breve.
4. Al seleccionar “opción múltiple”, automáticamente se habilitarán las opciones y se podrá agregar más a conveniencia.
5. Es posible agregar un adjunto a una pregunta, presionando el icono de “clip”.
6. Al terminar de configurar se presiona el icono de “flecha” en la parte superior derecha para poder publicar la pregunta. Indicar a los alumnos que recibirán la notificación de la pregunta.
7. Con la actividad ya publicada, si se selecciona, se podrán ver las respuestas de los alumnos.
8. Para calificar a un alumno o simplemente ver su respuesta es necesario seleccionarlo. Si se desea calificar, debe ver el contenido de su entrega calificarlo y devolver su trabajo.

### **Compartir material de apoyo**

1. En la pantalla general se debe presionar el icono (+) y elegir material.
2. Se muestra una ventana en la cual se coloca el título y descripción.
3. Para adjuntar el material de apoyo es necesario presionar el icono de “clip” y seleccionarlo.

4. Al terminar de configurar y adjuntar el material de apoyo, se debe presionar el icono de “flecha” en la parte superior derecha para publicar el material.
5. Con la actividad programada, si se selecciona, se podrán observar los comentarios de los alumnos y responderlos. Indicar a los estudiantes sobre la notificación de la actualización del flujo de actividades.

### **Organización por temas**

1. En la pantalla general se debe presionar el icono (+) y elegir el tema, estos son utilizados para clasificar los trabajos.
2. Se muestra una ventana nueva en donde se coloca el nombre del tema y presionar “agregar”.
3. Automáticamente se creará una división con el nombre del tema en trabajos.
4. Ahora cada vez que sea creada una encuesta, tarea o material de apoyo, se podrá asociar a un tema específico.
5. Editar un trabajo ya creado previamente.
6. En la pantalla de edición, se presiona “tema” y se busca el tema a elegir, al seleccionarlo se presiona “guardar”.
7. Se podrá ver el trabajo en el tema asignado.

### **Archivar un curso**

1. Si un semestre o trimestre ha terminado, es posible archivar un curso para que no se muestre en la pantalla principal.

2. Al presionar archivar se mostrará una advertencia, se presiona “aceptar” y se espera un momento para que el curso desaparezca de la pantalla principal.

## 5.2 Estudiantes

En este apartado, se enumeran los pasos para el uso de Google Classroom por parte de los alumnos, quienes pueden realizar: tareas, unirse a una clase, interactuar con el docente, llevar un control de calificaciones, materiales y flujo de actividades.

### **Iniciar y unirse a una clase**

1. Al iniciar la aplicación es necesario seleccionar una cuenta de Google del dispositivo y presionar “aceptar”.
2. Para unirse a una clase es necesario presionar el icono (+) y presionar “unirte”.
3. Se debe ingresar el código de clase que el profesor debe proveer, el cual se obtiene automáticamente de la aplicación cuando este crea la clase. Posteriormente, se presiona “unirte”.
4. Se debe esperar un momento para que la aplicación redirija hacia la ventana general del curso.

### **Publicaciones**

1. Si se inicia la aplicación de Google Classroom y se desea ver las publicaciones del catedrático, se debe seleccionar uno de los cursos asignados que aparecen en la página principal, identificados con un nombre determinado. Por ejemplo, “Socioeconomía general”.
2. Después de seleccionar, se podrán ver las novedades del curso, trabajos y compañeros de clase inscritos.

## **Entrega de tareas**

1. Se debe seleccionar la clase en la cual se necesita entregar la tarea.
2. Para ver las tareas para entregar o ver, se debe presionar en la barra inferior la opción “trabajos”.
3. Cada tarea tiene su fecha de vencimiento para su entrega.
4. Si la actividad es de tipo “material” únicamente, se podrá observar el material publicado y comentar dudas.
5. Si la actividad es de tipo “tarea”, se mostrará la descripción, se debe adjuntar un documento con la tarea determinada y presionar “marcar como completada”.
6. Si la actividad es de tipo “pregunta”, se puede responder directamente, o bien seleccionar si es de respuesta múltiple. Después se debe presionar “entregar”.
7. Cuando el profesor califique, se enviará una notificación, y al entrar a la aplicación se podrá observar la nota que se asignó a la tarea.

## **Clases archivadas**

1. Si se inicia la aplicación y no se encuentra un curso, es probable que el profesor lo archivara.
2. Para ver las clases archivadas, se presiona el menú, y se busca la carpeta “clases archivadas”.
3. Ahora se podrá ver la clase, pero el contenido únicamente estará disponible vía web.

## Conexión con Google Drive

1. Si se inicia la aplicación de Google Drive, se podrá encontrar una carpeta llamada “Classroom”.
2. Se debe seleccionar y se podrán observar las carpetas con los nombres de los cursos que se han recibido.
3. Dentro de cada curso se podrán ver las tareas entregadas y el material publicado.

Fuente: elaboración propia. Con soporte técnico del Ing. Daniel Méndez.

## 6 Glosario

- Android

Se denomina así a un sistema operativo móvil desarrollado por Google, para ser utilizado en teléfonos inteligentes.

- App o aplicación

Del inglés “application”, se refiere a aplicación o herramienta que permite a un usuario realizar diversos tipos de trabajos. Pueden ser aplicaciones web, a utilizarse en internet y aplicaciones móviles, para ser utilizados en teléfonos inteligentes.

- Blend

Término en inglés que se refiere a mezcla. Dentro del presente estudio, se utiliza la palabra Blended Learning, y se refiere a una mezcla de método sincrónico o presencial en la educación, con el método virtual de manera asincrónica.

- Classroom

Es una plataforma gratuita educativa de Blended Learning; forma parte de la Suite de Google Apps for Education, que incluye Google Docs., Gmail y Google Calendar.

- Google play

Llamada anteriormente Android Market es una tienda en línea desarrollada y operada por Google; dentro de su contenido en plataforma permite navegar y descargar, de manera gratuita o pagada, juegos, música, libros, revistas y películas. También permite adquirir dispositivos móviles como ordenadores y teléfonos inteligentes. Todos sus productos se pueden adquirir o acceder mediante Play Store.

- Manual

Es una guía que se utiliza en informática para mostrar mediante instrucciones, la instalación de una aplicación correctamente, cómo utilizarla y qué hacer en caso de un problema.

- Play Store ([play.google.com](http://play.google.com))

Son un conjunto de aplicaciones de diversas actividades, contenidas en una plataforma a utilizar por un interesado o usuario de dispositivos con sistema operativo Android. Pueden contener aplicaciones, juegos, música, libros, revistas y películas. Esta aplicación pertenece a Google play.

- Smartphone

Término en inglés que significa teléfono inteligente y está clasificado como un tipo de ordenador de bolsillo (de allí el término inteligente), con las capacidades de un teléfono móvil (que hace llamadas telefónicas, servicios de mensajes cortos, entre otros. Almacena

datos y realiza actividades de manera semejante a una computadora y con una mayor conectividad que un teléfono normal o convencional. Todo teléfono con pantalla susceptible al tacto son llamados teléfonos inteligentes y permiten instalar programas adicionales o aplicaciones.

- Usuario

Es la persona interesada en tener acceso de manera ordinaria sobre algo, siendo para este caso, con el fin de usar una aplicación informática en educación, diseñada para explicar el uso de la aplicación o herramienta Classroom.

## Conclusiones

Luego del análisis de resultados en la investigación, se llega a las siguientes conclusiones.

Existen autores que denominan ciencia a la Comunicación, desde el momento que puede aplicarse científicidad en sus actuaciones e interrelación entre individuos, tal y como se ha manifestado a lo largo de la historia de la humanidad, por su fuerza e influencia social, aunque esta aseveración está sujeta a criterio del pensamiento de cada individuo.

La comunicación estratégica favorece los procesos comunicacionales y se constituye en una práctica que, sin ser considerada una disciplina, permite cambios sustantivos en cualquier contexto, sea éste de índole político, económico y social; en el plano educativo requiere como base que el director de dicha comunicación posea los conocimientos y experiencias para la formulación de estrategias que promuevan los cambios planificados dentro de una organización.

El desarrollo educativo, dentro del contexto de la Comunicación y sus procesos, utiliza técnicas y tecnologías bajo las condiciones actuales que propician rápido y fácil acceso a la educación; no obstante, sus bondades dentro de la educación, se manifiestan aspectos socioeconómicos que dificultan a determinados sectores de la población, constituidos por la mayoría, mientras que se facilitan a la clase dominante o minorías. Adicionalmente la clase dominante utiliza la tecnología en la mediatización de las masas, lo que le convierte en una “mercancía” y así concretar la relación de poder y, por ende, afecta de manera considerable el desarrollo de la educación del país.

La educación ha pasado diversos estadios que se remontan a la antigua Grecia y Roma, llegándose a consolidar como educación tradicional o presencial, para dar paso a finales del siglo pasado al uso de las nuevas tecnologías de la información y comunicación, que promueven nuevas modalidades, tal es el caso de la educación semipresencial.

La década de los 80 fue muy fructífera a nivel mundial en cuanto a innovación y cambio se refiere, principalmente en cuanto a dar una nueva visión a los planes estratégicos de las



universidades, a escala mundial; dicha década fue el punto de partida para que las Nuevas Tecnologías de Información y Comunicación permitieran que, dentro del proceso educativo, profesores y docentes se interrelacionaran en lo que se denomina actualmente educación semipresencial y educación a distancia.

Los docentes entrevistados en el presente estudio tienen claro el concepto referente educación presencial y semipresencial, así como los aspectos que implican dichas modalidades. Dichas implicaciones se basan en el cambio cualitativo que las mismas presentan, puesto que la primera requiere de la permanencia de manera continuada en clase, mientras que la segunda permite que ambos planifiquen encuentros para concretar el momento educativo de manera presencial, para que el estudiante plantee dudas y aportes que de manera virtual ha estudiado previamente.

La educación presencial se constituye en la forma de impartir docencia en la totalidad de profesores entrevistados, la misma se denomina también tradicional, puesto que coinciden tanto el educador como el educando en un mismo espacio físico; dicha modalidad es la constante, aunque consideran que algunos cursos, dada su naturaleza, sí pueden aplicar para la implementación de educación semipresencial.

Los profesores en estudio consideran que los cursos teóricos facilitan la implementación de la educación semipresencial, a diferencia de los profesionales que imparten cursos prácticos, cuya ejecución aducen que se requiere de la presencia de los estudiantes. Este último aspecto se observa mayormente en los cursos de la licenciatura en ingeniería mecánica, en donde el profesor afirma que para concretar el proceso de enseñanza aprendizaje, debe realizarse la práctica en talleres, acompañado de la teoría respectiva.

Entre uno y dos de cada nueve profesores ha recibido en la Universidad de San Carlos de Guatemala, algún tipo de formación en educación presencial y/o educación semipresencial; esto permite inferir que los docentes se han formado como profesores mediante la praxis durante la ejecución de cursos en los cuales poseen experiencia laboral o profesional. El

presente aspecto no propicia el paso de una educación tradicional a una semipresencial o virtual.

Los profesores universitarios analizados hacen énfasis en los aspectos cognitivos, sobre los motivacionales dentro de la educación presencial y semipresencial; la primacía en los aspectos cognitivos se debe en cierta medida al tiempo de clase como factor indispensable para el cumplimiento de contenidos programáticos.

Dentro de la educación presencial, los profesores aducen como aspectos cognitivos necesarios, las habilidades didácticas, andragógicas, psicológicas, conocimiento científico, educativo y agregan dentro de los mismos, los aspectos relativos a liderazgo y vocación; en la educación semipresencial, los profesores mencionan como aspectos cognitivos fundamentales a las herramientas tecnológicas, uso de plataformas, programas de computación, manejo de informática, como los más importantes.

Se estableció mediante las entrevistas, que los profesores consideran importante crear estudiantes críticos, reflexivos y que sepan solucionar problemas; este aspecto es válido para los profesores porque ellos también cumplen actividades laborales en organizaciones empresariales en donde se requiere un manejo adecuado para la resolución de problemas.

Los profesores en estudio no priorizan dentro de su actividad docente, a los aspectos motivacionales, puesto que, a pesar de tener conocimiento de estos, consideran que el factor tiempo se constituye en atenuante para su implementación. No obstante, lo antes citado, tratan de dedicar una mínima parte del momento educativo para cumplir con este aspecto para fomentar de manera positiva la relación docente-alumno.

Desarrollar la educación tanto presencial como semipresencial, tiene muchos obstáculos; en la modalidad semipresencial se observa mayor grado de dificultad, por el factor económico que el mismo conlleva. Por medio de la observación no participante, se llegó a la conclusión que la universidad no provee de la capacitación, tecnología y recursos adecuados para concretar el acto educativo; tampoco el estudiante posee los medios

económicos necesarios para sufragar los gastos el acceso a la capacitación, tecnología y recursos tecnológicos le permitan una educación semipresencial o virtual, para estar a la vanguardia de los cambios en estos campos del aprendizaje.

## Referencias

Alemaný, D. Blended Learning (artículo): Modelo Virtual-Presencial de aprendizaje y su aplicación en entornos educativos. Universidad de Alicante. España. Recuperado de: [http://www.dgde.ua.es/congresotic/public\\_doc/pdf/31972.pdf](http://www.dgde.ua.es/congresotic/public_doc/pdf/31972.pdf). el 25 de julio 2016.

American Psychological Association (APA), sexta edición en inglés, 3a. Edición revisada y ampliada. Buenos Aires, 2015.

Amodio, E. (2005), Cultura, comunicación y lenguajes (2005), Caracas, Venezuela UNESCO.

Aristóteles (2005). Retórica. Alianza Editorial. Madrid

Arreola, M. (2012).Evaluación holística del modelo pedagógico del C.U. Valles. Tesis Doctoral. México. Pdf.

Atención Semipresencial. Disponible en: [https://www.academia.edu/5389083/ORGANIZAR\\_E\\_IMPLEMENTAR\\_LA\\_FORMA\\_DE\\_ATENCI%C3%93N\\_SEMIPRESENCIAL](https://www.academia.edu/5389083/ORGANIZAR_E_IMPLEMENTAR_LA_FORMA_DE_ATENCI%C3%93N_SEMIPRESENCIAL). Recuperado el 02 junio de 2018.

Ausubel, D.P. (2002). Adquisición y retención del conocimiento. España: Paidós.

Ávila-Fajardo, L y Riascos-Erazo, M. (2009). Las TIC en el aula: percepciones de los profesores universitarios. Recuperado de: <http://educacionyeducadores.unisabana.edu.co/index.php/eye/article/view/1536/1982>

Banco Mundial. Estadísticas. (2014) Recuperado de: <http://datos.bancomundial.org/pais/guatemala>

Barbero, M. (1987); De los medios a las mediaciones. Comunicación, cultura y hegemonía. México: Editorial Gustavo Gili S.A. Versión revisada 1991.

Barrantes, R. (1998). Educación a distancia. Costa Rica. primera reimpresión. Editorial Universidad Estatal a Distancia. 120 p. ISBN 9977-64-675-9

Bernal T., C.A. (2000). Proceso de Investigación Científica en Ciencias de la Administración. Bogotá, Colombia.

*Berlo, D. (1984). El Proceso de la Comunicación (1984) Argentina, 14ª reimpresión, Talleres Color Efe, El Ateneo.*

Braddock, R. (1958). An extension of the “Laswell Formula”. Journal and Communication. (Versión al Español Ed. Norma).

Buen Abad, F. (2006). Filosofía de la Comunicación. Venezuela, Editorial del Ministerio de Comunicación en Información.

Bunge, M. (1972). Teoría y Realidad. Barcelona, Ediciones Ariel, Editorial Ariel S.A. ISBN 10920335013.

Cabero, Julio. (2007). Las necesidades de las TIC en el ámbito educativo: oportunidades, riesgos y necesidades, Tecnología y Comunicación Educativas. Año 21, No. 45. Recuperado de: <http://investigacion.ilce.edu.mx/tyce/45/articulo1.pdf> Fecha de consulta: 10 de noviembre de 2014.

Caro, N.P. y Guardiola, M. (2012). El rol de los Materiales Autoinstruccionales para enseñar con modalidad virtual “procesamiento estadístico de datos con Software R” en cursos presenciales de Estadística. RED. Revista de Educación a Distancia. Año XI. (34) 1-15

Carvajal, Á. (2012). Teorías y modelos: formas de representación de la realidad. Universidad de Costa Rica e Instituto Tecnológico de Costa Rica. Revista Comunicación.

Vol. 12. Num.1 Recuperado de <http://had.handle.net/2238/4667>. Recuperado el 20 abril de 2018.

Campoy, A., T.J. y Gomes A., E. (2009). Técnicas e instrumentos cualitativos de recogida de datos. Recuperado el: 25 de enero de 2015, en: [http://www2.unifap.br/gtea/wp-content/uploads/2011/10/T\\_cnicas-e-instrumentos-cualitativos-de-recogida-de-datos1.pdf](http://www2.unifap.br/gtea/wp-content/uploads/2011/10/T_cnicas-e-instrumentos-cualitativos-de-recogida-de-datos1.pdf)

Cardona, G. (2002). Educación virtual. Un paradigma para la democratización del conocimiento. Colombia. Cultura Gráfica.

Cardona, M. (2002). Introducción a los Métodos de Investigación en Educación. Madrid: Editorial EOS.

Castells. M. (1997). Internet y la sociedad red. Lección inaugural del programa de doctorado sobre la sociedad de la información y el conocimiento. Recuperado de: <http://www.uoc.edu/web/esp/articles/castells/castellsmain1.html>. Fecha de consulta 27 marzo de 2019.

Castro, I. y Zareth, L. (2006) El modelo Comunicativo: Teóricos y teorías relevantes. México: Trillas.

Certero, A.M. y otros (2001). El discurso académico oral: guía didáctica para la comprensión auditiva y visual de clases magistrales. Madrid: Edinumen.

Crespo, E. (1995). Introducción a la Psicología Social. Madrid: Universitas.

Collis, B. y Moneen, L. (2001). Aprendizaje flexible en un mundo digital. Londres: Kogan. Page. Pdf.

Córdoba, G. (2004). La comunicación científica. Recuperado de: [www.casinpc.com/diapositiva/icc/1.5cuatro%20diferencias.pptx](http://www.casinpc.com/diapositiva/icc/1.5cuatro%20diferencias.pptx). Fecha de consulta: 20 de febrero 2018.

Comisión de las Comunidades Europeas. (2001). Plan de Acción de eLearning. Bélgica. Recuperado de: [http://www.gencat.cat/diue/doc/doc\\_41463360\\_1.pdf](http://www.gencat.cat/diue/doc/doc_41463360_1.pdf). Fecha de consulta 07 de noviembre de 2014.

Corte de Constitucionalidad (2002). Constitución Política de la República de Guatemala. Recuperado de: <http://www.ine.gob.gt/np/informacionpublica/documentos/constitucion%20Politica%20de%201a%20Republica%20de%20Guatemala.pdf>. Corte de Constitucionalidad (27 de septiembre de 2002).

Corujo M., B. M. (2003). Triangulación en la Investigación Científica. Argentina. Universidad Nacional de Entre Ríos. Material de estudio.

Costa, J. y Morales, A. (1991). Imagen didáctica. Barcelona. Enciclopedia del Diseño. Ediciones CEAC.

Cuesta, U. (2000). Psicología social de la comunicación. Madrid: Cátedra.

Diccionario Espasa de la Lengua Española. (2005). ESPASA LIBROS, S.L.U. Recuperado de <http://www.casadellibro.com/libro-diccionario-espasa-de-la-lengua-espanolaprimaria/9788467030952/168468>. Consultado el 16 febrero 2018.

De Zubiría Samper, J. 1994. Los modelos pedagógicos. Hacia una pedagogía dialogante. Bogotá. Colombia. Ed. Fundación Alberto Merani para el Desarrollo de la Inteligencia.

De Zubiría, J. 2006, Los modelos pedagógicos. Hacia una pedagogía dialogante. Bogotá. Colombia. Ed. Cooperativa Editorial Magisterio.

Díaz Barriga, F. y G. Hernández. (2002). Estrategias docentes para un aprendizaje significativo. 2ª. Ed. México: McGraw-Hill.

Diccionario de la Real Academia de la lengua española. Vigésima segunda edición. Versión Online. <http://buscon.rae.es/draeI/>.

Diccionario Espasa de la Lengua Española. (2005). ESPASA LIBROS, S.L.U. Recuperado de <http://www.casadellibro.com/libro-diccionario-espasa-de-la-lengua-espanolaprimaria/9788467030952/168468>

Diccionario Nuevo Espasa Ilustrado. (2005) disponible en <https://www.casadellibro.com/libro-nuevo-espasa-ilustrado-2005/9788467014792/965290>.

Recuperado el 22 abril de 2018.

Doménech, F. (1999). El proceso de enseñanza-aprendizaje universitario. España: Universitat Jaume I. pdf.

Domingo, O. (1994). Revista de Educación a Distancia Núm. 9. Madrid: UNED

Eco, H. (1990). Cómo se hace una tesis. Barcelona: Gedisa.

Eco, U. 1991. Como se hace una tesis. Técnicas y procedimientos de estudio, investigación y escritura. Barcelona. Gedisa.

Expertos Temáticos Ética. SENA, Regional (2003). El Proceso Comunicacional. Antioquia, Colombia. (s.n.p.)

Fariñas, G. (2005). Psicología, Educación y Sociedad. Un estudio sobre el desarrollo humano. Ed. Félix Varela, Cuba.

Fernández, A. y Sarramona, J. 1975. La Educación. Constantes y problemática actual. CEAC, Barcelona. Pdf.



Fernández A., R. R y Delavaut R., M.E. (2010). Educación y Tecnología. Un binomio excepcional. Recuperado de: <https://books.google.es/books?id=YwxBnoQeRp4C&printsec=frontcover&dq=Educaci%C3%B3n+y+Tecnolog%C3%ADa.+Un+binomio+excepcional&hl=es&sa=X&ei=fdLWVMaK04myggTQvIGoAw&ved=0CCIQ6AEwAA#v=onepage&q=Educaci%C3%B3n%20y%20Tecnolog%C3%ADa.%20Un%20binomio%20excepcional&f=false>. Fecha de consulta 21 de enero de 2015.

Fiske, J. (1985). Teoría de la comunicación. Introducción al estudio de la comunicación. España. Editorial Herder.

Fiske, J. (1984). Introducción al estudio de la Comunicación. Colombia. Ed. Norma.

Flores, F. (1994). Creando organizaciones para el futuro. Santiago, Chile. Dolmen Ediciones.

Foucault, M. 2005. Vigilar y castigar: Nacimiento de la prisión. Ed. Siglo XXI editores. México. Recuperado de: <https://www.ivanillich.org.mx/Foucault-Castigar.pdf> el 11 julio 2018.

Fundación de la Universidad Autónoma de Madrid. Manual de Comunicación para investigadores. Disponible en: <http://fuam.es/wp-content/uploads/2012/10/INTRODUCCION.-La-Comunicacion.-Principios-y-procesos.pdf>. Recuperado el 21 mayo de 2018.

Galeano, E. (1997). Modelos de comunicación desde los esquemas de “estímulo-respuesta” a la “comunicación contingente”. Buenos Aires. Editorial Macchi. ISBN 9505373937

Gallardo, L. (2013). ¿Educación a Distancia= e-Learning= Educación Virtual? Interclase Soluciones E-learning. Recuperado de: <http://www.interclase.com/educacion-a-distancia-e-learning-educacion-virtual/>

Gallardo, L. (2013). Interclase Soluciones E-Learning: ¿Educación a Distancia=e-Learning=Educación Virtual?. Recuperado de <http://www.interclase.com/educacion-a-distancia-e-learning-educacion-virtual/>. Fecha de consulta 21 de enero de 2015.

García, L. (1999). Educación a Distancia Hoy. 2ª. reimp. España: UNED. Recuperado de: [https://www.researchgate.net/profile/Lorenzo\\_Garcia-Aretio2/publication/235464167\\_Educacion\\_a\\_distancia\\_hoy/links/02bfe512365579a5a5000000/Educacion-a-distancia-hoy.pdf](https://www.researchgate.net/profile/Lorenzo_Garcia-Aretio2/publication/235464167_Educacion_a_distancia_hoy/links/02bfe512365579a5a5000000/Educacion-a-distancia-hoy.pdf) el 15 julio 2018.

García L., Ruiz M., Domínguez D. (2007). De la educación a distancia a la educación virtual. España. 1ª. edición. Editorial Ariel.

García G., T. (2004) Las mujeres y los equipos directivos: (análisis en los centros públicos de Primaria de dos provincias andaluzas) (Tesis Doctoral Publicación Gubernamental). Universidad de Almería, España.

Gerber, G. (1967). Mass media and human communication theory. En F.E.X. Dance (ed.). Human Communication Theory. Nueva York: Holt, Rinehart and Winston (Traducido al español por la editorial Troquel, Buenos Aires, 1973).

Gestionar desde la comunicación-gestionar procesos comunicacionales. Artículo. Editorial Oficios Terrestres. Disponible en: [http://biblioteca.universia.net/html\\_bura/ficha/params/title/gestionar-comunicacion-gestionar-procesos-comunicacionales/id/61601396.html](http://biblioteca.universia.net/html_bura/ficha/params/title/gestionar-comunicacion-gestionar-procesos-comunicacionales/id/61601396.html). Recuperado el 19 abril de 2018.

González, S. (2006). La Universidad entre lo Presencial y lo Virtual. México, Universidad Autónoma del Estado de México. ISBN: 968-835-965-3. Recuperado de:

<https://books.google.com.gt/books?id=vCuR6687bX0C&pg=PA97&dq=definiciones+educacion+presencial&hl=es&sa=X&ved=0ahUKEwi555mJofbAhUNwIkKHQMRCp8Q6AEIOTA#v=onepage&q=definiciones%20educacion%20presencial&f=false>. El 08 mayo de 2018.

Guevara, A. (2015). Fundamentos pedagógicos e historia de la escuela. Facultad de Educación y Humanidades. Pdf.

Gómez, D. 1995. El proceso comunicativo. Una revisión. Cauce. Centro Virtual Cervantes. Sevilla, España. Recuperado de: [http://cvc.cervantes.es/literatura/cauce/pdf/cauce18-19/cauce18-19\\_47.pdf](http://cvc.cervantes.es/literatura/cauce/pdf/cauce18-19/cauce18-19_47.pdf)

Gómez, S. (2002). El profesor ante las nuevas tecnologías de información y comunicación, NTIC. Recuperado de: <http://www.uovirtual.com.mx/moodle/lecturas/doce/1.pdf>

Hernández P., F. (2002). Docencia e investigación en educación superior. Revista Universidad de Murcia. 20 (No.2), 271-301

Hernández S., R., Fernández C., [Carlos] y Baptista L., P. (1997). Metodología de la Investigación. (3ª. ed.) México: McGraw – Hill

Hernández S., R., Fernández C., [Carlos] y Baptista L., P. (2010). Metodología de la Investigación. (5ª. ed.) México: McGraw-Hill

Hernández S., R., Fernández C., [Carlos] y Baptista L., P. (2014). Metodología de la Investigación. (5ª. ed.) México: McGraw-Hill

Hervás, G. (1998). Cómo dominar la comunicación verbal y no verbal. Madrid: Playor.

Hogg, M.A. y Vaughan, M.H.M. (2010). Psicología Social. (5ª. ed.). España: Editorial Medica Panamericana, S.A.

Ibáñez, T. (1990). Aproximaciones a la Psicología Social. Barcelona: Sendai ediciones.

IESACL-UNESCO (2008) Tendencias de la Educación Superior en América Latina y el Caribe. Venezuela. Servicios de Información y Documentación IESACL-UNESCO.

Informe sobre Desarrollo Humano del Programa de Naciones Unidas para el Desarrollo (2004). Recuperado de: <http://hdr.undp.org/sites/default/files/hdr14-summary-es.pdf>

Katz, E. (2006). True Stories. Departmental Papers (ASC) Universidad de Pennsylvania. Pennsylvania, EE.UU. Recuperado de: [http://repository.upenn.edu/cgi/viewcontent.cgi?article=1295&context=asc\\_papers](http://repository.upenn.edu/cgi/viewcontent.cgi?article=1295&context=asc_papers)  
El 09 mayo de 2018

Lau, M., Jáuregui, H., y Fariñas. L. (2012). De la educación a la autoeducación a través del uso de las TIC. Pedagogía Universitaria. 17 (No.4).

León, L. et.al. (2001). Manual para el Diseño Participativo de Estrategias de Comunicación. Costa Rica. Centro de Comunicación Voces Nuestras.

Liwerant, J.B.M. (2003) Las ciencias sociales, universidad y sociedad. Temas para una agenda de posgrado. Universidad Nacional Autónoma de México, Dirección General de Estudios de Posgrado, México.

López, F. (1989). La Gentia de la Comunicación: método y objeto de estudio. México. Ed. Trillas. Felafacs. Primera edición.

Loscertales, F. y Gómez, T. (1998). La comunicación: Perspectiva Psicosocial. En J.M. León, S. Barriga et al. (Coord.), Psicología Social: orientaciones teóricas y ejercicios prácticos (pp. 245-278). Madrid: McGraw Hill.

Lozano, C. (2013). Algunos supuestos básicos sobre teoría, método y valor. Recuperado de: <http://usosygratificaciones.blogspot.com/>. El 06 mayo de 2018.

Luhmann, N. 1998. Sistemas Sociales: Lineamientos para una teoría general. México. Universidad Iberoamericana, Anthropos. ISBN: 84-7658-493-8

Marx K. El Capital. Volumen I. Disponible en: [https://books.google.com.gt/books?id=YwfXrQEACAAJ&dq=karl+marx+capital+volume+1&hl=es&sa=X&redir\\_esc=y](https://books.google.com.gt/books?id=YwfXrQEACAAJ&dq=karl+marx+capital+volume+1&hl=es&sa=X&redir_esc=y). Recuperado el 02 de julio 2016.

Martín-Barbero, J. 2007. La educación desde la comunicación. Ed. Norma, Bogotá. Recuperado de: [http://sedici.unlp.edu.ar/bitstream/handle/10915/57882/Documento\\_completo.pdf-PDFA.pdf?sequence=1](http://sedici.unlp.edu.ar/bitstream/handle/10915/57882/Documento_completo.pdf-PDFA.pdf?sequence=1) el 14 julio 2018.

McQuail, D. y Windahl, S. (1997). Modelos para el estudio de la comunicación colectiva. Ed. Eunsa. Pamplona.

McLuhan, M. (1996). Comprender los medios de comunicación. España. Editorial Paidós. ISBN: 84-493-0240-4.

Medina, F. y Carrascosa A. (2011). Enredados. 20 propuestas de aprendizaje cooperativo basadas en la web. 2.0. IES Alpajés. Aranjuez, Madrid. Colección Innovación. Revista 18. Fecha de consulta 18 de agosto de 2014.

Melgar, J. (1 de septiembre de 2016). iLifebelt. Obtenido de iLifebelt: <https://ilifebelt.com/usuarios-uso-internet-guatemala/2016/09/>

Melgar, L. Educación Estética I. Desarrollo según programas oficiales. Edit. Teluro. 1978 1. Edición. 95 p. Disponible en <http://ri.ufg.edu.sv/jspui/bitstream/11592/6747/3/745.51-A787d-Capitulo%20II.pdf>. Recuperado el 24 mayo de 2018.

Meyer, R. et.al (2009). Comunicación Estratégica. Nuevos horizontes de estudio. México: Editorial Universidad Popular Autónoma del Estado de Puebla: Recuperado de: <http://www.razonypalabra.org.mx/Comunicacion%20estrategica.pdf>

Minera, M. (2009). El papel de la motivación y las actitudes en el aprendizaje de ELE en un contexto de enseñanza formal para adultos alemanes. Revista Nebrija de Lingüística Aplicada.

Modelos básicos para el estudio de la comunicación colectiva (s.f). Recuperado de: <http://www.um.es/tic/Txtguia/TCtema9.pdf>

Mohammed A y Ramírez R. (2009). Herramientas Web 2.0 para el Aprendizaje colaborativo. Recuperado de: [http://remo.det.uvigo.es/solite/attachments/038\\_Web%202.0.pdf](http://remo.det.uvigo.es/solite/attachments/038_Web%202.0.pdf). Fecha de consulta 29 de julio 2015.

Morell, T. (2004). La interacción en la clase magistral. España: Universidad de Alicante.

Moreno, J., Poblador, A., y Del Río D.1978. Historia de la Educación. España. Ed. Paraninfo.

Navarro, L. (1988) Tesis Doctoral: Proceso y estrategias de la comunicación en la educación para el desarrollo. Madrid. Disponible en <http://biblioteca.ucm.es/tesis/19972000/S/3/S3035002.pdf>. Recuperado el 2 mayo de 2018.

Núñez, C. (2014). Tesis Doctoral Enfoque Profesional para la Comunicación y Marketing Político en Argentina en el período 2000-2014. Pdf.

Popper, K. 1992. El sentido común en la epistemología. México. Signos Filosóficos. Recuperado de: <http://www.redalyc.org/pdf/343/34309909.pdf>. Fecha de consulta 22 junio 2016.

Picado, F. 2006. Didáctica General. Una Perspectiva Integradora. Costa Rica. Editorial Universidad Estatal a Distancia. Recuperado de: [https://books.google.com.gt/books?id=kaqmD3DezGAC&pg=PA40&dq=proceso+comunicativo+en+educacion&hl=es&sa=X&redir\\_esc=y#v=onepage&q=proceso%20comunicativo%20en%20educacion&f=false](https://books.google.com.gt/books?id=kaqmD3DezGAC&pg=PA40&dq=proceso+comunicativo+en+educacion&hl=es&sa=X&redir_esc=y#v=onepage&q=proceso%20comunicativo%20en%20educacion&f=false)

Pintrich, P. R., & Schunk, D. H. (2002). Motivación en Educación: Teoría y Aplicación. 2a ed. Columbus, OH: Merrill Prentice Hall.

Piscitelli, A. (2010). Nativos Digitales. Dieta cognitiva, inteligencia colectiva y arquitecturas de participación. Editorial: Aula XXI, Santillana.

Porter, M., Lyman, W. y Lawler, E. (1968). Managerial Attitudes and Performance.

Ramírez R. (1987) La UNED: una evaluación. San José, Costa Rica: Editorial Universidad Estatal a Distancia.

Razón y Palabra. Primera Revista Electrónica en Iberoamérica Especializada en Comunicación. Comunicación y Ciudadanía, Número 86. Abril-junio 2014. Recuperado de: [www.razonypalabra.org.mx](http://www.razonypalabra.org.mx) el 08 julio 2018.

Recursos informáticos. Unidad 3. Los recursos de educación a distancia. [http://www.ite.educación.es/informacion/materiales/90/cd\(cursofo/cap\\_3/cap3d.htm](http://www.ite.educación.es/informacion/materiales/90/cd(cursofo/cap_3/cap3d.htm)  
Revista Apuntes Universitarios. Clase Magistral. Volumen IV, Número 1, ISSN: 22257336

Rodolfo, J., Rodríguez, R. 2008. Antropogogía. Recuperado de: <http://ndragogiaoantropogogia.blogspot.com/p/que-es-la-antropogogia.html>) el 15 julio 2018.

Rojas S., R. (2002) Investigación social, teoría y praxis. (11ª. ed.) México: Plaza y Valdés, S.A. de C.V.

Sánchez, Uriel. (2001). De las quimeras a la comprensión de la realidad. Un acercamiento a los modelos de comunicación. Universidad de Medellín. Disponible en: <https://dialnet.unirioja.es/descarga/articulo/5234360.pdf>. Recuperado el 2 mayo de 2018.

Sandoval, C. (1996). Investigación Cualitativa. Colombia. ISBN: 958-9329-18-7 Módulo cuatro. INSTITUTO COLOMBIANO PARA EL FOMENTO DE LA EDUCACIÓN SUPERIOR, ICFES.

Sangrá, A. y González M. (2004) La transformación de las universidades a través de las TIC: discursos y prácticas. España: Editorial Eureka Media, SL. Fecha de consulta 06 de junio de 2014.

Sanz, L. 2010. Competencias Cognitivas en Educación Superior. España. Narcea Ediciones, S.A. ISBN: 978-84-227-1690-2. Recuperado de: <https://books.google.com.gt/books?id=zXzkCTIY6OMC&printsec=frontcover&dq=ASPECTOS+COGNITIVOS+EN+EDUCACION+SUPERIOR&hl=es&sa=X&ved=0ahUKEwjn4sKwsOrPAhWMPT4KHVVDAbcQ6AEIJTAA#v=onepage&q=ASPECTOS%20COGNITIVOS%20EN%20EDUCACION%20SUPERIOR&f=false>

Saussure, F. (1990). Curso de lingüística general. Barcelona ediciones 62. (Orig.1916).

Scheinsohn, D. (2010). Comunicación Estratégica Centro de Estudios en Diseño y Comunicación ISSN 1668-5229



Schramm, W. (1954). *How Communications Works*. En Scramm (ed.). *The Process and Effects of Mass Communication*. Urbana: University of Illinois Press. (Traducido al español por la editorial Ciespal, Quito)

Shannon, E. y Weaver, W. (1971). *The Mathematical Theory of Communication*. Urbana: University of Illinois Pres (1949). (Traducido al español por la editorial Ciespal, Quito).

Sierra, R. 1984. *Ciencias sociales. Epistemología, lógica y metodología*. Madrid: Paraninfo.

Sierra, R. 1996. *Tesis Doctorales y trabajos de Investigación Científica*. Editorial Paraninfo. Cuarta Edición. España.

Silva Q., J. (2011) *Diseño y moderación de entornos virtuales de aprendizaje (EVA)*. Barcelona, España: Editorial UOC.

Tamayo, M. (2003). *El proceso de la Investigación Científica*. (4ª. ed.) México: Editorial Limusa, S.A. de C.V.

Tarabay, F. (2003). *Estrategias argumentativas en el discurso docente de la clase magistral universitaria (Tesis Doctoral)*. Universidad de Los Andes, Mérida, Colombia.

Teoría de la Comunicación. (2012) Recuperado de: <http://teoriadelacomunicacionuma.blogspot.mx/2012/12/modelos-basicos-de-la-comunicacion.html>. Recuperado el 01 mayo 2018.

Torres, M. 2009. Tipos de educación. Recuperado de: <http://edurec.wordpress.com/2009/05/13/tipos-de-educacion-formal-no-formal-e-informal/> el 06 de julio de 2018.

Turpo, G. (s.a.) Perspectiva de la convergencia pedagógica y tecnológica en la modalidad Blended Learning. Revista de Educación a Distancia. No. 39. Recuperado de: <http://www.um.es/ead/red/39/turpo.pdf>

UNESCO. Procesos y Estrategias de comunicación en la Educación para el Desarrollo. disponible en <http://unesdoc.unesco.org/images/0005/000561/056146SB.pdf>. Recuperado el 01 mayo de 2018.

Unigarro, M. (2004). Para Educación virtual: Encuentro formativo en el ciberespacio. Editorial UNAB, Colombia. 2ª. Edición. Fecha de consulta 19 de agosto de 2014.

Universidad Nacional Autónoma de México. Facultad de estudios profesionales Acatlán. Licenciatura en Pedagogía. Seminario taller extracurricular “comunicación en el aula” disponible en <https://es.slideshare.net/reyna.martinez/tesis-los-proceso-de-comunicacin-educativa>. Recuperado el 01 mayo de 2018.

Universidad de San Carlos de Guatemala. Portal Universitario. Recuperado de: [www.usac.edu.gt](http://www.usac.edu.gt). Fecha de consulta 25 de junio 2016.

Universidad Mariano Gálvez de Guatemala. Portal Universitario. Recuperado de: [www.umg.edu.gt](http://www.umg.edu.gt). Fecha de consulta 25 de junio 2016.

Universidad Rafael Landívar. Portal Universitario. Recuperado de: [www.url.edu.gt](http://www.url.edu.gt). Fecha de consulta 25 de junio 2016.

Universidad Galileo. Portal Universitario. Recuperado de: [www.galileo.edu.gt](http://www.galileo.edu.gt). Fecha de consulta 25 de junio 2016.

Universidad del Valle de Guatemala. Portal Universitario. Recuperado de: [www.uvg.edu.gt](http://www.uvg.edu.gt). Fecha de consulta 25 de junio 2016.

Universidad Rural. Portal Universitario. Recuperado de: [www.ururall.edu.gt](http://www.ururall.edu.gt). Fecha de consulta 25 de junio 2016.

Universidad Panamericana. Portal Universitario. Recuperado de: [www.upana.edu.gt](http://www.upana.edu.gt). Fecha de consulta 25 de junio 2016.

Universidad Mesoamericana. Portal Universitario. Recuperado de: [www.mesoamericana.edu.gt](http://www.mesoamericana.edu.gt). Fecha de consulta 25 de junio 2016.

Universidad San Pablo. Portal Universitario. Recuperado de: [www.uspg.edu.gt](http://www.uspg.edu.gt). Fecha de consulta 25 de junio 2016.

Universidad Internaciones. Portal Universitario. Recuperado de: [www.uni.edu.gt](http://www.uni.edu.gt). Fecha de consulta 25 de junio 2016.

Universidad Da Vinci. Portal Universitario. Recuperado de: [www.udv.edu.gt](http://www.udv.edu.gt). Fecha de consulta 25 de junio 2016.

Universidad de Occidente (s.f.) Historia. Recuperado de: <http://www.universidaddeoccidente.org/index.php/2011-11-08-17-49-16/historia> el 03 julio de 2018.

Universidad del Istmo (s.f.). Historia. Recuperado el de: <http://www.unis.edu.gt> 23 de julio 2018

Universidad Internaciones (s.f.) Historia. Recuperado de: <http://uni.edu.gt/fundamento-filosofico/> el 14 julio 2018.

Universidad Mesoamericana (s.f.) Historia. Recuperado de: <http://www.mesoamericana.edu.gt/historia/>, el 25 julio de 2018

Universidad Panamericana (s.f) Historia. Recuperado el 25 julio de 2018 de: <https://www.upana.edu.gt/quienes-somos/historia/>

Universidad Rural de Guatemala. (1995). Historia. Recuperado de: <https://urural.edu.gt/perfil/historia/> el 08 julio 2018.

Universidad San Pablo. (s.f.) Historia. Recuperado de: <http://uni.edu.gt/la-universidad/> el 28 julio de 2018.

Valdettaro, S. (2015). Epistemología de la comunicación: una introducción crítica. - 1ª ed. - Rosario : UNR Editora. Editorial de la Universidad Nacional de Rosario. E-Book. ISBN 978-987-702-116-5

Valenzuela, A. (2002). Educación Semipresencial. Colección de Módulos para el Fortalecimiento Docente en el contexto regional landivariano. Guatemala: URL

Washington Uranga (2014). Gestionar procesos comunicacionales. Buenos Aires, Universidad de la Plata. Disponible en: [http://biblioteca.universia.net/html\\_bura/ficha/params/title/gestionar-comunicacion-gestionar-procesos-comunicacionales/id/61601396.html](http://biblioteca.universia.net/html_bura/ficha/params/title/gestionar-comunicacion-gestionar-procesos-comunicacionales/id/61601396.html). Recuperado el 01 mayo de 2018.

Zapata, M. (2003) Sistemas de educación a distancia a través de redes: Unos rasgos para la propuesta de evaluación de la calidad. Revista de Educación a Distancia, n. 9. Disponible en: <http://www.um.es/ead/red/M1/sistemas.pdf> en 24/11/11

Zareth L. y Castro I. (2006) El modelo comunicativo: teóricos y teorías relevantes. México. Ed. Trillas.

## **ANEXOS**

## Anexo 1

### Protocolo de guía de entrevista estructurada

Aplicada a Docentes de la Facultad de: \_\_\_\_\_

Universidad de San Carlos de Guatemala

Fecha:

Duración total: 15 minutos

Lugar de la entrevista: Salón de Clases. Otro: \_\_\_\_\_

#### Objetivo

Determinar las respuestas cognitivas y motivacionales, dentro del proceso comunicacional, de la educación presencial y semipresencial.

#### Participante No. 1 (código)

Edad:

Sexo:

Qué grado académico posee:

Cuántos años ha ejercido como docente:

Niveles educativos en los que ha trabajado:

Otras universidades:

Curso que imparte en la Facultad:

Trabajo actual (entre semana):

#### INTRODUCCIÓN

Buen día, mi nombre es Melvin Orlando Illescas Leonardo, estudiante de Doctorado en Comunicación Estratégica y Social, en Escuela de Ciencias de Comunicación de la Universidad de San Carlos de Guatemala.

Estoy realizando mi investigación denominada: **Procesos comunicacionales de educación presencial y semipresencial, diferencias cognitivas y motivacionales** y en tal sentido le solicito con amabilidad me brinde un tiempo para responder este cuestionario, el cual manejará la información de forma confidencial y sólo para fines académicos.

#### INSTRUCCIONES

Se le presenta a continuación un conjunto de ítems bajo la forma de afirmaciones o juicios ante los cuales se solicita la reacción con la que se identifique, marcando una x en la casilla correspondiente. No medite mucho su respuesta. Conteste con sinceridad, el cuestionario es totalmente confidencial y anónimo.

No existen respuestas correctas o incorrectas, su opinión es totalmente válida.

**Tema 1. Actitud: Componente Cognitivo: Conocimiento respecto a educación presencial o semipresencial**

1. ¿Qué significa para usted Educación Presencial?
2. ¿Qué significa para usted Educación Semipresencial?
3. ¿Considera que la educación presencial es útil en su carrera? ¿En qué aspectos?
4. ¿Considera que la educación semipresencial es útil en su carrera? ¿En qué aspectos?
5. ¿Considera que la educación presencial puede resolver problemas actuales? ¿De qué manera? Y ¿Cuáles problemas?
6. ¿Considera que la educación semipresencial puede resolver problemas actuales? ¿De qué manera? Y ¿Cuáles problemas?
7. A su criterio ¿Qué capacidades o habilidades necesita una persona para aplicar la educación presencial?
8. A su criterio ¿Qué capacidades o habilidades necesita una persona para aplicar la educación semipresencial?
9. ¿Quiénes considera usted que son los responsables para implementar la educación presencial o semipresencial en la educación superior?
10. ¿Qué aspectos deben considerarse para implementar la educación presencial o semipresencial en la educación superior?
11. ¿Cómo considera que se encuentra la educación universitaria en Guatemala?

**Tema 2. Actitud: Componente Motivacional: Este tipo de actitudes se refieren específicamente a los altos niveles de desempeño que se deben desarrollar para alcanzar los objetivos educativos.**

12. ¿Cómo define la motivación?
13. ¿Realiza actividades motivacionales para hacer más efectivo el proceso educativo? ¿En qué temáticas? (si la respuesta es afirmativa, preguntar los sub numerales)
  - 13.1 Indique el momento educativo en el que lo aplica
  - 13.2 ¿Con que frecuencia realiza la actividad motivacional?
  - 13.3 ¿Qué lo ha motivado a usted previamente?
14. ¿Ha participado en cursos o capacitaciones para motivacionales en la educación presencial?
15. ¿Ha participado en cursos o capacitaciones para motivacionales en la educación semipresencial?
16. ¿Qué fortalezas o ventajas tiene usted para realizar actividades motivacionales?
17. ¿Qué dificultades considera que tiene usted para realizar actividades motivacionales?

**(Preguntas de evaluación)**

¿Queda algo más que desee agregar a la entrevista?

¡Muchas gracias por el tiempo brindado!

## Anexo 2

### Guía de observación no participativa

<b>Facultad:</b>		<b>Fecha:</b>	
<b>Participante:</b> IDO (Se puede utilizar código para identificar a cada sujeto observado, no colocar nombres)		<b>Duración:</b>	
<b>Instrucciones:</b> A continuación, marcar con una "x" en la casilla requerida para señalar el comportamiento observado de acuerdo con los criterios descritos.			
<b>No.</b>	<b>Criterios</b>	<b>Si</b>	<b>No</b>
<b>Contexto o ambiente externo</b>			
1	Le asignan un salón para impartir clase		
2	Posee las condiciones de iluminación adecuadas		
3	Posee las condiciones de ventilación adecuadas		
4	Se observa dotación de equipo multimedia		
<b>Papel o participación del estudiante</b>			
5	Consulta al docente para exponer e interactuar		
6	Participa en la organización del proceso compartiendo		
7	Participa en sesiones de grupo para reflexionar		
8	Estudiantes autónomos en sus hábitos de estudio y trabajan en equipo		
<b>Papel del docente</b>			
9	Es el protagonista de salón de clases		
10	Emplea recursos como: pizarra y su voz para transmisión de conocimiento		
11	Se convierte en el guía o facilitador de los estudiantes		
12	Promueve el desarrollo cognitivo mediante actividades críticas		
13	Promueve la utilización de medios de comunicación de mayor utilidad para apoyar el aprendizaje virtual.		
14	Propicia la interacción dinámica en el aprendizaje a distancia		
15	Motiva a los estudiantes en el proceso de aprendizaje		
16	Propone estrategias didácticas para el aprendizaje en línea		
17	Dirige y asesora trabajos a distancia		
<b>Recursos utilizados</b>			
18	Mesas y sillas		
19	Pizarra		
20	Libros		
21	Computadora		
22	Cañonera		
23	Tabletas		
24	Plataforma educativa		
<b>Estrategias de aprendizaje</b>			
25	Exposiciones magistrales del docente		
26	Exposición oral de los alumnos		
<b>No.</b>	<b>Criterios</b>	<b>Si</b>	<b>No</b>
<b>Estrategias de aprendizaje</b>			
27	Prácticas colectivas en el aula		
28	Debates y análisis colectivos		
29	Trabajo colaborativo fuera del horario de clases		
30	Orienta en los trabajos		



**Anexo 3**  
**Curso en área profesional de la Facultad de Ciencias Económicas**  
**Año 2019**



## Anexo 4

### Base estructural del “Manual de uso de Google Classroom”

←

**Manual de Classroom**  
GT Education Apps

4.9 ★  
15 reseñas

3.6 MB

**E**  
Todos ⓘ

10  
De

**Instalar**

Acerca de esta app



App para aprender a como utilizar Classroom.



## Manual de Classroom



Profesores



Estudiantes

## ← Profesores

Inicio y crear una clase

Compartir y configurar una clase

Configuración de foto

Ver listado de alumnos

Crear una tarea

Crear un debate o pregunta

Compartir material de apoyo

Organización por temas

Archivar un curso

## ← Estudiantes

Inicio y unirme a una clase

Publicaciones

Entrega de tareas

Clases archivadas

Conexion con Google Drive