



Universidad de San Carlos de Guatemala
Escuela de Formación de Profesores de Enseñanza Media
Programa Académico de Desarrollo Profesional Docente PADEP/D

Estrategias didácticas para el desarrollo y aprendizaje del segundo idioma

María Elena Mendoza Solís

Asesor

Lic. Jorge Luis Gómez Alvarado

Guatemala, noviembre de 2020



USAC
TRICENTENARIA
Universidad de San Carlos de Guatemala

Universidad de San Carlos de Guatemala
Escuela de Formación de Profesores de Enseñanza Media
Programa Académico de Desarrollo Profesional Docente PADEP/D

Estrategias didácticas para el desarrollo y aprendizaje del segundo idioma

Proyecto de Mejoramiento Educativo presentado al Consejo Directivo de la
Escuela de Formación de Profesores de Enseñanza Media de la
Universidad de San Carlos de Guatemala.

María Elena Mendoza Solís

Previo a conferírsele el grado académico de:
Licenciada en Educación Preprimaria Intercultural con énfasis en Educación
Bilingüe

Guatemala, noviembre de 2020

AUTORIDADES GENERALES

MSc. Murphy Olympo Paiz Recinos	Rector Magnífico de la USAC
Arq. Carlos Enrique Valladares Cerezo	Secretario General de la USAC
MSc. Danilo López Pérez	Director de la EFPEM
Lic. Alvaro Marcelo Lara Miranda	Secretario Académico de la EFPEM

CONSEJO DIRECTIVO

MSc. Danilo López Pérez	Director de la EFPEM
Lic. Alvaro Marcelo Lara Miranda	Secretario Académico de la EFPEM
MSc. Haydeé Lucrecia Crispín López	Representante de Profesores
M.A. José Enrique Cortez Sic	Representante de Profesores
Lic. José Luis Jiménez Ramírez	Representante de Profesionales Graduados
PEM Maynor Ernesto Elías Ordoñez	Representante de Estudiantes
MEPU Luis Rolando Ordóñez Corado	Representante de Estudiantes

TRIBUNAL EXAMINADOR

MSc. Alba Luz Reinoso Cano	Presidente
MSc. Mario Guillermo Alvarado Férrandez	Secretario
MSc. Marco Tulio Molina Salguero	Vocal



USAC
TRICENTENARIA
Universidad de San Carlos de Guatemala



Escuela de Formación de Profesores de Enseñanza Media
Unidad de Investigación y
Departamento de Estudios de Postgrado

Guatemala, 20 de noviembre de 2020

Licenciado

Alvaro Marcelo Lara Miranda

Secretario Académico de la EFPEM-USAC

Estimado Licenciado Lara:

Con un atento saludo, a la vez le informo que luego de trabajar con el estudiante María Elena Mendoza Solís carné 201415991 las mejoras a su informe final del proyecto de mejoramiento educativo, derivadas del examen privado de la carrera de Licenciatura en Educación Preprimaria Intercultural con énfasis en Educación Bilingüe, brindo mi aprobación a su trabajo titulado: Estrategias didácticas para el desarrollo y aprendizaje del segundo idioma.

Por lo anterior considero que el trabajo puede continuar el proceso final para **Examen Público.**

Atentamente,

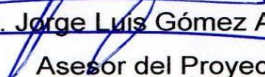
Lic. Jorge Luis Gómez Alvarado
Asesor del Proyecto

C.c. Archivo



UNIVERSIDAD DE SAN CARLOS DE GUATEMALA
ESCUELA DE FORMACIÓN DE PROFESORES DE ENSEÑANZA MEDIA
SECRETARÍA ACADÉMICA



APROBACIÓN DEL INFORME FINAL

Guatemala, junio de 2020

Licenciado
Alvaro Marcelo Lara Miranda
Secretario Académico
EFPEM-USAC

Atentamente tengo a bien informarle lo siguiente:

En mi calidad de Asesor del trabajo de graduación denominado: Estrategias didácticas para la enseñanza y aprendizaje del segundo idioma

correspondiente al estudiante: María Elena Mendoza Solís

carné: 201415991

CUI: 1697 15582 1327

de la carrera: Licenciatura en Educación Preprimaria Intercultural con Énfasis en Educación Bilingüe manifiesto que he acompañado el proceso de elaboración del trabajo precitado y en la revisión realizada al informe final, se evidencia que dicho trabajo cumple con los requerimientos establecidos por la EFPEM para este tipo de trabajos, por lo que considero **APROBADO** el trabajo y solicito sea aceptado para continuar con el proceso para su graduación.

Atentamente,

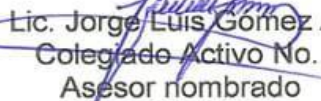
Lic. Jorge Luis Gómez Alvarado
Colegiado Activo No. 7207
Asesor nombrado

Vo. Bo. MSc. Wilfredo Bosbelí Félix López
Coordinador departamental PADEP/D
Colegiado No. 9668

c.c. Archivo



Dictamen de aprobación de Ejecución SA-2020 No. 01_1007

El Infrascrito Secretario Académico de la Escuela de Formación de Profesores de Enseñanza Media, de la Universidad de San Carlos de Guatemala.

CONSIDERANDO

Que el Proyecto de Mejoramiento Educativo denominado: *Estrategias didácticas para el desarrollo y aprendizaje del segundo idioma* Realizado por el (la) estudiante: *Mendoza Solís María Elena* Con Registro académico No. *201415991* Con CUI: *1697155821327* De la Licenciatura de *Licenciatura en Educación Preprimaria Intercultural con Énfasis en Educación Bilingüe*

CONSIDERANDO

Que el planteamiento ha sido revisado y aprobado por el asesor pedagógico de manera Favorable.

AUTORIZA

La ejecución del mismo, debiendo proceder de acuerdo a la normativa establecida.

Dado en la ciudad de Guatemala, en el mes de agosto del año 2020

¡ID Y ENSEÑAD A TODOS!

Lic. Alvaro Marcelo Lara Miranda
Secretario Académico
EFPEM-USAC

29_80_201415991_01_1007



Dictamen de aprobación de Impresión SA-2020 No. 01_1007

El infrascrito Secretario Académico de la Escuela de Formación de Profesores de Enseñanza Media, de la Universidad de San Carlos de Guatemala.

CONSIDERANDO

Que el Proyecto de Mejoramiento Educativo denominado: *Estrategias didácticas para el desarrollo y aprendizaje del segundo idioma* Realizado por el (la) estudiante: *Mendoza Solís María Elena* Con Registro académico No. 201415991 Con CUI: 1697155821327 De la Licenciatura de *Licenciatura en Educación Preprimaria Intercultural con Énfasis en Educación Bilingüe*

CONSIDERANDO

Que el planteamiento ha sido revisado y aprobado por la Unidad de Investigación de esta Escuela y Evaluado por la terna Examinadora a través del examen privado realizado en fecha: 11/14/2020

AUTORIZA

La Impresión del informe del mismo, debiendo proceder de acuerdo a la normativa establecida.

Dado en la ciudad de Guatemala, en el mes de noviembre del año 2020

¡D Y ENSEÑAD A TODOS!

Lic. Alvaro Marcelo Lara Miranda
Secretario Académico
EFPEM-USAC

29_80_201415991_01_1007

DEDICATORIA

A Dios:

Por darme la sabiduría en este proceso que fue un gran reto, de la cual tuve experiencias para el beneficio de mi ámbito laboral.

A mi familia:

Porque ellos son parte de mis motivos a superarme día con día para ser ejemplo de asumir nuevos retos que se presentan en la vida.

A mis amigos y amigas:

Por ser ejemplos para mí en luchar para alcanzar objetivos trazados a pesar de las circunstancias que se atraviesan en la vida.

A mis alumnos:

Por hacer posible que este proyecto se llevara a cabo con la participación de cada uno de ellos.

AGRADECIMIENTOS

A Dios:

Por iluminarme en mi formación como docente para lograr y brindar una educación con calidad en el centro educativo de labor.

**A la USAC-EFPEM- PADEP,
MINEDUC**

Por la oportunidad que me otorgan de poder prepararme profesionalmente en beneficio de la niñez y a mi labor como docente.

A Instituciones:

Por el apoyo proporcionado en las gestiones realizadas en beneficio de la niñez y la educación del pueblo.

**A mi Familia, amigos, amigas
compañeros de estudio:**

Por la paciencia que tuvieron en los momentos de abandono para realizar las actividades planificadas de este proyecto educativo, por brindarme el amor y el apoyo que he necesitado por distintas circunstancias.

A mis alumnos:

Por la participación de cada uno de ellos en este proceso y porque le pusieron el interés por mejorar su

RESUMEN

Uno de los indicadores que se maneja en los centros educativos es el idioma como medio de comunicación y a raíz de esto surge el proyecto titulado Estrategias Didácticas para el Desarrollo y Aprendizaje del Segundo Idioma. Teniendo como objetivo generar estrategias didácticas para el desarrollo y dominio del segundo idioma en forma oral en los alumnos del Centro Oficial de Preprimaria Bilingüe anexo a la EORM aldea Patzalan, Aguacatan, Huehuetenango jornada Matutina.

La población es indígena, cuya lengua materna es el idioma Chalchiteko y con interés en el aprendizaje del español, el para disminuir el índice de analfabetismo, conservando los aspectos de su cultura ancestral.

Para la selección de este proyecto se llevó a cabo por medio de varias técnicas como el DAFO, MINIMAX y Vinculación Estratégica para llegar a las Líneas de Acción, implementando materiales didácticos, creativos y llamativos de lecturas cortas, juegos de lotería, memoria, entre otros como estrategia metodológica acordes a la edad de preprimaria en sus tres etapas, con esto se logró que los alumnos se comunicaran de manera oral en su L2 incrementando su habilidad léxica introduciéndolo a la lectura y manejar en un porcentaje, a su vez se logró involucrar a los padres de familia en el aprendizaje de sus hijos y se mejoró la participación activa de los alumnos en el curso de comunicación y lenguaje.

Para darle seguimiento a este proyecto educativo se promoverá la elaboración de materiales didácticos y la socialización de la aplicación de los mismos como plan de sostenibilidad.

MU'XH STZIB'LAL

Yi laqa'q ama'l tetz chusu'n le qa Tnumil Armit, yi qayol i'tz jun ma'kl yi chintajwa'nin naj win'in naj txkon tan qa jilone'n laqaq e'ch jilwutz ama'l b'ena'ntzi'n, cha'stzuntetz le Ama'l Tetz Chusu'n le Kmon Tetz Wi' B'atzla'n ja o'k qb'al aq'u'n tib'aj e'chq jilwutz puntilil tan tawa'n ye ka'p yol kyaq'on e' nitxa' ye ate' le b'axh weq chusu'n tetz wuqaq yab'; yi e' kmon tetz ama'l tan chusu'n naj chiyol qayol tetz kmon Chalchiteko ntina nakyaj Itz'aw yi chiyol Kxya'n kyaqu'n tan cheya'n chijxk'atnaqil te'j chichusu'n tu chijtxumu'n.

Tan weqlanku'n jun aq'une'j kyentechnin e' jilwutz ma'kl tu e'ch puntilin qa le nmela'tzaj yi mbi' ye tajwa'n te'j chichusu'n e' nitxa' tetz wuqaq yob', ncha'tznintz jaj chijtxkon e'chq jilwutz taqle'n chitane'n u'j, e'chq teb'lal, e'chq saja'ch te'j u'j, tan tawa'n ye ka'p yol kyaqu'n e' nitxa' ejnin tan tawa'n tz'ib'a'n tu sila'n kya'n le puntilkunin b'antz puk'ultib' chitxumu'n peninsq'il te'j chichusu'n, le chijnajb'il tu chijtz'ajb'il b'ena'ntzi'n laqaq e'ch jilwutz kmonil nqo le e'ch jilwutz najewa'n.

Tantu' jun aq'une'j jaj qa xkye' tan chijqinla'ntzaj e' taj chitxu' nitxa' tan chich'eyena'n le chichusu'n chinitxa' ncha'tznintz ye e' nitxa' jaj aw b'anle'n tane'n chichusu'n kya'n naj winin naj chipitkyib' tej e'ch kyaq'u'n le chusb'il. Tan kyitzaje'n jun aq'une'j tzokpon talche'n skyetz e' ajchusol yi chintajwe'nkunin chijxkonsaj e'chq jilwutz ma'kl nin puntil chixo'l nitxa' b'antz tawa'n ye ka'p yol kya'n.

ABSTRACT

One of the indicators used in educational centers is language as a means of communication, and as a result of this, a project entitled Didactic Strategies for the Development and Learning of the Second Language arises. Aiming to generate didactic strategies for the development and mastery of the second language orally in the students of the Official Bilingual Pre-Primary Center attached to the EORM Patzalan village, Aguacatan, Huehuetenango, morning session.

The population is indigenous, whose mother tongue is the Chalchiteko language and with an interest in learning Spanish, to decrease the illiteracy rate, preserving aspects of their ancestral culture.

For the selection of this project, it was carried out through various techniques such as the SWOT, MINIMAX and Strategic Linking to reach the Lines of Action, implementing educational materials, creative and striking short readings, lottery games, memory, among others As a methodological strategy according to pre-primary age in its three stages, with this it was possible for students to communicate orally in their L2, increasing their lexical ability by introducing them to reading and driving in a percentage, in turn it was possible to involve parents in their children's learning and the active participation of students in the communication and language course was improved.

To follow up on this educational project, the development of didactic materials and the socialization of their application as a sustainability plan will be promoted

ÍNDICE

INTRODUCCIÓN	1
1. CAPÍTULO I PLAN DEL PROYECTO DE MEJORAMIENTO EDUCATIVO ..	3
1.1. Marco organizacional	3
1.2. Análisis Situacional.....	30
1.3. Análisis estratégico.....	45
1.4. Diseño de Proyecto	66
2. CAPÍTULO II FUNDAMENTACIÓN TEÓRICA	82
2.1. Estrategias para el desarrollo del idioma español.....	82
2.2. Corrientes pedagógicas que sustentan el proyecto de mejoramiento educativo.....	88
2.3. Técnicas de administración aplicadas al análisis situacional del proyecto.....	89
2.4. Componentes del diseño del proyecto.....	94
3. CAPÍTULO III PRESENTACIÓN DE RESULTADOS.....	100
3.1. Título.....	100
3.2. Descripción de PME.....	100
3.3...Concepto de PME.....	101
3.4...Objetivos.....	101
3.5... Justificación.....	102
3.6...Distancia entre el diseño proyectado y el emergente.....	104
3.7....Plan de actividades.....	105
4. CAPÍTULO IV ANÁLISIS Y DISCUSIÓN DE RESULTADOS	126
4.2. Plan de sostenibilidad.....	141
REFERENCIAS	145
ANEXOS	147

ÍNDICE DE TABLAS

Tabla 1. Población por rango de edades.....	6
Tabla 2. Índice desarrollo humano	7
Tabla 3. Escolarización oportuna	10
Tabla 4. Conservación de la matricula	12
Tabla 5. Finalización de nivel	12
Tabla 6. Deserción	13
Tabla 7. Matriz de Jerarquización de problemas.....	30
Tabla 8. Característica	35
Tabla 9. Influencias	38
Tabla 10. Criterios	39
Tabla 11. Características Típicas.....	41
Tabla 12. Matriz Dafo	44
Tabla 13. Técnica Mini-Max	45
Tabla 14. Plan General De Actividades.....	68
Tabla 15. Cronograma de Actividades	70
Tabla 16. Plan de Monitoreo	72
Tabla 17. Plan de Evaluación.....	75
Tabla 18. Presupuesto	78
Tabla 19. Plan General De Actividades.....	103
Tabla 20. Cronograma De Actividades.....	105
Tabla 21. Plan De Sostenibilidad	140

ÍNDICE DE FIGURAS

Gráfica 1. Análisis de problema	31
Gráfica 2. Diagrama	43
Gráfica 3. Selección del proyecto a diseñar.....	63

ÍNDICE DE FOTOGRAFÍAS

Foto 1. Guía de entrevista dirigida a estudiantes	73
Foto 2. Guía de entrevista dirigida a docentes	73
Foto 3. Guía de entrevista a padres de familia	74
Foto 4. Entrevista dirigida a alumnos	76
Foto 5. Entrevista dirigida a docentes	76
Foto 6. Entrevista dirigida a padres de familia	77
Foto 7. Resolución de solicitud presentada al director.	107
Foto 8. Investigación de estrategias	109
Foto 9. Diseño de materiales didácticos	109
Foto 10. Elaboración de materiales.	110
Foto 11. Visita domiciliar	112
Foto 12. Entrevista a madre de familia	115
Foto 13. Entrega de hojas de trabajo	119
Foto 14. Trifoliar para cierre de proyecto educativo	121
Foto 15. Folio 18-19 del acta cierre de proyecto en el centro educativo	121

INTRODUCCIÓN

Aprender otro idioma requiere atención, constancia, trabajo y sobre todo tiempo e interés. Pero el poder comunicarse con otras personas en su lengua nativa compensa el esfuerzo realizado y esta misma sirve como base al desarrollo de un segundo idioma con facilidad beneficiando el desenvolvimiento personal, social y familiar, más aún, si se aprovecha los primeros 3 años de vida, cuando el cerebro está en proceso de desarrollo y maduración, es el período más intensivo en la adquisición de las habilidades del habla y el lenguaje. Estas habilidades se desarrollan mejor cuando el niño está expuesto consistentemente a un mundo lleno de imágenes, sonidos y al habla y el lenguaje de los demás. Según el libro (Etapas del desarrollo del habla y el lenguaje, 2010, p.1).

Por lo que a continuación se presenta el proyecto Estrategias Didácticas para el Desarrollo y Aprendizaje del segundo idioma, se ejecutó de enero a junio del año 2020, trabajo que corresponde al informe final de graduación de la carrera de Licenciatura de Educación Preprimaria con Énfasis en Educación Bilingüe, llevándola a cabo con los alumnos del Centro Oficial de Preprimaria Bilingüe anexo a la Escuela Oficial Rural Mixta de la aldea Patzalán, Aguacatán, Huehuetenango, JM con el nivel de Primaria Multigrado y fue elaborada por medio una investigación implementando técnicas de análisis como, el Árbol de Problemas, DAFO y el MINIMAX, las que se describirán posteriormente y en las que se enlistaron una serie de necesidades educativas que se desean fortalecer en el establecimiento.

A la vez se realizaron planificaciones en donde se plasmaron las actividades a realizar para alcanzar los siguientes objetivos: a) Diseñar materiales didácticos que desarrollen el idioma español en los niños. b) Elaborar recursos didácticos para el dominio oral del idioma español. c) Establecer metodologías para la

aplicación de materiales didácticos en el desarrollo del idioma español en los niños. d) Socializar la estrategia didáctica en el centro educativo a docentes y a los padres de familia. Dichos objetivos fueron formulados con el fin de desarrollar el idioma español en los niños ya que en ese aspecto se ha observado cierta dificultad al manifestarse verbalmente.

Este proyecto está dividido por cuatro capítulos los cuales se mencionan a continuación:

Capítulo I Plan de Trabajo, Capítulo II Fundamentación Teórica, Capítulo III Presentación de Resultados y Capítulo IV Análisis y Discusión de Resultados, asimismo al final aparecen las conclusiones y Plan de Sostenibilidad del Proyecto.

Este documento servirá para dar a conocer los resultados que se obtuvieron en la ejecución del proyecto, también es una fuente más de información para docentes que tengan la misma necesidad de desarrollar un segundo idioma en los alumnos en la edad de preprimaria, ya que como se indicó; ese período es clave ya que el cerebro está más capacitado para absorber el lenguaje. Si se dejan pasar estos períodos y no se expone al niño al lenguaje, será más difícil que el niño lo aprenda; esto también implica comprender y tener presente que no todos los niños desarrollan las habilidades del habla y el lenguaje de la misma manera. Sin embargo, todos los niños siguen una progresión natural o una serie de etapas para dominar las habilidades del lenguaje y es allí donde se debe emplear materiales y estrategias prácticas para su aprendizaje.

CAPÍTULO I

PLAN DEL PROYECTO DE MEJORAMIENTO EDUCATIVO

1.1. Marco organizacional

1.1.1. Diagnóstico Institucional

A. Nombre de la escuela

Centro Oficial de Preprimaria Bilingüe anexo a Escuela Oficial Rural Mixta.

B. Dirección

Aldea Patzalan, municipio de Aguacatan, departamento de Huehuetenango.

C. Naturaleza de la institución

El centro educativo de la aldea Patzalan, pertenece al sector oficial del área rural, con plan diario, de modalidad bilingüe, de tipo mixto, con categoría anexa, de jornada matutina.

D. Gobierno Escolar

El centro educativo cuenta con la organización de Gobierno escolar, con el fin de mejorar el proceso de enseñanza aprendizaje y la interacción entre los alumnos en distintas actividades escolares durante el ciclo escolar, la cual está conformada por los alumnos de los grados de preprimaria a sexto primaria, la cual es electa por medio de votaciones que se realiza después de una previa propaganda sobre las propuestas que desean realizar para mejorar el centro educativo.

E. Visión y Misión

a. Misión

La Misión de la escuela es desarrollar en sus alumnos(as) saberes y competencias intelectuales, físicas, emocionales y sociales, una educación integral y humanista, donde cada integrante de la comunidad educativa es agente y sujeto de su propia realización, a partir del conocimiento de los distintos saberes y proyectos pedagógicos en un ambiente de amistad y participación.

Una escuela en la que todos importan, se consideren las diferencias individuales de los alumnos y alumnas, buscando alternativas para que todos aprendan, reflexionando periódicamente sobre prácticas pedagógicas en un trabajo en equipo de apoyo y asesoría, en un clima organizacional, cálido y con una real participación democrática

b. Visión

El Centro Educativo Visualiza una escuela con identidad propia, donde cada uno de los integrantes de esta organización se sienta comprometido con el aprendizaje y desarrollo personal de los alumnos (as). una escuela en la que todos importan, abierta a la comunidad, donde todos puedan colaborar privilegiando un interactuar permanente con las familias y la comunidad en que está inserta.

Además, busca innovar el proceso educativo, considerando los cambios de la Reforma Educativa para lograr un aprendizaje significativo y constructivo aplicable a la realidad social, instruyendo mediante principios y valores para vivir en armonía.

F. Estrategias de abordaje

La escuela cuenta con el apoyo de la Comunidad Lingüística Chalchiteka en donde los docentes reciben un diplomado “Aprendiendo el Chalchiteko”, para brindarles una educación bilingüe adecuada a los niños elaborando materiales didácticos, creativos y manipulables, asimismo se cuenta con el apoyo de MAGA

con un huerto escolar para el consumo de los alumnos, donde ellos son los responsables del cuidado y mantenimiento del mismo, por medio de esto se orienta a los estudiantes a la importancia de consumir alimentos saludables y las desventajas de llevar una vida no saludable.

Para las actividades recreativas y físicas se emplean juegos en donde participen tanto niños como niñas para fomentar la convivencia activa y participativa, en educación física se ejercen actividades prácticas de movimientos para la motricidad general y específicas en donde se lleva a cabo el desplazamiento en diferentes direcciones integrando a todos los niños de manera equitativa tomando en cuenta sus potencialidades y diferencias, en ambas se emplean materiales reciclables del mismo contexto.

G. Modelos educativos

La COPB aplica el uso del CNB, empleando metodologías de onomatopeyas, inductivas, deductivas y silábicas, además de emplear actividades lúdicas y juegos didácticos para que se dé el aprendizaje constructivista, de manera práctica y participativa ya que ese es el fin de la Pedagogía que va orientada al aprendizaje. El avance y resultado de estos aspectos se les asigna una calificación después de la evaluación para estimar logros de los alumnos por medio de instrumentos de evaluación.

H. Programas que actualmente están desarrollando

Actualmente se cuenta, con los programas de Alimentación Escolar, por medio se reciben desembolsos con las que se compran artículos precoderos y no precoderos para la refacción de los alumnos cada día, Valija Didáctica, se recibe una cantidad por docente y con ello los docentes adquieren materiales didácticos para usarlas con los niños, Útiles Escolares, cada alumno adquiere cuaderno, lápices, crayones y otras cosas que utiliza cada día en las clases de cada curso, Gratuidad de la Educación, por medio de esta ayuda se adquieren utensilios de higiene, de cocina o de otros accesorios que son de uso en la escuela de

infraestructura, por medio de la OPF se trabaja estos programas con transparencia y legalidad para el mejoramiento de las escuela y Leamos Junto; se asigna diariamente 30 minutos para leer con los alumnos ya sea en pareja, en grupo o individualmente para desarrollar el hábito de la lectura.

I. Proyectos desarrollados, en desarrollo o por desarrollar

Se está desarrollando el proyecto de huertos escolares con el apoyo del MAGA la cual es mantenida por los niños de preprimaria a sexto y están organizados por equipos en distintas comisiones. En cuanto a infraestructura años atrás la escuela obtuvo la construcción de un aula y el pintado completo del centro educativo por parte del programa escuelas del milenio, asimismo con la ayuda de la municipalidad se logró la circulación del establecimiento completo en donde colaboraron los padres dando su mano de obra juntamente con la gente de la comunidad en general.

1.1.2. Indicadores educativos

A. De contexto

a. Población por rango de edades

Mediante la revisión de la matrícula escolar de años anteriores hasta la actualidad se estableció lo datos siguientes a lo que corresponde al nivel de preprimario en el establecimiento.

Tabla 1. Población por rango de edades

Etapa	Mujeres	hombres	Total
Etapa 4	0	0	0
Etapa 5	1	1	2
Etapa 6	9	8	17
Total	10	9	19

Fuente: datos obtenidos de la Matrícula Escolar 2019

El grado de Preprimaria Bilingüe de la EORM de la aldea Patzalán, está establecida por tres etapas y se describen a continuación: etapa 4 niños de tres años con seis meses a 4, etapa 5, niños de cuatro años y seis meses a cinco

años y etapa 6 niños de cinco con seis meses a seis años, pero actualmente este ciclo escolar solo se inscribieron dos niños de etapa 5 y catorce de etapa 6.

b. Índice de desarrollo humano

según información obtenida de la estadística del año 2014 a nivel departamental de Huehuetenango en los aspectos de salud, educación e ingresos son las siguientes:

Tabla2.Índice desarrollo humano

a.	Año	Salud	Educación	Ingresos
	2014	0.329	0.371	0.552

Fuente: Estadística Departamental 2014.

Estos son los porcentajes del índice de desarrollo humano que se tenía en el departamento de Huehuetenango según estadísticas del año 2014 y se puede percatar que en el aspecto de salud se ha tenido un bajo desarrollo debido a que los gobiernos no le dan importancia y mantienen marginados a algunas poblaciones a este derecho.

En la comunidad en el aspecto de educación ha tenido un avance ya que actualmente la escuela cuenta con aulas con buen espacio e iluminación, a la vez obtuvo 12 computadoras que ha ayudado al uso de la tecnología, en salud la mayoría de los pobladores lo que les afecta es la desnutrición ya que no cuentan con un buen ingreso económico debido al poca fuente de trabajo en la misma.

B. De recursos

a. Cantidad de alumnos matriculados

En la COPB de la aldea Patzalán están matriculados 19 alumnos, de la edad de cinco y seis años de edad, de la cultura Chalchiteka y de la cultura Kiche, pero a la fecha permanecen diecisiete con los que se trabaja diariamente.

b. Distribución de la cantidad de alumnos por grados o niveles

El nivel Preprimario está dividido en tres niveles, las cuales son la etapa 4, 5 y 6, pero actualmente están matriculados para este ciclo escolar de la etapa 5 y 6, dos alumnos de la etapa 5 y 17 de la etapa 2, las cuales hacen un total de 19 alumnos y son atendidas por una docente.

c. Cantidad de docentes y su distribución por grados o niveles

Los alumnos matriculados y de ambos niveles del Preprimario anexo a la EORM de la aldea Patzalan, son atendidos por una docente.

d. Relación alumno/docente

Según la matrícula escolar actual están inscritos 19 alumnos, las cuales son atendidas por una docente.

C. De proceso

a. Asistencia de los alumnos

Para el ciclo escolar 2019 se inscribieron 19 alumnos, se han retirado dos alumnos, quedando el grado de preprimaria con 17 alumnos, quienes diariamente asisten el 100% y las ocasiones que faltan se debe a motivos de salud, en cuestión de los alumnos retirados se ha ido a sensibilizar a que sus hijos asistan a clases, pero no les despierta en mínimo interés por hacer algo al respecto.

b. Porcentaje de cumplimiento de días de clase

La mayoría de alumnos asisten diariamente a clases, el 2% a veces no asiste por motivos de salud o por alguna actividad familiar, un día de trabajo en la cual tenga que viajar la familia, por el mal clima, ahora si es por un tiempo definido es porque la familia viaja en las costas en la época de trabajo, pero regularmente se da a finales y principios de cada año.

Asimismo, se suspenden clases por asambleas o capacitaciones de la docente, motivos por el cual no se cumple el 100% con los días establecidos de clases.

c. Idioma utilizado como medio de enseñanza

La docente que labora en el COPB pertenece al área Chalchiteka, la cual es una ventaja ya que los alumnos dominan el mismo idioma, haciendo posible una mejor comunicación e interrelación entre docente y alumnos, de esa manera que se da una educación bilingüe comprendiendo de la mejor manera lo que se enseña. Asimismo, se emplea un segundo idioma que es el castellano ya que existen dos alumnas del área Kiche, lo cual se aprovecha para compartir y aprender algunas palabras de la cultura al que pertenecen.

d. Disponibilidad de textos y materiales

La docente que labora en el COPB pertenece al área Chalchiteka, por eso mismo asiste a un diplomado del área y en donde elaboran materiales de acuerdo al entorno de los alumnos, también se ha elaborado materiales por parte de la docente de los diferentes cursos del grado. Asimismo, se han obtenido libros de lectura y mega libros por parte de MINEDUC, aunque muchas veces no le toca uno a cada niño porque se guían de matrículas anteriores, pero se trata de trabajar con los alumnos en pareja o por grupo. A la docente se le proporciono libros de preprimaria para usarlo como guías para trabajar de manera adecuada los temas en los cinco cursos de la etapa.

e. Organización de los padres de familia

En el establecimiento funciona la OPF que está conformado por padres y madres de familia que es la encargada de velar por el bienestar del centro educativo y de coordinar conjuntamente con docentes las diferentes actividades que se realizan en dicho plantel, asimismo es la encargada de vigilar que los programas de alimentación escolar, gratuidad y valija didáctica se maneje con transparencia y que los alumnos reciban por igual.

D. De resultados de escolarización

a. Escolarización oportuna

La información que a continuación se presenta se obtuvo de la investigación realizada en archivos de SIRE del centro educativo del año 2015 al 2019 de preprimaria.

Tabla 3. Escolarización oportuna

Año	Etapa	Inscritos	Edad
2015	Etapa 6	9	5 años con 6 meses a 6
2016	Etapa 6	9	5 años con 6 meses a 6
2017	Etapa 5	2	5 años con 6 meses a 6
	Etapa 6	11	años.
2018	Etapa 5	2	4 años con 6 meses a 5 años
	Etapa 6	8	5 años con 6 meses a 6
2019	Etapa 5	2	4 años con 6 meses a 5 años
	Etapa 6	15	5 años con 6 meses a 6

Fuente: propia

En el Centro Oficial de Preprimaria de la aldea Patzalán asisten alumnos dentro de la edad escolar establecida por el Ministerio de Educación, según etapa a la que corresponde cursar en el ciclo escolar, en el año 2015 se inscribieron 9 alumnos en la etapa 6, en el año 2016 se inscribieron 9 alumnos en la etapa , en año 2017 se inscribieron 13 alumnos; 2 de la etapa 5 y 11 de la etapa 6, en el 2018 se inscribieron 10 alumnos; 2 de la etapa 5 y 8 de la etapa 6 en el año 2019 se inscribieron 17 alumnos; 2 en etapa 5 y 15 de la etapa 6. Las etapas que se atienden actualmente son de 4, 5 y 6, años de edad, pero para el ciclo escolar del 2019 se atienden a niños de la etapa 5 y 6, de la cultura Chalchiteka y Kiche.

b. Escolarización por edades simples

Los alumnos de la etapa seis después de haber cumplido su asistencia y desarrollado sus habilidades de lectoescritura y culminar el ciclo escolar de dicho nivel, ya cumplen la edad adecuada para inscribirse al nivel primario para darle

seguimiento a sus aprendizajes y construya nuevos conocimientos.

c. Sobreedad

Los alumnos que ya tienen más de seis años de edad son inscritos directamente al grado de primero primaria con la desventaja que no ha desarrollado aun sus habilidades y no se ha adaptado aun al centro educativo, muchas veces esto sucede por la actitud de padres inconscientes que piensan que la preprimaria es una pérdida de tiempo y prefieren esperar a que sus hijos cumplan siete años sin pensar que muchas veces llevan a sus hijos al atraso escolar.

d. Tasa de promoción anual

En el año 2015 la tasa de promoción del grado de preprimaria fue 88.89%, en el año 2016 fue 100%, en el año 2017 fue el 76.92%, en el año 2018 fue 60% y para el año 2019 culminara con un porcentaje del 89% ya que de 19 alumnos inscritos se retiraron dos alumnos.

e. Fracaso escolar

Para el año 2015 de 9 alumnos inscritos se retiró 1, en el año 2016 los 9 alumnos inscritos finalizaron el ciclo escolar, en el año 2017 de 13 alumnos se retiraron 3 alumnos, en el año 2018 de 10 alumnos inscritos se retiraron 4 alumnos y actualmente se inscribieron 19 alumnos y se han retirado 2 alumnos. El retiro de alumnos se debe a que los padres de familia no le dan el interés a que sus hijos cursen esta etapa porque tienen en mente que es únicamente una pérdida de tiempo y que en primer grado aprenderán mucho mejor y en otras ocasiones porque consienten a los hijos y no son obligados a que vayan a la escuela sin pensar que muchas veces estacan el aprendizaje de los niños.

f. Conservación de la matrícula

De acuerdo a la investigación realizada del archivo de matrícula escolar del centro educativo se presentan los datos relacionados al mismo.

Tabla 4. Conservación de la matrícula

Año	Inscritos	Finalizaron
2015	9	8
2016	9	9
2017	13	10
2018	10	6
2019	19	17

Fuente: Matrícula Escolar del 2015 al 2019.

Como se pudo observar el ciclo escolar 2018 fue la promoción más baja de alumnos que pasaron al grado de primero primaria ya que en la etapa de preprimaria finalizaron únicamente 6 alumnos.

g. Finalización de nivel

A continuación, se presenta la información relacionado al nivel de preprimaria relacionado a finalización de nivel obtenido del SIRE escolar de los últimos 5 años atrás de los ciclos escolares.

Tabla5.Finalización de nivel

Año	Inscritos	Retirados	Finalizaron
2015	9	1	8
2016	9	0	9
2017	13	3	10
2018	10	4	6
2019	19	2	17

Fuente: SIRE del ciclo 2015 al 2019 del establecimiento.

En cada ciclo escolar siempre hubo alumnos que se retiraron y por ende no finalizaron el 100%, más sin embargo la matrícula ha aumentado como se detalla a continuación en el cuadro

h. Repitencia

En el grado de preprimaria no se da el aspecto de repitencia debido a que a por tener la edad establecida por el MINEDUC, pasan automáticamente al grado de

primero primaria hayan tenido o no asistencia al 100% durante el ciclo escolar.

i. Deserción

La información con relación a este tema su adquirida del archivo de la matrícula escolar del nivel de preprimario del establecimiento desde el año 2015 hasta escolar 2019.

Tabla 6.Deserción

Año	Matricula inicial	Retirados
2015	9	1
2016	9	0
2017	13	3
2018	10	4
2019	19	2

Fuente: Matrícula Escolar del 2015 al 2019.

Como se puede observar la matrícula escolar en esta etapa a aumentando desde los últimos cinco años, pero sin embargo la deserción escolar se sigue dando, aunque no en gran cantidad, debido a que los padres prefieren esperar a que los hijos tengan la edad de 7 años para inscribirlos a primero

j. Resultados de aprendizaje

En el nivel de preprimaria no se aplica este aspecto y los avances son evaluados mediante tareas de casa, hojas de trabajo y por medio de la observación.

1.1.3. Antecedentes

A. Históricos

El centro educativo empezó a funcionar con un docente a cargo el profesor Jorge Alonso palacios Herrera, en una casa de adobe que alquilo el docente a un habitante de la aldea, posteriormente se construyó un salón comunal la cual empezó a funcionar como escuela donde se atendieron los grados de primero a

sexto primaria. Con la ayuda de padres de familia y de la comunidad en general se empezaron a gestionar ayudas en distintas Instituciones para la adquisición de muebles, agua potable, materiales didácticos, entre otros. Actualmente la escuela cuenta con tres docentes, dos que atienden el nivel primario y una del nivel preprimario, asimismo ya cuenta con la organización de la OPF, que anteriormente se llamaba comité de padres de familia y hacían el cambio a cada cuatro años, el gobierno escolar, a la vez cuenta con agua potable, servicios sanitarios, biblioteca escolar, cocina, campo de futbol, área verde, computadoras, infraestructura adecuada con buena iluminación con mobiliarios en buen estado.

B. De contexto

Años atrás el centro educativo atendió únicamente al nivel primario debido a que solo contaba con un docente monolingüe y porque la población escolar ya tenía más de la edad así que grado básico para empezar la primaria era el grado de primero, esto de la sobreedad era por lo mismo que la comunidad no contaba con una escuela oficial y por desconocimiento a sus derechos como a la poca importancia que le daban a la educación asistemática.

Conforme el tiempo la cantidad de alumnos aumentaron y la mayoría de ellos eran inscritos a la edad de siete años, pero se logró gestionar una plaza de preprimaria bilingüe entonces ya no pasaban al grado de primero porque obligatoriamente tenían que cursar la preprimaria para el desarrollo y adaptación del mismo en el centro educativo, actualmente la edad de ingreso a la preprimaria ha cambiado porque está dividido en tres niveles y ya tiene una edad establecida para que se le dé el proceso adecuado según su nivel y capacidad.

La comunidad para sus ingresos económicos trabaja como jornaleros o tenían sus propios cultivos y eran unidos, actualmente la mayoría trabaja en el telar de cortes, en panaderías, en la elaboración de tejas, a la vez cuentan con tiendas porque algunos habitantes han emigrado a otros países para superarse.

C. De recursos

El nivel de preprimario empezó a funcionar en el año 2000 con la cantidad de 25 alumnos con la edad de seis años y medio a siete años cumplidos, atendidos por un docente bilingüe, este mismo docente quien era integrante de la directiva de maestros bilingües y de la OTEBI gestiono para obtener otra maestra de preprimaria, con el tiempo la escuela conto con dos maestras del nivel preprimario y el grado fue dividido en dos secciones pero por problemas políticos que surgieron en la comunidad en el año 2005, la matrícula de este nivel fue disminuyendo creando de esa manera la subutilización en el establecimiento, trasladando a otra docente a otra escuela y por eso actualmente este nivel es atendido por una docente en sus tres niveles, hasta la fecha la matrícula de hoy en día se ha mantenido entre 10 a 15 alumnos por año entre los tres niveles y la mayoría termina el ciclo escolar ya que los padres le han dado la importancia a esta etapa en sus hijos.

D. De procesos

Lamentablemente los 181 días de clases establecidas por el MINEDUC no se cumplen debido a que los docentes tienen la necesidad de asistir a capacitaciones para aprender nuevas técnicas y metodologías para brindarles una mejor educación a los alumnos, esto afecta lo que es la asistencia de alumnos ya que anteriormente no se realizaban actividades extraescolares ni capacitaciones y se cumplía a totalidad del ciclo escolar.

Desde el año 2000 hasta la actualidad los alumnos reciben una educación bilingüe ya que la docente domina el mismo idioma por ser de la misma cultura y eso es aprovechado para brindar una menor educación a los niños que no dominan totalmente el segundo idioma. Asimismo, se ha contado con muy pocos textos acordes a este nivel, pero en el año 2016 el MUNEDUC les proporciono unos textos por nivel para trabajar con los alumnos de la mejor manera, aunque no todos los alumnos obtuvieron una porque se basan en las estadísticas anteriores de la matrícula escolar.

En el año 2005 se conformó la junta escolar que actualmente se llama OPF y con ello vino a beneficiar hasta hoy en día en la alimentación escolar, útiles escolares, valija didáctica, gratuidad, a su vez con el apoyo de los padres de familia se logró la circulación del establecimiento.

E. De resultados de escolarización

Anteriormente en el nivel de preprimaria se aceptaban a niños de la edad de siete años y eso hizo que los padres de familia se acostumbraran a mandar a sus hijos a las escuelas a tan temprana edad pero con el tiempo lograron entender porque era importante adaptar a los niños a la escuela en una edad adecuada ya que por ahora ya se maneja tres niveles y eso ha ayudado a que los padres estén al pendiente de la edad de sus hijos apoyándolos a la finalización del ciclo escolar de los mismos. Así como también se evita a que se dé la sobreedad ya que la mayoría de los que pasan directamente a primero primaria sin cursar preprimaria caen al fracaso escolar, a la repitencia, provocando la deserción escolar perjudicando la matrícula escolar en el centro educativo.

F. De resultados de aprendizaje

En el nivel preprimaria no aplica este aspecto ya que los avances de los alumnos se evalúan por medio de actividades que son planificadas por la docente, pero no son estandarizadas.

1.1.4. Marco Epistemológico

A. Circunstancias Históricas

Es el estar la edad adecuada en la que ingresan los alumnos al centro educativo y cursan los grados que establece el sistema educativo según las edades en que se oscila.

Históricamente según lo investigado los padres de familia no inscribían a sus hijos de seis años de edad porque esperaban que cumplieran siete años de edad

para que ellos sean capaces de cuidarse y desenvolverse en su entorno educativo, sin saber que ellos mismos estancaban el desarrollo psicológico, emocional, social y de destrezas de sus hijos.

Las investigaciones realizadas indicaron que años atrás los alumnos no faltaban mucho al centro educativo ya que los padres de familia como parte de su cultura tenían la idea de que sus hijos tenían que sobresalir académicamente y que tuvieran oportunidad de desarrollarse como persona profesional en la sociedad. Ahora como costumbre ya mandan a sus hijos en la edad adecuada en la preprimaria porque han comprendido que es una etapa muy fundamental para que los niños se adapten y que conozca otros ambientes, culturas y que se desarrolle socialmente. Por ende, la escuela mantiene la matrícula escolar, no se da la sobreedad, se conservaba la tasa de promoción y se da la finalización de nivel del ciclo escolar porque todos asisten diariamente a clases.

B. Circunstancias Psicológicas

Psicológicamente los alumnos están con buenos estados de ánimo porque son los personajes principales de la enseñanza, en la cual ellos participan activamente, opinan, sugieren y porque el centro educativo cuenta con tres docentes, dos bilingües y un monolingüe, laborando en el nivel que les corresponde, pero sigue como escuela multigrado, afectando el aprendizaje de los alumnos ya que algunos padres de familia muchas veces dejan a la suerte la educación de sus hijos por falta de economía en la familia, aspecto que les afecta socialmente y lamentablemente esto hace que ya no crean conciencia en sus hijos de la importancia de asistir a la escuela estancándolos no solo socialmente sino psicológicamente cayendo al fracaso escolar.

Asimismo, el comportamiento de padres de familia crea conflicto entre alumnos donde del centro educativo, en el aula y en la hora de recreación, cayendo de esa manera al Bullying por criticar u ofender a niños por sus escasos recursos o por otras circunstancias. Estos conflictos han sido resueltos con llamadas de

atención con la presencia de los padres de familia para que tengan conocimiento de sus hijos y la cual ellos han tomado en cuenta por el bien de la convivencia de los estudiantes y el aprendizaje de los mismos.

C. Circunstancias Sociológicas

Según investigación que se llevó a cabo la matrícula escolar era bajo porque en la comunidad tuvo un afrontamiento por cuestiones políticas y las personas que no estaban inscritos en la comunidad retiraron a sus hijos por presión de los demás, pero actualmente los padres de familia han comprendido que los afectados por sus actitudes de egoísmo son los niños de edad escolar.

Por eso mismo tratan la manera de relacionarse como vecinos de la comunidad, para el bien común de los mismos y trabajan en equipo para lograr un desarrollo tanto social como educativo.

Socialmente la organización de padres de familia ha sido un beneficio para el centro educativo, porque la mayoría de las familias son de escasos recursos, así que aprovechan los programas que proporciona el MINEDUC por medio de la organización de padres de familia (OPF) para darles la oportunidad a sus hijos de recibir una alimentación nutritiva y despertar en los mismos el interés de asistir a la escuela.

D. Circunstancias Culturales

De acuerdo a la investigación realizada históricamente los alumnos iniciaban la etapa escolar a los 7 años de edad porque los padres de familia tenían en mente que a esa edad sus hijos ya podían cuidarse por sí mismo y que era la edad adecuada para socializarse con el medio en el que vive y que era la edad apropiada para aprender nuevas cosas de forma asistemática.

Actualmente los padres de familia son más conscientes así que ya mandan a sus hijos a buena edad en la escuela ya que tienen el deseo que ellos se superen tanto emocionales, profesionales y laborales porque la sociedad en la que se vive es un reto encontrar un trabajo sin un título o profesión.

1.1.5. Marco del Contexto Educativo

A. El Entorno Sociocultural

El índice de desarrollo humano es afectado al crecimiento de la población guatemalteca, que ha generado los escasos de fuentes de trabajo y a su vez los bajos ingresos económicos según lo manifiesta el Contraste de Desarrollo Humano, edición 1998 y ese tipo de desempleo coexiste en el empleo significativo de niños de 7 a 14 años de edad, haciendo que las escuelas se dé la poca asistencia de alumnos, a su vez se llegue al fracaso escolar y a la deserción escolar.

La mayoría de los padres de familia están conscientes de la importancia que tiene que sus hijos asistan a la escuela para formarse de forma asistemática y aprender nuevas cosas relacionadas a su entorno pero el lamentable que debido a los bajos recursos económicos de los padres de familia, se ven la necesidad de enviar a sus hijos algunas veces a trabajar con el fin de contribuir en los gastos de la familia, provocando que los alumnos se ausenten a sus clases, a consecuencia de ello los niños pierden el grado llevándolos al fracaso escolar y a que pierdan el interés en su educación cayendo a cierto punto a la deserción escolar porque prefieren el dinero que asistir a la escuela.

B. Los Medios de Comunicación una Escuela Paralela

Según la Revista Ibo Americana de Educación sintetiza que, en las últimas décadas, la escuela ha sostenido una relación nada sencilla con los medios de comunicación. Entre el amor y el espanto, este vínculo se ha movido más cerca de la desconfianza, la acusación y la condena, que de la aceptación y el reconocimiento. Los medios de comunicación, sin embargo, desempeñan un

papel central en la vida de los niños y de los jóvenes. Incorporar los medios en la escuela significa integrar, revalorizar y resignificar la cultura ordinaria de los alumnos. Y si tales diferencias no han sido objeto de análisis, quizás se deba a la idea generalizada de que el contexto social no afecta la relación que los más jóvenes construyen con los medios de comunicación (Neveu, 1989).

Por ende, el Idioma como medio de enseñanza ha sido interferido por nuevas palabras haciendo que la comunicación no se dé el 100% en el idioma de los alumnos.

Los medios de comunicación indudablemente benefician la enseñanza de los alumnos porque son materiales de apoyo y fuentes de información que hacen que llamen la atención de los estudiantes, mejorando la asistencia de alumnos y a la conservación de promoción, asimismo aumentar la tasa de promoción.

En el centro educativo se aprovecha los medios de comunicación como fuentes de información, así como también se aprovechan de manera práctica para fomentar la participación de los alumnos, pero sin embargo es inevitable que el uso de estas afecte el L1 de los niños, haciendo que ya no lo dominen como es correctamente porque ya manejan palabras españolizadas.

C. Las Nuevas Tecnologías de la Información y Comunicación

Según El Modelo Pedagógico de Gestión del Conocimiento TIC en la Educación Inicial, la tecnología como medio y herramienta de apoyo para los aprendizajes en el nivel preescolar es un gran desafío, considerando que los niños y niñas que pertenecen al nivel son sujetos activos, participativos, abiertos al cambio y a la manipulación espontánea de objetos tecnológicos. Cada vez están más expuestos a escenarios virtuales, lo que induce la adquisición de nuevos conocimientos. Exploran, conocen y aprenden con naturalidad por eso es necesario promover la integración curricular de TIC en la Educación inicial, para

insertarlas desde la primera etapa de enseñanza formal y familiarizar las nuevas generaciones con esta nueva modalidad de gestionar conocimiento.

La ventaja del uso de la tecnología aumenta el interés de los alumnos en el estudio haciendo que de esa manera la promoción anual escolar permanezca, de esa manera conservar la matrícula y que la finalización de nivel sea posible ya que la enseñanza se da de una manera directa y práctica.

El Centro de Preprimaria Bilingüe anexa a la EORM de la aldea Patzalan, cuenta con un centro de computación la cual ha colaborado en la promoción de alumnos, la conservación de matrícula y a finalización de nivel, ya que en los estudiantes se ha observado que por medio del contacto con la tecnología aprenden de mejor manera y disfrutan saber cosas nuevas, aunque muchas veces ya no le ponen interés en temas teóricas o de escritura por el uso de la tecnología o no cumplen con las tareas educativas porque algunos de los padres de familia ya cuentan con un celular o televisor y prefieren estar entretenidos en juegos o programas no educativos que influyen en sus comportamientos.

D. Factores Culturales y Lingüísticos

De acuerdo con el documento la Educación Bilingüe Intercultural en Guatemala del Proyecto de Desarrollo Santiago- PRODESSA por Oscar Azmitia. Las escuelas deben estar al servicio de las culturas. Sólo así la educación será factor de cohesión social y de identidad nacional. Para ello debe, entre otras cosas: utilizar la metodología comunitaria y el uso del consenso, desarrollar contenidos desde la cultura, utilizar la lengua materna y enseñarla, trabajar con materiales pertinentes y establecer relaciones interculturales entre las culturas, en el currículo escolar. Es fundamental que consideremos que la Educación Intercultural Bilingüe, más que de métodos, es cuestión de hábitos de actitudes.

De allí que es muy importante trabajar con los maestros y maestras y con los padres y madres de familia sobre esta temática. Es por eso que el Idioma como

medios de enseñanza es muy elemental en los niveles de preprimaria ya que desde allí se forma al niño a ser social con una identidad definida, asimismo ayuda en que se dé una buena relación entre alumno y docente porque ambos se sienten identificado y comparten de manera más confiable, cálida y respetuosa, para eso es necesario avanzar hacia un nuevo sistema educativo nacional guatemalteco con un Sistema descentralizado y regionalizado, según áreas lingüísticas y culturales; donde se disponga de textos para fortalecer los aspectos ya mencionados.

En la escuela el idioma aún se conserva, aunque no en su totalidad debido a las influencias de la tecnología y al adoptar nuevas palabras de otra cultura la cual ya se mezcla con el idioma al momento de entablar una conversación, asimismo el centro educativo no cuenta con materiales como textos bilingües, más que se elabora con la ayuda de los alumnos y con la orientación de la academia del Área, para una mejor enseñanza del L1 y la gran ventaja que se tiene es que la mayoría de los alumnos dominan el mismo idioma que la docente y eso hace que se tenga una buena comunicación y relación entre ambos.

1.1.6. Marco de Políticas Educativas

A. Cobertura

Esta política pretende garantizar el acceso y egreso a toda la población estudiantil, en los diferentes niveles de educación que brinda el ministerio de educación sin discriminación alguna, brindando a la vez el espacio a aquellos jóvenes que no tuvieron la oportunidad de recibir una educación primaria por medio de programas extraescolares, para culminar la primaria y media garantizando su permanencia en la misma, empleando como principio de acción la educación como un derecho ya que garantiza una educación con calidad, obligatoria y gratuita para lograr un vida plena como persona.

La línea estratégica que se plantea para ejecutar esta política es la igualdad de oportunidades para todos, porque como personas valemos por iguales y

poseemos los mismos derechos como oportunidades, independientemente de las diferencias físicas, culturales e individuales.

Asimismo, cobertura como eje indica que el Plan Estratégico Educacional 2016-2020 la matrícula escolar de estudiantes ha aumentado del 47.3 al 59.3 % en el nivel de Preprimaria, especialmente en las áreas más vulnerables de las poblaciones.

En el centro oficial de Preprimaria Bilingüe de la EORM de la aldea Patzalán, refiriéndonos al indicador de la matrícula escolar, en definitiva, ha sido favorecida debido a la cobertura de la misma brindando el acceso a tres etapas del nivel ya mencionado y favorece el indicador población de rango de edades porque los niños ingresan a la edad adecuada al nivel que le corresponde, esto se debe a los programas de apoyo que se brinda en centro educativo como de alimentación escolar, gratuidad de la educación y a los útiles escolares, porque beneficia a todos los alumnos por igual.

B. Calidad

Pretende asegurar que a la población infantil se le proporcione un educación eficaz, eficiente, pertinente, con avances de ciencia y tecnología para mejorar el proceso educativo, que garantice y fortalezca el sistema de evaluación y ejecución curricular para la calidad educativa formando a personas competentes basado en valores teniendo como principio de acción equidad e igualdad, para que toda la población escolar excluida y vulnerable tenga la oportunidad de acceder a los servicios educativos y con calidad.

Esta política emplea como línea estratégica una educación de calidad para todos, porque solo de esa manera se pretende proporcionar una educación fortalecida no solo en valores sino en nuevas metodologías y didácticas que favorezcan la enseñanza aprendizaje. Asimismo, calidad como eje ha promovido la implementación de programas de innovación metodológicas e impulsar la

educación bilingüe e interculturalidad en todos los niveles y modalidades propiciando la metodología, el material y las condiciones idóneas para su eficacia implementación.

Con base a los indicadores de idioma como medio de enseñanza aprendizaje y disponibilidad de textos y materiales educativos, ha sido fortalecido en el establecimiento ya que se han recibido orientaciones en cuanto al empleo de metodologías y elaboración de materiales en forma bilingüe, pero refiriéndonos a textos de áreas curriculares que establece el CNB para cada alumno no se obtenido por parte del MINEDUC, en cuanto a indicadores de resultados de aprendizaje se ha observado una calidad porque la docente actualmente está estudiando la carrera de Licenciatura en donde ha sido orientada a fortalecer la calidad educativa en el centro educativo.

C. Modelo de Gestión

Tiene como fin sistematizar el mecanismo y proceso de información, garantizar la transparencia, fortalecer criterios de administración y fortalecer el modelo de gestión del proceso educativo a nivel nacional, ofreciendo un sistema de remozamiento, mantenimiento y construcción de centros educativos garantizando una efectividad en el proceso educativo, mediante la transparencia como principio de acción del plan estratégico de educación 2016-2020, la cual pretende cumplir y fortalecer la rendición de cuentas de manera oportuna y permanente en las acciones y procesos del MINEDUC.

Una de las líneas estratégicas de este plan es la modernización del sistema educativo e indica que la gestión ha incrementado en un 7% los servicios de atención de la niñez y juventud, incrementando a su vez la tasa de promoción y retención en todos los niveles y modalidades. Ampliando el acceso de los estudiantes a las tecnologías de información y comunicación con el fin de mejorar los aprendizajes y reducir la brecha digital.

La organización de padres de familia en el centro educativo ha sido efectivo ya que por medio de ella la escuela cuenta con 10 computadoras, aunque no se cuenta con un docente para esta área específicamente, la docente emplea sus conocimientos adquiridos en el programa PADEP, el curso de las TICS, y gracias al adquerimiento de este proyecto, aula virtual, la asistencia de los alumnos a mejorado porque les llama la atención y les despierta el interés en los contenidos de aprendizaje ya que mantienen contacto directo con la tecnología y se les enseña de una forma más práctica y directa.

D. Recurso Humano

Pretende garantizar la formación y actualización idónea del recurso humano fortaleciendo la evaluación y gestión del sistema educativo nacional, vinculados al desempeño, la formación y las condiciones para alcanzar un desempeño efectivo; teniendo como principios de acción el dialogo y participación social porque genera la corresponsabilidad mediante procesos democráticos de la comunidad, los pueblos y de los distintos sectores de la sociedad, por ende significa que cada uno de los personajes de la comunidad educativa tiene que desempeñar con responsabilidad en papel que asume en el sistema educativo.

A nivel nacional en el ámbito educativo a la niñez, adolescencia y adulta ase le da la participación en programas de calidad, inclusión y equidad con pertinencia cultural, lingüística en donde adquiera compromiso como soporte a la mejora de la educación, promoviendo una cultura de mejoramiento de entorno escolar para generar condiciones saludables, con el apoyo de la comunidad educativa.

En la COPB de la EORM cuenta con la organización de la OPF y Gobierno Escolar, las cuales desempeñan un papel muy importante en el centro educativo, ya que ayudan en las actividades escolares y extraescolares, las cuales mejoran la relación alumno docente porque solo se le orienta a que realice las ideas y plantee lo que desea realizar para el bien del centro educativo con el apoyo de la

OPF y de los demás compañeros manteniendo un ambiente cálido, pacífico y tolerante en donde respeten las diferencias individuales.

Aunque por otro lado a la organización de los padres de familia, se les dificulta realizar actividades que plantean ante los padres de familia en beneficio de la escuela y de los alumnos, debido a que la mayoría de padres de familia son negativos y a todo le encuentra el lado malo, negándoles la oportunidad a los niños a formarse en otros ambientes educativos.

E. Educación Bilingüe, Multicultural e Intercultural

Su fin primordial es el fortalecimiento de la Educación Bilingüe Multicultural e Intercultural por medio de programas bilingües, implementando diseños curriculares y estableciendo un sistema de acompañamiento técnico de la EBMI para garantizar la generalización intercultural desarrollando una convivencia armónica entre los pueblos y sus culturas, manteniendo como principio de acción la Multiculturalidad e Interculturalidad respetando la diversidad y asegurar por medio del Sistema Educativo Nacional un aprendizaje de una convivencia efectiva y efectiva en la sociedad en la que comparten, aplicando la línea de acción la Educación como un derecho irrenunciable.

Según el eje de equidad e inclusión toda la niñez y la juventud tienen el derecho a que participen en todos los programas de calidad y equidad con pertinencia cultural y lingüística ya que según los indicadores al finalizar la gestión se pretende impulsar la educación bilingüe e intercultural en todos los niveles y modalidades para fortalecer el Sistema Nacional. Por ende, la COPB anexo a EORM aldea Patzalan, brinda una educación de forma bilingüe a los alumnos ya que es un derecho que poseen y porque el idioma es un medio de enseñanza que se aprovecha al máximo en los contenidos de estudio, a la vez la docente recibe un diplomado por parte de la comunidad Chalchiteka para mejorar su labor docente bilingüe.

F. Aumento a la Inversión Educativa

Su objetivo principal es garantizar el crecimiento sostenido de presupuesto de Educación y promover criterios de equidad en la asignación de los recursos, asimismo asignar recursos para implementar la dotación de material y equipo a la población educativa para mejorar permanentemente el sistema educativo ya que la asignación presupuestaria a la Educación establece alcanzar el 7% del producto interno bruto como se establece en el Artículo 102 de la ley de Educación Nacional, estableciendo como principio de acción la Transparencia para cumplir y fortalecer mecanismos de rendición de cuentas de manera oportuna en las acciones y procesos del MINEDUC.

La línea de acción que se plantea en esta política es una escuela digna y equipada, para brindar una educación en un espacio adecuado y cómodo, como lo establece el eje espacios dignos y saludables para el aprendizaje en los centros educativos oficiales, mejorando las condiciones de nutrición, de infraestructura y las tecnológicas para que al finalizar la gestión los centros educativos implementen la tecnología para los aprendizajes por medio de línea de acción crear espacios dignos y saludables para el aprendizaje, a partir de la identificación de necesidades y riesgos.

En este aspecto el establecimiento ha sido beneficiado ya que cuenta con los programas de alimentación escolar, valija didáctica, gratuidad de la educación, programas que son manejadas con la organización conjuntamente con el apoyo de los docentes las cuales se manejan con transparencia y se cuenta con buena infraestructura escolar, lo cual ha contribuido a que se dé la conservación de matrícula y la promoción anual escolar, ya que esos programas benefician la economía de las familias, pero refiriéndose a textos educativos para el nivel Preprimaria no se recibe anualmente porque unos años atrás se obtuvo algunos y no fue proporcionada uno por alumno.

G. Equidad

Pretende asegurar que el sistema nacional otorgue el acceso a la educación integral con equidad e igualdad de oportunidades para reducir el fracaso escolar en los grupos más vulnerables implementando programas que favorezcan la calidad educativa de los cuatro pueblos reconociendo sus contextos y su mundo actual. Tomando como principio de acción la equidad e igualdad para posibilitar que la población tenga acceso a los servicios de educación y con calidad sin discriminación alguna independientemente a la cultura que pertenezca, basado en la línea estratégica, compromiso y participación de todos como soporte para la mejora de la educación en beneficio de la niñez y jóvenes.

Entonces como resultado la aplicación del eje de Calidad, equidad e inclusión indica que la participación de la niñez y juventud en los diversos programas con pertinencia cultural y lingüística es fundamental, indicando que al final de la gestión se ha implementado procesos metodológicos innovadores en los distintos niveles y modalidades del sistema educativo Nacional, empleando como línea de acción el fortalecimiento de procesos de las escuelas inclusivas para mejorar la calidad de la educación a las personas con necesidades educativas especiales y asegurar la calidad de formación de docentes por medio del Programa De Desarrollo Académico Profesional PADEP.

La docente de la COPB anexo a EORM de la aldea Patzalan, ha sido beneficiada ya que egresada de la Universidad de San Carlos de la Carrera Profesorado de educación Preprimaria Intercultural, en donde se le oriento a la práctica y aplicación de metodologías innovadoras y el uso del CNB adecuadas al entorno, contexto y necesidades del alumno, de la misma manera se le brindo orientación para trabajar las educaciones curriculares para atender a niños con capacidades diferentes con el fin de reducir la repitencia y deserción escolar, a la vez evitar el fracaso escolar en el establecimiento.

H. Fortalecimiento Institucional y Descentralización

Su fin es fortalecer la institucionalidad del sistema educativo nacional y las instancias locales para que se desarrollen el proceso de descentralización y participación en las decisiones administrativas y técnicas para garantizar la calidad, cobertura y pertinencia social, cultural y lingüística en todos los niveles con equidad, transparencia y visión de largo plazo; esto es posible realizar por medio del principio de acción de pertinencia lingüística y cultural, ya que toma en cuenta las características lingüísticas y culturales de los pueblos en los servicios educativos a nivel nacional y plantea como línea estratégica la atención a los niños y jóvenes fuera del sistema como un sector clave para el desarrollo del país.

El eje gestión institucional establece que el ministerio de educación realiza una gestión eficiente y desconcentrada para lograr la descentralización con criterios lingüísticos y culturales e indica que, al finalizar la gestión, se ha mejorado la eficiencia interna del Ministerio de Educación, lo cual se refleja en la promoción, retención y cobertura educativa, aplicando como línea de acción fortalecer el Sistema Nacional de Información Educativa, desagregando variables lingüísticas y étnicos en los diferentes subsistemas.

Gracias a esta política la docente tiene la oportunidad de participar en un diplomado que es impartida por la comunidad lingüística del área Chalchiteka, en donde se le ha orientado a aplicar metodologías para enseñar a los alumnos de manera práctica por medio de los materiales que se elaboran en las capacitaciones que se realizan una vez al mes con una duración de tres años La cual contribuye en el aspecto de disponibilidad de textos y materiales educativos porque se nos indica los tipos de materiales que se deben de emplear en los temas de aprendizaje, a la vez mejora la relación alumno estudiante ya que de esa se da una efectiva comunicación con los estudiantes.

1.2. Análisis Situacional

1.2.1. Identificación de problemas del entorno educativo a intervenir

- a. Escaso dominio del L2 en su expresión oral
- b. Deficiencia en la diferenciación fonológica de la letra n y m.
- c. Poca participación de padres de familia en el proceso de aprendizaje.
- d. Pobreza.
- e. Desnutrición.
- f. Trabajo infantil.
- g. Inasistencia constante de alumnos.
- h. Poco interés de alumnos en el aprendizaje.
- i. Escases de textos para preprimaria.

1.2.2. Selección de problema prioritario

Tabla 7. Matriz de Jerarquización de Problemas

PROBLEMAS	CRITERIOS					Subtotal 1 (A-E)	CRITERIOS		Subtotal 2(F-G)	(Subtotal 1 x Subtotal 2) TOTAL
	A- Magnitud y gravedad	B- Tendencia	C- Modificable	D- Tiempo	E- Registro		F- Interés	G- Competencia		
Pobreza	1	1	1	0	0	3	1	0	1	3
Desnutrición	1	1	0	0	0	2	1	1	2	4
Trabajo Infantil	1	1	1	1	2	6	1	1	2	12
Escaso dominio del L2 en su expresión oral	2	2	2	1	2	9	2	1	3	27
Inasistencia constante de los alumnos.	1	1	1	0	2	5	1	1	2	10
Poco interés de alumnos en el aprendizaje	2	1	1	2	1	7	2	0	2	14
Poca participación de padres de familia en el proceso de aprendizaje.	2	1	1	1	2	7	2	1	3	21
Escases de textos para Preprimaria	1	1	1	0	1	4	2	1	3	12

Deficiencia en la diferenciación fonológica de la letra n y m.	2	1	2	1	2	8	2	1	3	24
--	---	---	---	---	---	---	---	---	---	----

Selección del problema anterior

Escaso dominio del L2 en su expresión oral

1.2.3. Análisis de problema

Figura 1. Análisis de problema

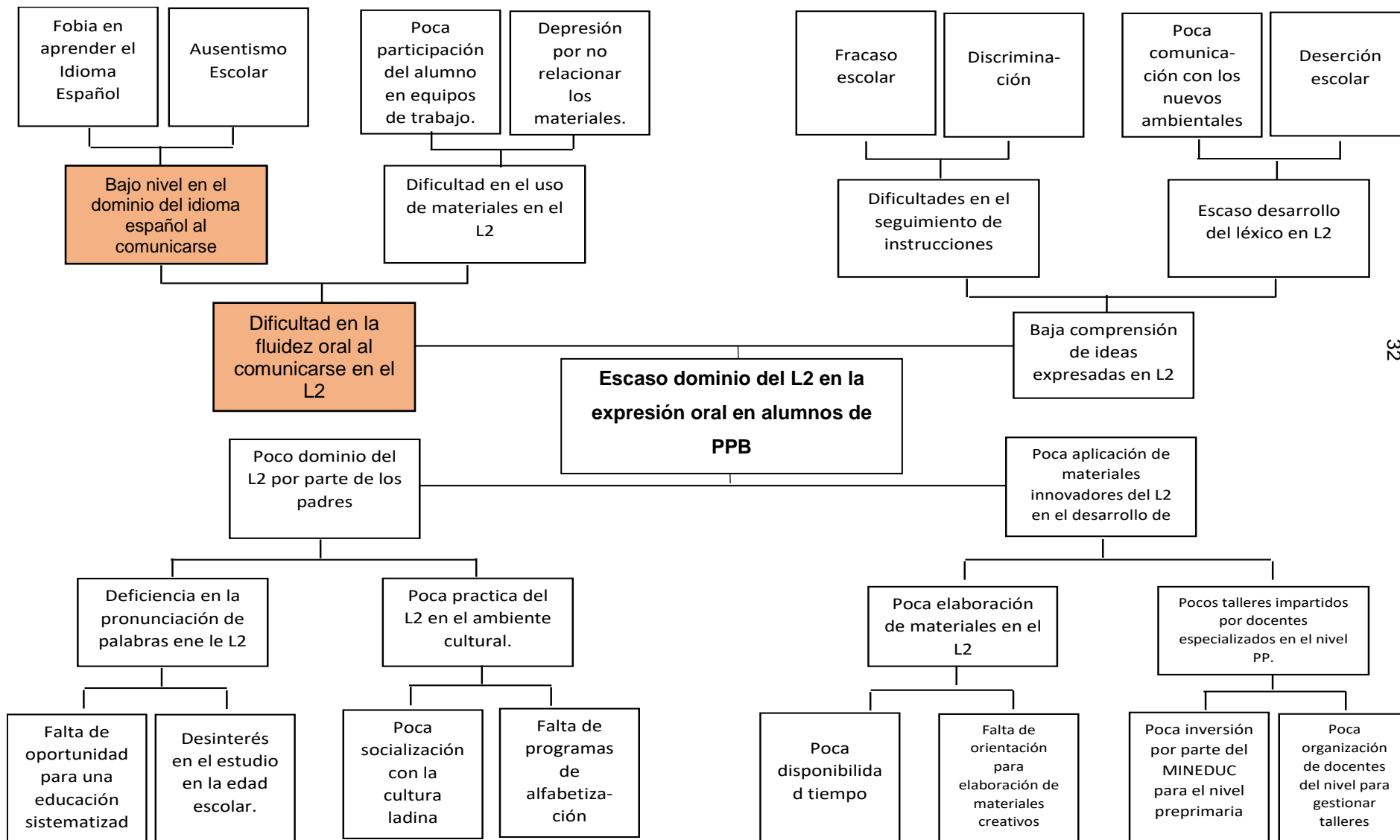

1.2.4. Identificación de demandas

A. Demandas Sociales:

En la comunidad de la aldea Patzalan, Aguacatan, Huehuetenango, sus demandas principales son:

a. Pobreza

En esta demanda influye en gran parte los escasos de fuentes de trabajo para la familia y por lo mismo no cuentan con los recursos económicos suficientes para abastecer la canasta básica para la familia, perjudicando a los niños en su nutrición y en el rendimiento escolar.

b. La pérdida de valores

Se refiere a la poca práctica de una de las grandes virtudes culturales que afecta hoy en día a la sociedad y por eso mismo se dan la discriminación, el racismo y la formación de los grupos antisociales, la desigualdad de derechos y para disminuir estos aspectos es fundamental que la niñez asista en un centro educativo que tome en cuenta su contexto en la cual la comunidad educativa desempeñe con responsabilidad el papel que le corresponde para formar a un ciudadano crítico, eficiente y humano.

c. Tecnológica

En el centro educativo es necesario se tenga acceso a una educación tecnológica porque de esa manera los estudiantes despiertan su interés en su educación y aprendizaje, pero contando con un orientador experto en el uso de las TIC'S para que se le aproveche de la mejor manera al uso de la misma.

B. Demandas Institucionales

Las demandas institucionales principales de la comunidad de la aldea Patzalan, Aguacatan, Huehuetenango son las siguientes:

a. Recursos humanos

Esta demanda se refiere que el centro educativo cuente con suficiente personal docente y que sean bilingües ya que el centro educativo está integrado por alumnos de población indígena para que la educación tenga buenos avances en todos los aspectos.

b. Cobertura

Esta demanda indica que, en los niveles de primaria y preprimaria con modalidad bilingüe para proporcionar un aprendizaje multicultural e intercultural tomando en cuenta el contexto local, asimismo implementar capacitaciones o diplomados sobre metodologías, uso del CNB y de educación bilingüe para especializar a docentes al nivel que atiende en los centros educativos.

c. Inversión educativa

Se refiere al incremento económico a las ayudas de desembolsos den los aspectos de refacción, escolar, útiles escolares y de remozamiento, proporcionar textos educativos integrados, mejorar infraestructuras y contribuir a la labor docente máxime por ser escuela multigrado y preprimaria con tres niveles o etapas.

C. Demandas Poblacionales

a. Calidad educativa

Es una demanda importante ya que se espera que los alumnos sean preparados de la mejor manera y logre desarrollarse como persona en su medio social, familiar y profesional.

b. Asesoramiento pedagógico

En esta demanda se refiere a que la escuela-docente implemente estrategias innovadoras y constructivas para que el mismo alumno relacione sus conocimientos con otros siempre con la orientación del docente.

c. Gestiones educativas

Esta demanda indica que es indispensable la sensibilización en los padres de familia y aprovechar la conformación de las OPF entre los padres de familia para realizar gestiones con el fin de mejorar los ambientes del centro educativo en beneficio de la educación de sus hijos. Asimismo, trabajar con transparencia los programas de alimentos, útiles y de remozamiento que proporciona el MINEDUC.

1.2.5. Identificación de actores involucrados en el entorno educativo a intervenir

A. Características

Tabla 8. Característica

Actores	Intereses	Fortalezas	Debilidades	Oportunidades	Amenazas	Relaciones	Impactos	Necesidades de participación
Director								
<u>Alumnos</u>	Aprender, desarrollar habilidades, hacer amistades y divertirse.	Deseo y voluntad de aprender, y relacionarse.	Inasistencias seguidas.	Acompañamiento de padres	Desnutrición	Buena comunicación con compañeros y maestro	Aumento de conocimientos, destrezas y desarrollo de habilidades físicas.	Mejorar la socialización
Padres de familia:	Que su hijo aprenda a leer y escribir y sobresalga en la escuela.	Interés en ayudar a su hijo en el proceso de aprendizaje.	No saber leer y escribir para revisar las tareas de sus hijos.	Obtención del bono seguro y de útiles escolares.	Inestabilidad económica por falta de empleos.	Buena comunicación con el docente y confianza con sus hijos.	Conocimiento sobre avances académicos	Derecho a conocer la función y los servicios que la escuela ofrece.
maestros	Formar a alumnos críticos, conscientes basado en valores.	Consciente de la realidad educativa y preparaci académica.	poca aplicación metodológica innovadora	Formación Profesional y diplomados bilingües.	Cambios al sistema educativo y a sanciones laborales.	Comunicación asertiva con la comunidad educativa	Transformación desde el aula	Ser escuchado y recibir apoyo de compañeros de labor.
OPF	Apoyar a la buena marcha de la escuela y manejar	Esta legalmente nombrado y tiene la iniciativa de participación.	No saber leer y escribir.	Aprender sobre el manejo de finanzas y de los programas que maneja la OPF.	Ser objeto de sanciones por la contraloría	Trabajar en equipo para cumplir con sus distintas funciones.	Manejo con claridad los fondos de los programas de la OPF.	Aprovechar las fortalezas y oportunidades para

	la transparen cia				y declarar sus bienes.			incrementar la participación de padres de familia.
Actores	Intereses	Fortalezas	Debilidades	Oportunidades	Amenazas	Relaciones	Impactos	Necesidades de participa ción
Indirectos								
Alcalde	mejorar el desarrollo y educación de la población	Cuenta con apoyo de programas y de instituciones para proporcionar ayuda a la población.	Que se aproveche de su puesto y no manejar la transparencia.	Apoyar incondicional a la educación en actividades escolares o extraescolares.	Recibir críticas negativas y ser apenado por malas inversiones .	Ser equitativo en dar apoyo a la gente de la población y aprovechar el dialogo.	Reconocimient o como una autoridad por proyectos brindados a la población.	Minimizar las debilidades y amenazas y aumentar las fortalezas, creando un ambiente de confianza en la población.
COCODE S	Que mejore la atención a los alumnos y velar por el bien de la comunida d.	Es una autoridad legalmente constituida y representa la comunidad ante cualquier decisión negativa o positiva.	Desconocimiento sobre educación y poco apoyo de la comunidad en algunas decisiones para el bien común.	De aprender y mejorar su desempeño e integrar el COMUDE.	No ser respetado y ser objeto de reclamos hasta de sanciones por el cargo que asume.	Buena coordina ción y comunica ción con sus compañeros para un mejor desempeño de función.	Excelentes resultados en el trabajo y desarrollo de la comunidad en general.	Mejorar la relación entre autoridades educativas y comunales para el desarrollo de los mismos.
ONG	Conocer necesidad es reales de la comunida d.	Voluntad de brindar servicio a los necesitados.	Desconoci miento sobre educación para brindar un mejor servicio.	Contar con recursos para apoyar a las distintas entidades que lo soliciten.	No recibir apoyo de los beneficiado s directa e indirectame nte	Procurar tener aceptación y reconocimie nto	Aceptación y reconocimiento en la comunidad	Buena comunicación con autoridades y ayudar a los de extrema pobreza.

STEG	Velar por los derechos de los niños y docentes, asimismo porque el gobierno cumpla con sus obligaciones.	Su función, derechos y obligaciones están amparados por leyes constitucionales	Recibir demandas judiciales por luchas en beneficio de la población infantil y porque no cumplir obligaciones.	Recibir apoyos docentes ante demandas educativas y salariales.	Ser objetivo de censura, sanciones y demandas judiciales.	Mantener buena coordinación y comunicación con autoridades, padres de familia y docentes	Mejora de las condiciones del maestro y de programas de educación en general.	Aumentarlas fortalezas para el bien de la comunidad educativa y mejora en la educación.
Actores	Intereses	Fortalezas	Debilidades	Oportunidades	Amenazas	Relaciones	Impactos	Necesidades de participación
Potenciales								
Proveedores	Interés económico y servir a los centros educativos	Mejorar sus ingresos económicos y hacer propaganda de su comercial	No proporcionar los productos puntualmente y llevarlos en mal estado.	Mejorar sus servicios en los centros educativos.	Que las escuelas cambien de proveedor por el mal servicio.	Brindar respetuosamente información sobre el manejo de los fondos, ser pasivos y atentos.	Mejora en la nutrición y educación de los educandos	Mejorar debilidades para incrementar el buen servicio en los establecimientos.

B. Influencias

Tabla9.Influencias

Actor	Rol en el proyecto	Relación predominante	Jerarquización de su poder.
Alumnos	Centro de aprendizaje y del entorno.	A favor de la realización de actividades activas para mejorar su aprendizaje.	Alto
Docente	Responsable de guiar al alumno en el constructivismo.	Orientador y creador de planificar clases participativas y de socialización.	Alto
Padres de familia	Apoyo del docente y alumnos para una calidad educativa.	A favor de que se realicen estrategias innovadoras para mejorar la calidad educativa,	Alto
OPF	Gestionar para el bien educativo con ayuda del docente.	Participación activa en la participación de padres de familia en los procesos de aprendizaje.	Alto
Comunidad	Responsable de brindar un ambiente adecuado en la socialización del alumno.	Indirectamente apoyan al centro educativo ya que no todos tienen hijos en la escuela.	Medio

Fuente: propia.

C. Criterios

Tabla10.Criterios

Actores	C-1 trabaja en el entorno educativo	C-2 Tiene poder político	C-3 es un posible apoyo o amenaza	C-4 Capacidad de conseguir financiamiento	C-5 es propietario de un posible sitio de tratamiento	C-6 Posible usuario de los productos finales	TOTAL
Estudiantes	X	X	X			X	4
Docentes	X	X	X	X	X	X	6
Padres de familia	x	x	X	x	x		5
COCODE	X	X	X	X			4

Fuente: propia.

D. Características típicas

Tabla11. Características Típicas

Tipos de Actor	Intereses Principales	Oportunidades	Necesidades de integración y acciones requeridas
Alumnos	<ul style="list-style-type: none"> - Prender - Jugar - Hacer amistades - Divertirse - Conocer personas - Saber leer y escribir bien - Ganar sus grados - Conocer maestros 	<ul style="list-style-type: none"> - Programas alimentación, útiles, gratuidad - Becas escolares - Saber leer y escribir - Salir adelante en el nivel académico - Integrarse a juegos escolares - Sobresalir en algún deporte - Representar a su establecimiento educativo - Recibir una educación de calidad 	<ul style="list-style-type: none"> - Aprendizajes significativos - Constructivismo - Integrarse a un grupo escolar - Conocer una sociedad diferente a la de su hogar - Integración a una directiva de grado - Integrar gobierno escolar a nivel de escuela - Integrarse a un equipo deportivo
Padres de Familia	<ul style="list-style-type: none"> - Que su hijo aprenda a leer y escribir - Que su hijo sobresalga en la escuela - Que apruebe todas sus materias - Que demuestre sus talentos - Que sea participativo - Que sea solidario - Que practique valores 	<ul style="list-style-type: none"> - Seguir estudios - Tener una profesión - Tener un trabajo - Guiar a su hijo - Conformar parte de alguna junta directiva escolar - De elegir y ser electo en actividades escolares - Conocer a personas del entorno escolar. 	<ul style="list-style-type: none"> - Ser escuchado - Ser tomado en cuenta - Participación activa en diferentes actividades - Estar informado sobre las actividades escolares - Participar directamente en actividades de la escuela.
Tipos de Actor	Intereses Principales	Oportunidades	Necesidades de integración y acciones requeridas.
Maestros	<ul style="list-style-type: none"> - Que alumnos aprendan por competencias - Dar educación de calidad 	<ul style="list-style-type: none"> - Profesionalización docente - Becas 	<ul style="list-style-type: none"> - Poco conocimiento en uso de metodología - Profesionalización

	<ul style="list-style-type: none"> - Que los alumnos salgan del subdesarrollo - Que los niños aprendan para la vida - Que los alumnos practiquen los valores morales. 	<ul style="list-style-type: none"> - Talleres, capacitaciones, congresillos - De tener trabajo digno y estable - Superarse - Académicamente - Actualizarse 	<ul style="list-style-type: none"> - permanente - Incentivos laborales - Compartir académicamente con otros centros educativos - Conocer la educación de otros centros educativos.
OPF	<ul style="list-style-type: none"> - Ser líderes educativos - Realizar todos los procesos - Conocimiento de uso y manejo de libros - Manejar transparencia - Brindar los programas de apoyo - Gestión educativa 	<ul style="list-style-type: none"> - Estar legalmente nombrado - Orientaciones - Formar grupos de líderes - Ayudar a la comunidad educativa. 	<ul style="list-style-type: none"> - Capacitaciones - Orientaciones sobre uso y manejo de libros - Orientaciones sobre la alimentación balanceada - Capacitaciones a grupos de madres de familia sobre elaboración de alimentos e higiene personal - Escuela para padres.
Tipos de Actor	Intereses Principales	oportunidades	Necesidades de Integración y acciones requeridas
Alcalde	<ul style="list-style-type: none"> - Buena educación - Que el gobierno cubra todas las necesidades - Profesionales capacitadas - Desarrollo de las comunidades 	<ul style="list-style-type: none"> - Aportes de gobierno - Ingreso de fondos - Apoyo de diferentes Organizaciones - Dirigir las comunidades del municipio 	<ul style="list-style-type: none"> - Apoyo de organizaciones gubernamentales y no gubernamentales - Fomento del turismo - Participación ciudadana - Formar líderes y lideresas
COCODES	<ul style="list-style-type: none"> - Desarrollo de la comunidad - Mejora de la calidad de vida - Los docentes cumplan con sus deberes y horarios laborales. - Gestión de infraestructura del edificio escolar - Cobertura de maestros - Trabajo coordinado con 	<ul style="list-style-type: none"> - Reconocimientos autoridades municipales - Representación a la comunidad - Personería jurídica - Servicio a la comunidad - Conocer ampliamente necesidades de la comunidad 	<ul style="list-style-type: none"> - Trabajar de forma coordinada con docentes y demás instituciones - Unirse a Cocodes de primer nivel - Buena comunicación COMUDE Y CODEDE

	la comunidad educativa.	- Integración COMUDE	
Tipos de Actor	Intereses Principales	Oportunidades	Necesidades de integración y acciones requeridas
ONG	<ul style="list-style-type: none"> - Ayudar a la población más necesitada - Detectar comunidades de extrema pobreza - Dar a conocer la filosofía de la institución - Diagnostico comunal - Conocer necesidades reales de la comunidad. 	<ul style="list-style-type: none"> - Dar a conocer la filosofía de la institución - Reconocimiento de gobierno local - Conocer autoridades locales y municipales - Trabajo con autoridades locales y municipales 	<ul style="list-style-type: none"> - Buena comunicación con diferentes autoridades comunales - Ejecución de proyectos de desarrollo en la comunidad - Apoyar a líderes comunitarios a través de becas - Ayudar a las familias en extrema pobreza.
STG	<ul style="list-style-type: none"> - Mejorar la educación y la situación de los alumnos - Sacar adelante la educación - Velar porque el gobierno cumpla con sus obligaciones 	<ul style="list-style-type: none"> - Esta instituido legalmente como tal - De representar al Gemio más grande del país 	<ul style="list-style-type: none"> - Que no cumpla con sus funciones ser objeto de demandas judiciales. - Dirigencia de grupos magistrales
Tipos de actor	Intereses Principales	Oportunidades	Necesidades de integración y acciones requeridas
Proveedores	<p>Interés económico Servir a centros educativos Vender su producto Dar a conocer su producto</p>	<p>Mejorar sus ingresos económicos Dar a conocer su empresa</p>	<p>Dejar de cumplir con sus responsabilidades Conocer empresas educativas.</p>
Ruleteros	Económico	<p>Responsabilidad en sus servicios Prestar servicios</p>	<p>Fallas mecánicas del vehículo e incumplimiento de la responsabilidad.</p>

E. Diagrama de relaciones

Figura 2. Diagrama

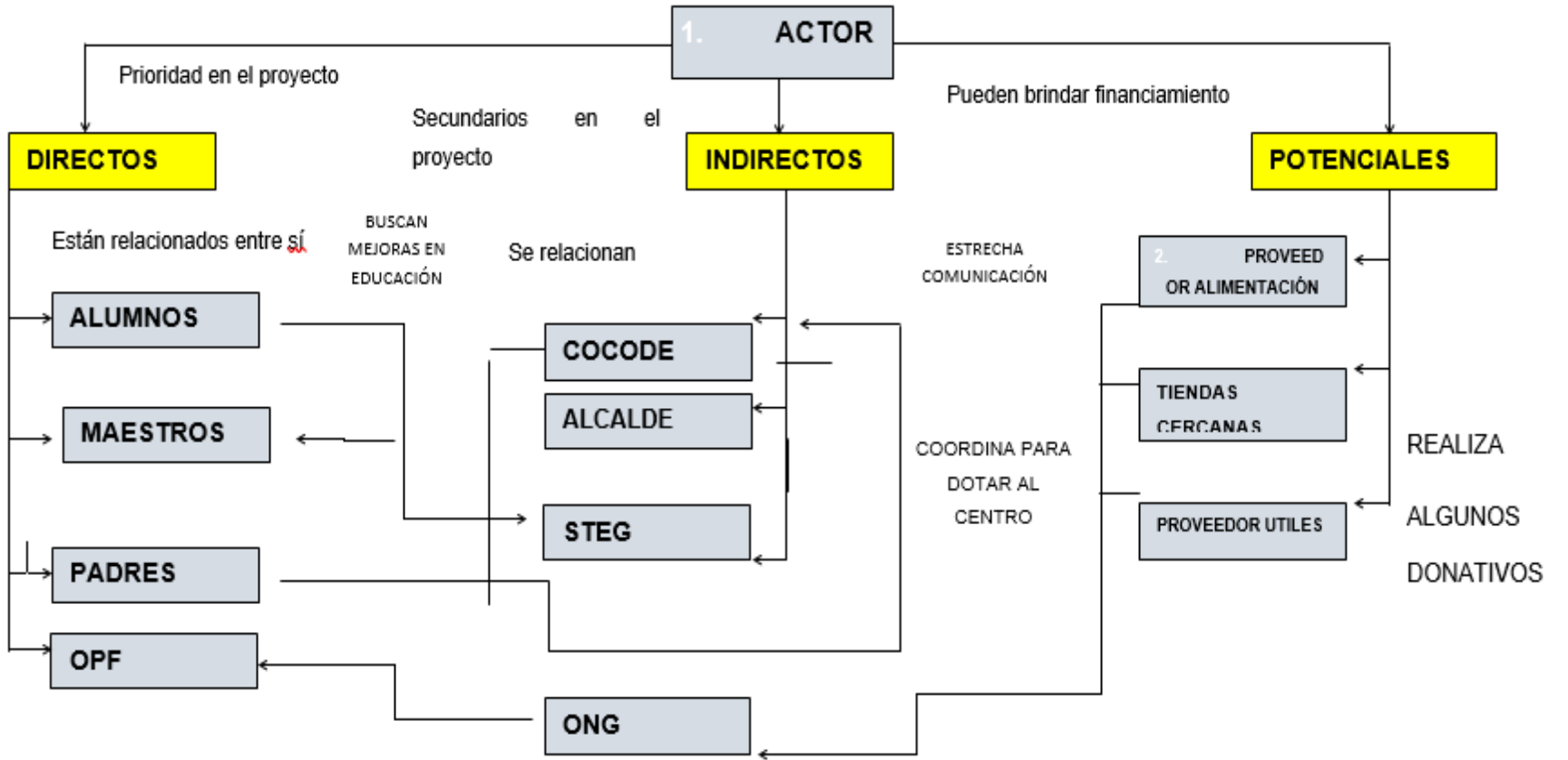

Fuente: Elaboración propia

1.3. Análisis estratégico

1.3.1. Matriz DAFO

Problema identificado: Escaso dominio del L2 en la expresión oral en alumnos de PPB.

Problema –efecto: Bajo nivel en el dominio del idioma español al comunicarse.

Tabla 12. Matriz DAFO

Debilidades	Amenazas
<p>D.1. Una docente atiende a las tres etapas del nivel preprimario</p> <p>D.2. No se cuenta con textos integrados para trabajar con cada etapa.</p> <p>D.3. Al impartir las clases en L2 los alumnos se expresan en su L1 por falta de dominio del L2.</p> <p>D.4. Existen alumnos que solo asisten a clases dos veces por semana y se atrasan en el aprendizaje.</p> <p>D.5. Los alumnos no se relacionan con personas de la cultura ladina porque todos son mayas hablantes.</p> <p>D.6. Poca práctica del L2 entre los niños del centro educativo.</p> <p>D.7. Incumplimiento de las tareas educativas que se trabajan en casa por la falta de supervisión de los padres.</p> <p>D.8. Poca elaboración de materiales del L2.</p> <p>D.9. Poca uso de materiales del L2.</p> <p>D.10. La docente no es especializada en el nivel.</p>	<p>A.1. La desnutrición afecta a algunos niños por no contar con una buena alimentación.</p> <p>A.2. La pobreza afecta a algunas familias por el desempleo.</p> <p>A.3. El desinterés de padres de familia en acompañar a los niños en su proceso de aprendizaje.</p> <p>A.4. El poco dominio de padres de familia del L2 hace que se dificulte el desarrollo del mismo en los niños.</p> <p>A.5. La desintegración familiar afecta en la enseñanza de los niños porque muchas veces los padres los retiran del centro educativo.</p> <p>A.6. El divisionismo en la comunidad afecta el ingreso de niños al centro educativo porque sus padres no participan en la comunidad.</p> <p>A.7. Poca apoyo de los padres en la realización de actividades extraescolares.</p> <p>A.8. Poca inversión del MINEDUC en el nivel Preprimario.</p> <p>A.9. Falta de respeto y cuidado de las instalaciones del establecimiento por parte de jóvenes de la comunidad.</p> <p>A.10. Escases de talleres en la elaboración de materiales creativos de parte de autoridades educativas.</p>
Fortalezas	Oportunidades
<p>F.1. se cuenta con aulas y equipos de mobiliario en buenas condiciones para el aprendizaje.</p> <p>F.2. Actualización docente.</p> <p>F.3. La docente domina el mismo idioma que el de los alumnos.</p> <p>F.4. Los alumnos mantienen el Interés en aprender el L2.</p> <p>F.5. Se cuenta con algunos materiales del L2.</p> <p>F.6. La escuela proporciona una educación</p>	<p>O.1. Se cuenta con la organización de la OPF.</p> <p>O.2. El programa de la gratuidad de la educación se cubren otras cuestiones de reparación y materiales de limpieza e higiene.</p> <p>O.3. Programa de Valija Didáctica</p> <p>O.4. Se cuenta con un diplomado por parte de la Academia de Lenguas Mayas del área Chalchiteka para mejorar el aspecto del</p>

<p>bilingüe.</p> <p>F.7. Se organiza a cada año el Gobierno Escolar para realizar actividades interaulas.</p> <p>F.8. Se maneja una agenda diaria para los temas de aprendizaje.</p> <p>F.9. Se aprovechan a los niños activos para apoyar a otros en el aprendizaje.</p> <p>F.10. Se cuenta con una mini biblioteca con libros de PPB.</p>	<p>bilingüismo.</p> <p>O.5. Se realizan actividades escolares a nivel de sector de lectoescritura.</p> <p>O.6. Programa PADEP formando a docentes innovadores y gestores educativos.</p> <p>O.7. Algunas capacitaciones por parte del MINEDUC.</p> <p>O.8. Algunas familias cuentan con el bono seguro y por eso mantienen a sus hijos en la escuela.</p> <p>O.9. Acceso a las TIC's.</p> <p>O.10. Interés de los padres de familia en que los niños dominen el L2.</p>
---	---

1.3.2. Técnica Mini-Max

Tabla13.Técnica Mini-Max

Fortalezas –Oportunidades	Fortalezas –Amenazas
<p>F.1. se cuenta con aulas y equipos de mobiliario en buenas condiciones para el aprendizaje. O.2. El programa de la gratuidad de la educación se cubren otras cuestiones de reparación y materiales de limpieza e higiene.</p> <p>F.2. Actualización docente. O.6. Programa PADEP formando a docentes innovadores y gestores educativos.</p> <p>F.3. La docente domina el mismo idioma que el de los alumnos. O.4. Se cuenta con un diplomado por parte de la Academia de Lenguas Mayas del área Chalchiteka para mejorar el aspecto del bilingüismo.</p> <p>F.5. Se cuenta con algunos materiales del L2. O.7. Pocas capacitaciones por parte del MINEDUC.</p> <p>F.7. Se organiza a cada año el Gobierno Escolar para realizar actividades interaulas.</p> <p>O.5. Se realizan actividades escolares a nivel de sector de lectoescritura.</p> <p>F.10. Se cuenta con una mini biblioteca con libros de PPB. O.9. Acceso a las TIC's.</p>	<p>F.1. se cuenta con aulas y equipos de mobiliario en buenas condiciones para el aprendizaje. A.9. Falta de respeto y cuidado de las instalaciones del establecimiento por parte de jóvenes de la comunidad.</p> <p>F.2. Actualización docente. A.3. El desinterés de padres de familia en acompañar a los niños en su proceso de aprendizaje.</p> <p>F.4. Los alumnos mantienen el Interés en aprender el L2. A.4. El poco dominio de padres de familia del L2 hace que se dificulte el desarrollo del mismo en los niños.</p> <p>F.5. Se cuenta con algunos materiales del L2. A.10. Escases de talleres en la elaboración de materiales creativos.</p> <p>F.6. La escuela proporciona una educación bilingüe. A.4. El poco dominio de padres de familia del L2 hace que se dificulte el desarrollo del mismo en los niños.</p> <p>F.7. Se organiza a cada año el Gobierno Escolar para realizar actividades interaulas.</p> <p>A.7. Poco apoyo de los padres en la realización de actividades extraescolares.</p>
Debilidades –Oportunidades	Debilidades-Amenazas
<p>D.1. Una docente atiende a las tres etapas del nivel preprimario. O.7. Algunas</p>	<p>D.1. Una docente atiende a las tres etapas del nivel preprimario. A.3. El desinterés de</p>

<p>capacitaciones por parte del MINEDUC.</p> <p>D.2. No se cuenta con textos integrados para trabajar con cada etapa. O.9. Acceso a las TIC's.</p> <p>D.3. Al impartir las clases en L2 los alumnos se expresan en su L1 por falta de dominio del L2. O.10. Interés de los padres de familia en que los niños dominen el L2.</p> <p>D.4. Existen alumnos que solo asisten a clases dos veces por semana y se atrasan en el aprendizaje. O.8. Algunas familias cuentan con el bono seguro y por eso mantienen a sus hijos en la escuela.</p> <p>D.6. Poca práctica del L2 entre los niños del centro educativo. O.5. Se realizan actividades escolares a nivel de sector de lectoescritura.</p> <p>D.8. Poca elaboración de materiales del L2.</p> <p>O.3. Programa de Valija Didáctica</p> <p>D.10. La docente no es especializada en el nivel. O.6. Programa PADEP formando a docentes innovadores y gestores educativos.</p>	<p>padres de familia en acompañar a los niños en su proceso de aprendizaje.</p> <p>D.2. No se cuenta con textos integrados para trabajar con cada etapa. A.2. La pobreza afecta a algunas familias por el desempleo.</p> <p>D.3. Al impartir las clases en L2 los alumnos se expresan en su L1 por falta de dominio del L2. A.4. El poco dominio de padres de familia del L2 hace que se dificulte el desarrollo del mismo en los niños.</p> <p>D.5. Los alumnos no se relacionan con personas de la cultura ladina porque todos son mayas hablantes. A.7. Poca apoyo de los padres en la realización de actividades extraescolares.</p> <p>D.8. Poca elaboración de materiales del L2.</p> <p>A.10. Escases de talleres en la elaboración de materiales creativos.</p> <p>D.9. Poca uso de materiales del L2. A.8. Poca inversión del MINEDUC en el nivel Preprimario.</p>
--	---

1.3.3. Vinculación estratégica

A. Vinculación Fortalezas-Oportunidades

F.1. se cuenta con aulas y equipos de mobiliario en buenas condiciones para el aprendizaje. O.2. El programa de la gratuidad de la educación se cubren otras cuestiones de reparación y materiales de limpieza e higiene.

Una infraestructura adecuada es parte de una calidad educativa, porque es parte del ambiente en la que se atienden a los educandos para desarrollar habilidades de expresión oral en el L2 porque es su medio de comunicación inmediato el cualquier ambiente, por eso mismo se debe de aprovechar al máximo los programas que se brinda en los centros educativos, para que se utilicen en enseres que realmente sean necesarios e indispensables para los alumnos en los aprendizajes.

F.2. Actualización docente. O.6. Programa PADEP formando a docentes innovadores y gestores educativos.

Implementar nuevas metodologías en la enseñanza como parte de la actualización docente es poner en práctica las orientaciones obtenidas del

programa PADEP para proporcionar un aprendizaje significativo, asimismo ser gestores de actividades metodológicas para fortalecer habilidades léxicas del L2, con el fin de mejorar y cubrir las necesidades educativas en el contexto laboral

F.3. La docente domina el mismo idioma que el de los alumnos. O.4. Se cuenta con un diplomado por parte de la Academia de Lenguas Mayas del área Chalchiteka para mejorar el aspecto del bilingüismo.

La educación bilingüe es un derecho inherente que los niños poseen, la cual la docente tiene la obligación de respetar, ya que es parte de su cultura y para fortalecer la identidad cultural de los mismos, se debe de aprovechar los talleres de las Academias de Lenguas Mayas para incrementar el dominio del cien por ciento del idioma materno, porque desarrollar las habilidades léxicas en los estudiantes es fundamental para el dominio del L2.

F.4. Los alumnos mantienen el Interés en aprender el L2. O.10. Interés de los padres de familia en que los niños dominen el L2.

Aprovechar el interés tanto de los alumnos como de los padres de familia en aprender a dominar el L2 es importante y por eso mismo se debe de motivar a estos personajes para que la enseñanza aprendizaje sea efectiva y afectiva, por medio del uso y elaboración de materiales didácticos y trabajando en equipo con la comunidad educativa para mejores resultados en el desarrollo del lenguaje.

F.5. Se cuenta con algunos materiales del L2. O.7. Algunas capacitaciones por parte del MINEDUC.

Aprovechar las capacitaciones por parte del MINEDUC, para la elaboración de materiales didácticos es fundamental ya que por medio de ellos es posible el desarrollo de la adquisición y dominio de un segundo idioma en los alumnos, asimismo proporcionar clases activas y prácticas creando un ambiente de confianza, porque en la etapa de preprimaria se aprende jugando y de forma integrada.

F.7. Se organiza a cada año el Gobierno Escolar para realizar actividades interaulas. O.5. Se realizan actividades escolares a nivel de sector de lectoescritura.

Involucrar a los alumnos en actividades educativas a nivel de escuela y a nivel de sector de lectoescritura, pintura, literatura, etc. Es orientarlos a que construyan su aprendizaje y desarrollen su habilidad de relacionarse y comunicarse con los demás en un segundo idioma para incrementar el dominio de la misma de forma práctica. Asimismo, para que ellos mismos comprueben que toda dedicación y esfuerzo tienen sus buenos resultados.

F.10. Se cuenta con una mini biblioteca con libros de PPB. O.9. Acceso a las TIC's. Aprovechar los textos que proporciona el MINEDUC para lecturas educativas con los alumnos ayuda a enriquecer el vocabulario del L2 y a desarrollar la imaginación, pero agenciarnos de otras lecturas que proporciona las TIC'ses introducir a los alumnos al uso de la tecnología y emplear nuevas metodologías de lecturas con el fin de desarrollar el dominio de un segundo idioma para que no tenga ninguna dificultad en comunicarse en cualquier situación en la vida diaria.

a. Línea de Acción

Desarrollar habilidades de expresión oral y dominio del L2, mediante actividades metodológicas innovadoras, uso y elaboración de materiales didácticos, lecturas digitales, creando un ambiente de confianza en los alumnos del COPB anexo a EORMA aldea Patzalan, Aguacatan, Huehuetenango.

B. Vinculación Fortalezas-Amenazas

F.1. se cuenta con aulas y equipos de mobiliario en buenas condiciones para el aprendizaje. A.9. Falta de respeto y cuidado de las instalaciones del establecimiento por parte de jóvenes de la comunidad.

Aprovechar al máximo los ambientes físicos y el mobiliario con los que cuenta el establecimiento para desarrollar el aprendizaje a través de actividades lúdicas empleando materiales didácticos en el proceso de aprendizaje que favorezcan y facilite el desarrollo del L2, asimismo fomentar la práctica de valores y del trabajo colaborativo por medio de lecturas infantiles para minimizar acciones antisociales que perjudiquen a los demás.

F.2. Actualización docente. A.3. El desinterés de padres de familia en acompañar a los niños en su proceso de aprendizaje.

Aprovechar al máximo la actualización docente ayuda a la calidad educativa en el establecimiento mediante la aplicación de metodologías lúdicas por medio de materiales didácticos e incentiva la participación de los padres de familia en el proceso educativo, pero mientras que los padres de familia no se involucren en la educación de sus hijos el proceso de enseñanza aprendizaje no tendrá un cambio de efectividad como en el desarrollo del dominio del segundo idioma y no se construirá un aprendizaje significativo.

F.4. Los alumnos mantienen el Interés en aprender el L2. A.4. El poco dominio de padres de familia del L2 hace que se dificulte el desarrollo del mismo en los niños.

El interés que se tiene por aprender y mejorar el L2 debe de ser aprovechado para que sea coordinado con los padres de familia para la práctica de la misma en los hogares, con el fin de desarrollar el léxico del segundo idioma; tomando como base el idioma maya para la adquisición de nuevos conocimientos logrando un avance personal y social.

F.5. Se cuenta con algunos materiales del L2. A.10. Escases de talleres en la elaboración de materiales creativos.

La elaboración de materiales didácticos para el desarrollo del segundo idioma en los alumnos es fundamental, porque por medio de ellas relacionan imágenes con las palabras, pero son muy pocos los talleres que se realizan por parte de las autoridades educativas para darle seguimiento a los temas de técnicas para la elaboración materiales creativos de lectura.

F.6. La escuela proporciona una educación bilingüe. A.4. El poco dominio de padres de familia del L2 hace que se dificulte el desarrollo del mismo en los niños.

El poco dominio del L2 de los padres de familia dificulta que los niños no mezclen los dos idiomas al momento de comunicarse con los demás, pero con el derecho de recibir una educación bilingüe se debe de emplear metodologías innovadoras que desarrollen las habilidades lingüísticas en ambos idiomas.

F.7. Se organiza a cada año el Gobierno Escolar para realizar actividades interaulas. A.7. Poco apoyo de los padres en la realización de actividades extraescolares.

Organizar a los alumnos para asumir pequeñas funciones y velar por actividades educativas en el establecimiento implica desarrollar el liderazgo, lo cual permite la realización de actividades que fortalezcan el uso del L2, involucrando a los padres de familia para mejorar los aprendizajes; pero si no reciben el apoyo que necesitan por parte del resto de la comunidad educativa tenderán a caer en la decepción y al desánimo, causando un bajo desarrollo de habilidades como la del desarrollo del dominio del L2.

a. Línea de Acción

Facilitar materiales didácticos de lectura para el dominio del segundo idioma mediante la aplicación de metodologías léxicas utilizando tarjetas creativas con imágenes y palabras en el L1 y L2 del alumno según contexto, desarrollando las habilidades lingüísticas de los alumnos del COPB anexo a EORM aldea Patzalán, Aguacatán, Huehuetenango.

C. Vinculación Debilidades-Oportunidades

D.1. Una docente atiende a las tres etapas del nivel preprimario. O.7. Algunas capacitaciones por parte del MINEDUC.

Implementar las metodologías de enseñanza que se indican en los diferentes talleres de forma integrada ayuda a que se pueda atender a los niveles de preprimaria según la edad y contenido de aprendizaje, de forma práctica desarrollando sus habilidades de comunicación para incrementar su autoestima.

D.2. No se cuenta con textos integrados para trabajar con cada etapa. O.9. Acceso a las TIC's.

Los escasos de textos integrados para cada nivel de preprimaria no tienen que ser un obstáculo para el desarrollo de clases ya que la tecnología proporciona nuevas ideas para trabajar de manera activa, práctica y participativa, desarrollando las inteligencias múltiples y habilidades expresivas como del dominio del L2 en los educandos por medio del uso de audios y videos educativos.

D.3. Al impartir las clases en L2 los alumnos se expresan en su L1 por falta de dominio del L2. O.10. Interés de los padres de familia en que los niños dominen el L2.

Los padres de familia juegan un papel muy importante en la educación de sus hijos, por eso mismo es indispensable que se les oriente y motive para que se

esfuerzen un poco más en aprender juntos con sus hijos y romper barreras maximizando el trabajo en equipo por medio de metodologías prácticas como realizar lectura de cuentos por medio de imágenes con el fin de desarrollar la habilidad léxica del L2 en los educandos.

D.4. Existen alumnos que solo asisten a clases dos veces por semana y se atrasan en el aprendizaje. O.8. Algunas familias cuentan con el bono seguro y por eso mantienen a sus hijos en la escuela.

Los diferentes programas que brinda el gobierno actual han ayudado que muchos padres inscriban a sus hijos en la escuela, aunque muchas veces lo hacen por conveniencia y no asumen el papel que realmente deberían de cumplir y por eso mismo no les exigen a sus hijos asistir a clases sin pensar que los atrasan en su aprendizaje y en el desarrollo de sus habilidades comunicativas y expresivas.

D.6. Poca práctica del L2 entre los niños del centro educativo. O.5. Se realizan actividades escolares a nivel de sector de lectoescritura.

Mediante la participación de alumnos en actividades de lectoescritura por medio de diferentes metodologías de lectura entre escuelas hace que se relacionen con niños de otros contextos, expresándose en su L2 en forma oral y desarrollando aún más su habilidad léxica mejorando su nivel académico.

D.8. Poca elaboración de materiales del L2. O.3. Programa de Valija Didáctica
Contar con programas que proporcionen materiales para la elaboración de materiales educativos como libros gigantes con palabras del contexto del L2 de los educandos para el desarrollo del mismo, es una ventaja que se debe de aprovechar, para brindar una educación significativa y de calidad que le dé sentido a la vida diaria de los niños.

D.10. La docente no es especializada en el nivel. O.6. Programa PADEP formando a docentes innovadores y gestores educativos.

Aprovechar la oportunidad del Programa PADEP que nos orienta a la aplicación de metodologías innovadoras e integradora ayuda a ejercer la labor docente de una manera activa y participativa con el fin de conseguir una calidad educativa como parte de un desarrollo social y personal.

a. Línea de Acción

Implementación de una metodología y técnicas integradas y prácticas para el desarrollo del dominio del idioma español, aprovechando los recursos digitales que brinda la tecnología recopilando cuentos con imágenes llamativas, creando libros gigantes de lectura oral y elaborar materiales didácticos con palabras del L2, en conjunto con alumnos y padres de familia para una calidad educativa social y personal en el COPB anexo a la EORM aldea Patzalán, Aguacatán, Huehuetenango.

D. Vinculación Debilidades-Amenazas.

D.1. Una docente atiende a las tres etapas del nivel preprimario. A.3. El desinterés de padres de familia en acompañar a los niños en su proceso de aprendizaje.

Para conseguir la calidad educativa es importante seleccionar metodologías efectivas y prácticas como juegos didácticos para el desarrollo del L2 en los educandos, para que esto sea posible tanto docente como padre de familia y alumnos deben asumir la responsabilidad en el papel que desempeñan, sin dejar a un lado la formación de valores como parte del perfil de un egresado en el nivel.

D.2. No se cuenta con textos integrados para trabajar con cada etapa. A.2. La pobreza afecta a algunas familias por el desempleo.

Contar con textos educativos es importante ya que por medio de ellas se desarrolla la creatividad e imaginación de los alumnos máxime si son llamativos y van acordes a la edad de cada escolar, pero esto no se da al cien por ciento ya que por la falta de recursos económicos de los padres de familia se les hace difícil comprarles a sus hijos libros integrados para mejorar el aprendizaje y a la vez porque el MINEDUC no proporciona material suficiente para cada alumno, específicamente para el desarrollo del léxico para facilitar el dominio del L2 y mejorar el nivel educativo. Por lo mismo solo se cuenta con materiales elaborados por niños y la docente.

D.3. Al impartir las clases en L2 los alumnos se expresan en su L1 por falta de dominio del L2. A.4. El poco dominio de padres de familia del L2 hace que se dificulte el desarrollo del mismo en los niños.

Desarrollar el dominio del L2 en los alumnos como segundo medio de comunicación con su entorno es importante, por eso mismo emplear actividades lúdicas es fundamental como canciones, trabalenguas, rimas, entre otras y trabajar en conjunto con los padres de familia para que apoyen a sus hijos en su desarrollo léxico para comunicarse de la mejor manera.

D.5. Los alumnos no se relacionan con personas de la cultura ladina porque todos son mayas hablantes. A.7. Poco apoyo de los padres en la realización de actividades extraescolares.

Contar con el apoyo de los padres de familia para que los alumnos adquieran nuevas experiencias educativas y se relacionen en otros ambientes contribuye a desarrollar en ellos la autoestima y su habilidad léxica del L2 y a ser independientes para que construyan su propio aprendizaje significativo y aplicarlo en las situaciones de la vida.

D.8. Poca elaboración de materiales del L2. A.10. Escases de talleres en la elaboración de materiales creativos.

La elaboración de materiales didácticos es parte de la aplicación de metodologías innovadoras para desarrollar las distintas habilidades de los educandos como lo es la habilidad del dominio del idioma español e incentivar a las autoridades educativas a programar talleres que fortalezcan la práctica docente, pero lamentablemente son contadas los talleres que el gobierno brinda sobre este aspecto porque se considera la etapa de preprimaria como un nivel sin importancia.

D.9. Poco uso de materiales del L2. A.8. Poca inversión del MINEDUC en el nivel Preprimario.

El uso de materiales didácticos como libros con actividades para colorear y recortar que contengan los sonidos de letras para estimular la fonología y el desarrollo de léxico del L2 de los alumnos, facilitan el aprendizaje del mismo, por lo que se debe solicitar a las autoridades correspondientes la ampliación de materiales que correspondan a este nivel; porque no se destina una cantidad de inversión específicamente para brindar suficientes materiales para cada alumno y mejorar la calidad educativa en todas las áreas del nivel.

a. Línea de Acción

Selección de metodologías de lecturas para el dominio del idioma español en forma oral mediante la elaboración de juegos didácticos, libros integrados de lecturas, álbum de canciones, trabalenguas, rimas, entre otras, contando con la colaboración de la comunidad educativa para el desarrollo léxico de los alumnos del COPB anexo a la EORM aldea Patzalán, Aguacatán, Huehuetenango.

E. Vinculación Debilidades-Amenazas

D.1. Una docente atiende a las tres etapas del nivel preprimario. A.3. El desinterés de padres de familia en acompañar a los niños en su proceso de aprendizaje.

Para conseguir la calidad educativa es importante seleccionar metodologías efectivas y prácticas como juegos didácticos para el desarrollo del L2 en los educandos, para que esto sea posible tanto docente como padre de familia y alumnos deben asumir la responsabilidad en el papel que desempeñan, sin dejar a un lado la formación de valores como parte del perfil de un egresado en el nivel.

D.2. No se cuenta con textos integrados para trabajar con cada etapa. A.2. La pobreza afecta a algunas familias por el desempleo.

Contar con textos educativos es importante ya que por medio de ellas se desarrolla la creatividad e imaginación de los alumnos máxime si son llamativos y van acordes a la edad de cada escolar, pero esto no se da al cien por ciento ya que por la falta de recursos económicos de los padres de familia se les hace difícil comprarles a sus hijos libros integrados para mejorar el aprendizaje y a la vez porque el MINEDUC no proporciona material suficiente para cada alumno, específicamente para el desarrollo del léxico para facilitar el dominio del L2 y mejorar el nivel educativo. Por lo mismo solo se cuenta con materiales elaborados por niños y la docente.

D.3. Al impartir las clases en L2 los alumnos se expresan en su L1 por falta de dominio del L2. A.4. El poco dominio de padres de familia del L2 hace que se dificulte el desarrollo del mismo en los niños.

Desarrollar el dominio del L2 en los alumnos como segundo medio de comunicación con su entorno es importante, por eso mismo emplear actividades

lúdicas es fundamental como canciones, trabalenguas, rimas, entre otras y trabajar en conjunto con los padres de familia para que apoyen a sus hijos en su desarrollo léxico para comunicarse de la mejor manera.

D.5. Los alumnos no se relacionan con personas de la cultura ladina porque todos son mayas hablantes. A.7. Poco apoyo de los padres en la realización de actividades extraescolares.

Contar con el apoyo de los padres de familia para que los alumnos adquieran nuevas experiencias educativas y se relacionen en otros ambientes contribuye a desarrollar en ellos la autoestima y su habilidad léxica del L2 y a ser independientes para que construyan su propio aprendizaje significativo y aplicarlo en las situaciones de la vida.

D.8. Poca elaboración de materiales del L2. A.10. Escases de talleres en la elaboración de materiales creativos.

La elaboración de materiales didácticos es parte de la aplicación de metodologías innovadoras para desarrollar las distintas habilidades de los educandos como lo es la habilidad del dominio del idioma español e incentivar a las autoridades educativas a programar talleres que fortalezcan la práctica docente, pero lamentablemente son contadas los talleres que el gobierno brinda sobre este aspecto porque se considera la etapa de preprimaria como un nivel sin importancia.

D.9. Poco uso de materiales del L2. A.8. Poca inversión del MINEDUC en el nivel Preprimario.

El uso de materiales didácticos como libros con actividades para colorear y recortar que contengan los sonidos de letras para estimular la fonología y el desarrollo de léxico del L2 de los alumnos, facilitan el aprendizaje del mismo, por

lo que se debe solicitar a las autoridades correspondientes la ampliación de materiales que correspondan a este nivel; porque no se destina una cantidad de inversión específicamente para brindar suficientes materiales para cada alumno y mejorar la calidad educativa en todas las áreas del nivel.

a. Línea de Acción

Implementación de materiales didácticos para el desarrollo del dominio del L2 en su diario vivir, aprovechando la creatividad y la tecnología para la elaboración de carteles, tarjetas, libros con actividades integradas, tarjetas con palabras, oraciones y frases del L2, recopilación de audios y videos educativos por medio del trabajo de la docente del COPB anexo a EORM aldea Patzalán, Aguacatán, Huehuetenango.

1.3.4. Líneas de Acción Estratégica

A. Fortalezas – Oportunidades

Desarrollar habilidades de expresión oral y dominio del L2, mediante actividades metodológicas innovadoras, uso y elaboración de materiales didácticos, lecturas digitales, creando un ambiente de confianza en los alumnos del COPB anexo a EORMA aldea Patzalán, Aguacatán, Huehuetenango.

B. Fortalezas - Amenazas

Facilitar materiales didácticos de lectura para el dominio del segundo idioma mediante la aplicación de metodologías léxicas utilizando tarjetas creativas con imágenes y palabras en el L1 y L2 del alumno según contexto, desarrollando las habilidades lingüísticas de los alumnos del COPB anexo a EORM aldea Patzalán, Aguacatán, Huehuetenango.

C. Debilidades - Oportunidades

Implementación de una metodología y técnicas integradas y prácticas para el desarrollo del dominio del idioma español, aprovechando los recursos digitales que brinda la tecnología recopilando cuentos con imágenes llamativos, creando

libros gigantes de lectura oral y elaborar materiales didácticos con palabras del L2, en conjunto con alumnos y padres de familia para una calidad educativa social y personal en el COPB anexo a la EORM aldea Patzalán, Aguacatán, Huehuetenango.

D. Debilidades – Amenazas.

Selección de metodologías de lecturas para el dominio del idioma español en forma oral mediante la elaboración de juegos didácticos, libros integrados de lecturas, álbum de canciones, trabalenguas, rimas, entre otras, contando con la colaboración de la comunidad educativa para el desarrollo léxico de los alumnos del COPB anexo a la EORM aldea Patzalán, Aguacatán, Huehuetenango.

E. Debilidades – Amenazas-

Implementación de materiales didácticos para el desarrollo del dominio del L2 en su diario vivir, aprovechando la creatividad y la tecnología para la elaboración de carteles, tarjetas, libros con actividades integradas, tarjetas con palabras, oraciones y frases del L2, recopilación de audios y videos educativos por medio del trabajo de la docente del COPB anexo a EORM aldea Patzalán, Aguacatán, Huehuetenango.

1.3.5. Posibles proyectos

A. Línea de Acción Fortaleza-Oportunidades

Desarrollar habilidades de expresión oral y dominio del L2, mediante actividades metodológicas innovadoras, uso y elaboración de materiales didácticos, lecturas digitales, creando un ambiente de confianza en los alumnos del COPB anexo a EORMA aldea Patzalán, Aguacatán, Huehuetenango.

a. Estrategias didácticas para desarrollar y dominio del idioma español en forma oral en los alumnos.

b. Implementar metodologías innovadoras de lecturas digitales en audiovisuales para desarrollar para desarrollar el dominio del idioma español den los estudiantes de etapa 5 y 6.

c. Crear un ambiente de confianza utilizando materiales didácticos creativos para desarrollar el dominio del L2 en expresión oral en los alumnos.

d. Orientar la docente sobre metodologías innovadoras de lecturas educativas para desarrollar la habilidad del dominio en forma oral del idioma español en los alumnos.

e. Organizar mesas redondas con docentes sobre metodologías innovadoras para el desarrollo del dominio del idioma español en forma oral en los estudiantes.

B. Línea de Acción Fortaleza-Amenazas

Facilitar materiales didácticos de lectura para el dominio del segundo idioma mediante la aplicación de metodologías léxicas utilizando tarjetas creativas con imágenes y palabras en el L1 y L2 del alumno según contexto, desarrollando las habilidades lingüísticas de los alumnos del COPB anexo a EORM aldea Patzalán, Aguacatán, Huehuetenango.

- a. Diseñar tarjetas creativas sobre el L2 para desarrollar las habilidades lingüísticas del idioma español en los alumnos.
- b. Aplicar metodologías activas según contexto para el desarrollo del dominio oral del L2 en los alumnos.
- c. Seleccionar metodologías innovadoras de lecturas educativas con el fin de desarrollar la expresión oral y dominio del idioma español.
- d. Proporcionar materiales didácticos para uso de forma individual y grupal para una socialización desarrollando la habilidad del dominio del idioma español.
- e. Fomentar la participación activa mediante el uso de materiales didácticos para el desarrollo el L2 en los estudiantes

C. Línea de Acción Debilidades-Oportunidades

Implementación de una metodología y técnicas integradas y prácticas para el desarrollo del dominio del idioma español, aprovechando los recursos digitales que brinda la tecnología recopilando cuentos con imágenes llamativos, creando libros gigantes de lectura oral y elaborar materiales didácticos con palabras del L2, en conjunto con alumnos y padres de familia para una calidad educativa social y personal en el COPB anexo a la EORM aldea Patzalan, Aguacatan, Huehuetenango.

- a. Organizar mesas redondas con docentes sobre metodologías y técnicas para el desarrollo del dominio oral del idioma español como segundo idioma.
- b. Utilizar recursos digitales como metodología para el desarrollo y dominio del idioma español en los alumnos.
- c. Recopilar cuentos infantiles y educativos con imágenes llamativos con el propósito de desarrollar el léxico de los alumnos para el dominio del L2 en forma oral.

d. Crear libros gigantes como historietas de la vida diaria en el L2 para el dominio del idioma español en los niños.

e. Elaborar materiales como juegos didácticos entre alumnos para un mejor desenvolvimiento en el idioma español.

D. Línea de Acción Debilidades-Amenazas

Selección de metodologías de lecturas para el dominio del idioma español en forma oral mediante la elaboración de juegos didácticos, libros integrados de lecturas, álbum de canciones, trabalenguas, rimas, entre otras, contando con la colaboración de la comunidad educativa para el desarrollo léxico de los alumnos del COPB anexo a la EORM aldea Patzalán, Aguacatán, Huehuetenango.

a. Determinar metodologías de lecturas para el desarrollo del léxico en los alumnos para la adquisición oral del idioma español.

b. Diseñar juegos didácticos de mesa para el desarrollo oral del idioma español en los alumnos de forma individual y grupal.

c. Elaborar libros integrados con actividades de colorear y recortar para desarrollar habilidades motoras y comunicativas como el dominio del L2.

d. Crear un álbum literario con canciones, trabalenguas, rimas, entre otros con el fin de desarrollar el idioma español en los estudiantes del nivel 41.

e. Implementar el aula letreada con materiales didácticos creativos para el desarrollo del idioma español en los alumnos.

E. Línea de Acción Debilidades-Amenazas

Implementación de materiales didácticos para el desarrollo del dominio del L2 en su diario vivir, aprovechando la creatividad y la tecnología para la elaboración de carteles, tarjetas, libros con actividades integradas, tarjetas con palabras, oraciones y frases del L2, recopilación de audios y videos educativos por medio

del trabajo de la docente del COPB anexo a EORM aldea Patzalán, Aguacatán, Huehuetenango.

a. Elaborar guías para el uso de materiales didácticos para aumentar el desarrollo del dominio del L2 en los alumnos.

b. Elaborar carteles creativos mediante la técnica del collage para el desarrollo del léxico en los alumnos en el idioma español.

c. Recopilación de audios y videos educativos en L2 con el fin de desarrollar la habilidad lingüística oral del dominio del idioma español como medio de comunicación.

d. Realizar talleres sobre técnicas de la elaboración de materiales didácticos y su aplicación para fomentar el desarrollo del dominio del idioma español en los alumnos.

1.3.6. Implementar el uso de la tecnología para proyección de videos educativos y elaboración de materiales didácticos para el desarrollo del L2. Selección del Proyecto a Diseñar

Figura 3. Selección del proyecto a diseñar

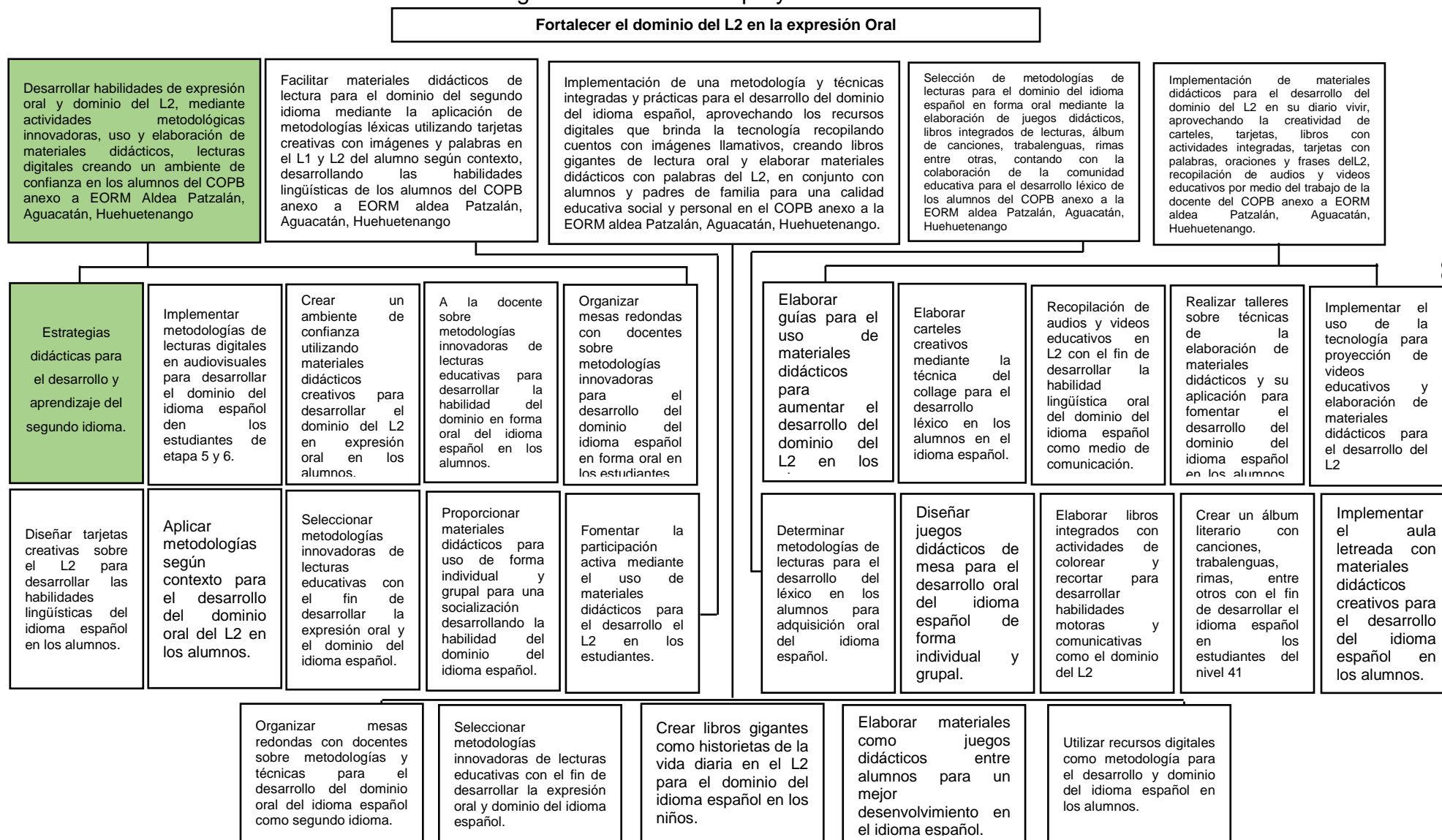

1.4. Diseño de Proyecto

1.4.1. Título del proyecto

Estrategias didácticas para el desarrollo y aprendizaje del segundo idioma.

1.4.2. Descripción del proyecto

El Proyecto de Mejoramiento Educativo se realizará en el grado de Preprimaria del Centro Oficial de Preprimaria Bilingüe anexo a la Escuela Oficial Rural Mixta de la aldea Patzalán, municipio de Aguacatán, departamento de Huehuetenango, con el fin de elaborar materiales didácticos para el desarrollo del idioma español en forma oral en los estudiantes del nivel mencionado enfocado a mejorar los resultados obtenidos en los indicadores de escolarización, se pretende incidir en el indicador de idioma como medio de enseñanza.

Ya que en años anteriores la dificultad de comunicación entre alumno y docente en el grado de primero primaria ha sido obstaculizada por el poco dominio del idioma español y ha marcado el entorno mencionado, provocando de esa manera el incremento de otros indicadores tales como: relación alumno docente, repitencia, deserción escolar y promoción anual escolar.

Asimismo, se tomará en cuenta una de las demandas de padres de familia al plantear que el desarrollo del dominio del idioma español en el aprendizaje de los niños es de suma importancia ya que es el medio de comunicación inmediato en cualquier medio social, así que sugieren implementar el uso de materiales para el desarrollo del L2 en sus hijos. Debido también al contexto en el que los niños de desenvuelven hace que no sea de gran ayuda porque en su medio social no comparten con personas de la cultura ladina para mejorar su léxico en el dominio del idioma español incidiendo en el bajo rendimiento en el área de comunicación y lenguaje.

Los actores directos que se tomaran en cuenta en la realización de este proyecto son: alumnos, docentes y padres de familia, como actores potenciales están: empresas privadas, proveedores y cooperativas, con el objeto de disminuir los efectos del problema: poco dominio del idioma español.

Por medio de la técnica DAFO se determinará la descripción de debilidades, amenazas, fortalezas y oportunidades de problema efecto priorizado, dando lugar posteriormente a una vinculación estratégica, que se identificaron por medio de la utilización de la técnica MINIMAX, cediendo paso a una vinculación estratégica, priorizando siguiente la línea de acción: desarrollar habilidades de expresión oral y dominio del L2, mediante actividades metodológicas innovadoras, utilizando y elaborando materiales didácticos, lecturas digitales, creando un ambiente de confianza en los alumnos del COPB anexo a EORM aldea Patzalan, Aguacatan, Huehuetenango, seleccionando el proyecto: Estrategias didácticas para el desarrollo y aprendizaje del idioma español.

1.4.3. Concepto

Implementar estrategias innovadoras para el desarrollo del idioma español en forma oral para una mejor comprensión.

1.4.4. Objetivos

A. General

Generar estrategias didácticas para el desarrollo y dominio del L2 en forma oral en alumnos de Preprimaria Bilingüe del COPB anexo a la EORM aldea Patzalan, Aguacatan, Huehuetenango.

B. Específicos

- a. Seleccionar estrategias para la aplicación de materiales didácticos en el desarrollo del idioma español en los niños.
- b. Diseñar materiales didácticos que desarrollen el idioma español en los niños.
- c. Aplicar estrategias para el uso de materiales didácticos.

d. Socializar la estrategia didáctica en el centro educativo, docentes y a los padres de familia.

1.4.5. Justificación

Guatemala es un país multilingüe y pluricultural lo cual se toma como una grande riqueza, pero el poseer un idioma maya no es suficiente para la superación de todo ser humano ya que el dominar un segundo idioma como el idioma español es primordial porque es el medio de comunicación a nivel nacional, por la falta del dominio del mismo hace que la calidad educativa y el sistema educativo sea baja, enfrentando este gran desafío más aun en las áreas rurales del país tanto en el nivel preprimario como en el nivel primario.

Por eso mismo se vuelve un reto para los docentes innovar metodologías, y estrategias utilizando materiales didácticos acorde al contexto educativo laboral y al nivel de los estudiantes a su cargo.

Refiriéndonos específicamente, en el área de Comunicación y Lenguaje del nivel Preprimario, se han observado resultados pocos satisfactorios en el aprendizaje como lo establece el Ministerio de Educación en sus estándares educativos, las cuales se reflejan en el indicador Idioma como medio de comunicación que también repercute en el ausentismo, la deserción escolar y finalización de nivel. Las demandas dirigidas actualmente a la educación se basan en las necesidades que según la población son fundamentales para cubrir sus necesidades inmediatas, pero es evidente que los estándares de calidad no son efectivas y que se implementen acciones para satisfacer las demandas sociales, institucionales y poblacionales, como lo es la necesidad de mejorar los resultados de aprendizaje, implantación de metodologías innovadoras y prácticas, utilización de materiales didácticos manipulables y visuales, trabajo en equipo y acompañamiento de padres de familia en el proceso de aprendizaje.

Las características que afectan el entorno es la poca aplicación y elaboración de materiales didácticos, por eso mismo el aula no reúne las condiciones pedagógicas que se necesita para un ambiente agradable, asimismo por el poco dominio del idioma español el en medio social, escolar y familiar de los educandos.

Al abordar el problema priorizado del proyecto de Mejoramiento Educativo, se realiza con el fin de eliminar las debilidades y amenazas detectadas en la técnica DAFO, por medio de las fortalezas y oportunidades, a través de la línea de acción desarrollar habilidades de expresión oral y dominio del L2, mediante actividades metodológicas innovadoras, utilizando y elaborando materiales didácticos, lecturas digitales, creando un ambiente de confianza en los alumnos del COPB anexo a EORM aldea Patzalan, Aguacatan, Huehuetenango.

El problema que afecta a los alumnos de Preprimaria del centro educativo donde se perfila el proyecto de Mejoramiento Educativo, está referido a al escaso dominio del L2 en la vida cotidiana y para mejorar el indicador de idioma como medio de comunicación resulta indispensables estrategias didácticas para el desarrollo y aprendizaje del idioma español para un aprendizaje efectivo en el área de comunicación y lenguaje.

En consecuencia, resulta importante implementar una metodología innovadora para desarrollo del idioma español en los alumnos de preprimaria bilingüe de la Escuela Oficial Rural Mixta aldea Patzalan, municipio de Aguacatan, departamento de Huehuetenango; por medio Diseño de materiales didácticos que desarrollen el idioma español en los niños, la elaboración de recursos didácticos para el dominio oral del idioma español y establecer estrategias para la aplicación de materiales didácticos en el desarrollo y dominio del L2 en forma oral, asimismo brindar una orientación al uso adecuado de dichos materiales con el fin de brindar un aprendizaje eficaz y significativo en los estudiantes, la cual la

puedan aplicar en las situaciones que se le presenten en la vida personal, social, familiar y educativo basado en valores.

1.4.6. Plan de actividades

Escuela de Formación de Profesores de Enseñanza Media -Efpem-

Programa Académico de Desarrollo Profesional Docente -Padep/D-

Licenciatura en Educación Preprimaria Intercultural con Énfasis en Educación Bilingüe

Tabla 14. Plan General de Actividades

No.	Duración	Actividad	Tareas	Sub-tareas	Responsable
Fase de inicio					
2	1 semana	<p>Presentación del proyecto al director.</p> <p>Convocatoria de padres de familia.</p> <p>Reunión con padres de familia del grado de preprimaria bilingüe.</p> <p>Lanzamiento del proyecto.</p>	<p>Entrega de solicitud al director de la escuela.</p> <p>Entrega de invitación a la reunión.</p> <p>Coordinación de la asamblea para la presentación del proyecto.</p> <p>Acto de socialización, inauguración y divulgación del proyecto.</p>	<p>Elaboración de solicitud.</p> <p>Elaboración de la nota de invitación.</p> <p>Elaboración de agenda.</p> <p>Elaboración de la convocatoria a los invitados.</p> <p>Elaboración de solicitudes para el apoyo del proyecto.</p> <p>Elaboración de una infografía. Colocación de infografía.</p>	<p>María Elena Mendoza Solís estudiante PDEP/D.</p> <p>María Elena Mendoza Solís estudiante PDEP/D.</p> <p>María Elena Mendoza Solís estudiante PDEP/D.</p> <p>María Elena Mendoza Solís estudiante PDEP/D.</p>
Fase de Planificación					
1	2 semanas	Elaboración de planes.	<p>Elaboración del plan de actividades.</p> <p>Plan de monitoreo-Plan de</p>	<p>Entrega de solicitudes a entidades.</p> <p>Entrevistas con</p>	<p>María Elena Mendoza Solís estudiante PADEP/D.</p>

			evaluación.	padres de familia. Elaborar agendas.	María Elena Mendoza Solís estudiante PADEP/D.
Fase de Ejecución					
3	3 semanas	Selección de estrategias para el desarrollo del idioma español en los niños.	Seleccionar metodologías innovadoras.	Investigación de metodologías para la enseñanza del L2.	María Elena Mendoza Solís estudiante PADEP/D.
	3 semanas	Diseño de estrategias para el desarrollo del idioma español en los niños.	Elaborar material esdidácticos.	Recopila r materiales del contexto.	María Elena Mendoza Solís estudiante PADEP/D.
	10 semanas	Aplicación de estrategias en el uso materiales didácticos.	Planificación de la implementación de la metodología.	Elaboración del plan de actividades para la implementación de la metodología.	María Elena Mendoza Solís estudiante PADEP/D. Alumnos.
	2 semanas	Socialización de las estrategias aplicadas.	Planificar reunión con padres y docentes del establecimiento.	Elaboración de agenda para las reuniones.	María Elena Mendoza Solís estudiante PADEP/D.
Fase de Monitoreo					
			Ver plan adjunto		
Fase de Evaluación					
			Ver plan adjunto		
De Sostenibilidad					
			Ver plan adjunto		
De cierre del proyecto					
7	1 semana	Culminación de Proyecto	Diseñar y elaborar Trifoliar	Distribuir trifoliar	María Elena Mendoza Solís. Estudiante PADEP/D.

1.4.7. Cronograma de Actividades

Tabla15.Cronograma de Actividades

No.	ACTIVIDADES	FECHA DE EJECUCIÓN																											
		2019								2020																			
		Noviembre				Diciembre				Enero				Febrero				Marzo				Abril				Mayo			
		1	2	3	4	1	2	3	4	1	2	3	4	1	2	3	4	1	2	3	4	1	2	3	4	1	2	3	4
1	Presentación del proyecto al director de la escuela	■																											
2	Reunión con padres de familia del ámbito seleccionado	■																											
3	Lanzamiento del proyecto						■																						
4	Elaboración de planes	■	■	■	■	■	■	■	■																				
5	Selección de estrategias para el desarrollo del idioma español en los niños.				■	■	■																						
6	Diseño de materiales didácticos del idioma español.						■	■	■																				
7	Aplicación de estrategias en el uso materiales didácticos para el L2.														■	■	■	■	■	■	■								
8	Socialización de estrategias.																					■	■						
9	De monitoreo														■	■	■	■	■	■	■	■	■	■	■	■	■	■	
10	De evaluación														■	■	■	■	■	■	■	■	■	■	■	■	■	■	
11	Plan de Sostenibilidad														■	■	■	■	■	■	■	■	■	■	■	■	■	■	
12	Cierre de Proyecto																										■		
13	Plan de divulgación																										■		

Fuente: propia

2.1.1. Plan de monitoreo y evaluación

A. Parte informativa

a. Establecimiento:

Centro Oficial de Preprimaria Bilingüe anexo a la Escuela Oficial Rural Mixta

b. Dirección:

Aldea Patzalan, Aguacatan, Huehuetenango

c. Área de Aprendizaje:

Comunicación y Lenguaje.

d. Grado:

Preprimaria

e. Sección:

“A”

f. Nivel:

Preprimario

B. Parte operativa

El plan pretende analizar el avance del proyecto, para que por medio de ella se proponga acciones oportunas para el cumplimiento de los objetivos establecidos con anterioridad. Por lo descrito anteriormente, se desarrolla el plan de monitoreo para el proyecto de mejoramiento educativo que se ejecuta en el establecimiento descrito en la parte informativa; de igual manera, se plantea el plan de evaluación del proyecto, que consiste en la determinación de los efectos y los impactos esperados e inesperados del PME en desarrollo. A continuación, se presenta los planes anteriormente detallados.

a. Plan de Monitoreo

Tabla 16. Plan de Monitoreo

Objetivo Específico No. 1. Seleccionar estrategias para el desarrollo del idioma español en los niños						
Actividad	Parámetros	Meta de desarrollo	Indicador	Fuentes de información	Técnica	Instrumento
Selección de estrategias para el desarrollo del idioma español en los niños.	1 semanas 1 docente	Seleccionar cinco metodologías para la aplicación de materiales	Aplicación de metodologías utilizando materiales didácticos.	Tecnología. Docentes.	Investigación Entrevista.	Bibliografías Guía de entrevista.
Objetivo Específico No. 2. Diseñar materiales didácticos que desarrollen el idioma español en los niños.						
Diseño de materiales didácticos para el desarrollo del idioma español en los niños.	1 semana 3 docentes	Elaborar cinco materiales didácticos llamativos.	Emplear materiales didácticos que desarrollen el L2.	Docente estudiante Docentes de preprimaria	Grafica Entrevista	Páginas de internet. Guía de entrevista.
Objetivo No. 3. Aplicar estrategias en el uso materiales didácticos						
Aplicación de metodologías en el uso materiales didácticos.	10 semanas 19 alumnos 2 docente	Aplicar cinco estrategias para el uso de materiales didácticos para desarrollar el idioma español.	Juegos dinámicos y creativos contextualizados.	Estudiantes, docentes, padres de familia, director, niños y niñas.	Observación	Lista de cotejo.
Objetivo No. 4. Socializar la estrategia didáctica en el centro educativo, docentes y a los padres de familia.						
Socialización de estrategias didácticas en el centro educativo, docentes y padres de familia.	1 semana 19 alumnos 2 docentes	Socializar las cinco estrategias didácticas para el desarrollo del segundo idioma.	Apoyo de los personajes en la aplicación de estrategias didácticas.	Alumnos, padres de familia y docentes.	Entrevista	Guía de entrevista.

Foto 1.

Guía de entrevista dirigida a estudiantes

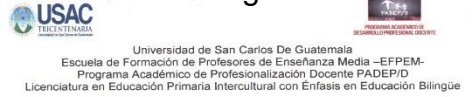
**Parte Informativa**

Nombre del docente: María Elena Mendoza Solís.
 Establecimiento: Centro Oficial de Preprimaria Bilingüe anexo a Escuela Oficial Rural Mixta, J.M.
 Dirección: Aldea Patzalan, Aguacatan, Huehuetenango
 Área de Aprendizaje: Comunicación y Lenguaje.
 Grado: Preprimaria
 Sección: "A"
 Nivel: Preprimario
 Proyecto Educativo: Estrategias didácticas para el desarrollo y aprendizaje del segundo idioma.

Edad de la persona Entrevistada				
2-3 años	3-4 años	4-5 años	5-6 años	De 6 o más

Entrevista dirigida a alumnos

Objetivo: Determinar el avance de las actividades planificadas para establecer el progreso que tienen las distintas fases desarrolladas en la ejecución del proyecto.

1. ¿Qué opina sobre el uso de estrategias lúdicas que utiliza su docente para el aprendizaje del segundo idioma?

2. ¿De qué manera le gusta aprender el segundo idioma?

3. ¿Cómo le ayudan sus padres para mejorar en el aprendizaje del segundo idioma?

4. ¿De qué manera le gusta que sean sus clases de Comunicación y Lenguaje?

5. ¿Cuáles cree que son las ventajas de aprender el segundo idioma por medio de recursos didácticos creativos?

Fuente propia

Foto 2.

Guía de entrevista dirigida a docentes

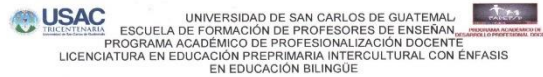
**Parte Informativa**

Nombre del docente: María Elena Mendoza Solís.
 Establecimiento: Centro Oficial de Preprimaria Bilingüe anexo a Escuela Oficial Rural Mixta, J.M.
 Dirección: Aldea Patzalan, Aguacatan, Huehuetenango
 Área de Aprendizaje: Comunicación y Lenguaje.
 Grado: Preprimaria
 Sección: "A"
 Nivel: Preprimario
 Proyecto Educativo: Estrategias didácticas para el desarrollo y aprendizaje del segundo idioma.

ENTREVISTA DIRIGIDO A DOCENTES

Instrucciones: con base en la implementación de estrategias didácticas para el desarrollo y aprendizaje del segundo idioma como metodología innovadora, sirvanse responder las siguientes preguntas, servirá para determinar el avance del cumplimiento de los objetivos planteados en la ejecución del proyecto de mejoramiento educativo.

Gracias.

1. ¿Los recursos y los diferentes materiales didácticos que propone la metodología se encuentran al alcance de los docentes y alumnos?

2. ¿Los diferentes materiales didácticos son de fácil comprensión para su uso y manejo?

3. ¿Los materiales innovadores son de fácil aplicación con los alumnos?

4. ¿Las diferentes actividades y recursos didácticos innovadores para el aprendizaje del segundo idioma son prácticos?

5. ¿La metodología utilizada por el docente fue la correcta para desarrollar las estrategias didácticas?

Fuente propia

Foto 3.

Guía de entrevista a padres de familia



UNIVERSIDAD DE SAN CARLOS DE
GUATEMALA
ESCUELA DE FORMACIÓN DE PROFESORES DE ENSEÑANZA MEDIA
PROGRAMA ACADÉMICO DE PROFESIONALIZACIÓN DOCENTE
LICENCIATURA EN EDUCACIÓN PRIMARIA INTERCULTURAL CON ENFASIS EN
EDUCACIÓN BILINGÜE

**Parte Informativa**

Nombre del docente: María Elena Mendoza Solís.
Establecimiento: Centro Oficial de Preprimaria Bilingüe anexo a Escuela Oficial Rural Mixta, J.M.
Dirección: Aldea Patzalan, Aguacatán, Huehuetenango.
Área de Aprendizaje: Comunicación y Lenguaje
Grado: Preprimaria.
Sección: "A"
Nivel: Preprimario
Proyecto Educativo: Estrategias didácticas para el desarrollo y aprendizaje del segundo idioma.
Nombres y apellidos: _____ Sexo: _____
Grado de escolaridad: _____

Edad de la persona Entrevistada				
18-25 años	25-35 años	35-45 años	45-55 años	De 55 o más

Entrevista dirigida a padres de familia

Objetivos: Verificar los resultados de las diferentes actividades planificadas para el progreso de las distintas etapas desarrolladas en la ejecución del Proyecto de Mejoramiento Educativo

1. ¿Cuál es su opinión con relación a las actividades didácticas que se pretende aplicar para el aprendizaje y desarrollo del idioma español de su hijo?

2. ¿Qué opinión tiene la familia de la docente y del papel que desempeña escuela?

3. ¿Qué cambios ha observado en el lenguaje de su hijo desde que se ha implementado la estrategia didáctica para el desarrollo del idioma español?

4. ¿Considera que los materiales didácticos elaborados y empleados en la aplicación de la estrategia van acorde al nivel y contexto de su hijo?

5. ¿Qué opina sobre el enseñar y el aprender de una manera innovadora, practica, entretenida, mediante la aplicación de materiales didácticos?

Fuente propia

b. Plan de evaluación

Tabla 17. Plan de Evaluación

Objetivo Específico No. 1. Seleccionar estrategias para el desarrollo del idioma español en los niños					
Resultado que se pretende	Parámetros	Meta	Fuentes de información	Técnica	Instrumento
Aumentar el dominio oral del idioma español en las áreas de estudio.	2 semanas 2 docentes 19 alumnos	El 90 % de alumnos de preprimaria se desenvuelve oralmente en su medio educativo en el L2.	Cuadros de registro. Boletines de calificaciones	Revisión documental	Cuadro comparativo.
Objetivo Específico No. 2. Diseñar materiales didácticos que desarrollen el idioma español en los niños.					
Despertar el interés por aprender de manera fluida el idioma español para el desarrollo de su léxico oral con uso de materiales didácticos.	3 semanas 2 docentes 19 alumnos	El 90 % de los alumnos demuestran su interés en aprender un segundo idioma.	Observación	Lista de cotejo	Ficha de observación.
Objetivo No. 3. Aplicar estrategias en el uso materiales didácticos para el desarrollo del L2.					
Capacidad del docente para la aplicación de estrategias y el uso correcto de los materiales para el desarrollo y aprendizaje del L2 en forma oral.	10 semanas 19 alumnos 2 docentes	El 90 % de los alumnos alcanza un porcentaje del dominio oral del idioma español.	Participación activa. Cuadros de apreciación.	Lista de cotejo. Revisión documental.	Guía de observación. Guía de revisión documental.
Objetivo No. 4. Socializar la estrategia didáctica en el centro educativo, docentes y a los padres de familia.					
Compartir las ventajas de aplicar las estrategias didácticas con los alumnos del nivel de primaria del centro educativo.	1 semana 19 alumnos 2 docentes	El 90 % de los participantes apliquen las estrategias didácticas en el resto del nivel en el centro educativo.	La observación y entrevista	Entrevista	Guía de entrevista

Foto 4.

Entrevista dirigida a alumnos



Universidad de San Carlos De Guatemala
Escuela de Formación de Profesores de Enseñanza Media –EFPEM–
Programa Académico de Profesionalización Docente PADEP/D
Licenciatura en Educación Primaria Intercultural con Énfasis en Educación Bilingüe

Parte Informativa

Nombre del docente: María Elena Mendoza Solís.
Establecimiento: Centro Oficial de Preprimaria Bilingüe anexo a Escuela Oficial Rural Mixta, J.M.
Dirección: Aldea Patzún, Aguacatán, Huehuetenango.
Área de Aprendizaje: Comunicación y Lenguaje. Grado: Preprimaria.
Sección: "A" Nivel: Preprimario
Proyecto Educativo: Estrategias didácticas para el desarrollo y aprendizaje del segundo idioma.
Nombres y apellidos: _____ Sexo: _____

Edad de la persona Entrevistada				
2-3 años	3-4 años	4-5 años	5-6 años	De 6 o más

Entrevista dirigida a alumnos

Objetivo: Determinar el avance de las actividades planificadas para establecer el progreso que tienen las distintas fases desarrolladas en la ejecución del proyecto.

- ¿Cómo le pareció el uso de estrategias lúdicas que utiliza su docente para el aprendizaje del segundo idioma?

- ¿Qué opina sobre la forma en que aplicaron las estrategias en clase?

- ¿De qué manera mejoró su segundo idioma con las metodologías?

- ¿Cuáles cree que son las ventajas de aprender el segundo idioma con los recursos didácticos creativos?

- ¿Qué cambios a obtenido en la en su habilidad comunicativa a partir de la aplicación de estrategias lúdicas?

Fuente propia

Foto 5.

Entrevista dirigida a docentes



Universidad de San Carlos De Guatemala
Escuela de Formación de Profesores de Enseñanza Media –EFPEM–
Programa Académico de Profesionalización Docente PADEP/D
Licenciatura en Educación Primaria Intercultural con Énfasis en Educación Bilingüe

Parte Informativa

Nombre del docente: María Elena Mendoza Solís.
Establecimiento: Centro Oficial de Preprimaria Bilingüe anexo a Escuela Oficial Rural Mixta, J.M.
Dirección: Aldea Patzún, Aguacatán, Huehuetenango.
Área de Aprendizaje: Comunicación y Lenguaje. Grado: Preprimaria.
Sección: "A" Nivel: Preprimario
Proyecto Educativo: Estrategias didácticas para el desarrollo y aprendizaje del segundo idioma.
Nombres y apellidos: _____ Sexo: _____

Entrevista dirigida a docentes

Objetivo: Determinar el resultado de las actividades planificadas en las distintas fases desarrolladas en la ejecución del proyecto.

- ¿Qué cambios a observado en los alumnos después de la aplicación de las estrategias del aprendizaje del segundo idioma?

- ¿Cómo han ayudado las estrategias en el aprendizaje del segundo idioma?

- ¿Las estrategias didácticas contribuyen en el desarrollo de las habilidades comunicativas del hijo?

- ¿Cree que la aplicación de estrategias didácticas ayuda a mejorar el rendimiento escolar del alumno?

- ¿Cree que el desarrollo de habilidades comunicativas por medio de estrategias didácticas ayuda al desarrollo personal del alumno?

Fuente propia

Foto 6.

Entrevista dirigida a padres de familia



UNIVERSIDAD DE SAN CARLOS DE GUATEMALA
 ESCUELA DE FORMACIÓN DE PROFESORES DE ENSEÑANZA MEDIA
 PROGRAMA ACADÉMICO DE PROFESIONALIZACIÓN DOCENTE
 LICENCIATURA EN EDUCACIÓN PRIMARIA INTERCULTURAL CON ENFASIS
 EN EDUCACIÓN BILINGÜE

Parte Informativa

Nombre del docente: María Elena Mendoza Solís.
 Establecimiento: Centro Oficial de Preprimaria Bilingüe anexo a Escuela Oficial Rural Mixta, J.M.
 Dirección: Aldea Patzalán, Aguacatán, Huehuetenango. Grado: Preprimaria.
 Área de Aprendizaje: Comunicación y Lenguaje. Nivel: Preprimario.
 Sección: "A" Proyecto Educativo: Estrategias didácticas para el desarrollo y aprendizaje del segundo idioma.
 Nombres y apellidos: _____ Sexo: _____

Edad de la persona Entrevistada				
18-25 años	25-35 años	35-45 años	45-55 años	De 55 o más

Entrevista dirigida a padres de familia

Objetivos: Verificar los resultados de las diferentes actividades planificadas para el progreso de las distintas etapas desarrolladas en la ejecución del Proyecto de Mejoramiento Educativo

1. ¿Ha observado algún avance después de aplicar las estrategias didácticas para el aprendizaje y desarrollo del idioma español de su hijo?

2. ¿Qué opinión tiene la familia al observar el avance de su hijo en el aprendizaje de segundo idioma?

3. ¿Qué cambios ha observado en el lenguaje de su hijo después de implementar la estrategia didáctica para el desarrollo del segundo idioma?

4. ¿Considera que los materiales didácticos elaborados y empleados en la aplicación de la estrategia son importantes en el desarrollo de aprendizajes?

5. ¿Qué opina sobre el enseñar y el aprender de una manera innovadora, práctica, entretenida, mediante la aplicación de materiales didácticos?

Fuente propia

2.1.2. Presupuesto

Tabla18.Presupuesto

Actividad	Recursos humanos	Costos Unitarios	Costo Total		
Diseño de materiales	Docente de preprimaria (O)	Q 500.00	Q. 500.00		
Horas utilizadas por la elaboración del PME	Horas invertidas en el proyecto por el estudiante PADEP/P (P)	Q 10.00	Q. 1,500.00		
Total			Q. 2000.00		
Actividad	Cantidad	Unidad de medida	Recursos Materiales	Costos Unitarios	Costo total
Elaboración de planes.	1	Ciento	Hojas	Q10.00	Q. 10.00
	1	Bote de 50 ml.	Tinta	Q75.00	Q. 75.00
Solicitudes. Elaboración del programa	1	Ciento	Hojas	Q10.00	Q. 10.00
Elaboración de invitaciones	60	Unidad	Invitaciones	Q10.00	Q. 10.00
Elaboración de una infografía.	1	Unidad	Infografía	Q150.00	Q. 150.00
Elaboración de recursos didácticos	100	Unidad	Impresión de imágenes.	Q100.00	Q. 100.00
	50	Unidades	Cajas reciclables	Q150.00	Q. 150.00
	10	Rollos	Forro contac transparente.	Q50.00	
	15	Pliegos	Cartoncillos	Q75.00	Q. 75.00
	10	Unidades	marcadores permanentes	Q50.00	Q. 50.00
5	Rollos	selladores	Q75.00	Q. 75.00	
Elaboración de guías de evaluación.	20	Unidades	Impresiones	Q20.00	Q. 20.00
Cierre del Proyecto	100	Unidades	Impresión de trifoliales	Q200.00	Q. 200.00
Total					Q. 925.00

Actividad	Cantidad	Gastos de operación	Costos Unitarios	Costos Total
Arreglo del espacio de lanzamiento.	1	Adornos, permisos e invitaciones	Q200.00	Q 200.00
	10	Logo con el nombre del proyecto.	Q 5.00	Q 50.00
Refacción de participantes	100	Refacciones	Q 5.00	Q 500.00
Total			Q 210.00	Q 750.00

Gasto Total del Proyecto

Q 3,675.00

Posibles fuentes de financiamientos

Nombre: Librería el Estudiante, Centro Comercial Pérez y Comercial Ortiz.

CAPÍTULO II

FUNDAMENTACIÓN TEÓRICA

2.1. Estrategias para el desarrollo del idioma español.

En el proceso de enseñanza aprendizaje de un segundo idioma intervienen factores cognitivos, afectivos y sociales, las cuales determinan su desarrollo. Por eso es importante emplear estrategias que ayuden a alcanzar las competencias en el desarrollo de esta capacidad, ya que contribuye a la adquisición de la autonomía en su medio. Como se indica a continuación:

El lenguaje significa una nueva herramienta que ofrece nuevas oportunidades en la comprensión del medio social, el conocimiento sobre el mundo, el compartir experiencias, como satisfacciones y necesidades. Por lo que, durante, los tres primeros años de escuela, los(as) niños(as) dan otro gran paso en el desarrollo del lenguaje y esto es a medida que aprenden a leer. (Desarrollo de Lenguaje, 2017, p.8)

Sin duda entonces como docente se tiene la responsabilidad de emplear estrategias que desarrollen el lenguaje en los alumnos, para que de esa manera se le permita al estudiante la oportunidad de desarrollarse integralmente incrementando su autoestima como persona.

2.1.1. Idioma Español

Es interpretado como el segundo idioma de un niño maya hablante y reconocido como el idioma oficial de comunicación en el país de Guatemala, la cual no es muy dominada por niños de las áreas rurales debido a las circunstancias en las que vive; y porque la mayoría de los habitantes de las comunidades no dominan al cien por ciento este idioma. Esto hace que se tenga una pobreza de expresión en forma oral por el poco dominio del mismo afectando en el aprendizaje de los niños como se manifiesta indicando que:

Los niños con vocabulario expresivo limitado (menos de 40-50 palabras) y que no usan ninguna combinación de palabras a la edad de 24 meses son identificados como de desarrollo lento del lenguaje expresivo. Estos niños corren mayor riesgo de sufrir un trastorno del lenguaje que persiste en los últimos años de preescolar hasta primaria.

Además, los niños con problemas de desarrollo del lenguaje corren mayor riesgo de dificultades académicas posteriores, problemas de aprendizaje, trastornos de ansiedad, dificultades sociales y problemas de conducta. (Hoff, 2009, p.6)

Sin duda alguna es importante el idioma materno de toda persona ya que es la base fundamental que facilita la adquisición y desarrollo del idioma español ya que ambos idiomas son parte de desarrollo personal, social y cultural ya que le da la oportunidad de desenvolverse en otros ámbitos de la vida.

2.1.2. Aprendizaje

Es definida como la adquisición de conocimientos de forma sistemática por medio de ejercicios y experiencias, las cuales se estructuran por medio de procesos desarrollando nuevas habilidades, destrezas y valores para incrementar la inteligencia, tal y como se define indicado:

Que el aprendizaje conlleva un “proceso dinámico dentro del cual el mundo de la comprensión que constantemente se extiende llega a abarcar un mundo psicológico continuamente en expansión, significa desarrollo de un sentido de dirección o influencia, que puede emplear cuando se presenta la ocasión y lo considere conveniente; todo esto significa que el aprendizaje es un desarrollo de la inteligencia” (Bigge, 1985, p. 17).

Todo aprendizaje se debe de transmitir de la mejor manera por medio de estrategias innovadoras y activas para que se le dé la oportunidad a todo estudiante a que participe de manera activa sin hacer que el proceso educativo sea tedioso y aburrido sino todo lo contrario.

2.1.3. Importancia del Aprendizaje

El desarrollo de la inteligencia humana es fundamental ya que por medio de ella se puede analizar antes de actuar en situaciones que surgen en la vida, el desarrollo de mismo por medio de experiencias tiende a que en próximas ocasiones se elija con precisión lo que se debe de hacer, por lo que se sustenta indicando:

Que el aprendizaje permanente puede mejorar nuestra comprensión del mundo que nos rodea, brindarnos más y mejores oportunidades y mejorar nuestra calidad de vida. Existen 2 razones principales para aprender a lo largo de la vida: para el desarrollo personal y para el desarrollo profesional. Estas razones pueden no ser necesariamente distintas, ya que el desarrollo personal puede mejorar las oportunidades de empleo y el desarrollo profesional puede permitir el crecimiento personal. (Fuen 2018, p.2)

Brindar un aprendizaje significativo centrado en el contexto de los estudiantes es importante ya que de esa manera se crea conciencia en ellos de lo fundamental que es aprender y prepararse para la vida, sin olvidar los valores que desde su hogar se ha desarrollado como parte de su personalidad.

2.1.4. Tipos de Aprendizaje

Tener conocimiento de los tipos aprendizaje ayudan a definir qué procesos realizar para alcanzar el fin planteado en relación a la construcción de nuevos aprendizajes significativos en los estudiantes, por ello a continuación se plantea la siguiente clasificación:

Aprendizaje formal-intencional: Ocurre en contextos como salas de clase, elearning, lectura de un libro para un curso, estudio para un examen, entre otros. • Aprendizaje formal-inesperado: Ocurre en contextos como desarrollo de un trabajo de investigación, trabajo en equipo con compañeros, búsqueda de información en Internet para una asignatura, etc. • Aprendizaje informal-intencional: Ocurre en contextos como participar en un taller o seminario, asesorarse con un compañero o experto, capacitarse, ver un video en YouTube para aprender a usar un software, etc. • Aprendizaje Informal Inesperado: Ocurre en contextos como interacción con redes sociales (off y on-line), navegar por internet en momentos de ocio, observar cómo otra persona utiliza una determinada tecnología, colaborar en una wiki.(Conner citado por Colmenares y Barroso 2014, p.102)

A parte de estos tipos de aprendizaje también podemos mencionar el aprendizaje colaborativo, el aprendizaje cooperativo y aprendizaje significativo; las cuales se deben de desarrollar en el proceso educativo para poder lograr un aprendizaje constructivo en el estudiante.

2.1.5. Principios de Aprendizaje

En el proceso educativo, para llegar a un aprendizaje constructivo y efectivo que en verdad tenga un significado para el estudiante, se debe de tomar en cuenta los principios de aprendizaje porque dan espacio a que se genere la participación activa, pasiva y socialista, desarrollando habilidades y destrezas de análisis, reflexión, críticas constructivas, etc., como a continuación se indica:

El conocimiento previo puede ayudar o postergar el aprendizaje, la motivación genera, dirige y mantiene el comportamiento de aprender, la manera en que los estudiantes organizan el conocimiento determina el cómo ellos lo usan, el compromiso real y significativo es necesario para el aprendizaje profundo, el aprendizaje hasta el dominio requiere desarrollar habilidades, destrezas y conocimientos, sintetizarlos y aplicarlos adecuadamente, la práctica dirigida a una meta y la retroalimentación focalizada son críticas para el aprendizaje, los estudiantes deben aprender a verificar, evaluar y ajustar su manera de aprender para llegar a ser aprendices autodirigidos, debido a que los

estudiantes se desarrollan de manera integral, su aprendizaje se ve afectado por el clima social, emocional e intelectual de la sala de clases. (Simón 2009, p.3)

Tomar en cuenta los principios de aprendizaje en el proceso educativo ayuda a desarrollar un aprendizaje constructivo e incrementa el análisis crítico para diferenciar entre el bien el mal, entre lo correcto e incorrecto, asimismo abre espacios de reflexión mediante situaciones de la vida.

2.1.6. Estrategias de Aprendizaje

Es aprendizaje humano se vincula con el desarrollo personal y se produce de la mejor manera cuando el sujeto se encuentra motivado aprende y se esfuerza en hacerlo empleando su memoria, atención y razonamiento en todos los sentidos, es por ello que las estrategias educativas de aprendizaje son de gran utilidad ya que con ellos se puede sacar un mejor provecho a las capacidades mentales innatas del ser humano, por lo que se reconoce lo que a continuación se indica:

Que las estrategias de aprendizaje son procesos de toma de decisiones consientes o intencionales en los cuales los estudiantes «eligen y recuperan, de manera coordinada, los conocimientos que necesitan para cumplir una determinada demanda u objetivo», según las condiciones de la situación, sus características, sus exigencias y las circunstancias del contexto, recursos y herramientas disponibles - conocimiento condicional- diseñan un plan, en permanente cambio en función del control y evaluación de cada una de sus etapas. (Pérez 2007 citado por Reyes 2015, p.22)

Implementar estrategias innovadoras que generen la práctica de a participación activa y colaborativa es indispensable en los centros educativos, ya que de esa manera se da un aprendizaje permanente, significativo y constructivo.

2.1.7. Que es una segunda lengua

Se le asigna así a la obtención de otro idioma no nativo de una persona, la que es aprendida después del período determinado de adquisición por una persona tras ser un hablante competente de su lengua materna. La cual es indispensable como medio de comunicación inmediato en el ámbito de la vida laboral y social como parte de superación como persona, sin perder su identidad natal como se indica a continuación:

La Agencia de los Estados Unidos para el Desarrollo Internacional -USAID- (2007) complementa que el segundo idioma es la lengua que una persona aprende después del primero. En el Currículum Nacional Base (CNB) se describe a cualquiera de los 25

idiomas guatemaltecos (22 mayas, el xinka, el garífuna y el español) que la niñez aprende en un contexto escolar y lo utiliza según el ámbito de uso. La enseñanza de una L2 no trata de desplazar la lengua materna (L1) de la población estudiantil, sino, se reconoce, valora y respeta la lengua de cada pueblo del país. (Ponjoj 2013, p. p.10,11)

Adquirir un segundo idioma es indispensable porque con el desarrollo de ello se facilita la transmisión de toda información en proceso aprendizaje, a su vez se fortalece de esa manera la autoestima del estudiante siendo independiente en cualquier medio en el que se encuentre.

2.1.8. Importancia del aprendizaje del idioma español

Hoy en día las personas emigran de un lugar a otro debido a las necesidades y oportunidades que surgen con el fin de perseguir un desarrollo en cualquier ámbito, por lo que toda persona se ve en la necesidad de aprender el idioma español porque es clave para desenvolverse oralmente en cualquier lugar y como base de ello se plantea los siguiente.

La Reforma Educativa ha optado por el segundo enfoque en la enseñanza del castellano como segunda lengua, el cual incluye temas de interés para los niños/as enfatizando, a través de situaciones en las que se dialoga, la comprensión de la comunicación. Plantea que se aprende la L2 hablando, escuchando y respondiendo de acuerdo a la comprensión lograda. La traducción a la L1 está descartada, pues impide que el alumno use las claves de la L2 y porque en general obstaculiza el desarrollo de la competencia lingüística en el segundo idioma. Para mayor precisión realizaremos una caracterización más exhaustiva de este enfoque didáctico de enseñanza de CL2 (Walqui y Galdames, 1998 citado por Marzana 2000, p. 28)

Desarrollar un segundo idioma en los alumnos de manera oral es importante, siempre y cuando se parta de su contexto para que posteriormente se le facilite la adquisición de nuevas palabras para enriquecer su vocabulario mi mejorar su coordinación verbal al comunicarse en su medio.

2.1.9. Estrategias lingüísticas del L 2

La utilización de determinadas estrategias comunicativas permitirá al hablante no nativo del idioma español a expresarse con mayor claridad, cuando sus recursos lingüísticos sean ilimitados, ya que se indica que el desarrollo del idioma materno ayuda en gran parte al aprendizaje del segundo idioma más aún si se emplean estrategias prácticas y contextualizadas acordes a los objetivos que se desean alcanzar al implementarlas, como se manifiesta indicando:

Que se plantean que los factores claves en la enseñanza aprendizaje para un segundo idioma corresponden a una reflexión en dos partes. La primera parte es que deben enseñar y practicar, para lograr el desempeño en la segunda lengua, en el desafío que plantea el nuevo ambiente sociocultural al estudiante. La segunda parte, se relaciona con los contenidos y los modelos de ejercicios y estrategias para alcanzar las competencias de las cuatro habilidades lingüísticas. Asimismo, es importante que el estudiante aprenda a hablar, escuchar, leer y escribir para mejorar la fluidez en el momento de expresarse con sus compañeros, compañeras y con las personas de su entorno. (Abad y Toledo 2006, citado por Ponjoj 2013, p.p. 12, 13)

Claro está entonces que para lograr desarrollar el segundo idioma en los alumnos es fundamental tomar en cuenta las cuatro habilidades lingüísticas, pero más indispensables aun desarrollar la habilidad del escucha para concentrarse detenidamente al momento de pronunciar nuevas palabras.

2.1.10. Estrategias didácticas para el aprendizaje del L2

Al igual que en el aprendizaje del idioma materno se implementa el uso de materiales didácticos que vayan acorde al nivel y contexto de los alumnos, así mismo es necesario agenciarse de estrategias didácticas para el desarrollo y aprendizaje del idioma español en forma oral tomando en cuenta el nivel de inteligencia y capacidad del estudiante, para no hacer que caiga en el fracaso o desanimo en, el proceso del desarrollo de un segundo idioma como medio de comunicación; como se seguidamente se plantea:

USAID (2005) menciona que los materiales educativos para un segundo idioma tienen una parte metodológica, pedagógica y permanente que plantea iniciar la instrucción con el idioma y cultura del estudiante, introduciendo paulatinamente un segundo idioma, para lograr una educación de calidad a niños y niñas maya hablantes. Entre los materiales que pueden utilizarse están los siguientes: Materiales gráficos que sirven como generadores de la práctica de lectura, escritura, expresión oral, interacción social, elementos de la naturaleza. Materiales lúdicos e interactivos que permiten que los niños y niñas manipulen y aprendan a través del juego rompecabezas, loterías. Materiales elaborados por los maestros, maestras, madres y padres de familia con recursos propios de la comunidad y reciclados. Materiales interactivos en forma digital para centros de computación. (Ponjoj 2013, p.30)

Emplear materiales creativos, llamativos, prácticos y acordes a al nivel de los alumnos son una herramienta fundamental en todo proceso educativo; más aún en el nivel preprimario porque es la edad perfecta que se debe de aprovechar para desarrollar habilidades comunicativas.

2.2. Corrientes pedagógicas que sustentan el proyecto de mejoramiento educativo

2.2.1. Conductista

El conductismo fue desarrollado expresamente como una "escuela" en oposición a la escuela del estructuralismo y al funcionalismo, se hizo menos negativa integrándose plenamente en la corriente general de la psicología progresiva; la cual indica que se centra en hechos tales como atención, percepción, memoria, etc., como base de su estudio, ya que se indica:

El niño nace con una serie de principios de aprendizaje (con una habilidad general para aprender, que es lo que distingue al hombre del animal). No son, sin embargo, principios específicos de adquisición del lenguaje, sino principios generales. El niño está equipado con una serie de procesos. (McNeil, 1970, citado por Hernández, p. 31)

Hacer interactuar al alumno con su medio de manera consciente tomando en cuenta los aspectos de su cultura y formar en él una identidad como parte de su personalidad es primordial, para que al momento de adquirir otro idioma esa identidad sea aún más sólida.

2.2.2. Constructivismo

Es una corriente pedagógica que se basa en la teoría de conocimientos, que establece la necesidad de proporcionarle al estudiante las herramientas necesarias que le permita construir sus propios procesos de manera dinámica, participativo e interactivo para solucionar situaciones que se le presenten en la vida. Esos mismos aprendizajes deben ser integrados e ir relacionados con la realidad y necesidad personal, cultural y social del estudiante como se manifiesta a continuación:

El constructivismo sostiene que el aprendiz toma la información del mundo y los construye su propia versión de ese conocimiento y lo procesa en un área concreta del saber para su oportuna utilización. el constructivismo se ocupa de cómo construimos el conocimiento, mientras que la tradición subjetiva se centra en el producto de nuestro conocer. El primero se ocupa del proceso mental de (conferir significado), mientras que el objetivismo enfatiza el contenido de ese insumo externo para almacenarlo tal como llega al sujeto. (Carr, Jonassen, Litzinger y Mafra, 1998, citado por Soler 2006, p.31)

Mediante esta teoría se debe de pretender lograr que el aprendizaje en el alumno sea activo, por medio de la participación, en la que comprenda, reflexione, analice, proponga ideas y soluciones, empleando de esa manera el lenguaje oral al exponer los mismos.

2.2.3. Escuela nueva

La nueva escuela del siglo XXI surge con el fin de romper los paradigmas de la escuela tradicional, la cual orientaba el sistema educativo en una ejercitación continua, rutinaria, memorística y repetitiva por parte de los alumnos, hoy por hoy al alumno se le considera como el centro de todo en el ámbito educativo. Él es quien aprende, se autoeduca y socializa; por lo mismo se debe respetar sus intereses dándole respuestas a sus necesidades para que logre un vínculo con su vida cotidiana y formarlo basándose en valores formando un carácter humano e independiente responsable de sus actos. Por lo que se indica:

La nueva escuela privilegiará la acción y actividad al postular que el aprendizaje proviene de la experiencia y convertirá así al niño en el actor principal de la educación, en el centro sobre el cual debe girar todo el proceso educativo. La escuela se tendrá que ser responsable y tendrá que asumir compromisos con la finalidad buscada; en una palabra: la escuela se volverá responsable. (Zubiría, 2008, p.p. 92-93)

En la actualidad las escuelas tienen la obligación de romper esos paradigmas tradicionales y ceder el espacio a que los alumnos se apropien de espacios en las que ellos mismos construyan su aprendizaje con la ayuda del docente desempeñando el papel de guía u orientador en el proceso de enseñanza.

2.3. Técnicas de administración aplicadas al análisis situacional del proyecto.

2.3.1. Matriz de priorización

Esta herramienta se utiliza para establecer prioridades en tareas, actividades o temas, en base a criterios de ponderación conocidos; para luego trabajar lo que se tiene más posibilidades de llevar a cabo tal y como afirma indicando que: “Suele aplicarse en situaciones como la de elegir una oportunidad de mejora en un proceso, cuando se busca la mejor opción para solucionar algún

problema, o cuando se desarrollará un nuevo producto y se escoge la mejor alternativa” (Izar, 2018, p. 175).

Emplear herramientas para la priorización de necesidades educativas ayuda a detectar lo más urgente por mejorar en el proceso educativo, con el fin de mejorar la calidad educativa y de proporcionar una enseñanza significativa.

2.3.2. Árbol de problemas

Es una de las herramientas que se implementó en la planificación de este proyecto ya que por medio de ella se analizaron los problemas educativos del establecimiento y aporó posibles soluciones al mismo, a continuación, se dan a conocer otros beneficios como se plantea a continuación: El árbol de problemas llamado también análisis situacional o simplemente análisis de problemas, ayuda a encontrar soluciones a través del mapeo del problema. Identifica en la vertiente superior, las causas o determinantes y en la vertiente inferior las consecuencias o efectos. Este método tiene las siguientes ventajas que a continuación se indican:

Está relacionado e identifica problemas reales y presentes más que problemas aparentes, futuros o pasados; El problema se puede desglosar en proporciones más manejables y definibles. Esto permite, priorizar más claramente en relación a que problema o tema es más importante y esto a su vez, permite enfocar los objetivos haciendo más efectiva su influencia. (Secretaría de Técnicas de Planificación, 2010, p. 2)

Esta técnica ayuda a detectar las causas y los efectos de los problemas educativos del establecimiento y mediante de estos se plantean posibles soluciones las cuales están al alcance del docente en trabajarlas con el apoyo de los actores educativos.

2.3.3. Demandas

Demandas Sociales

Las demandas sociales son carencia de aspectos que no han sido cubiertas para lograr el desarrollo tanto en aspectos educativos como sociales. Por eso se manifiesta que:

Estas dimensiones de la demanda nos ayudan a pensar la constitución de los movimientos sociales. La identificación de una situación como injusta, la elaboración del pedido-reclamo, la interpelación de las alteridades y la lucha por el reconocimiento son

aspectos que indudablemente ligan a las demandas con los movimientos. (Retamozo, p.116)

Cada sociedad tiene su propia forma de vivir y toda circunstancia debe de ser tomada en cuenta en las necesidades educativas, para que de esa manera se comprenda a raíz de que surgen las mismas y por ende proponer alternativas de solución.

Demandas Institucionales

Son peticiones las cuales están basadas bajo derechos establecidas bajo leyes las cuales muchas veces no son cumplidas por las entidades de gobiernos nacionales, por eso se define de la siguiente manera:

A la demanda institucional se le otorga significado de acuerdo a lo que cada uno de los miembros de la institución busca; de acuerdo a para qué creen que servirá; de acuerdo a las funciones que le adjudican; de acuerdo al grado de explicitación de las necesidades e intereses. Es decir: la demanda se ubica dentro de un marco general de significaciones institucionales. Requiere considerar a los actores de la institución como sujetos en cuanto a sus facetas individuales, grupales y/o institucionales. (Harf y Azzerboni , 2010, p.145).

Por ley toda institución educativa posee derechos y obligaciones, por lo mismo todo actor de la comunidad educativa debe de desempeñar su función con responsabilidad; con el fin de mejorar la calidad educativa que va en beneficio de los alumnos como actores principales del proceso educativo.

Demandas poblacionales

Las poblaciones a nivel nacional tienen sus propias demandas acorde a sus niveles de vida y el medio en el cual se desenvuelve, necesidades que son necesarias cubrir para lograr un desarrollo familiar y social como se manifiesta indicando:

Que el conocimiento de este asunto es fundamental para el agente de cambio, ya que gran parte de su labor consistirá en resolver las necesidades de la población rural. A este respecto, es conveniente hacer la distinción entre necesidades "técnicas" y necesidades "sentidas". Las primeras son aquellas que los técnicos, basados en descubrimientos científicos, deciden que hay que resolver. Las segundas son aquellas de las cuales los vecinos están conscientes, estén o no respaldadas por descubrimientos científicos. Arce (1963, p.37)

Involucrar a la población general en actividades escolares favorece el trabajo en equipo y crea conciencia en la importancia de lograr un desarrollo en el ámbito educativo para una estabilidad personal, familiar y social, sin dejar a un lado los valores culturales y morales que los identifica.

2.3.4. Identificación de actores

Tener como actores principales en la educación del niño a la familia es sin lugar a duda fundamental ya que con desde el hogar se aprende primero y ya la escuela y sociedad lo trata de involucrar de la mejor manera para formarlo como persona como se indica deduciendo:

El individuo nace dentro de una estructura social en la que encuentra a los otros significantes (sus padres o primeros respondientes) que están encargados de su socialización y que le son impuestos; las definiciones, símbolos, creencias, lenguaje que esos otros significantes hacen de la situación del individuo, le son presentados a éste como realidad objetiva. Esta socialización se realiza dentro de un marco de gran carga emotiva que facilita el proceso y por su parte, la internalización se produce cuando se produce la identificación. (Cifuentes, 2015, p.6)

En la actualidad tomar en cuenta a los padres de familia en el proceso educativo es elemental porque con el apoyo y supervisión de los mismos los alumnos aprenden de una mejor manera, pero es lamentable que algunos padres no sepan leer ni escribir por lo que les dificulta orientar a sus hijos en las tareas escolares y sin embargo hacen lo posible de cumplir con su responsabilidad.

2.3.5. Matriz DAFO

Esta es una técnica que ayuda a recabar información sobre características importantes que se poseen y que no se poseen en un centro educativo, las cuales se usan para base en la elección de un problema que se le pueda dar posible solución, esta misma se puede aplicar en otros ámbitos como se plantea indicando:

El análisis DAFO también se puede aplicar en organizaciones socioeducativas como puede ser un colegio, un instituto, un equipo de pediatría, los servicios sociales de un distrito, una clínica, un departamento didáctico, una ONG o cualquier otra organización dedicada a la educación o a la infancia. DAFO corresponde a las siglas debilidades (D), amenazas (A), fortalezas (F) y oportunidades (O). Estos cuatro aspectos se analizan teniendo en cuenta su contenido. (Jarque, 2012, p.1)

Determinar información de las condiciones en las que se encuentra el centro educativo facilita conocer a profundidad en que aspectos hay que mejorar, y fortalecer las características con las que se cuenta, a su vez aprovecharlas para mejorar otras que son necesarias.

2.3.6. Técnica Mini-Max

En este proceso se realizaron las relaciones que tenían los aspectos que se trabajó en el DAFO de las cuales ayudaron a la elección del proyecto y su implementación que profundiza los elementos con las que se cuenta, como se sustenta indicando:

En la práctica el método Minimax es impracticable excepto en supuestos sencillos. Realizar la búsqueda completa requeriría cantidades excesivas de tiempo y memoria. Esta misma propuso limitar la profundidad de la búsqueda en el árbol de posibilidades y determinar su valor mediante una función heurística. Para optimizar Minimax puede limitarse la búsqueda por nivel de profundidad o por tiempo de ejecución. (Tristán, Alvarado, Nereyda y Hernandez, 2005, p.4)

Relacionar los aspectos establecidos en la Técnica del DAFO es un elemento más que hay que trabajar en todo proyecto porque con ello se puede establecer el nivel de gravedad que tiene una necesidad educativa en cubrirse o mejorarse.

2.3.7. Vinculación estratégica

En este aspecto fue descrita la relación que tenían los aspectos positivos y negativos del establecimiento, las que fueron obtenidas mediante el DAFO y con ellas se procedió a la creación de las líneas de acción, por ende, se indica:

La previsión de esas oportunidades y amenazas posibilita la construcción de escenarios anticipados que permitan reorientar el rumbo de la institución. Las fortalezas y debilidades corresponden al ámbito interno de la institución, y dentro del proceso de planeación estratégica, se debe realizar el análisis de cuáles son esas fortalezas con las que cuenta y cuáles las debilidades que obstaculizan el cumplimiento de sus objetivos estratégicos. (Ramírez, 2012, p.1)

Describir las relaciones de los aspectos negativos con los positivos da la idea de prever que cuales son claves para trabajar tomando en cuenta los aspectos del contexto del centro educativo y de los alumnos con que se trabajara.

2.3.8. Líneas de acción

Este aspecto surgió de las necesidades que se analizaron posteriormente del análisis de la vinculación estratégica y en ella se plantearon posibles soluciones para cubrir las necesidades e intereses el centro educativo, ya que es el fin de establecer líneas de acción como se plantea a continuación:

La Línea de acción está orientada al análisis del marco regulatorio existente y a la elaboración de propuestas, dirigidas al ajuste e identificación de nuevos mecanismos de regulación, legales y normativos. Ello con la finalidad de crear y ofrecer un ambiente regulatorio institucional consistente a los intereses tanto del sector gubernamental como del privado y así brindar certidumbre a las inversiones dirigidas a la cogeneración. (Cogenera, 2012, p. 1)

Plantear posibles soluciones para cubrir necesidades educativas es importante, ya que de esa manera se va mejorando o fortaleciendo aspectos que se necesitan reforzar en el proceso educativo implementando estrategias innovadoras.

2.4. Componentes del diseño del proyecto

2.4.1. Título del proyecto

Un proyecto de investigación debe de tener un título, tomando en cuenta ciertas características para su identificación; como lo indica; Ángel Montes del Castillo¹ / Alberto Montes Martínez (2014):

Y ésta, la identificación, procede, en primer lugar, del título y del subtítulo y del autor. La primera pregunta que se plantea es esta: ¿Cuál es el título del proyecto de investigación? Esto es lo que identifica al proyecto. Es su seña de identidad. El título debe reflejar con claridad y concisión el contenido del proyecto sin ambigüedad. De ninguna forma el título debe proponer algo que, después, en su desarrollo, no se vaya a plantear en el mismo, porque ello induce a confusión. (P. 93)

Como lo indica el autor, el título es una parte importante del proyecto ya que con ello se da la pauta de lo que se trabajar llamando la atención de otros investigadores interesados en el tema y no debe de confundir al lector.

2.4.2. Descripción

En ella se da a conocer el entorno y otras características que influyen en la realización y ejecución de un proyecto.

La descripción del proyecto sigue el ordenamiento lógico que orientan los objetivos específicos que hemos definido. Se trata de una descripción, lo más detallada y sucinta

posible de las acciones ordenadas en el tiempo. Es recomendable dividir el proyecto en etapas de trabajo en donde incluiremos una etapa inicial previa para la generación de las condiciones necesarias. La descripción es una exposición de los pasos que seguiremos en la fase de ejecución o implementación del proyecto. (Gustavo A. Figueroa M. 2005)

Según el autor en la descripción se toma en cuenta las técnicas que se emplearon para identificar dicho problema efecto para su ejecución, a su vez mencionar los elementos y características con las que cuenta el ámbito en la que se realiza dicho proyecto.

2.4.3. Concepto

Es una manera de dar a conocer lo que se piensa, se planea o se pretende, ya que en el mundo existen muchas ideas, obtenidas a través de la misma experiencia y en ella se incluye una idea central del objetivo del proyecto, como Allan Lavell lo indica: “Por lo que en un proyecto de investigación es fundamental tener un concepto claro y conciso para dar a conocer de lo que se pretende realizar” (p.2).

Describir por medio de un breve concepto lo que se pretende realizar, da la idea también de lo que se quiere lograr al trabajar dicha necesidad educativa, asimismo se menciona el medio que se va a emplear para dicho fin.

2.4.4. Objetivos

Los objetivos tienen como fin dar a conocer del ¿Por qué? y ¿Para qué? Se trabajará cierta acción, se dividen en objetivos generales y específicos. Como se indica a continuación: “Una vez que está clara la definición de proyecto, es necesario plantear para qué sirve un proyecto o por qué llevarlo a cabo; es decir, qué objetivos persigue su realización” (Rosende /Berasategi, Vitoria, 2010, P.12). Un proyecto de cualquier índole siempre lleva implícito objetivos generales y específicas de las cuales se desglosan las actividades en la ejecución de la misma y se toman en cuenta en otros aspectos que contiene el proyecto.

2.4.5. Justificación

La justificación es uno de los aspectos principales de un proyecto de investigación ya que en él se deben de plantear algunas circunstancias, como un preámbulo a nivel nacional para llegar al nivel local tomando en cuenta las demandas educativas para poder plantear una acción al mismo, por lo que plantea:

Para ello hay una cuestión clave que es necesario responder, antes de nada. Es ésta: ¿Por qué esta investigación y no otra? ¿Por qué este tema, cuestión o problema de investigación y no otro? como estas: ¿La investigación que se propone permite aumentar el conocimiento disponible sobre el tema de estudio elegido? ¿Cuál es su interés para las relaciones sociales? ¿Qué incidencia política tiene el problema de investigación que se propone? ¿Cuáles son las aplicaciones prácticas de nuestro objeto de estudio? ¿Qué utilidad tiene para el ejercicio de nuestra profesión? Esa es la cuestión principal. (Montes, Montes, 2014, p. 95)

La justificación es una de los elementos que se incluye siempre en el informe de un proyecto, porque en él se manifiesta los motivos por la cual se desea trabajar el tema seleccionado mediante técnicas implementadas en el proceso de elaboración del mismo.

2.4.6. Plan de actividades

Un plan de actividades es elaborado mediante acciones con el fin de alcanzar un objetivo en determinado proyecto según su índole como se indica a continuación.

Según Porraz y Navarro (2014) indica que:

El Plan de pasa a la definición de las acciones particulares necesarias especificando con ello las etapas y fases de implementación del proyecto, así como los recursos necesarios, el tiempo en el que habrán de realizarse y se asignan las responsabilidades Aquí se vincula la planeación con la evaluación, pues es necesario establecer las metas en términos cuantitativos que permitan a través de un sistema de indicadores ir dando cuenta periódicamente de su cumplimiento El propósito de este punto es precisar los mecanismos de coordinación y las herramientas para el seguimiento y evaluación. (Porraz y Navarro, 2014, p. 14)

Para la planificación de actividades es importante tomar en cuenta las preguntas tales como: ¿Qué se hará?, ¿Cuándo?, ¿Dónde? y ¿Cómo? Así como también las estrategias de y herramientas para la ejecución de la misma.

2.4.7. Cronograma

Entre las estrategias utilizadas en un proyecto en cuanto al ordenamiento de actividades, responsables y tiempos que se les asigna se utiliza el cronograma de Gantt, la cual está dividida en diferentes columnas como a continuación se manifiesta:

Una matriz de doble entrada, en la que se anotan, en las líneas las distintas actividades que componen un proyecto y en las columnas, el tiempo durante el cual se desarrollaran esas actividades. Una barra horizontal frente a cada actividad representa el periodo de duración de la misma. La longitud de la barra indica las unidades de tiempo señalando la fecha de inicio y la fecha de terminación de la actividad. Según (Ander-Egg y Aguilar, 2005, p. 76)

Dicha herramienta se elabora con el fin exponer o establecer los tiempos para la Realización de las diferentes tareas o actividades en un tiempo determinado, representada de manera gráfica, práctica y sistemática para la realización del Proyecto de Mejoramiento Educativo, garantizando el éxito del mismo.

2.4.8. Monitoreo y evaluación

Monitorear los avances de todo proceso en fundamentar ya que de esa manera nos podemos dar cuenta de los avances y atrasos que se lleva en el proyecto que se está ejecutando, la cual tiene estrecha relación con la evaluación ya que por medio de esta se ve los resultados que se han logrado a lo propuesto y se definen de la manera siguiente:

Monitoreo es un proceso que se refiere al cumplimiento de la programación de cada una de las actividades, utilización de los recursos, cumplimiento de los tiempos, entre otros. Lo importante para obtener un producto de calidad es asegurar desde un comienzo evaluaciones de proceso, de manera que las debilidades finales sean escasas y las fortalezas sean las que predominen. Tiene como propósito ir mejorando el producto de cada etapa. Evaluación de los resultados: recoge los principales resultados o logros relacionados con los objetivos y permite, a partir del análisis de los datos, establecer el cumplimiento de dichos objetivos. (Martinez, 2004, p.11)

Estos dos aspectos que van en conjunto ya que por medio del monitoreo se avalúa todo avance, a su vez ayudan a verificar que se necesita mejorar y reforzar para alcanzar los objetivos trazados.

2.4.9. Indicadores educativos

En ellos se basa una educación de calidad ya que indican los aspectos que se deben de tomar en cuenta en las estrategias para dichos fines como de indica manifestando:

Los indicadores es que pueden servir para definir y concretar, y sobre todo priorizar, en qué aspectos de la calidad educativa se pretende incidir y, a partir de ahí, definir los objetivos concretos de una estrategia en política educativa. Por ejemplo, se pueden poner en marcha estrategias que prioricen la baja dispersión en los resultados académicos de los alumnos, mientras que otros pueden poner el énfasis en el logro de un nivel medio más elevado. En el primer caso se buscarán aquellos indicadores que prioricen la equidad y en el segundo más bien se pretenderán los factores que potencien el grupo de excelencia. (Utilidad de los indicadores de la calidad educativa, 2015, p.1)

Es decir, entonces, que los indicadores educativos son clave importante para lograr cambios efectivos en el proceso educativo porque en ellos se establecen estrategias con el fin de brindar una educación de calidad desde el contexto del alumno.

2.4.10. Plan de sostenibilidad

Elaborar un plan que le dé seguimiento a un proyecto educativo es fundamental con el fin de conseguir mejoras en la educación.

Como señala UNESCO: El Decenio de las Naciones Unidas para la educación con miras al Desarrollo Sostenible pretende promover la educación como fundamento de una sociedad más viable para la humanidad e integrar el Desarrollo Sostenible en el sistema de enseñanza escolar a todos los niveles. El Decenio intensificará igualmente la cooperación internacional en favor de la elaboración y de la puesta en común de prácticas, políticas y programas innovadores de educación para el Desarrollo Sostenible. (Programa de Acción Global, 2015, p.1)

Por medio de la implantación de este plan se pretende darle seguimiento a los procesos que resultan efectivos para conseguir implementar estrategias que han sido empleadas y lograr cambios eficaces en la enseñanza de los alumnos.

2.4.11. Presupuesto del proyecto

Todo proyecto de cualquier índole se tiene que agenciar de un presupuesto para llevar a cabo las actividades planificadas para contar con fondos suficientes como se plantea indicando que: “El plan de recursos establece los requisitos y costos para todos los insumos necesarios: personal, locales e instalaciones

básicas de oficina, equipamiento, materiales, y servicios como suministros especiales subcontratados, talleres de capacitación y otros insumos varios” (Manual de Elaboración de proyectos, 2012, p.78)

El presupuesto es indispensable ya que en ella se detallan los gastos económicos que se necesitan para la ejecución de un proyecto, no existe un modelo específico de este elemento, sino que depende de lo que cada institución indica que se maneje.

CAPÍTULO III

PRESENTACIÓN DE RESULTADOS

3.1. Título

Estrategias didácticas para el desarrollo y aprendizaje del segundo idioma

3.2. Descripción de PME

El Proyecto de Mejoramiento Educativo se realizó en el grado de Preprimaria del Centro Oficial de Preprimaria Bilingüe anexo a la Escuela Oficial Rural Mixta de la aldea Patzalán, municipio de Aguacatán, departamento de Huehuetenango, donde se elaboró materiales didácticos para el desarrollo del idioma español en forma oral en los estudiantes del nivel mencionado enfocado a mejorar los resultados obtenidos en los indicadores de escolarización, se pretendió incidir en el indicador de idioma como medio de enseñanza.

Ya que en años anteriores la dificultad de comunicación entre alumno y docente en el grado de primero primaria ha sido obstaculizada por el poco dominio del idioma español y ha marcado el entorno mencionado, provocando de esa manera el incremento de otros indicadores tales como: relación alumno docente, repitencia, deserción escolar y promoción anual escolar.

Asimismo, se tomó en cuenta una de las demandas de padres de familia al plantear que el desarrollo del dominio del idioma español en el aprendizaje de los niños es de suma importancia ya que es el medio de comunicación inmediato en cualquier medio social, así que sugirieron implementar el uso de materiales para el desarrollo del L2 en sus hijos. Debido también al contexto en el que los niños de desenvuelven hace que no sea de gran ayuda porque en su medio social no comparten con personas de la cultura ladina para mejorar su léxico en el dominio

del idioma español incidiendo en el bajo rendimiento en el área de comunicación y lenguaje.

Los actores directos que se tomaron en cuenta en la realización de este proyecto fueron: alumnos, docentes y padres de familia, como actores potenciales estuvieron: empresas privadas, proveedores y cooperativas, con el objeto de disminuir los efectos del problema: poco dominio del idioma español.

Por medio de la técnica DAFO se determinó la descripción de debilidades, amenazas, fortalezas y oportunidades de problema efecto priorizado, dando lugar posteriormente a una vinculación estratégica, que se identificaron por medio de la utilización de la técnica MINIMAX, cediendo paso a una vinculación estratégica, priorizando seguidamente la línea de acción: desarrollar habilidades de expresión oral y dominio del L2, mediante actividades metodológicas innovadoras, utilizando y elaborando materiales didácticos, lecturas digitales, creando un ambiente de confianza en los alumnos del COPB anexo a EORM aldea Patzalan, Aguacatan, Huehuetenango, se seleccionó el proyecto: Estrategias didácticas para el desarrollo y aprendizaje del segundo idioma.

3.3. Concepto de PME

Implementar estrategias innovadoras para el desarrollo del idioma español en forma oral para una mejor comprensión.

3.4. Objetivos

General

Generar estrategias didácticas para el desarrollo y dominio del L2 en forma oral en alumnos de Preprimaria Bilingüe del COPB anexo a la EORM aldea Patzalan, Aguacatan, Huehuetenango

Específicos

- a. Seleccionar estrategias para la aplicación de materiales didácticos en el desarrollo del idioma español en los niños.
- b. Diseñar materiales didácticos que desarrollen el idioma español en los niños.

- c. Aplicar estrategias para el uso de materiales didácticos.
- d. Socializar la estrategia didáctica en el centro educativo, docentes y a los padres de familia

3.5. Justificación

Guatemala es un país multilingüe y pluricultural lo cual se toma como una grande riqueza, pero el poseer un idioma maya no es suficiente para la superación de todo ser humano ya que el dominar un segundo idioma como el idioma español es primordial porque es el medio de comunicación a nivel nacional, por la falta del dominio del mismo hace que la calidad educativa y el sistema educativo sea baja, enfrentando este gran desafío más aun en las áreas rurales del país tanto en el nivel preprimario como en el nivel primario.

Por eso mismo se vuelve un reto para los docentes innovar metodologías, y estrategias utilizando materiales didácticos acorde al contexto educativo laboral y al nivel de los estudiantes a su cargo.

Refiriéndonos específicamente, en el área de Comunicación y Lenguaje del nivel Preprimario, se han observado resultados pocos satisfactorios en el aprendizaje como lo establece el Ministerio de Educación en sus estándares educativos, las cuales se reflejan en el indicador Idioma como medio de comunicación que también repercute en el ausentismo, la deserción escolar y finalización de nivel.

Las demandas dirigidas actualmente a la educación se basan en las necesidades que según la población son fundamentales para cubrir sus necesidades inmediatas, pero es evidente que los estándares de calidad no son efectivas y que se implementen acciones para satisfacer las demandas sociales, institucionales y poblacionales, como lo es la necesidad de mejorar los resultados de aprendizaje, implantación de metodologías innovadoras y prácticas, utilización de materiales didácticos manipulables y visuales, trabajo en equipo y acompañamiento de padres de familia en el proceso de aprendizaje.

Las características que afectan el entorno es la poca aplicación y elaboración de materiales didácticos, por eso mismo el aula no reúne las condiciones pedagógicas que se necesita para un ambiente agradable, asimismo por el poco dominio del idioma español el en medio social, escolar y familiar de los educandos. Al abordar el problema priorizado del proyecto de Mejoramiento Educativo, se realizó con el fin de eliminar las debilidades y amenazas detectadas en la técnica DAFO, por medio de las fortalezas y oportunidades, a través de la línea de acción desarrollar habilidades de expresión oral y dominio del L2, mediante actividades metodológicas innovadoras, utilizando y elaborando materiales didácticos, lecturas, juegos creando un ambiente de confianza en los alumnos del COPB anexo a EORM aldea Patzalán, Aguacatán, Huehuetenango.

El problema que afecta a los alumnos de Preprimaria del centro educativo donde se perfila el proyecto de Mejoramiento Educativo, está referido a al escaso dominio del L2 en la vida cotidiana y para mejorar el indicador de idioma como medio de comunicación resulta indispensables estrategias didácticas para el desarrollo y aprendizaje del idioma español para un aprendizaje efectivo en el área de comunicación y lenguaje.

En consecuencia, resultó importante implementar una metodología innovadora para desarrollo del idioma español en los alumnos de preprimaria bilingüe de la Escuela Oficial Rural Mixta aldea Patzalán, municipio de Aguacatán, departamento de Huehuetenango; por medio de la selección de estrategias para la aplicación de materiales didácticos en el desarrollo del segundo idioma, diseño de materiales didácticos que desarrollen el idioma español en los niños, la elaboración de recursos didácticos para el dominio oral del idioma español, aplicación de estrategias para la aplicación de materiales didácticos en el desarrollo y dominio del segundo idioma en forma oral y socialización de las estrategias didácticas en el centro educativo, docentes y padres de familia; asimismo brindar una orientación al uso adecuado de dichos materiales con el fin de brindar un aprendizaje eficaz y significativo en los estudiantes, la cual la

puedan aplicar en las situaciones que se le presenten en la vida personal, social, familiar y educativo basado en valores.

3.6. Distancia entre el diseño proyectado y el emergente

En el plan general de actividades para la realización del proyecto de mejoramiento titulado Estrategias didácticas para el desarrollo y aprendizaje del idioma español dirigido hacia los alumnos del Centro Oficial de Preprimaria bilingüe anexo a la Escuela Oficial Rural Mixta de la aldea Patzalán, las cuales se contemplaron con el fin de mejorar la habilidad del dominio en forma oral del segundo idioma en los niños, ya que es el idioma oficial en nuestro medio; las actividades que se realizaron fueron presentación del proyecto, reunión con padres de familia, lanzamiento del proyecto, elaboración de planes, selección de estrategias y diseños de materiales didácticos, lamentablemente no se llevaron a cabo al cien por ciento las mismas debido a la situación en la que se encuentra el país con relación a la pandemia COVID 19.

Por lo mismo a nivel nacional se ordenó la suspensión de actividades escolares en todos los sectores relacionados a educación, para no arriesgar la vida de los alumnos y la de la población en general. Dejando no llevar a cabo de esa manera tres actividades del proyecto, las cuales son: aplicación de estrategias en el uso de materiales didácticos para el L2, socialización de estrategias, monitoreo y evaluación, motivo por la cual también se modificaron fechas en las mismas, así como en algunas quedarán pendientes evidencias que serán adjuntadas posteriormente.

Debido a lo expuesto anteriormente y para darle seguimiento a la ejecución del proyecto de mejoramiento se optó como estrategia proporcionarles a los padres de familia materiales didácticos en libros de lecturas de cuentos, lectura de oraciones, loterías de palabras con imágenes, utilizando para ello mega libros, libros de oraciones con artículos y adjetivos, tarjeta de memorias y loterías. Las cuales fueron entregadas en la repartición de víveres y tareas educativas en el

centro educativo; estas mismas fueron evaluadas por medio de hojas de trabajo para colorear y preguntas en forma oral; el monitoreo se realizó dependiendo de las visitas que se llevaron a cabo y con el apoyo de los padres de familia mediante el avance que noten en sus hijos.

Con relación a la socialización y cierre del proyecto hacia compañeros docentes y padres de familia del centro educativo se realizó por medio de la creación de un grupo en alguna de las aplicaciones que ofrecen los medios de información y comunicación en donde se compartió un trifoliar que incluye los aspectos relevantes del proyecto y la elaboración del poster académico.

3.7. Plan de actividades

Tabla 19. Plan General de Actividades

No.	Duración	Actividad	Tareas	Sub-tareas	Responsable
Fase de inicio					
2	1 semana	Presentación del proyecto al director. Convocatoria de padres de familia. Reunión con padres de familia del grado de preprimaria bilingüe. Lanzamiento del proyecto.	Entrega de solicitud al director de la escuela. Entrega de invitación a la reunión. Coordinación de la asamblea para la presentación del proyecto. Acto de socialización, inauguración y divulgación del proyecto.	Elaboración de solicitud. Elaboración de la nota de invitación. Elaboración de agenda. Elaboración de la convocatoria a los invitados. Elaboración de solicitudes para el apoyo del proyecto. Elaboración de una	María Elena Mendoza Solís estudiante PDEP/D. María Elena Mendoza Solís estudiante PDEP/D. María Elena Mendoza Solís estudiante PDEP/D. María Elena Mendoza Solís estudiante PDEP/D.

				infografía. Colocación de infografía.	
Fase de Planificación					
1	2 semanas	Elaboración de planes.	Elaboración del plan de actividades. Plan de monitoreo- Plan de evaluación.	Entrega de solicitudes a entidades. Entrevistas con padres de familia. Elaborar agendas.	María Elena Mendoza Solís estudiante PADEP/D. María Elena Mendoza Solís estudiante PADEP/D.
Fase de Ejecución					
3	3 semanas	Selección de estrategias para el desarrollo del idioma español en los niños.	Seleccionar metodologías innovadoras.	Investigación de metodologías para la enseñanza del L2.	María Elena Mendoza Solís estudiante PADEP/D.
	3 semanas	Diseño de estrategias para el desarrollo del idioma español en los niños.	Elaborar material esdidácticos.	Recopila r materiales del contexto.	María Elena Mendoza Solís estudiante PADEP/D.
	10 semanas	Aplicación de estrategias en el uso materiales didácticos.	Planificación de la implementación de la metodología.	Elaboración del plan de actividades para la implementación de la metodología.	María Elena Mendoza Solís estudiante PADEP/D. Alumnos.
	2 semanas	Socialización de las estrategias aplicadas.	Planificar reunión con padres y docentes del establecimiento.	Elaboración de agenda para las reuniones.	María Elena Mendoza Solís estudiante PADEP/D.
Fase de Monitoreo					
			Ver plan adjunto		
Fase de Evaluación					
			Ver plan adjunto		
De Sostenibilidad					
			Ver plan adjunto		
De cierre del proyecto					
7	1 semana	Culminación de Proyecto	Diseñar y elaborar Trifoliar	Distribuir trifoliar	María Elena Mendoza Solís. Estudiante PADEP/D.

a. Cronograma de Actividades

Tabla 20. Cronograma de Actividades

No.	ACTIVIDADES	FECHA DE EJECUCIÓN																											
		2019								2020																			
		Noviembre				Diciembre				Enero				Febrero				Marzo				Abril				Mayo			
		1	2	3	4	1	2	3	4	1	2	3	4	1	2	3	4	1	2	3	4	1	2	3	4	1	2	3	4
1	Presentación del proyecto al director de la escuela	■																											
2	Reunión con padres de familia del ámbito seleccionado	■																											
3	Lanzamiento del proyecto						■																						
4	Elaboración de planes	■	■	■	■	■	■	■	■																				
5	Selección de estrategias para el desarrollo del idioma español en los niños.				■	■	■																						
6	Diseño de materiales didácticos del idioma español.						■	■	■																				
7	Aplicación de estrategias en el uso materiales didácticos para el L2.															■	■	■	■	■	■	■							
8	Socialización de estrategias.																						■	■					
9	De monitoreo															■	■	■	■	■	■	■	■	■	■	■	■	■	
10	De evaluación															■	■	■	■	■	■	■	■	■	■	■	■	■	
11	Plan de Sostenibilidad															■	■	■	■	■	■	■	■	■	■	■	■	■	
12	Cierre de Proyecto																										■		
13	Plan de divulgación																											■	

Fuente: propia

3.7.1. Fases del proyecto

El desarrollo del proyecto de mejoramiento educativo se realizó llevando a cabo las actividades contempladas en el plan general establecidos para la ejecución del mismo, en ella se detallaron las actividades con su respectivo tiempo de duración, tareas, subtareas y el responsable de cada una. A continuación, se da a conocer de manera descriptiva los resultados correspondientes de cada fase contemplado y realizado en el plan del proyecto educativo.

A. Inicio

Las actividades establecidas en el cronograma y plan general en esta primera fase del proyecto se llevaron a cabo en las fechas correspondientes, las cuales son, presentación del proyecto al director para la cual se redactó una solicitud con el fin de socializar el proyecto ante la dirección y el personal docente. A su vez se llevó a cabo una convocatoria con de padres de familia donde se les indicó de la realización del proyecto y sus objetivos dirigido a los alumnos de preprimaria, quienes a su vez manifestaron el apoyo y motivación con entusiasmo de observar avances en el aprendizaje de los niños en el idioma español.

Para el lanzamiento del proyecto se redactaron solicitudes para la autogestión de recursos para la elaboración de una manta vinílica, programas e invitaciones, para la divulgación del proyecto ejecutado. Se realizó en la fecha programada el acto de socialización del proyecto, con la participación de: alumnos, director, personal docente y padres de familia del Centro Oficial Rural Mixta anexo a la Escuela Oficial Rural Mixta, aldea Patzalán. Teniendo como participantes a padres de familia, la OPF director y personal docente, quienes ya tenían conocimientos del proyecto y del periodo de tiempo de ejecución.

Quienes manifestaron que era un gran reto que sus hijos dominen el segundo idioma al cien por ciento pero que colaborarían para que se aprovechara al máximo el proyecto y beneficiara no solo a los alumnos de preprimaria sino al

establecimiento en general con la ayuda de los protagonistas (padres, docente y estudiantes). Como resultado de las actividades realizadas de esta fase se tiene la participación de los padres de familia, quienes están enterados del proyecto a realizar. Así mismo la dirección y personal docente participaron en la ejecución de las diferentes actividades para aumentar la matrícula escolar, disminuir la deserción, el ausentismo escolar y por su puesto el fracaso escolar en el centro educativo.

Foto 7.

Resolución de solicitud presentada al director.

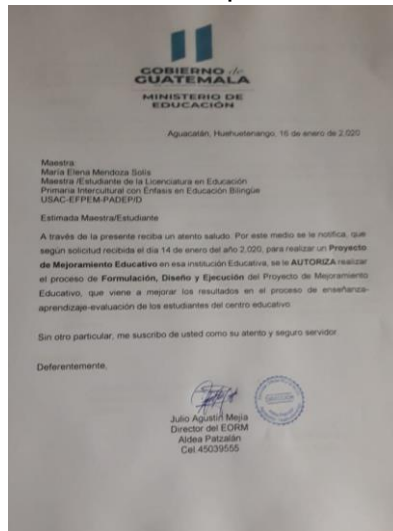

Fuente propia.

B. Planificación

Para la ejecución del proyecto de mejoramiento educativo se elaboraron las siguientes planificaciones: de actividades, de monitoreo, de evaluación y de sostenibilidad.

El plan general de actividades es un instrumento que se empleó con los siguientes elementos: duración, actividades, tarea, subtarea y responsable de ejecutar y a su vez está dividido en tres fases las cuales son: fase de inicio, fase de planificación y fase de ejecución. Asimismo, se elaboraron instrumentos acordes a las respectivas fases, para llevar a cabo las diferentes actividades del proyecto.

Con relación a la fase de monitoreo, fue elaborada el plan correspondiente de este aspecto conteniendo las siguientes características: objetivos específicos, actividad, parámetros, meta de desarrollo, indicador, fuentes de información, técnica e instrumento y se utilizó para verificar el avance en las actividades programadas en ello. Para este proceso se contó con el plan e instrumentos respectivos, para supervisar y verificar el avance en la ejecución de las diferentes actividades del proyecto.

En la fase de evaluación, para este aspecto específicamente se elaboró un plan en donde se trabajaron los siguientes aspectos: objetivos específicos, resultado que se pretende, parámetros, meta, fuentes de información, técnica e instrumento. Este instrumento fue usado como guía para verificar el alcance de los objetivos del proyecto y para que nos indicara que aspectos se tenían que mejorar en el proceso. Para la realización de esta fase se contó con el plan y los instrumentos respectivos para evaluar las diferentes actividades del proyecto y el avance que iban teniendo los personajes centrales de la educación.

C. Ejecución

En el numeral 3.6 del tercer capítulo se indicó que actividades programadas no se pudieron realizar, por lo cual, a continuación, se describen únicamente las que se llevaron a cabo y van de acuerdo a los objetivos establecidos.

Para la elaboración de la guía sobre estrategias didácticas para el desarrollo y aprendizaje del idioma español, se procedió a lo siguiente: se recurrió a fuentes de investigación (internet) para recabar información sobre estrategias que se pueden implementar en el nivel preprimario en relación al desarrollo del segundo idioma, posteriormente se realizó la respectiva selección de estrategias didácticas que se consideraron aplicables para el desarrollo del idioma español y como resultado de ellos se eligieron cinco estrategias siendo las siguientes: mega libro de cuentos, juegos de memoria, juegos de lotería, libro de oraciones y rompecabezas de artículos y sustantivos.

Foto 8.

Investigación de Estrategias

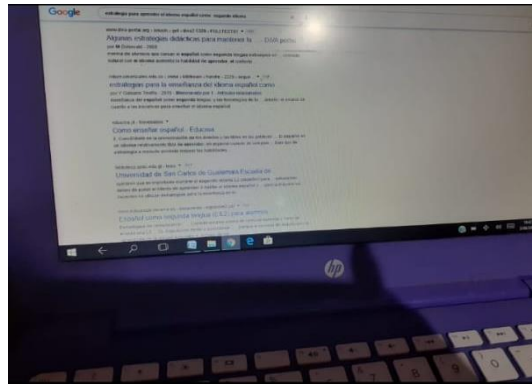

Fuente: propia

Seguidamente se procedió a diseñar materiales didácticos para el aprendizaje y desarrollo del segundo idioma, en la cual se tuvo la tarea de elaborar materiales didácticos utilizando recursos que se tenían al alcance, tomando en cuenta el medio en la que se encuentra el niño, la creatividad, lo llamativo y lo práctico, ya que esos aspectos son importantes al momento de emplear el material. Como resultado del mismo se crearon físicamente los materiales didácticos acordes al nivel de conocimientos tienen los alumnos y que lo ayuden para relacionarlos a nuevos aprendizajes.

Foto 9.

Diseño de materiales didácticos

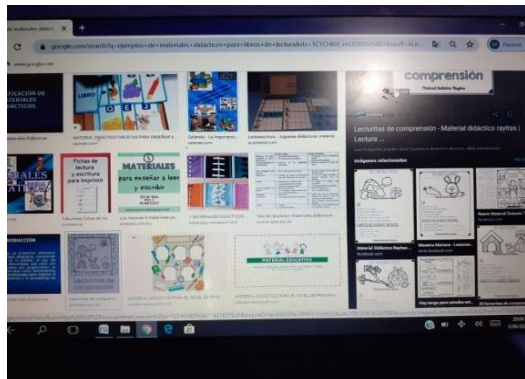

Fuente propia

Foto 10.

Elaboración de materiales.



Fuente propia

La tercera actividad que se tenía contemplado en la ejecución del proyecto era la aplicación de estrategias en el uso materiales didácticos para el L2, la cual se llevó a cabo por medio de la entrega de materiales didácticos a padres de familia donde se emplearon mega libros de lectura, rompecabezas de palabras con artículos y libro de oraciones con imágenes del contexto, de igual manera se tuvo pequeñas visitas para ayudar a los padres de familia en esta fase del proyecto, tal como se planteó en el numeral 3.6. y las estrategias didácticas que se implementaron es esta fase son las que se mencionan a continuación:

Mega Lecto L2, es un libro que contiene lecturas de cuentos cortos en el idioma español, las cuales están contextualizadas con las cosas que el niño ya conoce en su medio y con ello se pretende desarrollar manejo de nuevas palabras en idioma español como también desarrollar la imaginación en esta etapa. Con esto se logró el desarrollo de expresión de los alumnos ya que ellos volvían a narrar los cuentos con otros finales según su creatividad y a la vez se le decía la manera correcta de pronunciar las palabras.

Rompecabezas de artiplabras, tarjetas divididas en dos en las que está el nombre de la imagen con su artículo correcto, para que se aprendiera a distinguir género y numero gramatical, a la vez por medio de esta actividad se desarrolla la memoria visual al momento de asociar la imagen con la palabra. Logrando de

esa manera la coordinación visual – manual y fonológico al momento de haber pronunciado las palabras con su artículo.

Loti nombres, son tarjetas en las que aparecen diferentes nombres de ambos géneros y que son nombres comunes del contexto de los niños, las cuales se usaron en parejas o en forma grupal; con esto se desarrolló el sonido fonológico en los niños al pronunciar el sonido letra inicial de los nombres escritas en las tarjetas, a la vez a formar la autoestima y su personalidad al saber que todos poseemos un nombre y aprendieron a distinguir los géneros.

Memo Artisustantivos, tarjetas de pares elaboradas con imágenes, con palabras y con su respectivo artículo de forma singular y plural, con esto se logró enriquecer el vocabulario del idioma español de los alumnos, ya que de esa manera identificaban como a la vez diferenciaban los artículos que le correspondían a cada sustantivo.

Forma oraciones, es un cuadernillo engargolado que contiene diferentes imágenes, palabras, artículos, sustantivos, colores y verbos, con las cuales se formaban oraciones combinando las palabras de diferentes maneras, también se formaban oraciones absurdas con las cuales se ponían al niños analizar si era correcto o no la oración formada; con ello se logró trabajar la combinación de palabras según número, género y sustantivo para formar oraciones en pequeñas conversaciones, asimismo se desarrolló el análisis crítico en los niños al formar oraciones absurdas. A demás, se desarrolló la habilidad de socialización entre alumno y estudiante como también la capacidad de análisis antes de plantear nuevas frases.

Los resultados de estas estrategias aplicadas fue la participación activa de los alumnos y el desarrollo de forma verbal de su segundo idioma en el ambiente familiar como educativo, a la vez se contó con la participación de los padres de familia ya que se involucraron en el proceso aprendizaje de sus hijos.

Foto 11.

Visita domiciliar



Fuente: propia
Tomado por Lisly Simón, familiar.

La cuarta actividad que era la socialización de las estrategias en el uso de materiales didácticos para el desarrollo del idioma español hacia los docentes se realizó por medio de la creación de un grupo en la aplicación de WhatsApp, en la cual se compartió las estrategias empleadas en la ejecución del proyecto, sus logros, materiales y la forma en cómo se trabajó con los niños de preprimaria; ya con padres de familia llevó a cabo de manera individual al llegar a visitar a cada alumno en su hogar, después de las otras fases como el monitoreo y evaluación aprovechando los espacios que surjan debido a los motivos que se manifestaron en el numeral 3.6 anteriormente.

De resultado se obtuvo que tanto docentes y padres de familia manifestaran que era importante el diseño, la elaboración y la aplicación de materiales didácticos como estrategias de enseñanza ya que los niños de esa manera despiertan su interés y aprenden de manera participativa, activa y práctica, construyendo sus saberes a su ritmo y habilidad. Por otra parte, los alumnos indicaron que la aplicación de estrategias didácticas contribuyó a que ellos aprendan de manera entretenida y activa el segundo idioma para desarrollarse como persona social.

D. Monitoreo

Para verificar los avances de los procesos de las actividades del proyecto se optó por la técnica de la entrevista, con el objetivo de recabar información sobre

la ejecución del proyecto, por ello se elaboró una guía de entrevista.

Las actividades que se desarrollaron en este proceso fueron relacionados a los objetivos que se establecieron en el plan.

En la actividad en donde se tenía contemplado seleccionar estrategias para el desarrollo del idioma español en forma oral en niños de preprimaria bilingüe, se recurrió a la tecnología para investigar en diferentes fuentes de información relacionados a estrategias innovadoras, de la cual se subo como resultado la selección de cinco metodologías para la aplicación de materiales didácticos, las cuales fueron monitoreadas mediante guías de entrevistas para saber la opinión de padres de familia, en donde manifiestan que es importante seleccionar las estrategias en los temas de aprendizaje ya que motivaron a los niños en su aprendizaje, alumnos por su parte indican que se encontraron maravillados con las estrategias seleccionadas ya que de esa manera no sienten aburrimiento a la hora de aprender y docentes indican que con este proceso se mejoraron el aprendizaje y se ayuda a salir de la rutina realizando actividades activas .

Con esto también se logró verificar la participación de los padres de familia ya que la mayoría de padres de familia apoyaron en el desarrollo del proyecto educativo porque estaban conscientes de la necesidad en adquirir y desarrollar el idioma español en sus hijos para que se pueda comunicar de la mejor manera incrementando su léxico y formación académica.

En la actividad del diseño de materiales didácticos para el desarrollo del idioma español como segundo se utilizaron materiales del mismo contexto y que estaban al alcance de la docente y del alumno; con esto se tuvo como resultado la elaboración de cinco materiales didácticos llamativos y creativos para los alumnos de 4, 5, y 6 años ya que es el elemento fundamental en este proceso. Y para la verificar el proceso de este punto se elaboró guía de entrevista para docentes, alumnos y padres de familia en donde se tomaron en cuenta

preguntas como: el material es acorde a la edad de los niños, los materiales son creativos y llamativos, etc., entre otros; obteniendo también como resultado de esta actividad supervisar el nivel de creatividad e interés que tuvo la docente en el diseño de materiales.

Los docentes del establecimiento indicaron en la entrevista que se les realizó que la implementación de estrategias mediante el uso de materiales didácticos llamativos y creativos es de gran apoyo para un docente ya que aumenta el interés de los niños por aprender e incluso se logra que asistan constantemente a clases.

De igual manera los padres expusieron que el desarrollo del idioma español en los niños es fundamental máxime que la escuela no cuenta con docentes bilingües y cuando pasan al primer grado se estancan porque el docente es monolingüe, motivo por el cual optan por retirarse, ya cuando dominan un porcentaje el L2 ayuda a conservación de promoción, disminuye la deserción escolar y se conserva o aumenta la matrícula escolar y los alumnos plantearon que mediante el diseño y elaboración de materiales hace que se despierte en ellos el interés y el deseo por aprender cada día palabras nuevas para enriquecer su vocabulario sin sentir el tiempo.

La siguiente actividad planteada fue la aplicación de estrategias mediante el uso de materiales didácticos la cual estaba estipulada con una duración de diez semanas y se realizó específicamente con alumnos de preprimaria, quienes fueron observados mediante entrevistas dirigidas en forma oral debido al nivel y estudio en la que se encuentran y se notó el interés que tenían en el uso de los materiales contextualizados. Como resultado de esta fase se implementó cinco estrategias didácticas para el desarrollo y aprendizaje del segundo idioma, con esto también se logró mejorar la asistencia y permanencia de los alumnos en la preprimaria, así como también la participación de los padres ya que estuvieron comprometidos en apoyar a sus hijos en las actividades escolares para obtener

el máximo avance de lo que se pretende.

En este proceso los padres de familia indicaron que se han observado que los niños han adquirido nuevas palabras en su vocabulario al momento de expresarse en el segundo idioma y es de satisfacción para ellos, los alumnos a su vez dieron a conocer que se sienten satisfechos en lo personal ya que han mejorado su expresión al momento de entablar pequeñas conversaciones en la familia y en la escuela, por último los docentes manifestaron que implementar estrategias didácticas ayuda en que las clases se impartan de una manera adecuada y mejora la relación entre alumno y docente ya que los alumnos ya poseen la habilidad del manejo del segundo idioma.

Debido a la situación en la que se vive en el país por la Pandemia del COVID 19 el monitoreo de esta actividad se realizó mediante la entrevista dirigido a los padres de familia acerca del avance de sus hijos en la práctica del idioma español, quienes fueron entrevistados de forma oral quienes estuvieron al tanto del proceso del desarrollo del segundo idioma en su hijo como parte de su responsabilidad para que su hijo pueda finalizar su nivel al que está inscrito y evitar el fracaso escolar posteriormente.

Foto 12.
Entrevista a madre de familia



Fuente propia.
Tomada por Patricia Lux, hermana de la alumna

Para la socialización de estrategias didácticas en el centro educativo, padres de familia y docentes, como última actividad de la fase de ejecución del proyecto y se tuvo como resultado la socialización de cinco estrategias didácticas para el desarrollo del segundo idioma de la fase de ejecución, la cual se realizó por medio de la aplicación de WhatsApp ya que es el medio de comunicación a la que se tiene mayor acceso y facilita el envío de documentos, enlaces, fotografías si se puede comentar sobre temas educativos aprovechando que la escuela cuenta ya con un grupo creado por el director para tratar asuntos relacionado a actividades escolares en ella, para el monitoreo de esta socialización fue observada mediante entrevistas en las que dieron opiniones los compañeros docentes.

Otro resultado resultado de esta fase fue lograr sensibilizar a los docentes en la implementación de materiales didácticos porque manifestaron que las estrategias implementadas favorecen el desarrollo del segundo idioma en los niños en forma oral introduciéndolos a la lectoescritura y favorecer el indicador de disponibilidad de textos y materiales para trabajar de manera adecuada con los alumnos mejorando los resultados de aprendizaje. Por otra parte, los padres indicaron que se implemente estrategias didácticas en los temas de enseñanza acordes a los temas y niveles de los alumnos para que de esa manera mejore aún más la calidad educativa en el establecimiento.

E. Evaluación

De la misma manera que el monitoreo se plantearon objetivos y se emplearon guías de entrevistas para su respectiva evaluación, como se describe a continuación.

En la selección de estrategias didácticas para el desarrollo del idioma español como objetivo uno , de la cual tanto docentes del establecimiento como padres de familia tenían conocimientos, la misma que fue evaluada por medio de una entrevista en donde se tomaron en cuenta las características como las

necesidades, intereses y contexto en general de los estudiantes ya que todo este proceso gira en torno a ellos, de la misma se tuvo como resultado que el 90 % de los alumnos de preprimaria se desarrollara oralmente en su medio educativo y familiar en el segundo idioma. A su vez se logró determinar que es importante implementar estrategias acordes a temas de aprendizaje ya que ayudan a no caer en el fracaso escolar asimismo y favorece el porcentaje de cumplimiento de días de clases ya que van al nivel de los alumnos para que realmente se logre lo que se desea alcanzar.

Los padres de familia indicaron que con la selección de estrategias que los niños se sientan gustosos en su aprendizaje y que han desarrollado en gran parte su habilidad del segundo idioma, los alumnos por su parte indican que se estuvieron contentos con las estrategias seleccionadas ya que de esa manera aprendieron de manera practica y sencilla el segundo idioma relacionándose con sus compañeros y los docentes indicaron que el proceso de aprendizaje mejoró evitando que sea tediosa para los alumnos. Con esto también se logró verificar la participación de los padres de familia ya que mayoría de ellos apoyaron en el desarrollo del proyecto educativo porque estaban conscientes de la necesidad en adquirir y desarrollar el idioma español en sus hijos para que se puedan comunicar de la mejor manera incrementando su léxico y formación académica.

El objetivo que consistió en diseñar materiales didácticos la cual fue realizada posteriormente a la selección de estrategias, teniendo como resultado de esta misma que el 90 % de los alumnos del nivel preprimario demostraran su interés en aprender y dominar un segundo idioma. Esta fase fue evaluada por medio de una entrevista realizada hacia los docentes en la que indicaron que dichos materiales están acorde a la edad de los niños ya que contienen palabras e imágenes que están dentro del contexto de los mismos, porque como bien se sabe que se tiene que conocer lo propio para posteriormente conocer lo exterior y así lograr una educación significativa y constructiva. Los alumnos de igual manera indicaron que con el diseño de materiales creó en ellos la necesidad en

querer aprender y descubrir nuevas palabras para mejorar su vocabulario del segundo idioma; y los padres de familia manifestaron que los alumnos han desarrollado en gran parte su segundo idioma ya que han utilizado nuevas palabras en sus conversaciones.

De igual manera por medio de la evaluación de este objetivo se concluyó que el diseño de materiales necesita de mucha creatividad, tiempo, dedicación, pero sobre todo tener interés en trazarse nuevos retos en aplicar estrategias innovadoras para el beneficio de los niños.

Seguidamente a lo que corresponde a la aplicación de la estrategia didáctica para el desarrollo del segundo idioma en forma oral como tercer objetivo, se proporcionó hojas de trabajo a los alumnos relacionados a las actividades didácticas que se emplearon y estas mismas se pudieron evaluar por medio de la implementación de una lista de cotejo con la ayuda de los padres de familia ya que las actividades fueron realizadas en los hogares de cada niño mediante visitas domiciliarias y hojas de trabajo debido a la suspensión de clases por la situación del COVID 19. Con esto se tuvo como resultado que el 90 % de los alumnos participantes alcanzaran un porcentaje en el dominio oral del segundo idioma incrementando su vocabulario, también se consiguió la participación activa de los alumnos y padres de familia logrando mantener la matrícula escolar en este nivel; así como también se mantuvo la asistencia de los alumnos, la tasa de promoción para finalizar el nivel con éxito.

Con la realización de las entrevistas los padres manifestaron que sus hijos han practicado tanto en la familia como con compañeros de estudio entablar conversaciones después de la realización de tareas o al aprender nuevos términos de los materiales didácticos utilizados, los alumnos también plantean que gracias a la implementación de estas estrategias ellos han desarrollado su habilidad en el manejo del segundo idioma ya que cada día aprenden nuevas palabras y los docentes indicaron que después de la implementación de las

estrategias los alumnos han despertado su interés en querer aprender y mejorar su habilidad del segundo idioma ya que lo practican en pequeñas conversaciones diarias, haciendo que se sientan gustosos y satisfechos con el esfuerzo y dedicación que le han puesto en el proceso del proyecto educativo.

Foto 13.
Entrega de hojas de trabajo



Fuente propia
Tomado por Lisly Simón, familiar.

Y el último objetivo relacionado a lo que es la socialización de la estrategia didáctica en el centro educativo y con padres de familias dando como resultado que el 90 % de los participantes refiriéndonos a docentes apliquen las estrategias didácticas en el resto del nivel del centro educativo con el fin de mejorar la calidad educativa. La evaluación de este objetivo fue realizada mediante una entrevista a docentes y padres de familia del centro educativo en donde ambas partes concluyeron que en la edad de preprimaria es fundamental implementar estrategias activas y prácticas para aprovechar esta edad escolar para desarrollar un segundo idioma como parte de su formación académica, personal y social fortaleciendo su autoestima. Como resultado de esta actividad se tuvo a bien compartir los materiales que se implementaron en cada una de las estrategias didácticas aplicadas con los alumnos de preprimaria para evitar la deserción escolar y el ausentismo manteniendo la promoción anual en el centro educativo.

3.7.2. Cierre del proyecto

Esta fase se llevó a cabo por medio de la elaboración y distribución de un trifoliar a padres de familia en los días de entrega de tareas escolares, de igual manera a los docentes del centro educativo se les entregó una y en ellas se plasmaron temas acerca del desarrollo y aprendizaje del idioma español como segundo idioma en los niños maya hablantes de idioma Kiche y CHalchiteko, en la que contiene también las ventajas de dominar un segundo idioma entre otros aspectos. Los padres de familia se notaron satisfechos y expusieron que seguirán apoyando a sus hijos para que aprendan aún más el segundo idioma.

De la misma manera se elaboró un poster académico en donde se plasmó los elementos importantes del proyecto educativo y como parte de esta fase se creó una diapositiva sobre el uso y la importancia de utilizar materiales didácticos como estrategias para el desarrollo de un segundo idioma, esta misma se compartió por medio de la aplicación de WhatsApp en un grupo de docentes de preprimaria aprovechando de esa manera la divulgación del proyecto de mejoramiento educativo realizado en el Centro Oficial de Preprimaria Bilingüe de la EORM, aldea Patzalan.

Como resultado del cierre de proyecto se logró divulgar la importancia de emplear materiales didácticos como estrategias en los centros educativos y sensibilizar a docentes en romper paradigmas practicando metodologías innovadoras y actualizando conocimientos para estar al tanto de los cambios educativos en la actualidad ya que es parte de la labor docente. Al mismo tiempo se comparte los materiales que se implementaron en cada una de las estrategias didácticas aplicadas con los alumnos de preprimaria para evitar la deserción escolar y el ausentismo manteniendo la promoción anual en el centro educativo.

A la vez se invita a los padres a poder crear en los hogares materiales simples para impulsar a sus hijos a que compartan con ellos en tiempo libres mediante el uso de los materiales de pequeñas lecturas educativas.

Foto 14.
Trifoliar para cierre de proyecto educativo

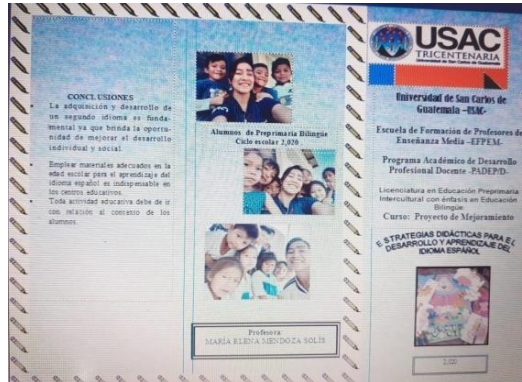

Fuente propia

Foto 15.
Folio 18-19 del Acta cierre de proyecto en el centro educativo

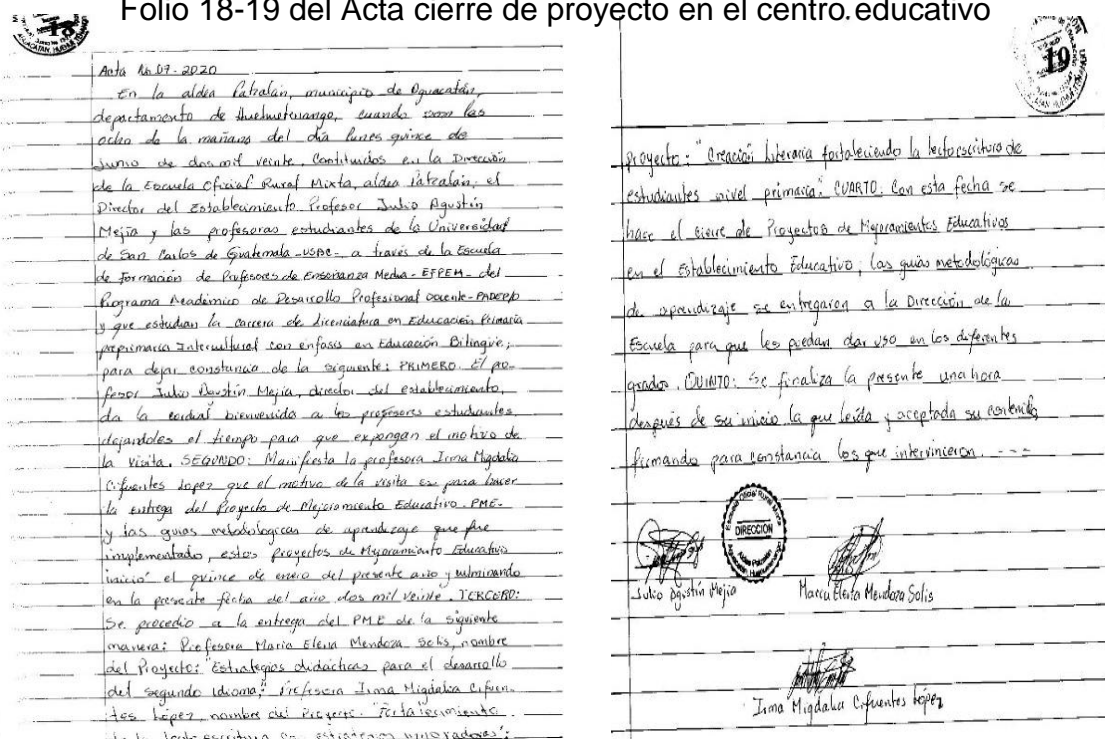

Fuente propia

3.7.3. Plan de divulgación

1. Parte informativa

Nombre de la escuela:

Centro Oficial de Preprimaria Bilingüe anexo a EORM aldea Patzalán.

Medio de divulgación:

Aplicación WhatsApp y material visual.

Fecha:

08 de mayo de 2020

Responsable:

Profa. María Elena Mendoza Solís.

2. Parte operativa

2.1 Objetivos

2.1.1 General:

Promover en docentes la aplicación de estrategias didácticas para el desarrollo y aprendizaje del idioma español.

2.1.2 Específicos

- A. Compartir entre el grupo de docentes de preprimaria las estrategias didácticas para el desarrollo y aprendizaje del L2.
- B. Crear un espacio profesional en la elaboración de materiales didácticos en la docencia.
- C. Explicar el uso de los materiales didácticos empleados como estrategias para el desarrollo y aprendizaje del idioma español

3. Descripción de la estrategia de divulgación

La estrategia consiste en la creación de una diapositiva, la cual será compartida por medio de WhatsApp en donde esta creado un grupo de docentes de Preprimaria del Municipio de Aguacatán, como también en el grupo integrado por docentes del centro educativo de la responsable; dando a conocer el

nombre del proyecto, la estrategia y compartir los materiales que se emplearon en el proceso de ejecución, asimismo dar a conocer los resultados obtenidos en el proyecto educativo realizado en la COPB anexo a la EORM de la aldea Patzalán.

4. Actividades

6.1. Crear una diapositiva que incluya elementos importantes del proyecto educativo y elaboración de un poster académico.

6.2. Publicar en el grupo de docentes de preprimaria del municipio y del grupo de docentes del centro educativo.

6.3. Indicar el motivo de la de la publicación del proyecto educativo al grupo compartiendo el nombre de los materiales utilizados.

5. Recursos

- a. Humanos: alumnos, profesora estudiante y docentes.
- b. Materiales: marcadores, hojas, etc.
- c. Tecnológicos: computadora, impresiones, celular.

2. Evaluación:

A través de las opiniones y sugerencias reflexivas por parte de docentes de preprimaria y de compañeros docentes del establecimiento de labor, asimismo de alumnos y padres de familia con el fin de mejoras en el ámbito educativo.

f. _____

María Elena Mendoza Solís.

CAPÍTULO IV

ANÁLISIS Y DISCUSIÓN DE RESULTADOS

La institución donde se ejecutó el proyecto educativo, es el Centro Oficial de Preprimaria Bilingüe anexo a la Escuela Oficial Rural Mixta aldea Patzalán, que se encuentra ubicada a 3 kms de la cabecera municipal de Aguacatán del departamento de Huehuetenango.

El establecimiento educativo atiende los niveles de Preprimaria en sus etapas de 4, 5, y 6 años de edad, también es una escuela multigrado ya que el nivel primario es atendido por dos maestros, una atiende los grados de 1º a 3ro y de 4to a 6º por otro docente que tiene a su cargo la dirección. Se cuenta con gobierno escolar y organización de padres de familia (OPF), quienes apoyan las actividades escolares y extraescolares que se llevan a cabo cada año escolar, a la vez colaboran gestiones ante los entes gubernamentales y no gubernamentales para un desarrollo en todo sentido en la escuela y comunidad. Después de realizar la respectiva vinculación estratégica de Fortalezas y Oportunidades extractada de la técnica Matriz DAFO y la Técnica MINIMAX, se procede a implementar la primera Línea de Acción Estratégica, mediante la cual se analiza varias acciones al conjugarla con los mismos fines y con ello se opta a que el Proyecto Educativo a diseñar es: Estrategias didácticas para desarrollar y dominio del idioma español en forma oral en los alumnos. Debido que al analizar las circunstancias se determina que en el centro educativo se da la deserción escolar, la repitencia, la sobreedad, la baja matrícula escolar y por ende el fracaso escolar principalmente en los grados de primaria ya que los alumnos no se pueden comunicar en el segundo idioma al cien por ciento y no captan lo que se les indica por lo que optan por retirarse o no asistir diario a clases.

La falta del dominio del segundo idioma afecta en todas las áreas de estudio y máxime si los alumnos no pasan por el grado de preprimaria, por eso se aprovecha este proyecto para que desde esa etapa se les desarrolle la habilidad de manejar el idioma español de forma oral y fortalecer el idioma como medio de comunicación y comprensión. Por eso mismo con la ejecución de este Proyecto Educativo se pretende minimiza y mejorar los indicadores que se dan en el centro educativo para una mejor calidad educativa.

Derivado de lo anterior se elabora un plan de actividades, en los que se involucrar actores directos como docentes, alumnos y padres de familia e indirectos como: proveedores de comerciales que trabajan con el centro educativo, COCODE y ONGS. Dentro de las actividades planificadas se encuentran: la socialización del proyecto, al director, personal docente y padres de familia. El lanzamiento del proyecto, la selección de estrategias, diseño de materiales, la aplicación y la socialización de estrategias didácticas para el desarrollo y aprendizaje del idioma español en forma a docentes a través de recurso que ofrece la tecnología refiriéndonos a la aplicación de WhatsApp y de forma directa con padres de familia por medio de visitas domiciliarias.

A continuación, se dan a conocer los resultados en las diferentes fases del proyecto:

Al ejecutar el lanzamiento del proyecto como parte de la fase de inicio, con previa autorización escrita al director de la escuela, contándose con el apoyo de padres de familia y alumnos. Se realiza una serie de actividades las cuales son: presentación de solicitud para realizar el proyecto educativo en establecimiento al director y a la presentación del mismo personal docente, reunión con padres de familia del centro educativo y reunión con padres de familia específicamente del grado de preprimaria. A través de esta actividad, se observa el interés de los padres de familia en que sus hijos desarrollen y aprendan el idioma español

como segundo idioma, ya que es uno de los objetivos por el cual mandan a sus hijos a la escuela.

De esta manera también se logra hacer consciencia en los padres de familia, docentes y alumnos para que como comunidad educativa se interrelacionen entre sí, comprendiendo la importancia que se tiene en unir fuerza de voluntad desarrollando el trabajo en equipo; más aun sabiendo que es en beneficio de sus hijos y la comunidad consiguiendo una calidad educativa. Por lo que también indican que los docentes hagan su mayor esfuerzo en innovar estrategias para que los estudiantes aprendan de una mejor manera y todo aprendizaje realmente les sirva en su diario vivir.

Es por ello entonces que para el desarrollo de proyectos educativos es importante establecer estrategias que mejoren las condiciones educativas de los alumnos, en la cual se involucren los padres de familia, alumnos y personal docente, como es en relación al dominio de un segundo idioma ya que es el medio de comunicación por el cual se desenvuelve la persona desde cualquier ámbito en la que se encuentre.

Tal y como se plantea en el libro *Desarrollo de Lenguaje* (2017) indicando que el lenguaje se manifiesta como una herramienta de comunicación que ofrece oportunidades para desarrollar la comprensión tanto en el medio social como lo que gira en el entorno como también expresar ideas, sentimientos, críticas, sugerencias y conocimientos que ayudan a satisfacer necesidades que forman parte del desarrollo humanos, a su vez se plantea que el desarrollo del lenguaje se da en los tres primeros años de escuela, las cuales se deben de aprovechar ya que de esa manera se facilita la capacidad de leer e incrementar el léxico.

A lo que se deduce entonces que el desarrollo de idiomas en los niños de edad escolar oportuna es importante, y se debe tomarla como base para desarrollar en ellos las habilidades léxicas, fonológicas y comunicativas para que en las

siguientes etapas de estudio sean bien acertadas y comprendidas. Estas mismas le sirven de introducción al alumno para el desarrollo de la lectoescritura en los próximos procesos de aprendizaje.

En relación a la fase de planificación, este es el proceso metódico que se diseña para alcanzar objetivos determinados por medio de actividades e instrumentos para supervisar y evaluar resultados, y se formulan con anticipación en el proceso de un proyecto educativo o de cualquier índole, las cuales surge de las necesidades que se analizan mediante indicadores educativos. Este aspecto ayuda a darle un orden adecuado a la realización de las actividades propuestas, estas mismas ayudan a establecer acciones requeridas para concluir exitosamente con lo deseado.

Se reconoce que la planificación es una técnica que es parte fundamental en todo tipo de proyecto porque en ella se establecen varios aspectos de las acciones, acciones que son extraídas de los objetivos que se plantean al momento de querer llevar a cabo una ejecución educativa, asimismo en ella se plasman actividades del monitoreo y de la evaluación de todo proceso.

Por ello Rosende /Berasategi , Vitoria ,(2010) indican que todas las planificaciones dan a conocer el ¿Por qué? y ¿Para qué? se trabaja cierta acción, planteamientos que son parte importante y deben de ser tomadas en cuenta porque una vez teniendo claro la definición de proyecto, es indispensable plantear para qué sirve un proyecto o por qué llevarlo a cabo; es decir, qué todo objetivos en un proyecto de cualquier índole o ámbito se elabora y se lleva a cabo persiguiendo un fin en su realización.

Es decir entonces que para un plan de actividades se necesita de diferentes recursos, tales como humanos, quienes participan desempeñando cada quien con su rol; tecnológicos, por investigaciones en diferentes fuentes de estrategias y para el diseño de materiales, a su vez se emplean instrumentos que ayudan a

verificar los avances en las diferentes actividades; las que surgen de las acciones con el fin de alcanzar los objetivos, por lo se dice que el Plan pasa a ser la definición de las acciones particulares necesarias especificando con ello las etapas y fases de implementación del proyecto, indicando los recursos necesarios, el tiempo de su realización, asignando las responsabilidades de las mismas para mejorar el cumplimiento de días de clases y conservar la promoción educativa del ciclo escolar.

Para la fase de ejecución del proyecto se realiza mediante la elaboración de un plan general en la cual se plasman actividades selección de estrategias para el desarrollo del idioma español en los niños, diseño de estrategias para el desarrollo del idioma español en los niños, aplicación de estrategias en el uso materiales didácticos y socialización de las estrategias aplicadas, en la que se plantea teniendo en cuenta las necesidades e intereses de los niños, ya que ellos son los personajes principales para lograr una educación con calidad; siendo esto una de las funciones de todo centro educativo y con esto se logra que los alumnos desarrollen habilidades del segundo idioma tomando en cuenta su diario vivir y ayuda que mejorar la conservación de la tasa de promoción en el establecimiento.

Para conseguir una educación con calidad es de suma importancia que la escuela proporcione y brinde un aprendizaje en la que se implemente estrategias prácticas y motivadoras para los alumnos ya que es uno de los compromisos que la nueva escuela debe de proporcionar. Como lo afirma Zubiría (2008) manifestando que la nueva escuela tiene la responsabilidad de accionar de manera activa y participativa en el aprendizaje basándose en la experiencia del niño, convirtiéndolo como actor principal de la educación, girando en torno al mismo el proceso educativo, y por ende la escuela debe asumir compromisos con el fin satisfacer las necesidades de aprendizaje que surjan durante el proceso, en una palabra: la escuela se volverá responsable.

Claro está que asumir grandes retos es un compromiso para romper paradigmas educativos convirtiendo de esa manera que los establecimientos sean ejes del cambio para lograr una calidad educativa basados en valores morales y humanos, para que realmente toda educación tenga sentido para el diario vivir de los educandos. Esto será posible si los docentes se vuelven agentes dispuestos a desarrollar y aplicar estrategias innovadoras, en las que vaya haciendo cambios necesarios para demostrar que en verdad contribuyen en el aprendizaje de los estudiantes y que generen el constructivismo en las escuelas al compartirlas con otros docentes para así contribuir con la educación local.

Para la selección de estrategias didácticas es necesario acudir a fuentes de información tecnológica con el fin de implementar nuevas formas de enseñanza para desarrollar de manera practica el segundo idioma en los alumnos ya que se logra despertar el interés de los alumnos en el desarrollo y aprendizaje de la habilidad léxica y consigue a que los padres se involucren en el proceso educativo de sus hijos y a que los docentes tomen en cuenta el uso adecuado de materiales acordes al nivel de los alumnos.

Establecer estrategias es un proceso como parte importante en el proceso educativo ya que son de gran utilidad para despertar el interés de los alumnos en querer aprender día con día asociando nuevos conocimientos con los ya poseídos y lograr de esa manera un aprendizaje significativo en ellos, desarrollando nuevas habilidades, destrezas y valores para incrementar la inteligencia.

Por eso Bigge (1985) establece que el aprendizaje conlleva un “proceso dinámico dentro del cual el mundo de la comprensión se extiende y puede llegar a abarcar un mundo psicológico continuamente en expansión, lo que significa el desarrollo de un sentido de dirección o influencia, que puede emplear cuando se presenta la ocasión y lo considere conveniente; deduciendo de esa manera que todo eso indica que el aprendizaje es un desarrollo de la inteligencia. Emplear

estrategias didácticas entonces es de gran función porque ayudan en gran parte al desarrollo intelectual y social del alumno ya que por medio de la aplicación de los mismos se llegan a relacionar con su medio y su entorno, mejorando los resultados de aprendizaje y la asistencia de alumnos.

En relación al diseño de materiales didácticos para el desarrollo y aprendizaje del segundo idioma logra aumentar el interés de los niños por aprender e incluso se logra que asistan constantemente a clases. De igual manera lo es fundamental la aplicación de las mismas máxime en la escuela ya que no cuenta con docentes bilingües y el dominio del L2 ayuda a conservación de promoción, disminuye la deserción escolar y se conserva o aumenta la matrícula escolar.

Los materiales también llamados auxiliares didácticos son empleados con la intención de facilitar el proceso de enseñanza aprendizaje en la que se involucra tanto, padres de familia, alumnos y docentes para favorecer el aprendizaje en todos los sentidos respetando la forma de aprender de cada uno de los personajes ya que cada estudiante posee su propio ritmo de aprender y sus propias habilidades, por eso es importante tomar en cuenta los tipos de aprendizaje.

Como lo plantea Conner citado por Colmenares y Barroso (2014) indica que el Aprendizaje formal-intencional: Ocurre en contextos teniendo contacto con otros de su medio como salas de clase, elearning, lectura de un libro para un curso, la que se da por medio del uso de la tecnología y no se tiene contacto directo con personas. Aprendizaje formal-inesperado: Ocurre en contextos como desarrollo de un trabajo de investigación, trabajo en equipo con compañeros, búsqueda de información en Internet para una asignatura, etc. Aprendizaje informal-intencional: Ocurre en contextos como participar en un taller, ver un video en YouTube para aprender a usar un software, son las que se orientan siguiendo pasos por pasos etc. Aprendizaje Informal Inesperado: Ocurre en contextos como interacción con redes sociales (off y on-line), navegar por internet en

momentos de ocio, observar, colaborar en una wiki.

Indudablemente tomar en cuenta los tipos de aprendizaje en la actualidad es de suma importancia para estar a la vanguardia de las actualizaciones en beneficios de la educación de la niñez y reducir de esa manera el fracaso escolar para la conservación de la matrícula para el bien del centro educativo.

Para la aplicación de estrategias didácticas, implica la elaboración por parte de la docente, un procedimiento cuya principal característica es la planificación y programación de actividades en un tiempo estipulado, como lo que es la elaboración de materiales didácticos, prácticos, vistosos, contextualizados y dinámicos; lo que logra crear un sistema novedoso que resultan ser más estimulante y motivador tanto para los alumnos como para los padres de familia, ya que mejora el desarrollo y aprendizaje del segundo idioma, mejorara la asistencia y la permanencia de los alumnos en la preprimaria, así como también la participación de los padres al comprometerse en apoyar a sus hijos en las actividades escolares.

Las estrategias didácticas son fundamentales y deben de ser implementadas en todo proceso educativo para optimizar el aprendizaje tal como lo que se desea lograr en el desarrollo y aprendizaje del segundo idioma ya que el es parte de desarrollo personal y ayuda a desarrollar la memoria, la atención y el razonamiento. Como indica Pérez citado por Reyes (2015) Que las estrategias de aprendizaje son procesos que ayudan en la toma de decisiones consientes o intencionales dando espacio a que los alumnos elijan y recuperen, de manera coordinada, los conocimientos necesarios para cumplir una determinada fin o necesidad, según situación, características, exigencias y las circunstancias del contexto, recursos y herramientas disponibles para verificar y reforzar lo necesario.

En conclusión, es importante aplicar estrategias innovadoras contextualizadas y prácticas ya que juegan un papel muy importante para el desarrollo de habilidades léxicas en los alumnos aprovechando que tiene la edad escolar adecuada en aprender con facilidad.

Para la socialización de las estrategias didácticas en la fase de ejecución se planifica reuniones con padres y docentes del centro educativo, en donde se logra determinar que la selección, elaboración y la aplicación de materiales didácticos como estrategias de enseñanza contribuye a que ellos alumnos aprendan de manera entretenida y activa el segundo idioma para desarrollarse como persona social y lograr un aprendizaje no solo significativo sino también constructivo, formando a alumnos competentes capaces de sobresalir en los distintos retos que se le presenten.

Adquirir un segundo idioma es parte en la vida del alumno ya que le beneficia en mejorar factores cognitivos, afectivos y sociales, mediante el desarrollo de estas habilidades contribuye a que el alumno desarrolle una autoestima sólida, por eso es fundamental establecer estrategias para el desarrollo del segundo idioma como lo indica el libro Desarrollo y Lenguaje (2017) El lenguaje se considera una nueva herramienta que ofrece grandes oportunidades en la comprensión del entorno cultural y social, brinda conocimiento sobre el mundo, el compartir experiencias, como satisfacciones y necesidades. Por eso se dice que los tres primeros años de escuela, los(as) niños(as) son base para darle un paso en el desarrollo del lenguaje y esto es a medida que aprenden a leer.

En los docentes está en aprovechar al máximo el potencial de cada alumno ya que como se manifestó se debe de aprovechar la edad escolar oportuna para desarrollar nuevas habilidades tomando en cuenta la diferentes formas de aprender sin dejar a un lado la formación humana que es también parte de la personalidad de cada individuo.

En el proceso de Monitoreo se elabora guías de entrevista para los actores que intervienen en el proyecto y con ello se logra recolectar, analizar y verificar información acerca del progreso de lo programado tras el alcance de consecución de sus objetivos, de igual manera para guiar las decisiones de gestión de lo que haya que mejorar aun basada en evidencias creíbles, fiables y útiles.

Los padres de familia manifiestan implementar estrategias por medio de materiales didácticos creativos como juegos de loterías, rompecabezas y memorias ha hecho que los alumnos despierten el interés por aprender cada día, más aún si están elaborados para la edad escolar que tienen y están basados en el CNB ya que la educación debe de estar actualizada día a día; y con ello se pretende formar a los estudiantes para que sean capaces de sobresalir de en la vida mediante las oportunidades que se le presenten, para que se conserve la tasa de promoción anual y finalicen el nivel al que están inscritos.

Los alumnos también comentan que aprender de una manera dinámica y práctica utilizando materiales didácticos hace que la actividad escolar sea más interesante y que de esa manera aprenden sin sentirse presionados ni aburridos. Por otra parte los docentes indican que no es suficiente contar con materiales si no se emplean estrategias adecuadas, por eso mismo manifiestan que las actividades lúdicas realizadas son parte importante de la implementación de estrategias ya que le dan vida a los materiales que se utilizan y hacen que los alumnos aprendan sin que la enseñanza se vuelva tediosa, dando espacio a la interrelación activa entre alumnos, dando lugar a mejorar los resultados de aprendizaje y a la disponibilidad de textos y materiales para cada alumno evitando el fracaso escolar.

Verificar lo que se ha alcanzado realizar en determinado tiempo en el proceso de todo proyecto educativo es fundamental, ya que con ello se detecta qué aspectos se debe de reforzar para alcanzar al máximo lo que se pretende lograr.

Por lo expuesto Martínez (2004) manifiesta que el monitoreo es un proceso que se refiere al cumplimiento de la programación de cada una de las actividades, utilizando recursos en determinado tiempo, tomando en cuenta qué es importante para obtener un producto de calidad; y por medio del monitoreo se recogen los principales resultados o logros relacionados con los objetivos permitiendo analizar de los datos, estableciendo el cumplimiento de dichos objetivos planteados y que son de interés para el proyecto.

A lo que se deduce que es importante en cuenta esta fase en todo proyecto ya que con la aplicación de los mismos se verifica el avance y los logros que se han alcanzado de los objetivos planteados, a su vez nos brindan otras informaciones que no están previstas pero que aportan otros aspectos interesantes en el proceso educativo

En la aplicación de la Evaluación se emplea instrumentos de guía de entrevista con las que se logra comprobar el impacto del proyecto en los involucrados maximizando un aprendizaje de calidad en el tema de estrategias didácticas para el desarrollo y aprendizaje del segundo idioma, al mismo tiempo se logra determinar quién desempeña su papel o función en su totalidad en los procesos realizados, esta fase se vincula estrechamente con el monitoreo

Con relación al mismo los padres de familia manifiestan que las actividades empleadas para el desarrollo y aprendizaje del idioma español han sido de beneficio y es acertada a lo que se desea lograr para el beneficio tanto de los estudiantes como la familia y la comunidad en general. Los docentes indican que la hacen su mayor esfuerzo para que sus hijos manejen un segundo idioma, empleando estrategias didácticas innovadoras porque se ha observado que los niños aprendan de una manera sencilla mediante actividades prácticas y entretenidas y que en ellos está el apoyar para que sus hijos aprendan mejor cada día.

Los alumnos indican han logrado manejar palabras del idioma español en pequeñas conversaciones, lo cual hace que ellos mismos se motiven en querer aprender a dominar aun más de forma verbal el segundo idioma para no tener dificultades en adquirir nuevos aprendizajes, en las que tenga que poner en práctica el uso de L2 al momento de trasladar sus pensamientos.

Obtener buenos resultados es lo que se desea alcanzar al momento de plantear objetivos y esto es posible determinarlo por medio de la aplicación de la evaluación como instrumento en todo proceso, comprobando de esa manera que tanto se alcanzó y que no se alcanzó de lo planteado anteriormente.

Con esto Porraz y Navarro (2014) indica que la evaluación es un mérito sistemático que tiene valor con significados que funcionan como un conjunto de normas logros o fracasos previamente establecidos, por lo mismo se indica que es necesario establecer las metas que permitan verificar qué indicadores periódicamente se ha cumplido el propósito para precisar los mecanismos de coordinación y las herramientas para el seguimiento y evaluación.

Se entiende con esto que las actividades que se plantean tienen que indicar las tareas y subtareas por realizar para que vayan vinculados con los objetivos y se puedan verificar los resultados que se necesita mejorar en el proceso para que en verdad se alcance lo estipulado en el proyecto de mejoramiento educativo. Es tal sentido que para que en verdad la evaluación sea efectiva es importante tomar en cuenta el nivel de conocimiento y la edad de los alumnos para no caer a una evaluación traumática y que cause miedo cada vez que se aplique.

En la fase del cierre de proyecto se logra divulgar la importancia de emplear materiales didácticos como estrategias en los centros educativo y sensibilizar a docentes en romper paradigmas practicando metodologías innovadoras y actualizando conocimientos para estar al tanto de los cambios educativos en la actualidad ya que es parte de la labor docente, haciendo énfasis en los logros

obtenidos con la ejecución del proyecto, mejorando los indicadores educativos de la institución educativa con los alumnos de preprimaria para evitar la deserción escolar y el ausentismo manteniendo la promoción anual en el establecimiento.

Los padres de familia concluyen que la elaboración de materiales es de gran importancia más aún es esta etapa ya que los niños a esa edad son curiosos, imaginativos, observadores y activos. Y que en definitiva al implementar materiales acordes a su nivel se entretienen y aprenden jugando. A la vez comentan que el enseñar de manera innovadora trae grandes beneficios porque de esa manera a los niños se les enseña de manera integrada y eso ayuda a la vez a que ellos se formen como personas capaces, independientes y eficientes formado con valores como parte de su personalidad, la cual lo identifica al momento de relacionarse y desenvolverse en su medio.

Al mismo tiempo dan a conocer que se sienten gustos en involucrarse en el aprendizaje de sus hijos, máxime en el aspecto del desarrollo del idioma español ya que muchas veces se vuelve un obstáculo para sus hijos el poco manejo de este idioma, agradecen que se utilice materiales novedosos y acordes al nivel de sus hijos ya que han empezado a manejar nuevas palabras en pequeñas conversaciones con otros miembros de la familia y en el hogar, evitando de esa manera el ausentismo, e fracaso escolar y finalizar su nivel.

Los docentes indican que el ambiente es muy importante en el aprendizaje y que por medio de la implementación de la estrategia didácticas usando materiales didácticos logra una relación adecuada y cálida entre alumno y docente la cual contribuye a despertar el interés en el niño por aprender el segundo idioma ya que es uno de los aspectos que es necesario en los estudiantes para que se pueda comunicar en otros contextos de su vida. y mejora en gran parte para evitar la deserción escolar y al ausentismo entre los alumnos.

Adquirir un segundo idioma en la actualidad es de suma importancia debido a las necesidades y las oportunidades que surgen en la vida y que son elementales para el desarrollo en la vida familiar, social y profesional en la persona, por lo que es necesario determinar estrategias comunicativas que permitan desarrollar un segundo idioma en ser humano para expresarse con claridad y estas mismas estrategias deben de ser prácticas y contextualizadas para alcanzar su fin.

Por ello que Abad y Toledo, citado por Ponjoj (2013) plantean que los factores claves en la enseñanza aprendizaje para un segundo idioma se da por medio de dos fases, a) deben enseñar y practicar, para lograr el desempeño en la segunda lengua, tomando en cuenta el nuevo ambiente sociocultural al estudiante, b) se relaciona con los contenidos , modelos de ejercicios y estrategias para lograr alcanzar competencias de habilidades lingüísticas, desarrollando el habla, escucha, leer y escribir para mejorar la fluidez en el momento de expresarse con sus compañeros, compañeras y con las personas de su entorno.

Claro está entonces que desarrollar las cuatro habilidades lingüísticas en los alumnos son clave principal en el aprendizaje de otro idioma, esto también es un aspecto fundamental para el desenvolvimiento oral y fluida en el léxico, persiguiendo siempre con esto el desarrollo personal en cualquier ámbito de la vida. Y con esto la escuela puede demostrar que ha ofrecido y desarrollado el mejor aprendizaje en el alumno.

4.1. Conclusiones

4.1.1. Se trabajó la selección de estrategias didácticas para el desarrollo y aprendizaje del segundo idioma por medio de fuentes tecnológicas, logrando trabajar de manera activa y participativa con los alumnos disminuyendo de esa manera la deserción escolar y el ausentismo porque los alumnos se interesaron en el proyecto para mejorar su desarrollo oral en el L2.

4.1.2. Se diseñaron materiales didácticos creando recursos creativos, llamativos y prácticos que despertaron el interés de los alumnos en la adquisición y aprendizaje del segundo idioma, mejorando de esa manera el indicador idioma como medio de comunicación al momento en que el alumno se comunicara o manifestaba ideas; así como también se logra la permanencia activa de los alumnos durante el proceso educativo conservando la matrícula escolar.

4.1.3. En la implementación de estrategias didácticas se utilizaron materiales como de un libro de oraciones, rompecabezas de palabras, juego de memorias y un mega libro acorde al nivel de los niños de preprimaria bilingüe, con esto se logró la participación activa tanto de los padres de familia y alumnos evitando así el fracaso escolar y finalizar en nivel en la que están

4.1.4. Se llevó a cabo la socialización del proyecto de mejoramiento educativo con docentes y se logró que tomaran conciencia de la importancia de crear e implementar el uso de materiales didácticas como estrategias en los procesos de aprendizaje, porque por medio de ellas se ayudó a evitar el ausentismo escolar, la repitencia, se conserva la matrícula escolar en los grados y se mejoró la disponibilidad de textos y materiales.

4.2. Plan de sostenibilidad



UNIVERSIDAD DE SAN CARLOS DE GUATEMALA
 ESCUELA DE FORMACIÓN DE PROFESORES DE ENSEÑANZA MEDIA
 PROGRAMA ACADÉMICO DE PROFESIONALIZACIÓN DOCENTE
 LICENCIATURA EN EDUCACIÓN PREPRIMARIA INTERCULTURAL CON
 ENFASIS EN EDUCACIÓN BILINGÜE

Plan de sostenibilidad

1. Datos Generales

Establecimiento: Centro Oficial de Preprimaria Bilingüe anexo a Escuela Oficial Rural Mixta

Dirección: Aldea Patzalan, Aguacatan, Huehuetenango

Área de aprendizaje: Comunicación y Lenguaje

Grado: Preprimaria

Sección: A

Nivel: Preprimario

2. Información General del proyecto

2.1. Nombre de proyecto: Estrategias Didácticas para el desarrollo y aprendizaje del segundo idioma

2.2. Beneficiarios:

- a. Directos: estudiantes, docentes, director y padres de familia
- b. Indirectos: autoridades educativas y comunidad

3. Propuesta de sostenibilidad

3.1.1. Objetivo General

Promover la sostenibilidad de la elaboración de materiales didácticos como estrategia para el desarrollo y dominio del idioma español en forma oral.

3.1.2. Objetivos Específicos

- a) Institucionalizar la elaboración de materiales didácticos por medio del proyecto educativo institucional.
- b) Socializar experiencias en reuniones con docentes y padres de familia.
- c) Recolectar materiales del contexto para la reproducción de materiales didácticos involucrando a beneficiarios directos.

Tabla 21. Plan de sostenibilidad

Productos procesos implementados	Actividades específicas realizadas	Justificación de los productos y procesos a considerarse en la estrategia	Recomendaciones para su fortalecimiento
Institucional	<p>Socialización de la elaboración de materiales didácticos con materiales del contexto para desarrollar el L2 en los estudiantes del centro educativo.</p> <p>Aplicación de materiales didácticos como estrategia para el desarrollo del idioma español en forma oral en el centro educativo.</p>	<p>Escases dominio del idioma español en forma oral en los estudiantes en las distintas áreas de aprendizaje.</p> <p>Fortalecer el desarrollo del L2 en los estudiantes para una mejor fluidez oral.</p>	<p>Elaborar materiales didácticos creativos para despertar el interés en los estudiantes en el dominio del L2.</p> <p>Establecer actividades estratégicas para aplicar los materiales didácticos en forma dinámica.</p>
Financiero	<p>Gestión financiera.</p> <p>Adquirir recursos financieros para el seguimiento a la estrategia.</p>	<p>Cubrir los gastos del proyecto</p> <p>Aprovechar los recursos del contexto.</p>	<p>Involucrar a los actores potenciales en las distintas gestiones para la elaboración de otros materiales didácticos.</p>
Social	<p>Apoyo de los beneficiarios directos para la socialización y divulgación de la utilización de materiales didácticos como estrategia para el desarrollo del L2.</p> <p>Involucrar al gobierno escolar en la aplicación del uso de materiales didácticos del L2.</p>	<p>Involucrar a los padres de familia para que acompañen a sus hijos en los procesos de aprendizaje.</p> <p>Desarrollar la autonomía para la construcción de nuevos aprendizajes.</p>	<p>Realizar reuniones para ver los avances obtenidos.</p> <p>Implementar actividades activas y participativas que desarrollen la autonomía den los estudiantes.</p>

Instrumental	Establecer fechas para la socialización de las actividades realizadas como estrategias del desarrollo del L2.	Evaluar avances que se han obtenido mediante la aplicación de las distintas actividades, sus ventajas y desventajas.	Conformar comisiones para que velen por el seguimiento de la elaboración y aplicación de materiales didácticos.
--------------	---	--	---

Tabla 22 Presupuesto de sostenibilidad

Gastos de recursos humanos

Actividad	Recursos humanos	Costos Unitarios	Costo total	Fuente
Diseño de materiales	Docente de preprimaria	Q250.00	Q. 1,000.00	Propias del docente
Horas contempladas para planificación	Ejecutor del proyecto (p)	Q. 150.00	Q. 25.00	Propia del docente
Total			Q. 1,025.00	

Gastos recursos materiales

Actividad / descripción	Cantidad	Unidad de medida	Recurso material	Costos unitarios	Costo total	Fuente
Socialización de la elaboración de materiales didácticos.		Unidad	Hojas	Q. 0.10	Q. 10.00	Librería Estudiante y Librería Sagrado Corazón de Jesús.
Refacciones para participantes	60	Unidad	Atol y sándwiches	Q. 5.00	Q. 300.00	Comercial Pérez y Comercial Ortiz.
Aplicación de materiales didácticos como estrategia del desarrollo del segundo idioma.	5	Unidad	Materiales elaborados	Q. 25.00	Q. 675.00	Docente estudiante.
Recursos varios utilizados en todas las actividades	Marcadores, papel chino, papel crepé, resistol, hojas de colores, hojas en blanco, cartulinas, pliegos de papel arcoíris, entre otros materiales.				Q. 1,000.00	Docente estudiante.
Total					Q. 1,685.00	

Desglose de gastos de operaciones

Actividad/descripción	Cantidad	Gastos de operación	Costos unitarios	Costo total	Fuente
Transporte de refacción y premios (o)	1	Vehículo que traslada materiales.	Q. 50.00	Q. 50.00	María Elena Mendoza Solís
TOTAL			Q. 150.00	Q. 50.00	

Gastos institucionales

Actividad	Cantidad	Unidad de medida	Recurso material	Costos unitarios	Costo total	Fuente
Elaboración e impresión de diplomas de reconocimiento para alumnos	25	Unidad	Impresiones	Q. 37.50	Q.37.50	EORM Aldea Patzalan
Total					Q. 37.50	

Resumen

Tipo de recurso	Fuente	Precio Total
Recursos humanos	Municipalidad de Aguacatán, Librería Mi Mundo Escolar	Q1,025.00
Recursos materiales	Librería Estudiante, Comercial Pérez, Comercial Sagrado Corazón de Jesús.	Q310.00
Gastos de operaciones	María Elena Mendoza Solís	Q50.00
Gastos institucionales	EORM Aldea Patzalan	Q37.50
Total general		Q1,422.50

Fuente: Elaboración propia

Posibles fuentes de financiamiento:

Nombre: Librería Estudiante, Comercial Pérez, Comercial Sagrado Corazón de Jesús y Comercial Ortiz,

Medios para acceder: solicitud, gestión de donaciones.

REFERENCIAS

Libros

- ALpizar, J. S. (2002). Educación y Aprendizaje. Cartago, Costa Rica: Taller Gráfico Impresora Obando S.A.
- Alvarado. García, H. P. (2005). Minimax. Nuevo Laredo: Instituto Tecnológico de Nuevo Laredo
- Barroso, C. y. (2014). Tipos de Aprendizajes bajo la influencia de la Web. Internacional de la Investigación e Innovación Educativa, 102
- Carrillo, N. P. (2013). Metodología que los Docentes Utilizan para la Enseñanza del Idioma como Segunda Lengua. Quiche
- Flores, T. G. (2005). EL FODA: Una Técnica para el análisis de Problemas en el Contexto de la Planeación en las Organizaciones. México: IESCA
- Formación, C. I. (2012). Manual de Elaboración de Proyectos. Andinos: Primera Fuen. (2018). Por qué es Importante el Aprendizaje Permanente. Aprendizaje Permanente, 2
- García, J. J. (2012). Material Practico para su Aplicación en Instituciones Socioeducativas
- Izar. (2015). Actores del Proceso Educativo en el Contexto de la Crisis Escolar Actual. Bogotá
- Loomtek. (2012)
- Medina, D. I. (2013). El buzón de Pacioli. Revista del Departamento de Contaduría y Finanzas publicada por el Instituto Tecnológico de Sonora, 10
- Méndez, M. L. (2013). "CLIMA DEL AULA Y RENDIMIENTO ESCOLAR". Quetzaltenango.
- Núñez, R. X. (2013). Revista de Docencia Universitaria. Santiago: Facultad de Ciencias de la Educación.

- Olmedo, M. (2004). Seminario de Proyecto Terminal. Programa Académico de Maestría en Tecnología Educativa
- Programa de Acción Global (2015)
- Ramírez. (2012). Herramientas de Planeación Estratégica. México
- Reyes, M. (2015). Estrategias de Aprendizaje Utilizadas po Estudiantes de Primaria. Perú
- Rodríguez, J. A. (2005). Técnica edl Minimax. México: Instituto Tecnológico de Nuevo Laredo.
- Rodríguez, N. F. (2002). Manual de Proyectos. Ecuador: Coria Gráfica, S.L.
- SALAS, E. V.-M. (2000). APORTES DE LAS TEORÍAS DE VYGOTSKY, PIAGET, BANDURA Y BRUNER. EDUCARE, 30-37.
- Simón. (2009). Principios de Aprendizaje basados en la Teoría y en la Investigación. Eberly Center for Teaching Excellence , 4
- Sistema de Gestión Normalizados. (2015). 1
- Tellez, T. M. (2000). Análisis desde la Historia de la Vida y el Posicionamiento Social. Bolivia
- Zapata. (2010). Teorías de Modelos sobre el Aprendizaje Conectados y Ubicuos. Alcala
- Organizaciones
- Unesco. (2013). INVESTIGACIÓN Y PROSPECTIVA EN EDUCACIÓN • CONTRIBUCIONES TEMÁTICAS. Europa: Unesco.
- Unesco. (2013). INVESTIGACIÓN Y PROSPECTIVA EN EDUCACIÓN/UNESCO. En Unesco, CONTRIBUCIONES temáticas (pág. 3). España: Publicado en ciencia y la cultura

ANEXOS

Anexo No. 1 Entrevista a estudiantes



Universidad de San Carlos De Guatemala
 Escuela de Formación de Profesores de Enseñanza Media –EFPEM-
 Programa Académico de Profesionalización Docente PADEP/D
 Licenciatura en Educación Primaria Intercultural con Énfasis en Educación
 Bilingüe

Parte Informativa

Nombre del docente: María Elena Mendoza Solís.

Establecimiento: Centro Oficial de Preprimaria Bilingüe anexo a Escuela Oficial Rural Mixta, J.M.

Dirección: Aldea Patzalan, Aguacatan, Huehuetenango.

Área de Aprendizaje: Comunicación y Lenguaje.

Grado: Preprimaria.

Sección: "A"

Nivel: Preprimario

Proyecto Educativo: Estrategias didácticas para el desarrollo y aprendizaje del segundo idioma.

Nombres y apellidos: _____ Sexo: _____

Edad de la persona Entrevistada				
2-3 años	3-4 años	4-5 años	5-6 años	De 6 o más

Entrevista dirigida a alumnos

Objetivo: Determinar el avance de las actividades planificadas para establecer el progreso que tienen las distintas fases desarrolladas en la ejecución del proyecto.

- ¿Cómo le pareció el uso de estrategias lúdicas que utiliza su docente para el aprendizaje de la lectoescritura?

- ¿Qué opina sobre la forma en que aplicaron las estrategias en clase?

3. ¿De qué manera mejoró su segundo idioma con las metodologías?

4. ¿Cuáles cree que son las ventajas de aprender el segundo idioma con los recursos didácticos creativos?

5. ¿Qué cambios a obtenido en la en su habilidad comunicativa a partir de la aplicación de estrategias lúdicas?

Anexo No 2. Entrevista a docentes



Universidad de San Carlos De Guatemala
Escuela de Formación de Profesores de Enseñanza Media –EFPEM-
Programa Académico de Profesionalización Docente PADEP/D
Licenciatura en Educación Primaria Intercultural con Énfasis en Educación
Bilingüe

Parte Informativa

Nombre del docente: María Elena Mendoza Solís.

Establecimiento: Centro Oficial de Preprimaria Bilingüe anexo a Escuela Oficial Rural Mixta, J.M.

Dirección: Aldea Patzalan, Aguacatan, Huehuetenango.

Área de Aprendizaje: Comunicación y Lenguaje.

Grado: Preprimaria.

Sección: "A"

Nivel: Preprimario

Proyecto Educativo: Estrategias didácticas para el desarrollo y aprendizaje del segundo idioma.

Nombres y apellidos: _____ Sexo: _____

Entrevista dirigida a docentes

Objetivo: Determinar el resultado de las actividades planificadas en las distintas fases desarrolladas en la ejecución del proyecto.

1. ¿Qué cambios a observado en los alumnos después de la aplicación de las estrategias del aprendizaje del segundo idioma?

2. ¿Cómo han ayudado las estrategias en el aprendizaje del segundo idioma?

3. ¿Las estrategias didácticas contribuyen en el desarrollo de las habilidades comunicativas del hijo?

4. ¿Cree que la aplicación de estrategias didácticas ayuda a mejorar el rendimiento escolar del alumno?

5. ¿Cree que el desarrollo de habilidades comunicativas por medio de estrategias didácticas ayuda al desarrollo personal del alumno?

Anexo No. 3 Entrevista a padres de familia



UNIVERSIDAD DE SAN CARLOS DE GUATEMALA
 ESCUELA DE FORMACIÓN DE PROFESORES DE ENSEÑANZA MEDIA
 PROGRAMA ACADÉMICO DE PROFESIONALIZACIÓN DOCENTE
 LICENCIATURA EN EDUCACIÓN PRIMARIA INTERCULTURAL CON ÉNFASIS
 EN EDUCACIÓN BILINGÜE

Parte Informativa

Nombre del docente: María Elena Mendoza Solís.

Establecimiento: Centro Oficial de Preprimaria Bilingüe anexo a Escuela Oficial Rural Mixta, J.M.

Dirección: Aldea Patzalan, Aguacatan, Huehuetenango.

Área de Aprendizaje: Comunicación y Lenguaje.

Grado: Preprimaria.

Sección: "A"

Nivel: Preprimario

Proyecto Educativo: Estrategias didácticas para el desarrollo y aprendizaje del segundo idioma.

Nombres y apellidos: _____ Sexo: _____

Edad de la persona Entrevistada				
18-25 años	25-35 años	35-45 años	45-55 años	De 55 o más

Entrevista dirigida a padres de familia

Objetivos: Verificar los resultados de las diferentes actividades planificadas para el progreso de las distintas etapas desarrolladas en la ejecución del Proyecto de Mejoramiento Educativo

1. ¿Ha observado algún avance después de aplicar las estrategias didácticas para el aprendizaje y desarrollo del idioma español de su hijo?

2. ¿Qué opinión tiene la familia al observar el avance de su hijo en el aprendizaje de segundo idioma?

3. ¿Qué cambios ha observado en el lenguaje de su hijo después de implementar la estrategia didáctica para el desarrollo del segundo idioma?

4. ¿Considera que los materiales didácticos elaborados y empleados en la aplicación de la estrategia son importantes en el desarrollo de aprendizajes?

5. ¿Qué opina sobre el enseñar y el aprender de una manera innovadora, practica, entretenida, mediante la aplicación de materiales didácticos?
