



**Universidad de San Carlos de Guatemala
Escuela de Formación de Profesores de Enseñanza Media
Programa Académico de Desarrollo Profesional Docente PADEP/D**

**Implementar estrategias que fortalezcan la calidad educativa involucrando
actores educativos.**

Edison Rafael Vásquez Ayala

Asesora:

Licda. Irma Lesbia Díaz Toralla de López

Guatemala, noviembre de 2020.



**Universidad de San Carlos de Guatemala
Escuela de Formación de Profesores de Enseñanza Media
Programa Académico de Desarrollo Profesional Docente PADEP/D**

**Implementar estrategias que fortalecen la calidad educativa involucrando
actores educativos.**

**Proyecto de Mejoramiento Educativo presentado al Consejo Directivo de la
Escuela de Formación de Profesores de Enseñanza Media de la
Universidad de San Carlos de Guatemala**

Edison Rafael Vásquez Ayala

**Previo a conferírsele el grado académico de: Licenciado en Educación
Primaria Intercultural con énfasis en Educación Bilingüe**

Guatemala, noviembre de 2020.

AUTORIDADES GENERALES

MSc. Murphy Olympo Paíz Recinos	Rector Magnífico de la USAC
Arq. Carlos Enrique Valladares Cerezo	Secretario General de la USAC
MSc. Danilo López Pérez	Director de la EFPEM
Lic. Álvaro Marcelo Lara Miranda	Secretario Académico de la EFPEM

CONSEJO DIRECTIVO

MSc. Danilo López Pérez	Director de la EFPEM
Lic. Álvaro Marcelo Lara Miranda	Secretario Académico de la EFPEM
MSc. Haydee Lucrecia Crispín López	Representante de Profesores
M.A. José Enrique Cortez Sic	Representante de Profesores
Lic. José Luis Jiménez Ramírez	Representante de Profesionales Graduados
PEM Maynor Ernesto Elías Ordoñez	Representante de Estudiantes
MEPU Luis Rolando Ordóñez Corado	Representante de Estudiantes

TRIBUNAL EXAMINADOR

Lic. José Oscar Tipáz Velásquez	Presidente
Lic. Celso Alejandro Xoná Tzub	Secretario
Licda. Carla Selene Fortuny Hernández	Vocal



UNIVERSIDAD DE SAN CARLOS DE GUATEMALA
ESCUELA DE FORMACIÓN DE PROFESORES DE ENSEÑANZA MEDIA
SECRETARÍA ACADÉMICA



APROBACIÓN DEL INFORME FINAL

Guatemala, 31 octubre 2020

Licenciado
Alvaro Marcelo Lara Miranda
Secretario Académico
EFPEM-USAC

Atentamente tengo a bien informarle lo siguiente:

En mi calidad de Asesor del trabajo de graduación denominado: Implementar estrategias que fortalezcan la calidad educativa involucrando actores educativos, correspondiente al estudiante: Vásquez Ayala Edison Rafael, carné: 201417740, CUI:1946-30846-1703, de la carrera: Licenciatura en Educación Primaria Intercultural con Énfasis en Educación Bilingüe.

Manifiesto que he acompañado el proceso de elaboración del trabajo precitado y en la revisión realizada al informe final, se evidencia que dicho trabajo cumple con los requerimientos establecidos por la EFPEM para este tipo de trabajos, por lo que considero **APROBADO** el trabajo y solicito sea aceptado para continuar con el proceso para su graduación.

Atentamente,

Licda. Irma Lesbia Díaz Toralla de López
Nombre del Asesor
Colegiado Activo No. 10,191
Asesor nombrado

M.A. Alba Luz Reinoso Cano de Carbajal
Colegiado Activo No. 10,172
Coordinadora Departamental PADEP/D- Petén

c.c. Archivo



Dictamen de aprobación de Ejecución SA-2020 No. 01_2611

El Infrascrito Secretario Académico de la Escuela de Formación de Profesores de Enseñanza Media, de la Universidad de San Carlos de Guatemala.

CONSIDERANDO

Que el Proyecto de Mejoramiento Educativo denominado: *Implementar Estrategias Que Fortalezcan La Calidad Educativa Involucrando Actores Educativos*

Realizado por el (la) estudiante: *Vásquez Ayala Edison Rafael*

Con Registro académico No. *201417740* Con CUI: *1946308461703*

De la Licenciatura de *Licenciatura en Educación Primaria Intercultural con Énfasis en Educación Bilingüe*

CONSIDERANDO

Que el planteamiento ha sido revisado y aprobado por el asesor pedagógico de manera Favorable.

AUTORIZA

La ejecución del mismo, debiendo proceder de acuerdo a la normativa establecida.

Dado en la ciudad de Guatemala, en el mes de agosto del año 2020

¡DID Y ENSEÑAD A TODOS!

Lic. Alvaro Marcelo Lara Miranda
Secretario Académico
EFPEM-USAC

68_81_201417740_01_2611



PROGRAMA ACADÉMICO DE
DESARROLLO PROFESIONAL DOCENTE



Dictamen de aprobación de Impresión SA-2020 No. 01_2611

El infrascrito Secretario Académico de la Escuela de Formación de Profesores de Enseñanza Media, de la Universidad de San Carlos de Guatemala.

CONSIDERANDO

Que el Proyecto de Mejoramiento Educativo denominado: *Implementar Estrategias Que Fortalezcan La Calidad Educativa Involucrando Actores Educativos*

Realizado por el (la) estudiante: *Vásquez Ayala Edison Rafael*

Con Registro académico No. 201417740

Con CUI: 1946308461703

De la Licenciatura de *Licenciatura en Educación Primaria Intercultural con Énfasis en Educación Bilingüe*

CONSIDERANDO

Que el planteamiento ha sido revisado y aprobado por la Unidad de Investigación de esta Escuela y Evaluado por la terna Examinadora a través del examen privado realizado en fecha:

AUTORIZA

La Impresión del informe del mismo, debiendo proceder de acuerdo a la normativa establecida.

Dado en la ciudad de Guatemala, en el mes de noviembre del año 2020

¡ID Y ENSEÑAD A TODOS!

Lic. Alvaro Marcelo Lara Miranda
Secretario Académico
EFPEM-USAC

68_81_201417740_01_2611

DEDICATORIA

A DIOS:

Por haberme permitido llegar hasta este punto y haberme dado salud para lograr mis objetivos, además de su infinita bondad y amor.

A MI ESPOSA

Por haber estado a mi lado apoyándome e instado a seguir cuando estaba en esos momentos de desanimado, por eso y muchas cosas más la amo.

A MI MADRE

Por haberme apoyado en todo momento, por sus consejos, sus valores, por la motivación constante que me ha permitido ser una persona de bien, pero más que nada, por su amor.

A MI PADRE

Por los ejemplos de perseverancia y constancia que lo caracterizan y que me ha infundado siempre, por el valor mostrado para salir adelante y por su amor.

A MIS AMIGOS

Braulio Chan, Amarilis Portillo y Kesia Catalán los que me apoyaron para escribir y concluir este Proyecto de Mejoramiento Educativo.

AGRADECIMIENTOS

UNIVERSIDAD DE SAN CARLOS DE GUATEMALA A mí querida casa de estudio Universidad San Carlos de Guatemala, porque en sus aulas recibí las más gratas enseñanzas que nunca olvidare.

A LA ESCUELA OFICIAL RURAL MIXTA PROFESOR “JUAN C. ARELLANO MARÍN” DE LA ALDEA PAXCAMÁN Y a los profesores, estudiantes, padres de familia y directora; Por compartir e intercambiar conocimientos, experiencias adquiridas, motivarnos y brindarnos toda la información necesaria en la investigación de campo y apoyo incondicional en la realización de nuestro trabajo de investigación. Muchas gracias.

AL MINISTERIO DE EDUCACION Por bríndame la oportunidad de realizar mi Proyecto de Mejoramiento Educativo “Implementar estrategias que fortalezcan la calidad educativa involucrando actores educativos”, en beneficio de la Comunidad Educativa.

A LOS LICENCIADOS En especial a M.A. Ana Paola García Rosales de Guerrero y Licda. Claudia Lucrecia Rosales Peche.

A LICDA. IRMA LESBIA DÍAZ DE LÓPEZ Por habernos iniciado y facilitado todos sus conocimientos pedagógicos, durante todo el proceso del Proyecto de Mejoramiento Educativo.

RESUMEN

El propósito del siguiente Proyecto de Mejoramiento Educativo “Implementar estrategias que mejoren la calidad educativa involucrando a los actores educativos”, es disminuir la repitencia y fracaso escolar aumentando la tasa de promoción y de retención en Primer grado del nivel primario de la Escuela Oficial Rural Mixta Prof. “Juan C. Arellano Marín” de la Aldea de Paxcamán, Municipio de Flores, Departamento de Petén, dicho proyecto se llevó a cabo en el mes de noviembre 2,019 a mayo 2,020. Viéndose beneficiados 94 estudiantes y 47 padres de familia.

Haciendo conciencia al compromiso y participación de los sujetos involucrados en el proceso educativo como soporte en esta importante responsabilidad como lo es la mejora de la educación, basado en los indicadores mencionados. Por lo tanto, hay que: por medio de capacitaciones, investigación, círculos de calidad docente, mis experiencias en primer grado, compartiendo experiencias exitosas donde se identificaron metodologías, actividades, juegos, materiales y herramientas pedagógicas.

Es necesario la implementación de metodologías activas que faciliten los aprendizajes en los niños y tomar en cuenta el aprendizaje significativo que el niño ya tiene como efecto de sus experiencias en su familia y la etapa parvularia. El acompañamiento que el padre de familia brinda en el proceso educativo hace la diferencia a la hora de mejorar la calidad educativa, ya que estimula la adquisición de los saberes, fortalece ese vínculo afectivo entre los padres e hijos por lo que se impregna un valor intrínseco en aquello que el niño realiza en esa etapa de su vida.

ABSTRACT

The purpose of the following Educational Improvement Project "Implement strategies that improve educational quality involving educational actors", is to reduce repetition and school failure by increasing the promotion and retention rate in First grade of the primary level of the Official Rural Mixed School Prof. "Juan C. Arellano Marin" from the Paxcamán Village, Municipality of Flores, Department of Petén, said project was carried out in the month of November 2,019 to May 2,020. 94 students and 47 parents benefited.

Raising awareness of the commitment and participation of the subjects involved in the educational process to support this important responsibility, such as improving education, based on the aforementioned indicators. Therefore, through training, research, teaching quality circles, I have my first grade experiences, sharing successful experiences where methodologies, activities, games, materials and pedagogical tools were identified.

It is necessary to implement active methodologies that facilitate learning in children and take into account the significant learning that the child already has as an effect of his experiences in his family and the preschool stage. The accompaniment that the father of the family provides in the educational process makes a difference when it comes to improving educational quality, since it stimulates the acquisition of knowledge, strengthens that affective bond between parents and children, so that an intrinsic value is impregnated in what the child does at that stage of his life.

INDICE

INTRODUCCIÓN	8
CAPÍTULO I	3
PLAN DEL PROYECTO	3
1.1 Marco Organizacional	3
1.2 Análisis Situacional	23
1.3 Análisis Estratégico	34
1.4 Diseño del Proyecto	46
CAPITULO II	63
FUNDAMENTACION TEORICA.....	63
2.1 Marco Organizacional	63
2.2 Análisis Situacional	69
2.3 Análisis Estratégico	72
2.4 Diseño del PME	78
CAPITULO III	85
PRESENTACIÓN DE RESULTADOS	85
3.1 Título.....	85
3.2 Descripción del Proyecto de Mejoramiento Educativo	85
3.3 Concepto del Proyecto de Mejoramiento Educativo.....	88
3.4 Objetivos.....	88
3.5 Justificación	89
3.6 Distancia entre el diseño proyectado y el emergente	90
3.7 Plan de actividades	91
CAPITULO IV	110
ANÁLISIS Y DISCUSIÓN DE RESULTADOS	110
CONCLUSIONES	114
PLAN DE SOSTENIBILIDAD	115
REFERENCIAS	119
ANEXO	124

INDICE DE FOTOGRAFÍA

FOTOGRAFÍA No. 1 Compromisos.....	92
FOTOGRAFÍA No. 2 Coordinadora Distrital Licda. Bárbara López	92
FOTOGRAFÍA No. 3 Autorización de parte de la Licda. Elvira Tun	93
FOTOGRAFÍA No. 4 Autoridades en el Lanzamiento	93
FOTOGRAFÍA No. 5 Autoridades Educativas, Municipales, Comunales y Personal Docente	94
FOTOGRAFÍA No. 6 Reunión con docentes	95
FOTOGRAFÍA No. 7 Compartiendo experiencias exitosas	96
FOTOGRAFÍA No. 8 Compañeros de Primer grado y directora	97
FOTOGRAFÍA No. 9 Juego del Avión incorporando el abecedario	97
FOTOGRAFÍA No. 10 Twister trabajando los colores y extremidades.....	98
FOTOGRAFÍA No. 11 Capacitación a padres de familia	98
FOTOGRAFÍA No. 12 Asistencia de la capacitación a padres de familia.....	99
FOTOGRAFÍA No. 13 Instrucciones para elaborar las Herramientas Pedagógicas.....	99
FOTOGRAFÍA No. 14 Jugando aprendo a contar.....	100
FOTOGRAFÍA No. 15 Circular avisando de la capacitación.....	100
FOTOGRAFÍA No. 16 Capacitación Comprometidos con primer grado	101
FOTOGRAFÍA No. 17 Capacitación Idioma Maya	101
FOTOGRAFÍA No. 18 Asesoramiento Educación Especial	102
FOTOGRAFÍA No. 19 Materiales de la Dieta Sensorial.....	102
FOTOGRAFÍA No. 20 Acompañamiento con el libro de texto	103
FOTOGRAFÍA No. 21 Solicitud recibida solicitando la capacitación.	103
FOTOGRAFÍA No. 22 Implementando los materiales creados	104
FOTOGRAFÍA No. 23 Autorización de parte de la Licda. Bárbara López.....	104
FOTOGRAFÍA No. 24 Participación de la Coordinadora Distrital en la actividad de Lanzamiento y Aniversario.....	104
FOTOGRAFÍA No. 25 Utilizando las herramientas para sumar.	105
FOTOGRAFÍA No. 26 Utilizando los libros Paso I	105
FOTOGRAFÍA No. 27 Poster Académico.....	109

INDICE DE CUADROS

CUADRO No. 1 Matriz de Prioridad	24
CUADRO No. 2 Criterios y Escala de Puntuación.....	24
CUADRO No. 3 Árbol de Problemas.....	27
CUADRO No. 4 Tabla DAFO	34
CUADRO No. 5 MINI-MAX	35
CUADRO No. 6 Mapa de soluciones	44
CUADRO No. 7 Cronograma	57
CUADRO No. 8 De monitoreo y evaluación I.....	58
CUADRO No. 9 De monitoreo y evaluación II	59
CUADRO No. 10 Esquema de indicadores I.....	60
CUADRO No. 11 Esquema de metas	61
CUADRO No. 12 Esquema de indicadores de evaluación	61
CUADRO No. 13 Mapa de evaluación	61
CUADRO No. 14 Presupuesto.....	62
CUADRO No. 15 Desarrollo del Plan de Sostenibilidad I	118

INTRODUCCIÓN

El propósito del siguiente Proyecto de Mejoramiento Educativo “Implementar estrategias que mejoren la calidad educativa involucrando a los actores educativos”, es disminuir la repitencia y fracaso escolar aumentando la tasa de promoción y de retención en Primer grado del nivel primario de la Escuela Oficial Rural Mixta Prof. “Juan C. Arellano Marín” de la Aldea de Paxcamán, Municipio de Flores, Departamento de Petén, dicho proyecto se llevó a cabo en los meses de noviembre 2,019 a mayo 2,020. Viéndose beneficiados 94 estudiantes y 47 padres de familia.

Haciendo conciencia al compromiso y participación de los sujetos involucrados en el proceso educativo como soporte en esta importante responsabilidad como lo es la mejora de la educación, basado en los indicadores mencionados. Por lo tanto, hay que: por medio de capacitaciones, investigación, círculos de calidad docente, mis experiencias en primer grado, compartiendo experiencias exitosas donde se identificaron metodologías, actividades, juegos, materiales y herramientas pedagógicas.

Las metodologías activas permiten la adquisición de los aprendizajes por medio de la construcción de los aprendizajes significativos que serán puestos en práctica por los estudiantes en su vida diaria, aunque se comprende que a esta edad el niño tiene mucha dependencia de los padres y docentes y no realiza mucho trabajo autónomo, siempre realiza acciones que van demostrando la entereza del niño a la hora de afrontar dificultades. La construcción de estos aprendizajes va acompañada con la realización de materiales y herramientas pedagógicas que los padres de familia brindan a sus hijos, dándole el apoyo que necesitan y los niños vayan comprendiendo el afecto e interés que los padres tienen por ellos.

El papel que cada uno de los actores educativos realiza en el proceso enseñanza-aprendizaje es de vital importancia para que sea más efectivo en la personalidad del niño. El acompañamiento que el padre de familia brinda en el proceso educativo hace la diferencia a la hora de mejorar la calidad educativa, estimula la adquisición de los saberes, fortalece las relaciones padres e hijos, al utilizar los materiales y herramientas pedagógicas que realizaron juntos tanto dentro como fuera de la escuela, facilitara el aprendizaje y el reforzamiento en sus hogares.

En el presente Proyecto de Mejoramiento Educativo se compone de cuatro capítulos. En el primer capítulo se encuentra todo lo relacionado al Plan del Proyecto el cual está compuesto por cuatro elementos los cuales son: el Marco Organizacional (recolectar información del establecimiento), Análisis Situacional (conocer los problemas que hay), Análisis Estratégico (las posibles soluciones) y Diseño del Proyecto (llevar a cabo las actividades, capacitaciones y talleres por medio de un cronograma).

En el segundo capítulo está todo lo relacionado a la fundamentación teórica lo que le da el sustento al documento de los diferentes temas que se han trabajado. En el tercer capítulo se encuentra todo lo relacionado a la presentación de resultados y en el cuarto capítulo se encuentra la discusión y el análisis de resultados.

Por tal razón la importancia de Implementar estrategias que fortalezcan la calidad educativa involucrando a los actores educativos, teniendo en cuenta la comunicación asertiva entre el padre y el docente debe darse de manera fluida lo que permitirá tener una buena relación para resolver dificultades de aprendizajes y permita disminuir la repitencia y fracaso escolar aumentando la tasa de promoción y de retención en Primer grado.

CAPÍTULO I

PLAN DEL PROYECTO

1.1 Marco Organizacional

1.1.1. Diagnóstico de la institución

El diagnóstico se llevó a cabo en el establecimiento educativo Escuela Oficial Rural Mixta Profesor “Juan C. Arellano Marín”, de la Aldea Paxcamán, municipio de Flores, departamento de Petén, se realiza en plan Diario (regular), en la modalidad Monolingüe, área Rural, categoría Pura, jornada Matutina, ciclo Anual. La visión de la escuela se sustenta en el siguiente postulado “Brindar servicios de educación sistemática e integral del nivel primario centrado en el ser humano, una formación con principios y valores: sociales, éticos, morales y culturales que les permitan desarrollar una personalidad funcional al desarrollo colectivo”.

En el caso de la Misión: “Somos un establecimiento público, flexible y en crecimiento que genera formación académica a los que requieran nuestro servicio, para recibir la orientación pertinente, que los escolares desarrollen su máximo potencial intelectual y esto les permita estar a la altura de las exigencias del siglo XXI”. Dentro de las estrategias que se abordan en el establecimiento para impartir las clases están; los planes basados en el Curriculum Nacional Base (CNB), apoyados en el documento Orientaciones para el Desarrollo Curricular (ODEC) y los diferentes libros de textos que proporciona el Ministerio de Educación.

Se observó que un 70% de los docentes no utilizan los planes de manera eficiente, y un 30% ellos sí. Sin embargo, los docentes utilizan algunas teorías constructivistas apoyadas con el aprendizaje significativo que es importante en el proceso enseñanza-aprendizaje, utilizando los diferentes materiales de apoyo que

brinda el Ministerio de Educación. Dentro de los materiales que se utilizan están: las cajas didácticas de lectoescritura, matemáticas y otros materiales de los diferentes Programas Educativos, al igual que los libros de texto de las principales clases.

Al igual que implementan el aprendizaje cooperativo, utilizando la equidad de género y la multiculturalidad a la hora de organizar los grupos, entre otras estrategias para fortalecer la ausencia de algunos libros. El establecimiento dentro de su cobertura les da espacio a estudiantes que presentan necesidades educativas especiales, algunos docentes si implementan y trabajan con la adecuación curricular, herramientas y metodologías enfocadas en fortalecer las deficiencias de los estudiantes, al igual que se puede presentar el caso que un docente no realice lo necesario para apoyar al estudiante.

Cuando los rasgos son visibles o estos vienen de otros establecimientos con la documentación donde establece su discapacidad evaluados por la Coordinación de Educación Especial de la Dirección Departamental de Educación, en algunos casos los padres de familia han acudido a centros especializados para realizar el diagnóstico de sus hijos. Consideramos que se debe fortalecer la educación especial en los diferentes docentes para identificar aquellos estudiantes con discapacidad y brindarles diferentes materiales, herramientas y metodologías que beneficien la calidad educativa de los estudiantes.

Los modelos educativos que se manejan dentro del establecimiento son: el modelo monolingüe; donde el 50% de los docentes aplica y trabaja con el modelo constructivista y el modelo conductual, un 30% copia de lo que ve, pregunta el cómo, por qué y el para qué de las diferentes técnicas y herramientas que se aplican para fortalecer su enseñanza; teniendo un 20% que trabajan con el modelo tradicional. Algunos docentes al ver que se están realizando actividades que les llama la atención se avocan con el docente y solicitan participar con sus estudiantes o información para luego realizarlo.

Los programas que actualmente se están desarrollando dentro del establecimiento son: El Programa Nacional de Lectura, “Leamos Juntos” el cual consiste en motivar y crear el hábito de la lectura, promoviendo que la lectura es divertida y no es aburrida; apoyados por los diferentes entornos del estudiante, por la importancia que esta tiene en su proceso educativo como en su vida diaria. El Programa Nacional de Matemáticas, “Contemos Juntos”, busca enseñar al estudiante con juegos y diferentes estrategias; que el aprendizaje de las matemáticas es fácil y divertida al igual que la importancia que tiene en su vida diaria.

Otro es el Programa Nacional de Valores, “Vivamos Juntos en Armonía”, que busca evidenciar que el estudiante desde su hogar, la familia y la escuela viven en una sociedad y desde este punto desarrollar su formación en una vida armónica, productiva para su comunidad y su país. El Programa de Educación Especial, fortalece y da acompañamiento al docente y estudiante para dotarlos de diferentes actividades, metodologías y herramientas para facilitar el proceso enseñanza-aprendizaje adecuando los contenidos; para las necesidades diagnosticadas en los estudiantes.

El Programa Académico de Desarrollo Profesional Docente (PADEP/D), brinda las diferentes herramientas, actividades, conocimientos y metodologías que por medio de su Programa de Mejoramiento Educativo permitirá ayudar a resolver un problema pedagógico detectado y que este sea sostenible. El Programa Comprometidos con Primer Grado, fortalece el acompañamiento en el proceso enseñanza-aprendizaje del docente como de los estudiantes, con diferentes herramientas, libros de texto, etc., siendo primer grado la base de la educación, por tal razón se busca que se enseñe de una manera divertida y activa.

La Estrategia Integral Tecnología 360, que brinda computadoras con programas y aplicaciones educativos que permiten de una manera activa y diferente la enseñanza-aprendizaje de los estudiantes. El establecimiento cuenta con las computadoras, pero hace falta el mobiliario adecuado donde colocar las mismas.

Los programas que se mencionaron son los que se aplican en el establecimiento teniendo en cuenta lo siguiente: un 70% de los maestros los implementan y un 30% aplica más de alguno en sus aulas. En el caso del programa de gobierno escolar se realiza dentro de algunas de las aulas.

El establecimiento cuenta con un total de 5 docentes egresados del Programa Académico de Desarrollo Profesional Docente (PADEP/D) y 2 están, en su fase de Profesorado, quienes aplican los diferentes modelos, técnicas y herramientas que facilitan el proceso enseñanza-aprendizaje. Los otros 12 docentes 011 se desconoce el por qué no asisten al programa (PADEP/D) y los otros 4 docentes por el renglón 021, el programa por sus políticas no permite que asistan. En ocasiones les llama la atención las diferentes actividades que los docentes de (PADEP/D) realizan y solicitan información para aplicarlas en sus aulas.

Al contar con mayor cantidad de docentes 011 que asistieran al programa (PADEP/D) podría mejorar la calidad educativa y facilitar los procesos de enseñanza-aprendizaje en el establecimiento. Los 5 docentes de primer grado aplican el programa Comprometidos con Primer Grado, con sus diferentes libros de texto y herramientas. En el caso del programa de educación especial solo se cuenta con 3 estudiantes oficialmente registrados en el sistema, necesitando una mejor preparación y capacitación para los docentes, esto permitirá que se puedan identificar y trabajar de una mejor manera con ellos.

Los Proyectos que actualmente se han desarrollado en el establecimiento están: la reconstrucción de cinco sanitarios, construcción de dos aulas y construcción de una cocina. En desarrollo está la construcción de tres aulas en un segundo nivel y remodelación de tres aulas. Dentro de los proyectos por desarrollar esta la remodelación de tres galeras para que sean aulas y el Proyecto de Mejoramiento Educativo por docentes/estudiantes de (PADEP/D) de la Universidad de San Carlos de Guatemala y que con la ayuda como el apoyo de la comunidad educativa permitirá que se lleve a cabo.

Además, el desarrollo del Proyecto de Mejoramiento Educativo está siendo elaborado por la primera promoción de Licenciatura en Educación Primaria Intercultural con énfasis en Educación Bilingüe del Programa Académico de Desarrollo Profesional Docente (PADEP/D). Permitiendo por medio de indicadores propuestos por el Sistema Educativo Nacional de Indicadores Educativos conocer los diferentes aspectos y circunstancias que tienen un impacto en el proceso educativo, desarrollándose así el Proyecto de Mejoramiento Educativo, entre estos indicadores se mencionan.

El indicador de Contexto en base a la población por rango de edades y el índice de desarrollo humano del municipio; se pudo determinar que la Aldea de Paxcamán por la distancia del municipio y la cabecera departamental más la cantidad de la población puede ser considerada una Aldea Periurbana teniendo como detalles el paso a una zona turística la cual brinda la mayor cantidad de empleo a la comunidad, al igual que la albañilería y la cosecha entre otros trabajos informales. La comunidad cuenta con un centro de salud que brinda los servicios a la población en un horario de 8:00 a 16:00 horas.

Dentro del municipio de Flores este establecimiento educativo, es el que tiene la mayor matrícula de estudiantes siendo de 520 y 23 docentes. Siendo la distribución siguiente: De estudiantes y docentes por grado: Primero 113 y 5, Segundo 96 y 4, Tercero 80 y 3, Cuarto 69 y 3, Quinto 82 y 3 y Sexto 80 y 4. Teniendo en cuenta el índice por edad en primer grado de los estudiantes de 7 años 79, de 8 años 19 y 15 estudiantes con otras edades, por lo anterior se llegó a la conclusión que en su mayoría los estudiantes cumplen los rangos de edad que establece el Ministerio de Educación.

Teniendo en cuenta la información anterior de la cantidad de estudiantes, dentro de la distribución y la relación estudiante/docente se pudo detectar que la distribución no es la adecuada, ni equivalente ya que, en algunos grados, la cantidad de estudiantes es menor a la cantidad de docentes asignados, según el

Acuerdo Ministerial No. 3206-2019, de fecha, 4 de octubre de 2019 que establece la demanda educativa, y al respecto menciona lo siguiente: “En el área urbana y periurbana 30 estudiantes por docentes y en el área rural 25 estudiantes por docente”.

En el establecimiento hay algunas aulas que el espacio físico no es suficiente ni el adecuado y el número de estudiante no puede ser mayor a 25 por lo tanto algunos docentes no tienen la cantidad que demanda el Ministerio de Educación. El establecimiento por la cantidad de estudiantes tiene la oportunidad de contar con la opción de que la directora puede ser liberada; no atender estudiantes, por ello hay 22 docentes impartiendo clases y la directora liberada suma 23 docentes en total. Por lo anterior y la cantidad de estudiantes el personal del centro de salud menciona que la aldea tiene un buen índice de desarrollo humano.

El indicador de Procesos permitió evaluar la asistencia de los estudiantes, el porcentaje de días de clases y disposición de libros de texto; cuando se realizó dicho estudio para conocer la asistencia de estudiantes en un día cualquiera de supervisión, el resultado fue de 468 asistentes observándose una ausencia de 52 estudiantes en diferentes grados, los cuales no asistieron por diversas razones entre ellas: dolor de estómago, rotavirus y el dengue, teniendo en cuenta por la fecha en que se pasó a observar la asistencia la comunidad iniciaba con ese brote de enfermedades.

En el caso del cumplimiento de días laborados y de clases es de un 90%; el 10% de inasistencia corresponde a: un 5% a las capacitaciones recibidas por los diferentes departamentos del Ministerio de Educación. Un 2% a las reuniones del que convoca el Sindicato de Trabajadores de la Educación de Guatemala (STEG), un 3% en citas al Instituto Guatemalteco de Seguridad Social (IGSS) incluyendo los casos del cumpleaños del docente. Teniendo en cuenta que el 5% que está en capacitaciones y 2% reuniones del STEG están recibiendo información que ayudara a mejorar la calidad educativa de los estudiantes.

En el caso del Idioma utilizado como medio de Enseñanza en el establecimiento es el Español/Castellano que corresponde a Comunicación y Lenguaje L1, adecuando la enseñanza cuando corresponda a otros idiomas, al igual que se imparten las clases de L2 el idioma más cercano a la comunidad y L3 un idioma extranjero.

La disponibilidad de libros de textos y materiales educativos se distribuye en el establecimiento cada año, tomando la estadística anterior por lo que muchas veces no corresponde a la cantidad actual, esto conlleva a que no se tenga un libro de texto para cada estudiante como debería corresponder, pero los docentes se las ingenian para utilizar de mejor manera el material con que cuenta a fin de que los estudiantes realicen con eficiencia sus tareas y se cumpla con el proceso enseñanza aprendizaje.

Entre los tipos de materiales educativos que utilizan los docentes en el establecimiento se pueden mencionar: los materiales reutilizables (tapones, tapitas, paletas de helados, platos desechables, pajillas, cartón, entre otros), carteles, hojas de papel bond blancas y de colores, cartulinas, las cuales facilitaran el proceso enseñanza-aprendizaje en las teorías del constructivismo y aprendizaje significativo.

El establecimiento cuenta con la Organización de Padres de Familia (OPF), que está integrada de la siguiente manera: Presidenta Ilaria Tecún, Secretaria Sandra Ramírez, Tesorera Rosa Figueroa, Vocal I Onoria Ramírez y Vocal II Brenda Zacarías. Entre las funciones que desempeña los miembros de la Organización de Padres de Familia (OPF) están los programas de apoyo como: la alimentación escolar, la valija didáctica, la compra de útiles escolares y gratuidad.

En el indicador de resultados de aprendizaje, la Dirección General de Evaluación e Investigación Educativa (DIGEDUCA) es la dirección del Ministerio de Educación encargada de velar por la calidad educativa, por medio del Segundo Estudio

Comparativo y Explicativo (SERCE) les permite recabar la información necesaria para tomar las decisiones necesarias que mejoren los procesos educativos. De dicha investigación fueron tomados los resultados de primer grado en las áreas de lectura y matemáticas, los cuales serán de utilidad en el proyecto de mejoramiento educativo, mejorando los procesos de enseñanza-aprendizaje.

El indicador de resultados de escolarización, el Ministerio de Educación ha implementado acuerdos para evitar problemas con la edad, sobre edad y edades menores al rango establecido a la hora de ingresar al nivel primario. En el caso del rango de edades no establecida, hay estudiantes que tienen la capacidad mental para adaptarse a las circunstancias, temas, tareas y la presión de primer grado; siempre con el apoyo del docente y padres de familia.

Pero este año ha cambiado, estableciéndose un criterio pedagógico en el cual el estudiante debe haber cursado los tres años del nivel preprimario y para ingresar a primer se estableció un rango de edad cronológica en el que los estudiantes debe cumplir los 7 años al 31 de junio del año en curso. Lo que les permita resolver las diferentes situaciones que tengan que enfrentar en su vida diaria.

Siempre se les hace la recomendación a los padres de familia de inscribir a sus hijos en las edades que corresponde a cada nivel, cuando el estudiante tiene una sobre edad puede causar algunos problemas, como las burlas por el tamaño de su estatura y el daño que puede causar, la mentalidad que ellos puedan tener comparada con los estudiantes más pequeños.

Dentro de la tasa de promoción anual de estudiantes que finalizaron el grado y lo aprobaron se le da importancia al triángulo pedagógico (padre-docente-estudiante) en el proceso enseñanza-aprendizaje para facilitar la promoción. Cada uno de ellos debe de tomar su responsabilidad en el rol que le corresponde, el padre de familia debe de ser honesto con el docente por si el niño presenta algún problema, debe haber una buena relación y comunicación para que juntos se

busquen las herramientas que le ayuden a los estudiantes para que tenga resultados satisfactorios a fin de año.

Con respecto al fracaso escolar donde se incluyen los no promovidos y los retirados se pueden mencionar: la motivación dentro de las aulas, falta de apoyo de los padres de familia. La motivación que el docente da al estudiante en el aula y analizar el por qué se da la situación, para buscar la solución al problema y utilizar las herramientas, métodos y teorías que puede aplicar para minimizar ese impacto negativo en los no promovidos.

En el caso de la repitencia se puede dar por muchas circunstancias, cuando el estudiante no está motivado y muestra desinterés en el cumplimiento de sus tareas, el trabajo infantil, la situación económica de la familia y el niño debe trabajar, la distancia de la vivienda a la escuela; cuando las niñas se acompañan con un hombre, o el docente no motiva para despertar el interés en el estudiante sobre la importancia del estudio.

Al igual que la metodología que emplea en la enseñanza, el trato que le da al estudiante en el aula; en el padre de familia porque no apoya el desarrollo de los procesos de la enseñanza aprendizaje, el nivel de escolaridad que tienen los padres y ese apoyo que se le debe dar al niño cuando se encuentra en su hogar, además conjugar esfuerzos dentro de los elementos del triángulo pedagógico, y trabajar en completa armonía para lograr los objetivos que es la superación de los estudiantes.

En base al diagnóstico anterior los indicadores que afectan al establecimiento y los cuales se pretende que disminuyan son la repitencia y fracaso escolar aumento los indicadores de la tasa de promoción y de retención. Por lo cual el proyecto de mejoramiento educativo “Implementar estrategias que fortalezcan la calidad educativa involucrando actores educativos” nos permitirá realizar lo anterior.

1.1.2 Antecedentes

En noviembre de 1,962 unos padres de familia preocupados por la educación de sus hijos se presentaron a la Coordinación Técnica Administrativa de Educación para solicitar un maestro para iniciar una escuela, en la Aldea Paxcamán del Municipio de Flores, en el departamento de Petén, está se encuentra ubicada a 13 km. de la cabecera departamental.

Sobre la carretera CA-13 que conduce hacia el Municipio de Melchor de Mencos, Petén, colinda al norte con la Finca de Jesús Adelaido Chiquín; preocupados por la distancia que sus hijos debían recorrer todos los días y como esto podría repercutir a la integridad física y emocional sino se construía la escuela, decidieron apoyar al maestro con una casita para que viviera él con su esposa, si fuera necesario.

El Supervisor Educativo de ese entonces le comunicó la situación al Profesor Juan Concepción Arellano Marín y sobre la plaza vacante de maestro que existía en la Aldea; le comentó que ese lugar cuenta con dos lagunas muy cerca al área comunal y una más retirada del centro, cada una de ellas tiene su nombre, los cuales son: “El Juleque”, “Paxcamán” y “Ceibal Panjul”, al igual que contaba con una diversidad de flora y fauna.

El docente acepto la propuesta del Coordinador. Al llegar al lugar 11 personas le dieron la bienvenida al primer docente de la Comunidad, se comprometieron a que en enero la escuela estaría construida. En los meses posteriores el docente viajo a la capital a recibir una capacitación. El tiempo trascurrió y el 26 de enero de 1,963 se inauguró la primera escuela en la aldea de Paxcamán.

La palabra “Paxcamán” es de origen Maya que significa “Tras del Pueblo”. Entre los primeros pobladores que se asentaron en este lugar fueron las familias: Cuz,

Chiquín, Chub, Bol Chen y García. La escuela empezando con 15 estudiantes y un aula. Es importante mencionar que una de las tradiciones más significativas que celebra la comunidad, es su fiesta patronal y lo realiza el 22 de marzo de cada año, en honor a la Santísima Trinidad. Con relación a sus creencias religiosas se puede decir que un 60% de la población profesa la religión católica, un 35% la religión evangélica y un 5% no tiene ninguna religión.

Con respecto a la población económicamente activa un porcentaje recibe se emplea en la industria hotelera y turística, otros tienen negocios de abarroterías, tiendas, donde venden artículos de consumo diario, otros se dedican a la agricultura donde producen granos básicos, tubérculos y hortalizas como tomate, cilantro, chile, hierba mora. Otros se emplean como limpiadores de potreros, otros como choferes. El salario va a depender de la actividad laboral que desarrollan.

Luego de 56 años de fundación la escuela cuenta con 23 docentes, 16 aulas y 520 estudiantes, por la alta demanda estudiantil que presenta se ha recurrido a utilizar los 2 salones comunales de hay en la aldea. La distribución de los libros que llegan al establecimiento se toma cada año de la estadística anterior por lo que muchas veces no corresponde a la cantidad actual.

Esto conlleva a que no todos los estudiantes tengan uno, pero los docentes se las ingenian para conseguir uno ya sea en otros establecimientos cuando les sobran, por medio de fotocopias, trabajando de manera grupal, etc. El acompañamiento dentro del establecimiento por las autoridades del Ministerio de Educación, Coordinadora Distrital de Educación, Departamento Técnico Pedagógico; es mínimo y son contadas las capacitaciones que imparten durante el año en los grados de primero a sexto.

1.1.3 Fundamentación

A. Marco Epistemológico

Al realizar el diagnóstico en la comunidad educativa de la Aldea de Paxcamán se pudo observar que, dentro del indicador de resultados de escolarización se encuentran los siguientes problemas: fracaso escolar, repitencia, deserción y sobre edad los cuales no permiten y disminuyen la tasa de promoción en primer grado primaria.

Históricamente el fracaso escolar es algo que ha afectado al establecimiento educativo por mucho tiempo, teniendo el problema en los salones de clases por la disminución en la cantidad de estudiantes al igual que afecta en los programas del Ministerio de Educación; al darse el abandono o deserción el apoyo de los programas disminuye ya que toman la cantidad total para el año siguiente. .

El fracaso escolar afecta a los estudiantes psicológicamente causando desinterés en los estudios y el comportamiento que pueden tener al regresar a los estudios pueda causar algunos problemas. En otros de los casos felicidad.

Sociológicamente y culturalmente se dan los casos en los hogares no saben manejar el tema del fracaso escolar y las consecuencias que pueden causar en el desarrollo y futuro del estudiante; al sacarlos del establecimiento por diversas situaciones, entre ellas la economía, la salud, problemas familiares, migración, etc.

Históricamente la repitencia es algo que se ha dado en el establecimiento por diversas situaciones como poco apoyo y acompañamiento por parte de padres de familia, metodologías que no se adaptan a las necesidades de los estudiantes, materiales y herramientas pedagógicas que pueden ayudar en el proceso educativo.

La repitencia afecta psicológicamente al estudiante y a la familia sino se le da el apoyo, pero en otros casos los padres ayudan y comprenden el porqué de la repitencia, apoyándolos en las vacaciones para que al año siguiente que repiten mejoren su proceso educativo.

Sociológicamente y culturalmente cierta cantidad de la población no tiene la capacidad de respetar y sobrellevar las diferentes situaciones de otras personas y en la familia no es la excepción; teniendo los casos: que se burlan de ellos por que perdieron o repiten, son más grandes que otros estudiantes en el grado, tratarlos con palabras inadecuadas; el maltrato anterior puede venir de familiares como de personas cercanas a ellos.

La deserción dentro del establecimiento históricamente es algo que ocurre por diferentes situaciones; teniendo en cuenta que pueden ocurrir dos situaciones, una de ellas es que el estudiante siga en otra escuela y la otra es que ya no siga. Psicológicamente esto afecta al estudiante de manera negativa; por dejar a medias sus estudios, compañeros, el contexto estudiantil y trasladarse a otro lugar.

Sociológicamente y culturalmente muchas veces la deserción ocurre en alto grado por decisión de los padres de familia, dificultades en el salón de clases y en menor caso por decisión del estudiante. La situación económica no es estable por lo cual deben migrar, los padres de familia deciden que ya no asista para generar otro ingreso económico a los hogares. Dificultando el desarrollo y capacidades de los estudiantes para su vida diaria.

La sobre edad históricamente es una de las dificultades que se dan en el establecimiento por los casos de fracaso escolar, deserción y repitencia. Teniendo los casos extremos que hay estudiantes que tienen 10 a 12 años y estudian primer grado, otros casos 1 a 2 años más del correspondiente del grado de primero.

La sobre edad afecta psicológicamente y de manera negativa al estudiante por ser el que tiene mayor edad y por su estatura, algunos estudiantes, maestros y padres pueden burlarse de él. Afectando su estabilidad psico-afectiva. Sociológicamente y culturalmente muchas burlas ocurren, vienen del contexto más cercano del estudiante, familiares, vecinos y amigos. Cuando la sociedad no tiene empatía por los demás la cultura necesita de un cambio para mejorar el desarrollo y vida de sus ciudadanos.

B. Marco Contextual Nacional Educativo.

Para conocer mejor como es el desarrollo humano se debe tener en cuenta el entorno sociocultural que Guatemala es un país multiétnico, pluricultural y multilingüe en donde la base de la sociedad es la familia, por lo cual la economía del mismo muchas veces depende de los dos padres, en otro de los casos uno trabaja y el otro cuida a sus hijos. En algunas familias en algunas ocasiones dejan a sus hijos al cuidado de otras personas o solos en sus hogares y estos se entretienen con diferentes medios de comunicación o con otras tecnologías creando malos hábitos que dificultan el proceso educativo.

Los medios de comunicación son aquellos que utiliza el ser humanos para manifestar sus necesidades y para relacionarse con los demás, entre ellos se menciona la radio, la televisión, los teléfonos inteligentes, el lenguaje propiamente dicho y a través de ellos se da a conocer información de parte de las autoridades sobre determinados aspectos que deben saber la población o debe cumplir en determinado tiempo.

En lo anterior las escuelas paralelas tienen su base, donde se busca que tengan acceso a la educación desde lugares remotos, al igual que cuando este no pueda asistir se les brinde la información, estas herramientas facilitan la enseñanza,

colaborando entre ellos para mejorar los procesos educativos y que esto les permita coexistir de una manera feliz.

En el caso de los factores culturales y lingüísticos; los cambios que se han realizado desde la Firma de la Paz en los establecimientos son importantes y han marcado un proceso de mejora en el desarrollo del país, con programas de apoyo, la implementación de la multiculturalidad en los establecimientos, el respeto a los idiomas y su vestimenta regional o típica, etc.

Es de tener en cuenta que dependiendo de la zona o ciudad se hace más común que los dos trabajen por ello las nuevas tecnologías de la información; en algunos de los casos los padres son conscientes y utilizan de manera positiva las tecnologías que tiene a su alcance para el apoyo de sus hijos en el proceso educativo. Por ello es conveniente que los padres de familia deben tener control sobre el uso de estos medios para que no redunden en perjuicio de sus hijos y dedicarle mucho tiempo a la televisión o al teléfono, que en otra instancia la deben dedicar en sus estudios.

El entorno sociocultural la Aldea de Paxcamán en los últimos años su población ha crecido, en consecuencia a lo anterior el establecimiento tiene factores a favor y otros que se presentan como debilidades contra la institución educativa, al crecer la población aumenta la cantidad de estudiantes, los diferentes programas, actualización e ingenio docente, etc., en contra; mayor número de estudiantes se necesita más infraestructura en las aulas, más recursos didácticos, como libros de texto, mobiliario, más computadores.

Para que ambos conozcan cosas que son necesarias para un buen desarrollo del proceso educativo y que conozcan la forma de trabajar del docente, ya que será necesario realizar adecuaciones que permitan mejorar procesos de enseñanza-aprendizaje. Cuando se dan los traslados, reubicaciones se produce un cambio significativo tanto para el estudiante como para el docente, el estudiante trae

consigo un idioma y cultura diferente que pueden ser hasta cierto punto una dificultad en el proceso enseñanza-aprendizaje, el docente debe adecuar y permitir cambiar los procesos, métodos y técnicas de enseñanza.

En el contexto de la Aldea de Paxcamán no es la excepción ya que la población tiene acceso a los diferentes medios de comunicación haciendo reflexionar al padre de familia sobre la importancia de moderar los diferentes programas y la hora en que sus hijos ven la televisión, están en internet y lo que escuchan en la radio.

Teniendo en cuenta lo anterior y las nuevas tecnologías de la información y la comunicación dentro del proceso educativo forma un papel importante para los modelos de enseñanza con los cuales son educados los estudiantes, los cuales les permiten aprender para la vida o para el momento, les facilitan o les dificulta el aprendizaje, lo hace de una manera divertida o tediosa, el estudiante es el que construye sus aprendizajes y el maestro es el guía de estos.

En algunas ocasiones los padres de familia se ven en la necesidad de trasladarse a otro lugar buscando tener una mejor estabilidad económica y calidad de vida. El cambio que se da es algo que no debe ser tomado a la ligera y tener en cuenta el estado psico-emocional de los niños a la hora de volver al entorno educativo. Para garantizar un buen desarrollo de los nuevos estudiantes es necesario que exista una buena comunicación docente-padre.

El modelo de la escuela paralela con la ayuda de las nuevas tecnologías promueve el desarrollo y capacidad de los procesos educativos y más cuando el estudiante sufre una enfermedad o necesita mayor apoyo. Cada uno de los modelos tiene sus pros y sus contras.

En los factores culturales y lingüísticos el establecimiento es rico en diversas cultural, permitiendo resaltar las diferentes culturas e idiomas que tiene el país de

Guatemala, el crecimiento de la población puede que beneficie, pero en casos de padres de familia que tienen más de 3 hijos les afecta económicamente y aún más cuando en las aulas los diferentes docentes de sus hijos solicitan materiales. Muchas veces se da que el hijo llegado a una edad donde deben de trabajar en la parcela de la familia permitiendo tener una mejor economía, dejando la escuela.

C. Marco de Políticas

El Ministerio de Educación para mejorar los procesos educativos a Nivel Nacional ha creado Políticas Educativas las cuales son: De Cobertura, Calidad, Modelo de Gestión, Recurso Humano, Educación Bilingüe, Multicultural e Intercultural, Aumento de la Inversión Educativa, Equidad y Fortalecimiento Institucional y Descentralización.

El Ministerio de Educación para mejorar los procesos educativos a Nivel Nacional ha desarrollado Políticas Educativas las cuales permitirán una mejor Cobertura garantizando el acceso a todos los niños y jóvenes sin discriminación y la permanencia, la Calidad educativa se verá mejorada por medio de diferentes herramientas e instrumentos como: los curriculares, la evaluación, entre otros; permitiendo a todos los estudiantes ser partícipes de ella.

El Modelo de Gestión permitirá el fortalecimiento de los establecimientos por medio de remozamiento y el mantenimiento, el Recurso Humano por medio de capacitación mejoraran la formación, evaluación y gestión permitiendo brindar una educación con calidad que estará mejorando con el tiempo.

La Educación Bilingüe, Multicultural e Intercultural permitirá garantizar, fortalecer e implementar diferentes programas, materiales, herramientas y acompañamiento en los establecimientos que lo necesiten, el Aumento de la Inversión Educativa permite el incremento de algunos programas existentes y algunos nuevos sean puestos en marcha garantizando el mejoramiento educativo.

La Equidad e igualdad para todos con calidad, implementando programas dirigidos a grupos vulnerables y el Fortalecimiento Institucional y Descentralización permite la creación de diferentes programas que ayuden, capaciten y mejoren los procesos locales por medio del acercamiento de personal capacitado.

Dentro de las Políticas Educativas a Nivel Nacional cada una de ellas se está cumpliendo unas más que otras. Dentro del establecimiento se hace mayor hincapié en las siguientes Políticas: de la ampliación de cobertura, (Contratación de docentes ya que hay necesidad por la demanda educativa del establecimiento), la educación inclusiva, bilingüe, intercultural, la de gestión educativa de parte de los directores de las escuelas,

Los programas de apoyo para la retención de los estudiantes en el sistema, (alimentación escolar, útiles escolares, becas escolares, la valija didáctica a los docentes y la gratuidad para realizar remozamientos en los establecimientos educativos) en algunos de ello es necesario el ingenio docente para que la cobertura sea efectiva.

Además, el Ministerio de Educación a través de la Universidad de San Carlos de Guatemala brinda la oportunidad de actualización docente por medio del Programa Académico de Desarrollo Educativo Profesional Docente (PADEP/D), como lo requiere la política de Recursos Humanos y Aumento de la Inversión Educativa, teniendo como requisito indispensable ser docente presupuestado por el renglón 011 y ser acreedores a una beca de estudios.

Lo anterior permite mejorar la calidad educativa. En la Escuela Oficial Rural Mixta Prof. "Juan C. Arellano Marín", son siete los docentes que ingresaron a este programa, sin embargo, se lamenta que algunos docentes que laboran bajo ese renglón presupuestario no pudieron ser beneficiados con esta capacitación por disposiciones del Ministerio de Educación.

La capacitación que se recibe en el programa, como parte de la formación profesional, se nos prepara para la práctica de la equidad, ya sea de género, de raza, de credo religioso; permitiendo la implementación de temas relacionados a la cosmovisión y a las creencias de los cuatro Pueblos que conforma nuestro país para mejorar la calidad educativa y los procesos de aprendizaje.

En el caso de la Educación Bilingüe Multicultural e Intercultural; dentro del establecimiento se da el caso que la población que habla otro idioma y que tiene el dominio lingüístico del Q'eqchí' y el español, los padres prefieren que sus hijos reciban clases en español. Hay estudiantes que hablan el idioma Q'eqchí' pero no lo escriben; y por esa causa prefieren no utilizarlo por pena o vergüenza, ya que piensan que los compañeros se burlaran de ellos.

Por lo que el docente hace conciencia en los niños y niñas para que respeten a sus compañeros, ya que eso en ningún momento denigra a una persona, más bien lo eleva en el conocimiento por que habla dos idiomas, en este caso se fomenta que lo practiquen y no pierdan ese hábito. Lo mismo en cuanto al vestuario, la raza y la religión se debe respetar ya que constituye un derecho de la persona humana y está consagrado en la Constitución Política de la República de Guatemala

El Ministerio de Educación por medio de la política de Fortalecimiento Institucional y descentralización está fomentando el Sistema Institucional de Acompañamiento Educativo (SINAE) el cual busca mejorar la calidad educativa por medio del acompañamiento educativo docentes.

El programa pretende la contratación de 3 profesionales por municipios, un Coordinador Distrital, que tendrá a cargo la dirección de la coordinación municipal, un Coordinador Administrativo que tendrá como funciones gestionar y coordinar con los directores de las Escuelas las acciones que permitan el logro de los planes y programas establecidos en el ciclo lectivo y un Asesor Pedagógico; es el que

tiene dentro de sus funciones la visita periódica a las escuelas y brindar asistencia pedagógica a los docentes en su aula.

Tiene a su cargo 20 escuelas ya sea del área urbana y rural, como también de diferentes niveles educativos. Hasta el momento se ha realizado la primera fase y en los municipios donde funciona el programa aún el personal no está completo. En esta fase, se abarcaron once municipios del departamento de Petén, a excepción de los municipios de Melchor de Mencos, San Luis y Las Cruces.

1.1.1. Selección del Entorno a Intervenir

Se ha tomado la decisión de realizar el Proyecto de Mejora Educativa en la Escuela Oficial Rural Mixta Profesor “Juan Concepción Arellano Marín”, ubicada en la Aldea de Paxcamán, Flores, Petén; por los siguientes motivos: por ser la escuela donde actualmente presto mis servicios docentes, por los que se analizaron los indicadores siguientes: tasa de promoción, fracaso escolar, sobre edad y repitencia, las Políticas Educativas en cuanto al aumento de cobertura; aumento de la inversión educativa y la equidad de género.

El proyecto facilitara el proceso de enseñanza-aprendizaje en base a Implementar estrategias que fortalezcan la calidad educativa involucrando a los actores educativos.

Por lo anterior nos damos cuenta que no hay una escuela para enseñar a ser un papá o mamá y el caso del acompañamiento en el proceso educativo de sus hijos no es la excepción repercutiendo en dificultades de aprendizaje, fracaso escolar y repitencia, es allí donde al Implementar estrategias que fortalezcan la calidad educativa involucrando a los actores educativos se desarrollarán materiales de apoyo y reuniones junto a padres de familia permitirá disminuir los problemas de repitencia y fracaso escolar aumentando la tasa de promoción y de retención en Primer grado del nivel primario.

1.2 Análisis Situacional

1.2.1. Problemas del entorno educativo a intervenir

Luego de realizar el diagnóstico institucional y su análisis; se concluyó que en la Escuela Oficial Rural Mixta Prof. “Juan C. Arellano Marín”, de la Aldea de Paxcamán, del Municipio de Flores, Departamento de Petén, cuenta con los siguientes problemas: Deserción escolar, Repitencia escolar, Sobre edad escolar, Poca práctica de valores, Poca práctica de estrategia en la enseñanza, Falta de material didáctico, Desintegración familiar, Deficiencia en el área de Comunicación y Lenguaje, Deficiencia en el área de Matemáticas, Capacitación en Educación Especial.

1.2.2. Selección de problema prioritario

En la siguiente tabla se busca priorizar el problema que más afecta al establecimiento para así poder enfocarnos en uno solo de una manera más eficiente, dedicándole el tiempo pertinente y de manera adecuada. En base a los criterios requeridos y la sumatoria total fue de veintisiete (27) puntos, por lo tanto, se puede evidenciar que el indicador de resultados de escolarización eficiencia interna de proceso es la Repitencia Escolar en el primer ciclo del primer grado.

Cuando están comprometidos todos los actores en el proceso enseñanza-aprendizaje el tiempo en solucionar el problema pasa a mediano plazo y dependiendo de la competencia puede llegar a ser a un corto plazo, con las indicaciones necesarias de disminuirá el problema seleccionado.

Puntuación obtenida por cada problema = (A + B + C + D + E) x (F + G)

CUADRO No. 1 Matriz de Prioridad

PROBLEMAS	CRITERIOS					Subtotal 1 (A-E)	CRITERIOS		Subtotal 2 (F-G)	(Subtotal 1 x Subtotal 2) TOTAL
	A.- Magnitud y gravedad	B.- Tendencia	C.- Modificable	D.- Tiempo	E.- Registro		F.- Interés	G.- Competencia		
Deserción Escolar.	1	1	1	0	1	4	1	0	1	8
Repitencia Escolar en primer grado	2	2	2	1	2	9	2	1	3	27
Sobre edad.	1	1	1	1	1	5	1	0	1	5
Poca Práctica de Valores	2	2	2	2	2	10	1	1	2	20
Poca Práctica de Estrategias en la enseñanza I Ciclo en Primer Grado.	2	2	2	1	1	8	1	1	2	16
Falta de material didáctico.	2	1	1	0	2	6	1	0	1	6
Deficiencia en el área de Comunicación y Lenguaje de Primer Grado.	2	2	1	2	2	9	1	1	2	18
Deficiencia en el área de Matemáticas de Primer Grado.	2	1	1	1	2	7	1	1	2	14
Atención en el NEE	2	1	1	0	2	6	1	1	2	12
Aplicación de Educación Bilingüe Intercultural-	1	1	1	1	1	5	1	1	2	10

Fuente: Armandolin, 2012. p.2

CUADRO No. 2 Criterios y Escala de Puntuación

CRITERIOS	ESCALA DE PuntuACIÓN		
	2 PUNTOS	1 PUNTO	0 PUNTOS
A. Frecuencia y/o gravedad del problema	Muy frecuente o muy grave	Medianamente frecuente o grave	Poco frecuente o grave
B. Tendencia del problema	En aumento	Estático	En descenso
C. Posibilidad de modificar la situación	Modificable	Poco Modificable	Inmodificable
D. Ubicación temporal de la solución	Corto plazo	Mediano plazo	Largo plazo
E. Posibilidad de registro	Fácil registro	Difícil registro	Muy difícil registro
F. Interés en solucionar el problema	Alto	Poco	No hay Interés
G. Accesibilidad o ámbito de competencia	Competencia del estudiante	El estudiante puede intervenir, pero no es de su absoluta competencia	No es competencia del estudiante.

Fuente: Armandolin, 2012. p.2

1.2.3. Árbol de Problema

El árbol de problemas es una técnica administrativa, que se puede utilizar en procesos educativos; para facilitar el desarrollo del Proyecto de Mejoramiento Educativo será utilizado. Colocando el problema en el centro (el tronco), para conocer las causas del problema se escriben abajo (las raíces) y de los efectos que se dan se colocan arriba (las ramas). En el siguiente árbol de problema en su centro se coloca la “Repitencia Escolar en Primer Grado” dando como causas por parte del docente y padre de familia, en el caso de los efectos el bajo rendimiento y fracaso escolar. A continuación, se detallan las causas y efectos.

Dentro de las causas tenemos por parte del docente y padres de familia. En el caso por parte del docente la planificación y los materiales; en el caso de la planificación a la hora del desarrollo de clases no son innovadoras y tampoco llamativas; teniendo una metodología que ignoran su utilización y son tradicionales. En el caso de los materiales por falta de recursos económicos y de tiempo no se realizan; y los que tienen le dan un uso inadecuado, ignoran o desconocen su utilización, en otro caso no los utilizan y también se da el caso que no es innovador.

En el caso de las causas por parte del padre de familia no hay acompañamiento y desconocen temas educativos. El no haber acompañamiento se debe a la falta de tiempo por bajo nivel económico lo que conlleva a trabajar mucho y que lleguen cansados. Al igual que tener poca dedicación por falta de valores y poco apoyo que les dan. En el caso de desconocimiento de temas educativos poco estudio ya que algunos padres no saben leer ni escribir y otros solo estudiaron primero o segundo grado primaria. Otro de los casos es la motivación ya que ellos perdieron por que sus hijos no, les quedan lejos y no se levantan temprano.

Al tener como problema la “Repitencia Escolar en Primer Grado” se dan los efectos de bajo rendimiento y fracaso escolar. En el caso del bajo rendimiento como efecto tenemos: la sobre edad esto conllevan a un mal comportamiento teniendo

como resultado que se le llame la atención y en casos de volverás a cometer o sean violentas la expulsión; la sobre edad provoca baja autoestima disminuyendo la práctica de valores al igual que poca participación en las diferentes actividades educativas.

También se da la preparación no adecuada produciendo problemas sociales lo que llevaría a los estudiantes a drogarse y posiblemente andar en pandillas. En el caso de la inasistencia se puede dar al tener una mala preparación que los estudiantes no asistan por la pobreza y que se puedan estar dedicando a la prostitución. Como efecto tenemos el fracaso escolar esto puede conllevar por parte de los estudiantes deserción y pérdida de recursos.

En el caso de deserción por parte de los padres de familia se da la preocupación y el enojo por dejar de estudiar esto puede provocar que los estudiantes se salgan del establecimiento y realizar actos delictivos, trata de personas y desempleo. Cuando hay fracaso escolar hay una pérdida de recursos en programas de apoyo por parte del Ministerio de Educación como: útiles escolares, alimentación escolar, gratuidad, entre otro. También una pérdida económica por parte de los padres de familia y docentes en los materiales y otras cosas.

Luego de la realización del árbol de problemas y teniendo en cuenta el problema de "Repitencia Escolar en Primer Grado"; para la realización del Proyecto de Mejoramiento Educativo se tomará en cuenta el efecto de bajo rendimiento. Al seleccionar el bajo rendimiento se busca combatir otros efectos mejorando las causas que los provocan. Al crear materiales y herramientas pedagógicas, mejorando las metodologías, el acompañamiento y el apoyo de padres de familia disminuirán la repitencia, el fracaso escolar, deserción, mejorando el rendimiento escolar y la promoción en primer grado.

CUADRO No. 3 Árbol de Problemas

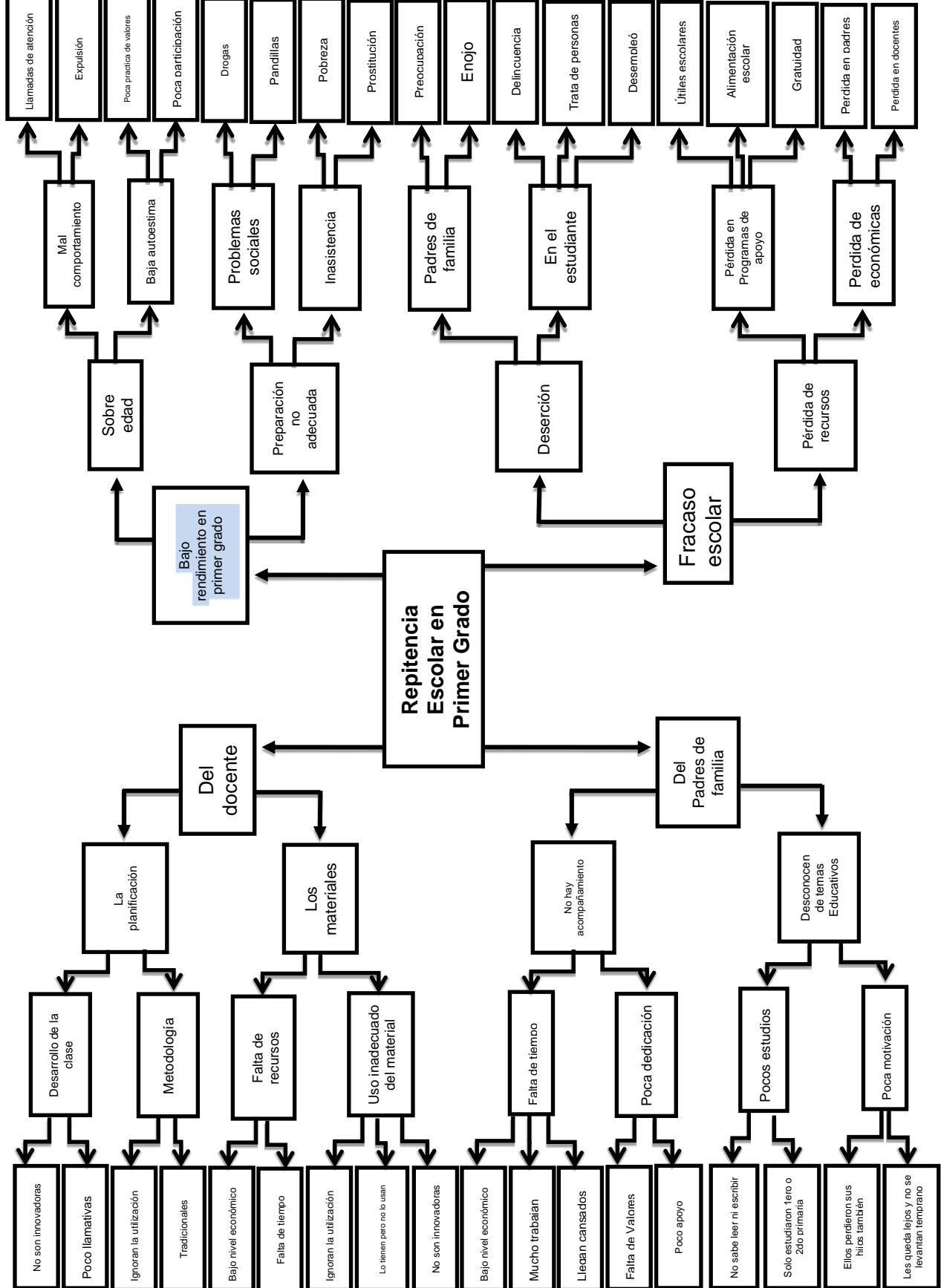

Fuente: PADEP/D 2019 pág. 33

1.2.4. Análisis de problemas

El Análisis de Problemas (Árbol de Problemas), nos permite conocer que está ocurriendo, por qué está ocurriendo y que esta desencadenando el problema, en este caso de la Repitencia Escolar en el Primer Ciclo de Primer Grado. El problema de bajo rendimiento, dependiendo del docente, la familia y estudiantes, así afecta a los mismos, el contexto en que se encuentran hasta provocar repitencia, deserción, sobre edad, maltrato y acoso escolar, afectado psicológica, social y culturalmente al estudiante.

Para disminuir la repitencia se necesita que cada elemento de la comunidad educativa se haga responsable de la parte que le corresponda y este comprometida a minimizar, afrontar y eliminar dichos problemas; por medio de diferentes programas, capacitaciones, talleres, metodologías, creación de materiales y herramientas pedagógicas al igual que actividades lúdicas. Sin olvidar el acompañamiento e involucramiento en las diferentes actividades.

1.2.5. Selección del Problema a intervenir

Luego de haber seleccionado el problema a través de un efecto del árbol de problemas se puede analizar que es importante la implementación de metodologías activas e innovadoras en primer ciclo especialmente en primer grado, el cual permitirá mejorar el proceso enseñanza-aprendizaje, este proceso que se va a realizar requiere del compromiso de cada uno de los actores educativos al igual que es necesario brindar el debido acompañamiento e involucramiento en el proceso educativo.

Cuando la comunidad educativa se involucra en la creación de materiales y herramientas pedagógicas, al igual que darles a conocer diferentes actividades y juego lúdicos que pueden poner en práctica en sus hogares para facilitar, mejorar y que promuevan, desafíen, emocionen y que haga que el estudiante quiera

aprender no para ganar el grado sino para salir adelante en su vida, es cuando por medio del aprendizaje significativo mejorará la calidad educativa.

Al implementar metodologías activas e innovadoras permitirá disminuir la repitencia, la deserción, fracaso escolar y aumentar la tasa de promoción. También permite actualizar metodologías en el establecimiento, compartir experiencias exitosas, conocer y aprender de los errores al igual que tratar la manera de evitarlos. El acercamiento que se tendrá al padre de familia beneficia el proceso de la enseñanza-aprendizaje de sus hijos teniendo en cuenta que fortalecerá el vínculo familiar y puede aprovecharse de las tecnologías para hacerlo.

1.2.6. Identificación de demandas

La sociedad demanda de manera de petición las necesidades que pueden ser vistas como reclamos, a los diferentes funcionarios o entidades. Estas necesidades son aspectos básicos que permiten la satisfacción, valoración, orientación, motivación máxima para la convivencia y existencia. Esto permitirá la estructuración de las disposiciones y orientaciones de la constitución de un sistema de personalidad y sistema cultural. Estas demandas permiten que la sociedad pueda estar satisfecha, integra, segura, actualizada y capacitada para afrontar los nuevos requerimientos que demandan la actualidad.

Luego del respectivo análisis se llegó a la conclusión: un Desarrollo Sostenible donde las personas puedan subsistir por los medios que generan con el apoyo del gobierno en procesos de distribución, compradores y exportación. Para el desarrollo de sus tierras, compra de sus productos a precios justos distribución de sus productos a diversos lugares, para generar más ventas y mejorar su economía.

En el caso del Respeto a los Derechos Humanos de las personas, se da que en ocasiones solo aquellas personas que son influyentes o tiene el dinero suficiente se les respetan sus valores y no hay igualdad y equidad para todos. La Salud Sexual y Reproductiva permitir mayor acceso a la información por medio de diversas organizaciones y el establecimiento educativo por medio del Programa de Educación Sexual y Prevención de la Violencia ayudando a disminuir los embarazos no deseados y enfermedades de transmisión sexual.

En el caso del Acceso a la Tecnología, que sea accesible o estén disponibles para facilitar el proceso enseñanza-aprendizaje de la educación formal e informal al igual que como medio de trabajo. Brindar información para que conozcan y permitirles tener una Vida en Democracia activa, donde toda persona pueda y desee participar lo pueda realizar, accediendo de manera fácil y rápida a la información necesaria.

El tener Fuentes de Empleo permite que mejore la calidad de vida de las sociedades por ello el Derecho a la Educación permitirá encontrar mejores empleos garantizar el desarrollo de la economía. Tener en cuenta las demandas institucionales, recordando que al a ver mayor educación mayor demanda social. La educación es un bien de inversión como de consumo, esto nos permitirá optar a un mejor empleo, reducir la pobreza, mejorar la economía.

Luego del análisis se llegó a la conclusión: que se necesitan Metodologías de Proyectos Educativos Comunitarios (PEC) para que los estudiantes y la comunidad sean beneficiarios con ellos, en el caso de la Metodología el Curriculum Nacional Base (CNB) capacitar a los docentes en este tema para facilitar el manejo del mismo y mejorar la calidad de las clases, cada establecimiento debería de contar con el Programa Educativo Institucional (PEI) que mejora la calidad del establecimiento en procesos educativos.

En los establecimientos a la hora de realizar una actividad es necesaria la Organización y cumplimiento de las comisiones para que estas se realicen de la mejor manera y todo salga como se planifico, algo imprescindible en el proceso educativo para garantizar la calidad de los proceso de enseñanza-aprendizaje contar con una Planificación en base al Currículo Nacional Base (CNB), sí se utilizan los Programas de Apoyos (Utilices, Valija Didáctica, Gratuidad, Alimentación Escolar) permitirán facilitar los procesos de aprendizaje.

Tener acceso al Centro de Recurso para la Educación Inclusiva (CREI) que brinda diferentes capacitaciones, charlas, herramientas y da el apoyo para trabajar con aquellos estudiantes que tienes Necesidades Educativas Especiales (NEE) asociadas o no a Discapacidad al igual que contar con el Programa Sistema Nacional de Acompañamiento Educativo (SINAE) como del Programa Estratégico de Alimentación Escolar (DIGEFOCE) junto con Estrategias para Padres en Apoyos a la Educación.

Sin olvidar la Implementación de los Programas Educativos (“Leamos Juntos”, “Contemos Juntos”, “Vivamos Juntos en armonía” y Gobierno Escolar). Junto con el Programa Académico de Desarrollo Profesional Docente (PADEP/D) acompañado del Programa Comprometidos con Primero que ayudara a mejorar la calidad de la educación. Las demandas poblacionales para su desarrollo y mejoramiento de su comunidad requieren mejores programas educativos que ayuden a mejorar sus condiciones.

Luego de su respectivo análisis e investigación se llegó a la conclusión: dentro de la comunidad aún hay personas que necesitan programas que ayuden a salir del Analfabetismo junto con Escuela para padres que brinden Metodologías activas e innovadoras en la creación de Materiales interactivos y creativos para fortalecer la enseñanza sin dejar a un lado los aspectos Educación Bilingüe Intercultural y la Educación Ambiental muchas veces en los hogares es difícil brindar o hablar

de una adecuada Educación Integral en Sexualidad y Prevención en Violencia (EIS/PV). Sin olvidar de aquellas personas que sus hijos tienen discapacidades y es necesario una Educación Inclusiva para que puedan interactuar con a la sociedad y valerse por ellos mismos en el futuro, sin olvidar que es importante la sensibilización que las otras personas comprendan y sean conscientes de la situación que estos niños tiene para que no haya discriminación y sí un apoyo en el proceso de su desarrollo.

En ocasiones los padres de familia para evitar que maltraten de manera psicología y a veces física prefieren no acudir a instituciones o con especialistas que pueden ayudarlos con tratamientos que beneficien el desarrollo de vida del niño. Sin olvidar la distancia que tienen que recorrer y el precio del pasaje para trasladarlos a esos lugares.

1.2.7. Identificación de actores involucrados en el entorno a intervenir

Para que el proyecto de mejoramiento educativo se lleve a cabo es necesario, la participación de actores que de manera directa, indirecta o potenciales apoyaran su realización.

Dentro de los actores directos tenemos al docente, padre de familia y estudiantes a quienes ira dirigida la mejora educativa por medio de las capacitaciones, talleres, creación de materiales y herramientas pedagógicos que juntos realizaran padre e hijo con la guía del docente; al compartir juntos en este proceso les permitirá crear y fortalecer los lazos familiares, conocerse y al igual mejorar valores. Estos materiales se podrán utilizar tanto en el establecimiento como en casa para mejorar los procesos de calidad educativa y retroalimentación en los procesos enseñanza-aprendizaje.

Entre los actores indirectos están todos aquellos que serán participe de las capacitaciones, talleres de manera interna y externa como lo son Coordinación Distrital, Asesor Pedagógico, encargada del Centro de Recurso para la Educación Inclusiva (CREI), otros docentes con sus experiencias exitosas, Nolberto Tún en la Formación en Metodologías de Aprendizaje Maya Itza', entre otros; quienes ayudaran con su experiencia y conocimiento con los cuales transmitirán actividades lúdicos, materiales y herramientas pedagógicas que mejoran los proceso de aprendizaje.

Y los actores potenciales son aquellos que proporcionaran su ayuda o medios en el proyecto como tiendas de barrio, librería, café internet y Comité de Agua. Cuando colaboren proporcionado diferentes materiales reutilizables que hay en su contexto al igual que información que permitirá la creación de materiales y herramientas pedagógicas las cuales facilitaran el proceso enseñanza-aprendizaje.

Cada uno de estos actores es necesario que participen para que el Proyecto de Mejoramiento Educativo se lleve a cabo. Por medio de diferentes formas para poder acceder a ellos, llamadas, visitas y solicitudes esto permitirá verificar su colaboración y participación en dichas actividades donde se requiere de su participación. Los padres de familia buscaran diferentes materiales reutilizables que hay en las tiendas de barrio como tapitas, tapones, frascos de aguas gaseosas entre otros materiales que se encuentren tirados en la calle los cuales ayudaran a la economía familiar por ser reutilizables.

Al realizar la recolección de materiales reutilizables; se está participando en la recolección de materiales que dañan el ambiente, estropean la vista de la Comunidad y se reduce la contaminación de esta, mientras se reutilizan para mejorar el proceso enseñanza-aprendizaje por medio de materiales y herramientas pedagógicas.

1.3 Análisis Estratégico

El análisis estratégico nos permitirá realizar un estudio donde podremos encontrar diferentes líneas estrategias necesarias para resolver el problema seleccionado, utilizando diferentes herramientas.

1.3.1 Análisis de la Matriz DAFO del problema seleccionado

En esta parte del proceso se utilizará la herramienta DAFO, que es importante en el campo educativo, porque partimos de las Debilidades para luego darles solución, teniendo en cuenta las Amenazas y por medio de las Fortalezas con las que cuenta el establecimiento y aprovechando las Oportunidades que tiene el establecimiento se solucionaran.

CUADRO No. 4 Tabla DAFO

<p>FORTALEZAS</p> <ol style="list-style-type: none"> 1. Creación de herramientas lúdicas reutilizando materiales del contexto. 2. Apoyo entre docentes. 3. Metodologías Innovadoras. 4. Reutilizar el libro de texto del año pasado. 5. Coaching entre docentes. 6. Documento del Proyecto de Mejoramiento Educativo. 7. Capacitación en metodologías activas por medio de la experiencia docente. 8. Comunicación asertiva con padres de familia. 9. Reforzamiento con actividades y materiales adecuados e interactivos. 10. Adecuación curricular. 	<p>DEBILIDADES</p> <ol style="list-style-type: none"> 1. Deficiencia de material didáctico. 2. Necesidad de la actualización docente. 1. Metodologías Tradicionales. 2. Deficiencia en la utilización de los libros de texto. 3. Necesidad de aplicar actividades lúdicas que motiven el aprendizaje. 4. Escasez en la motivación del docente. 5. Escasez en la experiencia docente en primer grado. 6. Analfabetismo en padres de familia. 7. Carencia en ejercitar la motricidad fina. 8. Escasez de herramientas para identificar problemas de aprendizaje.
<p>OPORTUNIDADES</p> <ol style="list-style-type: none"> 1. Programa de apoyo (Valija Didáctica). 2. Comunidades de aprendizaje. 3. Acompañamiento pedagógico. 4. Programa comprometidos con primer grado. 5. Asesoría del técnico pedagógico. 6. Programa Académico de Desarrollo Profesional Docente (PADEP/D) 7. Enseñanza por medio del Aprendizaje significativo. 8. Programa Escuela para Padres de Familia. 9. Capacitación Personalizada en horarios no laborales. 10. Apoyo del Centro de Recurso para la Educación Inclusiva (CREI). 	<p>AMENAZAS</p> <ol style="list-style-type: none"> 1. Escasez de recursos económico para crear materiales. 2. Escasez de tiempo por compromisos personales para actualizarse. 3. Escasez de compromiso para investigar nuevas metodologías. 4. Deficiencia en la entrega a tiempo de libros de texto para el establecimiento. 5. Disminución de estudiantes/Cambio de sección. 6. Llamadas de atención por parte de autoridades educativas. 7. Dificultad y frustración en el proceso enseñanza-aprendizaje. 8. Expuesto a deserción. 9. Ausencia de aprestamiento en casa. 10. Repitencia en estudiantes.

Fuente: Elaboración Propia, 2020

1.3.2 MINI-MAX

Este análisis se trabajará con la técnica MINI-MAX, el cual nos permite vincular las Debilidades, Amenazas, Fortalezas y Oportunidades entre sí para identificar las posibles líneas de acción estratégicas y posibles proyectos.

CUADRO No. 5 MINI-MAX

FORTALEZAS - OPORTUNIDADES	DEBILIDADES - OPORTUNIDADES
<p>F1. Creación de herramientas lúdicas reutilizando materiales del contexto. O1. Programa de Apoyo (Valija Didáctica).</p> <p>F2. Apoyo entre docentes. O2. Comunidades de Aprendizaje.</p> <p>F3. Metodologías Innovadoras. O3. Acompañamiento pedagógico.</p> <p>F4. Reutilizar el libro de texto del año pasado. O4. Programa Comprometidos con Primer Grado.</p> <p>F5. Coaching entre docentes.</p> <p>O5. Asesoría del Técnico Pedagógico.</p> <p>F6. Documento del Proyecto de Mejoramiento Educativo.</p> <p>O6. Programa Académico de Desarrollo Profesional Docente (PADEP/D).</p> <p>F7. Capacitación en metodologías activas por medio de la experiencia docente. O7. Enseñanza por medio del Aprendizaje Significativo.</p> <p>F8. Comunicación asertiva con padres de familia. O8. Programa Escuela para Padres de Familia.</p> <p>F9. Reforzamiento con actividades y materiales adecuados e interactivos. O9. Capacitación Personalizada en horarios no laborales.</p> <p>F10. Adecuación curricular. O10. Apoyo del Centro de Recurso para la Educación Inclusiva (CREI).</p>	<p>D1. Deficiencia de material didáctico. O1. Programa de Apoyo (Valija Didáctica).</p> <p>D2. Necesidad de la actualización docente. O2. Comunidades de Aprendizaje.</p> <p>D3. Metodologías Tradicionales. O3. Acompañamiento pedagógico.</p> <p>D4. Deficiencia en la utilización de los libros de texto. O4. Programa Comprometidos con Primer Grado.</p> <p>D5. Necesidad de aplicar actividades lúdicas que motiven el aprendizaje. O5. Asesoría del Técnico Pedagógico.</p> <p>D6. Escasez en la motivación del docente. O6. Programa Académico de Desarrollo Profesional Docente (PADEP/D)</p> <p>D7. Escasez en la experiencia docente en primer grado. O7. Enseñanza por medio del Aprendizaje Significativo</p> <p>D8. Analfabetismo en padres de familia. O8. Programa Escuela para Padres de Familia.</p> <p>D9. Carencia en ejercitar la motricidad fina. O9. Capacitación Personalizada.</p> <p>D10. Escasez de herramientas para identificar Problemas de aprendizaje. O10. Apoyo del Centro de Recurso para la Educación Inclusiva (CREI).</p>
OPORTUNIDADES - DEBILIDADES	DEBILIDADES - AMENAZAS
<p>O1. Programa de Apoyo (Valija Didáctica).</p> <p>D1. Deficiencia de material didáctico.</p> <p>O2. Comunidades de Aprendizaje.</p> <p>D2. Necesidad de la actualización docente.</p> <p>O3. Acompañamiento pedagógico. D3. Metodologías Tradicionales.</p> <p>O4. Programa Comprometidos con Primer Grado.</p> <p>D4. Deficiencia en la utilización de los libros de texto.</p> <p>O5. Asesoría del técnico Pedagógico.</p> <p>D5. Necesidad de aplicar actividades lúdicas que motiven el aprendizaje.</p> <p>O6. Programa Académico de Desarrollo Profesional Docente (PADEP/D). D6. Escasez en la motivación del docente.</p> <p>O7. Enseñanza por medio del Aprendizaje Significativo. D7. Escasez de experiencia docente en primer grado.</p> <p>O8. Programa Escuela para Padres de Familia.</p> <p>D8. Analfabetismo en padres de familia.</p> <p>O9. Capacitación Personalizada en horarios no laborales.</p> <p>D9. Carencia en ejercitar la motricidad fina.</p> <p>O10. Apoyo del Centro de Recurso para la Educación Inclusiva (CREI). D10. Escasez de herramientas para identificar Problemas de aprendizaje.</p>	<p>D1. Deficiencia de material didáctico. A1. Escasez de recursos económico.</p> <p>D2. Necesidad de la actualización docente. A2. Escasez de tiempo por compromisos personales para actualizarse. D3. Metodologías Tradicionales. A3. Escasez de compromiso para la realización de investigación de las nuevas metodologías.</p> <p>D4. Deficiencia en la utilización de los libros de texto. A4. Deficiencia en la entrega a tiempo de libros de texto para el establecimiento.</p> <p>D5. Necesidad de aplicar actividades lúdicas que motiven el aprendizaje. A5. Disminución de estudiantes en el aula/Cambio de sección.</p> <p>D6. Escasez en la motivación del docente. A6. Llamadas de atención por parte de autoridades educativas.</p> <p>D7. Escasez en la experiencia docente en primer grado. A7. Dificultad y frustración en el proceso enseñanza-aprendizaje.</p> <p>D8. Analfabetismo en padres de familia.</p> <p>A8. Expuesto a deserción.</p> <p>D9. Carencia en ejercitar la motricidad fina. A9. Ausencia de aprestamiento en casa.</p> <p>D10. Escasez de herramientas para identificar Problemas de aprendizaje. A10. Repitencia en estudiantes.</p>

Fuente: Elaboración Propia, 2020

1.3.3 Análisis de la vinculación estratégica

El análisis de la vinculación estratégica nos permitirá conocer el análisis estratégico utilizado en la técnica MINI-MAX.

1. **Debilidades:** Deficiencia de material didáctico. **Amenazas:** Escasez de recursos económico para crear materiales.

Tomando en cuenta la deficiencia de materiales didácticos dentro del aula se utilizarán materiales que estén al alcance del contexto escolar para ayudar a la economía familiar.

2. **Debilidades:** Necesidad de la actualización docente. **Amenazas:** Escasez de tiempo por compromisos personales para actualizarse.

Tomando en cuenta la necesidad de la actualización docente en el Establecimiento y del impacto positivo que este puede tener en los estudiantes se llevarán a cabo capacitaciones en metodologías activas, para mejorar la enseñanza-aprendizaje.

3. **Debilidades:** Metodologías Tradicionales. **Amenazas:** Escasez de compromiso para investigar nuevas metodologías.

Teniendo en cuenta el impacto negativo que tienen las metodologías tradicionales en el siglo XXI, se busca realizar investigaciones de metodologías nuevas e innovadoras que fortalecerán el proceso enseñanza-aprendizaje.

4. **Debilidades:** Deficiencia en la utilización de los libros de texto. **Amenazas:**

Deficiencia en la entrega a tiempo de libros de texto para el establecimiento. Los libros de texto son importantes para desarrollar el proceso de aprestamiento y facilitar el aprendizaje por lo cual se reutilizará el libro Paso 1 del Programa Comprometidos con Primer Grado, del año pasado mientras llegan los nuevos libros.

5. **Debilidades:** Necesidad de aplicar actividades lúdicas que motiven el aprendizaje. **Amenazas:** Disminución de estudiantes/Cambio de sección.

Para disminuir la deficiencia en la motivación del estudiante que asisten a estudiar y evitar el cambio de estudiantes en el aula, se implementarán metodologías activas y juegos lúdicos, para motivar y generar el gusto a llegar al aula.

1. **Debilidades:** Escasez en la motivación del docente. **Amenazas:** Llamadas de atención por parte de autoridades educativas.

Para aumentar la motivación y evitar las llamadas de atención se realizará la socialización de experiencias pedagógicas éxitos, utilizando y adecuando aquellas que nos puedan ayudar en nuestras aulas.

2. **Debilidades:** Escasez en la experiencia docente en primer grado. **Amenazas:** Dificultad y frustración en el proceso enseñanza-aprendizaje.

Se promoverán talleres de primer grado para compartir experiencias de aprendizaje y herramientas, que permitan disminuir la frustración y aumentar la experiencia docente en aquellos docentes que dan primer grado por primera vez y permitir el reforzamiento a todos los docentes.

3. **Debilidades:** Analfabetismo en padres de familia. **Amenazas:** Expuesto a deserción.

Realizar reuniones para promover la escuela para padres de familia, donde se comparten diferentes estrategias para incentivar la búsqueda de apoyo a los estudiantes, evitar la deserción y disminuir la repitencia.

4. **Debilidades:** Carencia en ejercitar la motricidad fina. **Amenazas:** Ausencia de aprestamiento en casa.

Se realizarán reuniones de trabajo con padres de familia donde se construirán herramientas y se promoverá el aprendizaje para eliminar la carencia en la motricidad fina.

5. **Debilidades:** Problemas de aprendizaje. **Amenazas:** Repitencia en estudiantes.

Se buscará el apoyo del Centro de Recursos para la Educación Inclusiva (CREI), para realizar evaluaciones diagnósticas, herramientas y métodos adecuados para implementar, disminuir la repitencia y aumentar el aprendizaje.

1. **Debilidades:** Deficiencia de material didáctico. **Oportunidades:** Programa de Apoyo (Valija Didáctica).

Se promoverá formas eficientes de utilizar materiales del contexto para aumentar los materiales didácticos en el aula y en la casa, complementándose con materiales de librería.

2. **Debilidades:** Necesidad de la actualización docente. **Oportunidades:** Comunidades de Aprendizaje.

Por medio de las comunidades de aprendizaje se realizará la actualización docente, donde se impartirán diferentes metodologías y herramientas pedagógicas.

3. **Debilidades:** Metodologías Tradicionales. **Oportunidades:** Acompañamiento pedagógico.

Por medio del acompañamiento pedagógico se actualizarán las metodologías tradicionales, hasta sustituirlas por metodologías innovadoras que ayudaran al proceso enseñanza-aprendizaje, si hay alguna duda o una mejor forma de implementación se podrá resolver y dar sugerencias.

4. **Debilidades:** Deficiencia en la utilización de los libros de textos. **Oportunidades:** Programa Comprometidos con Primer Grado.

Participar en el programa comprometidos con Primer Grado para conocer la forma eficiente para utilizar los libros de primer grado ayudando a la economía familiar.

5. **Debilidades:** Necesidad de aplicar actividades lúdicas que motiven el aprendizaje. **Oportunidades:** Asesoría del Técnico Pedagógico.

Con el asesoramiento del técnico Pedagógico nos permitirá contar con diferentes actividades y juegos lúdicos que permitan mejorar el ambiente educativo y con ello llamar la atención y retener al estudiante.

1. **Fortalezas:** Creación de herramientas lúdicas reutilizando materiales del contexto. **Oportunidades:** Programa de Apoyo (Valija Didáctica).

Exposición de herramientas innovadoras entre escuelas que promuevan y faciliten el aprendizaje significativo por medio del constructivismo elaborado con materiales del contexto apoyado con materiales de librería.

2. **Fortalezas:** Apoyo entre docentes. **Oportunidades:** Comunidades de Aprendizaje.

Testimonio de experiencias docentes exitosas en las comunidades de aprendizaje para apoyo de los docentes.

3. **Fortalezas:** Metodologías Innovadoras. **Oportunidades:** Acompañamiento pedagógico.

Recopilación de metodologías innovadoras del sector, que servirán para fortalecer el acompañamiento pedagógico.

4. **Fortalezas:** Reutilizar el libro de texto del año pasado. **Oportunidades:** Programa Comprometidos con Primer Grado.

Implementar la utilización del documento en digital para imprimir las hojas de trabajo y reutilizar las otras partes del libro del año pasado, las que se utilizan para realizar el aprestamiento mientras viene el nuevo.

5. **Fortalezas:** Coaching entre docentes. **Oportunidades:** Asesoría del Técnico Pedagógica.

Apadrinar a un docente para fortalecer el asesoramiento pedagógico.

1. **Oportunidades:** Programa Académico de Desarrollo Profesional Docente (PADEP/D). **Debilidades:** Escasez en la motivación del docente.

Promover los beneficios que tiene el Programa Académico de Desarrollo Profesional Docente (PADEP/D) en pro de la comunidad educativa, fortaleciendo los métodos de enseñanza y formación del docente.

2. **Oportunidades:** Enseñanza por medio del Aprendizaje Significativo. **Debilidades:** Escasez en la experiencia docente en primer grado.

Incentivar el uso del aprendizaje significativo y su importancia en la enseñanza-aprendizaje para facilitar la experiencia de los nuevos docentes y mejorando el proceso educativo.

3. **Oportunidades:** Programa Escuela para Padres de Familia. **Debilidades:**

Analfabetismo en padres de familia.

Gestionar la participación en el programa escuela para padres de familia y el desarrollo en horarios flexibles, en donde se les brinden diferentes herramientas y asesoramiento en pro del proceso educativo.

4. **Oportunidades:** Capacitación personalizada en horarios no laborales. **Debilidades:** Carencia en ejercitar la motricidad fina.

Para eliminar la carencia en motricidad se realizarán talleres con padres y estudiantes en jornadas vespertina, las cuales permitirán un mejor desenvolvimiento en los procesos de enseñanza-aprendizaje necesarios en la educación.

5. **Oportunidades:** Apoyo del Centro de Recurso para la Educación Inclusiva (CREI). **Debilidades:** Escasez de herramientas para identificar problemas de aprendizaje.

Capacitaciones y asesoría de profesionales del Centro de Recurso para la Educación Inclusiva (CREI), en la creación de adecuación curricular, metodologías según diagnóstico cambiando según evaluaciones periódicas.

1.3.4 Líneas de acción estratégicas

Dentro del proceso educativo se manejan líneas estratégicas que guían, orientan y organizan diferentes actividades relacionadas a un campo de acción que permitirán mejorar el proceso.

Fortalezas – Oportunidades.

Los elementos de la comunidad educativa juegan un papel importante en la educación por tal razón sus experiencias, forma de enseñanza y las diferentes metodologías que utilizan son esenciales para facilitar el proceso de enseñanza-aprendizaje por esas razones se realizaron talleres y capacitaciones donde se muestran los diferentes materiales y herramientas pedagógicas permitiendo a otros docentes la apropiación y mejorar la calidad educativa en sus salones al igual que la utilización de los Libros de texto digitales como medio de enseñanza y brindándole el apoyo a un docente cuando lo necesite.

Línea estratégica: 7. Compromiso y participación de todos como soporte para la mejora de la educación.

Debilidades – Oportunidades.

Promover por medio de la comunidad de aprendizaje la utilización de los diferentes Programas Educativos y de Apoyo con los que cuenta el Ministerio de Educación los cuales facilitan y mejoran los proceso enseñanza-aprendizaje; acompañados y con el asesoramiento de la técnico pedagógico, quien de manera eficiente brindara diversas formas de utilizar los recursos y materiales del contexto educativo para la creación de materiales y herramientas pedagógicas que promoverán la modernización en la educación y junto con el apoyo de todos los elementos de la comunidad educativa permitirá mejorar la calidad educativa.

Línea estratégica: 2. Modernización del Sistema

Educativo. Oportunidades – Debilidades.

Aprovechar las capacidades, conocimientos y experiencias en procesos educativos, la implementación de la teoría del aprendizaje significativo utilizando el constructivismo para su desarrollo, materiales y herramientas pedagógicas, actividades lúdicas, que ha adquirido los diferentes docente quienes pertenecen al establecimiento y los que no; realizando diversas actividades como capacitaciones, talleres, programas de padres en la jornada vespertina donde se pueda exponer y enseñar con el asesoramiento del Centro de Recursos para la Educación Inclusiva (CREI).

Al igual que las diferentes técnicas desarrolladas en el Programa Académico de Desarrollo Profesional Docente (PADEP/D).

Línea estratégica: 2. Modernización del Sistema Educativo.

Debilidades – Amenazas.

Teniendo en cuenta la importancia que juega la actualización docente, las metodologías activas, los juegos lúdicos; por medio de la implementación de capacitación de los temas anteriores permitirá desarrollar, promover y facilitar el proceso enseñanza-aprendizaje en la educación, lo que ayudará a mejorar el proceso educativo todos los días.

La reutilización del Libro Paso 1 del año pasado permitirá avanzar en los temas de reforzamiento mientras llegan los libros que utilizarán los estudiantes, sin olvidar la utilización de materiales que hay en el contexto para minimizar y ayudar a la economía familiar siendo parte del proceso educativo.

Línea estratégica: 3. Educación de calidad para todos.

Debilidades – Amenazas.

Fortalecer y promover la participación y el compromiso de cada uno de los actores que conforman la comunidad educativa, por medio de capacitaciones e implementación de estrategias que ayuden a mejorar los procesos educativos para brindar una mejor calidad educativa; con ellos se busca que el padre de familia acompañe en el proceso educativo y apoye a su hijo en el desarrollo de materiales y herramientas pedagógicas que servirán en el proceso de reforzamiento; tomando en cuenta la invaluable experiencia de los docentes que será compartida y que ha permitido mejorar los procesos enseñanza-aprendizaje.

Línea estratégica: 7. Compromiso y participación de todos como soporte para la mejora de la educación.

1.3.5 Mapa de soluciones

El mapa de soluciones fue elaborado en base al problema encontrado y trabajado en las diferentes etapas que hasta ahora hemos avanzado, es importante recordar que son posibles soluciones que se le pueden dar al problema seleccionado. Permitiendo tener un mejor panorama de cómo solucionar un problema y seleccionar la mejor opción a nuestro problema. A continuación, se presenta un mapa con las posibles soluciones al problema trabajado.

CUADRO No. 6 Mapa de soluciones

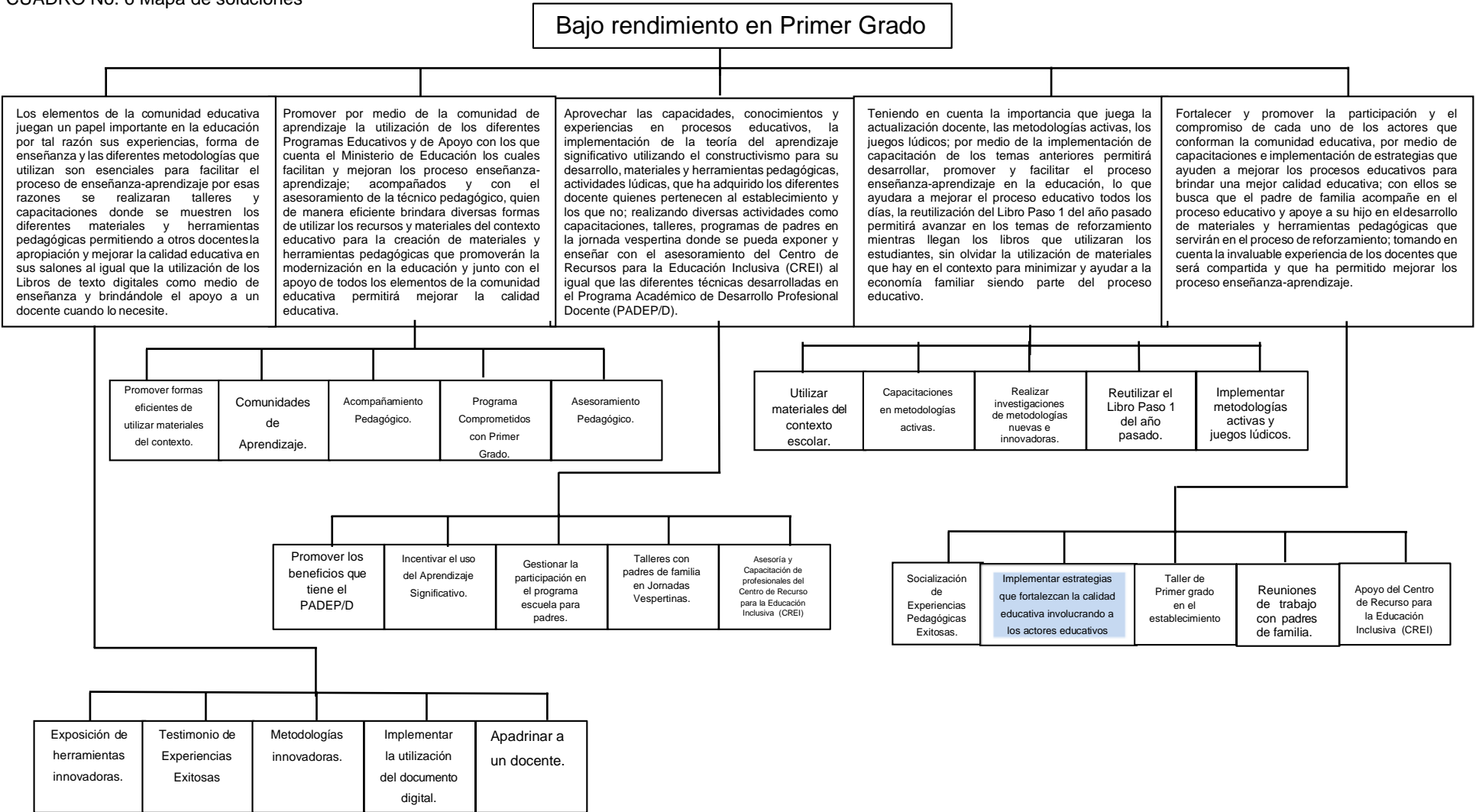

Fuente: Mijangos, 2013 pág. 53

1.3.6 Posibles proyectos

Luego de haber realizado y aplicado diversas herramientas en la construcción del Proyecto de Mejoramiento Educativo, se obtuvieron los posibles proyectos, teniendo en cuenta las líneas de acción estratégicas, a continuación, se detalla el resultado obtenido:

- Implementar estrategias para fortalecer la calidad educativa.
- Fortalecer y promover el compromiso de la comunidad educativa.
- Promover y utilizar los programas del Ministerio de Educación.
- Aprender en las comunidades de aprendizaje.
- Compartiendo experiencias en la escuela docente.

1.3.7 Selección del proyecto a diseñar

Se busca cambiar las metodologías tradicionales que persisten en Primer Grado del establecimiento para disminuir la repitencia, los llamados de atención y deserción; reforzando con metodologías activas e innovadoras, juegos lúdicos, creación de herramientas y materiales pedagógicos, reutilizando materiales del contexto lo que permitirá ayudar a la economía familiar y minimizar el daño al medio ambiente al reutilizar.

Incentivando en los estudiantes la motivación, facilitar la construcción del aprendizaje significativo, dar la importancia, apoyo, acompañamiento e involucrar a los actores de la comunidad de aprendizaje en las diferentes actividades como de la creación de los materiales.

1.4 Diseño del Proyecto

1.4.1 Nombre del Proyecto

Implementar estrategias que fortalezca la calidad educativa involucrando actores educativos.

1.4.4 Descripción del Proyecto

En la Escuela Oficial Rural Mixta Profesor “Juan Concepción Arellano Marín”, de la Aldea de Paxcamán, del Municipio de Flores, Departamento de Petén, se ha descubierto por medio de las pruebas que realiza el Ministerio de Educación, en el área de lectura y matemáticas de Primer Grado los resultados fueron insatisfactorios; al igual que los resultados de escolarización en el fracaso escolar de los estudiantes por lo cual es necesario resolver para disminuir la repitencia.

Con relación a estos resultados la población tiene interés en metodologías activas e innovadoras, creación de materiales y herramientas pedagógicas con elementos del contexto que con la ayuda de la Comunidad Educativa apoyaran de manera directa o indirecta en la recolección y distribución de los materiales, esto permitirá ayudar a la economía familiar y al medio ambiente de la comunidad.

Se busca disminuir la utilización de metodologías tradicionales en primer grado. Al realizar el análisis DAFO del establecimiento se encontraron las siguientes Debilidades: en algunos salones de clases se manejan metodologías tradiciones, materiales que no están acorde a los temas a tratar, al no poseer experiencia en el grado desconocen la importancia y la forma de utilizar los libros de textos.

Las Amenazas encontradas son las siguientes: la educación requiere de un compromiso de toda la comunidad educativa por lo cual se realizarán reuniones para explicar la importancia que juegan en el proceso educativo, muchas veces la escasez económica, de tiempo, libros de texto, de experiencia, puede causar frustración, llamadas de atención, deserción, repitencia y ausencia de los procesos adecuados para iniciar la enseñanza-aprendizaje de una manera correcta como lo es el aprestamiento.

Dentro de las Fortalezas que se detectaron en el establecimiento, hay docentes que por su experiencia y conocimiento son elementos que ayudarán al desarrollo del proceso enseñanza-aprendizaje proporcionando diferentes ideas de cómo utilizar los materiales del contexto ayudando así a la economía familiar, al igual que apoyo a otros docentes compartiendo diferentes herramientas, juegos lúdicos, metodologías innovadoras que permitan desarrollar de una manera diferentes y creativa el aprendizaje.

Se realizan capacitaciones, proyectos de mejoramiento educativos, apoyo en adecuaciones curriculares, reforzamiento en actividades y materiales que servirán para el proceso enseñanza-aprendizaje que se crearán junto con los padres de familia en las reuniones que se hagan con ellos.

De igual manera se tomaron en cuenta las siguientes Oportunidades como lo son los diferentes programas del Ministerio de Educación al igual que la alianza que ha realizado con la Universidad San Carlos de Guatemala por medio del Programa Académico de Desarrollo Profesional Docente (PADEP/D) donde se imparten diferentes metodologías, herramientas pedagógicas, reutilización de materiales del contexto, contando también con el apoyo del Centro de Recursos para la Educación Inclusiva (CREI).

Teniendo el asesoramiento y el acompañamiento pedagógico por autoridades del Ministerio de Educación, comunidades de aprendizaje y capacitaciones tanto para los docentes como para padres de familia para reforzar el proceso de enseñanza-aprendizaje. Reforzando y ayudando al maestro y estudiante que no tienen experiencia en primer grado y así todos sean beneficiados por medio del Programa Comprometido con Primer Grado con diferentes estrategias y materiales que los diferentes docentes utilizan.

Las líneas de acción estrategias que se tomaron en cuenta son: Implementar estrategias para fortalecer metodologías activas, Fortalecer y promover el compromiso de la comunidad educativa, Promover y utilizar los programas del Ministerio de Educación, Aprendamos en las comunidades de aprendizaje y Compartiendo experiencias en la escuelita docente.

Las cuales hacen referencia a la importancia que juega la actualización docente, metodologías activas, juegos lúdicos para desarrollar, promover y facilitar el proceso enseñanza-aprendizaje en la educación, por lo cual conlleva a mejorar todos los días, utilizando los materiales que hay en el contexto educativo modernizando los diferentes materiales y herramientas pedagógicas.

Fortalecer y promover el compromiso, la participación, el apoyo de cada uno de los elementos que conforman la comunidad educativa y lo importantes que son en el proceso enseñanza-aprendizaje para mejorar la calidad educativa. Participar y utilizar los diferentes programas con los que cuenta el Ministerio de Educación, las capacidades de los docentes dentro y fuera del establecimiento, por lo que permite realizar diversas actividades donde puedan exponer las experiencias de aprendizaje, formas de enseñanza, las diferentes herramientas y metodologías, que han facilitado y servido para facilitar el proceso de enseñanza-aprendizaje.

Tomando en cuenta la necesidad de la actualización docente en el Establecimiento y del impacto positivo que este puede tener en los estudiantes se llevarán a cabo talleres y capacitaciones en metodologías activas, para mejorar la enseñanza-aprendizaje.

Se busca cambiar las metodologías tradicionales que persisten en Primer Grado del establecimiento, para disminuir la repitencia, los llamados de atención y deserción; reforzando con metodologías activas e innovadoras, juegos lúdicos, creación de herramientas y materiales pedagógicos, reutilizando materiales del contexto lo que permitirá ayudar a la economía familiar y minimizar el daño al

medio ambiente al reutilizar, incentivando en los estudiantes la construcción del aprendizaje significativo, dar la importancia e involucrar a los participantes de la comunidad de aprendizaje en las diferentes actividades.

1.4.3 Concepto

Estrategias que fortalecen calidad educativa.

1.4.4 Objetivos del Proyecto

Objetivo General

Proponer a los docentes por medio de talleres la importancia que tiene la implementación y la utilización de metodologías activas e innovadoras que permiten mejorar y facilitar el proceso enseñanza-aprendizaje por medio de actividades, juegos lúdicos, creación de materiales y herramientas pedagógicas que promueven la construcción del aprendizaje significativo en las diferentes áreas que conllevan a disminuir la repitencia en primer grado.

Objetivos Específicos

1. Establecer y sensibilizar por medio de talleres a los docentes y padres de familia la importancia de implementar metodologías activas e innovadoras que permitirán mejorar el proceso de enseñanza-aprendizaje en los estudiantes de primer grado.
2. Mostrar y promover la creación de materiales y herramientas pedagógicas que faciliten el aprendizaje significativo con el apoyo y acompañamiento de padres de familia, utilizando materiales que hay en el contexto educativo, permitiendo ayudar a la economía familiar y minimizando el impacto ambiental.
3. Identificar metodologías activas e innovadoras, actividades, juegos lúdicos, materiales y herramientas pedagógicas, facilitando el proceso de la

enseñanza-aprendizaje permitiendo mejorar el desarrollo en las diferentes áreas disminuyendo la repitencia en estudiantes de primer grado.

1.4.5 Justificación del Proyecto

En el siglo que nos encontramos los estudiantes en casa tienen una mayor facilidad de acceder a la información y de aprender de una manera dinámica e interactiva por diferentes medios electrónicos y estímulos visuales llegando a primer grado con procesos lectores; por lo anterior se busca minimizar o eliminar la utilización de metodologías tradicionales en primer grado en el área de Comunicación y Lenguaje en la Escuela Oficial Rural Mixta Profesor “Juan C. Arellano Marín”.

Por medio de talleres y capacitaciones donde se proporcionen metodologías activas e innovadoras que permiten mejorar y facilitar el proceso enseñanza-aprendizaje por medio de la utilización de actividades, juegos lúdicos; trabajando junto con los padres de familia en la elaboración de materiales y herramientas pedagógicas reutilizando materiales del contexto educativo que promoverán el aprendizaje significativo permitiendo ayudar a la economía familiar y minimizando el impacto ambiental.

Con el apoyo de diversos programas que tiene el Ministerio de Educación como lo es la Valija Didáctica, Comprometidos con Primer Grado donde se solicitara la reutilizando del libro de texto Paso 1, imprimiendo las hojas de trabajo del documento en digital mientras viene el nuevo libro lo cual reforzara el aprestamiento sin retrasar el programa, Comunidades de Aprendizaje, Programa Académico de Desarrollo Profesional Docente (PADEP/D).

Al igual que el asesoramiento y acompañamiento pedagógicos que fortalecerán los indicadores de resultados de escolarización eficiencia interna de proceso e indicadores de resultados de aprendizaje. Destacando el Coaching y apoyo entre

docentes para aumentar la motivación, experiencia en primer grado; reduciendo la repitencia y deserción. Así como el apoyo del Centro de Recursos para la Educación Inclusiva (CREI) realizando charlas en apoyo de diversos temas como problemas de aprendizaje y adecuación curricular.

1.4.6 Plan de actividades

En esta parte del proyecto se darán a conocer diferentes fases que por medio de actividades las cuales necesitarán sub-actividades permitirán que el Proyecto de Mejoramiento Educativo se llevé a cabo.

Fase de Inicio Objetivo

Proponer y dar a conocer a las diferentes autoridades Universitarias y Comunidad Educativa los compromisos y el Proyecto de Mejoramiento Educativo “Implementar estrategias que fortalezcan la calidad educativa involucrando actores educativos”, que se llevara a cabo en la Escuela Oficial Rural Mixta Profesor “Juan C. Arellano Marín”, Aldea Paxcamán, Flores, Petén.

Actividades

Dentro de las actividades que se llevaran a cabo están los compromisos, socialización y lanzamiento del proyecto de mejoramiento educativo, Como actor principal y responsable el Profesor/Estudiante Edison Rafael Vásquez Ayala. Otros actores involucrados Asesora Licda. Irma Díaz de López, Coordinadora Distrital Bárbara López, directora Licda. Elvira Paz, docentes y estudiantes, entre otros actores de la Comunidad Educativa.

En la actividad de compromiso se llevaron a cabo las sub-actividades: realización, entrega y revisión de los compromisos que permitirán llevar a cabo el Proyecto de Mejoramiento educativo, quien se le entro a la Asesora Licda. Irma Díaz. Lo siguiente fue apropiación de los compromisos para hacer realidad dicho proyecto

al igual que la elaboración de las solicitudes a las Autoridades; Coordinadora Distrital y directora del establecimiento.

En la actividad de socialización sus sub-actividades son: Reunión con los diferentes actores de la Comunidad Educativa dando a conocer el Proyecto de Mejoramiento Educativo.

En la actividad de lanzamiento sus sub-actividades van desde la elaboración de las diferentes invitaciones, entrega, confirmación de asistencia y gestión de mobiliario, sonido, adorno para llevar a cabo dicha actividad.

Fase de Planificación

En esta fase del proyecto se llevaron a cabo tres actividades las cuales son organización, gestión y capacitación dejando plasmado que se necesita para realizar la ejecución.

Objetivo

Planear las diferentes actividades por medio de la organización, gestión y las capacitaciones necesarias para llevar a cabo el Proyecto de Mejoramiento Educativo.

Actividades

Dentro de las actividades se organizó con actores de la Comunidad Educativa las diferentes reuniones, talleres y capacitaciones al igual que las fechas que se llevarían a cabo, teniendo en cuenta que algunas de las fechas pueden ser movibles según las disposiciones del Ministerio de Educación. Se gestionó con los diferentes profesionales y actores de la comunidad educativa su participación a

las reuniones. Organización de talleres y capacitaciones, las cuales permitirán y serán esenciales para que se lleve a cabo el Proyecto de Mejoramiento Educativo.

Fase de Ejecución

En esta fase del proyecto se ejecutarán las actividades planificadas con sus sub-actividades de talleres o capacitaciones que se implementarán para la realización del Proyecto de Mejoramiento Educativo se lleve a cabo.

Objetivo

Identificar las diferentes actividades y sub-actividades de talleres o capacitaciones que son necesarias para llevar a cabo el Proyecto de Mejoramiento Educativo en donde se verán involucrados diferentes actores de la comunidad educativa.

Actividades

Se realizarán las diferentes actividades que permitan llevar a cabo el Proyecto de Mejoramiento Educativo involucrando a diferentes actores educativos. En la actividad de organizar e identificar las diferentes actividades pedagógicas se realizaron las siguientes sub-actividades: Reunión con directora y todos los docentes para organizar las capacitaciones y fechas en las cuales se llevarían a cabo. Reunión con directora y docentes de primer grado para organizar las capacitaciones. Reunión con padres de familia para dar a conocer las diferentes metodologías y herramientas a utilizar al igual que la forma de trabajar.

En la actividad de gestionar y promover las diferentes actividades pedagógicas se realizaron las sub-actividades: Realización de solicitudes para los profesionales y actores de la Comunidad Educativa quienes serán los partícipes en las diferentes reuniones, talleres y capacitaciones.

Se realizaron las llamadas y visitas para confirmar la presencia de los participantes a las diferentes actividades y corroborar fechas que se llevaran a cabo las mismas. Al igual que la elaboración y entrega de los listados de los materiales necesarios para llevar a cabo los diferentes materiales y herramientas pedagógicas.

En la actividad de Capacitación con diferentes temas que permitan mejorar la calidad educativa se realizarán con los diferentes actores de la comunidad educativa: Capacitación / taller con todos los docentes donde se implementaran estrategias con Metodologías Activas de los aprendizajes, Compartiendo experiencias exitosas y Asesoramiento de Educación Especial.

También capacitación o talleres con docentes de primer grado con temas: Mi experiencia impartiendo Primer grado, Dieta sensorial, Formación en metodología para el aprendizaje del idioma Maya Itza' y Comprometidos con primer grado: evaluación diagnóstica, dinámica de aprendizaje, como enseñar (metodología), herramientas utilizadas en el aula, como utilizar el libro de aprestamiento paso I.

Sin olvidar los Taller con padres de familia con temas: La Importancia de los actores en el proceso educativo, La importancia del padre de familia como apoyo en la educación de sus hijos, Creación de materiales y herramientas pedagógicas y Acompañamiento en reforzar las áreas de Comunicación y Lenguaje L1 y Matemáticas con materiales y herramientas pedagógicas.

Dentro de los responsables de las diferentes capacitaciones están los docentes del establecimiento, docente/alumno Edison Vásquez, Asesora Educativa Pedagógica Licda. Jacky Mayén y Melissa Orrego, Coordinadora Distrital Licda. Bárbara López, encargada del Centro de Recursos para la Educación Inclusiva (CREI) Licda. Adis Garcia, Lic. Braulio Chán, Prof. Sergio Leiva y Acompañamiento Pedagógico Licda. Irma Díaz de López.

Fase de Monitoreo

En esta fase podremos conocer si se están realizando las actividades y sub-actividades que se tienen previstas y si hubiera algún contra tiempo buscar las formas de como corregirlas para que no se atrase lo planificado.

Objetivo

Mostrar por medio de diferentes herramientas e informes que se están llevando a cabo las actividades y sub-actividades, realizando las correcciones necesarias para el cumplimiento del Proyecto de Mejoramiento Educativo.

Actividades

Se utilizarán diferentes herramientas e informes que permitirán verificar si se cumple o no con la planificación de las actividades y sub-actividades, si se demuestra que no se está cumpliendo el objetivo se implementarán otras actividades que sean necesarias realizar para que se cumpla con la meta propuesta.

En la Fase I; de las actividades de compromiso socialización y lanzamiento con sus sub-actividades serán monitoreadas por medio de documentos escritos que se entregaran a las diferentes autoridades en las fechas establecidas, llamadas y fotografías con los diferentes actores educativos que intervienen en el Proyecto de Mejoramiento Educativo. En las personas involucradas están docente/estudiante Edison Vásquez y Comunidad Educativa.

En la Fase II; de las actividades organización, gestión y capacitación con sus sub-actividades serán monitoreadas por medio de informes escritos, listas de asistencias, llamadas y fotografías. En las personas involucradas están docente/estudiante Edison Vásquez y Comunidad Educativa.

Fase de Evaluación

En la fase de evaluación nos permitirá conocer cuales actividades y sub-actividades ya se han realizado por medio de diferentes herramientas que estén a la mano, siendo el encargado el proyecto quien lleve el control de la evaluación.

Objetivo

Evaluar el cumplimiento de las diferentes actividades y sub-actividades por medio de diferentes herramientas e instrumentos.

Actividades

Se utilizarán diferentes herramientas de acuerdo a las actividades ejecutadas que permitirán verificar si se cumplieron con las actividades y sub-actividades, que son necesarias para lograr el Proyecto de Mejoramiento Educativo.

En el caso de la evaluación de la Fase I y II del proyecto; actividades de compromiso, socialización y lanzamiento con sus sub-actividades serán por medio de los documentos entregados, asistencia, lista de cotejo, las fotografías de las capacitaciones, talleres y se creara un informe donde se analice los resultados realizados con la elaboración, desarrollo de los materiales y herramientas pedagógicas los cuales utilizarán en su proceso educativo.

1.4.7 Cronograma de actividades

CUADRO No. 7 Cronograma

ACTIVIDADES	TIEMPO	2020					
		NOV	ENE	FEB	MAR	ABR	MAY
Fase I Inicio							
1. Compromiso							
1.1. Realización, entrega y revisión de los compromisos.							
1.2. Apropiación de los compromisos.							
1.3. Elaboración de las solicitudes a las autoridades.							
2. Socialización del Proyecto de Mejoramiento Educativo							
2.1. Reunión con la directora del establecimiento educativo.							
2.2. Reunión con la Coordinadora Distrital.							
2.3. Reunión con la directora y docentes de primer grado.							
3. Lanzamiento del Proyecto de Mejoramiento Educativo							
3.1. Elaboración de las invitaciones, entrega y confirmación de asistencia.							
3.2. Gestión de mobiliario, sonido, adorno para llevar a cabo dicha actividad.							
3.3. Lanzamiento del Proyecto de Mejoramiento Educativo.							
Fase II PLANEACION							
1. Organizar e identificar las diferentes actividades pedagógicas.							
1.1. Reunión con directora y todos los docentes del establecimiento.							
1.2. Reunión con directora y docentes de primer grado.							
1.3. Reunión con padres de familia.							
2. Gestionar y promover las diferentes actividades pedagógicas.							
2.1. Realización de las solicitudes para los actores de la Comunidad Educativa quienes participaran en las diferentes reuniones, talleres y capacitaciones.							
2.2. Confirmación de asistencia a las diferentes actividades y corroborar fechas que se llevaran a cabo.							
2.3. Elaboración y entrega de los listados de los materiales necesarios para llevar a cabo los diferentes materiales y herramientas pedagógicas.							
3. Capacitación con diferentes temas que permitan mejorar la calidad educativa.							
1. Capacitación o taller con todos los docentes.							
2. Capacitación o talleres con docentes de primer grado.							
3. Taller con padres de familia.							
Ejecución // Monitoreo							
Evaluación							
Entrega Informe Final							

Fuente: Elaboración Propia, 2020

1.4.8 Criterios e instrumentos de monitoreo y evaluación del PME

CUADRO No. 8 De monitoreo y evaluación I

Nombre del Proyecto: "Implementar estrategias que fortalezcan la calidad educativa involucrando actores educativos".				
Duración del Proyecto: De noviembre 2019 a Mayo 2020				
Responsable del Proyecto: Prof. Edison Rafael Vásquez Ayala				
No.	Aspectos a monitorear	Cómo se va a monitorear	Persona encargada del monitoreo	Tiempo
FASE I: INICIO				
1.	Compromiso			
1.1.	Sub actividades: Realización, entrega y revisión de los compromisos	Por medio de una lista de cotejo.	Licda. Irma Díaz y Edison Vásquez	9 de noviembre
1.2.	Apropiación de los compromisos.	Por medio de la observación.		9 al 16 de noviembre
1.3.	Elaboración de las solicitudes a las Autoridades.	Por medio de la observación.		9 al 16 de noviembre
2.	Socialización del Proyecto de Mejoramiento Educativo.			
2.1	Sub actividades: Reunión con la directora del establecimiento educativo.	Por medio de documentos entregados.	Edison Vásquez	7 de noviembre
2.2	Reunión con la Coordinadora Distrital del Municipio de Flores, Petén.		Edison Vásquez, personal docente y Directora Elvira Paz	8 de noviembre.
2.3	Reunión con la directora y docentes de primer grado.			8 de noviembre al 10 de enero
3.	Lanzamiento del Proyecto de Mejoramiento Educativo			
3.1.	Sub actividades: Elaboración de las diferentes invitaciones, entrega y confirmación de asistencia.	Con documentos entregados	Edison Rafael Vásquez Ayala, personal docente y directora.	12 al 22 de noviembre al 10 de enero 2020
3.2	Gestión de mobiliario, sonido, adorno para llevar a cabo dicha actividad.			
3.3	Lanzamiento del Proyecto de Mejoramiento Educativo "Implementar estrategias que fortalezcan la calidad educativa involucrando actores educativos".			Suscripción de acta.
FASE II: PLANEACION				
1.	Organizar e identificar las diferentes actividades pedagógicas.			
1.1	Sub actividades: Reunión con directora y todos los docentes del establecimiento para organizar las capacitaciones y fechas en las cuales se llevarían a cabo.	Listado de asistencia. Fotografías	Edison Vásquez, personal docente y directora Elvira Paz	10 de noviembre al 10 de enero 2020
1.2	Reunión con directora y docentes de primer grado para organizar las capacitaciones y fechas en las cuales se llevarían a cabo.			
1.3	Reunión con padres de familia para dar a conocer las diferentes metodologías y herramientas a Utilizar.			4 de noviembre al 10 de enero
2.	Gestionar y promover las diferentes actividades pedagógicas.			
2.1	Sub actividades: Se realizaron las diferentes solicitudes para los profesionales, especialistas y actores de la Comunidad Educativa quienes serán los partícipes en las diferentes reuniones, talleres y capacitaciones.	Con documentos entregados	Edison Vásquez y Docentes de Primer grado	8 de noviembre al 3 de enero 2020
2.2	Se realizaron las llamadas y visitas para confirmar la presencia de los participantes a las diferentes actividades y corroborar fechas que se llevaran a cabo.	Lista de cotejo de las llamadas.		2 al 10 de enero 2020
2.3	Elaboración y entrega de los listados de los materiales necesarios para llevar a cabo los diferentes materiales y herramientas pedagógicas.	Listado de asistencia. Fotografías	Edison Vásquez, personal docente y directora Elvira Paz	2 al 10 de enero 2020

Fuente: Elaboración Propia, 2020

CUADRO No. 9 De monitoreo y evaluación II

Nombre del Proyecto: "Implementar estrategias que fortalezcan la calidad educativa involucrando actores educativos"				
Duración del Proyecto: De noviembre 2019 a Mayo 2020				
Responsable del Proyecto: Prof. Edison Rafael Vásquez Ayala				
No.	Aspectos a monitorear	Cómo se va a monitorear	Persona encargada del monitoreo	Tiempo
FASE III: EJECUCION				
3.	Capacitación con diferentes temas que permitan mejorar la calidad educativa.			
3.1	Sub actividades	Listado de asistencia. Fotografías.	Edison Vásquez, personal docente y directora Elvira Paz	Octubre 2019 a mayo 2020
	- Compartiendo experiencias exitosas.			Octubre 2019 a enero 2020
	- Temas de metodologías, autoestima, importancia del trabajo docente y acompañamiento del padre de familia.	Circular. Fotografía.	Licda. Bárbara López	17 de enero 2020
	- Asesoramiento de Educación Especial.	Fotografías.	Licda. Adis García	9 de marzo
3.2	Capacitación o talleres con docentes de primer grado:	Listado de asistencia. Fotografías	Edison Vásquez, personal docente de primer grado y directora Elvira Paz	Octubre 2019 a mayo 2020
	- Mi experiencia impartiendo Primer grado.			Octubre 2019 a enero 2020
	- Metodologías Activas de los aprendizajes	Fotografía.	Licda. Adis García	13 de marzo
	- Dieta sensorial.	Fotografía y asistencia	Herrera y Nolberto Tún	5 de marzo
	- Formación en metodología para el aprendizaje del idioma Maya Itza'.	Fotografía e informe.	Licda. Jacky Mayén Licda. Melissa Herrera	17 de enero y
	- Comprometidos con primer grado: evaluación diagnóstica, dinámica de aprendizaje, como enseñar (metodología), herramientas utilizadas en el aula, como utilizar el libro de aprestamiento paso I.			12 de febrero de 2020
3.3	Taller con padres de familia.	Listado de asistencia. Fotografías	Edison Vásquez, personal docente y Directora Elvira Paz	Octubre 2019 a mayo 2020
	- La Importancia de los actores en el proceso educativo.	Fotografía e informe.	Lic. Braulio Chán	10 de Enero de 2020
	- La importancia del padre de familia como apoyo en la educación de sus hijos.	Fotografía e informe.	Prof. Sergio Leiva	
	- Creación de materiales y herramientas pedagógicas.	Observación directa y fotografías	Edison Vásquez, personal docente y directora Elvira Paz	Octubre 2019 a marzo 2020
	- Acompañamiento en reforzar las áreas de Comunicación y Lenguaje L1 y Matemáticas con materiales y herramientas pedagógicas.			
FASE IV: MONITOREO				
4.1	- Plan de Monitoreo del PME	Lista de cotejo. Observación.	Edison Vásquez	Noviembre 2019 a Mayo 2020
4.2.	- Esquema de Indicadores			
4.3	Esquema de Metas			
FASE V. EVALUACION				
5.1	Esquema de indicadores de Evaluación	Lista de cotejo.	Edison Vásquez	Mayo de 2020
5.2	Metas de Evaluación	Observación.		

Fuente: Elaboración Propia, 2020

Esquema de indicadores:

CUADRO No. 10 Esquema de indicadores I

JERARQUIA DE OBJETIVOS	INDICADORES	MEDIO DE VERIFICACION
<p>OBJETIVO GENERAL</p> <p>Proponer a los docentes por medio de talleres la importancia que tiene la implementación y la utilización de metodologías activas e innovadoras que permiten mejorar y facilitar el proceso enseñanza-aprendizaje por medio de actividades, juegos lúdicos, creación de materiales y herramientas pedagógicas que promueven la construcción del aprendizaje significativo en las diferentes áreas que conllevan a disminuir la repitencia en primer grado.</p>	<p>Que la Comunidad Educativa de la Escuela Oficial Rural Mixta Prof. "Juan C. Arellano Marín", Aldea de Paxcamán, implementen y utilicen metodologías activas e innovadoras que permitan mejorar y facilitar el proceso enseñanza-aprendizaje en el aula como en casa.</p>	<p>Los docentes Escuela Oficial Rural Mixta Prof. "Juan C. Arellano Marín", Aldea de Paxcamán, han recibido diferentes capacitaciones, talleres y círculos de calidad en metodologías activas e innovadoras que permitan mejorar y facilitar el proceso enseñanza-aprendizaje en el aula, permitiendo impartir talleres a padres de familia junto con los estudiantes para crear los herramientas y materiales pedagógicos. Por medio de firmas de asistencia, fotografías, creación e implementación de los materiales y herramientas pedagógicos.</p>
<p>OBJETIVO ESPECÍFICO</p> <p>Establecer y sensibilizar por medio de talleres a los docentes y padres de familia la importancia de implementar metodologías activas e innovadoras que permitirán mejorar el proceso de enseñanza-aprendizaje en los estudiantes de primer grado.</p>	<p>Que los 4 docentes y los 100 padres de familia de primer grado de la Escuela Oficial Rural Mixta Prof. "Juan C. Arellano Marín", Aldea de Paxcamán, conozcan la importancia de implementar metodologías activas e innovadoras que permitirán mejorar el proceso enseñanza-aprendizaje en los estudiantes.</p>	<p>Que los 4 docentes y los 100 padres de familia de primer grado de la Escuela Oficial Rural Mixta Prof. "Juan C. Arellano Marín", Aldea de Paxcamán, que participen en los talleres, con diferentes temáticas desde la importancia de implementar metodologías activas e innovadoras, la utilización de los libros de texto de primer grado, entre otras que permitirán mejorar el proceso de enseñanza-aprendizaje en los estudiantes, asistencia y fotografías.</p>
<p>OBJETIVO ESPECÍFICO</p> <p>Mostrar y promover la creación de materiales y herramientas pedagógicas que faciliten el aprendizaje significativo con el apoyo y acompañamiento de padres de familia, utilizando materiales que hay en el contexto educativo, permitiendo ayudar a la economía familiar y minimizando el impacto ambiental.</p>	<p>Que los 4 docentes junto con los 100 padres de familia acompañados con los estudiantes de primer grado de la Escuela Oficial Rural Mixta Prof. "Juan C. Arellano Marín", Aldea de Paxcamán, creen materiales y herramientas pedagógicas que faciliten el aprendizaje significativo, utilizando materiales que hay en el contexto educativo, permitiendo ayudar a la economía familiar y minimizando el impacto ambiental.</p>	<p>Que los 4 docentes junto con los 100 padres de familia de primer grado de la Escuela Oficial Rural Mixta Prof. "Juan C. Arellano Marín", Aldea de Paxcamán, participen los diferentes talleres donde se crearan materiales y herramientas pedagógicas que faciliten el aprendizaje significativo, utilizando materiales que hay en el contexto educativo, permitiendo ayudar a la economía familiar y minimizando el impacto ambiental, por medio de asistencia, fotografías y la elaboración de las herramientas y materiales pedagógicas.</p>
<p>OBJETIVO ESPECÍFICO</p> <p>Identificar metodologías activas e innovadoras, actividades, juegos lúdicos, materiales y herramientas pedagógicas, facilitando el proceso de la enseñanza-aprendizaje permitiendo mejorar el desarrollo en las diferentes áreas disminuyendo la repitencia en estudiantes de primer grado.</p>	<p>Que participen los 24 docentes de la Escuela Oficial Rural Mixta Prof. "Juan C. Arellano Marín", Aldea de Paxcamán, en los diferentes talleres y capacitaciones donde la Coordinación Distrital, Asesora Pedagógica, identificarán las diferentes metodologías activas e innovadoras, actividades, juegos lúdicos, materiales y herramientas pedagógicas que facilitan el proceso de la enseñanza-aprendizaje permitiendo mejorar el desarrollo de las áreas para disminuir la repitencia en estudiantes de primer grado.</p>	<p>Los 24 docentes de la Escuela Oficial Rural Mixta Prof. "Juan C. Arellano Marín", Aldea de Paxcamán, participen en los diferentes talleres y capacitaciones que se realizaran en el establecimiento educativo como en la Coordinación Distrital de Educación. Evidenciado por medio de la asistencia, fotografías.</p>

Fuente: Elaboración Propia, 2020

Esquema de metas

CUADRO No. 11 Esquema de metas

INDICADORES	METAS
Que la Comunidad Educativa de la Escuela Oficial Rural Mixta Prof. "Juan C. Arellano Marín", Aldea de Paxcamán, implementen y utilicen metodologías activas e innovadoras que permitan mejorar y facilitar el proceso enseñanza-aprendizaje en el aula.	El 80% de los docentes participantes implementan y utilizan metodologías activas e innovadoras que permitan mejorar y facilitar el proceso enseñanza-aprendizaje en el aula.
Que los 4 docentes y los 100 padres de familia de primer grado de la Escuela Oficial Rural Mixta Prof. "Juan C. Arellano Marín", Aldea de Paxcamán, conozcan la importancia de implementar metodologías activas e innovadoras que permitirán mejorar el proceso enseñanza-aprendizaje en los estudiantes.	Que el 100% de los docentes y el 95% de padres de familia de primer grado, conozcan la importancia de implementar metodologías activas e innovadoras que permitirán mejorar el proceso de enseñanza-aprendizaje en los estudiantes.
Que los 4 docentes junto con los 100 padres de familia de primer grado de la Escuela Oficial Rural Mixta Prof. "Juan C. Arellano Marín", Aldea de Paxcamán, creen materiales y herramientas pedagógicas que faciliten el aprendizaje significativo, utilizando materiales que hay en el contexto educativo, permitiendo ayudar a la economía familiar y minimizando el impacto ambiental.	Que el 100% de los docentes y el 90% de padres de familia de primer grado, creen materiales y herramientas pedagógicas que faciliten el aprendizaje significativo, utilizando materiales que hay en el contexto educativo, permitiendo ayudar a la economía familiar y minimizando el impacto ambiental.
Los 24 docentes de la Escuela Oficial Rural Mixta Prof. "Juan C. Arellano Marín", Aldea de Paxcamán, la Coordinadora Técnica Administrativa, Asesor Pedagógico, identificaron que metodologías activas e innovadoras, actividades, juegos lúdicos, materiales y herramientas pedagógicas, facilitando el proceso de la enseñanza-aprendizaje permitiendo mejorar el desarrollo de la lectoescritura en el área de comunicación y lenguaje disminuyendo la repitencia en estudiantes de primer grado.	Que el 100% de los docentes participen en los diferentes talleres y capacitaciones donde identifican e implementan metodologías activas e innovadoras, actividades, juegos lúdicos, materiales y herramientas pedagógicas, facilitando el proceso de la enseñanza-aprendizaje permitiendo mejorar el desarrollo de la lectoescritura en el área de comunicación y lenguaje disminuyendo la repitencia en estudiantes de primer grado.

Fuente: Elaboración Propia, 2020

Esquema de indicadores de evaluación

CUADRO No. 12 Esquema de indicadores de evaluación

INDICADORES DE RESULTADOS	INDICADORES DE IMPACTO
24 docentes y 100 padres de familia fueron capacitados sobre implementación y utilización de metodologías activas e innovadoras.	Los 18 docentes y 95 padres de familia implementan y utilizan metodologías activas e innovadoras.
4 docentes y 100 padres de familia de primer grado recibieron el taller sobre la importancia de implementar metodologías activas e innovadoras que permitirán mejorar el proceso de enseñanza-aprendizaje en los estudiantes.	Los 4 docentes y 95 padres de familia de primer grado aceptaron la implementación de metodologías activas e innovadoras que permitirán mejorar el proceso de enseñanza-aprendizaje en los estudiantes.
4 docentes junto con los 100 padres de familia de primer grado recibieron talleres para la creación de materiales y herramientas pedagógicas que faciliten el aprendizaje significativo, utilizando materiales que hay en el contexto educativo, permitiendo ayudar a la economía familiar y minimizando el impacto ambiental.	Los 4 docente junto con 90 padres de familia de primer grado crearon e implementaron materiales y herramientas pedagógicas.
24 docentes de la Escuela, la Coordinación Distrital, Asesora Pedagógica, identificaron que metodologías activas e innovadoras, actividades, juegos lúdicos, materiales y herramientas pedagógicas, facilitando el proceso de la enseñanza-aprendizaje permitiendo mejorar el desarrollo de la lectoescritura en el área de comunicación y lenguaje disminuyendo la repitencia en estudiantes de primer grado.	Los 18 docentes de la Escuela, la Coordinadora Distrital, Asesora Pedagógica, luego de la identificación de metodologías activas e innovadoras, actividades, juegos lúdicos, materiales y herramientas pedagógicas, los utilizaron en los salones de clases.

Fuente: Elaboración Propia, 2020

Metas de evaluación

CUADRO No. 13 Mapa de evaluación

No.	INDICADOR	META
1	Bajo resultado de aprendizaje en lectura.	El 90% de los estudiantes mejoraron el nivel de fluidez y comprensión lectora.
2	Fracaso escolar	El 95% de los estudiantes culminó el año escolar.
3	Repitencia	El 90% de los estudiantes promueva el grado.
4	Deserción	El 95% de los estudiantes que iniciaron en la escuela siguen allí.

Fuente: Elaboración Propia, 2020

1.4.9 Presupuesto

CUADRO No. 14 Presupuesto

Actividades	Tipo de recurso	Cantidad/ Tiempo	Precio Unitario	Precio Total
1. Socialización del Proyecto de Mejoramiento Educativo.	- Recurso humano.	200	Q. 6 por hora	Q. 1200
	- Proyecto de Mejoramiento Educativo.	1	100	100
	- Alquiler de Equipo de Cómputo.	1 computadora (3hr)	5 por hora	15
	- Alquiler de Equipo de Proyector.	1 proyector (3hr)	10 por hora	20
	- Alquiler de Sonido.	3 horas	25 por hora	75
				Subtotal
2. Proporcionar metodologías activas Innovadoras	- Recurso humano.	24	Q. 6	Q. 144
	- Alquiler de Equipo de Cómputo.	Computadora (5hr)	5 por hora	25
	Alquiler de Internet.	Internet (5hr)	6 por horas	30
				Subtotal
3. Mostrar y promover la creación de materiales y herramientas pedagógicas.	- Recurso Humano.	24	Q. 6	Q. 144
	- Papel.	1 resma de hojas tamaño oficio		25
	- Marcadores.	2	10	20
	- Papel manila.	10	0.50	5
	- Alquiler de Equipo de Cómputo.	Computadora (5hr)	5 por hora	25
	- Alquiler de Equipo de Proyector.	1 proyector (5hr)	6 por hora	30
	- Materiales reutilizados del contexto.	50	0.25	12.5
	- Fotocopias.	100	0.25	25
			Subtotal	Q.286.5
4. Establecer y sensibilizar por medio de talleres a los docentes y padres de familia.	- Recurso Humano.	24	Q. 6	Q. 144
	- Papel.	1 resma de hojas tamaño oficio		25
	- Marcadores.	2		
	- Papel manila.	10	10	20
	- Alquiler de Equipo de Cómputo.	Computadora (5hr)	0.50 5 por hora	5 25
	- Alquiler de Equipo de Proyector.	1 proyector (5hr)	6 por hora	30
	- Materiales reutilizados del contexto.	50	0.25	
	- Fotocopias.	100	0.25	12.5 25
			Subtotal	Q.286.5
			Total	Q.2182.00

Fuente: Elaboración Propia, 2020

CAPITULO II

FUNDAMENTACION TEORICA

2.1. Marco Organizacional

Al realizarse la investigación se determinó que los indicadores de repitencia, fracaso escolar y la sobre edad de los estudiantes pueden ser provocados por el poco apoyo de parte de los padres de familia. Para Epstein (2004), citado por Bochaca (2015) afirma:

La participación de los progenitores tiene efectos positivos sobre los resultados escolares y sobre el comportamiento de los menores aumentando la probabilidad de que el alumno pueda progresar en sus aprendizajes y sus actitudes y en su desarrollo social, así como la comunicación continua en ambos sentidos, es clave para conseguir el éxito escolar del alumnado. (P.1-2)

Por ello se busca dar a conocer la importancia del apoyo del padre de familia no solo en los procesos educativos, sino que también sociales y culturales.

2.1.1 Marco Epistemológico

Para Martínez y Ríos (2006) comentan que “el termino de epistemología se deriva etimológicamente de la palabra griega episteme que significa, conocimiento verdadero”. (p.114). Lo que hace ver la importancia que tiene el buscar y recabar la información necesaria que permitirá verificar los datos encontrados y la importancia de conocer la verdad.

Por lo anterior es importante conocer las circunstancias históricas, psicológicas, sociológicas y culturales que influyen en estudiante para su aprendizaje.

Según Postic (1982) nos dice:

El actor educativo se distingue del proceso de influencia –que se ejerce en los distintos lugares sociales por el juego de acciones, concertadas o no, con el objetivo

de hacer penetrar una idea, una opinión, un sentimiento o de desencadenar una acción- por el hecho de que anuncia su intención formadora en dirección a una de las partes de la interacción. (p.13)

Por ello es importante conocer sus circunstancias, para facilitar los procesos educativos.

Al conocer las circunstancias en las que se encuentra el estudiante permitirá: ajustar las teorías de aprendizaje según las influencias, acciones y conocimientos que estos tengan, permitiendo al docente mejorando los procesos educativos según los estímulos del contexto y refuerzos de su ambiente; permitiendo tener un aprendizaje significativo. Siendo ellos los actores principales del proceso enseñanza-aprendizaje, permitiéndoles a la hora de comunicarse o relacionarse con la social mejorar sus actitudes y decisiones de aprendizaje. Postic (1982)

El constructivismo permite crear los conocimientos por medio de diversas actividades previamente planificadas y estructuradas que con la ayuda de otra persona se formaran. Según Piaget (1970) citado por Cáliz (2011) a firma:

“El constructivismo es un término que se refiere a la idea de que las personas construyen ideas sobre el funcionamiento del mundo y, pedagógicamente construyen sus aprendizajes activamente, creando nuevas ideas o conceptos basados en conocimientos presentes o pasados”. (p.4). Y requiere de la participación activa de los sujetos para que la adquisición se lleve a cabo.

Con lo anterior podremos buscar formas que permitan al estudiante adquirir los conocimientos de una manera significativa. Por lo que Arceo et al., (2010) afirma: “El constructivismo postula la existencia y prevalencia de procesos activos en la construcción del conocimiento: habla de un sujeto cognitivo aportante, que claramente rebasa a través de su labor constructiva lo que le ofrece su entorno” (p.6).

También nos menciona del constructivismo que: “La identificación y atención a la diversidad de intereses, necesidades y motivaciones de los estudiantes en

relación con el proceso enseñanza-aprendizaje” (Arceo et al., 2010, p.4). El conocer la historia y el contexto, con quienes se relaciona el estudiante juega un papel importante a la hora del proceso enseñar-aprendizaje.

Por su parte el Ministerio de Educación (MINEDUC 2017) desde el enfoque del Curriculum Nacional Base (CNB) indica “que la persona es un ser social que por medio de la relación con otros construye sus conocimientos y valores, que le permiten ser mejores ciudadanos, tener responsabilidad social y respetando las diferencias individuales de los demás”. (p.27). Por ello la educación por medio de la relación y del constructivismo permitirá la formación integral, el intercambio social y desarrollo cultural.

2.1.2 Marco Contextual Nacional

Es importante tener en cuenta los diferentes contextos donde el estudiante está, lo que le permitirá de manera positiva o negativa la adquisición de conocimientos por ello para Vygotsky (1977) según la teoría sociocultural, citado por Salas (2011) afirma:

El aprendizaje precede al desarrollo. Entre el aprendizaje y el desarrollo existe una relación de tipo dialéctica. Una enseñanza adecuada contribuye a crear zonas de desarrollo próximo; “es decir va a servir de imán para hacer que el nivel potencial de desarrollo del educando se integre con el actual. Estas modificaciones, a su vez pueden promover progresos en el desarrollo cognoscitivo general. (p.62)

Al implementar una evaluación diagnóstica facilita el proceso educativo y conocer cómo trabajar con lo que ya se conoce.

Los medios de comunicación y la tecnología que actualmente se posee en nuestro medio es un arma de doble filo por lo que:

La aplicación de la tecnología, de manera adecuada y responsable, representa un beneficio y en el sector educativo les permite tanto a docentes como a alumnos el uso de la computadora, clasificación y almacenamiento de información, acceso a información reciente, la comunicación e interactividad con estudiantes y maestros que se encuentran en distintas partes del mundo, lo que permite el trabajo colaborativo. (Ramos, 2015, p.74)

Al tener en cuenta la evolución de las tecnologías y que se está volviendo algo común; se busca orientar a los padres de familia para que estas sean utilizadas en pro del proceso educativo.

Los establecimientos en un dado momento comparten la filosofía de las escuelas paralelas apoyándose de la tecnología para transmitir los procesos enseñanza-aprendizaje. Teniendo en cuenta también que “las cuales se centran en las necesidades, intereses y en que los niños sean felices allí, donde se respetan unos a otros, al entorno, cooperan entre ellos y con asociaciones locales” (Bona, 2017, p.171). Las escuelas paralelas buscan también la convivencia, facilitar el aprendizaje, la cooperación y que estos se relacionen para tener mejor los procesos educativos.

El desarrollo de las nuevas tecnologías de la información y la comunicación han venido a modificar el lenguaje, por lo tanto, para Ausubel (1976) citado por Palmero et al. (2008) nos dice: “los aprendizajes que se producen en la escuela sean significativos en el aprendizaje escolar que sea realista y científicamente viable debe ocuparse del carácter complejo y significativo que tiene el aprendizaje verbal y simbólico” (p.10). Es importante saber manejar y utilizar las nuevas tecnologías en pro de aquellos estudiantes que tengan alguna dificultad en el aprendizaje.

Nos sigue diciendo “así mismo, y con objeto de lograr esa significatividad, debe prestar atención a todos y cada uno de los elementos y factores que le afectan, que pueden ser manipulados para tal fin” (p.10). No toda la información que se obtiene es verídica por lo cual es necesario que el estudiante sepa diferenciar y utilizarla dichos contenidos de tal manera que beneficie su proceso educativo.

Es importante conocer que tanto sabe el estudiante y su contexto antes de iniciar un ciclo escolar. La teoría del aprendizaje significativo según Ausubel (1976), citado por Palmero et al., (2008) nos menciona la importancia de averiguar qué características cognoscitivas, de personalidad, aspectos interpersonales y

sociales afectan o motivan el resultado de aprendizaje y las características que le permiten asimilar los contenidos. (p.9) Esta información nos permite hacer un mejor trabajo educativo

Los factores lingüísticos y culturales no deben de ser tomado a la ligera ya que son temas necesarios en la vida diaria de los estudiantes por ello Ayora (2010) nos dice:

Su utilidad en la tarea docente es de especial importancia, ya que se centra entre otros aspectos en el análisis y la planificación lingüística y en el diagnóstico de los usos de los estudiantes conociendo su entorno sociolingüístico y sus actitudes respecto a la diversidad lingüística y cultural. (p.32)

Al ser Guatemala un país multiétnico, pluricultural y multilingüe se debe tomar en cuenta en la enseñanza para mejorar los procesos educativos.

2.1.3 Marco de Políticas Educativas

Las políticas buscan la creación de mejoras y desarrollo de la sociedad. Rousseau (1752) citado por Vergara y J. (2012) nos indica que la política busca como objetivo el orden social para garantizar superación, defensa y justicia de los grupos sociales. Desarrollando así Políticas en pro de la población. Teniendo en cuenta lo anterior se crean políticas educativas que beneficien el desarrollo y superación de todos los niños y niñas, quienes en un futuro formaran parte de una sociedad y democracia activa.

El término poder según Fuenmayor (2006) nos dice: “proviene del latín *pos - sum-potes-potuî-posse*, que de manera general significa ser capaz, tener fuerza para algo” (p. 216). El tipo de poder el cual nos permite realizar las políticas educativas necesarias para mejorar los procesos enseñanza-aprendizaje.

Según Mayz-Vallenill (1982) citado por Fuenmayor (2006) “se hallan los conceptos de *imperium* (el mando supremo de la autoridad), de *arbitrium* (la voluntad o albedrío propios en el ejercicio del poder), de *potentia* (fuerza, poderío o eficacia

de alguien) y de auctoritas (autoridad o influencia moral que emanaba de su virtud)” (p.216). Se aclara el termino para mejorar el uso de este a la hora de trabajar y evitar malentendidos en la creación de políticas que ayuden a la sociedad.

El termino de política según la RAE (2014) afirma: “Arte o traza con que se conduce un asunto o se emplean los medios para alcanzar un fin determinado”, también puede ser “orientaciones o directrices que rigen la actuación de una persona o entidad en un asunto o campo determinado”. Lo que busca la creación de políticas educativas que rijan y mejoren los procesos educativos.

Al pasar de los años, la globalización y las nuevas tecnologías es necesario tomar en cuenta la relación de las políticas educativas según Rizvi (2013) afirma:

El contexto de la formulación de políticas educativas están cambiando e involucra una compleja adaptación en lo local, regional, nacional y global. También hay un nuevo contexto para la elaboración de políticas educativa en cuanto a la situación espacial de su racionalidad, expresada a menudo en la actualidad en términos de competitividad global y otros imperativos globales. (p.10).

Es necesario tomar en cuenta lo anterior; para la creación de nuevos programas y adaptar los que ya se tienen para garantizar mejores procesos de enseñanza-aprendizaje brindando una mejor calidad educativa.

Por medio de la participación y el orden social teniendo el conocimiento del sistema político permitirá la creación de partidos políticos involucrándose en promover nuevas políticas que permitan un desarrollo con procesos equitativos y equivalentes. Según Rousseau (1752) citado por Vergara y J. (2012) afirma: “Se requiere transformar la sociedad para evitar que los hombres se vean obligados a hacer lo que no desean, y puedan hacer lo adecuado a su felicidad individual y la de todos” (p.31). Para ello es necesario la participación de la sociedad en el sistema político.

2.2. Análisis Situacional

Esta es una herramienta administrativa que se utilizara para realizar el Proyecto de Mejoramiento Educativo. Salgado (2007) nos dice que esta fase nos permite identificar los factores internos y externos que identifican el establecimiento. Por ello las herramientas que utilizaremos nos permitirán conocer aspectos que favorables o perjudiquen al mismo. Al conocer los diferentes aspectos por las que está pasando el establecimiento podremos realizar un mejor Proyecto de Mejoramiento Educativo.

2.2.1 Técnicas de Administración Educativa

Las técnicas que se utilizaran nos permiten identificar los problemas y buscar las posibles soluciones. Para tener una mejor comprensión de las técnicas de administración educativa Webscolar (2017) refiere son medios utilizables que nos permiten de manera eficaz y eficiente la organización, búsqueda, control al igual que la recopilación de información que luego será de utilidad. Como se menciona esto permitirá que el Proyecto de Mejoramiento Educativo priorice y se enfoque en lo necesario.

A. Técnica del Árbol de Problemas

El árbol de problemas es una técnica administrativa la cual puede ser utilizada en procesos educativos.

Martínez (2008) nos dice:

Es una técnica participativa que ayuda a desarrollar ideas creativas para identificar el problema y organizar la información recolectada, generando un modelo de relaciones causales que lo explican. Esta técnica facilita la identificación y organización de las causas y consecuencias de un problema. Por tanto, es complementaria, y no sustituye, a la información de base. El tronco del árbol es el problema central, las raíces son las causas y la copa los efectos. La lógica es que cada problema es consecuencia de los que aparecen debajo de él y, a su vez, es causante de los que están encima, reflejando la interrelación entre causas y efectos. (p.2)

Por lo cual el árbol de problemas nos ayudara a encontrar las posibles soluciones a nuestro problema.

B. Matriz de Priorización

Esta matriz nos permitirá organizar y seccionar entre los diferentes problemas el prioritario. Barrios (1997) afirma: “Es necesario decidir qué es más necesario o más importante hacer para la organización y cuando realizarlo, es decir, establecer prioridades. Las matrices de priorización permiten realizar esta toma de decisión de una forma objetiva” (p.69). Esto nos permite identificar el problema que afecta a nuestro establecimiento y darle la prioridad entre otros.

C. Árbol de Problemas

Nos permite por medio de un organizador grafico donde en el centro está el problema en la parte inferior las causas y en la parte superior los efectos. Martínez (2008) nos dice: “El árbol de problema refleja una situación opuesta al de problemas, lo que permite orientar las áreas de intervención que debe plantear el proyecto, que deben constituir las soluciones reales y factibles de los problemas que le dieron origen” (p.10)

2.2.2 Entorno Educativo

Al momento de aprender o adquirir conocimiento todos los lugares donde nos encontramos es un entorno educativo. Ramos (2008) afirma: “Debe concebirse como un campo de interacción de ideas, representaciones y valores” (p.3). Por lo anterior todo lugar forma parte del entorno educativo sea este formal o informal. Vygotsky citado por Ramos (2008) nos dice:

Sobre la importancia de la interacción social y la incidencia en la zona de desarrollo próximo, en la que la interacción con los especialistas puede ofrecer un «andamiaje» donde el aprendiz puede apoyarse: el aprendizaje colaborativo y el aprendizaje situado, que destaca que todo aprendizaje tiene lugar en un contexto en el que los participantes negocian los significados y recogen los planteamientos. (p.3)

Se debe tener en cuenta que el contexto donde se encuentre o más se relacione el estudiante le sirve como entorno educativo y el impacto puede llegar a ser positivo o negativo en el proceso educativo.

2.2.3 Demandas Sociales, Institucionales y Poblacionales

El impacto que tiene la educación es tan grande que muchas veces recae en todos los ámbitos, cuando hay una buena educación muchas de las necesidades o demandas que hay se ven satisfechas por ella.

Según Colvin y Rutland (2008) citado por Angarita (2007) nos dice:

Según la "Teoría de la Motivación Humana", propone una jerarquía de necesidades y factores que motivan a las personas; esta jerarquía se modela identificando cinco categorías de necesidades y se construye considerando un orden jerárquico ascendente de acuerdo con su importancia para la supervivencia y la capacidad de motivación. De acuerdo con este modelo, a medida que el hombre satisface sus necesidades surgen otras que cambian o modifican el comportamiento del mismo; considerando que solo cuando una necesidad está "razonablemente" satisfecha, se disparará una nueva necesidad. (p.1).

Muchas de las demandas que el ser humano tiene pueden ser cumplidas por medio del proceso educativo, ya sea formal e informal ayuda a desarrollarse para mejorar y tener mejor calidad de vida.

2.2.4 Actores directos, Indirectos y Potenciales

En el proceso educativo intervienen muchos actores los cuales pueden beneficiar o perjudicar al proceso enseñanza-aprendizaje. Ramos (2015) afirma:

El papel que desempeñan los directivos escolares, encargados de organizar y supervisar, entre otras cosas, las funciones que llevan a cabo los administrativos y el cuerpo docente. Por lo tanto, es necesario concientizar sobre la importancia de asumir el compromiso por parte de todos y cada uno de los actores que intervienen en el proceso educativo y concebirlo como la suma de esfuerzos que se requieren para llevar a cabo la acción de enseñanza-aprendizaje. (p.9)

Para que la educación mejore y sea de calidad es necesario que cada uno de los actores participe y que conozca su función. Cuando el estudiante es acompañado en el proceso educativo facilita el aprender.

2.3. Análisis Estratégico

Recopilación de técnicas administrativas que serán aplicadas al proceso educativo lo cual permitirán mejorar la calidad educativa y los procesos enseñanza-aprendizaje. Fuertes (1994) afirma: “Nos ayude a captar la información necesaria para una adecuada toma de decisiones” (p.6). Con los resultados obtenidos con las diferentes técnicas nos permitirá tomar decisiones eficaces e inteligentes que ayuden al desarrollo del Proyecto de Mejoramiento Educativo.

2.3.1 Técnica DAFO

En el proceso educativo se utiliza la DAFO en vez del FODA, ya que nos interesa resolver las dificultades que se tiene en el establecimiento. DAFO significa Debilidades, Amenazas, Fortalezas y Oportunidades. Según Olivares (2011)

El Análisis DAFO evalúa una situación específica condicionada a los elementos externos e internos que coinciden en determinado instante de la vida de la organización. Los cambios constantes de los elementos evaluados inducen a la necesidad de realizar periódicamente el análisis DAFO con el fin de ajustar la formulación estratégica para responder a la nueva situación del entorno y la propia organización. (p.2)

Recordando que el FODA es una técnica administrativa, pero se utiliza en el aspecto educativo como DAFO para resolver las debilidades que hay en el establecimiento.

2.3.2 Técnica MINI-MAX

Esta técnica administrativa nos permite encontrar estrategias ya que nos permite encontrar líneas de acción estratégicas y posibles proyectos. Olivares (2011) afirma: “Para la confección de la matriz se seleccionan aquellos elementos que presentan mayor incidencia sobre los objetivos y se ordenan y enumeran comenzando por los que suponen mayor impacto” (p.1). Por tal razón la técnica MINI-MAX por medio de sus vinculaciones encontrar posibles proyectos que nos permitan resolver el problema.

2.3.3 Vinculación Estratégica

Esta etapa nos permite conocer las vinculaciones estratégicas de cada uno de los elementos del DAFO.

La vinculación estratégica nos muestra el análisis estratégico de cada una de las vinculaciones realizadas en la técnica del MINIMAX, cabe mencionar que de estas vinculaciones se determinan las líneas de acción que luego darán lugar a los posibles proyectos a ejecutarse para contribuir a la solución del problema central identificado. (Mijangos, 2013, p.56)

De esta vinculación conoceremos las líneas de acción las cuales nos permitirá realizar el posible proyecto.

2.3.4 Líneas de Acción Estratégica

Estas nos guían, orientan y organizan diferentes actividades relacionadas a un campo de acción.

DIP-Cáceres (S.F.) concluye: Las líneas estratégicas son la concreción de los objetivos de desarrollo y son la transformación de los factores claves detectados en el diagnóstico. Ninguna línea estratégica tiene mayor importancia que otra, y los objetivos y resultados a alcanzar en una de ellas tienen efectos e impactos sobre las otras (p.20).

Estas nos permiten conocer cómo trabajar para mejorar el proceso.

2.3.5 Mapa de Soluciones

En esta parte se colocan todos aquellos posibles proyectos que salieron de la vinculación apoyados con las líneas de acción.

Se muestran las posibles soluciones que se le pueden dar al problema seleccionado por medio de las líneas de acción y los proyectos que se generan a través de las líneas de acción, cabe mencionar que este mapa de soluciones está básicamente enfocado en contribuir a la solución del problema identificado. (Mijangos, 2013, p.62)

Esto nos permitirá conocer que proyecto se adecua mejor a dar solución a nuestro problema.

2.3.6 Proyecto de Mejora Educativa

El propósito del proyecto es minimizar la repitencia en primer grado por medio de metodologías activas e innovadoras donde la comunidad educativa participa en talleres, capacitaciones y charlas; para conocer que por medio de actividades y

juegos lúdicos pueden crear materiales y herramientas pedagógicas que ayudan al proceso enseñanza-aprendizaje del estudiante.

Lo anterior permitirá la integración de las diferentes materias tomando en cuenta el reforzar las inteligencias múltiples al igual que los estilos de aprendizaje. Todo este trabajo se hará posible con el apoyo y acompañamiento de los padres de familia.

Para lograr minimizar la repitencia se requiere que los docentes realicen una alianza para la incorporación, apoyo y acompañamiento de los padres de familia en el proceso enseñanza-aprendizaje en beneficio al desarrollo educativo.

Sammons (2002) afirma:

Las escuelas con éxito seguramente serán aquellas “que no sólo involucran a los padres, sino que los apoyan y requieren de su participación”. El mismo autor prosigue argumentando a favor de un papel más activo de los padres en la autoevaluación y planeación del desarrollo de la escuela. Llamam particularmente la atención a la interconexión de los dominios afectivos y cognitivos en la triada de relaciones entre maestros, padres y estudiantes. (p.15)

Al realizar la alianza se les brinda técnicas, materiales y herramientas pedagógicas para apoyar su ayuda. Permitiendo reforzar desde casa de una manera fácil.

Sammons (2002) concluye:

Se podría especular que cuando padres y maestros tienen objetivos y expectativas similar para los menores, el apoyo combinado al proceso de aprendizaje puede ser una fuerza poderosa de mejoramiento. Argumenta que “es la relación entre el maestro y los padres (o uno de ellos) la que es crítica al reclutar al hogar como aliado, o convertirlo en enemigo (o no) de las actividades educativas en el aula.” (p.16)

Cuando se solicita el apoyo de los padres de familia en beneficio de sus hijos y se les acompaña en este proceso educativo se generan conexiones positivas para mejorar la calidad de la educación de los estudiantes.

Se busca por medio de la experiencia docente que hay en el establecimiento, se realicen círculos de calidad con temas como: compartiendo experiencias exitosas, mi experiencia impartiendo Primer grado, metodologías activas de los aprendizajes que permitirán al docente actualizar sus metodologías.

Sammons (2002) concluye:

El desarrollo del personal en las escuelas efectivas se lleva a cabo en el recinto de la escuela a través de un programa de instrucción continuo y progresivo y está enfocado a proporcionar ayuda para mejorar la enseñanza en el aula. Los estudios también han enfatizado el valor de encuadrar el desarrollo del personal dentro de una planeación colegiada y colaborativa, así como asegurarse de que las ideas sobre las actividades de desarrollo se compartan con regularidad. Se formen y se actualicen con metodologías activas e innovadoras con enfoques educativos. (p.16)

Al recibir diferentes capacitaciones, talleres y charlas dentro del establecimiento permitirá tener el conocimiento de diversos temas al igual que confianza para cuando convoque el Ministerio de Educación mejorando la calidad educativa.

Al pasar de los años las tecnologías van mejorando, cuando los estudiantes se presentan por primera vez al establecimiento ya cuentan con conocimientos.

Por lo que Moreira (1997) nos dice:

En el contexto educativo, hoy casi no se habla ya de estímulo, respuesta, refuerzo positivo, objetivos operativos, instrucción programada y tecnología educativa. Estos conceptos forman parte del discurso usado en una época en la que la influencia comporta mentalista en la educación estaba en auge y se traducían explícitamente en las estrategias de enseñanza y en los materiales educativos. En esta época, la enseñanza y el aprendizaje se enfocaban en términos de estímulos, respuestas y refuerzos, no de significados. (p.1)

No está de más recordar, que se busca una actualización de las metodologías, al igual que mejorar aquello con que ya estamos trabajando y ha estado funcionando.

Al realizar estas capacitaciones docentes se busca actualizar con nuevas metodologías para minimizar la repitencia, fracaso escolar y con ello aumentar la tasa de promoción. Dentro de los nuevos cambios.

Moreira (1997) afirma:

Actualmente las palabras al uso son aprendizaje significativo, cambio conceptual y constructivismo. Una buena enseñanza debe ser constructivista, promover el cambio conceptual y facilitar el aprendizaje significativo. Es probable que la práctica docente aún tenga mucho del conductismo, pero el discurso es cognitivista/constructivista/significativo. Lo que se quiere decir es que puede no haber habido, aún, un verdadero cambio conceptual en este sentido, pero parece que se está caminando en esa dirección. (p.1)

Para tener una educación de calidad se requiere que los docentes estén actualizados en términos educativos, esto mejorará el proceso enseñanza-aprendizaje.

Uno de los mayores exponentes del aprendizaje significativo es Ausubel (1963) citado por Moreira (1997) quien afirma:

Que el Aprendizaje significativo es el proceso a través del cual una nueva información (un nuevo conocimiento) se relaciona de manera no arbitraria y sustantiva (no-literal) con la estructura cognitiva de la persona que aprende. En el curso del aprendizaje significativo, el significado lógico del material de aprendizaje se transforma en significado psicológico para el sujeto. (p.3)

Cuando un nuevo conocimiento se relaciona con conocimiento previos (estructura cognitiva) permitiendo que el aprendizaje sea significativo. Moreira (1997) concluye “La diferencia clave entre aprendizaje significativo y aprendizaje mecánico está en la capacidad de relación con la estructura cognitiva” (p.3).

Otro de los teóricos que tiene una gran repercusión en el aprendizaje significativo es Piaget (1971) citado por Moreira (1997) nos dice: “que su teoría es de desarrollo cognitivo, no de aprendizaje. Él prefiere hablar de aumento de conocimiento. En esta perspectiva, sólo hay aprendizaje (aumento de conocimiento) cuando el esquema de asimilación sufre acomodación” (p.4). Cuando se adquiere mayor conocimiento de algo esto se modifica por lo nuevo, esto da paso al aprendizaje significativo.

En el aprendizaje significativo también interviene otro teórico como lo es Vygotsky (1987) citado por Moreira (1997) nos dice:

El desarrollo cognitivo no puede entenderse sin referencia al contexto social, histórico y cultural en el que ocurre. Para él, los procesos mentales superiores (pensamiento, lenguaje, comportamiento voluntario) tienen su origen en procesos sociales; el desarrollo cognitivo es la conversión de relaciones sociales en funciones mentales. En este proceso, toda relación/función aparece dos veces, primero a nivel social y después en un nivel individual, primero entre personas (interpersonal, intrapsicológico) y después en el interior del sujeto (intrapersonal, intrapsicológico). (P.7-8)

Cuando se relaciona más con la sociedad y comparten van creciendo y modificando sus conocimientos lo que permite se realice el aprendizaje significativo.

Por lo que es importante que el estudiante por medio de actividades, juegos lúdicos y la creación de materiales y herramientas pedagógicas se crea el aprendizaje significativo.

Podríamos decir que construimos significados integrando o asimilando el nuevo material de aprendizaje a los esquemas que ya poseemos de comprensión de la realidad. Lo que hace que un contenido sea más o menos significativo es, precisamente, su mayor o menor inserción en otros esquemas previos. El aprendizaje significativo se desarrolla a partir de dos ejes elementales: la actividad constructiva y la interacción con los otros. El proceso mediante el cual se produce el aprendizaje significativo requiere una intensa actividad por parte del alumno. Esta actividad consiste en establecer relaciones entre el nuevo contenido y sus esquemas de conocimientos. (Cálciz, 2011, p.2)

Por lo que importante la implementación de actividades y juegos donde le permita al estudiante crear, hacer por ellos y otras acompañados con sus padres permitiendo que el aprendizaje sea más significativo.

Cuando se habla de la teoría constructivista se debe de entender:

Desde la concepción constructivista se asume que en la escuela los alumnos aprenden y se desarrollan en la medida en que construir significados adecuados en torno a los contenidos que configuran el currículum escolar. Esta construcción incluye la aportación activa y global del alumno, su disponibilidad y los conocimientos previos en el marco de una situación interactiva, en la que el profesor actúa de guía y de mediador entre el niño y la cultura y de esa mediación depende en gran parte el aprendizaje que se realiza. Este aprendizaje no limita su incidencia a las capacidades cognitivas, sino que afecta a todas las capacidades y repercute en el desarrollo global del alumno. (Cálciz, 2011, p.4)

El constructivismo permite que se desarrolle las inteligencias múltiples y los diferentes aprendizajes, por lo que requiere el cambio de enseñanza, ya que aquí es un guía.

El aprendizaje por acción y descubrimiento permite relacionarse con el constructivismo por lo que Bruner (1915) citado por Cálciz (2011) nos dice:

El papel de la actividad como parte esencial de todo proceso de aprendizaje. Sin embargo, Bruner añade, a la actividad guiada o mediada en Vygotsky, que la condición indispensable para aprender una información de manera significativa es tener la experiencia personal de descubrirla: "el descubrimiento fomenta el aprendizaje significativo". (p.5)

De allí la importancia de la realización de las actividades y los juegos lúdicos que se proponen para minimizar la repitencia.

En el mundo en que vivimos es necesario que el estudiante se vuelva proactivo para que cree sus aprendizajes sean significativos lo que permitirá mejorando la calidad educativa con ello desenvolverse y aplicarlos en su vida diaria, con la ayuda, apoyo y acompañamiento de los padres de familia y el docente.

Estos últimos deberán de actualizarse y por medio de la creación de materiales y herramientas pedagógicas faciliten el proceso educativo. Apropiándose y dándole la importancia que tienen las nuevas tecnologías si se utilizan en pro del proceso enseñanza-aprendizaje. Cuando en la comunidad educativa hay armonía, se comunica asertivamente y cumplen su rol educativo se facilitan muchos procesos de enseñanza.

2.4. Diseño del PME

El diseño del Proyecto es una parte importante en todo el proceso, por los elementos que tiene y que son necesarios para su elaboración y realización.

2.4.1 Proyecto

Es la agrupación documentada de actividades para llevar a cabo la resolución de un problema o el planteamiento de algo, con diferentes herramientas, pasos, actores, etc. Diniece (2008) nos dice: “Es una empresa planificada consistente en un conjunto de actividades interrelacionadas y coordinadas con el fin de alcanzar objetivos específicos dentro de los límites de un presupuesto y un periodo de tiempo dados”. En este caso un proyecto educativo busca mejorar la calidad educativa cambiando procesos y metodologías por medio de estrategias.

2.4.2 Proyecto de Mejora Educativa

El proyecto de mejora educativa está dirigido a resolver problemas que suceden en los establecimientos educativos, en el cual tiene diferentes herramientas, etapas y fases para mejorar la calidad educativa. Castro et al., (2013) nos dice:

El propósito principal de un proyecto de gestión para el mejoramiento educativo es desarrollar capacidades de diseño e implementación autónoma, de soluciones y mejoras educativas en las escuelas e instituciones que los y las docentes laboran, puesto que representa un desafío permanente en el desarrollo de su profesión (p.27).

Este requiere de una planificación con acciones para cumplir con los objetivos deseados.

2.4.3 Título del Proyecto

Es parte importante para identificar el que es nuestro proyecto, el cual se compone de 10 palabras. Para Ander-Egg et al., (2000) nos dice:

No hay que confundir el título del proyecto con el enunciado de un problema (por ejemplo: "Falta de participación de los jóvenes"), ni considerar el título como equivalente a la solución del problema (por ejemplo: "Proyecto de desarrollo integral de los jóvenes"). Éstos son errores bastante frecuentes y que es necesario evitar para poder seguir desarrollando adecuadamente el diseño del proyecto. Una mala denominación nos puede conducir a una formulación imprecisa o muy amplia de objetivos, falta de concreción de las actividades, etc. (p.3)

Por ello es necesario dejar la esencia en nuestro título para saber que esperar el proyecto.

2.4.4 Descripción del Proyecto

Nos permite conocer de manera general lo que trata nuestro proyecto. Ander-Egg et al., (2000) nos indica:

De lo que se trata es de ampliar en sus aspectos esenciales la información que proporciona la denominación. Ahora bien, la descripción no conviene que sea excesivamente extensa, ya que a lo largo del proyecto se irá ofreciendo información complementaria de todos sus aspectos. Lo que se pretende es que la persona que desea conocer el proyecto pueda tener, de entrada, una idea exacta acerca de lo fundamental del mismo: tipo, clase, ámbito que abarca, contexto en el que se ubica desde el punto de vista de la organización, etc. (p.3)

Lo que busca atraer la atención del lector, de manera que lo invite a leer o conocer más del proyecto.

2.4.5 Concepto del Proyecto

En esta parte del proyecto tendremos lo que se espera de él, como un panorama general. “El concepto corresponde a la idea que incuba el proyecto en sí mismo. O lo que es lo mismo, hacia dónde apuntamos con su realización y qué esperamos de él”. (OBS, 2019, p. 1). Este debe de estar formado por 5 palabras ya que es la idea central de proyecto.

2.4.6 Objetivo

En esta parte se define lo que se espera alcanza o lograr del proyecto. Ander-Egg et al., (2000) nos dice:

Explicitar los objetivos es responder a la pregunta para qué se hace. Es decir, se trata de indicar el destino del proyecto o los efectos que se pretenden alcanzar con su realización. Conforman el elemento fundamental, ya que expresan los logros definidos que se busca alcanzar. (p.5)

Los objetivos son los que darán dirección al realizar el proyecto.

2.4.7 Justificación

En esta parte dejaremos claro lo que queremos resolver en base a los indicadores teniendo en cuenta los aportes y las contribuciones.

Ander-Egg et al., (2000) nos dice:

A la hora de elaborar esta parte del proyecto, deben cumplirse dos requisitos para que sea completa y correcta: 1. Hay que explicar la prioridad y urgencia del problema para el que se busca solución; 2. Hay que justificar por qué este proyecto que se formula es la propuesta de solución más adecuada o viable para resolver ese problema. (P.3-4)

Al igual que se menciona partes relevantes del DAFO.

2.4.8 Que es un Plan de Actividades

Es la parte en la cual se plasman las actividades que permitirán que resolverán el problema encontrado.

Ander-Egg et al., (2000) nos dice:

La concreción de una serie de actividades e implica la realización de un conjunto de tareas concretas. En otras palabras, ningún proyecto puede realizarse sin una sucesión de quehaceres y aconteceres que tienen el propósito de transformar ciertos insumos en los resultados previstos (productos) dentro de un período determinado. (p.8)

Al completar estas actividades se estará más cerca de cumplir con las metas y objetivos previstos.

2.4.9 Diagrama de Gantt

Este es un cuadro donde se dejan plasmadas las actividades y las fechas donde se realizan.

Aguilar (2000) afirma:

Consiste en analizar una secuencia de tareas, representando gráficamente las operaciones necesarias para alcanzar cada objetivo. Resulta un procedimiento muy apropiado cuando hay que realizar varias tareas simultáneas, con tiempos bien determinados para algunas de ellas (camino crítico) y con cierta holgura de tiempos en otras. (P.9-10)

En este cuadro nos permite de una manera más sencilla verificar las tareas y si es necesario modificarlas.

2.4.10 Monitoreo

Velar porque se lleven a cabo lo relacionado a las actividades en el plan estipulado.

Diniece (2008) afirma:

El monitoreo busca detectar de manera oportuna deficiencias en el proceso de ejecución para hacer ajustes en la gestión. Su marco de referencia es el plan de actividades y, en consecuencia, analiza la ejecución de las actividades en relación a dicho plan. (p.8)

Es importante tener en cuenta las actividades a la hora de realizar el monitoreo, para saber quiénes son los responsables y las fechas para realizarse.

2.4.11 Evaluación de Proyecto

En este caso verificaremos si se cumplió con lo establecido. Diniece (2008) nos dice: “La evaluación busca comprobar que el camino elegido efectivamente esté conduciendo a las mejoras en las condiciones de vida que se buscaban promover” (p.8). Entonces se busca conocer si se logró lo esperado.

2.4.12 Indicadores

Nos permitieran medir cuanto se han completado nuestras actividades. Ander-Egg et al., (2000) “Los indicadores sirven de patrón para medir, evaluar o mostrar el progreso de una actividad, respecto a las metas establecidas” (p.15). Los indicadores tienen una relación con el monitoreo y la evaluación.

2.4.13 Metas

Cuando una actividad cumple ciertos requisitos se convierte en meta. Aguilar (2000) afirma:

Las metas operacionalizan los objetivos, estableciendo cuánto, cuándo y dónde se realizarán éstos, de modo que las actividades y acciones correspondientes puedan ser claramente establecidas, permitiendo determinar el nivel y composición de los insumos, las actividades que es preciso emprender y la modalidad de las operaciones para realizar actividades. (p.6)

Las metas nos permitirán saber cómo va avanzando nuestro proyecto.

2.4.14 Plan de Sostenibilidad

Se busca que se le dé continuidad luego que termine el proyecto sin necesidad que la persona encargada esté.

Gasparri (2015) nos dice:

El objetivo de dar continuidad a las acciones y que éstas no afecten la capacidad de desarrollo futuro. Dependiendo de cada proyecto algunas dimensiones son más importantes que otras, pero todas son importantes para alcanzar la sostenibilidad. Es importante que la propuesta sea realista en términos de su alcance (recursos, tiempo, las realidades del área protegida, temática, y capacidades), buscando el mayor impacto posible, dirigiéndose a una intervención de calidad y explorando oportunidades de promover procesos innovadores y de buenas prácticas y oportunidades de articulación, coordinación y complementariedad con otras iniciativas, procesos y programas. (p.1)

Al estar en el Plan Operativo Anual del establecimiento permitirá que se realice en los diferentes años y al ver que la repitencia disminuye este será sostenible por sus buenos resultados.

2.4.15 Presupuesto del Proyecto Seleccionado

Nos permite mantenernos y utilizar se forma eficiente los recursos designados a las diferentes actividades previstas.

Ander-Egg et al., (2000)

La función del presupuesto es la de “asignar recursos”, determinar la fuente u origen de estos, y asegurar el desarrollo normal del proyecto y funcionamiento de los servicios. De ahí que exista una notoria interdependencia entre presupuesto y actividades. Quien elabora un proyecto debe articular coherentemente estos dos aspectos, de modo tal que no se llegue nunca a la situación de haber establecido qué cosas hacer y no saber o tener asegurado con qué hacerlo. O de tener recursos y no asignarlos adecuadamente a la realización de las actividades que mejor contribuyen al logro de los objetivos propuestos. (p.13)

Por ello es necesario tener en cuenta el presupuesto a la hora de la realización de las actividades, para no tener problemas en malgastar el dinero en actividades que no están programadas o innecesarias.

CAPITULO III

PRESENTACIÓN DE RESULTADOS

3.1. Título

Implementar estrategias que fortalezcan la calidad educativa involucrando actores educativos.

3.2. Descripción del Proyecto de Mejoramiento Educativo

En la Escuela Oficial Rural Mixta Profesor “Juan Concepción Arellano Marín”, de la Aldea de Paxcamán, del Municipio de Flores, Departamento de Petén, sea descubierto por medio de las pruebas que realiza el Ministerio de Educación, que en el área de Comunicación y Lenguaje de Primer Grado los resultados de lectura fueron muy bajos; al igual que los resultados de escolarización en el fracaso escolar de los estudiantes.

Con relación a estos resultados la población tiene interés en metodologías activas e innovadoras, creación de materiales y herramientas pedagógicas con elementos del contexto que con la ayuda de la Comunidad Educativa apoyaran de manera directa o indirecta en la recolección y distribución de los materiales, esto permitirá ayudar a la economía familiar y al medio ambiente de la comunidad.

Se busca minimizar o eliminar la utilización de metodologías tradicionales en primer grado en el área de Comunicación y Lenguaje. Al realizar el análisis DAFO del establecimiento se encontraron las siguientes Debilidades: en algunos salones de clases se manejan metodologías tradiciones, materiales que no están acorde a los temas a tratar, al no poseer experiencia en el grado desconocen la importancia y la forma de utilizar los libros de textos.

Las Amenazas encontradas son las siguientes: la educación requiere de un compromiso de toda la comunidad educativa por lo cual se realizarán reuniones para explicar la importancia que juegan en el proceso educativo, muchas veces la escases económica, de tiempo, libros de texto, de experiencia, puede causar frustración, llamadas de atención, deserción, repitencia y ausencia de los procesos adecuados para dar inicio a la enseñanza-aprendizaje de una manera correcta como lo es el aprestamiento.

Dentro de las Fortalezas que se detectaron en el establecimiento, hay docentes que por su experiencia y conocimiento son elementos que ayudarán al desarrollo del proceso enseñanza-aprendizaje proporcionando diferentes ideas de cómo utilizar los materiales del contexto ayudando así a la economía familiar.

Al igual que apoyo a otros docentes compartiendo diferentes herramientas, juegos lúdicos, metodologías innovadoras que permitan desarrollar de una manera diferente y creativa el aprendizaje, se realizan capacitaciones, proyectos de mejoramiento educativos, apoyo en adecuaciones curriculares, reforzamiento en actividades y materiales que servirán para el proceso enseñanza-aprendizaje que se crearan junto con los padres de familia en las reuniones que se hagan con ellos.

De igual manera se tomaron en cuenta las siguientes Oportunidades como lo son los diferentes programas del Ministerio de Educación al igual que la alianza que ha realizado con la Universidad San Carlos de Guatemala por medio del Programa Académico de Desarrollo Profesional Docente (PADEP/D) donde se imparten diferentes metodologías, herramientas pedagógicas, reutilización de materiales del contexto, contando también con el apoyo del Centro de Recursos para la Educación Inclusiva (CREI).

Teniendo el asesoramiento y el acompañamiento pedagógico por autoridades del Ministerio de Educación, comunidades de aprendizaje y capacitaciones tanto para

los docentes como para padres de familia para reforzar el proceso de enseñanza-aprendizaje. Reforzando y ayudando al maestro y estudiante que no tienen experiencia en primer grado y así todos sean beneficiados por medio del Programa Comprometido con Primer Grado con diferentes estrategias y materiales que los diferentes docentes utilizan.

Las líneas de acción estrategias que se tomaron en cuenta es la importancia que juega la actualización docente, metodologías activas, juegos lúdicos para desarrollar, promover y facilitar el proceso enseñanza-aprendizaje en la educación, por lo cual conlleva a mejorar todos los días, utilizando los materiales que hay en el contexto educativo modernizando los diferentes materiales y herramientas pedagógicas.

Fortalecer y promover el compromiso, la participación, el apoyo de cada uno de los elementos que conforman la comunidad educativa y lo importantes que son en el proceso enseñanza-aprendizaje para mejorar la calidad en la educación.

Participar y utilizar los diferentes programas con los que cuenta el Ministerio de Educación, las capacidades de los docentes hay dentro y fuera del establecimiento, por lo que permite realizar diversas actividades donde puedan exponer las experiencias de aprendizaje, formas de enseñanza, las diferentes herramientas y metodologías, que han facilitado y servido para facilitar el proceso de enseñanza-aprendizaje.

Tomando en cuenta la necesidad de la actualización docente en el Establecimiento y del impacto positivo que este puede tener en los estudiantes se llevarán a cabo talleres y capacitaciones en metodologías activas, para mejorar la enseñanza-aprendizaje.

Se busca cambiar las metodologías tradicionales que persisten en Primer Grado del establecimiento, para minimizar la repitencia, los llamados de atención y

deserción; reforzando con metodologías activas e innovadoras, juegos lúdicos, creación de materiales y herramientas pedagógicas, reutilizando materiales del contexto lo que permitirá ayudar a la economía familiar y minimizar el daño al medio ambiente al reutilizar, incentivando en los estudiantes la construcción del aprendizaje significativo, dar la importancia e involucrar a los participantes de la comunidad de aprendizaje en las diferentes actividades.

3.3. Concepto del Proyecto de Mejoramiento Educativo

Estrategias que fortalecen calidad educativa.

3.4. Objetivos

Objetivo General

Proponer a los docentes por medio de talleres la importancia que tiene la implementación y la utilización de metodologías activas e innovadoras que permiten mejorar y facilitar el proceso enseñanza-aprendizaje por medio de actividades, juegos lúdicos, creación de materiales y herramientas pedagógicas que promueven la construcción del aprendizaje significativo en las diferentes áreas que conllevan a disminuir la repitencia en primer grado.

Objetivos Específicos

1. Establecer y sensibilizar por medio de talleres a los docentes y padres de familia la importancia de implementar metodologías activas e innovadoras que permitirán mejorar el proceso de enseñanza-aprendizaje en los estudiantes de primer grado.

2. Mostrar y promover la creación de materiales y herramientas pedagógicas que faciliten el aprendizaje significativo con el apoyo y acompañamiento de padres de familia, utilizando materiales que hay en el contexto educativo, permitiendo ayudar a la economía familiar y minimizando el impacto ambiental.
3. Identificar metodologías activas e innovadoras, actividades, juegos lúdicos, materiales y herramientas pedagógicas, facilitando el proceso de la enseñanza-aprendizaje permitiendo mejorar el desarrollo en las diferentes áreas disminuyendo la repitencia en estudiantes de primer grado.

3.5. Justificación

En el siglo que nos encontramos los estudiantes en casa tienen una mayor facilidad de acceder a la información y de aprender de una manera dinámica e interactiva por diferentes medios electrónicos y estímulos visuales llegando a primer grado con procesos lectores; por lo anterior se busca minimizar o eliminar la utilización de metodologías tradicionales en primer grado en el área de Comunicación y Lenguaje en la Escuela Oficial Rural Mixta Profesor “Juan C. Arellano Marín”.

Por medio de talleres y capacitaciones donde se proporcionen metodologías activas e innovadoras que permiten mejorar y facilitar el proceso enseñanza-aprendizaje por medio de la utilización de actividades, juegos lúdicos; trabajando junto con los padres de familia en la creación de materiales y herramientas pedagógicas reutilizando materiales del contexto educativo que promoverán el aprendizaje significativo permitiendo ayudar a la economía familiar y minimizando el impacto ambiental.

Con el apoyo de diversos programas que tiene el Ministerio de Educación como lo es la Valija Didáctica, Comprometidos con Primer Grado donde se solicitara la reutilización del libro de texto Paso 1, imprimiendo las hojas de trabajo del

documento en digital mientras viene el nuevo libro lo cual reforzara el aprestamiento sin retrasar el programa, Comunidades de Aprendizaje, Programa Académico de Desarrollo Profesional Docente (PADEP/D).

Al igual que el asesoramiento y acompañamiento pedagógicos que fortalecerán los indicadores de resultados de escolarización eficiencia interna de proceso e indicadores de resultados de aprendizaje. Destacando el Coaching y apoyo entre docentes para aumentar la motivación, experiencia en primer grado; reduciendo la repitencia y deserción. Así como el apoyo del Centro de Recursos para la Educación Inclusiva (CREI) realizando charlas en apoyo de diversos temas como problemas de aprendizaje y adecuación curricular.

3.6. Distancia entre el diseño proyectado y el emergente

Según las actividades que estaban programadas según el cronograma; estas sufrieron un cambio ya que estas se vieron afectadas por la Pandemia del Coronavirus COVID-19 por tal motivo se tomaron otras medidas para su ejecución. En el caso de las capacitaciones para los docentes por parte del Ministerio de Educación en diferentes metodologías y herramientas pedagógicas. Al igual que el acompañamiento a padres de familia: se tomaron las siguientes medidas:

Con el Programa de televisión “Aprendo en Casa” que se transmite los días lunes, miércoles y viernes de 8 a 12 am. En el canal 3.

Otra de las maneras para poder ver la retransmisión se puede acceder a la plataforma de www.youtube.com en el canal con el nombre de “Canal 3 Guatemala”.

Como apoyo y acompañamiento se creó un grupo de padres de familia en la aplicación WhatsApp, donde se comparte información, materiales y herramientas

para fortalecer y facilitar en casa los temas que se dan en el Programa Aprendo en Casa para mejorar el proceso enseñanza-aprendizaje.

Otros de los programas es la biblioteca virtual con la ayuda del programa ODILO que contiene un catálogo de libros, multimedia como e-books, audiolibros, revistas, materiales educativos entre otros. Que funciona en celulares y computadoras en la forma Online cuando se descarga el libro y Offline cuando quiera leer el libro. Se puede conocer el avance de los libros y dejarles las tareas según su avance.

3.7 Plan de actividades

3.7.1 Fases del Proyecto

A. Fase de inicio

En esta fase se realizaron las actividades de compromiso, socialización y lanzamiento que permitieron facilitar y promover el Proyecto de Mejoramiento Educativo con los miembros y autoridades de la Comunidad Educativa al igual que con autoridades del PADEP/D. Dentro de las actividades y sub - tareas necesarias para esta etapa.

Objetivo

Proponer y dar a conocer a las diferentes autoridades Universitarias y Comunidad Educativa los compromisos y el Proyecto de Mejoramiento Educativo “Implementar estrategias que fortalezcan la calidad educativa involucrando actores educativos”, que se llevara a cabo en la Escuela Oficial Rural Mixta Profesor “Juan C. Arellano Marín”, Aldea Paxcamán, Flores, Petén.

Actividades

Dentro de las actividades de Compromiso; luego de su elaboración, se entregó entre las fechas del 9 al 16 de noviembre de 2019, la hoja que contenía los compromisos necesarios para la realización del Proyecto de Mejoramiento Educativos. Los cuales fueron recibidos por la Licda. Irma Díaz, luego de su revisión fue devuelta el sábado 16 para su corrección.

FOTOGRAFÍA No. 1 Compromisos



Fuente: Propia

FOTOGRAFÍA No. 2 Coordinadora Distrital Licda. Bárbara López



Fuente: Propia

Dentro de las actividades de Socialización con las autoridades: Coordinadora Distrital de Educación Licda. Bárbara Julia Ivonne López Vargas de Méndez, del municipio de Flores y la directora del Establecimiento Licda. Elvira Argentina Paz Tún, de la Aldea de Paxcamán, donde se les expuso y entrego un documento con fecha 12 de julio donde se les solicita poder realizar:

El Proyecto de Mejoramiento Educativo

“Implementar estrategias que fortalezcan la calidad educativa involucrando actores educativos”. Dejándoles ver que es para mejorar la calidad educativa de los estudiantes de primer grado y otros actores de la Comunidad Educativa de la Escuela Oficial Rural Mixta Prof. “Juan C. Arellano Marín” de la Aldea de Paxcamán del Municipio de Flores, Departamento de Petén.

La directora del establecimiento convocó a los docentes de primer grado para socializar el Proyecto. A continuación, se presentan las siguientes imágenes de los documentos donde se autoriza llevar a cabo el Proyecto.

Los resultados obtenidos fueron:

Los compromisos que el docente/estudiante procedió a la apropiación de los compromisos y a ponerlos en práctica en el proceso de elaboración de las diferentes fases del Proyecto de Mejoramiento Educativo.

Aprobación por parte del Coordinador Distrital de Flores y directora del establecimiento educativo para que se llevara a cabo el Proyecto de Mejoramiento Educativo; ya que

beneficiará y tendrá un impacto positivo en la Comunicada Educativa.

En la actividad de Lanzamiento luego de haber realizado y apoyado en las diferentes sub-actividades (programa, mantas vinílicas, gestiones del escenario, sonido, mobiliario, adorno y las invitaciones que luego serían entregadas a las oficinas de las autoridades educativas y comunales) se realizó el lanzamiento del Proyecto.

Teniendo un ligero cambio en la fecha estipulada dejándolo para el 27 de enero, llevándose a cabo de manera conjunta con el Aniversario del establecimiento.

En la foto se pueden observar de derecha a izquierda a la directora del establecimiento Licda. Elvira Argentina Paz Tún, a la Coordinadora Distrital de Educación Licda. Bárbara Julia Ivonne López Vargas de Méndez y al Alcalde del Municipio de Flores Maira Altan.

FOTOGRAFÍA No. 3 Autorización de parte de la Licda. Elvira Tun



Fuente: Propia

FOTOGRAFÍA No. 4 Autoridades en el Lanzamiento



Fuente: Propia

FOTOGRAFÍA No. 5 Autoridades Educativas, Municipales, Comunales y Personal Docente



Fuente: Propia

En esta otra foto se puede observar a las diferentes autoridades desde las educativas, municipales y comunales al igual que al personal docente, en el acto protocolario de la parte cívica juramentación a la Bandera.

Como resultado se obtuvo del Lanzamiento del Proyecto de Mejoramiento Educativo “Implementar estrategias que fortalezcan la calidad educativa involucrando actores educativos”.

Y en la parte de la celebración del aniversario el fundador Prof. Juan C. Arellano Marín felicitó y agradeció por tomar en cuenta al establecimiento con proyectos que benefician y permitan mejorar la calidad educativa.

B. Fase de Planificación

En esta fase se llevaron a cabo tres actividades las cuales son organización, capacitación y gestión dejando plasmado que se necesita para realizar la ejecución.

Objetivo

Planear las diferentes actividades por medio de la organización, gestión y las capacitaciones necesarias para llevar a cabo el Proyecto de Mejoramiento Educativo “Implementar estrategias que fortalezcan la calidad educativa involucrando actores educativos”.

En la actividad de Organización, reunidos con la directora y personal docente, se dio a conocer las diferentes actividades y sub-actividades de gestión que ya se habían realizado para tener las fechas para llevar a cabo los talleres y capacitaciones. Se organizó a los actores que pueden apoyar para el cumplimiento del Proyecto de Mejoramiento Educativo.

FOTOGRAFÍA No. 6 Reunión con docentes



Fuente: Propia

La opción de invitar a personas para que aportaran sus conocimientos fue un éxito, el cual vino a fortalecer el proceso enseñanza-aprendizaje mejorando la calidad educativa, para esta actividad se giraron notas de invitación y se hicieron llamadas telefónicas. El proceso empezó desde el año 2,019 para culminar en el año 2,020.

Como resultado en las actividades de gestión y organización se pudo comprobar la participación y colaboración de la comunidad educativa en los talleres, capacitaciones con las autoridades, y personas involucradas que apoyan para el cumplimiento del Proyecto de Mejoramiento Educativo.

C. Fase de Ejecución

Objetivo: Ejecutar las actividades planificadas de acuerdo con la planificación elaborada.

En esta fase del proyecto se ejecutaron las actividades planificadas con sus sub-actividades de talleres o capacitaciones donde participaron de manera activa los actores quienes demostraron interés en las actividades que se realizaron.

Objetivo

Identificar las diferentes actividades y sub-actividades de talleres o capacitaciones que son necesarias para llevar a cabo el Proyecto de Mejoramiento Educativo en donde se involucran diferentes actores de la comunidad educativa.

Se realizó la reunión con los docentes del establecimiento con el propósito de “*Compartir experiencias exitosas*”, cada uno de los docentes compartió una experiencia exitosa que le ayudaron y facilitaron en el proceso enseñanza-aprendizaje, mejorando así la calidad educativa con sus estudiantes en el grado que les fue asignado.

FOTOGRAFÍA No. 7 Compartiendo experiencias exitosas



Fuente: Propia

Antes de realizarse dicha actividad se les

recordó a los docentes una de las normas de convivencia de la reunión: prestarle atención a cada uno de los expositores merece, al igual que se les sugirió: tomar nota de las experiencias que se compartirían sin importar el grado que fuera ya que podrían serles útiles en el grado que imparten solo sería necesario adaptarlas o por si se les asignaba ese grado en el futuro.

Se concluyó con la recopilación de diferentes experiencias o formas de trabajar desde metodologías activas que mejorarán la calidad educativa, al igual que tradicionales que con la orientación y modificación tendrán mejores resultados. Esta actividad se realizó en dos ocasiones en el año 2,019 en los meses de octubre y noviembre al igual que en enero 2,020. En el caso de la organización, gestión y capacitación se tuvo el 95% de los docentes y 95% de la asistencia de los padres de familia en las capacitaciones y talleres.

Reunidos en la dirección cada uno de los docentes expreso su “*Experiencia impartiendo Primer grado*”, para permitirle al nuevo docente que conozca, tenga idea de algunas herramientas, procesos, metodologías, que facilitaran el proceso enseñanza-aprendizaje, la importancia de trabajar o que el padre de familia brinde su acompañamiento en todo el proceso enseñanza-aprendizaje de su hijo.

FOTOGRAFÍA No. 8 Compañeros de Primer grado y directora



Fuente: Propia

FOTOGRAFÍA No. 9 Juego del Avión incorporando el abecedario



Fuente: Propia

Utilizando los años de experiencia de los docentes en primer grado se pudo obtener diferentes “*Metodologías Activas de los aprendizajes*” que facilitaran el proceso enseñanza-aprendizaje de los estudiantes como del docente, acompañados del padre de familia. Teniendo como base que cada persona es un mundo y según su entorno las experiencias de vida que tenga serán diferente a otros, sin olvidarse de las inteligencias múltiples que acompaña a cada estudiante.

Como resultado se concluyó que: Fue necesario que los docentes compartieran sus experiencias exitosas obtenidas al impartir primer grado; lo que les ha permitido mejorar su práctica docente en el proceso educativo, se comprobó el interés puesto de manifiesto por los docentes en demostrar dejar a un lado la metodología tradicional y aplicar nuevas estrategias para captar la atención de los estudiantes.

Así como es necesario que se apliquen o se trabajen diferentes metodologías y herramientas de enseñanza para que desarrollen sus capacidades los estudiantes. Para este proceso fue necesario empezar desde el mes de noviembre 2,019 y continuar en el proceso hasta mayo 2,020.

El resultado de la actividad fue que adaptaron diferentes juegos con propósitos pedagógicos que tengan un reto y despertaron en ellos un interés, permitiendo a los estudiantes salir de la rutina

FOTOGRAFÍA No. 10 Twister trabajando los colores y extremidades.



Fuente: Propia

integrando diferentes áreas, para desarrollar las inteligencias múltiples en pro de los diferentes estilos de aprendizajes.

FOTOGRAFÍA No. 11 Capacitación a padres de familia



Fuente: Propia

Con la participación del Lic. Braulio Amílcar Chán Tesucún en el tema "*la Importancia de los actores en el proceso educativo*", que se llevó a cabo el 10 de enero.

El resultado fue que: en el proceso educativo intervinieron diferentes actores, que muchas veces no conocen el rol y el papel tan importante que cada uno de ellos desempeñar y como el desconocimiento

puede hacer ineficiente y dificultar el proceso enseñanza-aprendizaje de los estudiantes.

Con la participación del Prof. Sergio Leiva en el tema “*La importancia del padre de familia en la educación de sus hijos*”, se llevó a cabo el 10 de enero.

Cómo resultado está que, al brindarle acompañamiento al padre de familia, y al entablar una relación tuvieron una mayor participación dentro del Proceso enseñanza-aprendizaje de sus hijos.

Por tal razón se les hace conciencia y que comprendan los beneficios y lo eficaz que es esto, en el desarrollo personal y educativo del estudiante, al sentirse acompañado y apoyado con las diferentes herramientas que crearon juntos, estas los motivan a estudiar permitiendo mejorar el rendimiento escolar. El resultado de esta actividad fue que se elaboraron diferentes herramientas pedagógicas, teniendo la colaboración de todos los actores educativos, haciendo más fácil y divertido la retroalimentación en el proceso enseñanza-aprendizaje en la casa.

Luego de conocer las diferentes experiencias exitosas, metodologías y herramientas pedagógicas, se realizó un listado de los materiales necesarios para la elaboración de las herramientas, las cuales fueron compartidas a los padres de familia dando un tiempo para la recolección de los materiales los cuales la mayoría de estos se encuentran en el contexto. Y el 90% de los padres elaboraron los materiales y herramientas pedagógicas que permiten el mejoramiento educativo.

FOTOGRAFÍA No. 12 Asistencia de la capacitación a padres de familia.

Primer Grado Sección "A"				
Prof. Esteban Rafael Vázquez Ayala				
Primer Reunión de Padres de Familia				
Temas: La importancia de los actores en el proceso educativo y La importancia del padre de familia como apoyo en la educación de sus hijos.				
No.	Nombre del Estudiante	Nombre del Padre o Madre	DPI	Firma
	Choc. Sotz. Irma Leticia	Jose Choc Mucá	2016 34691 1802	
	Choc. Sotz. José Antonio	Jose Choc Mucá	2016 34691 1802	
	Costa. Gastel Alexander	Juan Noemi Tacón de la Cruz	2027 21058 1701	
	De. La Rosa Anidy Rosary María	Orta Maril. Emerenc Mendez	1839 43432 1712	
	De. Leiva Gast. Sherry Ythelmy	Christa Carl Talam de León	1889 88188 1701	

Fuente: Propia

FOTOGRAFÍA No. 13 Instrucciones para elaborar las Herramientas Pedagógicas.



Fuente: Propia

FOTOGRAFÍA No. 14 Jugando aprendo a contar



Fuente: Propia

Se les informo a los padres de familia las fechas que debería llegar al establecimiento para la *elaboración de las herramientas pedagógicas*; con la colaboración de todos se crearon. Permitiendo utilizarlas tanto dentro como fuera del establecimiento.

Los resultados fueron que: estas herramientas facilitaron y mejoraron el proceso enseñanza-aprendizaje en las diferentes áreas del proceso educativo permitiendo disminuir la repitencia en

primer grado. Para este proceso fue necesario empezar desde el mes de noviembre 2019 y continuar en las siguientes fechas 17 Enero, 10 Febrero y 13 Marzo 2020.

El día 17 de enero se llevó a cabo la capacitación donde se trataron los siguientes temas: *“utilizar eficientemente el horario de clases, autoestima, importancia del trabajo docente al igual que el acompañamiento del padre de familia en los procesos educativos”*, por parte de la Coordinadora Distrital Licda. Bárbara López donde participaron todos los docentes.

FOTOGRAFÍA No. 15 Circular avisando de la capacitación



Fuente: Propia

El día 17 de enero se llevó a cabo la capacitación del Programa *“Comprometidos con primer grado”*, donde se nos instruyó sobre la evaluación diagnóstica, se nos proporcionó los materiales necesarios para dicho proceso. Proporcionado por la Asesora Pedagógica Licda. Jacky Mayén

El día 12 de febrero se llevó a cabo la segunda capacitación del Programa “Comprometidos con primer grado”, en la cual se trataron diferentes temas: *Dinámica de aprendizaje, Como enseñar (metodología), Herramientas a utilizar en el aula, Cómo utilizan el Libro Aprestamiento paso I en el aula, información por parte de la del Centro de Recurso para la Educación Inclusiva (CREI) y Experiencias de clase.*

FOTOGRAFÍA No. 16 Capacitación Comprometidos con primer grado



Fuente: Propia

Impartido por diferentes Autoridades; encargada del CREI Licda. Adis García, Asesora Pedagógica Licda. Jacky Mayén y docentes que compartieron sus experiencias. Luego de la reunión los docentes del Establecimiento de Paxcamán se reunieron para consolidar y reflexionar sobre los temas tratados.

El día 5 de marzo fuimos convocados a la Escuela Marta Rosa para recibir la capacitación en “*Formación en metodología para el aprendizaje del idioma Maya Itza’, Formación Docente Monolingüe*” por parte de la Academia de las Lenguas Mayas de Guatemala.

FOTOGRAFÍA No. 17 Capacitación Idioma Maya



Fuente: Propia

Para fortalecer el proceso enseñanza-aprendizaje de los estudiantes, mantener actualizado al docente en el Idioma Maya Itza’ y diferentes materiales, herramientas pedagógicas y actividades que faciliten el proceso educativo.

El día 9 de marzo recibimos en la dirección del establecimiento Asesoramiento de Educación Especial con el tema “*Conociendo estudiantes*”, impartida por la Licda. Adis García en cargada del Centro de Recursos para la Educación Inclusiva (CREI), proporcionando las instrucciones de como pasar la hoja diagnostica para identificar que estudiantes podrían tener alguna necesidad educativa especial.

FOTOGRAFÍA No. 18 Asesoramiento Educación Especial



Fuente: Propia

Se nos informó que dentro de una semana estaría regresando para evaluar a los estudiantes que fueron diagnosticados y comprobar se era cierto. Al regresar se presentó con dos especialistas más para hacer más eficiente y eficaz dicha evaluación. Al terminar de evaluar se nos informó que se realizaría la capacitación “*Dieta sensorial*” donde se compartirían metodologías y herramientas que faciliten el proceso enseñanza-aprendizaje para estudiantes con necesidades educativas especiales.

El día 13 de marzo fuimos convocados a una capacitación por parte del Centro de Recursos para la Educación Inclusiva (CREI) con el tema “*Dieta sensorial*” donde se nos brindaron diferentes metodologías, herramientas pedagógicas y actividades para poder trabajar con los estudiantes que fueron diagnosticados con algunas necesidades educativas especiales.

FOTOGRAFÍA No. 19 Materiales de la Dieta Sensorial



Fuente: Propia

Se concluyó con diferentes metodologías, materiales, herramientas pedagógicas que facilitan así el proceso educativo dentro

de nuestros salones de clases al igual que permitiendo una enseñanza eficaz, divertida y significativa.

Luego de las diferentes capacitaciones, experiencias docentes y el apoyo con los padres de familia se procedió a dar el *Acompañamiento en reforzar las áreas de Comunicación y Lenguaje L1 y Matemáticas con la creación de materiales y actividades lúdicas.*

FOTOGRAFÍA No. 20 Acompañamiento con el libro de texto



Fuente: Propia

Concluyendo que por medio del apoyo de los diferentes programas que tiene el Ministerio de Educación como: comprometido con primer grado, los libros de texto, leamos juntos, contemos juntos, vivamos juntos en armonía, etc. Estos permitirán mejorar la calidad educativa para aquellos que lo necesiten.

D. Fase de Monitoreo

En esta fase se realizarán las actividades de monitoreo que son necesarias para rectificar que el Proyecto de Mejoramiento Educativo se cumpla en los tiempos y las personas establecidas.

Objetivo

Mostrar por medio de diferentes herramientas e informes que se están llevando a cabo las actividades y sub-actividades, realizando las correcciones necesarias para el cumplimiento del Proyecto de Mejoramiento Educativo.

FOTOGRAFÍA No. 21 Solicitud recibida solicitando la capacitación.



Fuente: Propia

Dentro de esta fase por medio de la observación y la utilización de diferentes herramientas que nos sirvieron como parte del monitoreo que nos permitió conocer el proceso en que iban o estaban las diferentes actividades y sub-actividades lo que nos permitió corroborar, rectificar, corregir y mejorar si estas lo ameritaban o fueran necesarias para su cumplimiento del proyecto de mejoramiento educativo.

FOTOGRAFÍA No. 22 Implementando los materiales creados



Fuente: Propia

FOTOGRAFÍA No. 23 Autorización de parte de la Licda. Bárbara López



Fuente: Propia

En la fase de inicio tenemos como herramientas de monitoreo: la hoja de compromiso, autorización por parte del Coordinador Distrital, la asistencia, actas, fotografías de las actividades de socialización, lanzamiento.

FOTOGRAFÍA No. 24 Participación de la Coordinadora Distrital en la actividad de Lanzamiento y Aniversario.



Fuente: Propia

En la fase de planificación, en las diferentes actividades de organización, gestión y planificación, se tienen las diferentes herramientas de monitoreo: hojas de asistencia, actas, fotografías, solicitudes firmadas de recibido de autoridades para las capacitaciones, materiales y herramientas utilizadas por los estudiantes.

E. Fase de Evaluación

En esta fase se realizarán las actividades que permitirán evaluar el Proyecto de Mejoramiento Educativo cumpliendo con los objetivos previstos.

Objetivo

Evaluar el cumplimiento de las diferentes actividades y sub-actividades por medio de diferentes herramientas e instrumentos, al igual que la observación de la utilización de los materiales y herramientas pedagógicas creadas.

FOTOGRAFÍA No. 25 Utilizando las herramientas para sumar.



Fuente: Propia

Los resultados de la evaluación fueron:

- El 90% de los estudiantes utilizan los materiales y herramientas pedagógicas dentro del aula los juegos y actividades lúdicas pedagógicas y metodologías activas.

- El 90% de padres de familia crearon y utilizan los materiales y herramientas pedagógicas.

FOTOGRAFÍA No. 26 Utilizando los libros Paso I



Fuente: Propia

- Asistencia a las capacitaciones por parte de los docentes del establecimiento fue del 95%.

- Verificar el acompañamiento, participación y apoyo de los padres de familia en el proceso educativo 90%

- Un 100% de la utilización de los libros de texto que manda el Ministerio de Educación.

F. Fase de Cierre del Proyecto

Los resultados obtenidos fueron que el proyecto permitió cambiar el pensamiento de la comunidad educativa al igual que la forma de enseñar utilizando diferentes metodologías activas e innovadoras, que permitirán promover actividades y juego lúdicos a acompañados de materiales y herramientas pedagógicas, permitiendo la participación de la comunidad educativa en el proceso enseñanza-aprendizaje recordándoles a los padres de familia lo importante que es su papel en la educación de sus hijos y brindándoles herramientas que les ayuden en sus hogares a repasa y que los aprendizajes sean significativos.

Muchas veces lo nuevo y los padres de familia nos pueden asustar, pero cuando se trabaja con conciencia y para la enseñanza de los estudiantes todo resulta bien.

Plan de divulgación

Plan de divulgación de “Implementar estrategias que fortalezcan la calidad educativa involucrando actores educativos” proyecto de mejoramiento educativo realizado en la Escuela Oficial Rural Mixta Prof. “Juan C. Arellano Marín”, Aldea Paxcamán del municipio de Flores del departamento Petén.

Justificación

La comunidad es parte fundamental para la realización del Proyecto de Mejoramiento Educativo, por lo cual se ha crea un plan de divulgación con estrategias que permitirá dar a conocer de manera asertiva el “Implementar

estrategias que fortalezcan la calidad educativa involucrando actores educativos” Proyecto de Mejoramiento Educativo que se llevó a cabo en la Escuela Oficial Rural Mixta Prof. “Juan C. Arellano Marín”, Aldea Paxcamán del municipio de Flores del departamento Petén.

Objetivos General

Presentar el Proyecto de Mejoramiento Educativo “Implementar estrategias que fortalezcan la calidad educativa involucrando actores educativos” que se llevó a cabo en la Escuela Oficial Rural Mixta Prof. “Juan C. Arellano Marín”, Aldea Paxcamán del municipio de Flores del departamento Petén, en la cual se informa de las actividades que se llevaron a cabo y los resultados obtenidos.

Específicos

- Explicar las actividades que se llevaron a cabo para realizar el proyecto de mejoramiento educativo.
- Demostrar la importancia que tiene el proyecto de mejoramiento educativo en el entorno seleccionado, así como a la comunidad educativa.
- Enunciar los resultados obtenidos al llevar a cabo el proyecto de mejoramiento educativo a los diferentes integrantes de la comunidad educativa.
- Mostrar por medios de comunicación electrónicos la divulgación del proyecto de mejoramiento educativo en el entorno seleccionado.

Público

El presente proyecto de mejoramiento educativo va dirigido a los actores de la comunidad educativa como a su contexto, como se puede observar en los objetivos va dirigidos a padres de familia, estudiantes, docentes, director quienes son los actores principales; teniendo a las personas encargadas de realizar los talleres y capacitaciones como las autoridades educativas, profesionales y otras personas que pueden aportar de manera positiva; así como a los actores indirectos que con su aporte de materiales reutilizados se podrán hacer los materiales y herramientas pedagógicas.

Canales de difusión

Los canales de información que permitirán dar a conocer el proyecto de mejoramiento educativo a los actores que intervinieron y será de ayuda para otras personas que necesiten apoyarse con él. Luego de ser revisado y aprobado se realizarán las siguientes actividades para su divulgación:

- Por medio de un trifoliar se dará a conocer a las autoridades de la Comunidad Educativa como a las del Ministerio de Educación.
- Por medio de un poste-académico permitirá dar a conocer a las autoridades del PADEP/D.
- Utilizando redes sociales como Facebook, YouTube, WhatsApp entre otros medios compartir un video con la información que servirá para dar a conocer el proyecto.

Acciones

El plan de divulgación es flexible lo que permite realizar la divulgación por otros medios. Dentro de las acciones que se tomaran para la divulgación.

- Creación de un video con la información del proyecto educativo de mejoramiento. Entrega y aprobación por parte de la Asesora del curso.
- Creación de cuentas y búsqueda de lo necesario para divulgación en los canales, medios de comunicación digital y redes sociales.
- Colgarlo o subirlo en las diferentes redes sociales o medios de comunicación digital.
- Creación del Poster académico el cual dará a conocer de manera resumida las acciones, evidencias e información del Proyecto Educativo de Mejoramiento.

Poster académico

FOTOGRAFÍA No. 27 Poster Académico



Fuente: Propia

CAPITULO IV

ANÁLISIS Y DISCUSIÓN DE RESULTADOS

El establecimiento seleccionado fue la Escuela Oficial Rural Mixta Prof. “Juan C. Arellano Marín” que queda a 13 kilómetros de la cabecera del municipio de Flores del departamento de Petén. La escuela es la más grande del municipio, contando con 520 estudiantes y 23 docentes, contando con todos los grados del nivel primario. Al revisar los indicadores educativos se detectó que los que afectan al establecimiento son la repitencia y el fracaso escolar.

El resultado de las vinculaciones estratégicas, según Mijangos (2013) nos dice: son el resultado del análisis estratégico donde se determinarán las líneas de acción las cuales hacen posible el proyecto a ejecutar para solucionar el problema encontrado. (p.56). Por ello la séptima línea de acción estratégica: Compromiso y participación de todos como soporte para la mejora de la educación, es la que se adapta mejor al proyecto a realizar.

Por lo que el Proyecto de Mejoramiento Educativo “Implementar estrategias que fortalezcan la calidad educativa involucrando actores educativos” llevara a cabo diferentes capacitaciones y talleres a todos los actores principales, según Ramos et al., (2015) nos dice: “Para los padres de familia debe ser importante involucrarse en el entorno educativo de sus hijos para conocer su avance, comportamiento y actitud”. (p.71). Cuando todos los actores de la comunidad educativa se involucran permitirá mejorar los procesos enseñanza-aprendizaje.

Por lo anterior es importante que estos se involucren en la creación de materiales y herramientas pedagógicas para las diferentes áreas, integrando las actividades

lúdicas para reforzar las inteligencias múltiples y estilos de aprendizaje, resaltar a los padres de familia la importancia del acompañamiento e involucren en los procesos educativos de sus hijos; todo esto permitirá disminuir la repitencia y fracaso escolar, al igual que el aumento de los indicadores de la tasa de promoción y de retención.

Por ello dentro del proceso educativo es importante que los docentes se capaciten y busquen nuevas formas de educar, que faciliten el proceso enseñanza-aprendizaje de los estudiantes. Chacón (2003) nos dice: "El cambio e innovación en el aula sólo será posible cuando los docentes a través de la autorreflexión sobre su quehacer pedagógico encuentren soluciones y vías para mejorar su desempeño profesional" (p.105). Por tal motivo es importante hacer conciencia en los docentes sobre la importancia de la actualización docente

Por ello en algunas ocasiones los estudiantes repiten por el caso de que no entendieron la forma en que se les enseñó, por tal motivo la actualización docente es de suma importancia, Chacón (2003) nos dice: "De tal manera que se hace necesario incorporar a los agentes del proceso en una práctica reflexiva mediante la cual el profesor esté en constante búsqueda del conocimiento y adaptación de éste a su entorno". (p.105). Con lo anterior es importante la puesta en marcha de lo aprendido en beneficio de los estudiantes.

Las metodologías para utilizar deben ser significativas para el estudiante, esto permitirá adquirir los aprendizajes de por vida y que sean de utilidad. (Cálciz, 2011, afirma: "El aprendizaje significativo, se refiere a que el proceso de construcción de significados es el elemento central del proceso de enseñanza-aprendizaje. El estudiante aprende un contenido cualquiera cuando es capaz de atribuirle un significado". (p.1) Sigue diciendo "Por eso lo que procede es intentar que los aprendizajes que lleven a cabo sean, en cada momento de la escolaridad, lo más significativo posible". (p.1) Por ello es importante como y que se enseñe.

A la hora de enseñar es importante seleccionar la metodología que mejor se adapte al proceso enseñanza-aprendizaje de los estudiantes, por tal razón. (Cálciz, 2011, afirma: “para lo cual la enseñanza debe actuar de forma que los estudiantes profundicen y amplíen los significados que construyen mediante su participación en las actividades de aprendizaje. (p.1) Continúa con “En este sentido, las nuevas tecnologías que han ido desarrollándose en los últimos tiempos y siendo aplicadas a la educación juegan un papel vital. (p.1). Por lo anterior cada metodología permitirá desarrollar y aprender de diferente manera.

En el momento de crear los conocimientos en los estudiantes es necesario la utilización de diversos medios como juegos y actividades lúdicas como también materiales y herramientas pedagógicas que permitan de una manera divertida y sana el adquirir los conocimientos. Andreu et al., (2000) nos dice: “La relación entre juego y aprendizaje es natural; los verbos “jugar” y “aprender” confluyen: Ambos vocablos consisten en superar obstáculos, encontrar el camino, entrenarse, deducir, inventar, adivinar y llegar a ganar... para pasarlo bien, para avanzar y mejorar” (p.121).

La importancia de los juegos está en llamar la atención del estudiante motivándolo así a prestar la atención en la actividad a realizar lo cual debe representar un reto o desafío para sacarlo de la zona de confort o del aburrimiento.

El acompañamiento de los padres de familia en el proceso educativo es de suma importancia para poder entablar una relación de armonía y de buena comunicación la cual es necesaria para mejorar el proceso enseñanza-aprendizaje de los estudiantes. Según Romero et al., (2017) describe: “el acompañamiento de los hijos como una necesidad que debe ser atendida; puesto que, tiene una connotación significativa en el desarrollo exitoso de los procesos escolares del estudiante” (p.1).

El estudiante se ve motivado en el proceso educativo cuando puede ver y sentir que está siendo acompañado de sus padres en este proceso que se facilita si están ellos con él y si le agregamos materiales y herramientas que puedan crear juntos tendrá un mayor significado.

También es importante utilizar la tecnología para poder comunicarnos con los padres de familia ya que algunos trabajan y se les hace imposible acudir a las reuniones las cuales son convocadas. Como mencionan Aguilar y Leiva (2012) citado por Ramos et al., (2015) menciona: "la inclusión de la tecnología brinda oportunidades para informar e involucrar a todos los actores educativos y así fortalecer las relaciones de la escuela con la comunidad" (p.73).

La comunicación es un proceso importante en el proceso educativo, por lo cual la utilización de la tecnología permite tener una mayor interacción con los padres de familia y al usar el celular este se convierte en un medio de enseñanza-aprendizaje. Tener en cuenta que al tener una buena y clara comunicación con el padre de familia facilitara el proceso enseñanza-aprendizaje.

Luego del análisis realizado de las fases anteriores se desarrollará la estrategia No. 7 Compromiso y participación de todos como soporte para la mejora de la educación, la cual es la base para la realización del Proyecto de Mejoramiento Educativo y la cual permitirá disminuir la repitencia dentro de los salones de clases en primer grado por medio de la actualización docente con experiencias exitosas, círculos de calidad docente, capacitaciones en metodologías activas y juegos pedagógicos, apoyados con la creación de materiales y herramientas pedagógicas padres e hijo con la guía del docente y utilizaran a la hora de la enseñanza-aprendizaje. Fortaleciendo los procesos por medio de una comunicación asertiva.

CONCLUSIONES

1. Se brindaron capacitaciones las cuales permitieron actualizar las metodologías que permitirán trabajar de manera activa e innovadora al igual que conocer experiencias exitosas de los docentes para facilitar el trabajo pedagógico con el apoyo de padres de familia con la ayuda de materiales y herramientas pedagógicas.
2. Se dio a conocer a docentes y padres de familia la importancia, los efectos positivos, la funcionalidad y la facilidad de trabajar con metodologías activas y juegos lúdicos pedagógicos las cuales toman en cuenta las inteligencias múltiples y los estilos de aprendizaje permitiendo la inclusión de todos los estudiantes mejorando el proceso enseñanza-aprendizaje.
3. Con la ayuda de los padres de familia se crearon materiales y herramientas pedagógicas que facilitan, promueven y retan al estudiante a que aprenda de manera divertida provocando que el estudiante salga de su zona de confort, fomentando el trabajo en equipo, acompañamiento y la unión familiar.
4. Por medio de capacitaciones, investigación, círculos de calidad docente, mis experiencias en primero, experiencias exitosas se proporcionaron metodologías innovadoras, actividades y juegos pedagógicos, materiales y herramientas pedagógicas que permiten disminuir la repitencia en primer grado.

PLAN DE SOSTENIBILIDAD

Parte informativa:

- **Departamento:** Petén

- **Nombre del Proyecto de mejoramiento educativo:** Implementación de estrategias para fortalecer la lectoescritura involucrando comunidad educativa.

- **Nombre del estudiante:** Edison Rafael Vásquez Ayala

- **Institución educativa donde se ejecuta el proyecto:** Escuela Oficial Rural Mixta Prof. "Juan C. Arellano Marín".

- **Jornada:** Matutina.

- **Dirección:** Aldea Paxcamán.

- **Municipio:** Flores.

- **Periodo de ejecución:** Enero a Octubre 2,020

- **Actores involucrados:** Estudiante Padepista Edison Rafael Vásquez Ayala, Licda. Elvira Argentina Paz Tun (directora del establecimiento), Docentes y Padres de familia del establecimiento, Licda. Barbará Julia Ivonne López Vargas (Coordinadora Distrital de Educación), Licda. Jacky Mayén (Asesora Pedagógica), Licda. Melissa Herrera (Asesora Pedagógica), Nolberto Tún encargado de Lenguas Mayas,

Introducción

A continuación, se presenta el plan de sostenibilidad el cual permitirá que el proyecto de mejoramiento educativo “Implementar estrategias que fortalezcan la calidad educativa involucrando actores educativos” que se llevó a cabo en la Escuela Oficial Rural Mixta Prof. “Juan C. Arellano Marín”, Aldea Paxcamán del municipio de Flores del departamento Petén, el cual permitirá beneficiar a la comunidad educativa, haciendo hincapié en primer grado del nivel primario. Realizado por docente-estudiante de la Primera Cohorte de Licenciatura del Programa PADEP/D.

El objetivo del proyecto es que todos los actores involucrados en la educación colaboren, por medio del acompañamiento y apoyo, creación de materiales y herramientas pedagógicas que facilitaran el proceso educativo aumentando la calidad educativa, los cuales se llevaran a cabo por medio de capacitaciones y talleres por autoridades y profesionales con temas que permitirán mejorar la calidad educativa.

El presente plan de sostenibilidad contiene introducción, objetivos, justificación, desarrollo, evaluación y recomendaciones los cuales permitirá que se lleve a cabo de la mejor manera.

Objetivos

General

Demostrar por medio de diferentes actividades la importancia y utilidad que tiene el proyecto de mejoramiento educativo por lo cual es necesario que se coloque en el Plan Operativo Anual (POA) del establecimiento para su réplica al igual que por medio de capacitaciones y talleres podrán crear materiales y herramientas pedagógicas como te temas que les facilitaran la enseñanza-aprendizaje de los estudiantes.

Específicos

- Puntualizar la importancia del Proyecto de Mejoramiento Educativo para su implementación y colocación en el Plan Operativo Anual (POA) del establecimiento.
- Especificar las diferentes capacitaciones y talleres que se realizaran para mejorar los procesos educativos, por medio de la creación de materiales y herramientas pedagógicas acompañados con los padres de familia.
- Estimar el impacto positivo de una comunicación asertiva con los padres de familia buscando su apoyo en los procesos educativos al igual que la creación de comunidades educativas, la reutilización de materiales y libros de texto.

Justificación

El proyecto de mejoramiento educativo va dirigido a los actores educativos (padres, estudiantes, docentes) los cuales se busca mejorar y actualizar por medio de capacitaciones y talleres al igual que brindar por medio de la creación de materiales y herramientas pedagógicas facilitar los procesos educativos. Teniendo una comunicación asertiva se busca el acompañamiento como el apoyo de los padres de familia para mejorar la calidad educativa.

Por lo anterior se busca que se ponga en marcha el plan de sostenibilidad por las diferentes actividades como capacitaciones, talleres, creación de materiales que ayudaran y mejoraran los procesos enseñanza-aprendizaje del establecimiento. Y que cada uno de los actores educativos ponga de su parte para mejorar los procesos, ayudados y apoyados por los diferentes programas de apoyo que tiene el ministerio de educación.

Desarrollo del plan de sostenibilidad

CUADRO No. 15 Desarrollo del Plan de Sostenibilidad I

ACTIVIDADES GENERALES	ACTIVIDADES ESPECÍFICAS	ESTRATEGIAS DE SOSTENIBILIDAD	PERÍODO DE EJECUCIÓN	RECURSOS	RESPONSABLES
1. Fase inicio. Gestiones administrativas	Reunión con personal docente, directora del establecimiento educativo y Coordinadora Distrital. Socialización y lanzamiento del Proyecto de Mejoramiento Educativo	- Incluir en el Plan Operativo Anual (POA) del establecimiento los procesos que se realizarán en el Proyecto de Mejoramiento Educativo (PME). - Realización y divulgación de los beneficios de los materiales y herramientas creados con recursos del contexto educativo y la reutilización de libro Paso 1 de primer grado. - Presentar el cronograma de las actividades que se llevarán a cabo para el PME.	- En el periodo de noviembre y enero.	- Recurso humano. - Proyecto de Mejoramiento Educativo. - Computadora. - Cañonera. - Bocinas. - Micrófono.	- Docente padepista. - Directora y docentes del establecimiento
2. Fase Planificación: Organizar e identificar las diferentes actividades pedagógicas.	Reunión con directora y todos los docentes del establecimiento. Reunión con directora y docentes de primer grado. Reunión con padres de familia.	- Revisión del cronograma de las actividades del PME. - Realizar comunidades de aprendizaje donde se socialice sobre las diversas experiencias, metodologías, materiales y herramientas pedagógicas. - Se utilizará el internet, libros y docentes para buscar de experiencias, metodologías, materiales y herramientas pedagógicas.	- En el periodo de noviembre y enero.	- Recurso humano. - Computadora. - Internet	- Docente padepista. - Dirección. - Autoridades Educativas
3. Gestionar y promover las diferentes actividades pedagógicas.	Realización de las solicitudes para quienes participaran reuniones, talleres y capacitaciones. Confirmación de asistencia a las diferentes actividades. Elaboración y entrega de los listados de los materiales para hacer los materiales y herramientas pedagógicas.	- Se realizarán talleres donde se creen los listados de los materiales a necesitar con docentes de primer grado. - Se les dará el listado de materiales a padres de familia en noviembre para que en enero ya los tengan y teniendo en cuenta darle los listados con tiempo para que consigan los materiales.	- En el periodo de noviembre, en la primera semana de los meses enero, febrero, marzo, abril y mayo.	- Recurso Humano. - Papel. - Marcadores. - Papel manila. - Computadora.	- Docente padepista. - Directora. - Docentes de primer grado. - Padres de familia.
4. Capacitación con diferentes temas que permitan mejorar la calidad educativa.	Capacitación o taller con todos los docentes. Capacitación o talleres con docentes de primer grado. Taller con padres de familia.	- Reuniones y talleres con docentes del establecimiento. - Programar reuniones con padres de familia para la creación de materiales, la utilización y rendimiento los estudiantes. - Asistir a círculos de calidad, talleres, capacitaciones y programa comprometidos con primer grado.	- En el periodo de noviembre, 3 veces al mes de enero, febrero, marzo, abril y mayo.	- Cañonera. - Materiales reutilizados del contexto. - Fotocopias.	-Docente padepista. -Autoridades Educativas.

Fuente: Elaboración Propia, 2020

EVALUACIÓN

La evaluación de las actividades se realizará por medio de listas de asistencia, redacción de actas, la observación y fotografías al igual que las evaluaciones de primer grado inicial, media e intermedia del Ministerio de Educación. Teniendo en cuenta que se estarán revisando para corroborar el desarrollo y mejorar aquellas que sean necesarias por el bien del Proyecto de Mejoramiento Educativo.

RECOMENDACIONES PARA EL FORTALECIMIENTO O CONSOLIDACIÓN DEL PLAN DE SOSTENIBILIDAD.

Verificar que dichas actividades sean tomadas en cuenta y colocadas en el Plan Operativo Anual (POA) del establecimiento.

Realizar de manera conjunta las normas de convivencia para los talleres, reuniones y capacitaciones, recordado que todas las opiniones son importantes.

Informar con tiempo a todos los participantes para que asistan puntual a los talleres, reuniones y capacitaciones, para que salgan de la mejor manera, se apropien y aprovechen la información de estas.

Estar en comunicación con las personas que dirigirán los talleres para confirmar su participación al igual que las fechas y horario.

Tener preparado algunos temas para trabajar si ocurre un atraso con las personas que dirigirán los talleres al igual que tener preparado los materiales y las herramientas que serán necesarias para los talleres.

Recordar a la directa y docentes de primer grado la importancia de guardar los Libros de Aprestamiento Paso I 2019, los cuales servirán para retroalimentación mientras viene el nuevo 2020.

REFERENCIAS

- Ander-Egg, E., & Aguilar, M. J. (2000). *Cómo elaborar un proyecto. Guía para diseñar proyectos sociales y culturales.*
- Andreu, M. D., & García, M. (2000, Noviembre). Actividades lúdicas en la enseñanza de LFE: el juego didáctico. In *I Conferencia Internacional de Español para fines específicos* (pp. 121-125).
- Angarita, J. R. Q. (2007). Teoría de las necesidades de Maslow. Obtenido de Teoría de las necesidades de Maslow: http://doctorado.josequintero.net/documentos/Teoria_Maslow_Jose_Quintero.pdf.
- Arceo, F. D. B., Rojas, G. H., & González, E. L. G. (2010). *Estrategias docentes para un aprendizaje significativo: una interpretación constructivista.* McGraw-Hill Interamericana.
- Ayora Esteban, M. D. C. (2010). Diversidad lingüística y cultural en un ámbito educativo de lenguas en contacto.
- Barrio, J. F. V., Fraile, F. G., & Monzón, M. T. (1997). *Las siete nuevas herramientas para la mejora de la calidad.* FC Editorial.
- Bohaca, J. G. (2015). La comunicación familia-escuela en educación infantil y primaria. *Revista de Sociología de la Educación-RASE*, 8(1), 71-85.
- Bona, C. (2017). Las escuelas que cambian el mundo. *Educativo Siglo XXI*, 35(1), 165-172.
- CÁLCIZ, A. B. (2011). Metodologías activas y aprendizaje por descubrimiento. *Revista digital innovación y experiencias educativas*, 7.
- Castro, F., & Castro, J. (2013). *Manual para el diseño de proyectos de gestión educacional.* Universidad del Bio Bio. Concepción, Chile.
- Chacón, C. (2003). Hacia el desarrollo de una práctica pedagógica reflexiva mediante la actualización de los docentes de inglés de la tercera etapa de educación básica: Evaluación de una experiencia. *Acción pedagógica*, 12(2), 104-113.

DIP-Cáceres. (s.f.). Planificación, Diseño y Formulación de Estrategias de Desarrollo, Diputación de Cáceres, Área de desarrollo local y formación. España. En: http://dl.dip-caceres.es/guias/guia_acogida/index.php?pagina=14

Dirección Nacional de Información y Evaluación de la Calidad Educativa-DiNIECE- (2008). Guía para la evaluación de programas en educación. Ministerio de Educación. Buenos Aires, Argentina.

Fuenmayor, F. Á. (2006). El concepto de poder en Michel Foucault. Telos, 8(2), 215-234.

Fuertes, A. S. (1994). El análisis estratégico: la empresa y el entorno. IDOE. Gasparri E. (2015). Elaboración del Plan de Sostenibilidad para el Proyecto. En: [https://www.marfund.org/wp-content/uploads/2016/05/011_Doc-011- Sostenibilidad.pdf](https://www.marfund.org/wp-content/uploads/2016/05/011_Doc-011-Sostenibilidad.pdf) PPT

Martínez, A., & Ríos, F. (2006). Los conceptos de conocimiento, epistemología y paradigma, como base diferencial en la orientación metodológica del trabajo de grado. Cinta de Moebio. Revista de Epistemología de Ciencias Sociales, (25).

Martínez, R., & Fernández, A. (2008). Árbol de problema y áreas de intervención. México: CEPAL.

Mijangos J. (2013). Fortalecimiento de capacidades institucionales y comunitarias en la gestión del riesgo en el municipio de Guanagazapa, Escuintla. Informe Final de Practica Profesional Supervisada, Escuintla, febrero de 2013 Sede Regional Escuintla. Universidad Rafael Landívar. Facultad de Ciencias Políticas y Sociales. Departamento de Trabajo Social.

Moreira, M. A. (1997). Aprendizaje significativo: un concepto subyacente. Actas del encuentro internacional sobre el aprendizaje significativo, 19, 44.

OBS. (2014). Business School. Cómo calculo el presupuesto sin equivocarme. En: <https://www.obs-edu.com/int/blog-projectmanagement/areas-de-conocimiento-pmbok-2/como-calculo-elpresupuesto-de-mi-proyecto-sin-equivocarme>

- OBS. (2014). Business School. Etapas de un proyecto. OPM E-Book <https://www.obs-edu.com/int/blog-project-management/etapas-de-un-proyecto/conoces-cuales-son-las-etapas-de-un-proyecto>
- OBS. (2014). Business School. Tipos de proyectos Blog Project Manager <https://www.obs-edu.com/int/blog-projectmanagement/administracion-de-proyectos/tipos-de-proyectos-y-susprincipales-caracteristicas>
- OBS. (2015). Business School. Modelos de presupuesto de proyectos y cómo elaborarlos. Blog Project Manager <https://www.obsedu.com/int/blog-project-management/herramientas-esenciales-deun-project-manager/modelos-de-presupuestos-de-proyectos-comoelaborarlos>.
- Olivera, D., & Hernández, M. (2011). El análisis DAFO y los objetivos estratégicos. Contribuciones a la Economía, marzo.
- Palmero, M. L. R., & Palmero, M. L. R. (2008). La teoría del aprendizaje significativo en la perspectiva de la psicología cognitiva. Editorial Octaedro.
- Postic, M. (1982). La relación educativa: factores institucionales, sociológicos y culturales (Vol. 26). Narcea Ediciones.
https://books.google.es/books?id=zzyuia8llhEMC&lpg=PA11&ots=LmjueuCV2&dq=aspectos%20sociologicos%20educativos&lr&hl=es&pg=PA13#v=one_page&q=aspectos%20sociologicos%20educativos&f=false
- RAE (2014) Real Academia Española. Políticas. <https://dle.rae.es/pol%C3%ADtico#Ta2HMYR>
- Ramos Chavira, L. C., Gómez Zermeño, M. G., & García Vázquez, N. J. (2015). Construcción de una plataforma tecnológica para mejorar la comunicación entre actores educativos.
- Ramos Pérez, L., Domínguez Lovaina, J., Gavilondo Mariño, X., & Fresno Chávez, C. (2008). ¿Software educativo, hipermedia o entorno educativo? Acimed, 18(4), 0-0.
- Rizvi, F., & Lingard, B. (2013). Políticas educativas en un mundo globalizado. Ediciones Morata.

- Romero, G. A. F., Martínez, J. L. V., & Vásquez, D. A. L. (2017). El acompañamiento familiar en el proceso de formación escolar para la realidad colombiana: de la responsabilidad a la necesidad. *Psicoespacios: Revista virtual de la Institución Universitaria de Envigado*, 11(18), 94-119.
- Salas, A. L. C. (2001). Implicaciones educativas de la teoría sociocultural de Vygotsky. *Revista educación*, 25(2), 59-65.
- Salgado J. 2007 Análisis situacional. Capítulo II,
En: <https://repositorio.espe.edu.ec/bitstream/21000/2301/4/T-ESPE-014520-2.pdf> Sammons, P., Hillman, J., & Mortimore, P. (2002). Características clave de las escuelas efectivas. SEP, Subsecretaría de Educación Básica y Normal, Dirección General de Materiales y Métodos Educativos.
- Tamariz Luna, J. E. (2013). Participación de los padres de familia en la gestión educativa institucional.
- Vergara Estévez, J. (2012). Democracia y participación en Jean-Jacques Rousseau. *Revista de filosofía*, 68, 29-52.
- WEBSCOLAR. Concepto de Administración y las técnicas administrativas. <https://www.webscolar.com/concepto-de-administracion-y-las-tecnicas-administrativas>. Fecha de consulta: 28 de junio de 2020.

ANEXO

Anexo 1. Asistencia a talleres de padres de familia.

Aldea Paxcamán, Flores, Petén, 06 de enero de 2020

Primer Grado Sección "A"

Prof. Edison Rafael Vásquez Ayala

Primero Reunión de Padres de Familia.

Tema La importancia de los actores en el proceso educativo y La importancia del padre de familia como apoyo en la educación de sus hijos.

No.	Nombre del Estudiante	Nombre del Padre o Madre	DPI	Firma
	Choc Sotz, Irma Leticia	José Choc Mucú	2516 34841 1802	
	Choc Sotz, José Antonio	José Choc Mucú	2516 34841 1802	
	Cortéz Tecún, Gadiel Alexander	Juana Noemi Tecún de la Cruz	2627 21058 1701	Juana tecún
	De La Rosa Jiménez, Andry Breslyn Marali	Orfa Marali Jiménez Méndez	1839 43422 1712	
	De León Caal, Yheimy Yhorlery	Criselda Caal Tzi de de León	1689 98165 1701	

Anexo 2. Solicitud de taller de padres de familia.

Flores, Petén, 02 de enero de 2020.

Lic. Braulio Amilcar Chán Tesucún
 Coordinador Distrital de Educación
 Municipio de San Benito, Petén

Estimado Lic.

Con atento saludo me dirijo a usted deseándole éxitos en las diferentes actividades educativas que realiza en el distrito educativo bajo su cargo.

Por medio de la presente, hago de su conocimiento que actualmente realizo actividades dentro de mi Proyecto de Mejoramiento Educativo en la EORM Prof. "Juan C. Arellano Marín" de la Aldea de Paxcamán, municipio de Flores, Petén, requisito para obtener el grado académico de Licenciado en Educación Primaria Intercultural del Programa Académico de Desarrollo Profesional Docente – PADEP/D.

Motivo por el cual me dirijo a su distinguida persona para **SOLICITARLE** comparta con los padres de familia de la escuela antes mencionada, el tema "*La importancia de los actores en el proceso educativo*" el cual se tiene programado realizar el día viernes 10 de Enero de 2020, en las instalaciones que ocupa la EORM Prof. "Juan C. Arellano Marín" de la Aldea de Paxcamán, municipio de Flores, Petén, en Horario de 8:00 a 10:00 de la mañana.



Agradeciendo desde ya la respuesta positiva a la presente, me suscribo de usted,

Atentamente,

Prof. Edison Rafael Vasquez Ayala
 Carné: 2014 17740
 Cel. 8945 3534



Anexo 3. Poster académico.

<p align="center">Proyecto de Mejoramiento Educativo “Implementar estrategias que fortalezcan la calidad educativa involucrando actores educativos” Prof. Edison Rafael Vásquez Ayala Escuela Oficial Rural Mixta Prof. “Juan C. Arellano Marín” Aldea Paxcamán, Flores, Petén</p>			
			
<p>Descripción del Proyecto</p> <p>Se llevara a cabo en la Escuela Oficial Rural Mixta Profesor “Juan Concepción Arellano Marín”, de la Aldea de Paxcamán, del Municipio de Flores, Departamento de Petén, para disminuir la repitencia y fracaso escolar aumentado la tasa de promoción y de retención en Primer grado del nivel primario teniendo en cuenta el Compromiso y Participación de todos como soporte para la mejora de la educación.</p> <p>Tomando la línea estratégica Compromiso y participación de todos como soporte para la mejora de la educación lo que dio inicio a este proyecto educativo.</p>	<p>Objetivos</p> <p>Objetivos Generales:</p> <p>Proponer a los docentes por medio de talleres la importancia que tiene la implementación y la utilización de metodologías activas e innovadoras que permiten mejorar y facilitar el proceso enseñanza-aprendizaje por medio de actividades, juegos lúdicos, creación de materiales y herramientas pedagógicas que promueven la construcción del aprendizaje significativo en las diferentes áreas que conllevan a disminuir la repitencia en primer grado.</p> <p>Objetivos Específicos:</p> <p>Establecer y sensibilizar por medio de talleres a los docentes y padres de familia la importancia de implementar metodologías activas e innovadoras que permitirán mejorar el proceso de enseñanza-aprendizaje en los estudiantes de primer grado.</p> <p>Mostrar y promover la creación de materiales y herramientas pedagógicas que faciliten el aprendizaje significativo con el apoyo y acompañamiento de padres de familia, utilizando materiales que hay en el contexto educativo, permitiendo ayudar a la economía familiar y minimizando el impacto ambiental.</p> <p>Identificar metodologías activas e innovadoras, actividades, juegos lúdicos, materiales y herramientas pedagógicas, facilitando el proceso de la enseñanza-aprendizaje permitiendo mejorar el desarrollo en las diferentes áreas disminuyendo la repitencia en estudiantes de primer grado</p>	<p>Metodología</p> <p>Para la realización del Proyecto de Mejoramiento Educativo se utilizara diferentes procedimientos los cuales son:</p> <ul style="list-style-type: none"> - Marco Organizacional. - Análisis Situacional. - Análisis Estratégico. - Diseño del Proyecto. - Presentación de Resultados. 	<p>Resultados</p> <ul style="list-style-type: none"> - Metodologías Activas . - Juegos y actividades lúdicos pedagógicos. - Apoyo y acompañamiento de los padres de familia. - Creación de materiales y herramientas pedagógicas.
		<p>Actividades Realizadas</p> <ul style="list-style-type: none"> - Socialización - Organización - Lanzamiento - Capacitación - Talleres - Creación de materiales y herramientas pedagógicas. 	<p>Acciones Sostenibles</p> <ul style="list-style-type: none"> - Incorporar en el Plan Operativo Anual del establecimiento las capacitaciones, talleres y círculos de calidad entre docentes y padres de familia . - Consolidar los materiales y herramientas pedagógicas necesarias para su elaboración y entregar el listado a los padres en las inscripciones que se hacen a final del año. - Fomentar la reutilizar del libro de texto paso 1 y el acompañamiento del padre de familia.
<p align="center">Justificación</p>			
<p>Concepto</p> <p>Estrategias que fortalecen calidad educativa</p>	<p>Las metodologías tradicionales propician la repitencia por ello con la implementación de talleres y capacitaciones donde se proporcionen metodologías activas e innovadoras que permiten mejorar y facilitar el proceso enseñanza-aprendizaje por medio de la utilización de actividades, juegos lúdicos; trabajando junto con los padres de familia en la creando de materiales y herramientas pedagógicas reutilizando materiales del contexto educativo que promoverán el aprendizaje significativo permitiendo ayudar a la economía familiar y minimizando el impacto ambiental.</p>		

