



**USAC**  
**TRICENTENARIA**  
Universidad de San Carlos de Guatemala

---

**Universidad de San Carlos de Guatemala**  
**Escuela de Formación de Profesores de Enseñanza Media**  
**Programa Académico de Desarrollo Profesional Docente PADEP/D**

**Biblioteca didáctica para el fortalecimiento de la comprensión lectora**

**Nuvere Isidoro Hernández Escobedo**

**Asesor**

**Lic. Jhonatan Humberto Cano Herrera**

**Guatemala, noviembre de 2020.**





**Universidad de San Carlos de Guatemala**  
**Escuela de Formación de Profesores de Enseñanza Media**  
**Programa Académico de Desarrollo Profesional Docente PADEP/D**

**Biblioteca didáctica para el fortalecimiento de la comprensión lectora**

**Proyecto de Mejoramiento Educativo presentado al Consejo Directivo de la**  
**Escuela de Formación de Profesores de Enseñanza Media de la**  
**Universidad de San Carlos de Guatemala.**

**Nuvere Isidoro Hernández Escobedo**  
**Carné: 201026789**

**Previo a conferírsele el grado académico de:**  
**Licenciado en Educación Primaria Intercultural con énfasis en Educación**  
**Bilingüe**

**Guatemala, noviembre de 2020**

### **AUTORIDADES GENERALES**

MSc. Murphy Olympo Paíz Recinos Rector Magnífico de la USAC  
Arq. Carlos Enrique Valladares Cerezo Secretario General de la USAC  
MSc. Danilo López Pérez Director de la EFPEM  
Lic. Álvaro Marcelo Lara Miranda Secretario Académico de la EFPEM

### **CONSEJO DIRECTIVO**

MSc. Danilo López Pérez Director de la EFPEM  
Lic. Álvaro Marcelo Lara Miranda Secretario Académico de la EFPEM  
MSc. Haydeé Lucrecia Crispín López Representante de Profesores  
M.A. José Enrique Cortez Sic Representante de Profesores  
Lic. José Luis Jiménez Ramírez Representante de Profesionales  
Graduados  
PEM. Maynor Ernesto Elías Ordoñez Representante de Estudiantes  
MEPU. Luis Rolando Ordoñez Corado Representante de Estudiantes

### **TRIBUNAL EXAMINADOR**

Lic. José Manuel Coloch Xolop Presidente  
Lic. Juan Carlos Reyes García Secretario  
Licda. Norma Beatriz Villatoro Ventura Vocal

## APROBACIÓN DEL INFORME FINAL

Guatemala, junio de 2020

**Licenciado**  
**Alvaro Marcelo Lara Miranda**  
**Secretario Académico**  
**EFPEM-USAC**

Atentamente tengo a bien informarle lo siguiente:

En mi calidad de Asesor del trabajo de graduación denominado: "Biblioteca Didáctica para el fortalecimiento de la comprensión lectora", correspondiente al estudiante: Nuvere Isidoro Hernández Escobedo, carné: 201026789 CUI: 1952 85093 1305, de la carrera: Licenciatura en Educación Primaria Intercultural con Énfasis en Educación Bilingüe, manifiesto que he acompañado el proceso de elaboración del trabajo precitado y en la revisión realizada al informe final, se evidencia que dicho trabajo cumple con los requerimientos establecidos por la EFPEM para este tipo de trabajos, por lo que considero **APROBADO** el trabajo y solicito sea aceptado para continuar con el proceso para su graduación.

Atentamente,

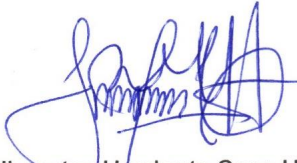

Lic. Jhonatan Humberto Cano Herrera  
Colegiado Activo No. 32001  
Asesor nombrado

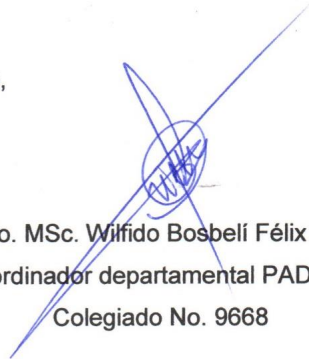

Vo. Bo. MSc. Wilfido Bosbelí Félix López  
Coordinador departamental PADEP/D  
Colegiado No. 9668

### **Dictamen de aprobación de Impresión SA-2020 No. 01\_1443**

El infrascrito Secretario Académico de la Escuela de Formación de Profesores de Enseñanza Media, de la Universidad de San Carlos de Guatemala.

#### **CONSIDERANDO**

Que el Proyecto de Mejoramiento Educativo denominado: *Biblioteca Didáctico Para El Fortalecimiento De La Comprensión Lectora,*  
Realizado por el (la) estudiante: *Hernández Escobedo Nuvere Isidoro*  
Con Registro académico No. 201026789 Con CUI: *1952850931305*  
De la Licenciatura de *Licenciatura en Educación Primaria Intercultural con Énfasis en Educación Bilingüe*

#### **CONSIDERANDO**

Que el planteamiento ha sido revisado y aprobado por la Unidad de Investigación de esta Escuela y Evaluado por la terna Examinadora a través del examen privado realizado en fecha: 14 de noviembre de 2,020.

#### **AUTORIZA**

La Impresión del informe del mismo, debiendo proceder de acuerdo a la normativa establecida.

Dado en la ciudad de Guatemala, en el mes de noviembre del año 2020

**¡D Y ENSEÑAD A TODOS!**



**Lic. Alvaro Marcelo Lara Miranda**  
**Secretario Académico**  
**EFPEM-USAC**

**38\_81\_201026789\_01\_1443**



**USAC**  
TRICENTENARIA  
Universidad de San Carlos de Guatemala



PROGRAMA ACADÉMICO DE  
DESARROLLO PROFESIONAL DOCENTE



### **Dictamen de aprobación de Ejecución SA-2020 No. 01\_1443**

El Infrascrito Secretario Académico de la Escuela de Formación de Profesores de Enseñanza Media, de la Universidad de San Carlos de Guatemala.

#### **CONSIDERANDO**

Que el Proyecto de Mejoramiento Educativo denominado: *Biblioteca Didáctico Para El Fortalecimiento De La Comprensión Lectora,*  
Realizado por el (la) estudiante: *Hernández Escobedo Nuvere Isidoro*  
Con Registro académico No. *201026789* Con CUI: *1952850931305*  
De la Licenciatura de *Licenciatura en Educación Primaria Intercultural con Énfasis en Educación Bilingüe*

#### **CONSIDERANDO**

Que el planteamiento ha sido revisado y aprobado por el asesor pedagógico de manera Favorable.

#### **AUTORIZA**

La ejecución del mismo, debiendo proceder de acuerdo a la normativa establecida.

Dado en la ciudad de Guatemala, en el mes de agosto del año 2020

**¡D Y ENSEÑAD A TODOS!**

**Lic. Alvaro Marcelo Lara Miranda**  
**Secretario Académico**  
**EFPEM-USAC**

**38\_81\_201026789\_01\_1443**

### **DEDICATORIA**

- A Dios: Por su amor, y haber estado a mi lado en cada momento difícil de mi vida.
- A mis padres: Que me indujeron por el camino del bien, dándome comprensión, amor y paciencia .
- A mis hermanos: Por su amor, cariño y apoyo emocional a mi familia cuando se necesito.
- A mi establecimiento  
EOUM JM.  
"Emilio Arenales  
Catalán": Porque ahí realice mis minipráticas.
- A nuestros catedráticos: Por su paciencia y motivación para la culminación de nuestros estudios y darnos sus conocimientos.
- Al PADEP/D, EFPEM  
USAC Por el apoyo, asesoramiento y orientación en cada acciones a desarrollar en mi preparación académica y elaboración de nuestro proyecto.
- Al asesor: Lic. Jhonatan Cano por tener la paciencia en momentos de cuestionamiento y haber aprendido de su capacidad pedagógica.
- A usted: En especial, por ser partícipe en el logro de este triunfo.



## **AGRADECIMIENTOS**

Enfatizar mi agradecimiento primero a Dios que guio mis conocimientos y estuvo presente en aquellos momentos en que me sentía desmayado por tanto estrés de los trabajos; a mi esposa por tenerme esa paciencia por no dedicarle tiempo los días sábados, apoyándome en aquellos momentos donde quería abandonar el estudio dándome ánimos para que yo siguiera y no desmayara; a mis hijos que me tuvieron la paciencia y tolerancia cuando no les puse la atención adecuada en momentos algunas dudas porque también son estudiantes y que recuerden que esto es también un ejemplo que les dejo, no importa la edad que uno tiene, sino la voluntad y deseo de superarse; a todos mis facilitadores, a mi asesor y un agradecimiento al coordinador de la sede Nentón. A todos mis agradecimientos.

## RESUMEN

El Proyecto de Mejoramiento Educativo se decidió realizarlo en la Escuela Oficial Urbana Mixta "Emilio Arenales Catalán" de la cabecera municipal de Nentón, departamento de Huehuetenango, contando con gobierno escolar bien organizado y acompañado por la Dirección para una buena gestión educativa. Se ha evidenciado un porcentaje alto de Repitencia en los grados de primaria, especialmente en el área de Comunicación y Lenguaje L1, resultados negativos en Lectura y escritura en las pruebas que aplica el MINEDUC. La población está compuesta por varios grupos indígenas, cuya lengua dominante es el Chuj, a los padres de familia les interesa que sus hijos comprendan, redacten y se comuniquen de la mejor manera en español, porque su índice de analfabetismo es alto, por consecuencia no se fomenta desde la casa el hábito de lectura y el uso adecuado de la gramática.

Se seleccionó como proyecto: la Biblioteca Didáctica para el fortalecimiento de la comprensión Lectora, dándole acompañamiento de actividades al logro continuo de la comprensión lectora de los estudiantes y poder comunicarse asertivamente ante cualquier organización escolar o comunal, asegurándose con el gobierno escolar actividades promotoras de lectura y escritura en la población estudiantil: Concurso de lectura, oratoria, poema, escritura de cuentos, periódicos, la media hora de lectura. Estas actividades desarrolladas lograron que los estudiantes se motivaran y al final del bimestre alcanzara en un 70% los resultados positivos se pudieron observar en actividades de lectura y cuadros de apreciación objetiva mejorando en el Área de Comunicación y Lenguaje. Se demostró que el trabajo conjunto entre actores educativos compromete mantener la funcionalidad continua del proyecto.

## **ABSTRACT**

The project of better education realized at the Official Urban School of the Nentón town of Huehuetenango, Guatemala. With the participation of the school government organized and with the participation of a well organized education gestion. We see a high number of students with problems to improve at a high level of the elementary school specially in communication and language problems of reading and writing, tested for MINEDUC. The school population is with so many different indian groups being the principal language the chuj, the family parents are more interested in comprehension and communication and better Spanish Language. The illiteracy population is high because at home they don't have any help.

We select as a project La Biblia didactica for the strengthening of the capacity of reading. Given by the activities and achievements continuous for the better reading of the students having a good communication making sure with the activities of the school organization promoters of reading and writing at the students population reading speaking, poems writing of stories, newspapers and this developed activities gave the students good motivation and at the end of the two months having a 70 % the positive results in the communication area of Communication and Language. We showed that working in group between the educators compromise and keep the continuous function of the project.

## ÍNDICE

INTRODUCCIÓN .....	1
1. CAPÍTULO I. PLAN DEL PROYECTO DE MEJORAMIENTO EDUCATIVO. 3	
1.1. Marco organizacional .....	3
1.2. Análisis Situacional .....	42
1.3. Análisis estratégico .....	59
1.4. Diseño de proyecto .....	81
2. CAPÍTULO II. FUNDAMENTACIÓN TEÓRICA.....	118
2.1. Estrategias de comprensión lectora (este título depende del proyecto de cada uno).....	118
2.2. Corrientes pedagógicas que sustentan el proyecto de mejoramiento educativo.....	122
2.3. Técnicas de administración aplicadas al análisis situacional del proyecto .....	124
2.4. Componentes del diseño del proyecto .....	129
3. CAPÍTULO III.PRESENTACIÓN DE RESULTADOS.....	138
3.1. Título.....	138
3.2. Descripción de PME.....	138
3.3. Concepto de PME .....	139
3.4. Objetivos .....	140
3.5. Justificación .....	140
3.6. Distancia entre el diseño proyectado y el emergente .....	142
3.7. Plan de actividades .....	143
4. CAPÍTULO IV. ANÁLISIS Y DISCUSIÓN DE RESULTADOS.....	176
4.1. Conclusiones.....	179
4.2. Plan de sostenibilidad .....	179
REFERENCIAS .....	183

## ÍNDICE DE TABLAS

Tabla 1. Población por rango de edades .....	6
Tabla 2. Análisis de los factores concionantes de la salud.....	9
Tabla 3. Distribución de la cantidad de alumnos por grados o niveles .....	10
Tabla 4. Cantidad de docentes y su distribución por grados o niveles .....	10
Tabla 5. Disponibilidad de textos y materiales .....	12
Tabla 6. Disponibilidad de textos y materiales .....	12
Tabla 7. Disponibilidad de textos y materiales .....	13
Tabla 8. Escolarización oportuna.....	14
Tabla 9. Escolarización oportuna.....	14
Tabla 10. Escolarización por edades .....	15
Tabla 11. Sobreedad .....	15
Tabla 12. Tasa de promoción anual.....	15
Tabla 13. Fracaso escolar .....	16
Tabla 14. Conservación de la matrícula.....	16
Tabla 15. Finalización de nivel.....	17
Tabla 16. Repitencia.....	17
Tabla 17. Deserción.....	18
Tabla 18. Resultados de aprendizaje.....	18
Tabla 19. Resultados de matemáticas primer grado .....	18
Tabla 20. Selección de problema prioritario (matriz de priorización) .....	43
Tabla 21. Características de actores.....	48
Tabla 22. Influencia de los actores .....	51
Tabla 23. Criterios de evaluación.....	52
Tabla 24. Características típicas de actores .....	53
Tabla 25. Matriz DAFO .....	59
Tabla 26. Técnica Mini-Max.....	60
Tabla 27. Plan de actividades.....	85
Tabla 28. Cronograma de actividades .....	88
Tabla 29. Plan de monitoreo.....	90
Tabla 30. Guía de observación a docentes.....	91

Tabla 31. Guía de observación a padres de familia .....	92
Tabla 32. Guía de observación a estudiantes .....	93
Tabla 33. Plan de evaluación.....	100
Tabla 34. Guía de observación a docentes.....	101
Tabla 35. Guía de observación a padres de familia .....	102
Tabla 36. Guía de observación a estudiantes .....	103
Tabla 37. Desglose de gastos por recursos humanos .....	113
Tabla 38. Desglose de gastos por materiales .....	113
Tabla 39. Desglose de gastos de operación .....	114
Tabla 40. Plan de Actividades.....	143
Tabla 41. Plan de Sostenibilidad del PME .....	180
Tabla 42. Presupuesto de sostenibilidad .....	181

### **ÍNDICE DE FIGURAS**

Figura 1. Árbol de problemas.....	44
Figura 2. Diagrama de relación.....	58
Figura 3. Mapa de soluciones .....	80

### **ÍNDICE DE FOTOGRAFÍAS**

Fotografía 1. Guía de encuesta del docente .....	94
Fotografía 2. Guía de encuesta del padre de familia.....	95
Fotografía 3. Guía de encuesta del estudiante .....	96
Fotografía 4. Entrevista dirigida a docentes .....	97
Fotografía 5. Entrevista dirigida a padres de familia .....	98
Fotografía 6. Entrevista dirigida a estudiantes .....	99
Fotografía 7. Guía de encuesta para docentes .....	104
Fotografía 8. Guía de encuesta para padres de familia .....	105
Fotografía 9. Guía de encuesta para estudiantes .....	106
Fotografía 10. Entrevista dirigida a docentes .....	107

Fotografía 11. Entrevista dirigida a padres de familia .....	109
Fotografía 12. Entrevista dirigida a estudiantes .....	111
Fotografía 13. Manta vinílica con el nombre del proyecto .....	146
Fotografía 14. Entrega de solicitud para llevar a cabo el PME .....	147
Fotografía 15. Solicitud dirigida al director de la escuela para la autorización de ejecución del proyecto .....	148
Fotografía 16. Resolución de autorización de ejecución del proyecto. ....	149
Fotografía 17. Acta de Inicio del Proyecto de Mejoramiento Educativo.....	150
Fotografía 18. Exposición de cómo se fueron realizando las actividades.....	151
Fotografía: 19. Buscando reglamentos .....	152
Fotografía 20. Niña haciendo uso de los acervos de la biblioteca.....	153
Fotografía 21. Recolección de acervos de diferente temática del área de Comunicación y Lenguaje L1, Idioma Español .....	154
Fotografía 22. Elaborando de fichas para el control de acervos en el montaje de la biblioteca. ....	155
Fotografía 23. Entrega de solicitudes a personas entusiastas .....	156
Fotografía 24. Alumna demostrando su fluidez y comprensión lectora .....	157
Fotografía 25. Nombre: Alumnos buscando términos nuevos.....	158
Fotografía 26. Resolviendo guías de observación por parte de los docentes... ..	159
Fotografía 27. Encuesta a docentes .....	160
Fotografía 28. Encuestando a padres de familia .....	161
Fotografía 29. Encuestando a alumnos de la escuela.....	161
Fotografía 30. Docentes llenando el instrumento de observación .....	165
Fotografía 31. Padre de familia respondiendo el instrumento de observación no participante .....	166
Fotografía 32. Llenado de la guía de observación .....	167
Fotografía 33. Entrevistas a docentes.....	168

Fotografía 34. Entrevista a padres de familia .....	168
Fotografía 35. Entrevista a alumnos .....	169
Fotografía 36. Acta de clausura del Proyecto de Mejoramiento Educativo.....	172

### ÍNDICE DE GRÁFICAS

Gráfica 1. Índice de desarrollo humano .....	7
Gráfica 2. Pirámide poblacional del departamento de Huehuetenango, año 2019. .....	8
Gráfica 3. Ocupación de la población de Nentón .....	8
Gráfica 4. Índice de escolaridad.....	10
Gráfica 5. Resultados de lectura: tercer grado de primaria .....	19
Gráfica 6. Resultados de matemática: tercer grado de primaria.....	20
Gráfica 7. Resultados de Lectura: Sexto Grado Primaria.....	20
Gráfica 8. Resultados de Matemática: Sexto Grado Primaria .....	21
Gráfica 9. Docentes de la EOUM JM, “Emilio Arenales Catalán” llenando entrevista .....	162
Gráfica 10.- Padres de familia de la EOUM JM. “Emilio Arenales Catalán” llenando entrevista .....	163
Gráfica 11.- Alumnos estudiantes de la EOUM JM. “Emilio Arenales Catalán” llenando entrevista.....	164
Gráfica 12. Docentes de la EOUM JM. “Emilio Arenales Catalán” llenando entrevista .....	170
Gráfica 13. Padres de familia de la EOUM JM. “Emilio Arenales Catalán” llenando entrevista .....	170
Gráfica 14. Alumnos estudiantes de la EOUM JM. “Emilio Arenales Catalán” llenando entrevista.....	171

### ANEXOS

Instrumentos de evaluación y ejecución .....	186
--	-----



## INTRODUCCIÓN

La carrera de Licenciatura de Educación Primaria con Énfasis en Educación Bilingüe tiene como requisito para graduarse, el desarrollar un trabajo de graduación denominado Proyecto de Mejoramiento Educativo. Esta opción de graduación tiene mucho sentido, pues le permite al estudiante devolverle al entorno educativo que lo apoyó para graduarse, un granito de arena para mejorar la educación de este país. Para desarrollar el Proyecto de Mejoramiento Educativo se decidió realizarlo en la Escuela Oficial Urbana Mixta “Emilio Arenales Catalán” de la cabecera municipal del Municipio de Nentón, del Departamento Huehuetenango. El establecimiento que cuenta con quince aulas donde se imparte docencia y todos los grados de primaria, cada grado con 2 o 3 secciones.

Al revisar los indicadores educativos se encuentra que hay un porcentaje alto de repitencia en los grados altos de primaria, especialmente por en el Área de Comunicación y lenguaje, lo que tiene relación con los niveles muy bajos de resultados de Lectura en las pruebas que aplica el MINEDUC. Se encontraron circunstancias del contexto donde la mayor parte de la población de la cabecera municipal que da cobertura al centro educativo, son indígenas, que vienen de otros municipios por la necesidad de comerciar varios productos con diferentes lenguas, predominando el Idioma Chuj, a los padres de familia les interesa que sus hijos comprendan, redacten y se comuniquen de la mejor manera en español, y no quieren tener el mismo índice de analfabetismo que ellos. Hay un alto porcentaje de que migrarán a EEUU y hablar el español o inglés les será más útil.

Los alumnos no tienen hábito de lectura en casa, por qué sus padres por ser analfabetas se niegan a ayudarles poniendo como pretexto su circunstancia, lo cual no viene a contribuir a la problemática encontrada. Considerando los elementos anteriores se decidió seleccionar como entorno educativo el Área de

Comunicación y Lenguaje L1, en la Escuela Oficial Urbana Mixta "Emilio Arenales Catalán". Después de aplicar algunas técnicas de administración educativa se encuentra que si podemos aprovechar las Fortalezas de tener un gobierno escolar bien organizado y que la Dirección del plantel apoya la gestión educativa de la escuela, podríamos disminuir la debilidad de que los alumnos no tienen referencia de la comprensión lectura y aumentar el hábito de la lectura en cualquier ámbito que se desenvuelva.

Al ocuparse el DAFO completo se identifica como Línea de Acción. Estratégica de implementar una Biblioteca Didáctica para Fortalecer la Capacidad Lectora, seleccionando la construcción de capacidades en el tema de comunicación y escritura de los miembros de la comunidad educativa en un trabajo conjunto con las autoridades administrativas del centro educativo. Lograr generar conocimientos sobre la necesidad de aprender a comunicarse asertivamente mediante la organización del Consejo de Padres de familia, conjuntamente con el gobierno escolar, se logra realizar la gestión de actividades creadoras de lectura y escritura en la población: Concurso de lectura, poema, escritura de cuentos, periódicos.

Las actividades desarrolladas que incluyeron concursos de lectura y escritura lograron que los estudiantes se motivaran y al final del bimestre se logró que aumentara en un 70% los resultados positivos en el Área de Comunicación y Lenguaje L1, Idioma Español. Las actividades desarrolladas comprueban que aplicar estrategias para generar asociaciones y responsabilidades entre los diferentes actores involucrados en la comunidad educativa y otros potenciales, como lo fue en este caso la Dirección, se puede impactar en la estructura organizativa para lograr resultados deseables. Para lograr la capacidad de lectura y escritura no solo se involucró al maestro, sino a otros actores comunitarios en distintos niveles, se pudo romper el paradigma de aislamiento de la escuela, estimulando la participación de otros actores a diferentes niveles sociales.

## **CAPÍTULO I**

### **PLAN DEL PROYECTO DE MEJORAMIENTO EDUCATIVO**

#### 1.1. Marco organizacional.

##### 1.1.1. Diagnóstico institucional.

A. Nombre del establecimiento: Escuela Oficial Urbana Mixta Emilio Arenales Catalán.

B. Dirección: Nentón, Cabecera Municipal, departamento de Huehuetenango.

C. Naturaleza de la institución

- a. Sector: Oficial
- b. Área: Urbana
- c. Plan: Diario
- d. Modalidad: Monolingüe
- e. Tipo: Mixta.
- f. Categoría: Pura
- g. Jornada: Matutina
- h. Ciclo: Anual

D. Gobierno Escolar

- a. Cuenta con junta escolar: sí.

E. Visión y Misión

- a. Visión

Ser una escuela que promueva la formación académica de niños y niñas con instrucción académica basada en valores morales, éticos y espirituales, para obtener la armonía social, tomando como base el respeto hacia los demás, preparándolos con una educación de calidad y con pertinencia apta para su desarrollo integral.

b. Misión.

Somos una institución educativa responsable, con personal capacitado para ejercer nuestras funciones con calidad, partiendo de una metodología innovadora que nos permita contribuir de forma eficiente y consciente en la calidad educativa y formativa de nuestros niños y niñas, permitiéndoles una inserción social competitiva y capacidades para la promoción de un clima de paz.

F. Estrategias de abordaje.

Para adecuar a nuestros estudiantes dentro de los estándares requeridos por el Currículo Nacional Base, se abordan las siguientes estrategias:

- a. Concursos sobre expresión artística: dibujo, baile, declamación, canción.
- b. Concursos tecnológicos.
- c. Concursos de lectura.
- d. Cuentos en familia.
- e. Organización de alumnos.
- f. Organización de padres de familia.
- g. Participación en eventos deportivos.

G. Modelos educativos

- a. Modelo conceptual de calidad educativa (CNB. Pág. 13).
- b. Innovación y flexibilidad.
- c. Contextualización.
- d. Aprendizaje situacional.
- e. Aprendizaje colaborativo.
- f. Interdisciplinariedad de la educación (integración de los contenidos de las áreas).
- g. Evaluación formativa.
- h. Interdependencia de la teoría con la práctica.
- i. Acompañamiento psicopedagógico.

#### H. Programas que actualmente están desarrollando

- a. Leamos Juntos.
- b. Contemos Juntos.
- c. Vivamos Juntos en Armonía.
- d. Programa Nacional de Valores.
- e. Gobierno Escolar.
- f. Gratuidad de la Educación.
- g. Alimentación Escolar.
- h. Valija Didáctica.
- i. Remozamiento (Quinto programa).

#### I. Proyectos

- a. Proyectos desarrollados.
  - No cuenta.
  
- b. Proyectos en desarrollo.
  - i. Remozamiento de edificio escolar.
  - ii. Aula virtual.
  - iii. Iluminación de espacios deportivos.
  - iv. Remodelación de cocina.
  
- c. Proyectos por desarrollar.
  - i. Entechado de cancha de básquet bol.
  - ii. Muro de contención.
  - iii. Jardinización.
  - iv. Señalamientos de rutas de evacuación.

#### 1.1.2. Indicadores educativos.

##### A. De contexto.

- a. Población por rango de edades.

Se hace un desglose por grado y sección de alumnos por población de rango de edades de 7, 8, 9, 10, 11, 12, 13, 14, y 15 años de edad.

Tabla 1.  
Población por rango de edades.

Grado	Edades																													
	7 años			8 años			9 años			10 años			11 años			12 años			13 años			14 años			15 años +					
	H	M	T	H	M	T	H	M	T	H	M	T	H	M	T	H	M	T	H	M	T	H	M	T	H	M	T			
Primero A	14	8	22	2	1	3																								
Primero B	9	10	19	2	3	5										1	1													
Primero C	11	7	18	3	3	6																								
Segundo A				12	9	21	1	1	2							2	2		1	1										
Segundo B	1	1	1	11	8	19	1	1	1										1	1										
Segundo C				8	11	19	6	2	8	1	1	1				2	2													
Tercero A							6	15	21	3	3	6				2	1	3	3	2	5									
Tercero B							5	19	24	2	4	6				2	1	3	1	1										
Cuarto A										10	13	23	6	4	10	1	1	1	1	1	1				2	1	1			
Cuarto B										13	12	25	2	3	5	1	1	1	1	1	2	1	1	2						
Quinto A													6	9	15	2	4	6	2	4	6									
Quinto B													3	7	10	4	4	8	4	4	8	1	1	2						
Sexto A																7	9	16	7	9	16	6	1	7	1	1	1			
Sexto B																10	6	16	10	6	16	2	2	4	1	1	1			
<b>TOTALES</b>	34	26	60	38	35	73	19	37	56	29	32	61	21	29	50	29	29	58	29	29	58	12	6	18	3	3	3	1	1	1

Fuente: Elaboración propia del que informa.

## b. Índice de desarrollo humano

Población por género del municipio de Nentón, Huehuetenango, Guatemala año 2019.

Gráfica 1.  
Índice de desarrollo humano.

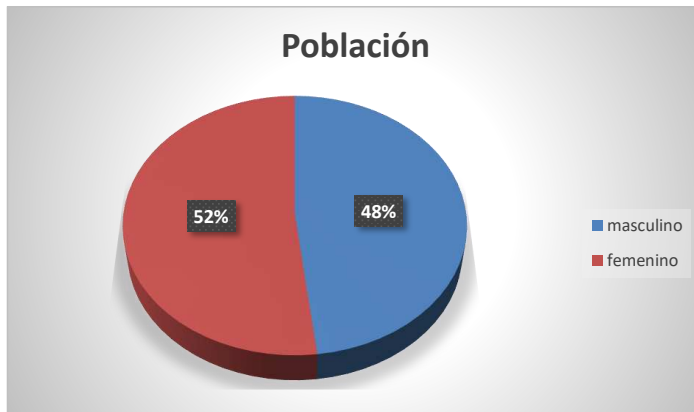

Fuente: Análisis de situación de salud. Centro de Salud municipio de Nentón 2019.

Pirámide poblacional del departamento de Huehuetenango, año 2019.

Gráfica 2.

Población del departamento de Huehuetenango.

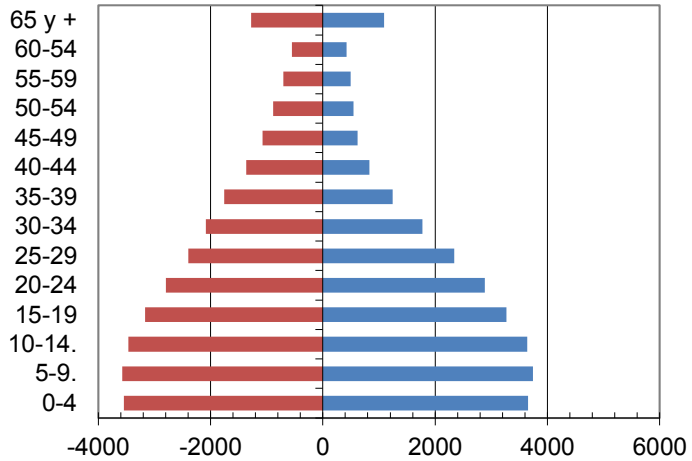

Fuente: Análisis de situación de salud. Centro de Salud municipio de Nentón 2019.

Gráfica 3.

Ocupación de la población de Nentón.

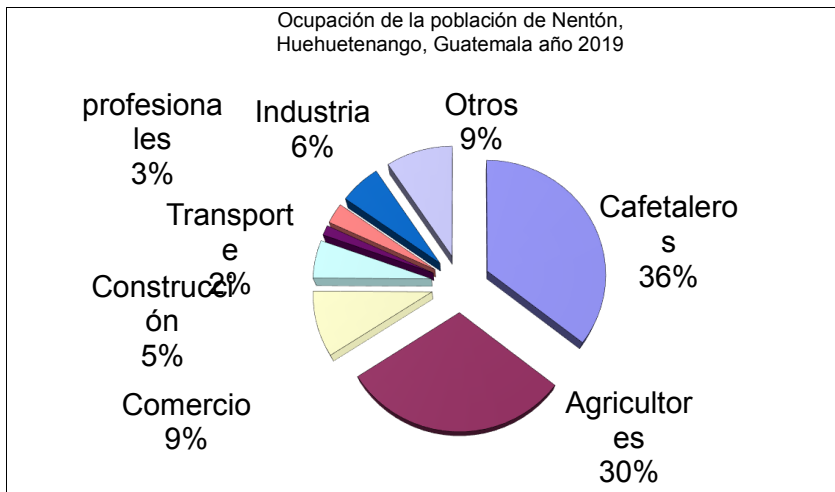

Fuente: Análisis de situación de salud. Centro de Salud municipio de Nentón 2019.



Análisis de los factores condicionantes de la salud del municipio de Nentón, Huehuetenango, Guatemala año 2,019: educación.

Tabla 2.  
Análisis de los factores concionantes de la salud.

Variable	Indicador	Fuente de Información
Escolaridad	Años promedio de escolaridad de la mujer % a 21 años de edad 13,21 % Años promedio de escolaridad del jefe de familia a 21 años de edad 58,60 % de matriculados 82 % de población escolar pre-primaria 11,95 % nivel primario 54,61 % nivel básico 9,53 % nivel diversificado 9,80 %  % de deserción escolar pre-primaria 9,41 % nivel primario 6,38 % nivel básico 10,59 % Nivel diversificado 5,75 %.	INE CONALFA
Instrucciones superiores	% de población con educación superior 1 %	INE

Fuente: Análisis de situación de salud. Centro de Salud municipio de Nentón 2019.

Población escolar del municipio de Nentón, Huehuetenango, Guatemala año 2019.

Gráfica 4  
Índice de escolaridad municipio de Nentón.

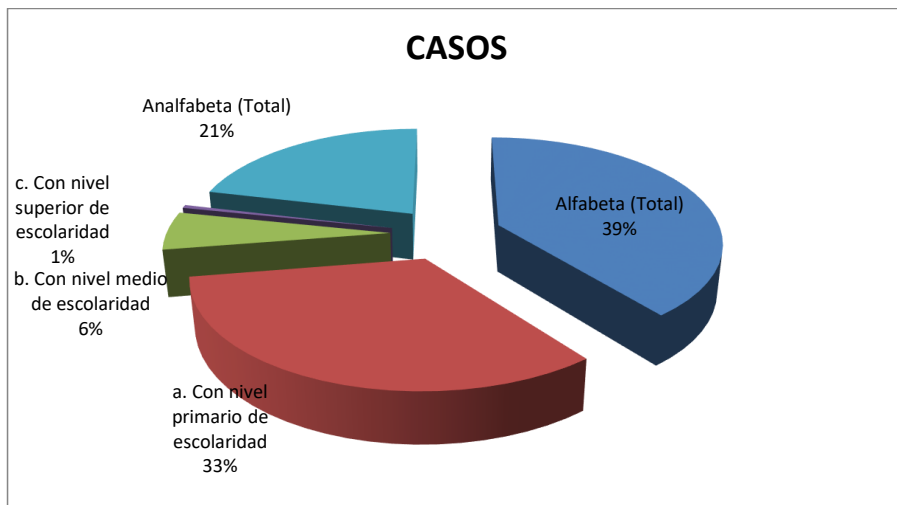

Elaboración propia del que informa.

#### B. De recursos

- a. Cantidad de alumnos matriculados: 360 alumnos.
- b. Distribución de la cantidad de alumnos por grados o niveles.

Tabla 3.

Distribución de la cantidad de alumnos por grados o niveles.

1ºA	1ºB	1ºC	2ºA	2ºB	2ºC	3ºA	3ºB	4ºA	4ºB	5ºA	5ºB	6ºA	6ºB	T
25	25	24	22	26	30	34	36	34	37	22	20	24	21	380

Fuente: Dirección EOUM "Emilio Arenales Catalán"

- c. Cantidad de docentes y su distribución por grados o niveles.

Tabla 4.

Cantidad de docentes y su distribución por grados o niveles.

No.	Nombre del docente	Grado
01	Yaquelin Rolina Montejo Najera	Primero "A"
02	Blanca Lilian Mauricio Camposeco	Primero "B"
03	Mirna Floricelda López Alonzo	Primero "C"
04	Carol Liliana Samayoa Alvarado	Segundo "A"
05	Rosa María Alvarado Escobedo	Segundo "B"
06	Criceida Mendoza Juan	Segundo "C"

07	Elmer Esaú Echeverría Rojas	Tercero "A"
08	Rosvin Horacio Mendoza Alvarado	Tercero "B"
09	Rolando Domingo Santos	Cuarto "A"
10	Sahyly Roger Hernández Domingo	Cuarto "B"
11	Edvin Roger Alonzo	Quinto "A"
12	Nuvere Isidoro Hernández Escobedo	Quinto "B"
13	Cain Balaam Camposeco Camposeco	Sexto "A"
14	Edelman Arandy Hernández Torrez	Sexto "B"
15	Deifilio Rubelci Hernández Escobedo	Directo sin grado

Fuente: Dirección EOUM "Emilio Arenales Catalán".

d. Relación alumno/docente.

Total alumnos inscritos: 380.

Total docentes asignados: 14.

La relación que existe entre alumnos y docentes en el año 2019 según matrícula escolar es de 27.14 alumnos por docente.

C. De proceso

a. Asistencia de los alumnos

La asistencia de los alumnos es del 98.16% y la inasistencia de 1.84%.

b. Porcentaje de cumplimiento de días de clase

El porcentaje de cumplimiento de los días de clase del año 2,018 es de 87.10%/(de 206 días hábiles se trabajaron 176).

c. Idioma utilizado como medio de enseñanza

El idioma utilizado como medio de enseñanza es el idioma español.

d. Disponibilidad de textos y materiales

La recepción de libros de texto, especialmente para los niños y niñas de la escuela, se detalla en los siguientes cuadros.

El Ministerio de Educación envió a la EOUM “Emilio Arenales catalán” en el año 2017, una cantidad de 679 libros de texto de: Matemáticas, Comunicación y Lenguaje L1, Medio Social y Natural, Ciencias Naturales y tecnología y ciencias Sociales y Formación Ciudadana, para los grados de primero a cuarto grado.

Tabla 5.  
Disponibilidad de textos y materiales.

RECEPCIÓN DE LIBROS DE TEXTO CICLO ESCOLAR 2017						
GRADO	MATE	C y L L1	MS y N	CN y T	CS y FC	TOTAL
1o.	72 23-02-17	72 23-02-17	72 27-03-17			216
2o.	49 23-02-17	49 23-02-17	49 27-03-17			147
3o.	40 23-02-17	40 23-02-17	40 27-03-17			120
4o.	49 23-02-17	49 23-02-17		49 13-03-17	49 13-03-17	196
TOTAL	210	210	161	49	49	679

Fuente: Coordinación Técnico Administrativa Distrito 13-05-14 Nentón, Huehuetenango.

El Ministerio de Educación envió a la EOUM “Emilio Arenales catalán” en el año 2018, una cantidad de 710 libros de texto de: Matemáticas, Comunicación y Lenguaje L1, Medio Social y Natural, Ciencias Naturales y tecnología y ciencias Sociales y Formación Ciudadana, para los grados de primero a sexto grado.

Tabla 6.  
Disponibilidad de textos y materiales.

Recepción de libros de texto ciclo escolar 2018							
grado	mate	c y l v1 1°	c y l v2 1°	c y l l1	cn y t	cs y fc	total
1o.	72 19-02-18	72 23-02-17	72 19-02-18				216
2o.	49 14-02-18			49 19-02-18			98
3o.							
4o.							
5o.	49 06-02-18			49 06-02-18	49 19-02-18	49 19-02-18	196
6o.	50			50	50	50	200

	06-02-18			06-02-18	19-02-18	19-02-18	
total	220	72	72	148	99	99	710

Fuente: Coordinación Técnico Administrativa Distrito 13-05-14 Nentón, Huehuetenango.

El Ministerio de Educación envió a la EOUM “Emilio Arenales catalán” en el año 2019, una cantidad de 473 libros de texto de: Matemáticas, Comunicación y Lenguaje L1 leo y escribo paso 1 y paso 2, Mi libro de Lecturas y comunicación y Lenguaje L1, para los grados de primero y segundo grado.

Tabla 7.

Disponibilidad de textos y materiales.

Recepción de libros de texto ciclo escolar 2019						
Grado	Mate	Textos cyl leo y escribo paso 1	Textos cyl leo y escribo paso 2	Mi libro de lecturas	c y l l1	total
1o.	83 20-02-19	80 25-02-19	83 25-02-19	83 25-02-19		329
2o.	72 20-02-19				72 25-02-19	144
total	155	80	83	83	72	473

Fuente: Coordinación Técnico Administrativa Distrito 13-05-14 Nentón, Huehuetenango.

Como puede observarse en los cuadros de recepción de libros de texto, las entregas no son en forma completa, sino seccionadas: en forma anual, en relación a los grados y en relación a las mismas categorías de libros.

e. Organización de los padres de familia

La Organización de Padres de Familia –OPF– es el grupo general organizado de padres y madres de familia en la escuela, como organización legal requerida por el Sistema Educativo Nacional.

D. De resultados de escolarización

a. Escolarización oportuna.

El 90.54% de los niños y niñas del primer ciclo están dentro del rango de los 222 alumnos inscritos en el 2019, en la EOUM “Emilio Arenales Catalán” del municipio de Nentón, departamento de Huehuetenango.

Tabla 8.  
Escolarización oportuna.

Escolarización oportuna ciclo 1-2019				
Grados	Inscritos	Sobreedad	Escolarización oportuna	Porcentaje
Primero	74	1	73	98.65%
Segundo	78	7	71	91.03%
Tercero	70	13	57	81.43%
Total	222	21	201	90.37%
				90.54%

Fuente: Dirección EOUM Emilio Arenales Catalán, Nentón, Huehuetenango.

b. Escolarización oportuna.

El 92.38% de los niños y niñas del segundo ciclo están dentro del rango de escolarización oportuna de los 158 alumnos inscritos en el 2019, en la EOUM “Emilio Arenales Catalán” del municipio de Nentón, departamento de Huehuetenango.

Tabla 9.  
Escolarización oportuna.

Escolarización oportuna ciclo 2-2019				
Grados	Inscritos	Sobreedad	Escolarización oportuna	Porcentaje
Cuarto	71	8	63	88.73%
Quinto	42	3	39	92.86%
Sexto	45	2	43	95.56%
Total	158	13	145	92.38%
				91.77%

Fuente: Dirección EOUM Emilio Arenales Catalán, Nentón, Huehuetenango.

c. Escolarización por edades simples.

El 91.38% de los niños y niñas del nivel primario están dentro del rango de escolarización oportuna de los 380 alumnos inscritos en el 2019, en la EOUM “Emilio Arenales Catalán” del municipio de Nentón, departamento de Huehuetenango.

Tabla 10.  
Escolarización por edades.

Escolarización oportuna por nivel ciclo escolar 2019				
Grados	Inscritos	Sobreedad	Escolarización oportuna	Porcentaje
Primero	74	1	73	98.65%
Segundo	78	7	71	91.03%
Tercero	70	13	57	81.43%
Cuarto	71	8	63	88.73%
Quinto	42	3	39	92.86%
Sexto	45	2	43	95.56%
Total	380	34	346	91.38%
				91.05%

Fuente: Dirección EOUM Emilio Arenales Catalán, Nentón, Huehuetenango.

d. Sobreedad.

El 8.62% de los niños y niñas del nivel, están dentro del rango de sobreedad escolar de los 380 niñas y niños de la EOUM "Emilio Arenales Catalán".

Tabla 11.  
Sobreedad.

Sobreedad escolar ciclo escolar 2019			
Grados	Inscritos	Sobreedad	Porcentaje
primero	74	1	1.35%
Segundo	78	7	8.97%
Tercero	70	13	18.57%
Cuarto	71	8	11.27%
Quinto	42	3	7.14%
Sexto	45	2	4.44%
Total	380	34	8.62%
			8.95%

Fuente: Dirección EOUM Emilio Arenales Catalán, Nentón, Huehuetenango.

e. Tasa de promoción anual

Alumnos que finalizaron el grado y lo aprobaron, del total de alumnos inscritos al inicio del año. En los últimos cinco años la tasa de promoción promedia un 89.16%.

Tabla 12.  
Tasa de promoción anual.

Promoción escolar en los últimos 5 años			
año	Inscritos	Promovidos	Porcentaje
2014	301	272	90.37%
2015	308	276	89.61%
2016	314	294	93.63%
2017	338	301	89.05%

2018	368	306	83.15%
Total	1629	1449	89.16%
			88.95%

Fuente: Dirección EOUM Emilio Arenales Catalán, Nentón, Huehuetenango.

f. Fracaso escolar.

Tomando como referencia los datos que se tienen registrados en las actas de evaluación de rendimiento escolar, se tiene que el 10.84 % de los alumnos inscritos, tuvieron un fracaso escolar.

Tabla 13.  
Fracaso escolar.

Fracaso escolar en los últimos 5 años					
Año	Inscritos	No prom.	Retirados	Total	Fracaso escolar
2014	301	18	11	29	9.63%
2015	308	25	7	32	10.39%
2016	314	20	0	20	6.37%
2017	338	24	13	37	10.95%
2018	368	47	15	62	16.85%
Total	1629	134	46	180	10.84%
					11.05%

Fuente: Dirección EOUM Emilio Arenales Catalán, Nentón, Huehuetenango.

g. Conservación de la matrícula.

La conservación de la matrícula escolar, reportada a las autoridades superiores de los años: 2014 al 2018, fue de un 97.18 % y refleja un alto grado de positivismo.

Tabla 14.  
Conservación de la matrícula.

Conservación de la matrícula en los últimos 5 años			
Año	Inscritos	Evaluidos	Conservación
2014	301	290	96.35%
2015	308	301	97.73%
2016	314	314	100.00%
2017	338	325	96.15%
2018	368	353	95.92%
Total	1629	1583	97.23%
			97.18%

Fuente: Dirección EOUM Emilio Arenales Catalán, Nentón, Huehuetenango.



## h. Finalización de nivel.

Valorando los datos que se tuvieron a la vista y analizados de acuerdo a su comportamiento, se pudo establecer que el 93.74% finaliza con éxito el nivel primario.

Tabla 15.  
Finalización de nivel.

Finalización de nivel en los últimos 5 años			
Año	Inscritos 6o. grado	Promovidos	Finalización de nivel
2014	54	53	98.14%
2015	48	47	97.92%
2016	45	44	97.78%
2017	47	41	87.23%
2018	34	29	85.29%
Total	228	214	93.27%
			93.86%

Fuente: Dirección EOUM Emilio Arenales Catalán, Nentón, Huehuetenango.

## i. Repitencia.

De acuerdo a los datos que fueron consignados de los registros estadísticos que se llevan en la Dirección del plantel se pudo determinar que el grado de Repitencia durante los cinco años evaluados fue de 7.61 %.

Tabla 16.  
Repitencia.

Repitencia escolar en los últimos 5 años		
Año	Alumnos repitentes	Tasa de repitencia
2014	23	9.63%
2015		4.87%
2016	15	6.37%
2017	15	4.40%
2018		12.77%
total		7.61%

Fuente: Dirección EOUM Emilio Arenales Catalán, Nentón, Huehuetenango.

## j. Deserción.

Durante los últimos cinco años, la deserción del establecimiento es de 2.82%.La cual se justifica por falta de acompañamiento de padres de familia, siendo que su forma de ingreso es el comercio y por lo mismo salen de su casa desde muy temprano y llegan cansados a sus hogares.

Tabla 17.  
Deserción.

Deserción escolar en los últimos 5 años			
Año	Inscritos	Retirados	Tasa de deserción
2014	301	11	3.65%
2015	308	7	2.27%
2016	314	0	0
2017	338	13	3.85%
2018	368	15	4.08%
Total	1629	46	2.77%
			2.82%

Fuente: Dirección EOUM Emilio Arenales Catalán, Nentón, Huehuetenango.

#### E. Resultados de aprendizaje.

Resultados de Matemáticas: Primer Grado Primaria (1°). Porcentaje de estudiantes que logran y no logran el criterio de Comunicación y Lenguaje de las secciones A, B y C, conteniendo promovidos su porcentaje, los no promovidos y su porcentaje.

Tabla 18.  
Resultados de aprendizaje.

Resultado de lectura primer grado de primaria porcentaje de estudiantes por criterio de "logro" o no "logro" relativos a la promoción y no promoción en el área de comunicación y lenguaje				
Grado	Promovidos	%	No promovidos	%
Primero "A"	22	88	3	12
Primero "B"	23	96	1	4
Primero "C"	28	96	1	4

Fuente: Cuadros PRIM. Dirección EOUM Emilio Arenales Catalán, Nentón, Huehuetenango.

Resultados de Matemáticas: Primer Grado Primaria (1°). Porcentaje de estudiantes que logran y no logran el criterio de Matemáticas de las secciones A, B y C, conteniendo promovidos su porcentaje, los no promovidos y su porcentaje.

Tabla 19.  
Resultados de matemáticas primer grado.

Resultado de lectura primer grado de primaria porcentaje de estudiantes por criterio de "logro" o no "logro" relativos a la promoción y no promoción en el área de matemáticas				
Grado	Promovidos	%	No promovidos	%
Primero "a"	24	96	1	4
Primero "b"	22	96	1	4
Primero "c"	27	96	1	4

Fuente: Cuadros PRIM. Dirección EOUM Emilio Arenales Catalán, Nentón, Huehuetenango.

Resultados de Lectura: Tercer Grado Primaria (3º). Porcentaje de estudiantes que logran y no logran el criterio de lectura.

El Porcentaje de estudiantes de tercer grado por niveles de desempeño en Lectura de los 75 alumnos el 13.33 % no aprobó el criterio de Lectura para este nivel y el 86.67% aprobó este criterio con éxito.

Gráfica 5.

Criterio de logro y no logro en el área de Comunicación y Lenguaje.

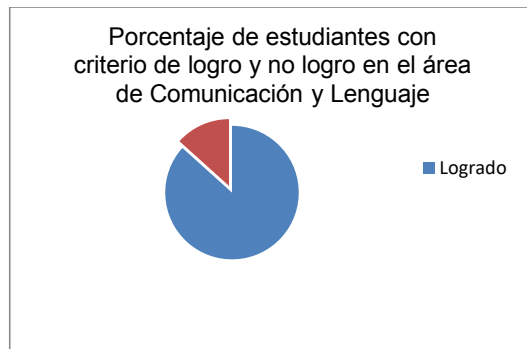

Fuente: Cuadros PRIM. Dirección EOUM Emilio Arenales Catalán, Nentón, Huehuetenango.

Resultados de Matemática: Tercer Grado Primaria (3º). Porcentaje de estudiantes que logran y no logran el criterio de Matemáticas.

El 85.34% de los estudiantes de tercer grado alcanzan con éxito el criterio de logro en el área de matemática, mientras que el otro 14.66%, no lo hace.

Gráfica 6.

Estudiantes con criterio de logro y no logro en el área de matemática.



Fuente: Cuadros PRIM. Dirección EOUM Emilio Arenales Catalán, Nentón, Huehuetenango.

Resultados de Lectura: Sexto Grado Primaria (6°). Porcentaje de estudiantes que logran y no logran el criterio de Lectura.

El 88.24% de los estudiantes logran los criterios de desempeño en lectura, mientras que el otro 11.78% no lo hace.

Gráfica 7.

Logro y no logro de lectura en sexto primaria.

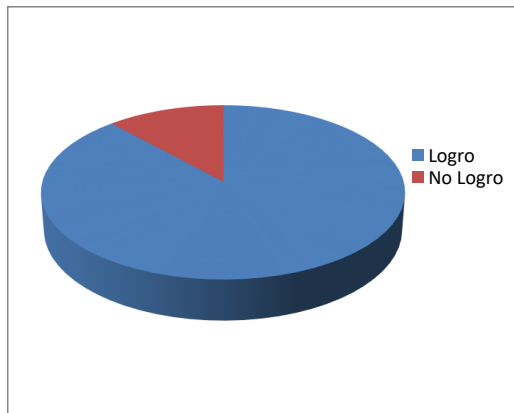

Fuente: Cuadros PRIM. Dirección EOUM Emilio Arenales Catalán, Nentón, Huehuetenango.

Resultados de Matemática: Sexto Grado Primaria (6°). Porcentaje de estudiantes que logran y no logran el criterio de Matemática 85.3% de estudiantes de sexto

grado logra establecer el con éxito el logro del criterio de matemática 85.30%, mientras que el 14.70% no lo hace.

Gráfica 8.

Éxito de alumnos que se lograron con los criterios Matemáticas.



Fuente: Cuadros PRIM. Dirección EOUM Emilio Arenales Catalán, Nentón, Huehuetenango.

Resultados SERCE 3° y 6° Primaria, Lectura y Matemáticas.

Segundo Estudio Regional Comparativo y Explicativo: El SERCE tiene como propósito la evaluación y comparación de los aprendizajes alcanzados por los estudiantes de América Latina y el Caribe inscritos en tercero y sexto grados de educación primaria en las áreas de Lenguaje (Lectura y Escritura) y Matemáticas.

En la Escuela Oficial Urbana Mixta “Emilio Arenales Catalán” no se cuenta con este estudio, por lo que no se puede contabilizar el número de alumnos que participan en este programa.

### 1.1.3. Antecedentes

#### A. Históricos

La población de Nentón, en sus inicios, tenía en el centro de su urbe, el funcionamiento de una escuela de niñas y una escuela de niños. Posteriormente, debido al aumento de la población estudiantil, el establecimiento se trasladó a su ubicación actual. La escuela lleva el nombre Emilio Arenales Catalán, según Acuerdo Gubernativo No. 264 de fecha 18 de septiembre de 1969, emitido durante

la administración del Presidente Julio César Méndez Montenegro, en honor al personaje guatemalteco que llevó ese nombre y que ocupó el cargo de Ministro de Relaciones Exteriores de Guatemala de 1966 a 1968, año en que fue designado Presidente de la Vigésima Tercera Asamblea General de las Naciones Unidas.

Según datos obtenidos, el primer Director fue el profesor Carlos Humberto Ordóñez y los primeros docentes fueron: Arturo Alejandro Castillo, Jesús Quintobery Martínez, Olga Clotocinda Rodríguez, Julio César Echeverría, Elidia Martínez, Violeta Lili Mauricio, Juana Otilia Aguilar. Los primeros alumnos sumaron 140. Transcurridos los años, el edificio escolar se vio bastante dañado, razón suficiente para considerar que el Proyecto Educativo Institucional del ciclo escolar 2012, se fundamentara en la “Ampliación y Remodelación del Edificio Escolar” el cual, a la fecha, llevaba 44 años de construido, por lo que su deterioro era ampliamente considerable, ocasionando riesgos para la niñez estudiantil, por tanto, la comunidad educativa se organizó para gestionar la construcción de un nuevo edificio.

En Mayo del año 2,008, a través del Consejo Comunitario de Desarrollo local -COCODE-, se empezó a gestionar un nuevo edificio escolar, tomando en consideración el estado físico del actual, la cantidad de años de su construcción y el riesgo que para el alumnado representaba. Se solicitó a la Coordinación Técnico Administrativa su intervención a efecto realizara inspección ocular para verificar las condiciones del establecimiento y hacer llegar informe circunstanciado a donde correspondía (Dictamen No. 002-2008, en donde se emite opinión favorable para que el Ministerio de Educación u otra dependencia tomara cartas en el asunto).

Es muy importante hacer mención de la gestión medular que emprendió el Licenciado Osbelí Gressi Camposeco, que desde su Dirección en la organización gubernamental Fondo Nacional para la Paz -FONAPAZ- y luego desde su cargo legislativo como Diputado del Congreso de la República, tocó puertas para la

ejecución de uno de los Proyectos, pues, con el afán de lograr el objetivo propuesto, se formularon dos proyectos, manteniendo la idea de utilizar los espacios de terreno quebrado con la intención de ampliar los espacios recreativos de los niños y niñas.

Para el ciclo escolar 2012, la comunidad educativa se comprometió, considerando gestiones bastante avanzadas, a emprender al cien por ciento la exigencia de ejecución del proyecto “Ampliación y Remodelación del Edificio Escolar” así como también expresó su compromiso de apoyar en todo lo que se le requiriera para que al finalizar el ciclo escolar, se contara con el logro del proyecto.

Lamentablemente se tuvo que esperar todo el ciclo escolar 2012 y parte del 2013, porque hasta finales de marzo de 2013, se desalojó el edificio escolar para que tomara posesión la Constructora encargada de la ejecución del PROYECTO “AMPLIACIÓN Y REMODELACIÓN DEL EDIFICIO ESCOLAR”, culminando así, un ciclo escolar lleno de carencias, albergados en las aulas del vecino Instituto de Educación Básica por Cooperativa.

A inicios de marzo del ciclo escolar 2014, se tomó posesión del nuevo y remodelado edificio escolar, el cual a la fecha, se encuentra muy presentable, motivando a docentes, padres de familia y especialmente a niños y niñas, a emprender con gusto la tarea educativa que compete a cada uno.

Luego del logro del proyecto de ampliación y remodelación del edificio escolar, en base a la capacidad de gestión, se ha logrado mantener el ornato del establecimiento, el equipamiento de un laboratorio de computación, el mejoramiento de espacios recreativos, el mejoramiento del servicio de cocina, entre otros, sin embargo, aún falta mejorar para agrandar la satisfacción de pertenecer a este establecimiento educativo y para ir en pos de la tan ansiada calidad educativa.

## B. De contexto

El establecimiento, tiene una población de 380 alumnos, 346 se encuentran en edad oportuna, mientras que 34 se mantienen en sobreedad, y están siendo atendidos por 15 docentes con el número ideal para su atención, el centro educativo está inserto en la periferia de la comunidad urbana. Su ubicación no es la ideal, pero por estar un poco alejada del centro de la población, permite el ambiente necesario para mantener la armonía en el proceso educativo de los niños y niñas. Las instalaciones ahora, están en perfecto estado, pues se cuenta con dieciséis aulas en cuatro módulos de edificios, cada módulo con sus respectivos servicios sanitarios, con espacios para dirección, cocina, bodegas, conserjería y sala de profesores. Los ambientes recreativos no son suficientes para los niños, sin embargo, se logran acomodar. Se cuenta con una cancha polideportiva con su respectivo graderío y pequeñas áreas verdes.

La anterior descripción, vitaliza sobremanera la energía con la que tanto profesores y estudiantes emprenden la tarea educativa, permitiendo ejecutar un mejor ejercicio docente y facilitando a los niños y niñas, el abordaje de las actividades que se han planificado para mejorar su aprendizaje y su desenvolvimiento tanto dentro como fuera de la escuela.

## C. De recursos

De acuerdo a la matrícula de 380 alumnos, cada docente atiende la cantidad de alumnos recomendada por autoridades educativas, existiendo una relación más que favorable por el ambiente que ambos generan, Con la buena administración del centro educativo, el aumento de la cobertura en un 20.79% de 2014 a 2019 (Ver resultados de escolarización), instalaciones educativas satisfactorias, el egreso del 73% de los docentes del Profesorado de Educación Primaria Intercultural, la participación del 47% de los docentes en la Licenciatura en Educación Primaria Intercultural en el Programa Académico de Desarrollo Profesional Docente, estar insertos en una comunidad urbana y un buen porcentaje de familias que son capaces de proveer a sus hijos e hijas sus



necesidades básicas educativas, se enfrentan los retos educativos en el establecimiento. Además, se tiene el apoyo de una Organización de Padres de Familia quienes son pilar importante en la relación con padres de familia. Para el presente ciclo escolar la escuela cuenta con un pequeño laboratorio de computación y por último, los libros de texto, son recursos que siempre se han asignado de forma incompleta y en forma extemporánea.

En cuanto a la asignación de personal, como recurso valioso para la tarea educativa, el establecimiento siempre se ha visto desfavorecido, pues ante el retiro por jubilación de compañeros docentes, año tras año se espera la asignación de tres o hasta cuatro compañeros maestros por contrato o por reubicación, emparejando la asignación de niños, grados y secciones, a veces hasta el mes de marzo.

#### D. De procesos

De acuerdo a los avances educativos en el establecimiento se han cumplido las metas esperadas, lográndose por la asistencial puntual de la mayor parte del alumnado, colocando la inasistencia en un 0.50 %, logrando el cumplimiento de los días efectivos de clases que se piden, la comunicación es en español porque todos los alumnos hablan y entienden ese idioma, donde si hay cierto desfase es en cuanto a libros de texto, los responsables de los mismo no cubren las necesidades de la escuela, mandando uno para tres estudiantes. La escuela se encarga de velar que los niños se lleven bien, fomentando valores inclusivos como: el respeto, la tolerancia, la solidaridad, la equidad y la igualdad de derechos y oportunidades, acciones que a futuro ayudaran a minimizar comportamientos negativos en los niños y niñas, jóvenes y adultos. En la actualidad se viene arrastrando secuelas emocionales que causan daños psicológicos; unos más que otros, derivadas de los hechos del pasado e incluso del presente, pues nos encontramos también, atentos a la violencia, crimen organizado, narcotráfico y escenarios políticos con actitudes indeseables, logrando cierta inestabilidad social. A pesar de eso, el contexto favorece el proceso educativo, los profesores, en buen

porcentaje, se han adherido al programa de profesionalización y se han ajustado a las exigencias del nuevo Currículo Nacional Base derivado de la Reforma Educativa que va en pos de la calidad.

#### E. De resultados de escolarización

Los resultados de los años 2,014, 2,015, 2,016, 2,017 y 2,018, se relacionan en cuanto a su promoción: inscritos 1,629 alumnos, promovieron 1,449, en porcentaje del 88.95 %; relacionado al fracaso de los mismos años inscritos 1,629, No promueven 134, se retiran 46, en un total de 180, con un porcentaje del 11.05 %, en consecuencia de la conservación de la matrícula, inscritos 1,629, de ellos 1,583 se evalúan, dando un porcentaje del 97.10 % y finalizaron su ciclo, inscritos en sexto grado 228, promovidos 214, dando un 93.86 %. Anteriormente los maestros que atendían la educación eran empíricos. Luego que hubo más oportunidades, los maestros eran realmente titulados como tal. En el municipio, la mayoría de docentes eran de la cabecera departamental. Posteriormente, las familias nentonenses apostaron por la educación y llegó el momento que la gran mayoría de maestros eran originarios del pueblo de Nentón. En la cabecera municipal, se diversificó el servicio educativo: se fundaron establecimientos de nivel medio e hicieron presencia universidades del país.

De esa manera, la cobertura de la Escuela Oficial Urbana Mixta Emilio Arenales Catalán, siempre ha ido hacia adelante, egresando promociones de estudiantes que hoy por hoy, destacan como profesionales en diferentes áreas del saber y que se desempeñan con profesionalismo en el municipio.

#### F. De resultados de aprendizaje

La buena labor que se realiza en el establecimiento ha dado la pauta para que el alumno obtenga muy buenos resultados en lectura y el área de matemática, esto se refleja los resultados de escolarización encontrados entre 2014 y 2018, la conservación de la matrícula ha sido del 97.23% y la tasa de promoción ha sido

del 88.95%. Los datos son satisfactorios y demuestran también la deserción de alumnos y la no promoción de otros tantos, como datos mínimos. Esto conlleva a pensar que de algún modo, los padres de familia resultan siendo elementos esenciales en el proceso formativo de los niños, especialmente las madres, quienes están más pendientes y son las que se acercan de forma más continua a la escuela.

Analizando los grupos de sexto primaria en los últimos cinco años, el 93.86% de los alumnos que ingresan a sexto, logran finalizar con éxito el nivel. Además de enfocarse el establecimiento en las áreas curriculares, se brinda la oportunidad a los estudiantes de participar en eventos deportivos, logrando actividades de tal naturaleza hasta a nivel nacional. Otro de los aspectos en los que destaca el establecimiento a nivel comunitario, es la participación que se tienen en eventos culturales y de proyección social. Todo esto, permite cierta satisfacción de la comunidad educativa, influyendo en las buenas prácticas sociales de igualdad y respeto entre hombres, mujeres y niños dentro y fuera del hogar.

#### 1.1.4. Marco Epistemológico

Los países desarrollados en el mundo, han apostado por la educación Guatemala no invierte lo suficiente en el sistema educativo y en comparación con otros países, ha quedado rezagado. Sin embargo, se hacen esfuerzos por una mejor educación a través de políticas impulsadas desde el ente rector del sistema educativo: el Ministerio de Educación. Dichas políticas impactan de forma diferente en las distintas regiones del país y, en cada comunidad, se ven afectas por diferentes circunstancias, siendo estas:

##### A. Circunstancias históricas

Como en toda comunidad naciente, la prioridad de los pobladores de Nentón, fue construir una escuela. En sus inicios, había dos escuelas, una de niños y la otra de niñas, ubicadas al centro de la comunidad. Es hasta aproximadamente en

1967, cuando las escuelas se unifican y se trasladan a donde actualmente funciona la Escuela Oficial Urbana Mixta Emilio Arenales Catalán.

La sociología establece que somos en cierta forma, un resultado de nuestra historia. Pero las generaciones comunitarias que estudiaron solo tercer grado, dieron paso a las generaciones que culminaron su sexto grado de primaria. Hoy, coexisten las generaciones que han logrado estudiar los grados básicos, los que se lograron graduar de una carrera de nivel medio y los que actualmente estudian una carrera universitaria porque así lo exige el sistema en curso.

En Nentón, es hasta 1974 que se inicia con los servicios educativos de educación básica y hasta 1999 con los servicios educativos de un establecimiento de ciclo diversificado, de donde egresaron muchos de los docentes que hoy forman parte del gremio magisterial nentonense. Debido a que el actual sistema educativo exige que los nuevos profesionales sean egresados universitarios, los establecimientos del ciclo diversificado de nivel medio se vieron obligados, exigidos y presionados para servir solo carreras preparatorias, preuniversitarias, trayendo la presencia en la comunidad, de hasta cuatro universidades. Puede establecerse entonces que la comunidad de Nentón, quizá por ser una cabecera municipal, ha tenido cierto auge en la preparación académica de sus jóvenes.

#### B. Circunstancias psicológicas

Para consolidar la fundación del municipio de Nentón y declarar la comunidad de Nentón como cabecera municipal, en aquel entonces, fueron invitadas otras familias a radicar en el lugar, situación que en algún punto, no permite una identidad concreta y específica de los nentonenses, pues en la actualidad, en el casco urbano se demuestra mucha apatía en la participación ciudadana y en la toma de decisiones convocada por las autoridades municipales y/o Consejo Comunitario de Desarrollo. Dicha actitud de los nentonenses, se ve reflejada en algunos niños que dejan hacer o simplemente no quieren tomar protagonismos en el entorno escolar, demostrando también, apatía o indiferencia ante acciones que

deben ser impulsadas por ellos mismos. Esta misma situación, llevó también a la pérdida del poder municipal hace ya muchos años.

El auge educativo que ha tomado la comunidad en los últimos años, hizo que muchos padres y madres de familia con carrera profesional, se ocuparan en algún empleo, abandonando a sus hijos e hijas acompañados de nuevas tecnologías, lo que permite la observación de alumnos desinteresados en la ejecución de actividades educativas en la escuela y cierto mal comportamiento, desajenando de la práctica de valores o normas de cortesía que en algún tiempo fueron característica fundamental de los pobladores de la comunidad. Es curioso, pero cierto el dicho que afirma “pueblo chico, infierno grande”, porque en las familias y en la calle, se cuecen los chismes que levantan escándalo popular, a orillando a los niños al mal manejo de información. Sin embargo, la gente del pueblo es solidaria ante eventos catastróficos y los infantes no se quedan atrás cuando de apoyar se trata.

Además, los pueblos son en cierta forma el resultado de su historia. Las personas mayores, que vivieron de frente el conflicto armado interno en el país, tratan de recordar con festejos, conmemoraciones y acciones que permitan dejar un mensaje positivo en los menores para nunca más repetir esa dura etapa de la vida.

### C. Circunstancias sociológicas

En la actualidad, puede considerarse Nentón como una comunidad próspera. Tomada como paso fronterizo, su economía ha florecido por ser cuna de familias de inmigrantes que establecen aquí, comercios influyentes. Los habitantes oriundos, procuran la preparación académica de sus hijos, aunque con el creciente desempleo, la ocupación de muchos vecinos es de emprendimiento personal, estableciendo también negocios que dan vida comercial a la comunidad de Nentón. Esta situación, modifica las circunstancias de relaciones sociales al convivir con personas de culturas diferentes con perjuicio o beneficio para los locales. Así mismo, la escuela se convierte en el punto convergente de convivencia

social de niños y niñas de familias de origen diverso, donde sigue prevaleciendo el español como idioma predominante.

Son pocas las familias que debido a la escases y pobreza, han decidido emigrar hacia los países del norte, aunque en los últimos dos años escolares, la escuela urbana suma un cuatro por ciento de deserción debido a la migración, sin embargo, nuestra cobertura se ha ampliado en un veinte por ciento de 2014 a la presente fecha.

#### D. Circunstancias culturales

Como en toda comunidad abierta a los cambios facilitados por la educación y el uso de las nuevas tecnologías, las familias han dejado de lado las viejas costumbres racistas. Hoy podemos observar la convivencia de parejas de origen distinto, conformando familias abiertas a cambios sociales estructurales de una sociedad moderna. Pueden existir casos de machismo, sexismo o feminismo, pero la idea general se ancla en que la igualdad entre hombres y mujeres tiene alta relevancia, pues en las aulas de la escuela primaria no existe disparidad alguna. En las aulas de nivel medio o de nivel superior, igual situación sucede. En la comunidad, se ha arraigado en la mente de muchos que la preparación académica es igual para hombres y mujeres.

En el seno del hogar, mamá, aunque tenga un trabajo remunerado, sigue preparando los alimentos y es la encargada de velar por el orden de la casa, mientras que papá, se dedica a los trabajos que dan sustento económico a la familia, sin significar al cien por ciento que los varones se desagenan de algunas actividades domésticas. A pesar que la comunidad cuenta con muchos vecinos de buena preparación académica, la participación ciudadana en acciones políticas y de desarrollo comunitario, es escasa. Algunos festejos tradicionales se viven en familia, mientras que los festejos tradicionales generales a nivel comunitario, deben incluir estrategias para lograr la participación. Es ahí donde la escuela, es tomada en cuenta para impulsar la participación comunitaria en algunos eventos.

### 1.1.5. Marco del Contexto Educativo

#### A. El entorno sociocultural

Relaciones interpersonales con los agentes educativos. Se puede medir mediante la tranquilidad, el respeto, la conformidad, la felicidad, la confianza, el adelanto, el amor, cariño y la extrañeza, que se tiene al estar alejado de un centro educativo, en el cual hemos laborado, durante varios años. Si nosotros como docentes nos llevamos bien, ese es el reflejo que le enviamos a nuestros alumnos, pero si al contrario nos llevamos mal, no nos comunicamos, criticamos al otro, todo el tiempo estamos pendiente del actuar de los compañeros, el alumno luego se da cuenta y empieza a actuar de la misma forma, como consecuencia todos salimos perdiendo, retomando algunos apuntes, se puede mencionar lo siguiente:

Las relaciones interpersonales ocupan un lugar especial en la sociedad, debido a que se convive cotidianamente con diversas personas, mismas que conservan puntos de vista, ideas, metas, percepciones o formación diferentes, debido a ello se requiere de una convivencia sana para hablar de calidad de vida. Denominadas también como relaciones humanas, interrelaciones personales o relaciones interpersonales, son aquellas relaciones que se establecen entre al menos dos personas y son parte esencial de la vida en sociedad, característica del ser humano, en donde en el desarrollo integral de las personas las relaciones interpersonales tienen un papel fundamental, dado que en todo acto en el que intervengan dos o más personas se considera una relación humana.

En el trabajo se requiere establecer comunicación constante con las personas, generando así relaciones interpersonales sanas, aprovechando los medios que se encuentran actualmente, no dejando a un lado la comunicación cara a cara, ya que hoy en día se utiliza la comunicación virtual en mayor medida, en donde el lenguaje no verbal no se percibe, como son los gestos corporales o las emociones, y por lo tanto la interpretación del mensaje puede variar. Se ha dicho que el alumno es el reflejo de sus padres, y lo reafirma con el buen comportamiento de su maestro, explicando esto que los profesores con una relación personal entre el claustro de catedráticos los alumnos van a ser el reflejo posteriormente, si en el

establecimiento hay buena armonía, se ayudan entre todos en la resolución de cualquier problema sea este de carácter de conducta de alumnos, psicológicos, social, familiar, pedagógico, etc. Todo se resuelve con efectividad y la confianza se va haciendo más positiva.

Es por ello que uno de los ambientes que deben favorecer en un establecimiento educativo es la buena relación que exista entre los maestros, director, alumnos, padres de familia, organizaciones que colaboran con la escuela, con las autoridades educativas existentes en el municipio, cuando todo esto sucede los ganadores somos todos y todas, y como consecuencia gana la comunidad, el municipio, el departamento y por último el país.

#### B. Los medios de comunicación una escuela paralela.

La disciplina en el aula es un aspecto de la educación de los alumnos que ha preocupado siempre a los educadores, así como a los padres y madres. La comunicación, es uno de los aspectos que tienen mayor influencia en la dinámica del aula. La realidad de la vida cotidiana de los docentes en las aulas. Nos ha tocado vivir día con día, resolver casos de alumnos que por malas influencia de los medios de comunicación que ven, no cumplen sus obligaciones, ocasionando en ellos una conducta de rebeldía a la hora de hacer sus trabajos, una restricción por parte de las autoridades locales y nacionales debe ser tomada muy en cuenta el Congreso de la República donde legisle sobre qué programas deben pasar y adecuar la hora, en sus películas porque son de acción, pero solo para matar a sus semejantes y el asesino siempre sale bien librado y es ahí donde el alumno se empieza a formar muy mal porque todo lo que ve piensa que en la vida real va a pasar lo mismo y en muchas ocasiones es así, porque los padres no se han percatado o no tienen alguna supervisión de los programas que sus hijos ven, y por supuesto tampoco tienen la orientación necesaria, por lo regular escogen el camino equivocado.



En la actualidad, es de todos conocidos que los medios de comunicación de masas son considerados un elemento que forma parte de la vida de los niños, influyendo de manera directa en su percepción de la realidad y del mundo en el que viven. Por tanto son una fuente de aprendizaje para ellos, pues a través de estos medios aprenden contenidos, adquieren cultura, comportamientos y hábitos, convirtiéndose en definitiva en agentes que influyen en su proceso de aprendizaje y socialización. Por consiguiente, no podemos negar que los medios de comunicación tienen influencia en el proceso de aprendizaje del niño y en su forma de aprender. Sin embargo, la postura de la escuela ha sido siempre evasiva, ofreciendo una perspectiva en la que se consideraba que estos influyen pero negativamente en la educación y formación cultural.

Los padres y educadores no son muchas veces conscientes del fuerte consumismo que genera el medio televisivo en los niños de 6 a 8 años: el abandono de otras actividades más productivas y la gran tendencia de estos niños hacia el consumo televisivo en sus ratos de ocio. Durante estos últimos cinco años, debido a la proliferación de la televisión en casi todos los rincones del hogar por diversas razones: el visionado de diferentes programas por cada miembro de la familia; el preferir ver solo la televisión en vez de estar acompañado del resto de los familiares; la comodidad de ver la televisión en el dormitorio antes de dormir, etc., constituyen los pilares por los cuales el consumo televisivo ha aumentado considerablemente.

Violencia, Los medios de comunicación indudablemente se han vuelto parte de nuestra vida cotidiana, parte de nuestra cultura visual y más cotidiano ha sido el contenido de tipo violento que se presenta en los medios y eso hace que pocas veces se reflexione entorno a él y además se deje de lado los efectos que pueda tener. Los niños que se exponen excesivamente a la violencia en la televisión tienden a ser más agresivos. Drogadicción, Aunque la problemática de las drogas suele ocupar un lugar preeminente en los medios de comunicación social, conviene analizar críticamente su sentido. Se constata así que, mientras los

medios de comunicación social sirven de soporte para todo tipo de campañas 'preventivas', estos mismos medios hacen publicidad tanto directa como indirecta de todo tipo de drogas al mismo tiempo que con su información refuerzan los valores establecidos, convirtiéndose así en un poderoso recurso de control social.

### C. Las nuevas tecnologías de la información y comunicación.

En la actualidad dentro del establecimiento, la mayor parte de las actividades que realizan es a través de la tecnología de punta, las tareas que el profesor le pide sus buscadadas mediante el internet, si vamos a presentar un baile, los alumnos lo tienen que bajar de Youtube, donde copian los pasos y movimientos a realizar, si vamos a hacer una presentación de algún video para que se conozca de manera visual tenemos que ocupar el internet o la computadora, esto, de nadie es desconocido, no podemos estar desconectado de la tecnología actual. Los niños y niñas de hoy cuando se trata de celulares han primer lugar todos los papás les compran a sus hijos, con el simple hecho de decir que es para saber dónde se encuentran o que están haciendo, pero eso es mentira porque los hijos ni siquiera contestan el móvil.

Tablet, sirve para estudiar, es muy cómoda tanto para utilizar en casa, en clase, en la biblioteca y en otros entornos. Es fácil de portar, su tamaño de pantalla y facilidad para escribir con un programa de teclado la diferencian de un teléfono móvil y la posibilidad de navegar por internet de un lector de ebooks. Celulares. Algunos argumentos en contra del uso de los dispositivos en los colegios señalan que estar pendiente de notificaciones e interacciones con otros en el mundo virtual dificulta la concentración sobre lo que se está haciendo en ese momento, por ejemplo, participar en clase. Para que el aprendizaje sea provechoso, poder aportar, reflexionar, hacer un comentario crítico sobre lo que se está tratando o retener la información para después hacer uso de ella es necesario mantener un nivel máximo de atención algo difícil de conservar si se está pendiente del móvil.

Internet, ofrece una gran cantidad de material educativo, pero también cuenta con muchos sitios web donde los estudiantes pueden ir a perder el tiempo. Cientos de sitios web permiten a los usuarios acceder a juegos que causan distracción y pérdida de tiempo y sitios de redes sociales, como MySpace y Facebook, que también pueden ser una gran distracción. Los estudiantes también pueden estar usando Internet para medios legítimos, tales como la investigación, sólo para terminar en un sitio web más interesante para observar que no tiene nada que ver con su trabajo. A menudo, sin embargo, las escuelas pueden establecer filtros para evitar que los estudiantes tengan acceso a algunas distracciones en línea populares.

#### D. Factores culturales y lingüísticos.

Se ha perdido grandemente, es el caso de mi establecimiento, específicamente el mi grado, existen alumnos de varias descendencias, Chuj, Akateko, Popti, Mam, pero nadie de los que ahí asisten usan su traje típico, mucho menos se dirigen ante sus compañeros o al maestro con su idioma de origen, es muy importante señalar que algunos casos aislados, los mismos padres de familia inculcan al hijo a dirigirse con si Idioma materno a ellos, pero en la mayoría de casos el mismo padre o madre prohíbe al hijo a que se relacione con los de su misma cultura, y al no hacerlo poco a poco van perdiendo su idioma.

Específicamente con su traje típico, todos mis alumnos son de las descendencias antes mencionadas, nadie de ellos usa el traje, la mayoría argumentando que prefieren compra les otro tipo de vestuario porque son más económicos, mientras los de ellos como son tejidos a mano son muy caros y llevan demasiado tiempo en hacerlos, otro argumento que ellos exponen es que las personas que sabían hacerlos ya no existen, y los que aprendieron, tuvieron que emigrar a los Estados Unidos de Norteamérica, con el objetivo de mejorar su situación económica, y ya no hay quien los haga.

Como establecimiento se han hecho actividades dentro y fuera del aula con la intención de poder recuperar algo estos factores culturales, dentro del curso de Chuj, hemos insistido que no hay que tener vergüenza de hablar un Idioma sino al contrario es una buena oportunidad de poder conseguir empleos, porque el comportamiento a nivel mundial se ha centrado en las cultura de los pueblos, y como guatemaltecos oriundos nos debemos de sentir orgullosos de haber nacido aquí. Para las celebraciones del Día de la Madre, 15 de Septiembre siempre casi obligados hacemos a los alumnos para que presenten en competencias bailes regionales con traje típicos, impulsando algunos conocimientos que los antiguos usaban, donde rendían homenaje a cualquier Dios.

Para hacer este análisis el espacio es muy corto, pero lo he hecho con la mejor intención del mundo, considerando que con ello puedo ayudar en algo para que se termine este flagelo.

#### 1.1.6. Marco de Políticas Educativas.

##### A. Cobertura

En la Escuela Oficial Urbana Mixta JM. “Emilio Arenales Catalán” en el municipio de Nentón, se atiende específicamente el nivel Primario, de acuerdo a lo que estipula las estructuras del Ministerio de Educación (MINEDUC), se clasifica en dos ciclos; Ciclo de Educación Fundamental, atendiendo los grados de primero, segundo y tercero; el Ciclo de Educación Complementaria, atiende los grados cuarto, quinto y sexto. Haciendo el análisis respectivo desde el año 2014 a la fecha, nuestra cobertura se ha ampliado en un 20.79 %, dicho comportamiento ha ido en aumento de acuerdo a los siguientes años, para 2014, inscritos 301, 2015, 308. Para 2016, inscritos 314 alumnos, para el 2017 inscritos 338 alumnos, para el 2018 inscritos 368 niños y para el 2019 inscritos 380 alumnos, es de mencionar que dentro de las inscripciones, en un mínimo porcentaje existen alumnos con Necesidades Especiales, a los cuales se les ha atendido con esfuerzos del docente a quien le ha tocado el grado correspondiente.

Es penoso mencionar que en nuestro establecimiento desde que se conoce el programa de bolsas de estudio (Becas), nunca ha habido algún alumno con esos beneficios, desconociendo el motivo por el cual no se asignan al establecimiento este programa, en el año 2009, a nuestro escuela vino una profesora que atendió a alumnos de sobre edad, ayudando de manera específica, la sobre carga que existían en los grados, por ser mayores que los otros, las molestias eran más agresivas.

#### B. Calidad

Los docentes en su mayoría se han profesionalizado siendo este uno de los factores más importantes para el proceso de enseñanza aprendizaje estudiantil. Es uno de los centros de educación donde los alumnos con Necesidades Especiales reciben una educación de calidad, fortaleciendo sus habilidades y conocimientos en cada una de las áreas educativas. Con 16 computadoras se inicia el centro de computación, impartido por un profesor especializado en el área, remunerado por los padres de familia, alumnos beneficiados a partir de tercero a sexto grado de primaria. Los alumnos son atendidos por profesoras que han demostrado capacidad y eficiencia en dicho grado, siendo esto una ventaja para los niños de primer grado logrando que 99% sean promovidos al grado inmediato.

Los diferentes programas implementados por el MINEDUC han venido a fortalecer lo mucho en la formación del estudiante tales como, lectura y escritura en los niños y niñas, Contemos Juntos. La dotación de Textos Escolares es uno de los programas donde el gobierno actual tiene mucha deficiencia ya que los textos no son entregados a tiempo mucho menos completos.

#### C. Modelo de gestión

La Escuela en el mes de septiembre de 2018, fue beneficiada con un proyecto de Remozamiento el cual conto con repello de todos los ambientes educativos, con un costo de 75,000 quetzales dado por el Ministerio de Educación a través del Organización de Padres de Familia (OPF), con el fin de mejorar el ambiente

educativo haciéndolo más atractivo para la comunidad educativa, el Ministerio de Educación está obligado a proporcionar los recursos económicos en mejoras de los establecimientos públicos; siempre y cuando como docentes seamos los gestores de proyectos en pro de la educación. Según la ley de acceso a la información pública, surgió el mural de transparencia con el fin de dar a conocer lo relacionado a programas de apoyo, nómina de personal docente, estadística del centro educativo, para que todos puedan darse cuenta de lo que al establecimiento ingresa, este mural debe de estar a la vista de todos los que ingresan a dicho establecimiento.

SIRE: La escuela tiene toda la información de alumnos, maestros y estadística en el Sistema de Registros Educativos, con el fin de favorecer el acceso a la información pública, y poder esclarecer cualquier anomalía que pueda surgir en el establecimiento, actualmente nadie que estudie en la escuela puede estar fuera de este registro.

El SINAIE: Aun no se ha implementado en nuestro municipio.

#### D. Recurso humano

El personal docente y administrativo de la Escuela está conformado actualmente por 15 profesores, de los cuales, once se graduaron de Profesores de Educación Primaria Intercultural en el Programa Académico de Desarrollo Profesional Docente. Actualmente siete docentes están activos en la Licenciatura en Educación Primaria Intercultural con énfasis en Educación Bilingüe. En el ciclo escolar 2019 participamos todos en un Diplomado en Educación Bilingüe Chuj-Español, las docentes de primer grado participan en capacitaciones sobre estrategias metodológicas de enseñanza aprendizaje, los profesores y alumnos de cuarto grado participan en el Programa “Yo Decido” y los profesores y alumnos de quinto y sexto, participan en el Programa “Yo Valgo”, desarrollado del 16 de junio al 16 de septiembre.

La escuela, cuenta con un puesto vacante de Educación Física y Junta Mixta, como ente organizacional que vela por el acomodo y reacomodo del recurso humano, ha favorecido al establecimiento con la asignación de un docente, con el propósito de dar una mejor atención a la niñez estudiantil. Además, en base a la profesionalización del recurso humano, a las exigencias sindicales enmarcadas en un nuevo pacto colectivo y a las políticas impulsadas por el Ministerio de Educación, hemos percibido el presente ciclo escolar, un aumento del 10% en nuestro salario.

#### E. Educación bilingüe, multicultural e intercultural

La escuela está insertada en una comunidad con mayoría ladina, hablante del idioma español. En la escuela, los pocos hablantes de algún idioma maya, son absorbidos inmediatamente por los niños de habla hispana. Por tanto, los docentes son cien por ciento monolingües, asistentes a cursos específicos del idioma dominante de la región, en este caso, participantes del Diplomado Chuj-Español en el presente ciclo escolar. Los docentes de la escuela, trabajan con el Currículo Nacional Base general, el de los pueblos, no se ha escudriñado ni tomado en cuenta. En estas condiciones, el establecimiento no tiene necesidad de gestionar la creación de plazas bilingües y al ser todos los docentes monolingües, ninguno puede solicitar el bono de bilingüismo.

La política de Educación Bilingüe Multicultural e Intercultural en el establecimiento, debe ser atendida en función del Área de Comunicación y Lenguaje, de la misma forma como se atiende el Área de Educación Física: Un docente especializado en el idioma maya chuj y un docente especializado en el idioma inglés, para toda la escuela.

#### F. Aumento a la inversión educativa

Como recomendación de la UNESCO el estado debe de invertir un 7% del Producto Interno Bruto. En la actualidad se ha establecido que se invierte en un 3.7 %, siendo muy poco para cumplir con algunos programas que si son muy

adecuados para lograr una buena calidad educativa, los programas que se ejecutan con responsabilidad en el centro educativo, podemos mencionar, Alimentación Escolar (Refacción), Útiles Escolares, Valija Didáctica, Gratuidad y el quinto programa el de Remozamiento, teniendo cada establecimiento sus propios problemas que tiene que resolver, uno de ellos es el subsidio de la electricidad, donde los padres de familia tienen que cooperar para pagar los recibos mes con mes. El año pasado se recibió un aporte de remozamiento el cual sirvió para cambiar en repello de las aulas, lastimosamente e financiamiento es específico para ciertos beneficios y no se puede ocupar en lo que realmente importa.

El programa Equipos de Computación para Centros Educativos Tecnológicos Educativo, que actualmente funciona es parte del Ministerio de Educación, otros enseres que cuenta la escuela han sido obtenidos con esfuerzos de padres de familia, profesores y alumnado. Por ser un casco urbano, sí existen personas con orígenes indígenas, pero nunca se han visto algún incentivo, ni materiales para motivar la participación de estos grupos en educación, los recursos se han ido manejando fuera del área urbana.

#### G. Equidad

Con el propósito de fomentar la equidad y otorgar derechos y oportunidades a los niños y niñas, la escuela participa en eventos deportivos y culturales que proporcionan al establecimiento, una identidad estable. El establecimiento ha participado en eventos deportivos sectoriales municipales, municipales, regionales departamentales, departamentales, regionales nacionales y hasta nacionales y ha procurado la participación de los niños y niñas en eventos culturales y artísticos en la programación anual de las fiestas patrias. En la implementación de programas y mecanismos con énfasis en la niñez en situación de pobreza, para fortalecer el derecho y obligación de recibir educación, se procura la integración de la Organización de Padres de Familia para asegurar los programas de alimentación escolar, útiles escolares y gratuidad de la educación.



Además, se implementan actividades orientadas a la equidad integral relativas a los contenidos de cada una de las áreas curriculares, especialmente en Formación Ciudadana, Productividad y Desarrollo, Expresión Artística y Medio Social y Natural.

#### H. Fortalecimiento institucional y descentralización

Calidad Educativa. El objetivo No. 4 de los ODS KATAR 2,032, en la Política Educativa “Calidad Equidad e Inclusión”, establece garantizar la educación para todos y todas en un marco de derecho. En la escuela se ha puesto en marcha, mejorar la calidad de la educación: con la actualización y profesionalización docente, el uso del Currículo Nacional Base, el uso de espacios virtuales de aprendizaje, utilización de textos elaborados con la reforma educativa actual.

ONGs-Municipalidad. La presencia de Organizaciones No Gubernamentales ONGs es casi nula; sin embargo, se han hecho algunas charlas con el Programa de Resarcimiento, para los alumnos de sexto grado. Con la municipalidad solo se coordinan actividades para la celebración del 15 de septiembre.

Transparencia. La escuela cumple con la ley de Acceso a la Información pública, con la utilización de fondos en los diferentes programas de apoyo. Siendo la Organización de Padres de Familia (OPF), la encargada de la administración y liquidación de los recursos. A la par existe una comisión de docentes como apoyo a la Organización, que se encarga de: llenado de libros, recepción de capacitaciones, distribución de fondos por semana, acompañamiento directo en la cocina. DIGEMOCA. Como dependencia del Ministerio de Educación, esta ha hecho visitas esporádicas al establecimiento, para monitorear el funcionamiento de los recursos asignados a la escuela.

DIGEFOCE no existe en el establecimiento.

## 1.2. Análisis Situacional

### 1.2.1. Identificación de problemas del entorno educativo a intervenir (listado)

- A. Deficiencia en la lectura fluida.
- B. Falla en la pronunciación correcta del acento.
- C. Uso incorrecto de resumen
- D. Ausencia de interpretación de lectura.
- E. Carencia de investigación de vocablos nuevos.
- F. Deficiencia en redacción.
- G. Uso incorrecto de signos de puntuación.
- H. Deficiencia en la explicación de una lectura.
- I. Ausencia en la práctica lectora.
- J. Privación del tiempo para leer.

## 1.2.2. Selección de problema prioritario (matriz de priorización).

En esta tabla se han descrito algunos problemas de más relevancia en el que hacer educativo del grado de quinto, en su sección “B”, cabe resaltar que el de mayor puntaje será el que valla entrelazando con las demás herramientas a utilizar, para la selección de nuestro proyecto educativo.

Tabla 20  
Selección del problema.

Problemas	Criterios					Subtotal 1 (A-E)	Criterios		Subtotal 2 (F-G)	Total (Subtotal 1 X Subtotal 2)
	A= Magnitud y gravedad	B= Tendencia	C= Modalidad	D= Tiempo	E= Registro		F= Interés	G= Competencia		
Deficiencia en la lectura fluida.	2	1	1	1	2	7	1	2	3	21
Falla en la pronunciación correcta del acento.	2	1	1	1	2	7	1	2	3	21
Uso incorrecto de resumen	1	2	2	2	1	8	1	1	2	16
Deficiencia en la comprensión lectura.	2	2	2	1	2	9	2	2	4	36
Carencia de investigación de vocablos nuevos.	2	1	2	0	2	7	2	1	3	21
Deficiencia en redacción.	1	2	2	2	1	8	1	1	2	16
Uso incorrecto de signos de puntuación.	1	1	2	2	1	7	2	1	3	21
Deficiencia en la explicación de una lectura.	1	1	2	2	1	7	2	1	3	21
Ausencia en la práctica lectora.	1	1	2	0	1	5	2	1	3	15
Privación del tiempo para leer.	1	2	2	1	1	7	2	2	4	28

Fuente: elaboración propia del que informa.

Figura 1.  
Análisis del problema.

1.2.3. Análisis de problema (árbol de problemas).

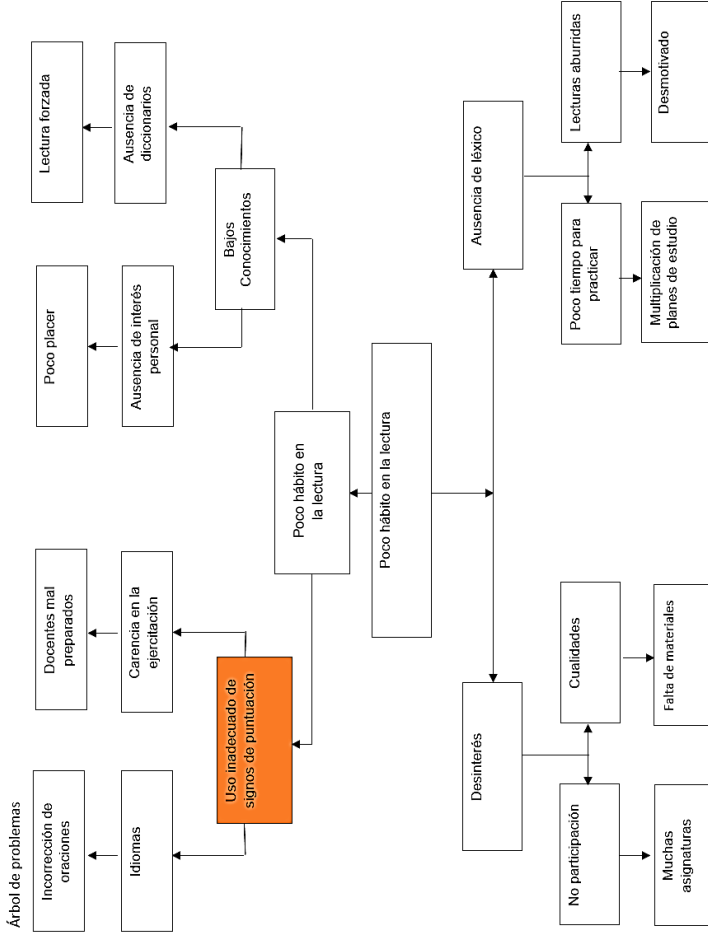

Fuente: elaborado propia del informante.

#### 1.2.4. Identificación de demandas (listados)

##### A. Sociales

- a. Acceso a una fuente de trabajo.
- b. Creación de carreras educativas con emprendimiento en el nivel medio.
- c. Creación de establecimientos educativos con efecto técnico ocupacional.
- d. Cumplimiento de becas en todos los niveles.
- e. Cumplimiento en materia legal respecto al ramo.
- f. Conservación del medio ambiente.
- g. Participación ciudadana en cualquier actividad educativa.
- h. Seguridad ciudadana.
- i. Cobertura de textos a todos los estudiantes.
- j. Liberar los libros de lectura que existan en las bibliotecas escolares.
- k. Solucionar problemas económicos para evitar la emigración.

##### B. Institucionales

- a. Contar con fondos para infraestructura de centros educativos.
- b. Creación de la carrera de director.
- c. Asignación de docentes especializados en áreas específicas.
- d. Actualización del personal docente.
- e. Continuidad del Programa Académico de Desarrollo Profesional Docente PADEP/D.
- f. Impulso a las tecnologías (TIC).
- g. Abusos de autoridades educativas.
- h. Respetar los derechos adquiridos.
- i. Cumplir con los compromisos adquiridos en incentivos sobre estudio.
- j. Respetar nuestro entorno cultural.

##### C. Poblacionales

- a. Padres de familia.
  - i. Mejor educación para sus hijos.

- ii. Que maltrate a sus hijos.
- iii. No usen el teléfono durante las clases.
- iv. Actualización oportuna del docente.

b. Autoridades educativas.

- i. Cumplimiento laboral.
- ii. Responsabilidad.
- iii. Calidad educativa.
- iv. Compromiso docente.
- v. Preparación constante.
- vi. Buena presentación.
- vii. Buenos gestores.
- viii. Cooperación con padres de familia.
- ix. Clases más dinámicas.

c. Estudiantes

- i. Clases interactivas.
- ii. Inserción de dinámicas.
- iii. Más tiempo para actividades recreativas.
- iv. Muchos cursos.
- v. Desaparezcan las preferencias.
- vi. Menos trabajos para nuestra casa.
- vii. Implementación de más computadoras.
- viii. Más áreas de recreo y nuevos juegos.

1.2.5. Identificación de actores involucrados en el entorno educativo a intervenir.

A. Directos

- a. Alumnos.
- b. Docente.
- c. Personal administrativo Director.

- d. Padres de familia.
- e. Coordinadores Distritales ai. (CTA).
- f. Gobierno escolar.
- g. Organización de padres de familia.

B. Indirectos

- a. Alcalde Municipal.
- b. Consejo Comunitario de Desarrollo (COCODE).
- c. Sindicato de Trabajadores de la Educación de Guatemala (STEG).
- d. Iglesias.

C. Potenciales

- a. Proveedor de alimentación.
- b. Agrupaciones sociales.
- c. Bancos del sistema.

#### D. Características.

En la presente tabla se realiza una descripción oportuna de las características de los actores: Directos, Indirectos y Potenciales, considerando su interés, su Fortaleza, Debilidades, Oportunidades, Amenazas, Relaciones, Impactos y Necesidades de participación, se realizaron de forma minuciosa y cuidando no perjudicar o incidir en su participación.

Tabla 21.  
Características de los actores.

Actores	Intereses	Fortalezas	Debilidades	Oportunidades	Amenazas	Relaciones	Impactos	Necesidades de participación
<b>Directos</b>								
Estudiantes	Aprender, jugando.	Deseo y voluntad de aprender	Desinterés en el aprendizaje	Acompañamiento de padres	Influencia de las TICS	Buena comunicación con compañeros y maestro	Aumento de conocimientos, destrezas y habilidades.	Mejorar la socialización
Docentes	Educación de calidad Formar valores	Formación académica	Resistencia al cambio	Profesorado, Licenciatura en educación Primaria. Preparación en el manejo de las TICS	Falta de apoyo de los padres de familia. Desinterés de los alumnos	Relación armónica de la comunidad educativa.	Mejoramiento de la calidad educativa.	Propiciar un ambiente participativo
Director	Administración eficaz	Liderazgo	Autoritario	Buenas relaciones humanas	Falta de apoyo de la comunidad	Buena comunicación con la comunidad	Modelo de gestión eficaz y eficiente	Buscar espacio para la sana convivencia



Padres de familia	Resultado eficiente	Autoridad	Irresponsabilidad	Calidad de vida	Desintegración familiar	Afectiva	Perseverante	Comunicación armónica
CTA	Descarga de información administrativa	Recepción de requerimientos en tiempo estipulado	Solicitud de información fuera de tiempo	Buenos resultados en el desempeño del director	Incumplimiento de requerimientos	Buena comunicación entre los subalternos	Modelo a seguir.	Interacción activa entre directores y docentes.
Gobierno Escolar	Líder positivo	Desempeño en cualquier ámbito educativo.	Se da a conocer muy poco.	Facilidad de desenvolvimiento.	Incapacidad de liderar el grupo.	Convivencia afectiva.	Capacidad de gestión.	Creación de organización participativa.
Organización de padres de familia	Manejo de los fondos	Gestión	Desconocimiento del su rol y de sus obligaciones	Logro de solicitudes de proyectos	Falta de comunicación	Buena comunicación.	Contrarrestar el bajo rendimiento	Mejorar la calidad educativa en la comunidad.
Actores	Intereses	Fortalezas	Debilidades	Oportunidades	Amenazas	Relaciones	Impactos	Necesidades de participación
<b>Indirectos</b>								
Aldedes	Que mejore la educación de la población	Esta embestido de autoridad para apoyar	Que no sepa sus funciones	Apoyar incondicional a la educación	Reclamos y sanciones	Una buena coordinación interinstitucional	Reconocimiento como una autoridad que apoya	Minimizar las debilidades y amenazas y aumentar las fortalezas
COCODE	Fomentar la organización y participación efectiva de la comunidad	Desarrollo de gestión de recursos, técnicos y financieros.	Comunidades con pocos habitantes.	Capacitación efectiva de los integrantes	Falta de credibilidad	Demuestra liderazgo	Transformación comunitaria	Gestor de proyectos

STG	Lograr beneficios para los docentes	Número de afiliados	Desestabilización	Ser organización más grande en el país	Invaliden la organización	Estrecha relación con el MINEDUC	Reconocido a nivel nacional	Lograr beneficios
<b>Potenciales</b>								
Proveedores	Interés económico	Mejorar sus ingresos económicos	Dejar de cumplir con sus responsabilidades	Mejorar la entrega de productos	Perder el trabajo	Buena coordinación y comunicación en la entrega oportuna de productos	Mejora en la educación de los educandos	Minimizar las debilidades y amenazas y aumentar las fortalezas
Bancos del sistema	Busca cambios	Ofrece calidad de vida	Mala inversión	Alto índice de cobertura	Ir al runa	Buena comunicación con los asociados	Número de asociados	Organización sostenible
Agrupaciones sociales	Fomentar la práctica de valores	Cobertura	Poco compromiso	Apoyo organizacional	Diversidad de organizaciones	Fortalecimiento de valores	Sustento comunitario	Responder a las necesidades humanas.

Fuente: elaboración propia del informante.

### E. Influencias

A continuación, se presenta una tabla de contingencia que posee información sobre la influencia e interés de cada uno de los actores participantes en el proyecto de mejoramiento educativo.

Tabla 22.  
Influencia de los actores.

<p>Baja influencia Es poco probable que los actores participen estrechamente en el proyecto y no requieren más que la información que se dirige al público general.</p> <p>Director Consejo Comunitario de Desarrollo Padres de familia Coordinador Técnico Administrativo Gobierno escolar.</p>	<p>Alta influencia Estos actores podrían oponerse al proyecto, por lo tanto, se debería informarles y reconocer sus puntos de vista para evitar conflicto.</p>
<p>Estudiantes Coordinación Técnico Administrativo Padres de familia Concejo Comunitario de Desarrollo Organización de Padres de Familia</p>	<p>Estudiantes Coordinación Técnico Administrativo Padres de familia Concejo Comunitario de Desarrollo Organización de Padres de Familia</p>
<p>Bajo interés Estos actores deben participar estrechamente, a fin de asegurar su apoyo para el proyecto.</p>	<p>Alto interés Estos actores requieren un esfuerzo especial para asegurar que sus necesidades estén satisfechas y que su participación sea fructuosa.</p>
<p>Estudiantes Alcalde Proveedor Cooperativa Sindicato de la Educación, Sub seccional, Nentón.</p>	<p>Estudiantes Docente Director Organización de Padres de Familia</p>

Fuente: elaboración propia del informante.

## F. Criterios.

Para el llenado de la siguiente tabla se precisaron 6 criterios de los cuales se evaluó a cada actor enlistados en el lado izquierdo de la misma, se tachó con una X, si tenía este criterio, luego se contabilizó y se les asignó un total que se refiere al grado de liderazgo de cada uno.

Tabla 23.  
Criterios de actores.

Actores	C-1 trabaja en el entorno educativo	C-2 Tiene poder político	C-3 es un posible apoyo o amenaza	C-4 Capacidad de conseguir financiamiento	C-5 es propietario de un posible sitio de tratamiento	C- 6 Posible usuario de los productos finales	TOTAL
Estudiantes	X	X	X			X	4
Docente	X	X	X	X	X		5
Director	X	X	X	X	X		5
Padres de familia	X	X	X	X		X	5
Coordinador Técnico Administrativo	X	X	X		X		4
Gobierno escolar	X	X	X	X		X	5
Organización de padres de familia	X	X	X	X	X	X	6
Alcalde		X	X	X			3
Consejo Comunitario de Desarrollo		X	X	X			3
Sindicato de Trabajadores de Guatemala		X	X	X			3
Proveedor			X	X			2
Bancos del sistema	X		X	X		X	4
Organizaciones Sociales		X	X			X	3

Fuente: elaboración propia del informante.

### G. Características típicas.

Para conocer más a fondo se ha determina ciertas características típicas de los diferentes tipos actores directos, indirectos y potenciales, dentro de las cuales se priorizaron sus Intereses Principales, Oportunidades y Necesidades de integración y acciones requeridas, arrojando datos que se detallan en la siguiente tabla.

Tabla 24.

Características típicas de actores.

Tipos de actor	Intereses Principales	Oportunidades	Necesidades de integración y acciones requeridas
<b>Directos</b>			
Estudiantes	<ul style="list-style-type: none"> <li>- Aprender</li> <li>- Jugar</li> <li>- Hacer amistades</li> <li>- Divertirse</li> <li>- Conocer Personas</li> <li>- Saber leer, entender y explicar lo leído.</li> <li>- Leer cualquier libro no importando el grado de pensamiento del escritor.</li> <li>- Ganar sus grados</li> <li>- Conocer maestros</li> </ul>	<ul style="list-style-type: none"> <li>- Programas alimentación, útiles, gratuidad</li> <li>- Becas escolares</li> <li>- Saber leer. Entender y explicar lo leído.</li> <li>- Salir adelante en el nivel académico</li> <li>- Integrarse a juegos escolares</li> <li>- Sobresalir en algún deporte</li> <li>- Representar a su establecimiento educativo</li> <li>- Recibir una educación de calidad</li> </ul>	<ul style="list-style-type: none"> <li>- Aprendizajes significativos</li> <li>- Constructivismo</li> <li>- Integrarse a un grupo escolar</li> <li>- Conocer una sociedad diferente a la de su hogar</li> <li>- Integración a una directiva de grado</li> <li>- Integrar gobierno escolar a nivel de escuela</li> <li>- Integrarse a un equipo deportivo</li> </ul>

<p><b>Docente</b></p>	<ul style="list-style-type: none"> <li>- Responsabilidad</li> <li>- Flexible</li> <li>- Mediador</li> <li>- Cooperativo</li> <li>- Innovador</li> <li>- Modelo a seguir</li> <li>- Empático</li> <li>- Comprensivo</li> <li>- Investigador</li> <li>- Sociable</li> <li>- Preparado</li> <li>- Gestor</li> </ul>	<ul style="list-style-type: none"> <li>- Preparación académica</li> <li>- Buen desempeño</li> <li>- Guía</li> <li>- Orientador</li> <li>- Facilitador en el proceso de enseñanza aprendizaje</li> <li>- Sociable</li> <li>- Agente de cambio</li> <li>- Equitativo</li> <li>- Gestor</li> </ul>	<ul style="list-style-type: none"> <li>- Atender necesidades</li> <li>- Estrecha relación con padre de familia</li> <li>- Capacitación constante</li> <li>- Cambiar la naturaleza de la educación</li> <li>- Formar parte de organizaciones comunitarias</li> <li>- Flexibilidad</li> <li>- Carácter colectivo</li> <li>- Motivador</li> <li>- Planificar y ejecutar estrategias de mejoramiento de calidad</li> </ul>
<p><b>Director</b></p>	<ul style="list-style-type: none"> <li>- Un buen líder</li> <li>- Igualitario</li> <li>- Manejo de las leyes educativas</li> <li>- Prever las necesidades</li> <li>- Organizador</li> <li>- Orientador</li> <li>- Controlar el proceso de enseñanza aprendizaje</li> </ul>	<ul style="list-style-type: none"> <li>- Adquisición de experiencia</li> <li>- Excelencia</li> <li>- Calidad</li> <li>- Gestor</li> <li>- Capacidad de liderazgo</li> <li>- Monitor</li> </ul>	<ul style="list-style-type: none"> <li>- Alcanzar las metas y objetivos trazados</li> <li>- Explorar el ámbito educativo</li> <li>- Estrategia de acción administrativa</li> <li>- Elaboración de planes estratégicos</li> <li>- Crear estrategia de integración</li> </ul>
<p><b>Padres de familia</b></p>	<ul style="list-style-type: none"> <li>- Un buen líder</li> <li>- Guía.</li> <li>- Acompañamiento.</li> <li>- Ejemplo a seguir.</li> <li>- Flexible.</li> <li>- Tolerante.</li> <li>- Amoroso.</li> <li>- Fomenta valores.</li> <li>- Dedicar tiempo libre</li> <li>- Buena comunicación.</li> <li>- Convivencia.</li> <li>- Salud.</li> <li>- Vestimenta</li> </ul>	<ul style="list-style-type: none"> <li>- Interés para conocer y mejorar el proceso de educación.</li> <li>- Estabilidad económica.</li> <li>- Promover el respeto.</li> <li>- Confianza.</li> <li>- Fomenta valores.</li> </ul>	<ul style="list-style-type: none"> <li>- Co-participar en el rendimiento académico del niño.</li> <li>- Acompañamiento el proceso de enseñanza aprendizaje.</li> <li>- Amigable.</li> <li>- Flexibilidad.</li> <li>- Respetuoso.</li> <li>- Sociable.</li> <li>- Comprensivo.</li> <li>- Facilitador.</li> </ul>

	<ul style="list-style-type: none"> <li>- Educación.</li> <li>- Apoyo moral.</li> </ul>		
<p>Coordinador técnico Administrativo</p>	<ul style="list-style-type: none"> <li>- Formar organizaciones humanas.</li> <li>- Amigable.</li> <li>- Mejor su trato con todos.</li> <li>- Garantizar la máxima eficiencia.</li> <li>- Adecuaciones de los medios a los fines.</li> <li>- Gestión educativa.</li> </ul>	<ul style="list-style-type: none"> <li>- Promover acciones que permite el desarrollo.</li> <li>- Impulsar permanentemente relación entre sus docentes.</li> <li>- Emitir criterios favorables.</li> <li>- Adecuar los parámetros legales.</li> <li>- Promover la inclusión de todos los docentes.</li> <li>- Impulsar la lectura en todas las escuelas.</li> </ul>	<ul style="list-style-type: none"> <li>- Fundamentar las bases legales.</li> <li>- Dictaminar sus decisiones por igual.</li> <li>- Realizar supervisiones adecuadas.</li> <li>- Controlar el cumplimiento de sus funciones.</li> <li>- Mejoramiento de sistemas.</li> <li>- Incremento de eficiencia.</li> </ul>
<p>Gobierno escolar</p>	<ul style="list-style-type: none"> <li>- Promover la participación.</li> <li>- Formación de valores cívicos.</li> <li>- Generar actitudes positivas.</li> <li>- Trabajo cooperativo.</li> <li>- Participación activa.</li> </ul>	<ul style="list-style-type: none"> <li>- Contribuir a la formación cívica.</li> <li>- Promover la participación y convivencia.</li> <li>- Promover la autogestión.</li> <li>- Fomentar el ejercicio de derechos.</li> </ul>	<ul style="list-style-type: none"> <li>- Hacer cumplir sus derechos.</li> <li>- Autoformación cívica.</li> <li>- Desarrollo personal</li> <li>- Velar funcionamiento del gobierno escolar.</li> <li>- Tener voz y voto en las necesidades de la escuela.</li> </ul>
<p>Organización de padres de familia</p>	<ul style="list-style-type: none"> <li>- Contribuir en el fortalecimiento educativo.</li> <li>- Trabajar en pro de la educación</li> <li>- Recibir los apoyos de los cuatro programas.</li> <li>- Administrar bien los fondos.</li> </ul>	<ul style="list-style-type: none"> <li>- Minimizar los gastos para los padres de familia.</li> <li>- Capacitarse sobre los manejos de fondos.</li> <li>- Papel protagónico en la gestión educativa.</li> </ul>	<ul style="list-style-type: none"> <li>- Trabajar para mejorar el proceso educativo.</li> <li>- Identificar las necesidades.</li> <li>- Fortalecer la participación democrática.</li> <li>- Promover una cultura de transparencia.</li> <li>- Promover la participación social.</li> </ul>

	<ul style="list-style-type: none"> <li>- Favorecer la incorporación y retención de los niños los niños</li> <li>- Colaborar en la gestión de la escuela.</li> </ul>		Necesidades de integración y acciones requeridas
Tipos de actor	Oportunidades	Intereses Principales	
<b>Indirectos</b>			
Alcalde	<ul style="list-style-type: none"> <li>- Aportes de gobierno</li> <li>- Ingreso de fondos</li> <li>- apoyo de diferentes organizaciones</li> <li>- Dirigir las comunidades del municipio</li> <li>- Representación del municipio en aspectos escolares.</li> </ul>	<ul style="list-style-type: none"> <li>- Buena educación</li> <li>- Que el gobierno cubra todas las necesidades</li> <li>- Profesionales capacitados</li> <li>- Desarrollo de las comunidades</li> <li>- Descubrir líderes escolares</li> <li>- Convivencia entre comunidades educativas (escuelas)</li> </ul>	<ul style="list-style-type: none"> <li>- Apoyo de organizaciones gubernamentales y no gubernamentales</li> <li>- Fomento del turismo</li> <li>- Participación ciudadana</li> <li>- Formar líderes y lideresas</li> </ul>
COCODE	<ul style="list-style-type: none"> <li>- Promover el desarrollo.</li> <li>- Un medio para lograr proyectos.</li> <li>- Brindar apoyo</li> <li>- Mejorar los servicios del centro educativo.</li> </ul>	<ul style="list-style-type: none"> <li>- Brindar apoyo a los docentes.</li> <li>- Tener más comunicación con personal docente.</li> <li>- Gestionar proyectos.</li> </ul>	<ul style="list-style-type: none"> <li>- Credibilidad de gestión</li> <li>- Promover el desarrollo económico, social, cultural en la comunidad.</li> <li>- Contribuir en la vigencia de los derechos.</li> </ul>



Iglesia	<ul style="list-style-type: none"> <li>- Crear un ambiente de respeto.</li> <li>- Ofrecer un ambiente de paz.</li> <li>- Fomentar participación basada en valores.</li> </ul>	<ul style="list-style-type: none"> <li>- Sensibilizar.</li> <li>- Alianza y consenso social.</li> <li>- Avanzar hacia una sociedad de aprendizaje.</li> </ul>	<ul style="list-style-type: none"> <li>- Elección de valores culturales.</li> <li>- Humanizar al ser humano.</li> <li>- Autonomía en la formación.</li> </ul>
STEG	<ul style="list-style-type: none"> <li>- Buscar beneficios para los estudiantes.</li> <li>- Brindar apoyo sobre los recursos.</li> <li>- Que todos los establecimientos reciban los fondos.</li> </ul>	<ul style="list-style-type: none"> <li>- Nuevas metodologías.</li> <li>- Crear leyes que favorezcan al docente.</li> <li>- Aumentar la cantidad de afiliados.</li> <li>- Ser parte de la historia</li> </ul>	<ul style="list-style-type: none"> <li>- Ser escuchado</li> <li>- Darse a conocer</li> <li>- Hacer cumplir las demandas educativas.</li> <li>-</li> </ul>
Tipos de actor	Intereses Principales	Oportunidades	Necesidades de integración y acciones requeridas
<b>Potenciales</b>			
Proveedores	Interés económico Servir a centros educativos Vender su producto Dar a conocer su producto	Mejorar sus ingresos económicos Dar a conocer su empresa	Dejar de cumplir con sus responsabilidades Conocer empresas educativas
Bancos del sistema	<ul style="list-style-type: none"> <li>- Darse a conocer</li> <li>- Autonomía</li> <li>- Brindar servicios</li> </ul>	<ul style="list-style-type: none"> <li>- Formar a personas con convicción educativa</li> <li>- Fomentar organización</li> <li>- Ampliar la cobertura</li> </ul>	Ampliar la cobertura Minimizar la privatización Crear más centros educativos públicos Contribuir en la economía social
Agrupaciones Sociales	<ul style="list-style-type: none"> <li>- Crear un ambiente de respeto.</li> <li>- Ofrecer un ambiente de paz.</li> <li>- Fomentar participación basada en valores.</li> </ul>	<ul style="list-style-type: none"> <li>- Sensibilizar.</li> <li>- Alianza y consenso social.</li> <li>- Avanzar hacia una sociedad de aprendizaje.</li> </ul>	<ul style="list-style-type: none"> <li>- Elección de valores culturales.</li> <li>- Humanizar al ser humano.</li> <li>- Autonomía en la formación.</li> </ul>

Fuente: elaboración propia del que informa.

H. Diagrama de relaciones.

Figura 2.  
Diagrama de relaciones.

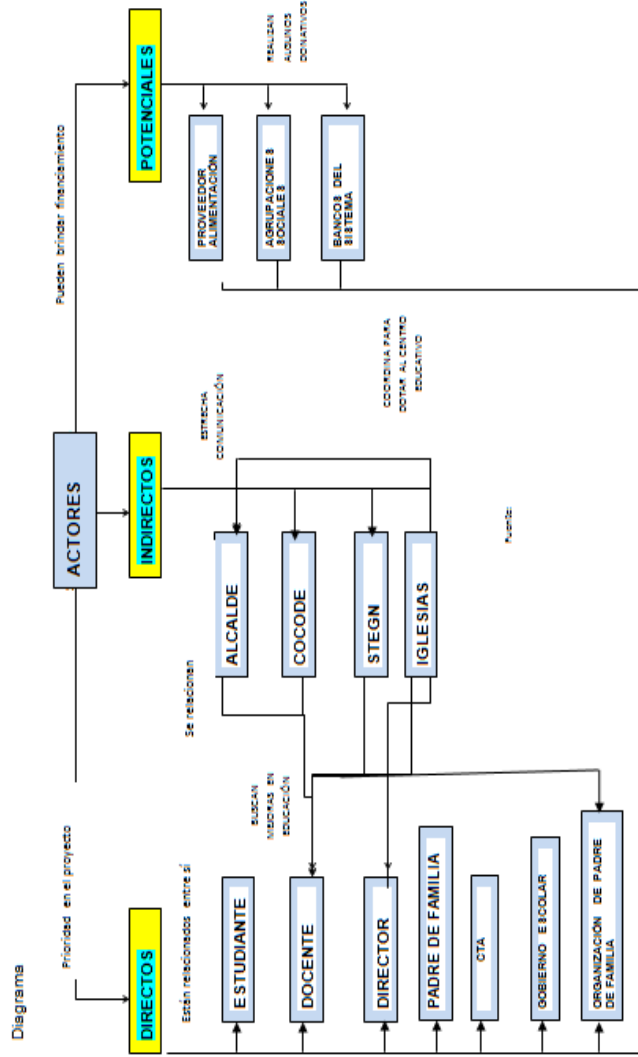

### 1.3. Análisis estratégico.

#### 1.3.1. Matriz DAFO.

Deficiencia en comprensión lectora, con el estudio de esta tabla se espera encontrar las fortalezas, debilidades, oportunidades y amenazas de los factores internos del establecimiento educativo, comparando a la derecha los factores positivos, como son: fortaleza y oportunidades; factores negativos, como son: Debilidades y amenazas, para con ello tomar la dirección correcta.

Tabla 25.

Matriz debilidades amenazas, fortalezas y oportunidades.

Factores Internos	
Fortalezas	Debilidades
F1. Metodología docente. F2. Expresión de ideas. F3. Mejora la ortografía. F4. Educación de calidad. F5. Lectura en coro. F6. Despierta el análisis. F7. Preparación docente. F8. Motivación por aprender del niño. F9. Lectura dirigida. F10. Programa Leamos juntos.	D1. Poca comprensión en el análisis lector. D2. Fluidez en actividades lectoras. D3. Ineficiencia en la utilización de los signos de puntuación. D4. Dificultad de enriquecer su vocabulario. D5. Inseguridad para expresarse. D6. Demuestra timidez. D7. Ineficiencia en la redacción. D8. Inapropiada relación con su comunidad. D9. Poca relación interpersonal. D10. Inseguridad en su escritura.
Oportunidades	Amenazas
1. O1. Programa Académico de Desarrollo Profesional Docente PADEP/D, Universidad de San Carlos. 1. O2. Dotación de libros (USAID). 2. O3. Treinta minutos de lectura, según acuerdo Ministerial No. 35-2013. 3. O4. Programas de apoyo. Ministerio de Educación (MINEDUC). 4. O5. Participación de iglesias. 5. O6. Academia de Lenguas Mayas. 6. O7. Sindicato de Trabajadores de la Educación de Guatemala, (STEG) gestión de mejoras educativas. 7. O8. Ministerio de Desarrollo (MIDES), Becas de Estudio. 8. O9. Ministerio de Salud, jornadas de vacunación 9. O10. Municipalidad, aporte de maestros.	A1. Video juegos. A2. Irresponsabilidad de los padres de familia. A3. Tecnología inapropiada. A4. Contaminación auditiva. A5. Contaminación audiovisual. A6. Drogadicción. A7. Alcoholismo. A8. Prostitución. A9. Pobreza. A10. Desnutrición.
Factores Externos	

Fuente: Creación Propia.

### 1.3.2. Técnica Mini-Max.

Nos sirve para relacionar lo que se detectó en la Matriz DAFO, relacionando cada uno de los factores positivos con los negativos, para luego hacer el estudio correspondiente y formular la solución a las vinculaciones, utilizando las fortalezas con las oportunidades y las fortalezas con su amenaza.

Tabla 26.  
Técnica Mini-Max.

Fortalezas – Oportunidades	Fortalezas – Amenazas
F1. Metodología docente. O1. Programa Académico de Desarrollo Profesional Docente PADEP/D, Universidad de San Carlos. F2. Expresión de ideas. O3. Treinta minutos de lectura, según acuerdo Ministerial No. 35-2013. F3. Mejora la ortografía. O3. Treinta minutos de lectura, según acuerdo Ministerial No. 35-2013. F4. Educación de calidad. O2. Dotación de libros (USAID). F5. Lectura en coro. O5. Participación de iglesias. F6. Despierta el análisis. O5. Participación de iglesias. F7. Preparación docente. O1. Programa Académico de Desarrollo Profesional Docente PADEP/D, Universidad de San Carlos. F8. Motivación por aprender del niño. O8. Ministerio de Desarrollo (MIDES), Becas de estudio F9. Lectura dirigida. O6. Academia de Lenguas Mayas. F10. Programa leamos juntos. O4. Programas de apoyo. Ministerio de Educación (MINEDUC).	F1. Metodología docente. A3. Tecnología inapropiada. F2. Expresión de ideas. A1. Video juegos. F3. Mejora la ortografía. A2. Irresponsabilidad de los padres de Familia. F4. Educación de calidad. A3. Tecnología inapropiada. F5. Lectura en coro. A4. Contaminación auditiva. F6. Despierta el análisis. A10. Desnutrición. F7. Preparación docente. A9. Pobreza. F8. Motivación por aprender del niño. A7. Alcoholismo. F9. Lectura dirigida. A4. Contaminación auditiva. F10. Programa leamos juntos. A2. Irresponsabilidad de los padres de Familia.

Debilidades – Oportunidades	Debilidades - Amenazas
D1.Poca comprensión en el análisis lector O2.Dotación de libros (USAID) D2.Fluidez en actividades lectoras O3.Treinta minutos de lectura, según acuerdo Ministerial No. 35-2013. D3.Ineficiencia en la utilización de los signos de puntuación O5. Participación de iglesias D4.Dificultad de enriquecer su vocabulario O6.Academia de Lenguas Mayas D5.Inseguridad para expresarse O8.Ministerio de Desarrollo (MIDES), Becas de estudio D6.Demuestra timidez O9.Ministerio de Salud, jornadas de vacunación D7.Ineficiencia en la redacción O1.Programa Académico de Desarrollo Profesional Docente PADEP/D, Universidad de San Carlos D8.Inapropiada relación con su comunidad O6.Academia de Lenguas Mayas D9.Poca relación interpersonal O5. Participación de iglesias D10.Inseguridad en su escritura O10. Municipalidad, aporte de maestros	D1.Poca comprensión en el análisis lectora A1. Video juegos D2.Fluidez en actividades lectoras A7. Alcoholismo D3.Ineficiencia en la utilización de los Signos de puntuación A5. Contaminación audiovisual D4.Dificultad de enriquecer su vocabulario A10. Desnutrición D5.Inseguridad para expresarse A4. Contaminación auditiva D6.Demuestra timidez A6. Drogadicción D7.Ineficiencia en la redacción A2. Irresponsabilidad de los padres de familia D8.Inapropiada relación con su comunidad A3. Tecnología inapropiada D9.Poca relación interpersonal A7. Alcoholismo D10. Inseguridad en su escritura A1. Video juegos

Fuente: Creación propia.

### 1.3.3. Vinculación estratégica.

#### A. Vinculación Fortalezas-Oportunidades.

##### F1. Metodología docente.

##### O1. Programa Académico de Desarrollo Profesional Docente.

A través de la profesionalización que tiene el docente tiene que emplear los textos que el centro educativo posee para disminuir el bajo interés sobre el hábito de lectura. Tomando como prioridad el mejoramiento de nuestra labor docente, y lograr una enseñanza con conocimientos significativos en los estudiantes es importante la innovación de la metodología no perdiendo de vista el constructivismo. Como respuesta a lo anterior, en los últimos años las autoridades educativas, conjuntamente con los representantes del Sindicato de trabajadores de la Educación y la Universidad de San Carlos de Guatemala, dan la oportunidad

de hacerlo, mediante el Programa de Desarrollo Profesional Docente –PADEP/D-

#### F2. Expresión de ideas.

O3. Treinta minutos de lectura, según acuerdo Ministerial No 35-2013.

Tomando en consideración que nuestra expresión de ideas es muy importante para lograr que el mensaje sea bien aceptable y que se entienda correctamente la idea, para lograrlo no se debe perder de vista que la lectura es base fundamental en el enriquecimiento del vocabulario y es factor importante promover en el alumno esa actividad y termine expresándose de la misma forma, lo cual vendría a ganarse muchos espacios en la vida social de cada uno de ellos, redundando en ser un buen líder en su comunidad. Esto se lograría aplicando el Acuerdo Ministerial No. 035-2013.

#### F3. Mejora la ortografía.

O3. Treinta minutos de lectura, según acuerdo Ministerial No. 35-2013.

En concepto de mejorar su ortografía es muy importante, se dice que una persona se da a conocer lo que sabe cuándo no comete ningún error a la hora que se dirige de forma escrita a otros o a su propia comunidad. Esto significa que una persona bien leída es una persona que nunca comete errores en su escritura ortográfica, pues en cuanto más tienen la oportunidad de leer, más es su preparación y menos es la cualidad de cometer incorrecciones al que antes escribía incorrectamente.

#### F4. Educación de calidad.

O2. Dotación de libros (USAID).

Si se cuenta con una educación con calidad, en las comunidades, los municipios, departamentos, lógicamente serán países muy desarrollados, es así como se reconocerá a nivel mundial y por ende serán un ejemplo de muchos países latinoamericanos, esta oportunidad no se debe desperdiciar, existe el programa del Ministerio de Educación de dotación de libros de texto, como la de instituciones que tienen como objetivo colaborar con la educación de calidad, solo falta la gestión educativa de parte del docente.

F5. Lectura en coro.

O5. Participación de iglesias.

Si se aprovecha algunas técnicas de como enriquecer nuestra lectura coral, como es el caso de implementar en los salones de clases cantos, canciones con mensajes de concientización o nuevos conocimientos e implementamos la lectura de forma grupal o coral, hemos de lograr un adelanto en nuestro que hacer educativo, por consecuencia personas mucho mejor preparadas que las anteriores teniendo cada una de ellas mejores expectativas de lograr empleos dignos, esto significa que en nuestras iglesias deben de aplicar estos conocimientos o reflexiones en sus cantos o himnos que se introducen en un culto, no importando el credo, los feligreses serán de mucho interés quienes serán los guías de los que vienen atrás.

F6. Despierta el análisis.

O5. Participación de iglesias.

Si contamos con que un alumno despierta el hábito de la lectura, debemos de estar seguros que también va a despertar el análisis, esto es considerado porque entre más lea, tiene más ideas o hechos que otros personajes han vivido y lo relacionan con los suyos, buscándole con ello el que más se apreste positivamente, siendo dentro de cualquier grupo social religioso, líder positivo o al cual se le confía mejor.

F7. Preparación docente.

O1. Programa Académico de Desarrollo Profesional Docente.

PADEP/D, Universidad de San Carlos.

Tomando en consideración que la preparación del docente es la clave importante en que un buen número de estudiantes adelante en su formación o se retrase en la misma. Teniendo entendido que en la actualidad existe un programa de Desarrollo Profesional Docente que ellos deben de aprovechar y así alcanzar metas significativas, no solo de manera personal sino también de comunidad.

F8. Motivación por aprender del alumno.

O8. Ministerio de Desarrollo (MIDES), Becas de estudio.

Considerando que la motivación por aprender es parte fundamental en el alumno y logre sus objetivos, considerar que los programas que ejecuta el Ministerio de Desarrollo (MIDES) son factibles siempre y cuando se normalicen y que verdaderamente cumplan todas las expectativas para la cual fueros creadas, y que realmente sean supervisadas celosamente, para que lleguen al que verdaderamente lo necesiten y que no se sigan viendo como lo que hoy, programas de clientelismo político sino de motivación para su aprendizaje.

F9. Lectura dirigida.

O6. Academia de Lenguas Mayas.

Aprovechando algunos acervos de lectura que se puedan conseguir, se debe de practicar la lectura dirigida, tomando espacios para dar explicaciones del contenido o resolver dudas que se vayan presentando, factible sería establecer comunicación con la Academia de Lenguas Mayas, para coadyuvar actividades de importancia y sugerir su involucramiento en las comunidades indígenas sean capaces de leer libros relacionadas a su propia cultura y costumbres, respetando sus Idiomas y que no sea una simple confrontación o imposición.

F10. Programa Leamos juntos.

O4. Programas de apoyo Ministerio de Educación (MINEDUC).

Estar seguros que programas como Leamos Juntos del Ministerio de Educación son resultado de varios análisis dentro del territorio nacional y fueron funcionales se deben de implementar en cada establecimiento, de carácter obligatorio y que se cuente con una estrategia de monitoreo positiva para ver los resultados de acuerdo a lo previsto por el establecimiento educativo. Resaltando que se debe aprovechar los enseres del establecimiento para fortalecer la media hora de lectura.



## B. Fortalezas-Amenazas.

### F1. Metodología docente.

#### A1. Video juegos en el internet.

Esto significa que la metodología de enseñanza aprendizaje se vuelve a diario obsoleta por las necesidades que en nuestro entorno van surgiendo, necesario es entonces que sean docentes que estén aprovechando y estar a la vanguardia de nuevas metodologías y que estas sean innovadores y que llenen las expectativas que las necesidades exijan, y no seguir dependiendo de factores como los video juegos en el internet que en lugar de ayudar nos perjudica, porque utilizamos nuestros espacios en algo improductivo.

### F2. Expresión de ideas.

#### A7. Alcoholismo.

Si se cuenta con una expresión de ideas formidables, nunca se debe de perderlas de vista, sino al contrario se debe seguir cultivando y mejorando las ideas, necesario es que se tenga conciencia y que se comparta con los demás que el alcohol en una bebida que no trae ningún beneficio sino al contrario va terminando poco a poco nuestras hormonas, y con ello va disminuyendo nuestra calidad de comunicación y credibilidad de las opiniones aunque ésta tengan fundamento social o de cualquier indicador.

### F3. Mejora la ortografía.

#### A5. Contaminación audiovisual.

Si se aprovecha positivamente todo recurso didáctico que se encuentre en las redes sociales, específicamente lo relacionado a lo audiovisual ayudará a ser personas con criterio propio por lo consiguiente, serán personas que sepan escoger lo contaminante con lo provechoso, es ahí donde entran a mejorar la ortografía, logrando con ello que los escritos tengan sentido y se puedan entender correctamente.

F4.Educación de calidad.

A10. Desnutrición.

Tomando como punto de partida que una persona educada con calidad es una persona que se le abren las puertas para que pueda desarrollar en cualquier ámbito de la vida cotidiana sus conocimientos, superando de manera inmediata cualquier aspecto social que pueda enfrentar, porque entre mejor empleo consiga, mejores serán sus salarios, consecuentemente mejor oportunidad tendrá de nutrirse adecuadamente.

F5. Lectura en coro.

A4. Contaminación auditiva.

Si, se aprovechan herramientas pedagógicas útiles para lograr una mejor dicción en lectura, se puede asegurar que serán personas con buena habilidad de pensar, entre una de estas herramientas se pueden mencionar la lectura en coro, siendo que es la que da oportunidad a que todos la realicen de forma simultánea y todos aprenden de todos, para que lo anterior sea un éxito se debe buscar lugares donde no exista una contaminación auditiva y se logre realizar en contexto adecuado y sano.

F6.Despierta el análisis.

A9. Pobreza.

Con toda la seguridad del caso se afirma que si existe una buena lectura, es imprescindible lograr despertar en los alumnos un mejor análisis, lo que conlleva a contar en el contexto personajes pensantes, que coadyuven en una colaboración satisfactoria a conflictos comunales que pueden ser dañinos si no se les trata adecuadamente, es de considerar que la ausencia de recursos económicos no son parámetros para que una persona tenga la cualidad de hacer análisis con criterio.

### F7.Preparación docente.

#### A2. Irresponsabilidad de los padres de familia.

Es de suma importancia tomar en consideración que si el docente se prepara constantemente o está a la expectativa de cualquier cambio positivo para mejorar su labor docente, es considerable que los educandos asimilen con rapidez lo que se le enseña y minimizamos en tiempo que estamos con ellos, logrando que el padre de familia se vea obligado a acompañar de la mejor manera las tareas que realizan sus hijos, superando entonces esa irresponsabilidad y la formación de sus hijos sea la más adecuada y satisfactoria.

### F8.Motivación.

#### A6. Drogadicción.

Si se logra que los alumnos realicen con alegría y entusiasmo una lectura fluida, comprensible, dinámica, que llene todas nuestras expectativas, se ha logrado una buena motivación en ellos, seguidamente se logrará el buen hábito de leer cosas importantes, que les ayude a su formación académica de manera positiva, lográndose que se olviden completamente de actividades que no le traen beneficio, entre ellas la drogadicción, desintegración familiar, abandono de la escuela a una temprana edad y luego se convierta en ser un ser vagante.

### F9.Lectura dirigida.

#### A2. Irresponsabilidad de los padres de familia.

Tomando como prioridad la responsabilidad de buscar alumnos con criterio propio, es indudable que se considere como punto de partida una lectura que llene las expectativas que la sociedad actual reclama, porque se considera que no existen personas pensantes sino personas que repiten lo que otros dicen o escriben, se lograría todo lo anterior cuando realmente haya una supervisión a la actividad de La lectura dirigida y que sean realmente participe de la misma, promoviendo en reuniones de información con padres de familia la responsabilidad que ellos deben de asumir, con seriedad y confianza.

### F10.Leamos juntos. Acuerdo Ministerial No. 35 – 2013, MINEDUC.

### A3. Tecnología inapropiada.

Si realmente se aprovecha el programa de Leamos Juntos, del Ministerio de Educación, aunque la media no es suficiente, se lograrán resultados significativos, que posteriormente serán utilizados por los educandos dentro del contexto que reclama buenos ciudadanos, teniendo claro que todos deben de participar y no inculcarlos a la utilización de tecnologías no apropiadas que lo único que se gana formar ciudadanos sin criterio personal que vivirán a lo que los demás propongan.

### C. Debilidades-Oportunidades.

#### D1. Ausencia de análisis lectora.

#### O2. Dotación de libros (USAID).

Tienen mayores posibilidades de tener mejores ciudadanos, si minimizamos la lucha por disminuir la ausencia de análisis lectora, esto con la participación de los actores involucrados en la enseñanza – aprendizaje de nuestro entorno, aprovechar la actividad que consiste en gestionar libros a la USAID, para fortalecer una biblioteca dentro del aula pero que estos enseres llenen las expectativas de nuestro contexto y que logren enriquecer el vocabulario del lector.

#### D2. Fluidez en actividades lectoras.

#### O3. Treinta minutos de lectura, según Acuerdo Ministerial No. 035-2013 MINUDUC.

Se lograría disminuir el flagelo que los estudiantes de la actualidad tienen, como es el de la capacidad de leer de forma clara, y de manera correcta, haciendo las pausas que los signos de puntuación requieren, mejor expresado de forma fluida. Si esto fuera posible se ganaría en muchos aspectos, porque un estudiante con esas capacidades es un estudiante, que solo requiere una pequeña motivación para ser mejor estudiante y por consecuencia mejor ciudadano. Dentro de los programas que se utilizaría está el que el Ministerio de Educación impulsa, treinta minutos de lectura, Acuerdo Ministerial No. 035-2013.

D3. Ineficiencia en la utilización de los signos de puntuación.

O5. Participación de iglesias.

Existen mayores posibilidades de resolver la ineficiencia en la utilización de los signos de puntuación, cuando se aprende y practiquen las normas o reglas que rigen una buena lectura y lo se realice de manera responsable y con la participación del docente, la participación de una iglesia sería de mucha importancia y ayuda si en cada una de ellas apoyaran induciendo a los padres de familia para que sean más responsables con la educación de sus progenitores poniéndolos a realizar lecturas de acuerdo a su edad cronológica, como: revistas, cuentos, chistes o libros.

D4. Dificultad de enriquecer su vocabulario.

O6. Academia de Lenguas Mayas.

Se Formarán mejores ciudadanos si todos los que componen la comunidad educativa jugaran responsablemente el rol que realmente les corresponde, dentro de ellas y la más importante que dotemos a nuestros educandos de tiempo, libros, diccionarios e insumos que sean favoritos y no aburridos para los niños, la investigación es base fundamental que se declare importante en la lectura, y una institución que nos ayudaría de manera positiva es la Academia de Lenguas Mayas, con el objetivo de que proporcione los diccionarios, guías y cualquier material que ellos tengan, favoreciendo al docente con material adecuado para impulsar la lectura de los alumnos.

D5. Inseguridad para expresarse.

O8. Ministerio de Desarrollo (MIDES), Becas de estudio.

La inseguridad para expresarse en cualquier acto público o privado que se participe, es de preocuparse, porque existe en nuestra comunidad que unos cuantos son los que participan y los demás solo realizan lo que estos sugieren, no existe diversidad de opciones para solucionar un problema y la ausencia de ello genera que se resuelva en ocasiones equivocadamente, para darle solución a esto se debe aprovechar las becas o ayudas que les proporciona el Ministerio de

Desarrollo a los padres de familia, por tener algún hijo estudiando, por lo tanto debe hacerse una supervisión adecuada y continua y no como mero clientelismo político, cuando esto sucede por ganar votos las ayudas llegan al que no la necesita y el que si verdaderamente la merece se queda sin oportunidad.

D6.Dificultad en la expresión de la lectura.

O9.Ministerio de Salud, jornadas de vacunación.

Podrían mejorar la dificultad en la expresión de la lectura, cuando se esté consientes que se cuenta con una buena alimentación, porque si no, se duermen por el esfuerzo que hacen, aunque pareciera que no se gastan muchas energías o se tener cuidado en la alimentación de los niños y niñas desde una temprana edad, le toca entonces al Ministerio de Salud Pública llevar el control estricto de que vacunas llevan y la clase de alimentación que debe llevar, debe de involucrarse directamente en las primeras edades, es ahí donde más se necesitan para un buen desarrollo en todos sus sentidos, si existieran barreras de insumo todo se lograría si se trabajara de manera conjunta.

D7.Ineficiencia en la redacción.

O1.Programa Académico de Desarrollo Profesional Docente PADEP/D,  
Universidad de San Carlos.

Si se propusiera a lograr la eficiencia en la redacción de las personas se estaría dando un gigantesco paso hacia el futuro, considerando que esa ineficiencia es parte del obstáculo que como redactores carecen, es importante para que una sociedad salga adelante cuente con esos recursos; para ello se debe aprovechar el Programa Académico de Desarrollo Profesional Docente PADEP/D que la Universidad de San Carlos, el Ministerio de Educación, en acuerdo con el Sindicato de Trabajadores de la Educación tienen donde el docente se prepara y conoce las nuevas metodologías y realizar su trabajo de la mejor manera.

D8. Inapropiada relación con su comunidad.

O6. Academia de Lenguas Mayas.

Estando seguro que de acuerdo a como sean aceptados en nuestras comunidades, así es la respuesta de ellos hacia cualquier proyecto que se impulsen, uno y el más importante es que se logre integrar a los padres de familia para que se involucren en la lectura que realizan los alumnos, sugiriendo algunos procedimientos o simplemente que supervisen en el hogar esta actividad, en muchas comunidades somos sabedores que la Academia de Lenguas Mayas tiene injerencia se aprovecharía para que los motiven.

D9. Fácilmente es manipulada.

O5. Participación de iglesias.

Conocedores que si una persona que está bien preparada es muy difícil que sea manipulada por algunos malos llamados pastores de alguna iglesia, aprovechándose de su mala formación les quitan sus pertenencias, para el logro de ello es que las iglesias jueguen el papel que realmente les corresponda el de que todo fiel a su creencia si no sabe leer que aprenda para que lo posterior sea persona con criterio.

D10. Inseguridad en su escritura.

O10. Municipalidad, aporte de maestros.

Implementar tareas que resuelvan de fondo los problemas de lectura y redacción y se logre disminuir la inseguridad en la escritura de las nuevas generaciones, logrando tener personas mejor preparadas, y que sean ellas las nuevas generaciones que impulsen los cambios que como sociedad se necesita, esto con apoyos que la municipalidad deben de aportar, docentes pagados decorosamente para que realicen una labor con mejores garantías, donde todos salimos ganando.

#### D. Vinculación Debilidades-Amenazas.

D1. Poca comprensión en el análisis lector.

A1. Video juegos en él internet.

Se podrían minimizar estas debilidades, en el momento que cada uno de los involucrados en la enseñanza-aprendizaje de nuestros alumnos, se enfrente y se ocupen en estar alertas sobre cada una de las actividades que tienen los hijos, alumnos y tutores en todas las redes sociales, especialmente en aquellas que no traen ningún beneficio para todos y en especial para las familias en las cuales conviven.

D2. Fluidez en actividades lectoras.

A7. Alcoholismo.

Existe mayores posibilidades de que él que nos escucha entienda rápidamente nuestro mensaje, si la lectura se realiza con fluidez, cuando responsablemente se actúa y sean verdaderamente responsables en cada una de las actitudes sociales, llámese dejar de beber y contribuir más con las obligaciones del padre de familia, como el acompañamiento de los hijos en espacios libres la lectura y la comprensión de la misma. Nuestros niños enriquecerán su vocabulario y se expresaran mejor cuando cultivan el hábito de la lectura y mejor si es una lectura que enriquezca el vocabulario.

D3. Ineficiencia en la utilización de los signos de puntuación.

A5. Contaminación audiovisual.

Podrían aumentar aún más la buena redacción cuando realmente se ocupen de mejorar la utilización correcta de todos los signos de puntuación, se logrará que la escritura sea mejor comprendida por el que la lee y den los mejores puntos de vista de lo que piensan con ello llegar a alcanzar límites deseados, sirviendo en algo a la sociedad, que sí está urgida de nuevas opiniones engrandeciendo aun más nuestra cultura y sociedad.



D4. Dificultad de enriquecer su vocabulario.

A10. Desnutrición.

Podrían aumentar más el acervo de palabras nuevas cuando se rompen esas barreras de no gustarles la lectura, porque sí se le da la importancia suficiente a que si leen más, no contarían con inconvenientes de que alguien los engañe fácilmente, lo lograrán sí se cuenta con los deseos suficientes, pero si han superado mantener una alimentación sana y adecuada, factor importante para que no nos les dé sueño cuando leen.

D5. Inseguridad para expresarse.

A4. Contaminación auditiva.

Existen mayores posibilidades que la inseguridad para expresarse se vaya haciendo cada día más grande y con ello tengan el miedo de no expresarse por motivo de equivocarse, y cuando les gane la curiosidad de mejorar esta inseguridad, se encuentren en su entorno con contaminación auditiva de los vecinos o de otros factores que inciden en la comunidad, para ello es necesario que busquen lugares alejados de la mucha bulla y lograr concentrarse en la actividad lectora, debe considerarse que son factores muy importantes que les ayudará en la comprensión lectora.

D6. Demuestra timidez.

A6. Drogadicción.

La timidez es parte de lo que las personas sienten cuando se dirigen a alguien, o son rechazados por ser o tener un familiar cercano con actitud de ser drogadicto, para minimizar este problema superarlo y con ello aprovechar las posibilidades de ser escuchados, cuando se proponen quitarse y superar esa dificultad en la expresión de ideas, estando seguro de lograrlo si y solo si, se comprometen a realizar cambios significativos en sus conductas, leer varios libros no importando cual sea su contenido, sino el de buscar palabras nuevas y conocer su significado. Regularemos esta actividad si contarán con bibliografía de drogadicción,

conoceríamos verdaderamente los daños que estos ocasiona, actividad que utilizaría para ser mejor en la vida.

D7. Ineficiencia en la redacción.

A2. Irresponsabilidad de los padres de familia.

Minimizar la ineficiencia en la redacción en la prioridad en este enlace, se logra cuando enfrentados y realizamos nuevos retos que Podrían aumentar aún más la buena redacción, cuando realmente se ocupen de mejorar la utilización correcta de todos los signos de puntuación, se logrará que esa escritura sea mejor comprendida por el que la lee y los puntos de vista de lo que se piensa llegue alcanzar límites deseados, sirviendo en algo a la sociedad, que si está urgida de nuevas opiniones y nuevos líderes con criterio y carácter.

D8. Inapropiada relación con su comunidad.

A3. Tecnología inapropiada.

Podrían mejorar la inapropiada relación con la comunidad si logran que cada uno de los interesados hicieran a un lado todo lo relacionado a la tecnología inapropiada o a la que considerarán que les va a hacer daño y que en lugar de acercarlos los aleja más de los vecinos, y cuando esto suceda estarán satisfecho de pertenecer a esa comunidad, los cuales los mirarán como hombres de provecho y no unas simples personas que solo hacen bulto en la sociedad y no sirven para nada.

D9. Poca relación interpersonal.

A7. Alcoholismo.

Maximizar las relaciones dentro de una sociedad es el reto al cual se deben de enfrentar para Tener mayores posibilidades de no pertenecer al club de los manipulados, deberán superar el vicio del alcoholismo ya que si en cualquier situación actúan sobriamente, nuestros argumentos serán válidos, tendrán mucha credibilidad, los respetan y seguramente los puntos de vista serán tomados en cuenta, considerando que alguien que no se encuentra dentro de sus facultades

mentales o mejor dicho borracho lo que diga les servirá de burla o simplemente pasen desapercibidas.

D10. Inseguridad en su escritura.

A1. Video juegos en el internet.

Podrán mejorar su seguridad cuando redacten un resumen, den un informe, o se dirijan a otras personas, claro que sí, si hacen uso adecuado de todas las normas, requisitos y si ponen en práctica las técnicas de redacción, como personas pensantes son los únicos responsables de ocupar sus tiempos libres en cosas de beneficio personal y no andar perdiendo ese tiempo en videos o juegos en el internet al cual no le sacarán ningún provecho, solo les servirá para aprender palabras malas y desobediencia a sus padres.

1.3.4. Líneas de acción estratégica.

A. Línea 1 Fortaleza-Oportunidad.

Fomentar un sentido crítico en la persona durante el proceso de redacción para que comprenda y utilice apropiadamente los signos de puntuación y reglas de acentuación, y así comprende lo que lee y escribe. Reorientar el significado de una persona bien leída es una persona que nunca comete errores en su escritura ortográfica, pues en cuanto más tienen la oportunidad de leer, más es su preparación y menos es la cualidad de cometer incorrecciones al que antes escribía incorrectamente.

B. Línea 2 Fortaleza-Amenaza.

Aumentar aún más la buena redacción cuando realmente nos ocupemos de mejorar la utilización correcta de todos los signos de puntuación, lograrán que la escritura sea mejor comprendida por el que la lee y los puntos de vista de lo que piensan lleguen alcanzar límites deseados, sirviendo en algo a la sociedad, que si está urgida de nuevas opiniones.

### C. Línea 3 Debilidad-Oportunidad.

Si aprovechan positivamente todo recurso didáctico que encuentren en las redes sociales, específicamente lo relacionado a lo audiovisual, serán personas que sepan escoger lo contaminante con lo provechoso, es ahí donde entran a mejorar la ortografía, logrando con ello que sus escritos tengan sentido y se puedan entender correctamente.

### D. Línea 4 Debilidad-Amenaza.

Existen mayores posibilidades de resolver la ineficiencia en la utilización de los signos de puntuación, cuando aprenden y practican las normas a los cuales estos se rigen y lo hacen de manera responsable, la participación de una iglesia debe ser de mucha ayuda si en cada una de ellas apoyaran induciendo a los padres de familia para que sean más responsables con la educación de sus progenitores, que les recalquen que una persona letrada es una persona respetada, y que lo más importante es que al leer la biblia la entiendan correctamente.

### E. Línea 5.

Esto significa que la metodología de enseñanza aprendizaje se vuelve a diario obsoleta por las necesidades que en el entorno van surgiendo, necesario es entonces que sean docentes que estén a la vanguardia de las nuevas metodologías y que estas sean innovadores y que llenen las expectativas que las necesidades exijan, y que los niños no sigan dependiendo de factores como los video juegos en el internet que en lugar de ayudarlos los perjudica, porque utilizan sus espacios en algo improductivo, que tengan claro que la internet es una herramienta útil siempre que se utilice para enriquecer los conocimientos.

## 1.3.5. Posibles proyectos.

### A. Línea acción 1.

- a. Implementar una biblioteca en el aula para fomentar la lectura en los estudiantes, aprovechando materiales que existen en el establecimiento y los que se puedan gestionar en otras instituciones.

- b. Implementar de folletos para lectura a la biblioteca que estará en el aula para fomentar la lectura en los estudiantes, No importando que si la lectura es de tipo agrario, económico, etc. los que se puedan gestionar en otras instituciones.
- c. Orientar a los docentes para que se manifiesten donde corresponde para que sea autorizado aumentar de 30 a 45 minutos la lectura.
- d. Organizar a los docentes para que asistan a capacitaciones para conozcan nuevas herramientas que ayuden a la lectura significativa en los alumnos.
- e. Capacitar a alumnos estudiantes para el uso correcto de los libros que existan en la biblioteca que se encontrará dentro del aula, para su buena conservación y que éstos sirvan a nuevas generaciones.

#### B. Línea de acción 2

- a. Elaborar afiches con donde se establezcan todas las reglas ortográficas, que estén a la vista de los lectores, cuando se realice una actividad de lectura, sea esta de comprensión o análisis.
- b. Implementar de algunos afiches, en la biblioteca con lecturas importantes.
- c. Organizar a los alumnos del establecimiento para que, por grupos, visiten la biblioteca y puedan adquirir buenos modales al realizar actividades lectoras.
- d. Clasificación de los libros existentes por medio de dichas para que se tenga la facilidad de encontrar rápidamente la información que se requiera.
- e. Orientar a los estudiantes para que escojan libros donde se sientan contentos y que la lectura no sea aburrida, sino lo contrario que se busque el hábito de leer.

### C. Línea de acción 3

- a. Realizar actividades con los estudiantes de investigación en las redes sociales para la búsqueda de mejores técnicas que ayuden a una mejor comprensión lectora.
- b. Organizar al claustro de catedráticos de la Escuela Oficial Urbana Mixta “Emilio Arenales Catalán” para que impartan charlas sobre la contaminación audiovisual.
- c. Organizar concursos de redacción, donde participen alumnos de las diferentes secciones que hay en el establecimiento.
- d. Implementar jurados calificadores con personal calificado para que realicen la actividad de clasificar trabajos de redacción.
- e. Realizar talleres de capacitación dirigido por profesionales egresados del PADEP/D, que trabajen en otros establecimientos, para mejorar el desempeño docente en Comunicación y Lenguaje.

### D. Línea de acción 4

- a. Implementar técnicas y estrategias innovadoras para que el alumno lector logre un hábito lector inmediatamente.
- b. Fortalecimiento del programa Leamos Juntos, Acuerdo Ministerial 035-2013, para logra que legalmente se induzca al niño de la lectura.
- c. Elaboración de instrumentos para que se lleve un registro minucioso de lo funcional o no funcional de la biblioteca del aula.
- d. Buscar espacios con los pastores o sacerdotes y que se pueda encontrar el apoyo incondicional, donde de parte de ellos, promuevan en sus religiosos la lectura y comprensión de la sagrada escritura.
- e. Fortalecer el curso de Comunicación y Lenguaje L1, no importando el idioma que se imparte en cada centro educativo

#### E. Línea de acción 5

- a. Implementar talleres para el fortalecimiento docente, y el uso correcto de técnicas, de herramientas de escritura, con la utilización de recursos y materiales del contexto.
- b. Realizar campañas de concientización en los docentes para que implementen metodologías innovadoras con el objeto de que los que salgan ganando sean los nuevos ciudadanos.
- c. Elaboración de guías didácticas con soluciones inmediatas de cómo se escribe correctamente una palabra, en el momento de su redacción.
- d. Realizar campañas de información sobre el error de estar perdiendo el tiempo en cafés internet, donde solo van a consultar video juegos.
- e. Fortalecer en toda la comunidad educativa las ventajas que resultan de ser buenos lectores y buenos redactores.





## 1.4. Diseño de proyecto

### 1.4.1. Título del proyecto

Biblioteca didáctica para el fortalecimiento de la comprensión lectora.

### 1.4.2. Descripción del proyecto

El Proyecto de Mejoramiento Educativo se realiza en la Escuela Oficial Urbana Mixta JM. "Emilio Arenales Catalán" de la cabecera municipal de Nentón, departamento de Huehuetenango, en el área de Comunicación y Lenguaje L1, Idioma Español, el objetivo del Proyecto es apoyar con acervos de lectura para fortalecer la comprensión lectora en el estudiante enfocado a mejorar los resultados obtenidos en los indicadores de resultados de escolarización, se quiere incidir en el buen hábito de la lectura debido a que según la tendencia de los últimos cinco años de escolarización es muy marcado en el entorno; mismo que ha provocado el incremento de otros factores, siendo estos: alumnos con edades no adecuadas (sobre edad), la deserción escolar provocada por padres de familia, por consiguiente no se conserva la matrícula, entre algunos.

Tomando en consideración que en las pruebas que se han implementado por parte del Ministerio de Educación con relación al área de Comunicación y Lenguaje L1, Idioma Español, los resultados que han presentado ha sido muy deficientes, la ausencia de recursos de lectura como primera debilidad y si hay, existen demasiadas restricciones de parte de las autoridades administrativas por su pérdida o conservación de los enseres lectores, se han utilizado una metodología poco innovadora, el apoyo de los padres de familia en el acompañamiento de los hijos es insuficiente, así también las características del contexto en donde se desarrollan las actividades son de escasos recursos, el aula no reúne las condiciones pedagógicas mínimas, lo que pueden incidir en diferentes aspectos que no ayudan en el proceso de la enseñanza del área de Comunicación y Lenguaje L1, Idioma Español, específicamente en el uso correcto de los signos de puntuación.

Durante el desarrollo del Proyecto de Mejoramiento Educativo se tomarán en cuenta los actores directos: alumnos, docentes del establecimiento y padres de familia, con el propósito de minimizar el problema: Desarrollar en el alumno el hábito de lectura, para mejorar la calidad de redacción en su escritura, promoviendo el buen uso de los signos de puntuación, con todas las normas que ellos rigen, a través de la Implementación de una biblioteca didáctica para fortalecer la capacidad lectora en el estudiante.

La técnica del DAFO permitió encontrar debilidades, amenazas, fortalezas y oportunidades del problema-efecto priorizado, esto dio lugar a las vinculaciones estratégicas, que se identificaron a través de la técnica MINI-MAX, dando paso a una vinculación estratégica, priorizando la línea de acción: Implementación de una metodología innovadora para el fortalecimiento del área de Comunicación y Lenguaje L1, español, en la vida cotidiana de los estudiantes, aprovechando alguna donación de libros no utilizados en los hogares de padres de familia y que podamos integrarlos a la biblioteca, lote de libros de textos que existan en el establecimiento por área y grado y recursos digitales que nos ayuden a darle solución a la vinculación específica por medio del trabajo conjunto entre maestros y padres de familia de la Escuela Oficial Urbana Mixta, “Emilio Arenales Catalán” de la cabecera municipal de Nentón, Huehuetenango, eligiendo el proyecto: Biblioteca Didáctica para fortalecimiento de la comprensión lectora.

#### 1.4.3. Concepto

Desarrollar mediante una Biblioteca Didáctica la comprensión lectora del alumno.

#### 1.4.4. Objetivos

##### A. General

Fortalecer la comprensión a través de una biblioteca didáctica para estudiantes de la Escuela Oficial Urbana Mixta Emilio Arenales Catalán.

## B. Específicos

- a. Instalar una biblioteca didáctica para el reforzamiento de la comprensión lectora de los estudiantes.
- b. Utilizar de manera correcta los recursos de la biblioteca con estudiantes y docentes para enriquecer el proceso de enseñanza aprendizaje.
- c. Socializar la biblioteca didáctica con padres de familia para que conozcan la temática que se aborda con sus hijos.

### 1.4.5. Justificación

En la actualidad, Guatemala es uno de los países con índices de baja calidad educativa y el sistema educativo enfrenta el desafío de buscar herramientas, innovar la metodología, agenciarse técnicas y estrategias en el área de Comunicación y Lenguaje L1, Idioma Español y en algunas subáreas del nivel primario, mediante la utilización de recurso escritos, consistentes en libros, que contengan temas importantes de acuerdo al nivel educativo de los estudiantes, los cuales puedan ser investigados en una biblioteca y otros acordes al contexto educativo donde se desenvuelven los estudiantes.

De manera específica, en Comunicación y Lenguaje L1, Idioma Español del nivel primario se muestran resultados de escolarización y de aprendizaje por debajo de los estándares educativos establecidos por el Ministerio de Educación, los cuales han incidido en otros indicadores como: Repitencia, sobre edad, deserción escolar, bajo nivel de redacción en los resúmenes de clases diarias, entre otros. En concordancia a las demandas encontradas en la educación actual nacional se basan en las necesidades que para la población nentonense son fundamentales satisfacerlas con tal de tener un material descriptible disponible para que guíe y sostenga los proyectos de sostenibilidad de la comunidad; sin embargo, es evidente que los estándares de calidad no son favorecidos y que se implementan acciones innecesarias para satisfacer ciertas demandas sociales, institucionales y poblacionales, entre las cuales se encuentran resultados deficientes, por la mala

redacción de documentos favorables al contexto educativo, escasos materiales para leer, escaso acompañamiento de los padres de familia, entre otros.

Las particularidades que afectan el entorno son los escasos recursos económicos de algunos padres de familia, aula con ausencia de tecnología para que el alumno pueda ser un investigador virtual como servicio mínimo en la actualidad, la existencia de varios idiomas, el nivel social, la pobreza en los hogares obligan a que todos busquen un trabajo para poder sostenerse, esto ocurre en la mayoría de niños, entre otros.

Con la instalación de una biblioteca didáctica se aspira el fortalecimiento de la capacidad lectora en el estudiante, pretendiendo con ello eliminar las debilidades y amenazas consideradas en la técnica DAFO, a través de las fortalezas y oportunidades, por medio de la línea de acción donde se pretende desarrollar en el alumno el hábito de lectura, para mejorar la calidad de redacción en su escritura, promoviendo el buen uso de los signos de puntuación, con todas las normas que ellos rigen mejoraremos la vida cotidiana de los estudiantes, aprovechando materiales del contexto, libros de texto por medio del trabajo en conjunto entre maestros y padres de familia de la Escuela Oficial Urbana Mixta, de la cabecera municipal del municipio de Nentón, Huehuetenango.

La problemática que afecta a los alumnos del establecimiento educativo donde se perfila el Proyecto de Mejoramiento Educativo, está descrito a la ausencia de libros para realizar una investigación que resalte los conocimientos y que durante la actividad apliquen conocimientos de la buena utilización de su redacción y el uso adecuado de los signos de puntuación, estos se vean reflejados en la vida cotidiana y que mejoren el indicador de resultados en el área de Comunicación y Lenguaje L1, Idioma Español, para lograrlo es de suma importancia la implementación de la biblioteca didáctica en el centro educativo, por lo consiguiente se gozará de un aprendizaje netamente significativo.

En efecto, resulta importante desarrollar actividades innovadoras para el aprendizaje de la escritura correcta en los alumnos de la Escuela Oficial Urbana Mixta “Emilio Arenales Catalán” del municipio de Nentón, departamento de Huehuetenango; a través del implementar una biblioteca en la escuela, elaboración de ficheros que faciliten la búsqueda inmediata de los libros que puedan ser utilizados durante la tarea encomendada, promoción y conservación de todos los acervos que en ella existan, así mismo ir innovado los recursos de acuerdo a las necesidades que el mismo contexto vayan exigiendo.

#### 1.4.6. Plan de actividades.

De acuerdo a su definición nos servirá de guía para no atrasarse ni adelantarse, marcando las pausas en diferentes fases, en la de inicio, planificación y ejecución se contemplan tres momentos: su duración, su actividad, su tarea, sus subtarea y por último su responsable, fueron diseñadas para que el proyecto sea un éxito y no un fracaso.

Tabla 27.  
Plan de actividades.

No.	Duración	Actividad	Tarea	Sub-tarea	Responsable
<b>FASE DE INICIO</b>					
1	8 semanas	Elaboración de planes e instrumentos	Elaboración del plan de actividades	Diseño del formato	Nuvere Isidoro Hernández Escobedo
			Elaboración del plan de monitoreo	Diseño de los instrumentos de monitoreo	Nuvere Isidoro Hernández Escobedo
			Elaboración del plan de evaluación	Diseño de los instrumentos de evaluación	Nuvere Isidoro Hernández Escobedo
<b>FASE DE PLANIFICACIÓN</b>					

	2 semanas	Lanzamiento del proyecto	Acto de inauguración Socialización y divulgación del proyecto	Solicitudes Elaboración del programa	Nuvere Isidoro Hernández Escobedo
				Elaboración de invitaciones	Nuvere Isidoro Hernández Escobedo
				Colocación de una vinílica.	Nuvere Isidoro Hernández Escobedo
				Elaboración de trifoliales.	Nuvere Isidoro Hernández Escobedo
<b>FASE DE EJECUCIÓN</b>					
3	8 semanas	Montaje de la biblioteca.	Selección del espacio donde se ubicara la biblioteca.	Solicitud de aceptación del Director.	Nuvere Isidoro Hernández Escobedo
			Recolección de acervos mediante una maratón del libro.	Entrega de solicitud a personas individuales de acervos.	Nuvere Isidoro Hernández Escobedo
			Clasificación de acervos tomando en consideración sus contenidos	Colocarlos en las rejillas de madera.	Nuvere Isidoro Hernández Escobedo
				Pintar las rejillas de madera,	Nuvere Isidoro Hernández Escobedo
5	15 semanas	Utilización de los recursos existentes en la biblioteca.	Elaboración del reglamento de funcionamiento de la biblioteca.	Dar a conocer el contenido a los maestros, alumnos y director del contenido.	Nuvere Isidoro Hernández Escobedo
			Elaboración de fichas para el control de libros existentes.	Dar a conocer el contenido a los maestros, alumnos y	Nuvere Isidoro Hernández Escobedo

			Elaboración de fichas de registro de visitantes a la biblioteca.	director del contenido. Demostración de la funcionalidad de las fichas.	Nuvere Isidoro Hernández Escobedo
6	2 semanas	Socialización de la biblioteca.	Reuniones de información para darles a conocer sobre la funcionalidad.  Promoción de la biblioteca por medio de Youtube, Facebook, Watsap.	Elaborar solicitudes y convocatoria  Reproducción de materiales a grupos de trabajo.	Nuvere Isidoro Hernández Escobedo  Nuvere Isidoro Hernández Escobedo
Cierre					
7	1 semana	Acto de clausura del PME.	Entrega de diplomas	Palabras de agradecimiento a todos los participantes.	Nuvere Isidoro Hernández Escobedo

Fuente: elaboración propia.

### 1.4.7. Cronograma de actividades.

El presente cronograma servirá como apoyo indispensable para la ejecución de las actividades planificadas, aportando los tiempos de ejecución, se estructuró con las actividades, las fechas de ejecución, tomando en cuenta los años 2,019, los meses de noviembre y diciembre y 2,020, los meses de enero, febrero, marzo y abril.

Tabla 28.

Cronograma de Actividades.

No.	ACTIVIDADES	FECHA DE EJECUCIÓN																		
		2019				2020														
		nov.				Dic.				Ene.			Feb.			Mar.			Abr.	
1	2	3	4	1	2	3	4	1	2	3	4	1	2	3	4	1	2	3	4	
1	Lanzamiento del proyecto																			
2	Elaboración de planes e instrumentos																			
3	Montaje de la biblioteca																			
4	Aplicación de recursos de la biblioteca																			
5	Socialización de la biblioteca																			
6	Monitoreo del proyecto																			
7	Evaluación del proyecto																			
8	Clausura del proyecto																			

Fuente: elaboración propia del que informa.



#### 1.4.8. Plan de monitoreo y evaluación

##### A. Parte informativa

- a. Nombre del establecimiento: Escuela Oficial Urbana Mixta JM. “Emilio Arenales Catalán”
- b. Dirección: Cabecera municipal de Nentón, Huehuetenango.
- c. Área de aprendizaje: Comunicación y Lenguaje L1, Idioma Español
- d. Grado: Quinto Grado
- e. Sección: “B”
- f. Nivel: Primario.

##### B. Parte operativa

El plan de Monitoreo es el proceso sistemático de recolectar, analizar y utilizar información para hacer seguimiento al progreso de un programa en pos de la consecución de sus objetivos, y para guiar las decisiones de gestión. Por lo anteriormente descrito, se desarrolla el plan de monitoreo para el proyecto de mejoramiento educativo que se ejecuta en el establecimiento descrito en la parte informativa; así mismo, se plantea el plan de evaluación que es un instrumento de gestión. Es un proceso de duración determinada que trata de valorar de manera sistemática y objetiva la pertinencia, el rendimiento y el éxito de los programas y proyectos concluidos y en curso. Del PME. En desarrollo. A continuación, se presenta los planes anteriormente descritos.

##### a. Plan de monitoreo

Contempla varios aspectos, primeramente se tienen que cumplirse las actividades, los parámetros, las meta de desarrollo, los indicadores, las fuentes de información, las técnica y el instrumento, esto por cada uno de los objetivos específicos que se plantearon para el solucionar el problema-proyecto.

Tabla 29.  
Plan de monitoreo.

Objetivo Específico No. 1. Montar una biblioteca didáctica para el reforzamiento de la comprensión lectora de los estudiantes.						
Actividad	Parámetros	Meta de desarrollo	Indicador	Fuentes de información	Técnica	Instrumento
Maratón de libros en el parque central.	2 meses	Compilar libros que los vecinos puedan donar para el funcionamiento de la biblioteca	Establecer horario adecuado para que sea más factible la actividad.  Adecuar libros de la escuela para fines trazados.	Estudiantes , maestros, padres de familias, jóvenes, mujeres, niños y niñas vulnerables , directores.  Revisión documental de acervos existentes en la escuela.	Entrevista  Revisión documental	Guía de entrevista  Guía de observación
Objetivo Específico No. 2. Utilizar de manera correcta los recursos de la biblioteca con estudiantes y docentes para enriquecer el proceso de enseñanza aprendizaje.						
Actividad	Parámetros	Meta de desarrollo	Indicador	Fuentes de información	Técnica	Instrumento
Aplicación de normas y reglas de redacción y resúmenes , con objetivos de aprendizaje basados en el currículo nacional base.	14 semanas	40 a 42 estudiantes, que redacten y resuman como estrategia de aprendizaje.	Aplicación de 4 informes y resúmenes para el aprendizaje de la redacción con problemas de la vida cotidiana Charlas, creativas y contextualizadas	Estudiantes , maestros, padres de familias, jóvenes, mujeres, niños y niñas vulnerables , directores. Planificación docente	Revisión documental Guía de entrevista Guía de observación .	Entrevista
Objetivo No. 3. Socializar la biblioteca didáctica con padres de familia para que conozcan la temática que se aborda con sus hijos.						
Actividad	Parámetros	Meta de desarrollo	Indicador	Fuentes de información	Técnica	Instrumento
Realización de talleres de inducción sobre el uso y manejo correcto de la biblioteca dentro del aula.	2 semanas  10 a 14 docentes  1 director	Realización de 2 talleres en dos semanas	Talleres que privilegien el modelaje y clase demostrativa	Utilización adecuada de los libros.  Libros de consulta.	Encuesta  Entrevista	Cuestionario  Guía de entrevista

Fuente: elaboración propia del que informa.

En esta tabla Guía de observación a docente, se observan varias preguntas, como la participación de padres de familia en la donación de libros, la realización de pequeños maratones de recolección de libros, como la observación de la redacción de solicitudes que se entregaron en visitas a instituciones y a padres, para finalizar se observó que se buscó lugar apropiado para la biblioteca.

### i. Guía de observación a docentes.

Tabla No. 30.

#### Guía de observación a docentes.

UNIVERSIDAD DE SAN CARLOS DE GUATEMALA  
 ESCUELA DE FORMACIÓN DE PROFESORES DE ENSEÑANZA MEDIA –EFPEM-  
 PROGRAMA ACADÉMICO DE DESARROLLO PROFESIONAL PARA DOCENTES - PADEP/D-  
 LICENCIATURA EN EDUCACIÓN PRIMARIA INTERCULTURAL CON ÉNFASIS EN  
 EDUCACIÓN BILINGÜE

#### Guía de observación a docente

Parte Informativa

Nombre del docente: Nuvere Isidoro Hernández Escobedo

Establecimiento: Escuela Oficial Urbana Mixta JM. "Emilio Arenales Catalán"

Dirección: Nentón, Huehuetenango

Área de Aprendizaje: Comunicación y Lenguaje L1, Idioma Español

Grado: Quinto

Proyecto Educativo: Biblioteca didáctica para el fortalecimiento de la comprensión lectora.

Objetivos	Actividades/preguntas	Aspectos observadores	Descripción de lo observado	Conclusiones
Montar una biblioteca didáctica para el reforzamiento de la comprensión lectora de los estudiantes.	¿Se observa la colaboración de los padres de familia en donar libros para la biblioteca?	Si..... <input type="checkbox"/> No..... <input type="checkbox"/>		
	¿Se realiza pequeños maratones en la compilación de acervos para la biblioteca?	Si..... <input type="checkbox"/> No..... <input type="checkbox"/>		
	¿Se hacen las solicitudes correspondientes, para la donación de acervos, a diferentes instituciones?	Si..... <input type="checkbox"/> No..... <input type="checkbox"/>		
	¿Se realizan visitas a instituciones y padres de familia para incentivar la donación de libros para la biblioteca didáctica.	Si..... <input type="checkbox"/> No..... <input type="checkbox"/>		
	¿Se busca el lugar adecuado dentro del aula donde funciona correctamente la biblioteca didáctica?	Si..... <input type="checkbox"/> No..... <input type="checkbox"/>		

Fuente: Elaboración propia del que informa.

En esta tabla Guía de observación a padres de familia, se observan varias

preguntas, como la participación de padres de familia en la donación de libros, la realización de pequeños maratones de recolección de libros, como la observación de la redacción de solicitudes que se entregaron en visitas a instituciones y a padres, para finalizar se observó que se buscó lugar apropiado para la biblioteca.

Tabla No. 31.

Guía de observación a padres de familia.

UNIVERSIDAD DE SAN CARLOS DE GUATEMALA  
 ESCUELA DE FORMACIÓN DE PROFESORES DE ENSEÑANZA MEDIA –EFPEM-  
 PROGRAMA ACADÉMICO DE DESARROLLO PROFESIONAL PARA DOCENTES - PADEP/D-  
 LICENCIATURA EN EDUCACIÓN PRIMARIA INTERCULTURAL CON ÉNFASIS EN  
 EDUCACIÓN BILINGÜE.

Guía de observación a padre de familia.

Parte Informativa

Nombre del docente: Nuvere Isidoro Hernández Escobedo

Establecimiento: Escuela Oficial Urbana Mixta JM. "Emilio Arenales Catalán"

Dirección: Nentón, Huehuetenango

Área de Aprendizaje: Comunicación y Lenguaje L1, Idioma Español

Grado: Quinto

Proyecto Educativo: Biblioteca didáctica para el fortalecimiento de la comprensión lectora.

Objetivos	Actividades/preguntas	Aspectos observadores	Descripción de lo observado	Conclusiones
Montar una biblioteca didáctica para el reforzamiento de la comprensión lectora de los estudiantes.	¿Se observa la colaboración de los padres de familia en donar libros para la biblioteca?	Si..... <input type="checkbox"/> No..... <input type="checkbox"/>		
	¿Se realizan pequeños maratones en la compilación de acervos para la biblioteca?	Si..... <input type="checkbox"/> No..... <input type="checkbox"/>		
	¿Se hacen las solicitudes correspondientes, para la donación de acervos, a instituciones diferentes?	Si..... <input type="checkbox"/> No..... <input type="checkbox"/>		
	¿Se realizan visitas a instituciones y padres de familia para incentivar la donación de libros para la biblioteca didáctica.	Si..... <input type="checkbox"/> No..... <input type="checkbox"/>		
	¿Se busca el lugar adecuado dentro del aula donde funciona correctamente la biblioteca didáctica?	Si..... <input type="checkbox"/> No..... <input type="checkbox"/>		

Fuente: Elaboración propia del que informa

En esta tabla Guía de observación a padres de familia, se observan varias preguntas, como la participación de padres de familia en la donación de libros, la realización de pequeños maratones de recolección de libros, como la observación

de la redacción de solicitudes que se entregaron en visitas a instituciones y a padres, para finalizar se observó que se buscó lugar apropiado para la biblioteca.

Tabla No. 32.

Guía de observación a estudiantes.

UNIVERSIDAD DE SAN CARLOS DE GUATEMALA  
 ESCUELA DE FORMACIÓN DE PROFESORES DE ENSEÑANZA MEDIA –EFPEM-  
 PROGRAMA ACADÉMICO DE DESARROLLO PROFESIONAL PARA DOCENTES - PADEP/D-  
 LICENCIATURA EN EDUCACIÓN PRIMARIA INTERCULTURAL CON ÉNFASIS EN  
 EDUCACIÓN BILINGÜE  
 Guía de observación a estudiante.

Parte Informativa

Nombre del docente: Nuvere Isidoro Hernández Escobedo

Establecimiento: Escuela Oficial Urbana Mixta JM. "Emilio Arenales Catalán"

Dirección: Nentón, Huehuetenango

Área de Aprendizaje: Comunicación y Lenguaje L1, Idioma Español

Grado: Quinto

Proyecto Educativo: Biblioteca didáctica para el fortalecimiento de la comprensión lectora.

Objetivos	Actividades/preguntas	Aspectos observadores	Descripción de lo observado	Conclusiones
Montar una biblioteca didáctica para el reforzamiento de la comprensión lectora de los estudiantes.	¿Se observa la colaboración de los padres de familia en donar libros para la biblioteca?	Si..... <input type="checkbox"/> No..... <input type="checkbox"/>		
	¿Se realizan pequeños maratones en la compilación de acervos para la biblioteca?	Si..... <input type="checkbox"/> No.... <input type="checkbox"/>		
	¿Se hacen las solicitudes correspondientes, para la donación de acervos, a diferentes instituciones?	Si..... <input type="checkbox"/> No..... <input type="checkbox"/>		
	¿Se realizan visitas a instituciones y padres de familia para incentivar la donación de libros para la biblioteca didáctica.	Si..... <input type="checkbox"/> No..... <input type="checkbox"/>		
	¿Se busca el lugar adecuado dentro del aula donde funciona correctamente la biblioteca didáctica?	Si..... <input type="checkbox"/> No..... <input type="checkbox"/>		

Fuente: Elaboración propia del que informa.

En el siguiente instrumento, se pide a los docentes para que marquen con una x la alternativa que más considere aceptable a las interrogantes presentadas, las anteriores cumpliendo con el objetivo ya actividad planificada.

## ii. Guía de encuesta

### Fotografía No. 1.

#### Guía de encuesta para el docente.

UNIVERSIDAD DE SAN CARLOS DE GUATEMALA  
 ESCUELA DE FORMACIÓN DE PROFESORES DE ENSEÑANZA MEDIA –  
 EFPEM-PROGRAMA ACADÉMICO DE DESARROLLO PROFESIONAL PARA  
 DOCENTES - PADEP/D- LICENCIATURA EN EDUCACIÓN PRIMARIA  
 INTERCULTURAL CON ÉNFASIS EN EDUCACIÓN BILINGÜE.

#### Parte Informativa

Establecimiento: Escuela Oficial Urbana Mixta JM. "Emilio Arenales Catalán"

Dirección: Nentón, Huehuetenango

Área de Aprendizaje: Comunicación y Lenguaje L1. Idioma Español

Grado: Quinto

Proyecto Educativo: Biblioteca didáctica para el fortalecimiento de la comprensión lectora.

Objetivo No.2. Utilizar de manera correcta los recursos de la biblioteca con estudiantes y docentes para enriquecer el proceso de enseñanza aprendizaje.

#### ENCUESTA DE OPINIÓN DIRIGIDO A DOCENTES

Instrucciones: De acuerdo a su observación se ha utilizado de manera correcta los recursos de la biblioteca para su buena conservación, sírvase responder los siguientes cuestionamientos, marcando una X en las alternativas que se le presentan, según su criterio. La información servirá para determinar el avance del cumplimiento de los objetivos planteados en la ejecución del proyecto de mejoramiento educativo. Gracias.

1. ¿Cómo funcionan las ficha para el control del uso de los libros de la biblioteca?  
 Excelente \_\_\_\_\_ Muy bueno \_\_\_\_\_ Bueno \_\_\_\_\_ Necesita mejorar \_\_\_\_\_
2. ¿Qué tal le parece el funcionamiento del fichero, que contiene la ubicación exacta de los libros de la biblioteca, para optimizar tiempo en su búsqueda?  
 Excelente \_\_\_\_\_ Muy bueno \_\_\_\_\_ Bueno \_\_\_\_\_ Necesita mejorar \_\_\_\_\_
3. ¿Qué tan adecuado está el lugar donde se ubica la biblioteca y tiene la ventilación e iluminación correcta?  
 Excelente \_\_\_\_\_ Muy bueno \_\_\_\_\_ Bueno \_\_\_\_\_ Necesita mejorar \_\_\_\_\_
4. ¿Cómo ha visto la protección que tienen los acervos de la biblioteca para que duren mucho tiempo?  
 Excelente \_\_\_\_\_ Muy bueno \_\_\_\_\_ Bueno \_\_\_\_\_ Necesita mejorar \_\_\_\_\_
5. ¿Cómo han sido las capacitaciones a los alumnos para que le den un uso adecuado a los libros de la biblioteca?  
 Excelente \_\_\_\_\_ Muy bueno \_\_\_\_\_ Bueno \_\_\_\_\_ Necesita mejorar \_\_\_\_\_
6. ¿El lugar donde se encuentra ubicada la biblioteca, cuenta con sillas y mesas para el respaldo de los libros?  
 Excelente \_\_\_\_\_ Muy bueno \_\_\_\_\_ Bueno \_\_\_\_\_ Necesita mejorar \_\_\_\_\_

Fuente: Creación propia del que informa

En el siguiente instrumento, se pide a los padres de familia para que marquen con una x la alternativa que más considere aceptable a las interrogantes presentadas, las anteriores cumpliendo con el objetivo ya actividad planificada.

## Fotografía No. 2.

### Guía de encuesta para el padre de familia.

UNIVERSIDAD DE SAN CARLOS DE GUATEMALA  
 ESCUELA DE FORMACIÓN DE PROFESORES DE ENSEÑANZA MEDIA –  
 EFPEM-PROGRAMA ACADÉMICO DE DESARROLLO PROFESIONAL PARA  
 DOCENTES - PADEP/D- LICENCIATURA EN EDUCACIÓN PRIMARIA  
 INTERCULTURAL CON ÉNFASIS EN EDUCACIÓN BILINGÜE.

#### Parte Informativa

Establecimiento: Escuela Oficial Urbana Mixta JM. "Emilio Arenales Catalán".

Dirección: Nentón, Huehuetenango.

Área de Aprendizaje: Comunicación y Lenguaje L1. Idioma Español.

Grado: Quinto.

Proyecto Educativo: Biblioteca didáctica para el fortalecimiento de la comprensión lectora.

Objetivo No.2. Utilizar de manera correcta los recursos de la biblioteca con estudiantes y docentes para enriquecer el proceso de enseñanza aprendizaje.

#### ENCUESTA DE OPINIÓN DIRIGIDO A PADRES DE FAMILIA

Instrucciones: De acuerdo a su observación se ha utilizado de manera correcta los recursos de la biblioteca para su buena conservación, sírvase responder los siguientes cuestionamientos, marcando una X en las alternativas que se le presentan, según su criterio. La información servirá para determinar el avance del cumplimiento de los objetivos planteados en la ejecución del proyecto de mejoramiento educativo. Gracias.

1. ¿Cómo funcionan las ficha para el control del uso de los libros de la biblioteca?  
 Excelente \_\_\_\_\_ Muy bueno \_\_\_\_\_ Bueno \_\_\_\_\_ Necesita mejorar \_\_\_\_\_
2. ¿Qué tal es el funcionamiento del fichero, que contiene la ubicación exacta de los libros de labiblioteca, para optimizar tiempo en su búsqueda?  
 Excelente \_\_\_\_\_ Muy bueno \_\_\_\_\_ Bueno \_\_\_\_\_ Necesita mejorar \_\_\_\_\_
3. ¿Qué tan adecuado, está el lugar donde se ubica la biblioteca y tiene la ventilación e iluminación correcta?  
 Excelente \_\_\_\_\_ Muy bueno \_\_\_\_\_ Bueno \_\_\_\_\_ Necesita mejorar \_\_\_\_\_
4. ¿Cómo ha visto la protección que tienen los acervos de la biblioteca para qué duren mucho tiempo?  
 Excelente \_\_\_\_\_ Muy bueno \_\_\_\_\_ Bueno \_\_\_\_\_ Necesita mejorar \_\_\_\_\_
5. ¿Cómo han sido las capacitaciones a los alumnos para que le den un uso adecuado a los libros de la biblioteca?  
 Excelente \_\_\_\_\_ Muy bueno \_\_\_\_\_ Bueno \_\_\_\_\_ Necesita mejorar \_\_\_\_\_
6. ¿El lugar donde se encuentra ubicada la biblioteca, cuenta con sillas y mesas para el respaldo de los libros?  
 Excelente \_\_\_\_\_ Muy bueno \_\_\_\_\_ Bueno \_\_\_\_\_ Necesita mejorar \_\_\_\_\_

Fuente: Creación propia del que informa.

En el siguiente instrumento, se pide a los docentes para que marquen con una x la alternativa que más considere aceptable a las interrogantes presentadas, las anteriores cumpliendo con el objetivo ya actividad planificada.

### Fotografía No. 3.

#### Guía de encuesta para el estudiante.

UNIVERSIDAD DE SAN CARLOS DE GUATEMALA  
 ESCUELA DE FORMACIÓN DE PROFESORES DE ENSEÑANZA MEDIA –  
 EPEM-PROGRAMA ACADÉMICO DE DESARROLLO PROFESIONAL PARA  
 DOCENTES - PADEP/D- LICENCIATURA EN EDUCACIÓN PRIMARIA  
 INTERCULTURAL CON ÉNFASIS EN EDUCACIÓN BILINGÜE.

#### Parte Informativa

Establecimiento: Escuela Oficial Urbana Mixta JM: "Emilio Arenales Catalán"

Dirección: Nentón, Huehuetenango

Área de Aprendizaje: Comunicación y Lenguaje L1. Idioma Español

Grado: Quinto

Proyecto Educativo: Biblioteca didáctica para el fortalecimiento de la comprensión lectora.

Objetivo No.2. Utilizar de manera correcta los recursos de la biblioteca con estudiantes y docentes para enriquecer el proceso de enseñanza aprendizaje.

#### ENCUESTA DE OPINIÓN DIRIGIDO A ESTUDIANTES

Instrucciones: De acuerdo a su observación se ha utilizado de manera correcta los recursos de la biblioteca para su buena conservación, sírvase responder los siguientes cuestionamientos, marcando una X en las alternativas que se le presentan, según su criterio. La información servirá para determinar el avance del cumplimiento de los objetivos planteados en la ejecución del proyecto de mejoramiento educativo. Gracias.

1. ¿Cómo funcionan las ficha para el control del uso de los libros de la biblioteca?  
 Excelente \_\_\_\_\_ Muy bueno \_\_\_\_\_ Bueno \_\_\_\_\_ Necesita mejorar \_\_\_\_\_
2. ¿Qué tal es el funcionamiento del fichero, que contiene la ubicación exacta de los libros de la biblioteca, para optimizar tiempo en su búsqueda?  
 Excelente \_\_\_\_\_ Muy bueno \_\_\_\_\_ Bueno \_\_\_\_\_ Necesita mejorar \_\_\_\_\_
3. ¿Qué tan adecuado, está el lugar donde se ubica la biblioteca y tiene la ventilación e iluminación correcta?  
 Excelente \_\_\_\_\_ Muy bueno \_\_\_\_\_ Bueno \_\_\_\_\_ Necesita mejorar \_\_\_\_\_
4. ¿Cómo ha visto la protección que tienen los acervos de la biblioteca para que duren mucho tiempo?  
 Excelente \_\_\_\_\_ Muy bueno \_\_\_\_\_ Bueno \_\_\_\_\_ Necesita mejorar \_\_\_\_\_
5. ¿Cómo han sido las capacitaciones a los alumnos para que le den un uso adecuado a los libros de la biblioteca?  
 Excelente \_\_\_\_\_ Muy bueno \_\_\_\_\_ Bueno \_\_\_\_\_ Necesita mejorar \_\_\_\_\_
- 6.- ¿El lugar donde se encuentra ubicada la biblioteca, cuenta con sillas y mesas para el respaldo de los libros?  
 Excelente \_\_\_\_\_ Muy bueno \_\_\_\_\_ Bueno \_\_\_\_\_ Necesita mejorar \_\_\_\_\_

Fuente: Creación propia del que informa.

El instrumento que se presenta a continuación el docente determina los avances de las actividades programadas entre ellas se encuentran la clasificación de los acervos, como se realizó la clasificación de los libros, las ventajas que tiene la



clasificación, y la dinámica que se utilizó para mantener la motivación de los participantes, por último algunos logros alcanzados por la clasificación.

### iii. Guía de entrevista.

#### Fotografía No. 4

#### Entrevista dirigida a Docentes.

Universidad de San Carlos de Guatemala  
Escuela de Formación de Profesores de Enseñanza Media –EFPEM-  
Programa Académico de Desarrollo de Profesional Docente PADEP/D  
Licenciatura en Educación Primaria Intercultural con Énfasis en Educación Bilingüe

##### Parte Informativa

Establecimiento: Escuela Oficial Urbana Mixta JM: "Emilio Arenales Catalán"  
Dirección: Nentón, Huehuetenango  
Área de Aprendizaje: Comunicación y Lenguaje L1, Idioma Español  
Grado: Quinto  
Sección: "B"  
Nivel: Primario  
Proyecto educativo: Biblioteca didáctica para el fortalecimiento de la comprensión lectora.  
Nombres y apellidos: \_\_\_\_\_  
Grado de escolaridad: \_\_\_\_\_ Sexo: \_\_\_\_\_

Edad de la persona Entrevistada				
15-25 años	25-35 años	35-45 años	45-55 años	De 55 o más

##### Entrevista dirigida a Docentes

Objetivo 3. Socializar la biblioteca didáctica con padres de familia para que conozcan la temática que se aborda con sus hijos.  
Determinar el avance de las actividades planificadas para establecer el progreso que tienen las distintas fases desarrolladas en la ejecución del proyecto.

1. ¿Qué opinión le merece sobre la actividad de la Clasificación de los acervos: del proyecto Biblioteca didáctica para el fortalecimiento de la capacidad lectora?  
\_\_\_\_\_  
\_\_\_\_\_
2. ¿Cuál es su opinión con relación a la forma que se lleva la clasificación de los acervos de la Biblioteca didáctica para el fortalecimiento de la capacidad lectora que se quiere instalar el grado de quinto?  
\_\_\_\_\_  
\_\_\_\_\_
3. ¿Qué ventajas considera que tiene una buena clasificación de los acervos de una Biblioteca didáctica para el fortalecimiento de la capacidad lectora de los alumnos inscritos en La escuela?  
\_\_\_\_\_  
\_\_\_\_\_
4. ¿Qué estrategias utiliza para mantener una buena participación permanente con padres de familia para que se involucren en la clasificación de los acervos, para el éxito de la Biblioteca didáctica para el fortalecimiento de la capacidad lectora?  
\_\_\_\_\_  
\_\_\_\_\_
5. Describa los principales logros obtenidos en haber realizado una buena clasificación de acervos para los alumnos en la implementación de la Biblioteca didáctica para el fortalecimiento de la capacidad lectora.  
de la capacidad lectora.  
\_\_\_\_\_  
\_\_\_\_\_

Fuente: Creación propia del que informa.

El instrumento que se presenta a continuación el docente determina los avances de las actividades programadas entre ellas se encuentran la clasificación de los acervos, como se realizó la clasificación de los libros, las ventajas que tiene la clasificación, y la dinámica que se utilizó para mantener la motivación de los participantes, por último algunos logros alcanzados por la clasificación.

## Fotografía No. 5

### Entrevista dirigida a Padres de Familia.

Universidad de San Carlos de Guatemala  
Escuela de Formación de Profesores de Enseñanza Media –EFPEM-  
Programa Académico de Desarrollo de Profesional Docente PADEP/D  
Licenciatura en Educación Primaria Intercultural con Énfasis en Educación Bilingüe

#### Parte Informativa

Establecimiento: Escuela Oficial Urbana Mixta JM: "Emilio Arenales Catalán"  
Dirección: Nentón, Huehuetenango  
Área de Aprendizaje: Comunicación y Lenguaje L1, Idioma Español  
Grado: Quinto  
Sección: "A"  
Nivel: Primario  
Proyecto educativo: Biblioteca didáctica para el fortalecimiento de la comprensión lectora.  
Nombres y apellidos: \_\_\_\_\_  
Grado de escolaridad: \_\_\_\_\_ Sexo: \_\_\_\_\_

Edad de la persona Entrevistada			
15-25 años	25-35 años	35-45 años	45-55 años

#### Entrevista dirigida a Padres de Familia.

Objetivo 3: Socializar la biblioteca didáctica con padres de familia para que conozcan la temática que se aborda con sus hijos.

Determinar el avance de las actividades planificadas para establecer el progreso que tienen las distintas fases desarrolladas en la ejecución del proyecto.

1. ¿Qué opinión le merece sobre la actividad de la Clasificación de los acervos: del proyecto Biblioteca didáctica para el fortalecimiento de la capacidad lectora?

\_\_\_\_\_

\_\_\_\_\_

2. ¿Cuál es su opinión con relación a la forma que se lleva la clasificación de los acervos de la Biblioteca didáctica para el fortalecimiento de la capacidad lectora que se quiere instalar el grado de quinto?

\_\_\_\_\_

\_\_\_\_\_

3. ¿Qué ventajas considera que tiene una buena clasificación de los acervos de una Biblioteca didáctica para el fortalecimiento de la capacidad lectora de los alumnos inscritos en La escuela?

\_\_\_\_\_

\_\_\_\_\_

4. ¿Qué estrategias utiliza para mantener una buena participación permanente con padres de familia para que se involucren en la clasificación de los acervos, para el éxito de la Biblioteca didáctica para el fortalecimiento de la capacidad lectora?

\_\_\_\_\_

\_\_\_\_\_

5. Describa los principales logros obtenidos en haber realizado una buena clasificación de enceres para los alumnos en la implementación de la Biblioteca didáctica para el fortalecimiento de la capacidad lectora.

\_\_\_\_\_

\_\_\_\_\_

Fuente: Creación propia del que informa.

El instrumento que se presenta a continuación el docente determina los avances de las actividades programadas entre ellas se encuentran la clasificación de los acervos, como se realizó la clasificación de los libros, las ventajas que tiene la clasificación, y la dinámica que se utilizó para mantener la motivación de los participantes, por último algunos logros alcanzados por la clasificación.

## Fotografía No. 6

### Entrevista dirigida a Estudiante.

Universidad de San Carlos de Guatemala  
Escuela de Formación de Profesores de Enseñanza Media –EFPEM–  
Programa Académico de Desarrollo de Profesional Docente PADEP/D  
Licenciatura en Educación Primaria Intercultural con Énfasis en Educación Bilingüe

**Parte Informativa**

Establecimiento: Escuela Oficial Urbana Mixta JM: "Emilio Arenales Catalán"  
Dirección: Nentón, Huehuetenango  
Área de Aprendizaje: Comunicación y Lenguaje L1, Idioma Español  
Grado: Quinto  
Sección: "A"  
Nivel: Primario  
Proyecto educativo: Biblioteca didáctica para el fortalecimiento de la comprensión lectora.  
Nombres y apellidos: \_\_\_\_\_  
Grado de escolaridad: \_\_\_\_\_ Sexo: \_\_\_\_\_

Edad de la persona Entrevistada				
15-25 años	25-35 años	35-45 años	45-55 años	De 55 o más

Entrevista dirigida a Estudiante.

Objetivo No. 3. Socializar la biblioteca didáctica con padres de familia para que conozcan la temática que se aborda con sus hijos.

Determinar el avance de las actividades planificadas para establecer el progreso que tienen las distintas fases desarrolladas en la ejecución del proyecto.

1. ¿Qué opinión le merece sobre la actividad de la Clasificación de los acervos: del proyecto Biblioteca didáctica para el fortalecimiento de la capacidad lectora?

\_\_\_\_\_

2. ¿Cuál es su opinión con relación a la forma que se lleva la clasificación de los acervos de la Biblioteca didáctica para el fortalecimiento de la capacidad lectora que se quiere instalar el grado de quinto?

\_\_\_\_\_

3. ¿Qué ventajas considera que tiene una buena clasificación de los acervos de una Biblioteca didáctica para el fortalecimiento de la capacidad lectora de los alumnos inscritos en La escuela?

\_\_\_\_\_

4. ¿Qué estrategias utilizaría para mantener una buena participación permanente con padres de familia para que se involucren en la clasificación de los acervos, para el éxito de la Biblioteca didáctica para el fortalecimiento de la capacidad lectora?

\_\_\_\_\_

5. Describa los principales logros obtenidos en haber realizado una buena clasificación de enceres para los alumnos en la implementación de la Biblioteca didáctica para el fortalecimiento de la capacidad lectora.

\_\_\_\_\_

Fuente: Creación propia del que informa.

#### b. Plan de evaluación

Se busca encontrar las eficiencias y deficiencias obtenidas durante todo el proceso de ejecución del proyecto de mejoramiento educativo en la Escuela Oficial Urbana Mixta "Emilio Arenales Catalán" en el municipio de Nentón, departamento de Huehuetenango.

Tabla 33.  
Plan de evaluación.

Objetivo Específico No. 1. Montar una biblioteca didáctica para el reforzamiento de la comprensión lectora de los estudiantes.					
Resultado que se pretende	Parámetros	Meta	Fuentes de información	Técnica	Instrumento
Aumentar el nivel de rendimiento escolar en el área de la Comunicación y Lenguaje L1, Idioma Español.	Tres meses 40 a 42 estudiantes	El 90% de los alumnos de quinto grado primaria, redactan informes y resúmenes de la vida cotidiana.	Cuadros de registros de rendimiento académico.	Boletines de calificaciones Revisión documental	Guía de revisión documental.
Objetivo Específico No. 2. Utilizar de manera correcta los recursos de la biblioteca con estudiantes y docentes para enriquecer el proceso de enseñanza aprendizaje.					
Resultado que se pretende	Parámetros	Meta	Fuentes de información	Técnica	Instrumento
Alumnos con criterio en el uso de los signos de puntuación.	Tres meses 40 a 42 estudiantes	El 95 % de los alumnos de quinto grado primaria, demuestran habilidad en la redacción de informes y resúmenes de la vida cotidiana.	Estudiantes, docentes, director, padres de familia.	Entrevista	Guía de entrevista.
Objetivo No. 3 Socializar la biblioteca didáctica con padres de familia para que conozcan la temática que se aborda con sus hijos.					
Resultado que se pretende	Parámetros	Meta	Fuentes de información	Técnica	Instrumento
Docentes con capacidad para el uso y aplicación de redacción de informes y resúmenes de la vida cotidiana.	2 semanas 14 docentes 1 director	El 100% de docentes con conocimiento y dominio de la guía metodológica	Docentes, directores	Observación	Guía de observación.

Fuente: elaboración propia del que informa.

En esta tabla Guía de observación a docente, se observaron varias preguntas, como la participación de padres de familia en la donación de libros, la realización de pequeños maratones de recolección de libros, como la observación de la redacción de solicitudes que se entregaron en visitas a instituciones y a padres, para finalizar se observó que se buscó lugar apropiado para la biblioteca.

## i. Guía de observación a docentes.

Tabla No. 34.

## Guía de observación a docentes.

UNIVERSIDAD DE SAN CARLOS DE GUATEMALA  
 ESCUELA DE FORMACIÓN DE PROFESORES DE ENSEÑANZA MEDIA –EFPEM-  
 PROGRAMA ACADÉMICO DE DESARROLLO PROFESIONAL PARA DOCENTES - PADEP/D-  
 LICENCIATURA EN EDUCACIÓN PRIMARIA INTERCULTURAL CON ÉNFASIS EN

EDUCACIÓN BILINGÜE

Guía de observación a docente

Parte Informativa

Nombre del docente: Nuvere Isidoro Hernández Escobedo

Establecimiento: Escuela Oficial Urbana Mixta JM. "Emilio Arenales Catalán"

Dirección: Nentón, Huehuetenango

Área de Aprendizaje: Comunicación y Lenguaje L1, Idioma Español

Grado: Quinto

Proyecto Educativo: Biblioteca didáctica para el fortalecimiento de la comprensión lectora.

Objetivos	Actividades/preguntas	Aspectos observadores	Descripción de lo observado	Conclusiones
Montar una biblioteca didáctica para el reforzamiento de la comprensión lectora de los estudiantes.	¿Se observó la colaboración de los padres de familia en donar libros para la biblioteca?	Si..... <input type="checkbox"/> No..... <input type="checkbox"/>		
	¿Se realizaron pequeños maratones en la compilación de acervos para la biblioteca?	Si..... <input type="checkbox"/> No..... <input type="checkbox"/>		
	¿Se hicieron las solicitudes correspondientes, para la donación de acervos, a diferentes instituciones?	Si..... <input type="checkbox"/> No..... <input type="checkbox"/>		
	¿Se realizaron visitas a instituciones y padres de familia para incentivar la donación de libros para la biblioteca didáctica.	Si..... <input type="checkbox"/> No..... <input type="checkbox"/>		
	¿Se buscó el lugar adecuado dentro del aula donde funciona correctamente la biblioteca didáctica?	Si..... <input type="checkbox"/> No..... <input type="checkbox"/>		

Fuente: Elaboración del que informa.

En esta tabla Guía de observación a padres de familia, se observaron varias preguntas, como la participación de padres de familia en la donación de libros, la realización de pequeños maratones de recolección de libros, como la observación de la redacción de solicitudes que se entregaron en visitas a instituciones y a padres, para finalizar se observó que se buscó lugar apropiado para la biblioteca.

Tabla No. 35.  
 Guía de observación a padres de familia..

UNIVERSIDAD DE SAN CARLOS DE GUATEMALA  
 ESCUELA DE FORMACIÓN DE PROFESORES DE ENSEÑANZA MEDIA –EFPEM-  
 PROGRAMA ACADÉMICO DE DESARROLLO PROFESIONAL PARA DOCENTES - PADEPID/  
 LICENCIATURA EN EDUCACIÓN PRIMARIA INTERCULTURAL CON ÉNFASIS EN  
 EDUCACIÓN BILINGÜE

Guía de observación a padre de familia.

Parte Informativa

Nombre del docente: Nuvere Isidoro Hernández Escobedo

Establecimiento: Escuela Oficial Urbana Mixta JM. "Emilio Arenales Catalán"

Dirección: Nentón, Huehuetenango

Área de Aprendizaje: Comunicación y Lenguaje L1, Idioma Español

Grado: Quinto

Proyecto Educativo: Biblioteca didáctica para el fortalecimiento de la comprensión lectora.

Objetivos	Actividades/preguntas	Aspectos observadores	Descripción de lo observado	Conclusiones
Montar una biblioteca didáctica para el reforzamiento de la comprensión lectora de los estudiantes.	¿Se observó la colaboración de los padres de familia en donar libros para la biblioteca?	Si..... <input type="checkbox"/> No..... <input type="checkbox"/>		
	¿Se realizaron pequeños maratones en la compilación de acervos para la biblioteca?	Si..... <input type="checkbox"/> No..... <input type="checkbox"/>		
	¿Se hicieron las solicitudes correspondientes, para la donación de acervos, a diferentes instituciones?	Si..... <input type="checkbox"/> No..... <input type="checkbox"/>		
	¿Se realizaron visitas a instituciones y padres de familia para incentivar la donación de libros para la biblioteca didáctica.	Si..... <input type="checkbox"/> No..... <input type="checkbox"/>		
	¿Se buscó el lugar adecuado dentro del aula donde funciona correctamente la biblioteca didáctica?	Si..... <input type="checkbox"/> No..... <input type="checkbox"/>		

Fuente: Elaboración del que informa.

En esta tabla Guía de observación a estudiantes, se observaron varias preguntas, como la participación de padres de familia en la donación de libros, la realización de pequeños maratones de recolección de libros, como la observación de la redacción de solicitudes que se entregaron en visitas a instituciones y a padres, para finalizar se observó que se buscó lugar apropiado para la biblioteca.

Tabla No. 36.  
Guía de observación a estudiantes..

UNIVERSIDAD DE SAN CARLOS DE GUATEMALA  
ESCUELA DE FORMACIÓN DE PROFESORES DE ENSEÑANZA MEDIA –EFPEM-  
PROGRAMA ACADÉMICO DE DESARROLLO PROFESIONAL PARA DOCENTES - PADEP/D-  
LICENCIATURA EN EDUCACIÓN PRIMARIA INTERCULTURAL CON ÉNFASIS EN  
EDUCACIÓN BILINGÜE

Guía de observación a un estudiante.

Parte Informativa

Nombre del docente: Nuvere Isidoro Hernández Escobedo

Establecimiento: Escuela Oficial Urbana Mixta JM. "Emilio Arenales Catalán"

Dirección: Nentón, Huehuetenango

Área de Aprendizaje: Comunicación y Lenguaje L1, Idioma Español

Grado: Quinto

Proyecto Educativo: Biblioteca didáctica para el fortalecimiento de la comprensión lectora.

Objetivos	Actividades/preguntas	Aspectos observadores	Descripción de lo observado	Conclusiones
Montar una biblioteca didáctica para el reforzamiento de la comprensión lectora de los estudiantes.	¿Se observó la colaboración de los padres de familia en donar libros para la biblioteca?	Si..... <input type="checkbox"/> No..... <input type="checkbox"/>		
	¿Se realizaron pequeños maratones en la compilación de acervos para la biblioteca?	Si..... <input type="checkbox"/> No..... <input type="checkbox"/>		
	¿Se hicieron las solicitudes correspondientes, para la donación de acervos, a diferentes instituciones?	Si..... <input type="checkbox"/> No..... <input type="checkbox"/>		
	¿Se realizaron visitas a instituciones y padres de familia para incentivar la donación de libros para la biblioteca didáctica.	Si..... <input type="checkbox"/> No..... <input type="checkbox"/>		
	¿Se buscó el lugar adecuado dentro del aula donde funciona correctamente la biblioteca didáctica?	Si..... <input type="checkbox"/> No..... <input type="checkbox"/>		

Fuente: Elaboración del que informa.

En el siguiente instrumento, se pide a los docentes para que marquen con una x la alternativa que más considera aceptable a las interrogantes presentadas, las anteriores cumpliendo con el objetivo y actividad planificada y realizada.

## ii. Guía de encuesta.

## Fotografía No. 7.

## Guía de encuesta para el docente.

UNIVERSIDAD DE SAN CARLOS DE GUATEMALA  
 ESCUELA DE FORMACION DE PROFESORES DE ENSEÑANZA MEDIA –  
 EFPEM-  
 PROGRAMA ACADÉMICO DE DESARROLLO PROFESIONAL PARA  
 DOCENTES - PADEP/D- LICENCIATURA EN EDUCACION PRIMARIA  
 INTERCULTURAL CON ENFASIS EN EDUCACION BILINGUE

## Parte Informativa

Establecimiento: Escuela Oficial Urbana Mixta JM. "Emilio Arenales Catalán"

Dirección: Nentón, Huehuetenango

Area de Aprendizaje: Comunicación y Lenguaje L1. Idioma Español

Grado: Quinto

Proyecto Educativo: Biblioteca didáctica para el fortalecimiento de la comprensión lectora.

Objetivo No.2. Utilizar de manera correcta los recursos de la biblioteca con estudiantes y docentes para enriquecer el proceso de enseñanza aprendizaje.

## ENCUESTA DE OPINION DIRIGIDA A DOCENTES

Instrucciones: De acuerdo a su observación se ha utilizado de manera correcta los recursos de la biblioteca para su buena conservación, sírvase responder los siguientes cuestionamientos, marcando una X en las alternativas que se le presentan, según su criterio. La información servirá para determinar el avance del cumplimiento de los objetivos planteados en la ejecución del proyecto de mejoramiento educativo. Gracias.

1. ¿Cómo funcionaron las fichas para el control del uso de los libros de la biblioteca?

Excelente \_\_\_\_\_ Muy bueno \_\_\_\_\_ Bueno \_\_\_\_\_ Necesita mejorar \_\_\_\_\_

2. ¿Qué tal le pareció el funcionamiento del fichero, que contiene la ubicación exacta de los libros de la biblioteca, para optimizar tiempo en su búsqueda?

Excelente \_\_\_\_\_ Muy bueno \_\_\_\_\_ Bueno \_\_\_\_\_ Necesita mejorar \_\_\_\_\_

3. ¿Qué tan adecuado está el lugar donde se ubicó la biblioteca y tiene la ventilación e iluminación correcta?

Excelente \_\_\_\_\_ Muy bueno \_\_\_\_\_ Bueno \_\_\_\_\_ Necesita mejorar \_\_\_\_\_

4. ¿Cómo ve la protección que tienen los acervos de la biblioteca para que duren mucho tiempo?

Excelente \_\_\_\_\_ Muy bueno \_\_\_\_\_ Bueno \_\_\_\_\_ Necesita mejorar \_\_\_\_\_

5. ¿Cómo fueron las capacitaciones a los alumnos para que le den un uso adecuado a los libros de la biblioteca?

Excelente \_\_\_\_\_ Muy bueno \_\_\_\_\_ Bueno \_\_\_\_\_ Necesita mejorar \_\_\_\_\_

Fuente: Elaboración del que informa.

En el siguiente instrumento, se pide a los padres de familia para que marquen con una x la alternativa que más considera aceptable a las interrogantes presentadas, las anteriores cumpliendo con el objetivo y actividad planificada y realizada.



## Fotografía No. 8.

## Guía de encuesta para padres de familia.

UNIVERSIDAD DE SAN CARLOS DE GUATEMALA  
 ESCUELA DE FORMACION DE PROFESORES DE ENSEÑANZA MEDIA –  
 EFPEM-  
 PROGRAMA ACADEMICO DE DESARROLLO PROFESIONAL PARA  
 DOCENTES - PADEP/D- LICENCIATURA EN EDUCACION PRIMARIA  
 INTERCULTURAL CON ENFASIS EN EDUCACION BILINGUE

## Parte Informativa

Establecimiento: Escuela Oficial Urbana Mixta JM. "Emilio Arenales Catalán"

Dirección: Nentón, Huehuetenango

Area de Aprendizaje: Comunicación y Lenguaje L1. Idioma Español

Grado: Quinto

Proyecto Educativo: Biblioteca didáctica para el fortalecimiento de la comprensión lectora.

Objetivo N. 2. Utilizar de manera correcta los recursos de la biblioteca con estudiantes y docentes para enriquecer el proceso de enseñanza aprendizaje.

## ENCUESTA DE OPINION DIRIGIDA A PADRES DE FAMILIA

Instrucciones: De acuerdo a su observación se ha utilizado de manera correcta los recursos de la biblioteca para su buena conservación, sírvase responder los siguientes cuestionamientos, marcando una X en las alternativas que se le presenten, según su criterio. La información servirá para determinar el avance del cumplimiento de los objetivos planteados en la ejecución del proyecto de mejoramiento educativo. Gracias.

1. ¿Cómo funcionaron las ficha para el control del uso de los libros de la biblioteca?  
 Excelente \_\_\_\_ Muy bueno \_\_\_\_ Bueno \_\_\_\_ Necesita mejorar \_\_\_\_
2. ¿Qué le pareció el funcionamiento del fichero, que contiene la ubicación exacta de los libros de la biblioteca, para optimizar tiempo en su búsqueda?  
 Excelente \_\_\_\_ Muy bueno \_\_\_\_ Bueno \_\_\_\_ Necesita mejorar \_\_\_\_
3. ¿Qué tan adecuado, está el lugar donde se ubicó la biblioteca y tiene la ventilación e iluminación correcta?  
 Excelente \_\_\_\_ Muy bueno \_\_\_\_ Bueno \_\_\_\_ Necesita mejorar \_\_\_\_
4. ¿Cómo vio la protección que tienen los acervos de la biblioteca para que duren mucho tiempo?  
 Excelente \_\_\_\_ Muy bueno \_\_\_\_ Bueno \_\_\_\_ Necesita mejorar \_\_\_\_
5. ¿Cómo fueron las capacitaciones a los alumnos para que le den un uso adecuado a los libros de la biblioteca?  
 Excelente \_\_\_\_ Muy bueno \_\_\_\_ Bueno \_\_\_\_ Necesita mejorar \_\_\_\_

Fuente: Elaboración del que informa.

En el siguiente instrumento, se pide a los estudiantes para que marquen con una x la alternativa que más considera aceptable a las interrogantes presentadas, las anteriores cumpliendo con el objetivo y actividad planificada y realizada.

## Fotografía No. 9.

## Guía de encuesta para estudiantes.

UNIVERSIDAD DE SAN CARLOS DE GUATEMALA  
 ESCUELA DE FORMACION DE PROFESORES DE ENSEÑANZA MEDIA –  
 EFPEM-  
 PROGRAMA ACADEMICO DE DESARROLLO PROFESIONAL PARA  
 DOCENTES - PADEP/D- LICENCIATURA EN EDUCACION PRIMARIA  
 INTERCULTURAL CON ENFASIS EN EDUCACION BILINGUE

## Parte Informativa

Establecimiento: Escuela Oficial Urbana Mixta JM: "Emilio Arenales Catalán"

Dirección: Nentón, Huehuetenango

Area de Aprendizaje: Comunicación y Lenguaje L1. Idioma Español

Grado: Quinto

Proyecto Educativo: Biblioteca didáctica para el fortalecimiento de la comprensión lectora.

Objetivo No. 2. Utilizar de manera correcta los recursos de la biblioteca con estudiantes y docentes para enriquecer el proceso de enseñanza aprendizaje

## ENCUESTA DE OPINION DIRIGIDA A ESTUDIANTES

Instrucciones: De acuerdo a su observación se ha utilizado de manera correcta los recursos de la biblioteca para su buena conservación, sírvase responder los siguientes cuestionamientos, marcando una X en las alternativas que se le presenten, según su criterio. La información servirá para determinar el avance del cumplimiento de los objetivos planteados en la ejecución del proyecto de mejoramiento educativo. Gracias.

1. ¿Cómo funcionaron las ficha para el control del uso de los libros de la biblioteca?

Excelente \_\_\_\_\_ Muy bueno \_\_\_\_\_ Bueno \_\_\_\_\_ Necesita mejorar \_\_\_\_\_

2. ¿Qué le pareció el funcionamiento del fichero, que contiene la ubicación exacta de los libros de la biblioteca, para optimizar tiempo en su búsqueda?

Excelente \_\_\_\_\_ Muy bueno \_\_\_\_\_ Bueno \_\_\_\_\_ Necesita mejorar \_\_\_\_\_

3. ¿Qué tan adecuado, está el lugar donde se ubicó la biblioteca y tiene la ventilación e iluminación correcta?

Excelente \_\_\_\_\_ Muy bueno \_\_\_\_\_ Bueno \_\_\_\_\_ Necesita mejorar \_\_\_\_\_

4. ¿Cómo vio la protección que tienen los acervos de la biblioteca para que duren mucho tiempo?

Excelente \_\_\_\_\_ Muy bueno \_\_\_\_\_ Bueno \_\_\_\_\_ Necesita mejorar \_\_\_\_\_

5. ¿Cómo fueron las capacitaciones a los alumnos para que le den un uso adecuado a los libros de la biblioteca?

Excelente \_\_\_\_\_ Muy bueno \_\_\_\_\_ Bueno \_\_\_\_\_ Necesita mejorar \_\_\_\_\_

Fuente: Elaboración del que informa.

El instrumento que se presenta a continuación el docente determina los avances de las actividades programadas entre ellas se encuentran la clasificación de los acervos, como se realizó la clasificación de los libros, las ventajas que tiene la clasificación, y la dinámica que se utilizó para mantener la motivación de los participantes, por último algunos logros alcanzados por la clasificación.

iii. Guía de entrevista.  
**Fotografía No. 10**  
**Entrevista dirigida a docentes.**

Universidad de San Carlos de Guatemala  
 Escuela de Formación de Profesores de Enseñanza Media –EFPEM-  
 Programa Académico de Desarrollo de Profesional Docente PADEP/D  
 Licenciatura en Educación Primaria Intercultural con Énfasis en Educación  
 Bilingüe

**Parte Informativa**

Establecimiento: Escuela Oficial Urbana Mixta JM: "Emilio Arenales Catalán"

Dirección: Nentón, Huehuetenango

Área de Aprendizaje: Comunicación y Lenguaje L1, Idioma Español

Grado: Quinto

Sección: "B"

Nivel: Primario

Proyecto educativo: Biblioteca didáctica para el fortalecimiento de la comprensión lectora.

Nombres y apellidos: \_\_\_\_\_

Grado de escolaridad: \_\_\_\_\_ Sexo: \_\_\_\_\_

Edad de la persona Entrevistada				
15-25 años	25-35 años	35-45 años	45-55 años	De 55 o más

**Entrevista dirigida a Docentes**

Objetivo No.3. Socializar la biblioteca didáctica con padres de familia para que conozcan la temática que se aborda con sus hijos.

Determinar el avance de las actividades planificadas para establecer el progreso que tienen las distintas fases desarrolladas en la ejecución del proyecto.

1. ¿Qué opinión le mereció sobre la actividad que se llevó en la Clasificación de los acervos: del proyecto Biblioteca didáctica para el fortalecimiento de la capacidad lectora?

\_\_\_\_\_

\_\_\_\_\_

---

---

2. ¿Cuál es su opinión con relación a la forma que se llevó la clasificación de los acervos de la Biblioteca didáctica para el fortalecimiento de la capacidad lectora que se quiere instalar el grado de quinto?

---

---

---

3. ¿Qué ventajas considera que tuvieron una buena clasificación de los acervos de una Biblioteca didáctica para el fortalecimiento de la capacidad lectora de los alumnos inscritos en La escuela?

---

---

---

4. ¿Qué estrategias utilizó para mantener una buena participación permanente con padres de familia para que se involucren en la clasificación de los acervos, para el éxito de la Biblioteca didáctica para el fortalecimiento de la capacidad lectora?

---

---

---

5. Describa los principales logros obtenidos en haber realizado una buena clasificación de enceres para los alumnos en la implementación de la Biblioteca didáctica para el fortalecimiento de la capacidad lectora.

---

---

---

El instrumento que se presenta a continuación el padre de familia determina los avances de las actividades programadas entre ellas se encuentran la clasificación de los acervos, como se realizó la clasificación de los libros, las ventajas que tiene la clasificación, y la dinámica que se utilizó para mantener la motivación de los participantes, por último algunos logros alcanzados por la clasificación.

## Fotografía No. 11

### Entrevista dirigida a padres de familia.

Universidad de San Carlos de Guatemala  
Escuela de Formación de Profesores de Enseñanza Media –EFPEM-  
Programa Académico de Desarrollo de Profesional Docente PADEP/D  
Licenciatura en Educación Primaria Intercultural con Énfasis en Educación  
Bilingüe

**Parte Informativa**

Establecimiento: Escuela Oficial Urbana Mixta JM: "Emilio Arenales Catalán"

Dirección: Nentón, Huehuetenango

Área de Aprendizaje: Comunicación y Lenguaje L1, Idioma Español

Grado: Quinto

Sección: "A"

Nivel: Primario

Proyecto educativo: Biblioteca didáctica para el fortalecimiento de la comprensión lectora.

Nombres y apellidos: \_\_\_\_\_

Grado de escolaridad: \_\_\_\_\_ Sexo: \_\_\_\_\_

Edad de la persona Entrevistada				
15-25 años	25-35 años	35-45 años	45-55 años	De 55 o más

#### Entrevista dirigida a Padres de Familia.

Objetivo No. 3: Socializar la biblioteca didáctica con padres de familia para que conozcan la temática que se aborda con sus hijos.

Determinar el avance de las actividades planificadas para establecer el progreso que tienen las distintas fases desarrolladas en la ejecución del proyecto.

1. ¿Qué opinión le mereció sobre la actividad que se realizó en la Clasificación de los acervos: del proyecto Biblioteca didáctica para el fortalecimiento de la capacidad lectora?

---



---



---



---

2. ¿Cuál es su opinión con relación a la forma que se llevó la clasificación de los acervos de la Biblioteca didáctica para el fortalecimiento de la capacidad lectora que se quiere instalar el grado de quinto?

---

---

---

3. ¿Qué ventajas considera que tuvo una buena clasificación de los acervos de una Biblioteca didáctica para el fortalecimiento de la capacidad lectora de los alumnos inscritos en La escuela?

---

---

---

4. ¿Qué estrategias utilizó para mantener una buena participación permanente con padres de familia para que se involucren en la clasificación de los acervos, para el éxito de la Biblioteca didáctica para el fortalecimiento de la capacidad lectora?

---

---

---

5. Describa los principales logros obtenidos en haber realizado una buena clasificación de enceres para los alumnos en la implementación de la Biblioteca didáctica para el fortalecimiento de la capacidad lectora.

---

---

---

Fuente: Creación propia del que informa.

El instrumento que se presenta a continuación el estudiante determina los avances de las actividades programadas entre ellas se encuentran la clasificación de los acervos, como se realizó la clasificación de los libros, las ventajas que tiene la clasificación, y la dinámica que se utilizó para mantener la motivación de los participantes, por último algunos logros alcanzados por la clasificación.

## Fotografía No. 12

### Entrevista dirigida a estudiantes.

Universidad de San Carlos de Guatemala  
Escuela de Formación de Profesores de Enseñanza Media –EFPEM-  
Programa Académico de Desarrollo de Profesional Docente PADEP/D  
Licenciatura en Educación Primaria Intercultural con Énfasis en Educación  
Bilingüe

**Parte Informativa**

Establecimiento: Escuela Oficial Urbana Mixta JM: "Emilio Arenales Catalán"

Dirección: Nentón, Huehuetenango

Área de Aprendizaje: Comunicación y Lenguaje L1, Idioma Español

Grado: Quinto

Sección: "A"

Nivel: Primario

Proyecto educativo: Biblioteca didáctica para el fortalecimiento de la comprensión lectora.

Nombres y apellidos: \_\_\_\_\_

Grado de escolaridad: \_\_\_\_\_ Sexo: \_\_\_\_\_

Edad de la persona Entrevistada				
15-25 años	25-35 años	35-45 años	45-55 años	De 55 o más

**Entrevista dirigida a un Estudiante.**

**Objetivo No. 3:** Socializar la biblioteca didáctica con padres de familia para que conozcan la temática que se aborda con sus hijos.

Determinar el avance de las actividades planificadas para establecer el progreso que tienen las distintas fases desarrolladas en la ejecución del proyecto.

1. ¿Qué opinión le (merece) mereció sobre la actividad de la Clasificación de los acervos: del proyecto Biblioteca didáctica para el fortalecimiento de la capacidad lectora?

\_\_\_\_\_

\_\_\_\_\_

\_\_\_\_\_

2. ¿Cuál es su opinión con relación a la forma que se llevó (lleva) la clasificación de los acervos de la Biblioteca didáctica para el fortalecimiento de la capacidad lectora que se quiere instalar el grado de quinto?

---

---

---

---

3. ¿Qué ventajas (considera) considerará que tiene una buena clasificación de los acervos de una Biblioteca didáctica para el fortalecimiento de la capacidad lectora de los alumnos inscritos en La escuela?

---

---

---

---

4. ¿Qué estrategias utilizaron para mantener una buena participación permanente con padres de familia para que se involucren en la clasificación de los acervos, para el éxito de la Biblioteca didáctica para el fortalecimiento de la capacidad lectora?

---

---

---

---

5. Describa los principales logros obtuvieron en haber realizado una buena clasificación de enceres para los alumnos en la implementación de la Biblioteca didáctica para el fortalecimiento de la capacidad lectora.

---

---

---

---

Fuente: Creación propia del que informa.



#### 1.4.9. Presupuesto

Desglose de gasto por recursos humanos (indicar si son permanentes (P) o si son ocasionales (O) desgloses, haciendo un análisis por actividades, recursos humanos, costo por unidad y luego su costo total, detallando cantidades en números para su mejor entendimiento.

Tabla 37.

#### Desglose de gastos por recursos humanos.

Actividad	Recursos humanos	Costos Unitarios	Costos Total
- Preparación y logística del lugar donde se instalará la biblioteca.	Experto en logística.	Q 1,500.00	Q 1,500.00
- Horas utilizadas por la elaboración del proyecto	20 Horas invertidas en el Proyecto. Total:	Q 10.00	Q.200.00
		Total Q. 1,510.00	Q.1,700.00

Fuente: elaboración propia del que informa.

Desglose de gastos en recursos materiales (son los que se requieren para implementar el proyecto), se agregan las actividades, cantidad de material, unidad de medida, recursos materiales, costo por unidad y su costo total, detallando cantidades en números para su mejor entendimiento.

Tabla 38.

#### Desglose de gastos por recursos materiales.

Actividad	Cantidad	Unidad de medida	Recursos materiales	Costo por unidad	Costo total
Solicitudes	1	Ciento	Hojas	Q 10.00	Q 10.00
Elaboración del programa	1	Bote de 50 ml.	Tinta	Q 50.00	Q 50.00
Elaboración de invitaciones	1	Ciento	Hojas	Q 20.00	Q 20.00
Elaboración de mantas vinílica	2	Unidad	Manta vinílica	Q 75.00	Q 150.00
Elaboración de trifoliar	50	Unidad	Invitaciones	Q 10.00	Q 500.00

Elaboración de estantería con cajas de madera donde se transporta frutas	20	Unidad	Resguardo	Q. 5.00	Q. 100.00
Realización de talleres de inducción sobre el uso y manejo de la biblioteca	100	Unidad	Cartulinas, marcadores, botellas plásticas, tapones, madera	Q. 1.50	Q. 150.00
	50	Unidad		Q. 3.50 Q. 10.00	Q. 175.00 Q. 10.00
Elaboración de reconocimientos y gastos en el evento.	1	Ciento	Hojas	Q. 1.00	Q. 50.00
	50	Unidad	Diplomas	Q. 5.00	Q. 250.00
	100	Unidad	Refacción	Q. 5.00	Q. 250.00
			Total	Q. 317.00	Q1,715.00

Fuente: elaboración propia del que informa.

Desglose de gastos de operación (son recurrentes para el desarrollo del proyecto), en este desglose se toman en cuenta las actividades, las cantidades, los gastos de operación, el costo por unidad y su costo total, detallando cantidades en números para su mejor entendimiento.

Tabla 39.

Desglose de gastos de operación.

Actividad	Cantidad	Gastos de operación	Costo por unidad	Costo total
Arreglo de salón para el lanzamiento	1	Adornos, permisos, dietas por uso.	Q. 100.00	Q. 100.00
	100	Impresión de invitaciones con el logo y nombre del proyecto	Q. 3.00	Q. 300.00
Colocación Manta Vinílica	2	Pago de personas que coloquen la manta	Q. 50.00	Q. 100.00
Trasporte de traslado de libros	1	Vehículo que traslade materiales	Q. 80.00	Q. 80.00
Mobiliario para los talleres	50	Alquiler de sillas	Q. 2.00	Q. 100.00
		Total	Q. 442.00	Q. 680.00

Fuente: elaboración propia del que informa.

### Gastos Total del Proyecto.

Q. 4,095.00
-------------

### Posibles fuentes de financiamiento.

Nombre: Tomás Juan Domingo y José María Guillén Medios para acceder: teléfonos 46 33 82 84 y 30209908
--

#### 1.4.10. Plan de divulgación

##### A. Parte informativa

Nombre de la escuela: Oficial Urbana Mixta JM. "Emilio Arenales Catalán"

Medio de divulgación: Video de fases Fecha: 30 de mayo.

Responsable: Nuvere Isidoro Hernández Escobedo

##### B. Parte operativa

###### a. Objetivos

###### i. General:

Divulgar los resultados obtenidos de la ejecución del Proyecto de Mejoramiento Educativo, para lograr percepción y comprensión de los actores involucrados y compromiso para su fortalecimiento.

###### b. Específicos

i. Filmar un video para llegar con claridad y objetividad a todos los actores involucrados.

ii. Proporcionar en digital los resultados de la ejecución del proyecto como evidencia fidedigna para el análisis y reflexión de parte de los actores involucrados.

iii. Generar oportunidades de análisis y reflexión entre los actores involucrados procurando asumir compromisos para la mejora continua.

### C. Descripción de la estrategia de divulgación

La estrategia consiste en filmar un video, que incluye los componentes más relevantes del proyecto de mejoramiento educativo, con particular énfasis en los resultados obtenidos. A través del mismo se dará a conocer los resultados al director de la escuela y a la coordinación técnico administrativa del sector. Para el efecto se programará una conferencia virtual con la participación de los actores involucrados.

Además, el video a filmar, contendrá un informe final, donde se dé a conocer la función del fichero que contendrá fichas con el nombre correspondiente a cada acervo en un orden alfabético, para que sea identificado inmediatamente cuando se requiera su utilización, así como el reglamento que regula el uso adecuado de la biblioteca didáctica, seguidamente se presentara ante la dirección un poster académico del proyecto educativo constituyen elementos claves para solventar el examen privado ante una terna examinadora nombrada por las autoridades de la Escuela de Formación de Profesores de Enseñanza Media –EFPEM-.

### D. Actividades

- a. Enviar vía WhatsApp el link a todos los actores como medio de divulgación, para la presentación de resultados del proyecto de mejoramiento educativo.
- b. Elaboración de póster académico e informe final del proyecto en físico y digital para entrega a los involucrados en el mismo.
- c. Generación de espacios de análisis y comprensión de los resultados presentados, con el ánimo de lograr responsabilidades para que mejoren la biblioteca.

### E. Recursos

- a. Humanos: director del establecimiento, integrantes del gobierno escolar y coordinadores técnico administrativos.
- b. Materiales: cartulina, rotuladores permanentes, hojas bond carta,

pegamento.

c. Tecnológicos: computadora, internet, WhatsApp, link de videos.

F. Evaluación: la través del diálogo reflexivo entre los diferentes actores se obtendrán las sugerencias de mejora.

f. \_\_\_\_\_  
Nuvere Isidoro Hernández Escobedo

## CAPÍTULO II

### FUNDAMENTACIÓN TEÓRICA

#### 2.1. Biblioteca didáctica para el fortalecimiento de la comprensión lectora.

Comprensión lectora, es la capacidad que tienen las personas de poder comprender rápidamente lo que lee, y que de inmediato pueden explicarlo con sus propias palabras ante cualquier tipo de pública de manera que los que lo escuchen entiendan lo que se les quiera informar. MINEDUC (2013) En el libro de Aprendizaje de la Lectoescritura se menciona a Torgesen (1998) quien aporta diciendo: “La comprensión lectora es el resultado de la efectiva enseñanza de la lectura. Para alcanzarla, es importante, entre otros elementos, que el estudiante consiga identificar con fluidez y automaticidad las palabras escritas, que domina un amplio vocabulario” (p.51).

Es la fluidez que cada persona o estudiante realiza cuando lee un documento, revista, libro o algún documental, para que se dé una capacidad lectora en los estudiantes se tienen que tomar muy en cuenta la el tono de la voz, el uso correcto de los signos de puntuación, como también la pronunciación correcta de sus palabras y letras. Quijada (2014) afirma:

La comprensión lectora es una de las habilidades básicas que deben de desarrollar personas para poder decodificar los mensajes escritos. A través de herramientas necesarias para aplicar distintos tipos de lecturas de acuerdo con el material que este revisando y a los objetivos planteados para su lectura. A demás análisis distintos textos que existen, su intención comunicativa y la lectura de otros códigos. (p.3).

Para que exista buena interpretación de lo leído, es de suma importancia que quien lo haga domine la habilidad de la comprensión lectora, para que luego explique, redacte y comente sobre el mensaje que se envía, procurando no desviarse de la idea principal.

### 2.1.1. La lectura es el principal medio para desarrollar el lenguaje.

Si la persona tiene el buen hábito de la lectura, es alguien que se puede expresar de la mejor manera y no tiene ese miedo de equivocarse al utilizar palabras difíciles de entendimiento porque cuenta con un vocabulario extenso y en el momento preciso da las explicaciones necesarias. MINEDUC (2013) afirma: “A través de la práctica constante de la lectura, el lector va asimilando y comprendiendo palabras, expresiones, formas gramaticales, ortografía, entre otras muchas que se van comprendiendo e integrando a sus aprendizajes. Leer con frecuencia permite al lector acumular un vocabulario en constante expansión” (p.10).

### 2.1.2. La fluidez

Es la rapidez con la que un estudiantes lee un libro, párrafo o texto cualquiera que sea el tema, influyendo el tono de su voz, la pronunciación correcta de las palabras, para quien escucha no pierda el interés y en ningún momento se sienta aburrido y se le note cansancio. MINEDUC (2013) explica:

La fluidez es uno de los factores más importantes para desarrollar la capacidad lectora. Mencionando a Rasinki (2004) en Borrero (2008), la fluidez con que se lee es el puente entre la decodificación y la comprensión lectora. Sin embargo, muchas veces no se dedica mucho tiempo en el aula para desarrollarla. Esta situación incide en el desempeño de los estudiantes como lectores, ya que si leen deletreando y su expresión y entonación es deficiente, es difícil que el niño construya el significado, recuerde lo leído y pueda relacionar las ideas presentadas en el texto con otros conocimientos. (p.75)

Un estudiante que domine la fluidez en su lectura es un alumno respetado y admirado por los demás, tomando en consideración que la misma ayuda a mantener a los otros en constante atención y la motivación es permanente, manteniendo ocupados con sus cinco sentidos a los que lo escuchan.

### 2.1.3. Biblioteca

Conjunto de libros con temas específicos, que se encuentran en un solo lugar al servicio del público, de alumnos de un centro educativo en especial o de otra índole, a los cuales se puede recurrir para realizar investigaciones de tipo científico, técnico o temas variados, están al servicio de cualquier persona no importa su clase social, religiosa, política, cultural o nacionalidad. Patten de

Ocampo (1979) comenta: “En relación con otros elementos del proceso enseñanza-aprendizaje, la biblioteca escolar ofrece sus servicios y recursos a un mayor número de usuarios con un costo comparativamente menor” (p.17).

#### 2.1.4. Didáctica

Son tipos de comportamientos que uno deben seguir para realizar actividades puramente educativas, éstas tienen que estar debidamente comprobadas para que no afecten el comportamiento del aspecto intelectual o psicológico de los estudiantes, al utilizarlas se tiene que estar seguro que fueron inventadas y experimentadas por expertos en la materia. Herrera, (2002), describe lo que Comedio dice.

Comenio es conocido como el padre de la didáctica, para él el objetivo de la didáctica es investigar y encontrar el modo como los maestros enseñen menos y los estudiantes aprenda más: que en las escuelas haya menos ruido, menos náusea, menos esfuerzos inútiles, y más fervor, más deleite y sólido provecho.(p.8).

Cuando se tienen la certeza de que la didáctica es ya científica se debe emplear, esperando su funcionalidad y sí se adapta al contexto que se vive en el lugar a donde se ubica el establecimiento.

#### 2.1.5. Fortalecimiento.

Realizar actividades de retroalimentación a lo que ya saben o lo que se les ha cava de enseñar, esto con la finalidad que no queden dudas al respecto de la actividad educativa que se ha finalizado, esta actividad se debe de realizar como una responsabilidad del docente y con más seguridad si uno conoce las diferentes necesidades de que padecen los estudiantes, primordialmente en Guatemala se conoce que en un salón de clases existen diferentes culturas sociales. León (1981) considera:

Para el logro de sus fines, el Instituto enmarca sus actividades dentro de una estrategia básica del fortalecimiento institucional, entendido éste como el fortalecimiento de los sistemas institucionales, que comprenden “. . . las entidades interesadas en la promoción del avance de la agricultura y el mejoramiento de la vida rural”. En éste sentido, las entidades públicas que son objeto de la acción del fortalecimiento no son consideradas como entes aislados sino como componente de un sistema institucional. (p.41).



Las instituciones encaradas de promover la educación en Guatemala, tienen que buscar estrategias básicas para el fortalecimiento institucional donde se procure que los trabajadores y personal que haga uso de la misma institución sea comprometida con el desarrollo e implicada al mejoramiento de la vida rural.

#### 2.1.8. Capacidad.

Es un don que tiene cada ser humano de realizar cualquier actividad en vida cotidiana, también se le nombraría inteligencia, habilidad, destreza, etc. No todos los estudiantes tienen la misma capacidad de realizar la misma capacidad, sino cada niño trae ya su capacidad entre las que se pueden hacer mención del canto, la pintura, la danza, el dibujo, como para citar algunas. Para comprender mejor el concepto: capacidad. Analizaremos el término, Según la RAE, en su diccionario en línea, significa:

Capacidad.

Nombre femenino.

A. Propiedad de poder contener cierta cantidad de alguna cosa hasta un límite determinado. “capacidad de una vasija; una capacidad de diez litros; capacidad de un local”.

B. Circunstancia o conjunto de condiciones, cualidades o aptitudes, especialmente intelectuales, que permiten el desarrollo de algo, el cumplimiento de una función, el desempeño de un cargo, etc.

C. Capacidad para las matemáticas; capacidad artística o intelectual; una persona de mucha capacidad; capacidad de trabajo; capacidad de producción; la capacidad adquisitiva media por habitante ha subido en los últimos años”.

## 2.2. Corrientes pedagógicas que sustentan el proyecto de mejoramiento educativo.

Son modelos que se van utilizando para la enseñanza aprendizaje en alumnos, los cuales fluyen o se van modificando de acuerdo a los parámetros encontrados en una comunidad educativa de las necesidades que envuelven y que entorpecen el adelanto, llámese estos de carácter económico, social, cultural, político. Etc. Las corrientes pedagógicas pueden venir de lo exterior como el constructivismo y algunas que vienen de las ingenuidades de los propios docentes cuando en una comunidad no existen los materiales necesarios para la realización de las actividades educativas, se hace necesario hacer uso del recurso natural, siempre que se establezcas las normas o reglas que hay respetar y fundamentar para que todo salga positivamente posible. Según Documento de la Web “También se entiende por “Corrientes Pedagógicas Contemporáneas” los movimientos y/o teorías que se caracterizan por tener una línea del pensamiento e investigación definida sobre la cual se realizan aportes permanentemente”. (Corrientes pedagógicas, p.21).

### 2.2.1. Conductista

Es un ser vivo que guía procedimientos para llegar a un fin determinado, y que cada integrante debe cumplir con ciertas normas de lineamientos para que en ningún momento pueda desviarse del objetivo que se ha trazado, el que realiza la tarea de conducir debe tener claro los objetivos y sus metas que desea alcanzar, como también domine las reglas que ésta corriente determine, esto con el afán de que nadie se pierda o tome caminos distintos, es importante señalar que para dirigir la actividad es necesario que se tomen en cuenta las formas adecuadas para pedir las cosas, porque depende de la como se pide así es como la respuesta es positiva o negativamente. Mario Bunge (1988) Afirma: “El conductismo es la escuela, en otros tiempos poderosa, que emplea el método científico para estudiar la conducta manifiesta de los animales como una función de la estimulación externa”. (p.127).

### 2.2.2. Constructivismo

Es una corriente donde el propio alumno aprende y aplica sus conocimientos de acuerdo a su contexto, el docente sirve solo de guía, tomando como principios fundamentales a cumplir: conocimientos previos, nuevos conocimientos, aplicación de los conocimientos y su evaluación con herramientas lúdicas con el objetivo que el estudiante pierda esa forma de pensar que las evaluaciones son muy desagradable, y que sirven exclusivas para que pierda o gane el grado que cursa. El constructivismo es entonces corriente que construye a las personas de manera social y que lo que aprende lo aplique en su vida diaria para que lleve una vida productiva y sin límites de desarrollo humano.

De acuerdo a lo que explica Wikipedia, el constructivismo es una corriente pedagógica basada en la teoría del conocimiento constructivista, que postula la necesidad de entregar al estudiante las herramientas necesarias (generar andamiajes) que le permitan construir sus propios procedimientos para resolver una situación problemática, lo que implica que sus ideas puedan verse modificadas y siga aprendiendo. El constructivismo considera holísticamente al ser humano. (Wikipedia, 2,020).

El constructivismo es una nueva corriente pedagógica, la cual se refiere a que los estudiantes de la actualidad construyan sus propios conocimientos, a partir de lo que ellos ya saben y los nuevos conocimientos, los cuales les servirán para la resolución de problemáticas de su vida cotidiana, se crea mediante el juego.

### 2.2.3. Escuela nueva

A nivel mundial y nacional en las últimas décadas se habla de las escuelas nuevas, a las cuales se ha ido dando mucha importancia, en Guatemala a pesar de lo que se dice que las escuelas nuevas son nuevas corrientes, las cuales por nuestro contexto, malos políticos que solo llegan a hacerse ricos aprovechando de sus puestos, éstos proyectos se han desmejorado o mejor dicho solo se le da la difusión adecuada pero la realidad es otra, sin embargo hablar de escuelas nuevas es muy importante, sabiendo que se necesitan de instalaciones recomendables, el material adecuado, la iluminación constante, un ambiente agradable y un sinfín de factores que conllevan a que la actividad enseñanza aprendizaje llene todas las condiciones necesarias para tal fin. Gadotti (2002). Nos expone:

La escuela nueva representa el más vigoroso movimiento de renovación de la educación después de la creación de la escuela pública burguesa. La idea de fundamentar el acto pedagógico en la acción, en la actividad del niño, ya se venía gestando desde la "Escuela Alegre" de Vitorino de Feltre (1373-1446), siguiendo con la pedagogía de romántica y naturalista de Rousseau. No fue sino hasta principios del siglo XX cuando se tomó forma concreta y tuvo consecuencias importantes en los sistemas educativos y en la mentalidad de los profesores. (p.10).

La escuela nueva no es más que una renovación de la escuela pública burguesa, innovando su pedagogía donde los estudiantes se muestran más activos en los momentos que recibe conocimientos, alcanza su mayor apogeo en el siglo XX.

### 2.3. Técnicas de administración aplicadas al análisis situacional

Del proyecto. Son formas o recursos que se utilizan para poder llevar el control de avance o retraso en el proceso administrativo de una empresa o establecimiento educativo, que nos guie para la realización o reorientación de que se está realizando, tomando en cuenta los datos que ellas nos arrojaron. Bates et. Al., (1989) Para ellos:

Existen formas de acción instrumentales o con fines relacionados inherentes a la ciencia —es decir, una racionalidad técnica que se aplica a la elección entre diferentes medios alternativos y de control sobre los mismos -. Este aspecto, por ejemplo, subyace en el "enfoque del sistema" referido a la gestión educativa. Los datos sobre la relación entre el trabajo INVERTIDO y los resultados obtenidos utilizando los cánones de la ciencia. Mediante un proceso de retroalimentación se determina si los resultados están en consonancia con las necesidades y las funciones del sistema, y si justifican los cambios que se pretenden introducir y que tendrán muchas consecuencias para la vida de los profesores, de los alumnos y de otros integrantes del sistema. (p.89).

Las técnicas de administración, son formas o instrumentos relacionados a la ciencia de controlar los resultados de un trabajo invertido y resultados obtenidos, para reorientar o justificar los cambios detectados en los profesores o de los alumnos.

### 2.3.1. Matriz de priorización

Técnica que se utiliza para encontrar un sinfín de problemas que marcan un deslizamiento negativo a toda labor docente en un centro educativo que viene padeciendo de fases negativas y que no dejan en claro lo que realmente sucede y nos van dejando cifras negativas en nuestras estadísticas. Al hablar de Matriz de priorización se debe estar claros que son los temas de conflictos más importantes que nos arroja una información que ya tuvimos en nuestras manos o sea que en esta forma si nos dicen realmente o en ella están las importantes. Villa, Gómez y Trejo (1997). Afirma que:

Esta herramienta se utiliza para priorizar actividades, temas, características de productos/servicios, etc., en base a criterios de ponderación conocidos utilizando una combinación de las técnicas de diagrama de Árbol y Diagrama Matricial. Fundamentalmente, son herramientas utilizadas para la toma de decisiones. (P.69).

Herramienta que es utilizada en la priorización de actividades, considerando algunos temas de importancia, tomando en consideración las características que se requieren observar en cuanto al producto de servicios que la empresa necesite observar o priorizar.

### 2.3.2. Árbol de problemas

Es una técnica lúdica porque cuando se utiliza nos divertimos, primeramente se busca una forma de un árbol, luego identificar sus partes: raíces, Tallo, ramas, hojas y si es posible sus flores, imaginariamente; luego se identifican en la 'problemática educativa que queremos observar, términos que entorpecen o palabras claves que nos ayuden a su identificación de lo que realmente queremos encontrar en una administración educativa, no solamente se pueden encontrar imágenes de un árbol, se puede uno agenciar de otro tipos de bosquejos, cuadros, rectángulos y otras formas, siempre que cumplan los lineamientos de idea principal, idea secundarias, ideas que justifiquen las posturas de las redacciones, otras ideas.

De acuerdo a lo que dice la UNESCO, (2017):

El árbol de problemas es una técnica que se emplea para identificar una situación negativa (problema central), la cual se intenta solucionar analizando relaciones de tipo causa-efecto. ... La técnica adecuada para relacionar las causas y los efectos, una vez definido el problema central, es la lluvia de ideas., (p.1).

La técnica de árbol de problemas, nos ayuda a identificar el problema central negativo al avance al cumplimiento de los objetivos trazados por los profesores o estudiantes en ciclo escolar, arrojándonos las causas y los efectos del problema central, por medio de una lluvia de ideas.

### 2.3.3. Demandas

Son todas aquellas actividades, herramientas, libros, materiales, todo tipo de enseres que faltan o son escasos en un centro educativo, que sean indispensable para nuestra labor de enseñanza-aprendizaje, sin estas demandas se ata la labor decente la cual a paso de los años perjudica al que fuera en esos momentos el actor principal, el estudiante” haciendo hincapié que se pueden realizar algunas actividades pero si no las completamos la actividad queda truncada o simplemente a la mitad no llenando las expectativas deseadas, tanto para el docente, el padre de familia, director y quien perdería en una mínima o gran avance el estudiante. Las demandas entonces son entonces un listado de posibles problemas que se detectan después de un estudio bien definido. EFPEM PADEP/D (2019) Explica: “El significado de la demanda, de cualquier demanda, es sin duda concebirla como expresión de súplica, pedido, rogatoria de una necesidad, de un deseo o apetencia” (p.40).

### 2.3.4. Identificación de actores

Son todos aquellos factores personales que se involucran directamente o indirectamente en el que hacer educativo quienes pueden de manera directa, indirecta, exteriores e interiores, que fueron detectados de forma científica con las formas o técnicas Para el efecto, las cuales dieron los frutos requeridos, porque cada una cumplió con las expectativas para la cual fueron utilizadas, estos actores

identificados tienen características distintas pues depende desde operen así es la magnitud de su alcance, considerando oportuno mencionar que hay actores exteriores que por su influencia de reunión fuera del establecimiento hacen daño o apoyan directa o indirectamente al que hacer educativo local. Según la (EFPEM PADEP/D) cita a (Reed 2009). Donde explica:

Es un proceso iterativo, durante el cual se agregan nuevos autores a medida que el análisis avanza, por ejemplo basándose en opiniones de expertos, grupos focales, entrevistas semi estructuradas, muestreo de tipo bola de nieve (es decir los unos conocen a los otros, etc.) o combinaciones de estos., (P. 67)

Los actores potenciales son los que más intervienen la ejecución de un Proyecto de Mejoramiento Educativo, por ser los que más realizan labores inmediatas.

### 2.3.5. Matriz DAFO

Es una técnica que busca encontrar varios factores: Debilidades, Amenazas, Fortalezas y Oportunidades, la debilidades son aquellos problemitas de menor escala pero se le pueden dar solución de inmediato, las amenazas éstos son problemáticas más serias y que con difíciles dar solucionarlas luego se necesita de un poco más tiempo, en algunos casos tienen repercusiones fatales, las fortalezas son fuerzas que el docente saca y se sobrepone para dar las soluciones adecuadas, las oportunidades son las actividades que se repiten de manera sistemática para estar seguro que no se cometió ningún inconveniente a la hora de que se está desarrollando o desarrollado la actividad educativa. Entiéndase volver a realizar la actividad cuidándose cada uno de los pasos que se han incorporado o reglamentado. EFPEM – PADEP/D. (2019) cita a Ramos (2018), mencionando que:

Es una forma de disponer el conocimiento en el diagnóstico para facilitar la información la identificación de estrategias y objetivos orientados a formular propuestas al PP; Se concreta en una matriz cuyas entradas por columnas están ocupadas por las Fortalezas y debilidades y en cuyas filas se disponen las amenazas y las oportunidades Técnica Mini-Max. (p.69).

Nos proporciona conocimientos de diagnóstico facilitando la información que se deben diagnosticar estrategias y objetivos que nos servirán para orientar y formular propuestas para el buen desarrollo del proyecto, estudiando las fortalezas, debilidades, amenazas y oportunidades.

#### 2.3.6. Vinculación estratégica

Consiste en juego que se realiza en un árbol de problemas donde se busca el punto principal de una problemática educacional, en él se buscan generalidades de los puntos importantes hasta que se llega a una finalidad, calculándose los valores de cada punto final analizando adecuadamente desde el principio hasta el final, dando a oportunidad a elegir el punto que cuenta con un nivel superior a todos los puntos que se pudieron encontrar. De acuerdo a lo que dice, López Takeyas, (Bruno, 2005, p.49). Continúa diciendo Bruno (2005) que:

El nombre del algoritmo deriva de considerar que, dada una función estática que devuelve valores en relación al jugador maximizante, éste procura maximizar su valor mientras que su oponente procura minimizarlo. En un árbol de juego donde los valores de la función estática están en relación al jugador maximizante, se maximiza y minimiza alternadamente de un nivel a otro. (p.50).

Es un algoritmo que deriva la relación que el interesado utiliza, para maximizar su valor de propuesta estática, mientras que procura minimizar su valor de alcance de alternativas de un nivel que el otro propone.

#### 2.3.7. Vinculación estratégica

Realización de la actividad de poder relacionar los aspectos encontrados como actividades que fortalecen o disminuyen las actividades educativas, se van comparando de acuerdo a algún acercamiento de tipo voluntario para hacer una buena labor entre las vinculaciones, al encontrarse las estrategias positivas o negativas se es fácil encontrar alguna salida positiva y que ella realice su aporte de la manera mejor indicada, y quien las observe se lo suficientemente capaz de ayudar o coadyuvar para que esto si realmente funcione. Para que una vinculación realmente sea efectiva se tiene que estudiar de manera responsable y profesional, porque debe ser la más adecuada, si nos equivocamos todo lo que viene en



seguida será muy negativa y no ayudaría en nada a que se solucionen las problemáticas. Eslavo (2009) considera:

Teniendo en cuenta por tanto el nivel de satisfacción de los clientes, se puede establecer una clasificación de los mismos según su relación de satisfacción, Tanto con los productos o servicios que suministra la empresa como con la atención que percibe que le dedica y el grado de vinculación que mantienen con la misma, distinguiendo a efectos prácticos los grupos de clientes que se incluyen en el cuadro. (p.292).

Toma en cuenta la satisfacción de los niveles de los clientes, considerando la calidad de los productos que presenta las empresas educativas, como la vinculación que mantiene la misma empresa con sus beneficiarios, así mismo los efectos que ellos obtienen.

#### 2.3.8. Líneas de acción

Son las estrategias específicas las orientaciones y organización que se han encontrado del estudio realizado de las vinculaciones, para encontrar el tipo de Proyecto de Mejoramiento Educativo, a desarrollar, son cinco las líneas de acción que se han estudiado, siendo las más importante por su origen del tema que se tiene que resolver o dar solución a los mismos; las líneas de acción son las vinculaciones que se lograron detectar con más énfasis y repitencia que se detectaron mediante la vinculación estratégicas, que vinieron de las técnicas empleadas para su detección y las cuales pudieron salir de una matriz de problemas o de un árbol de problemas, son entonces formas que se utilizarán en la resolución de la problemática encontrada o con relevancia de injerencia del porque existe la debilidad en la actividad educativa. Según: EFPEM PADEP/D 2019. Citado (UNIDAD de Colombia). "Orientación que es necesaria para identificar posibles Proyectos de Mejoramiento Educativo que va a diseñar" (p.43).

#### 2.4. Componentes del diseño del proyecto

Son las fases que se realizan antes, durante y después de la ejecución de un Proyecto de Mejoramiento Educativo, llámese las actividades que se van realizando de acuerdo al avance en la ejecución del proyecto, deben de cumplirse de acuerdo a como fueron planificadas por una se coordina con la otra, no puede

aislarse una de ellas pues los datos de una le sirven a la que sigue. D. Galera opina:

Esta comunicación tiene un objeto presentar una propuesta de análisis de los componentes de un proyecto curricular de centro según la legislación vigente, como fase previa a una estructuración de dichos componentes en un marco conceptual que facilite su comprensión y su ulterior aplicación en la práctica educativa. (p.299).

Son objetos que presentan la comunicación del análisis de las propuestas de los componentes que un proyecto debe tener de acuerdo a su función, tomando en cuenta la legislación educativa vigente, estructurada de acuerdo a su marco conceptual, facilitando su comprensión y su aplicación en la práctica educativa de su contexto.

#### 2.4.1. Título del proyecto

Todo Proyecto de Mejoramiento Educativo, tiene que llevar un nombre acorde a lo que detecto cuando se utilizaron todas las técnicas de administración educativas, matriz de priorización, árbol de problemas, se encuentran las demandas, se identifican los autores, sean estos: Directos, indirectos, se colocan en la matriz DAFO, Técnica mini max, se vinculan las estrategias y por último se dan cinco líneas de acción y se prioriza el problema, se escoge el nombre del Proyecto de Mejoramiento Educativo, no perdiendo de vista los factores involucrados voluntariamente o voluntariamente para que se comporte negativamente en el que hacer educativo, nacional, departamental y local. El título del proyecto de Mejoramiento Educativo tiene que llenar las expectativas de los estudiantes, docentes, dirección y padres de familia por lo que es conveniente involucrar a todos en todas las actividades previstas. Castillo (2004). Afirma que: el título es considerado como:

Como el más breve resumen del proyecto, pues sintetiza lo que se va a hacer. Es decir, en forma concreta proporciona una idea global completa de la investigación a realizar. En cuanto a la redacción se refiere, se sugiere evitar el uso de artículos y preposiciones al comienzo de un título, así como la utilización de redundancias. Por consiguiente hay que obviar expresiones como: "Un estilo de..," "Una investigación sobre...," "De la experimentación a la..." (p.34).

En el título se sintetiza lo que se va a hacer, dando una idea principal de la investigación o proyecto que se realizará, evitando el uso de artículos y preposiciones al inicio del mismo, dando la idea clara de lo que quiere realizar.

#### 2.4.2. Descripción

En los momentos que se fueron observando las posibles demandas se fue detectando que los alumnos del grado de quinto de la Escuela Oficial Urbana Mixta JM. "Emilio Arenales Catalán", padecían de la comprensión lectora, durante el proceso educativo los estudiantes les falta mucha redacción, organización y lo importante que no se atrevían a realizar las tareas de resúmenes que eran obligatorios, se propuso para tal fin, la investigación en los estudiantes pero que fuera de otra manera y la buscar en el internet, copiar y pegar, sin ninguna clase de reflexión, es así como nace la idea de Implementar una Biblioteca Didáctica para fortalecer la capacidad lectora, la cual se ha visto viable entre los involucrados en la comunidad educativa del establecimiento en él se realiza la actividad docente. De acuerdo a: Alvarado Oyarce (2005) P.33). Cita a Guedez (Capella 2002) "donde afirma: "el proyecto educativo es un recurso teorico-metodológico en el cual se formulan las líneas teleológicas, los propósitos normativos, los esquemas metodológicos y estratégicas, así como los soportes epistemológicos de una determinada concepción educativa" (p. 49).

#### 2.4.3. Concepto

El concepto del Proyecto de Mejoramiento Educativo corresponde a la idea que relaciona a la problemática que fue identificada. Es la idea a la cual se deben orientar nuestras acciones hacia a dónde apuntamos con su realización y que queremos lograr con él, Para tener un concepto real del proyecto debemos conocerlo desde que se emplearon todas las herramientas educativas y nos fueron dando las pautas concretas de lo que realmente sufre un establecimiento educativo. Lavín y del Solar (2000.) citan a García Huidobro (1982), "dice que, por su parte, plantea que proyecto es la acción coordinada y organizada de un conjunto de personas, en la prosecución de una finalidad compartida" (p.34).

#### 2.4.4. Objetivos

Son las metas que se proponen cumplir en cualquier actividad a desarrollar las cuales pueden ser a corto, mediano y largo plazo, siguiendo varios pasos, o momentos para que el que ejecute la actividad no pierda de vista lo que quiere lograr o lo que persigue, tomando como base los principios para cuales fueron elaborados, priorizando las tareas a ejecutar durante toda la actividad. Grana, (1976) afirma:

Es la descripción de la conducta cambiante del educando, lo que da al maestro la evidencia más notable de su obra en los tres aspectos básicos de la educación: el cognoscitivo, el afectivo y el psicomotor. Le indica claramente al maestro cuando hay necesidad de dar más atención a lo afectivo o a cualquier otra de las tres dimensiones básicas del aprendizaje humano. (p. 11).

Descripción que el educando se propone realizar, tomando en cuenta los tres aspectos básicos de la educación: lo cognoscitivo, el afectivo y el psicomotor, indicando las necesidades donde hay que poner más atención en lo afectivo.

#### 2.4.5. Justificación

Nos tiene que explicar lo que queremos componer del problema que con anticipación se ha detectado, primeramente empezaremos con los indicadores que nos arrojaron nuestras herramientas, seguiremos con las demandas porque son los aspectos importantes tomando en cuenta las características de la comunidad, apuntándole como base fundamental todo lo que aparece en la técnica DAFO., Teniendo todo listo estamos seguros de lo que queremos realizar, porque tenemos todas las evidencias que se tomaron en consideración y es lo que realmente nos conviene realizar, porque es lo que padece nuestra comunidad educativa. Llorens (2005) Nos plantea:

Una justificación de proyectos es una propuesta formal dirigida a la gerencia, en la que se incluye tanto la descripción del proyecto y su contribución al negocio, como su evaluación financiera. El propósito de una justificación de proyecto es establecer las bases sobre las que la gerencia de la empresa puede tomar una decisión al respecto su autorización. (p.90).

Propuesta formal a la institución, incluyendo que es, para que va a servir y con que se va a realizar. Establece las bases de sostenibilidad para que tenga una autorización de parte de la institución o establecimiento educativo.

#### 2.4.6. Plan de actividades

Es un instrumento indispensable en la ejecución del Proyecto de Mejoramiento Educativo, porque nos sirve de guía en la realización de todas las actividades, dándonos la dirección exacta para que no nos perdamos y que realicemos de acuerdo a lo planificado, es una guía importante en la ejecución positiva de todas las actividades ya al desviarse se pierde la secuencia y pueda que lo que buscamos sea un fracaso y alcanzar la meta deseada. Olmedo Jara (2013) aporta:

En plan de actividades, es necesario, por parte de la Dirección, un mínimo de liderazgo, ya sea para iniciarlo como para fomentarlo y desarrollarlo. De igual modo, tienen igual importancia en la implicación del plan de actividades los agentes de formación. Pero, en dicho plan, siempre es conveniente ir más allá del ámbito interno del centro implicado, debiendo buscar la ayuda de agentes externos que den su punto de vista en cuanto al plan de actividades. (p.33)

En el plan de actividades, debe realizarse con la Dirección de un líder, para que se cumplan cada una de las etapas sin contratiempos: de inicio, de desarrollo y su final, buscando conveniencias en lo interno, en lo externo para que al final se den puntos de vista positivos.

#### 2.4.7. Cronograma

Es el vaciado del contenido del plan de actividades, solo que a cada actividad se le colocan los tiempos a ejecutar, los cuales se pueden registrar en modelo de cuadros con los dato que se deseen cumplir, base fundamental en la ejecución del Proyecto de Mejoramiento Educativo, tiene la características que puede ser modificado si dentro de la ejecución se van encontrando tropiezos que no están al alcance de que realiza la actividad, como en éstos momentos del COVID-19. Según, Rodríguez (2005) "Es una forma de presentación del programa de actividades, que facilita la realización y el control de avances de la investigación; los elementos básicos que lo constituyen son las actividades y los tiempos de realización". (p. 125).

## 2.4.8. Monitoreo y evaluación

### 2.3.8.1. Monitoreo.

Es una herramienta que sirve para ir observando los avances que van dando durante el proceso de ejecución de un Proyecto de Mejoramiento Educativo, puede ayudar a sugerir su apresuramiento o una revisión de todas las actividades previstas en el plan de actividades, puede sugerir la implementación de materiales o recursos que fueron seleccionadas con anticipación cuando se estaba diseñando el proyecto. Se puede explicar que monitoreo es forma técnica de supervisar todas las actividades que fueron programadas para realizar un proyecto o cualquier acción. "Monitoreo es el proceso sistemático de recolectar, analizar y utilizar información para hacer seguimiento al progreso de un programa en pos de la consecución de sus objetivos, y para guiar las decisiones de gestión" Monitoreo y Evaluación. (2010). EFPEM PADEP/D. Cita a Valle y Rivera (2008):

La teoría de la planificación del desarrollo define el seguimiento o monitoreo como un ejercicio destinado a identificar de manera sistemática la calidad del desempeño de un sistema, subsistema o proceso a efecto de introducir los ajustes o cambios pertinentes y oportunos para el logro de sus resultados y efectos en el entorno. (p.11).

Es la teoría que se debe tomar en cuenta en la planificación, tiene que ver con el seguimiento sistemático de la calidad del desempeño o cumplimiento pertinentes y oportunos para lograr sus resultados.

### 2.3.8.2. Evaluación

Es el momento donde se clasifican todos los resultados de las actividades que fueron previstas, los cuales pueden ser positivos o negativos del proyecto, tomando en cuenta todos los pormenores que se planificado y que se fueron dando durante la ejecución de la planificación establecida con anterioridad, las evaluaciones se pueden dar en tiempos distintos pueden ser de forma inmediata o largo plazo. Tras un repaso histórico de los antecedentes de la evaluación, tanto del ámbito educativo como de educación física, donde se reflejan las diferentes acepciones y modelos seguidos la obra repasa el presente de la evaluación de la

Educación Física analizando las causas del desajuste entre la intencionalidad teórica y la práctica diaria, algo que ha sido lo que ha originado. Tanta diversidad al respecto. Díaz Lucea (s/a) Jordi Díaz Lucea. Menciona y nos planteó:

Unos retos del futuro que establecen la evaluación formativa de la Educación Física como instrumento relevante e imprescindible dentro del proceso enseñanza aprendizaje. El aprendizaje significativo y la adquisición de capacidades por parte del alumno requieren un proceso en el que haya una constante recogida de información sobre su progreso. Información que debe ser analizada para la posterior toma de decisiones o determinación de objetivos que esperamos conseguir de nuestros alumnos y cómo podemos llevarlo a cabo. (p.11).

Son instrumentos relevantes que no se deben obviar en el proceso enseñanza aprendizaje, como proceso constante donde se recoge información las cuales se deben analizarlas y luego tomar decisiones para reorientar el proceso, sin perder de vista nuestros objetivos previstos.

#### 2.4.9. Indicadores educativos

Son aspectos o datos que se toman en cuenta para tener una idea clara de lo que sucede en un centro educativo, pueden ser de manera positiva o negativa. Puente Azcutia (2013), asegura:

Que observa una tendencia en los últimos años hacia la primacía de los indicadores de resultados educativos, que se mantienen como un elemento estable en todos los datos que identificamos. El Sistema Nacional de Indicadores de la Educación ha recibido últimamente el modelo escolarización y entorno educativo -financiación educativa- resultados educativos; mientras que el Ministerio de Educación MINEDUC. Estructura sus indicadores de la educación según un modelo entorno del centro y aprendizaje -financiación de la educación- beneficios sociales de la educación- expansión de la educación y resultados educativos los sistemas de indicadores de la educación para los centros educativos pensados fundamentalmente para las comisiones de evaluación encaminadas a mejorar el centro y en menor medida la rendición de cuentas -suelen resaltar los indicadores de proceso educativos más que los indicadores de estructuras. Cuando se cumplen estos parámetro podemos establecer que nuestra actividad que realizamos esta por un buen camino, aunque el autor menciona muchas más opciones pero las importantes puedan ser éstas. (p.96).

Observa tendencias en los indicadores de resultados educativos, estructurados según el entorno del centro educativo, su financiamiento, los beneficios sociales, los resultados positivos, y las comisiones de evaluación de cada centro son los encargados de verificar los resultados.

#### 2.4.10. Plan de sostenibilidad

Para comprender detalladamente este concepto: de Plan de Sostenibilidad. Analizaremos el término Plan, que según la (RAE). En su diccionario en línea, significa:

Plan.

Nombre masculino.

A. Idea del modo de llevar a cabo una acción. “tengo un plan para desenmascarar al ladrón; nuestro plan consiste en establecer tres equipos y emprender la búsqueda, descansando unos minutos cada hora”.

B. Programa en el que se detalla el modo y conjunto de medios necesarios para llevar a cabo esa idea. “ya hemos presentado a la dirección nuestro plan de fusión y dicen que van a estudiarlo”.

#### 2.4.11. Presupuesto del proyecto

Son actividades que ayudan a sostener la enseñanza aprendizaje en nuestros alumnos, especificando punto por punto lo que queremos realmente cambiar, en nuestro nivel educativo; todas las actividades tienen que llevar el soporte de sostenibilidad requeridas, en los últimos años la sostenibilidad ha sido uno de los conceptos más utilizados en la innovación educativa, se debe sostener que sostenibilidad va más allá que sostener sino que tiene que duradero, que tenga calidad, justicia, soporte, recursos y conservación. Askibar et al., (2006), sostiene:

La sostenibilidad es un reto fundamental de nuestro tiempo que, como tal, constituye una de los pilares conceptuales de Fórum Universal de las Culturas Barcelona 2004. Si queremos tener futuro, debemos comprometerlo a hacerlo posible fomentando la transición entre los modelos económicos y culturales insostenibles hoy dominantes y una nueva forma de vida que garantice el desarrollo humano para todos los habitantes de la tierra, sin arruinar las bases de la y la diversidad de la vida. Necesitamos contribuir colectivamente una nueva cultura de sostenibilidad, y la educación puede ser clave, cuyo objetivo es aprender a cambiar, y que encuentra su mejor estrategia en la participación en proyectos reales de transformación. (p.13)

Seguidamente se pregunta ¿Qué es un Presupuesto? Tomando en cuenta que cualquier actividad por lo más simple que se quiera realizar es necesario contar



con algún fondo económico, por cualquier emergencia que se pueda presentar, claramente y conscientemente la elaboración del Proyecto de Mejoramiento Educativo de la Biblioteca Didáctica para fortalecer la capacidad lectora, en los estudiantes de quinto grado sección “B” requiere de un presupuesto real por cada una de las actividades que fueron programadas para lograr con eficacia el proyecto. Alvarado Oyarce, (2005) afirma:

Presenta un presupuesto de costos para cada alternativa de localización. Es como elaborar un proyecto para cada factor. Se consideran tanto los costos fijos como los variables.

- A. Costos fijos que comprenden los costos de instalación, del terreno, de construcción de los edificios o el alquiler, pueden cambiar considerablemente de un lugar a otro.
- B. Asimismo, los costos variables que comprenden la mano de obra, materias primas, costos de transporte, también dependen del lugar en que se instale la actividad.

Teóricamente, es el método más exacto; sin embargo, en la práctica, demanda tiempo e información. Pasos a seguir para aplicar el método costo a costo:

- A. Seleccionar factores que puedan costearse. Generalmente son muchos los factores que se usan, pero cuanto más son los factores más acuciosos hay que ser para escoger los factores potenciales.
- B. Determinar alternativas.
- C. Costear cada factor por cada alternativa de localización.  
Calcular un presupuesto para cada alternativa de localización. (p.122)

Consiste en el método más exacto de presentar los costos fijos, los costos variables, que conllevará la ejecución del proyecto, demandando en la práctica tiempo e información de cómo seleccionar, determinar y costear cada alternativa de localización.

### **CAPÍTULO III**

#### **PRESENTACIÓN DE RESULTADOS**

##### 3.1. Título

Biblioteca didáctica para el fortalecimiento de la comprensión lectora.

##### 3.2. Descripción de PME

El Proyecto de Mejoramiento Educativo se realizó en la Escuela Oficial Urbana Mixta JM. "Emilio Arenales Catalán" de la cabecera municipal de Nentón, departamento de Huehuetenango, en el área de Comunicación y Lenguaje L1, Idioma Español, el objetivo del Proyecto es Implementación de una biblioteca didáctica para fortalecer la capacidad lectora en el estudiante enfocado a mejorar los resultados obtenidos en los indicadores de resultados de escolarización, por lo que se incidió en el indicador del hábito de lectura debido a que según la tendencia de los últimos cinco años de escolarización que es muy marcado en el entorno; mismo que ha provocado el incremento de otros indicadores, siendo estos: alumnos con edades no adecuadas (sobre edad), la deserción escolar provocada por padres de familia, por consiguiente no se conserva la matrícula, entre algunos.

Tomando en consideración que en las pruebas que se han implementado por parte del Ministerio de Educación con relación al área de Comunicación y Lenguaje L1, Idioma Español, los resultados que han presentado ha sido muy deficientes, la ausencia de recursos de lectura como primera debilidad y si hay, existen demasiadas restricciones de parte de las autoridades administrativas por su pérdida o conservación de los enseres lectores, hemos utilizado una metodología poco innovadora, el apoyo de los padres de familia en el acompañamiento de los hijos es insuficiente, así también las características del contexto en donde se desarrollan las actividades son de escasos recursos, el aula no reúne las condiciones pedagógicas mínimas, lo que pueden incidir en diferentes aspectos

que no ayudan en el proceso de la enseñanza del área de Comunicación y Lenguaje L1, Idioma Español, específicamente en el uso correcto de los signos de puntuación.

Durante el desarrollo del Proyecto de Mejoramiento Educativo se tomaron en cuenta los actores directos: alumnos, docentes del establecimiento y padres de familia, los actores potenciales: empresas privadas, proveedores, Bancos del sistema con el propósito de minimizar el problema: Desarrollar en el alumno el hábito de lectura, para mejorar la calidad de redacción en su escritura, promoviendo el buen uso de los signos de puntuación, con todas las normas que ellos rigen, a través de la Implementación de una biblioteca didáctica para fortalecer la comprensión lectora en el estudiante.

La técnica del DAFO permitió encontrar debilidades, amenazas, fortalezas y oportunidades del problema-efecto priorizado, esto dio lugar a las vinculaciones estratégicas, que se identificaron a través de la técnica MINI-MAX, dando paso a una vinculación estratégica, priorizando la línea de acción: Implementación de una metodología innovadora para el fortalecimiento del área de Comunicación y Lenguaje L1, español, en la vida cotidiana de los estudiantes, aprovechando alguna donación de libros no utilizados en los hogares de padres de familia y que podamos integrarlos a la biblioteca, lote de libros de textos que existan en el establecimiento por área y grado y recursos digitales que ayuden a darle solución a la vinculación específica por medio del trabajo conjunto entre maestros y padres de familia de la Escuela Oficial Urbana Mixta, "Emilio Arenales Catalán" de la cabecera municipal de Nentón, Huehuetenango, eligiendo el proyecto: Biblioteca Didáctica para fortalecimiento de la comprensión lectora.

### 3.3. Concepto de PME

Desarrollar mediante Biblioteca Didáctica el fortalecimiento de la comprensión lectora.

### 3.4. Objetivos

#### 3.4.1. Objetivo General

Fortalecer la comprensión lectora a través de una biblioteca didáctica para estudiantes de la Escuela Oficial Urbana Mixta Emilio Arenales Catalán.

#### 3.4.2. Objetivo Específico

A. Instalar una biblioteca didáctica para el reforzamiento de la comprensión lectora de los estudiantes.

B. Utilizar de manera correcta los recursos de la biblioteca con estudiantes y docentes para el enriquecimiento del proceso enseñanza aprendizaje.

C. Socializar la biblioteca con padres de familia para que conozcan la temática que se aborda con sus hijos.

### 3.5. Justificación

En la actualidad, Guatemala es uno de los países con índices de baja calidad educativa y el sistema educativo enfrenta el desafío de buscar herramientas, innovar la metodología, agenciarse técnicas y estrategias en el área de Comunicación y Lenguaje L1, Idioma Español y en algunas subáreas del nivel primario, mediante la utilización de recurso escritos, consistentes en libros, que contengan temas importantes de acuerdo al nivel educativo de los estudiantes, los cuales puedan ser investigados en una biblioteca y otros acordes al contexto educativo donde se desenvuelven los estudiantes.

De manera específica, en Comunicación y Lenguaje L1, Idioma Español del nivel primario se muestran resultados de escolarización y de aprendizaje por debajo de los estándares educativos establecidos por el Ministerio de Educación, los cuales han incido en otros indicadores como: Repitencia, sobre edad, deserción escolar, bajo nivel de redacción en los resúmenes de clases diarias, entre otros.

En concordancia a las demandas encontradas en la educación actual nacional se basan en las necesidades que para la población nentonense son fundamentales

satisfacerlas con tal de tener un material descriptible disponible para que guíe y sostenga la proyectos de sostenibilidad de la comunidad; sin embargo, es evidente que los estándares de calidad no son favorecidos y que se implementan acciones innecesarias para satisfacer ciertas demandas sociales, institucionales y poblacionales, entre las cuales se encuentran resultados deficientes, por la mala redacción de documentos favorables al contexto educativo, escasos materiales para leer, escaso acompañamiento de los padres de familia, entre otros.

Las particularidades que afectan el entorno son los escasos recursos económicos de algunos padres de familia, aula con ausencia de tecnología para que el alumno pueda ser un investigador virtual como servicio mínimo en la actualidad, la existencia de varios idiomas, el nivel social, la pobreza en los hogares obligan a que todos busquen un trabajo para poder sostenerse, esto ocurre en la mayoría de niños, entre otros.

La implementación de una biblioteca didáctica fortaleció la comprensión lectora en el estudiante, con ello se pretende eliminar las debilidades y amenazas consideradas en la técnica DAFO, a través de las fortalezas y oportunidades, por medio de la línea de acción donde se pretendió desarrollar en el alumno el hábito de lectura, para mejorar la calidad de redacción en su escritura, promoviendo el buen uso de los signos de puntuación, con todas las normas que ellos rigen mejorarán en la vida cotidiana de los estudiantes, aprovechando materiales del contexto, libros de texto por medio del trabajo en conjunto entre maestros y padres de familia de la Escuela Oficial Urbana Mixta, de la cabecera municipal del municipio de Nentón, Huehuetenango.

La problemática que afecta a los alumnos de quinto grado de primaria del establecimiento educativo donde se perfiló el Proyecto de Mejoramiento Educativo, está descrito a la ausencia de libros para realizar una investigación que resalte los conocimientos y que durante la actividad apliquen conocimientos de la buena utilización de su redacción y el uso adecuado de los signos de puntuación, estos

se ven reflejados en la vida cotidiana y que mejorarán el indicador de resultados en el área de Comunicación y Lenguaje L1, Idioma Español, para lograrlo es de suma importancia la implementación de la biblioteca didáctica en la escuela, por lo consiguiente se gozará de un aprendizaje netamente significativo.

En efecto, resulta importante desarrollar actividades innovadoras para el aprendizaje de la escritura correcta en los alumnos de la Escuela Oficial Urbana Mixta “Emilio Arenales Catalán” del municipio de Nentón, departamento de Huehuetenango; a través de lo que fue la implementación de una biblioteca en la escuela, elaboración de ficheros que faciliten la búsqueda inmediata de los libros que puedan ser utilizados durante la tarea encomendada, promoción y conservación de todos los acervos que en ella existan, así mismo ir innovado los recursos de acuerdo a las necesidades que el mismo contexto vayan exigiendo.

### 3.6. Distancia entre el diseño proyectado y el emergente

A raíz de la situación que afronta el país por la pandemia del COVID: 19 y que las escuelas se cerraron debido a las órdenes presidenciales que se dieron desde el dieciséis de marzo de 2,020 donde prohíben realizar actividades presenciales con los alumnos en el centro educativo. Por lo tanto, fue necesario buscar otra estrategia para la culminación de actividades pendientes para la culminación del Proyecto de Mejoramiento Educativo, utilizando las redes sociales Como: WhatsApp, YouTube donde la comunidad educativa pudo ver las últimas actividades, donde se les explica detalladamente los objetivos principales, los logros obtenidos y avances alcanzados, logrando establecer con precisión motivos por los cuales se implementó la Biblioteca Didáctica para Fortalecer la Comprensión Lectora.

Se les pudo dar el agradecimiento a los de la comunidad educativa de la escuela, por todo el apoyo moral y participativo brindado a éste proyecto y motivarles desde este medio, que como ahora, sigan apoyando la educación de sus hijos, y como recompensa, tendrán en el futuro personas de provecho y muy bien preparadas

para enfrentar hechos reales de su vida. Luego se entregaron reconocimientos como diplomas a padres destacados, así como a los alumnos de imágenes de los mismos, utilizando la tecnología que más es utilizada por los padres de familia de mi comunidad.

### 3.7. Plan de actividades

Tabla 40.  
Plan de actividades.

No.	Duración	Actividad	Tarea	Sub-tarea	Responsabl e
<b>FASE DE INICIO</b>					
1	8 semanas	Elaboración de planes e instrumentos	Elaboración del plan de actividades	Diseño del formato	Nuvere Isidoro Hernández Escobedo
			Elaboración del plan de monitoreo	Diseño de los instrumentos de monitoreo	Nuvere Isidoro Hernández Escobedo
			Elaboración del plan de evaluación	Diseño de los instrumentos de evaluación	Nuvere Isidoro Hernández Escobedo
<b>FASE DE PLANIFICACIÓN</b>					
	2 semanas	Lanzamiento del proyecto	Acto de inauguración Socialización y divulgación del proyecto	Solicitudes Elaboración del programa	Nuvere Isidoro Hernández Escobedo
				Elaboración de invitaciones	Nuvere Isidoro Hernández Escobedo
				Colocación de una vinílica.	Nuvere Isidoro Hernández Escobedo
				Elaboración de trifoliales.	Nuvere Isidoro Hernández Escobedo

<b>FASE DE EJECUCIÓN</b>					
3	8 semanas	Montaje de la biblioteca.	<p>Selección del espacio donde se ubicara la biblioteca.</p> <p>Recolección de acervos mediante una maratón del libro.</p> <p>Clasificación de acervos tomando en consideración sus contenidos</p>	<p>Solicitud de aceptación del Director.</p> <p>Entrega de solicitud a personas individuales de acervos.</p> <p>Colocarlos en las rejillas de madera.</p> <p>Pintar las rejillas de madera,</p>	<p>Nuvere Isidoro Hernández Escobedo</p> <p>Nuvere Isidoro Hernández Escobedo</p> <p>Nuvere Isidoro Hernández Escobedo</p> <p>Nuvere Isidoro Hernández Escobedo</p>
5	15 semanas	Utilización de los recursos existentes en la biblioteca.	<p>Elaboración del reglamento de funcionamiento de la biblioteca.</p> <p>Elaboración de fichas para el control de libros existentes.</p> <p>Elaboración de fichas de registro de visitantes a la biblioteca.</p>	<p>Dar a conocer el contenido a los maestros, alumnos y director del contenido.</p> <p>Dar a conocer el contenido a los maestros, alumnos y director del contenido.</p> <p>Demostración de la funcionalidad de las fichas.</p>	<p>Nuvere Isidoro Hernández Escobedo</p> <p>Nuvere Isidoro Hernández Escobedo</p> <p>Nuvere Isidoro Hernández Escobedo</p>



6	2 semanas	Socialización de la biblioteca.	Reuniones de información para darles a conocer sobre la funcionalidad.  Promoción de la biblioteca por medio de Youtube, Facebook, Watsap.	Elaborar solicitudes y convocatoria  Reproducción de materiales a grupos de trabajo.	Nuvere Isidoro Hernández Escobedo  Nuvere Isidoro Hernández Escobedo
Cierre					
7	1 semana	Acto de clausura del PME.	Entrega de diplomas	Palabras de agradecimiento a todos los participantes.	Nuvere Isidoro Hernández Escobedo

Fuente: elaboración propia.

Para que toda actividad que se programe tenga los éxitos esperados, es muy necesario elaborar una planificación en la cual se puedan establecer todos los parámetros para que quien planifique no se pierda y lleve la dirección correcta de lo que realmente quiere realizar o ejecutar, el plan debe establecerse como una planificación el cual también debe establecer los recursos o materiales que se tienen al alcance, su duración, sus tareas, sub-tareas y responsable, como su responsable. Para la ejecución del Proyecto de Mejoramiento Educativo, Biblioteca Didáctica para el Fortalecimiento de la Comprensión Lectora, se realizó un plan general de actividades en cual se formuló en tres etapas Fase de inicio, el acto de inauguración, socialización y divulgación del proyecto, Fase de planificación elaboración del plan de monitoreo, y el plan de evaluación, y la fase de ejecución, en esta fase se diseñaron las fichas para llevar el control, cuidado y conservación de los acervos en la biblioteca, el reglamento para la utilización correcta de la biblioteca, luego y se dio una orientación sobre el fortalecimiento del grado de responsabilidad en cada uno de los actores.

Se cumplieron de manera espontáneamente varias sub-tareas, de las cuales se pueden mencionar, se entregaron a donde correspondía las solicitudes de aprobación del proyecto, la repartición de las invitaciones a los padres de familia, la Dirección y Coordinaciones Técnico Administrativas, 13-05-14 y 15, colocándose una manta vinílica con panoramita para todos los ángulos, En la fase de planificación, se diseñaron los instrumentos de monitoreo y evaluación, En la ejecución, selección de los mejores libros cumpliéndose los objetivos trazados, los cuales se clasificaron en un orden alfabético para una mejor manipulación, solicitudes de convocatoria y la reproducción de materiales que servirían para la identificación y cuidado de los libros.

### Fotografía 13.

Manta vinílica con el nombre del proyecto Biblioteca Didáctica para Fortalecer la Comprensión Lectora.



Fuente: creación propia de autor del informe.

### 3.7.1. Fases del proyecto

#### A. Inicio

De acuerdo a lo planificado, la fecha del diez de junio del año dos mil diecinueve, me concentré en la Dirección de la Escuela Oficial Urbana Mixta JM. “Emilio Arenales Catalán” a realizar el trámite de entrega de solicitud para la autorización

correspondiente para la ejecución en ese plantel, del Proyecto de Mejoramiento Educativo comprendiendo las etapas de análisis situacional, análisis estratégico, ejecución, monitoreo y evaluación del mismo.

Con fecha doce de julio de dos mil diecinueve, el señor Director del plantel Lic. Deifilio Rubelci Hernández Escobedo, en resolución No. 10-2019 y Artículo 1°. Autorizó la realización del Proyecto de Mejoramiento Educativo en el centro educativo comprendido de julio 2019 a junio 2020, según el proceso educativo y el cumplimiento de las etapas correspondientes.

#### Fotografía 14.

Entrega de solicitud para llevar a cabo el PME.



Fuente: creación propia del autor del informe.

## Fotografía 15.

Solicitud dirigida al director de la escuela para la autorización de ejecución del proyecto.

ESCUELA OFICIAL URBANA MIXTA  
EMILIO ARENALES CATALÁN  
NENTÓN, HUEHUETENANGO



Prof. Deifilio Rubelci Hernández Escobedo  
Director EOUM "Emilio Arenales Catalán"  
Nentón, Huehuetenango

Yo, Nuvere Isidoro Hernández Escobedo, docente de la Sección A de quinto grado de educación primaria, en este Establecimiento Educativo, respetuosamente...

EXPONGO:

Fermo parte del grupo de estudiantes de la Licenciatura en Educación **Primaria Intercultural** con énfasis en educación Bilingüe, en el Programa Académico de **Desarrollo Profesional Docente** PADEP/D, de la Escuela de Formación de Profesores de Enseñanza Media EFPEM, de la Universidad de San Carlos de Guatemala, con sede en la población de **Nentón**, donde se nos requiere, como parte del proceso de graduación, previo diagnóstico o identificación de necesidades educativas, **formular, diseñar y ejecutar un Proyecto de Mejoramiento Educativo** que dé solución a la problemática priorizada, siendo requisito, la **presente petición y su correspondiente autorización**.

Por tanto...

SOLICITO:

"La autorización correspondiente de la Dirección del Establecimiento Educativo para la ejecución, en este plantel, de mi **Proyecto de Mejoramiento Educativo** que, como proceso de graduación, se desarrollará de julio de 2019 a junio de 2020, comprendiendo las etapas: análisis situacional, análisis estratégico, ejecución, monitoreo y evaluación del proyecto **diseñado**"

Sin otro particular, me suscribo de usted muy atentamente.

Prof. Nuvere Isidoro Hernández Escobedo  
Docente 5º grado sección A

Nentón, julio 10 de 2019



Fuente: Creación propia del que informa.

## Fotografía 16. Resolución de autorización de ejecución del proyecto.

ESCUELA OFICIAL URBANA MIXTA JM.  
"EMILIO ARENALES CATALÁN"  
NENTÓN, HUEHUETENANGO.

NENTÓN\_12 DE JULIO DE 2019

### RESOLUCIÓN No. 10-2019.

EL DIRECTOR DE LA ESCUELA OFICIAL URBANA MIXTA, JORNADA MATUTINA, "EMILIO ARENALES CATALÁN" DE LA CABECERA MUNICIPAL DE NENTÓN, MUNICIPIO DE NENTÓN, DEPARTAMENTO DE HUEHUETENANGO.

#### CONSIDERANDO:

Que el profesor **Núvere Isidoro Hernández Escobedo**, docente de quinto grado, sección A, de este establecimiento educativo, estudiante de la carrera de Licenciatura en Educación Primaria Intercultural con énfasis en Educación Bilingüe, en el Programa Académico de Desarrollo Profesional Docente PADEP/D, de la Escuela de Formación de Profesores de Enseñanza Media EFPEM, de la Universidad de San Carlos de Guatemala, con sede en la población de Nentón, departamento de Huehuetenango, ha solicitado autorización para ejecutar en este centro un **Proyecto de Mejoramiento Educativo**;

#### CONSIDERANDO:

Que analizado lo solicitado, se cuenta con opinión favorable en cuanto a la importancia de diagnosticar e identificar necesidades educativas que afectan la calidad educativa de los alumnos y alumnas de nuestro establecimiento y que al formular, diseñar y ejecutar dicho proyecto nos permita minimizar la problemática existente, se estima procedente dictar la disposición que autorice lo solicitado.

#### PORTANTO:

Con fundamento en lo que determina los artículos: Artículo 21 Centros Educativos Públicos, Artículo 37 Obligaciones de los Directores y Artículo 42 Derecho de los Directores y Subdirectores, Ley de Educación Nacional, Decreto Legislativo 12-91; Artículo 64 Obligaciones de los servidores Públicos Ley de Servicio Civil Decreto Ley Número 1,748; Título II Obligaciones y Prohibiciones Artículos 75,76 y 77, Reglamento de la Ley de Educación Nacional Acuerdo Gubernativo 18-98.

#### RESUELVE:

ARTÍCULO 1º. Autorizar la realización del Proyecto de Mejoramiento Educativo, en este centro educativo, al profesor solicitante, que comprende las fechas de julio 2019 a junio de 2020, según el proceso educativo y el cumplimiento de las etapas correspondientes.

ARTÍCULO 2º. Instruir al profesor responsable respecto a lo siguiente:

- Que debe apegarse estrictamente a las leyes, reglamentos y demás disposiciones del Ministerio de Educación y Reglamento Interno de este centro educativo.
- Coordinar acciones y mantener constante comunicación con el director del plantel a efecto de evitar situaciones que desfavorezcan la relación docente- alumno y docente- padres de familia.
- Que debe actuar con responsabilidad en el desarrollo del proyecto para evitar desfases en su labor docente.

ARTÍCULO 3º. La presente resolución entra en vigencia inmediatamente.

COMUNIQUESE:

Lic. Deifilio Rubelc) Hernández Escobedo  
DIRECTOR



Fuente: Creación propia del que informa.

## Fotografía 17.

## Acta de Inicio del Proyecto de Mejoramiento Educativo.

EL INFRASCrito DIRECTOR DE LA ESCUELA OFICIAL URBANA MIXTA EMILIO ARENALES CATALÁN, CERTIFICA: TENER A LA VISTA EL ACTA No. 16-2020, SUSCRITA A FOLIOS 25, 26 Y 27 DEL LIBRO AUXILIAR DE ACTAS No. 02 QUE PARA EFECTOS ADMINISTRATIVOS SE LLEVA EN ESTE ESTABLECIMIENTO, LA CUAL, COPIADA LITERALMENTE DICE:

Acta No. 16-2020. En la población de Nentón, municipio del departamento de Huehuetenango, a las ocho horas del día quince de enero de dos mil veinte, reunidos en el local de la Dirección de la Escuela Oficial Urbana Mixta Emilio Arenales Catalán el Profesor Rubelio Hernández Escobedo, Director del establecimiento y los profesores Cain Balaam Camposco Camposco, Nuvere Isidoro Hernández Escobedo, Rosa María Alvarado Escobedo, Eimer Esaú Echeverría Rojas y Edwin Roger Alonso Velásquez, estudiantes del Programa Académico de Desarrollo Profesional Docente - PADEPID- de la Escuela de Formación de Profesores de enseñanza Media de la Universidad de San Carlos de Guatemala y el claustro de maestros de la escuela para dejar constancia de lo siguiente: PRIMERO: EL Profesor Rubelio Hernández, Director del establecimiento apertura la reunión y le cede la palabra a los profesores estudiantes del PADEPID, quienes uno a uno, justificaron que como parte de su trabajo de graduación de la Licenciatura en Educación Primaria Intercultural con énfasis en Educación Bilingüe, deben realizar un Proyecto de Mejoramiento Educativo; Cain Balaam Camposco Camposco expone su proyecto "Juegos lúdicos matemáticos que potencien el pensamiento y razonamiento lógico"; Nuvere Isidoro Hernández Escobedo: "Biblioteca didáctica para fortalecer la capacidad lectora"; Rosa María Alvarado Escobedo: Implementación de recurso lúdico pedagógico para la articulación correcta de los fonemas"; Eimer Esaú Echeverría Rojas: "Promoviendo juegos lúdicos para el aprendizaje en operaciones básicas matemáticas"; y Edwin Roger Alonso Velásquez: "Formulación de material idóneo para el aprestamiento de la matemática", solicitando a los presentes su colaboración con las actividades que realizarán. SEGUNDO: Toma la palabra el Director y expone que le llena de satisfacción el impulso que se dará a las actividades relativas a cada proyecto, los cuales serán de mucha ayuda para mejorar la educación que se imparte en el establecimiento, indicando que desde el día de hoy se inician los proyectos mencionados. TERCERO: Se finaliza la presente en el mismo lugar y fecha, a veinte minutos de su inicio, firmando los que intervinimos, Damos fe. Aparecen las firmas legibles de los docentes de la escuela y del director. Se ve el sello de la dirección.

Y PARA USOS LEGALES DE LA PRESENTE, LA EXTIENDO, FIRMO Y SELLO EN UNA HOJA DE PAPEL BOND TAMAÑO CARTA, DESIDAMENTE CONFRONTADA CON SU ORIGINAL, EN LA POBLACIÓN DE NENTÓN, A LOS VEINTINUEVE DÍAS DEL MES DE MAYO DE DOS MIL VEINTE.

  
Prof. Rubelio Hernández Escobedo  
DIRECTOR 

Fuente: creación propia del autor del informe.

### B. Lanzamiento del Proyecto.

Anterior a la actividad se entregó solicitud y se contó con la aprobación del Director del plantel. Para resaltar esta etapa es muy importante señalar que se tuvo la actividad del lanzamiento del Proyecto de Mejoramiento Educativo, realizado el día viernes 21 de febrero de dos mil veinte, asistiendo a la actividad padres y madres de familia de los alumnos de la Escuela Oficial Urbana Mixta “Emilio Arenales Catalán”, y las autoridades educativas del municipio, señor Director del plantel educativo, Deifilio Rubelci Hernández Escobedo, Las Coordinadoras Técnico Administrativo 13-05.14 y 13-05-15, Zoila Maritza Escobedo Guillén y Merli Carolina López Camposeco, respectivamente. Actividad que fue un éxito, complacidos con la actividad realizada.

#### Fotografía 18.

Exposición de cómo se fueron realizando las actividades.



Fuente: creación propia del autor del informe.

### C. Planificación

Durante esta etapa se llevaron a cabo varias actividades como: la elaboración de plan de actividades, de monitoreo y evaluación, teniendo una revisión adecuada por parte de nuestro asesor, haciéndole las correcciones pertinentes para que tuvieran un soporte de fondo bien estructurado; en el plan de actividades, se incluyeron en el formato las áreas y sub-tareas que fueron previstas para el buen

cumplimiento de esta fase. En el plan de monitoreo se realizó la formulación de los formatos de monitoreo como son la Guía de observación no participante, una encuesta de opinión y la entrevista, sirvieron para que los participantes aportaran sus puntos de vista entre los cuales se mencionan a los Docentes, Alumnos y padres de familia, fueron acopladas a los requerimientos establecidos, luego en el plan de evaluación se diseñaron los instrumento de evaluación: Guía de observación no participante, una encuesta de opinión y la entrevista, sirviendo para que los participantes aportaran sus puntos de vista siendo para el efecto los actores: Docentes, Alumnos y padres de familia estableciendo parámetros alcanzables de medición y fueron redactadas las interrogantes de acuerdo a la capacidad de entendimiento de los que se evaluaron la actividad, y así se les dio cumplimiento a todas las actividades y etapas que fueron establecidas en el cronograma de actividades las cuales fueron un éxito.

#### Fotografía 19.

Buscando reglamentos.

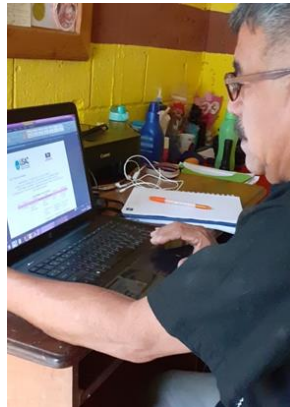

Fuente: Creación propia de autor del informe.

#### D. Ejecución

Se instaló una biblioteca didáctica, para ello se seleccionó el espacio donde se instalaría, considerando la cantidad de cajillas que tendría para la colocación de



todo el material que se utilizó para el fortalecimiento de la comprensión lectora de los estudiantes. Así mismo se procedió a recolectar acervos de diferente temática del área curricular de Comunicación y Lenguaje L1, por lo que se hizo una maratón del libro, también se le requirió a la Municipalidad y padres de familia para que contribuyeran con esta noble causa, que serviría de gran apoyo en la acción educativa de los estudiantes de la Escuela Oficial Urbana Mixta “Emilio Arenales Catalán”.

Fotografía 20.

Niña haciendo uso de los acervos de la biblioteca.



Fuente: Creación propia.

Tras el desarrollo de esta actividad, se logró contar con una excelente variedad de acervos, que estarán al servicio de la población estudiantil. Como resultado de este montaje se vio la curiosidad, interés y motivación de maestros, estudiantes y padres de familia conocer sobre los temas que contienen los libros, puestos que estos ayudaron a fortalecer la comprensión lectora de los niños, ya que en la actualidad por no contar con un libro de interés no le interesaba conocer y aprender más, pero ahora que en su salón ya tiene uno, le agradaba ir descubriendo y comprendiendo nuevos conocimientos.

## Fotografía 21

Recolección de acervos de diferentes temáticas del área de Comunicación y Lenguaje L1. Idioma Español y de otras áreas de acuerdo a la temática que se desarrolla en el establecimiento.



Fuente: Creación propia.

Utilizando recursos de la biblioteca, se tuvo que buscar en sitios confiables del internet reglamentos de funcionamiento de una biblioteca, para reajustarlos al contexto que se vive en el establecimiento, el mismo ayudó a que el proyecto funcionara de manera satisfactoria, se buscaron de las misma forma ficheros para llevar control de libros existentes, el mismo ayudó a la conservación de los libros que serán utilizados por los estudiantes, fichas de control de visitas a la biblioteca didáctica, ha servido de gran ayuda, se lleva control de quienes y cuantos hacen uso de los acervos y se ha visto el cambio de léxico de los alumnos que si investigan. Se orientó a padres de familia, docentes, director y alumnos la forma adecuada de la utilización correcta de los recursos de la biblioteca, lo cual estará beneficiándoles en el uso de nuevas palabras en momentos que ellos puedan llevar un mensaje ante cualquier público, se mostraron muy satisfechos del proyecto, entendiendo de manera positiva lo actuado y agradecieron por el proyecto de biblioteca, quedando complacidos.

En la socialización de la biblioteca con padres de familia, docentes, director y alumnado se les informa sobre la temática que se aborda con sus hijos, en el establecimiento la cual requiere de insumos de investigación para la retroalimentación de puntos que hayan quedado dudosos o simplemente para dominar más la temática, se les indica que una biblioteca didáctica no está fuera de contexto, sabido es que las redes sociales en la actualidad ya no son confiables, porque los que redactan lo hacen de un forma inadecuada, cometiendo muchas faltas de ortografías, y como comunidad educativa se pretende mejor educación, con personas que sean formadores de ellos mismos, nuevamente se tuvo una buena aceptación de parte de los participantes en esta fase de socialización de la biblioteca.

#### Fotografía 22.

Investigación, elaborando y reorientación de fichas de acuerdo al contexto educativo para el control de acervos en la instalación de la biblioteca didáctica.



Fuente: Elaboración propia del autor del informe.

Continuando con las actividades se elaboraron y entregaron las solicitudes a personas indicadas para la donación de los acervos de la biblioteca, teniendo una respuesta favorable de los involucrados, se lograron recopilar una buena cantidad libros por lo tanto el proyecto de Mejoramiento Educativo cuenta con buen número de libros, que están aportando los cambios esperados en los alumnos y alumnas

del establecimiento, por consecuencia docentes y padres de familia se encuentran realmente satisfechos, a la actividad realizada.

Fotografía 23.

Entrega de solicitudes individuales a personas entusiastas, en la cabecera municipal de Nentón, departamento de Huehuetenango, en sus hogares para su aportación.



Fuente: Elaboración propia del autor del informe.

Se ejecutaron varias actividades para despertar el gusto por la lectura en los alumnos, en las cuales se pudo determinar que el cambio en los niños es significativo, y quien ha hecho realidad es la utilización correcta de la Biblioteca didáctica que fue implementada en el establecimiento educativo.

## Fotografía 24.

Alumna demostrando su fluidez, y comprensión lectora en un concurso de lectura celebrado en la Escuela Oficial Urbana Mixta “Emilio Arenales Catalán”



Fuente: Elaboración propia del autor del informe.

Al finalizar se ha logrado el fortalecimiento del grado de responsabilidad en cada uno de los actores, en los beneficios que consigo trajo la implementación de la Biblioteca Didáctica, reconociendo que ha ayudado a sus estudiantes al buen hábito de la lectura, apasionarse por mejorar su redacción, la utilización de las reglas ortográficas y lo más importante es que los niños han enriquecido de manera exagerada su vocabulario, en sus exposiciones se ha notado la diferencia entre el antes y el después.

## Fotografía 25.

Alumnos buscando en acervos, nuevos términos para el enriquecimiento de su vocabulario y lograr una buena redacción en sus resúmenes a presentar.



Fuente: Elaboración propia del autor del informe.

## E. Monitoreo

Esta etapa consiste en analizar el avance del proyecto, para proponer acciones oportunas para el cumplimiento del proyecto y verificar si se están cumpliendo los objetivos elaborados para tal fin, primeramente se logró compilar una buena cantidad de libros para la biblioteca didáctica, la cual se encuentra ya en el lugar designado para su distribución en el espacio correspondiente; de manera conjunta con los actores interesados se estableció el horario para la realización de ésta actividad (compilación de Libros) el cual fue factible para todos, se registraron los libros que existen en la escuela de acuerdo a los fines que cada uno de ellos y para lo fueron seleccionados.

Para esta actividad se estructuraron tres instrumentos, entre ellos: Observación no participante, la encuesta y una entrevista, las cuales fueron interpretadas por Docentes de la escuela, Padres de familia y alumnos, arrojando resultados positivos donde cada uno expone que se están realizando la compilación de los acervos para el montaje de la biblioteca, dando fe, que el reglamento, como el fichero son instrumentos que cumplen cada uno los resultados esperados, los

alumnos respetan y conservan los libros en cada uno de los momentos que son requeridos.

a. Instrumentos de observación no participante.

Este instrumento sirvió para orientar nuestras actividades y reorientar las que se han desfasado, los resultados propuestos por los docentes equivale a un porcentaje muy alto en cuanto a la donación de acervos, recaudándose una buena cantidad de libros en solo una maratón realizada, entregándose en tiempo establecido las solicitudes a personas altruistas para que donaran los acervos, se realizan visitas a padres de familia para su donación de libro, se está logrando establecer el sitio adecuado para que funciones la Biblioteca didáctica, los observantes dieron su punto de vista que tanto los ficheros de conservación, como el reglamento, el sitio han favorecido a la protección de los libros, como resultado de las capacitaciones realizadas.

Fotografía 26.

Resolviendo guías de observación por parte de los docentes, para así poder establecer los resultados esperados.



Fuente: creación propia del autor del informe.

b. Encuesta.

De acuerdo a los datos consignados por los docentes, padres de familia y los alumnos y que interactúan en el centro educativo dieron su punto de vista. Al tabular los instrumentos, se pudo estimar que estas están siendo funcionales tanto el fichero donde se encuentran los datos de los libros, y son de suma importancia, genera viabilidad en registro de los acervos, el reglamento de la biblioteca, ha servido para que el alumno se comporte de la mejor manera en su visita, al lugar donde se ubica la biblioteca, porque los docentes encuestados visitaron y afirmaron que sí éste lugar es el adecuado, se sigue manifestando que en la encuesta que los acervos se encuentran en un buen estado, por la protección que tienen los mismo y que será de manera duradera.

Fotografía 27.

Encuesta a docentes para verificar el avance alcanzado en cada una de las actividades que fueron programadas para la instalación de la biblioteca didáctica.



Fuente: creación del autor.



Fotografía 28.

Encuestando a padres de familia para verificar el avance alcanzado en cada una de las actividades que fueron programadas para la instalación de la biblioteca didáctica



Fuente: Creación propia del autor del informe.

Fotografía 29.

Encuestando a alumnos de la escuela para verificar el avance alcanzado en cada una de las actividades que fueron programadas para la instalación de la biblioteca didáctica.



Fuente: Creación propia del autor del informe.

c. Instrumento de entrevista.

Los docentes entrevistados fueron enfáticos en contestar que las actividades de clasificación de acervos, se llevaron de forma adecuada, porque al ejecutarla conlleva muchas ventajas entre las cuales su manipulación es adecuada, se logra mantener a los involucrados motivados con charlas de beneficio de la biblioteca didáctica, proponiendo que los directamente favorecidos serán ellos, con el pasar del tiempo, una buena redacción, un buen vocabulario y mejores acercamientos con otros individuos. Establecieron que los logros se estaban observando, los alumnos y docentes daban el uso correcto de los acervos existentes en el lugar establecido, los padres de familia notaron un cambio en la conducta de sus hijos, por lo tanto están muy motivados y con ganas de continuar el proyecto hasta su culminación.

De la misma forma en el monitoreo se realizaron encuestas a docentes, padres de familia y alumnos obteniendo los siguientes resultados. El 100 % de docentes opinaron que la Biblioteca Didáctica y las otras estrategias cuentan con un respaldo sostenible, la cual ayuda a los estudiantes en tener mejor redacción en sus resúmenes y enriquecer su vocabulario.

Gráfica 9.

Docentes de la EOUM JM. “Emilio Arenales Catalán” llenando la entrevista.

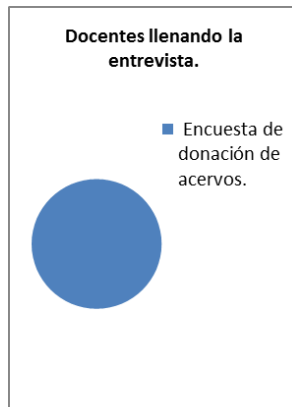

Fuente: elaboración propia del que informa.

El 100 % de padres de familia vertieron su opinión de estar contentos y satisfechos en la labor realizada en la forma que se ha llevado el recopila miento de acervos su cuidada y sus selección.

Gráfica 10.

Padres de familia de la EOUM JM. "Emilio Arenales Catalán" llenando la entrevista, donde hicieron apartes importantes sobre la implementación de la biblioteca.

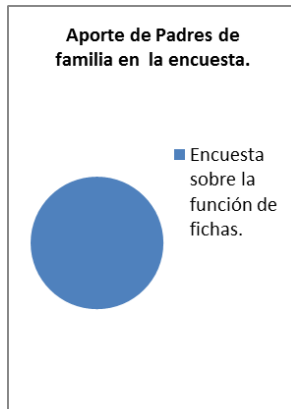

Fuente: elaboración propia del que informa.

Finalmente se determinó que el 100 % de alumnos encuestados opinaron que los acervos de la Biblioteca Didáctica se encuentran muy bien resguardados, considerando que el lugar es el más apropiado, y se siguen las normas establecidas.

## Gráfica 11.

Alumnos estudiantes de la EOUM JM. “Emilio Arenales Catalán” llenando la entrevista, donde hicieron apartes importantes sobre la implementación de la biblioteca.

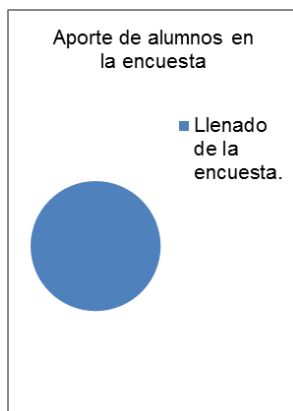

Fuente: elaboración propia del que informa.

## F. Evaluación.

Para esta fase se utilizaron instrumentos de Observación no participante, entrevista y la encuesta de opinión, las cuales nos sirvieron para orientar nuestras actividades de forma y de fondo, tomando en cuenta, la compilación de acervos para el montaje de la biblioteca, la utilización correcta de los recurso y el fortalecimiento de todas las actividad de con el acompañamiento al logro continuo de la calidad lectora en los educandos. En los instrumentos utilizados, los docentes, padres de familia y alumnos se notó una satisfacción en la ejecución del proyecto. Seguidamente se detalla de manera general los resultados ahí se obtuvieron.

## a. Instrumentos de observación.

Los docentes, padres de familia y alumnos, al contestar la guía de observación manifiestan que hubo una masiva donación de libros de parte de los padres de familia y de otros vecinos entusiastas de la comunidad quienes aportaron una cantidad significativa de acervos, luego que se les entregara una solicitud de su

participación en el proyecto educativo. La respuesta fue favorable, porque pudieron observar la participación de cada uno de ellos, seguidamente dan respuesta favorable al lugar donde se instalaron los acervos de la biblioteca considerando que es el adecuado.

### Fotografía 30.

Docentes llenando el instrumento de observación, donde hicieron apartes importantes sobre la implementación de la biblioteca.



Fuente: elaboración propia del que informa.

En sus aportaciones los padres de familia destacaron la buena voluntad de todos los actores, porque pudieron darse cuenta del involucramiento de los docentes director y los alumnos en la donación y recolección de acervos para la biblioteca, señalando que el sitio es el adecuado. Se realizó la actividad con los padres de los alumnos de quinto grado de la sección “B” proporcionando las mismas respuestas que para ellos es un proyecto didáctico muy acertado, según ellos es algo que pareciera fuera de la realidad pero han visto en sus hijos una mala calidad en su forma de expresión y redacción y con el proyecto han dado un giro muy significativo en su forma de actuar y de pensar esto con la ayuda de la biblioteca que se instaló en el salón de clases de los alumnos, respondiendo de manera conjunta que sí tiene viabilidad el proyecto antes mencionado.

## Fotografía 31.

Padre de familia respondiendo el instrumento de observación no participante, donde hicieron apartes importantes sobre la implementación de la biblioteca.



Fuente: elaboración propia del que informa.

Se pudo establecer en la participación de los alumnos del quinto grado de primaria sección "B", quienes también colaboraron en el llenado de los mismos instrumentos aportando su opinión al respecto y de forma sensata que las actividades programadas se expusieron que a ellos les serviría de la mejor manera, dándose cuenta su deficiencia en la entrega de tareas y ahora lo realizan con más facilidad.

## Fotografía 32.

Llenado de la guía de observación, donde hicieron apertes importantes sobre la implementación de la biblioteca.



Fuente: elaboración propia del que informa.

## b. Entrevista.

Los docentes, padres de familia y alumnos componentes de la comunidad de la Escuela Oficial Urbana Mixta “Emilio Arenales Catalán” afirmaron que pueden establecer que la actividad de la forma clasificación de acervos fue un éxito, teniendo muchas ventajas desde su búsqueda hasta su conservación, se mantuvo la motivación de los actores por las participaciones adecuadas del ejecutor del proyecto, insistiéndoles que de ellos dependía la participación posterior de sus estudiantes, las cuales fueron muy positivas porque todos se mantuvieron desde el inicio hasta el final, afirman también que los logros obtenidos se ha evidenciado primeramente en la participación positiva de los estudiantes en la consulta de libros, ello logró una buena redacción de resúmenes, entregan mejores tareas, y ha aumentado su vocabulario, expresándose mejor ante cualquier grupo social.

Fotografía 33.

Entrevistas a docentes, donde hicieron apartes importantes sobre la implementación de la biblioteca en el establecimiento y preferentemente en quinto.



Fuente: elaboración propia del que informa.

Fotografía 34.

Entrevista a padres de familia, donde hicieron apartes importantes sobre la implementación de la biblioteca en el establecimiento y preferentemente en quinto.



Fuente: elaboración propia del que informa.



## Fotografía 35.

Entrevista a alumnos, donde hicieron aportes importantes sobre la implementación de la biblioteca en el establecimiento y preferentemente en quinto.



Fuente: elaboración propia del que informa.

## c. Encuesta.

En esta etapa se realizaron las respectivas encuestas a docentes, padres de familia y a alumnos de la Escuela Oficial Urbana Mixta “Emilio Arenales Catalán” en las cuales se puede observar de la siguiente manera.

El 100 % de docentes encuestados están de acuerdo a las actividades realizadas durante la fase de evaluación, y se encuentran felices por el funcionamiento de las fichas utilizadas en el proceso y que seguirán funcionando.

Gráfica 12.

Docentes de la EOUM JM. “Emilio Arenales Catalán” llenando la entrevista.

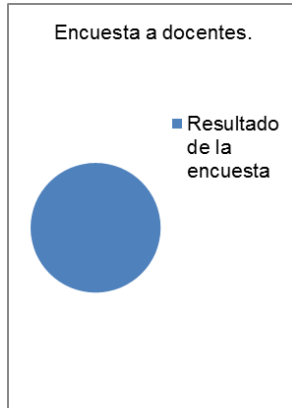

Fuente: elaboración propia del que informa.

Se conoció también que el 100 % de los padres de familia están muy satisfechos por la labor realizada durante la ejecución del Proyecto de Mejoramiento Educativo por parte del estudiante de la Licenciatura de Educación Primaria con Énfasis en educación Bilingüe.

Gráfica 13.

Padres de familia de la EOUM JM. “Emilio Arenales Catalán” llenando la entrevista.

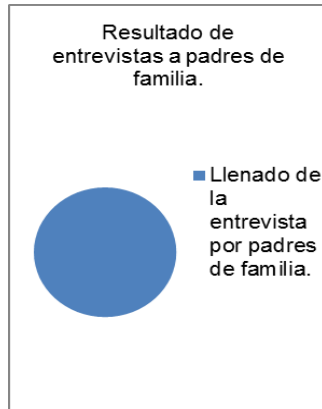

Fuente: elaboración propia del que informa.

Los alumnos encuestados en un 100 % se sienten muy agradecidos y comparten los mismos sentimientos de la importancia de contar en el establecimiento con una Biblioteca Didáctica Para el Fortalecimiento de la Capacidad Lectora en el aula, y aportan que los acervos que cuenta la misma se encuentran en óptimas condiciones por el cuidado que se le ha puesto a los mismos.

Gráfica 14.

Encuesta a alumnos de la EOUM JM. "Emilio Arenales Catalán.

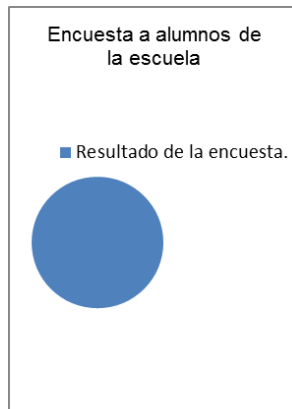

Fuente: elaboración propia del que informa.

#### G. Fase de cierre del proyecto.

Debido a la situación que emerge el país, en específico el municipio de Nentón, Huehuetenango, en la actualidad; se ha imposibilitado culminar la etapa de cierre del Proyecto de Mejoramiento Educativo como lo es: "Biblioteca didáctica para el fortalecimiento de la capacidad lectora", como se tenía previsto en la planificación, por lo tanto se buscó una alternativa que cumpliera con los requerimientos establecidos, se optó por filmar un video, presentándole a los actores las actividades realizadas, link <https://youtu.be/GF0Dvscqmkw>, en el cual se da una explicación detallada de los resultados obtenidos fase por fase. Luego se le agradeció a cada uno el tiempo y acervos que fueron facilitados; sabedores de la importancia del proyecto, que dio inicio de forma oficial el mes de enero del

presente año. Para mejor entendimiento por ser los actores hablantes del idioma español el video se realizó en el mismo idioma.

Por último el señor director del plantel, procede a la suscripción del acta respectiva para su constancia y legalidad de lo actuado anteriormente, los ahí presentes al finalizar y firmar a misma se les deja ver la felicidad que hay en sus rostros por ver culminado tanto tiempo de esfuerzo, se comprometen a no abandonar el proyecto.

### Fotografía 36.

#### Acta de clausura del Proyecto de Mejoramiento Educativo.

EL INFRASCrito DIRECTOR DE LA ESCUELA OFICIAL URBANA MIXTA EMILO ARENALES CATALÁN, CERTIFICA, TENER A LA VISTA EL ACTA No. 05-2020, SUSCRITA A FOLIOS 88 y 89, DEL LIBRO AUXILIAR DE ACTAS No. 01 QUE PARA EFECTOS ADMINISTRATIVOS SE LLEVA EN ESTE ESTABLECIMIENTO, LA CUAL, COPIADA LITERALMENTE DICE:

ACTA No. 05-2020. En la población de Nentón, municipio del departamento de Huehuetenango, a las ocho horas del día veintinueve de mayo de dos mil veinte, reunidos en la casa de habitación del Profesor Rubelci Hernández, Director de la Escuela Oficial Urbana Mixta Emilio Arenales Catalán, los profesores Cain Balazán Composeco, Nuvere Isidoro Hernández Escobedo, Rosa María Alvarado Escobedo, Elmer Esau Echeverría Rojas y Edwin Roger Alonso Velásquez estudiantes de la Licenciatura en Educación Primaria Intercultural con énfasis en Educación Bilingüe en el Programa Académico de Desarrollo Profesional Docente (PADEPD) de la Escuela de Formación de Profesores de enseñanza Media de la Universidad de San Carlos de Guatemala y el profesor de la escuela Sahyly Roger Hernández Domingo, para dejar constancia de lo siguiente: PRIMERO: EL Director de la Escuela inició con la reunión acordada y manifestó que lamentaba que los Proyectos de Mejoramiento Educativo de los profesores estudiantes del PADEPD, no se hayan desarrollado normalmente, por la emergencia derivada de la pandemia del COVID-19 que afronta todo el país, pero también reconoce los esfuerzos que hicieron en forma extraordinaria, para concluir el desarrollo de los proyectos. SEGUNDO: Los profesores estudiantes del PADEPD indican que efectivamente tuvieron muchas dificultades para realizar su proyecto, porque las clases se suspendieron desde el dieciséis de marzo de dos mil veinte, pero que siempre se mantuvo comunicación con la dirección, alumnos y padres de familia vía teléfono, visitas domiciliarias y grupos de Whatsapp establecidos para hacer llegar tareas a los alumnos, por lo que satisfechos con el trabajo realizado, dan por finalizado los proyectos, entregando al Director ejemplares de los productos generados. TERCERO: Se finaliza la presente en el mismo lugar y fecha, a treinta minutos de su inicio, firmando los que intervinimos, Damos fe

Y PARA USOS LEGALES DE LA PRESENTE, LA EXTIENDO, FIRMO Y SELLO EN UNA HOJA DE PAPEL BOND TAMAÑO CARTA, DEBIDAMENTE CONFRONTADA CON SU ORIGINAL, EN LA POBLACION DE NENTÓN, A LOS VEINTINUEVE DIAS DEL MES DE MAYO DE DOS MIL VEINTE

Prof. Delfino Rubelci Hernández Escobedo  
DIRECTOR



Fuente: elaboración propia del que informa.

Plan de divulgación

Este plan surge por la necesidad emergente que en la actualidad sufre el territorio guatemalteco la llegada de la pandemia del COVID-19, enfermedad super contagiosa y las ordenes emitida de parte del señor presidente de la república de Guatemala, que consiste en el confinamiento de las personas, especialmente en cuestión educativa la prohibición de reuniones con más de cinco personas, quedando prohibido abrir las escuelas por ser ahí un foco de contaminación, para lograrlo se hizo una divulgación de los resultados obtenidos, así como la filmación de un video mostrando los resultados obtenidos, el cual se distribuyó por WhatsApp con el link <https://youtu.be/GF0Dvscqmkw> en YouTube, dándoles la oportunidad de análisis y reflexión de parte de los docentes, padres de familia, autoridades educativas y alumnos, utilizando el material que sirvió en la ejecución del proyecto, entre ellos el reglamento de uso y cuidado de los libros, el fichero donde estarán las fichas con los datos sobresalientes de los acervos para su rápida ubicación, cumpliendo función de mantener los libros en condiciones óptimas. Luego se elaboró un Poster Académico con la finalidad de informar al señor Director del plantel resultados obtenidos, cumplirá también la finalidad de exposición y presentación del proyecto, ante una terna examinadora nombrada por la Escuela de Formación de Profesores de Enseñanza Media –EFPEM-.

### 3.7.2. Plan de divulgación

#### G. Parte informativa

Nombre de la escuela: Oficial Urbana Mixta JM. “Emilio Arenales Catalán”

Medio de divulgación: Video de fases Fecha: 30 de mayo.

Responsable: Nuvere Isidoro Hernández Escobedo

#### H. Parte operativa

##### c. Objetivos

##### i. General:

Divulgar los resultados obtenidos de la ejecución del Proyecto de Mejoramiento Educativo, para lograr percepción y comprensión de los actores involucrados y compromiso para su fortalecimiento.

d. Específicos

- i. Filmar un video para llegar con claridad y objetividad a todos los actores involucrados.
- ii. Proporcionar en digital los resultados de la ejecución del proyecto como evidencia fidedigna para el análisis y reflexión de parte de los actores involucrados.
- iii. Generar oportunidades de análisis y reflexión entre los actores involucrados procurando asumir compromisos para la mejora continua.

I. Descripción de la estrategia de divulgación

La estrategia consiste en filmar un video, que incluye los componentes más relevantes del proyecto de mejoramiento educativo, con particular énfasis en los resultados obtenidos. A través del mismo se dará a conocer los resultados al director de la escuela y a la coordinación técnico administrativa del sector. Para el efecto se programará una conferencia virtual con la participación de los actores involucrados.

Además, el video a filmar, contendrá un informe final, donde se dé a conocer la función del fichero que contendrá fichas con el nombre correspondiente a cada acervo en un orden alfabético, para que sea identificado inmediatamente cuando se requiera su utilización, así como el reglamento que regula el uso adecuado de la biblioteca didáctica, seguidamente se presentara ante la dirección un poster académico del proyecto educativo constituyen elementos claves para solventar el examen privado ante una terna examinadora nombrada por las autoridades de la Escuela de Formación de Profesores de Enseñanza Media –EFPEM-.

#### J. Actividades

- d. Enviar vía WhatsApp el link a todos los actores como medio de divulgación, para la presentación de resultados del proyecto de mejoramiento educativo.
- e. Elaboración de póster académico e informe final del proyecto en físico y digital para entrega a los involucrados en el mismo.
- f. Generación de espacios de análisis y comprensión de los resultados presentados, con el ánimo de lograr responsabilidades para que mejoren la biblioteca.

#### K. Recursos

- d. Humanos: director del establecimiento, integrantes del gobierno escolar y coordinadores técnico administrativos.
- e. Materiales: cartulina, rotuladores permanentes, hojas bond carta, pegamento.
- f. Tecnológicos: computadora, internet, WhatsApp, link de videos.

- L. Evaluación: la través del diálogo reflexivo entre los diferentes actores se obtendrán las sugerencias de mejora.

f. \_\_\_\_\_  
Nuvere Isidoro Hernández Escobedo

## **CAPÍTULO IV**

### **4. ANÁLISIS Y DISCUSIÓN DE RESULTADOS**

La institución seleccionada es una Escuela Urbana Mixta “Emilio Arenales Catalán” en su jornada matutina, que queda al lado oriente de la cabecera municipal del Municipio Nentón, del Departamento de Huehuetenango. La escuela es grande, atiende a todos los grados de primaria. Cada grado con 2 o 3 secciones. La escuela tiene un gobierno escolar organizado y la Dirección ha realizado acercamientos para apoyar la gestión educativa. Al revisar los indicadores educativos se encuentra que hay un porcentaje alto de repitencia en los grados más altos de primaria, porque les cuesta redactar correctamente y se les dificulta utilizar las reglas de acentuación, especialmente en el Área de Comunicación y lenguaje L1, Idioma Español lo que tiene relación con los niveles muy bajos de resultados en Lectura en las pruebas que aplica el MINEDUC.

Producto de las vinculaciones estratégicas realizadas se decide partir de la Primera línea de acción estratégica: la se refiere a fomentar un sentido crítico en la persona durante su proceso de redacción para que comprenda y utilice apropiadamente los signos de puntuación y reglas de acentuación, y así comprender lo que lee y escribe.

Por lo anterior se decide que el PME a diseñar va a combinar algunos proyectos identificados: Generar conocimientos sobre la necesidad de aprender a comunicarse asertivamente mediante la organización de padres de familia, conjuntamente con el gobierno escolar, para la gestión de actividades promotoras de lectura y escritura en la población: Concurso de lectura, poema, escritura de cuentos, periódicos... Al revisar los indicadores educativos se encuentra que hay un porcentaje alto de repitencia en los grados más altos de primaria, especialmente por el Área de Comunicación y lenguaje L1, Idioma Español lo que



tiene relación con los niveles muy bajos de resultados en Lectura en las pruebas que aplica el MINEDUC, mismos que el proyecto pretende minimizar. Para resolver este fenómeno se involucró al Gobierno Escolar de la escuela, así como a la Dirección de la escuela y a los padres de familia. Las actividades desarrolladas que incluyeron concursos de lectura, oratoria, logró que los estudiantes se motivaran y al final del bimestre se logró que subiera en un 70% los resultados en el Área de Comunicación y Lenguaje, las acciones desarrolladas evidencian que les hemos ayudado a ser constructores de su propio aprendizaje, facilitamos el acceso a materiales y medios difíciles de conseguir por sí solos, seguidamente facilitamos el cambio de estrategias de enseñanza aprendizaje, tomado de Peñalver Pérez (2008).

Se elaboró y desarrolló un plan de actividades en el que tomaron en cuenta aspectos importantes para el buen resultado del proyecto, considerándose las fases de inicio, en la cual se consideró la duración de la actividad, temas importantes, subtema y quien se haría responsable. Otra fase la de planificación, tuvieron los mismos aspectos, la tercer fase de ejecución con las mismas partes, en la cual por la pandemia que azota a todo el mundo fue difícil concluir, para el cumplimiento de esa fase o cierre del proyecto se hicieron otras actividades, las que dirigieron de los hogares, se tuvo la restricción como la aglomeración de gente o sea hubo un confinamiento ordenado por las autoridades presidenciales, se redactó un plan de divulgación por medio de un video que se compartió por watsap siendo el link <https://youtu.be/GF0Dvscqmkw>.

De material de apoyo para la acción educativa en comunicación y lenguaje L1 del estudiante, puesto que él ha mejorado su comprensión lectura, así mismo ha incrementado su hábito de lectura, enriqueciendo su léxico y conocimiento. Por su parte Habbel (2020), considera que una biblioteca es de gran importancia en el centro educativo, puesto que es un recurso educativo que fortalece la acción educativa del docente para que sus estudiantes indaguen, investiguen y fomenten el hábito de lectura, al momento de consultar cierta información que se requiera.

La satisfacción de los padres de familia son evidentes, son los testigos del cambio relevantes que han tenidos sus hijos después que ha hecho uso de los libros que se encuentran en la biblioteca, estando seguros que entre más se lee más preparado y responsable se vuelven las personas. Se logró asimilar que la participación de todos valió la pena, fueron parte importante en la realización de las actividades se obtuvieron resultados positivos, porque respondieron a la petición y la mayor parte de ellos, tuvieron en mente que su colaboración era indispensable para que fuera un hecho el proyecto de la Biblioteca Didáctica para el Fortalecimiento de la comprensión Lectora en sus hijos o a toda la niñez que asiste al establecimiento.

Con el apoyo de varias personas se realizó la actividad de la selección de libros por áreas, luego por nombre de autor se le dio un orden alfabético para su rápida identificación, el reglamento para el funcionamiento de la biblioteca está presto y listo para cumplir, para lo que fue elaborado, de la misma forma, el fichero para el control de libros existentes funciona de manera correcta, la elaboración de las fichas de registro de visitantes a la biblioteca didáctica ha tenido buenos resultados, son de mucha utilidad en la conservación y cuidado de los acervos que cuenta la biblioteca, de manera general el Proyecto de Mejoramiento Educativo ha sido un éxito.

Asimismo, se puso en evidencia que lo que plantea Steiner (1997), es posible realizarlo para conciliar las habilidades gerenciales y la confección de una estrategia que impacte transformando la estructura de su organización, pues para lograr la mejora en las habilidades de lectura y escritura no solo se involucró al maestro, sino a otros actores comunitarios en distintos niveles. Esto denota que, al aplicar la teoría de la decisión como un enfoque de las decisiones estratégicas, se pudo romper el paradigma de aislamiento de la escuela, estimulando la participación de otros actores a diferentes niveles.

#### 4.1. Conclusiones

4.1.1. Se instaló una biblioteca didáctica en el centro educativo para que los estudiantes se interesen más por el hábito de lectura, logrando que se fortalezca la comprensión lectora.

4.1.2. Se orientó al personal docente y estudiantado sobre la forma correcta de cómo utilizar los recursos que se encuentran en la biblioteca, esto para aprovechar la temática que poseen los acervos.

4.1.3. Con el apoyo de los docentes se usó correctamente los recursos de la biblioteca, motivándose para que sus alumnos hicieran uso correcto de la misma.

4.1.4. Los estudiantes reflejaron un interés más a fondo por conocer y aprender nuevas temáticas que contribuyó a reforzar su nivel de comprensión lectora.

4.1.5. Los padres de familia se interesaron por la biblioteca que se implementó en el centro educativo, ya que contribuyó que sus hijos leyeran más y se expresaran correctamente como tal.

#### 4.2. Plan de sostenibilidad.

##### 4.2.1. Datos Generales

A. Establecimiento: Escuela Oficial Urbana Mixta “Emilio Arenales Catalán”.

B. Dirección: Nentón, Huehuetenango.

C. Área de Aprendizaje: Comunicación y Lenguaje L1, Idioma Español.

D. Grado: Quinto

E. Sección: “B”

F. Nivel: Primario.

##### 4.2.2. Información general del Proyecto

A. Nombre del proyecto: Biblioteca didáctica para el fortalecimiento de la comprensión lectora.

B. Beneficiarios:

- a. Directos:
- i. Alcalde.
  - ii. Cocode.
  - iii. Steg.
  - iv. iglesias.
- b. Indirectos:
- i. Estudiante.
  - ii. Docente.
  - iii. Director.
  - v. Padre de familia.
  - vi. Coordinación técnica Administrativa.
  - vii. Gobierno escolar.
  - viii. Organización de padres de familia.

Contiene aspectos importantes de cómo se va mantener el proyecto, cómo se va a mejorar, que tecnologías se aplicaran para su fácil acceso, contando con 4 tipos de sostenibilidad, la financiera, la ambiental, la tecnológica y por último la social y cultural, cuenta también sus actividades, cronograma y su responsable.

Tabla No 41.

Plan de sostenibilidad del PME

No.	TIPO DE SOSTENIBILIDAD	OBJETIVOS	ACTIVIDADES DE SOSTENIBILIDAD	CRONOGRAMA	RESPONSABLES
1	Sostenibilidad financiera	Mantener la viabilidad financiera del PME y optimizar los recursos existentes	Coordinar el seguimiento con la Dirección y la Supervisión educativa.	1 de febrero al 30 de mayo de 2020	Estudiante maestro de PADEP. Director de la escuela
2	Sostenibilidad ambiental	Mejorar los indicadores de la escuela, sin afectar el medio ambiente y sin agotar los recursos.	Utilizar los recursos en forma racional y considerando el medio ambiente.	1 de abril al 30 de mayo de 2020.	Estudiante maestro de PADEP. Alumnos.
3.		Aplicar en el PME tecnologías adecuadas y	Dar a conocer por las redes locales, los		Maestra estudiante de PADEP/D

	Sostenibilidad tecnológica	de fácil uso por los usuarios locales.	resultados del PME. Mantener un archivo electrónico en la escuela	11 al 25 de abril al 2020	Padres de familia
4	Sostenibilidad social y cultural	Formación de los diferentes actores del PME para impartir una educación de calidad.	Capacitación a maestros de las escuelas y del municipio, para que en otras escuelas se le dé continuidad al proyecto.	20 al 25 de abril al 2020	Maestra estudiante de PADEP/D Director de la escuela. Supervisor

Fuente: elaboración propia, en base a las características de la Escuela Oficial Urbana Mixta "Emilio Arenales Catalán" de la cabecera municipal de Nentón, Huehuetenango.

Se describen de manera detallada y desglosada todo tipo de material consiste en los recursos humanos, materiales y por operatividad, cada actividad contiene su respectivo costo por unidad, luego el costo total, en quetzales, en cada recurso tiene un subtotal para luego se generaliza por cantidad que conllevará la ejecución del plan de sostenibilidad.

Tabla No 42.  
Presupuesto de sostenibilidad.

Desglose de gastos por recursos humanos					
Actividad	Recursos humanos	P	O	Costos Unitarios	Costos Total
Capacitaciones para utilización correcta de la biblioteca	capacitador		X	200	Q.380.00
Mano de obra del carpintero	1 carpintero	x		Q100.00	Q.100.00
Importancia de tener una biblioteca en la escuela	1 capacitador	x		Q.150.00	Q. 150.00
Subtotal					Q. 630.00
Desglose de gastos por materiales					
Actividad	Cantidad	Unidad de medida	Recursos Materiales	Costos unitarios	Costos Total
Ampliación de la biblioteca con otros libros	50	10	Hojas para hacer solicitudes	Q. 50.00	Q. 500.00

Recolectar rejas vacías de madera que sirvieron para transportar frutas	27	27	Carreta para su traslado.	Q. 3.00	Q. 81.00
Bote de pintura para colorear las rejas	1	1/2	Galón	Q. 35.00	Q. 35.00
Pegamento cola blanca para unir las cajas de madera	1	1/4	Galón	Q. 35.00	Q. 35.00
Martillo	1	3 cm.	Martillo	Q. 30.00	Q. 30.00
Subtotal					Q.681.00
Desgloses de gastos por operatividad					
Actividad	Cantidad	Gastos por operación	Costos unitarios	Costos Total	
Divulgación en medios de comunicación local	1 hora	0.00	Q. 60.00	Q. 60.00	
Link para divulgación por watsap	1 tarjeta	0.00	Q. 20.00	Q. 20.00	
Elaboración de diplomas, para participantes más activos	8 unidades	0.00	Q. 50.00	Q. 50.00	
Subtotal					Q. 130.00
Costo total del plan de sostenibilidad					Q. 1,441.00

Fuente. Elaboración propia del que informa.

## REFERENCIAS

Libros.

- Alvarado Oyarce, O. (2005). *Gestión de Proyectos Educativos*. México: UNMSM.
- Calderon Herrera, K. (2002). *La didáctica de hoy: Concepción y aplicaciones*. Italia: Gandhi.
- Castillo M. (2,004). *Guía para la formulación de proyectos de investigación*. Colombia: Gandhi.
- D. Galera, A. (2,000). *La formación Inicial y Permanente del profesor de educación*. España: Gandhi.
- Díaz de Grana, L. (1976). *Los objetivos educacionales*. Puerto Rico: Gandhi.
- Díaz Lucea, J. (s.f.). *La Evaluación Formativa como Instrumento de Aprendizaje en Educación Física*. España : INDE.
- EFPEM PADEP/D. (2019). *Proceso de Analisis Situacional en los Proyectos de MejoramientosEducativo*. Guatemala: USAC.
- Godotti, M. (2002). *Historias de la ideas pedagógicas*. España: Siglo XXI.
- Gómez Orea, D. (2007). *Evaluación ambiental estrategica*. Madrid: Mundi-prensa.
- Hernández Mella, R. y. (2011). Ciencia y Sociedad. En I. 0. 7680, *CIENCIA Y SOCIEDAD* (pág. 166). República Dominicana.
- Jaime, E. J. (2009). *Pricig: Nuevas Estrategias de Precios*. Madrid: Casa del Libro.
- Lavín y del Solar, S. (2000). *El proyecto educativo institucional como herramienta*. Chile: Gandhi.
- León, J. (1981). *Fortalecimiento Institucional en Planificación y Administración para el Desarrollo Social*. Costa Rica: PROPLAN.
- Llorens Fabrega, J. (2005). *Gerencia de Proyectos de Tecnología de Información*. Venezuela: Gandhi.
- López Takeyas, Bruno. (2005). *Minimax. Inteligencia Inicial, 4*.
- Mario Bunge, R. (1988). *Filosofía de la psicología*. Barcelona: Siglo xxi s.a. de c.v.

- Martínez, G. G. (2020). *Psicología Social y Relaciones Personales*. México. (2014). *Metodologías de Investigación*. Powered By BNlogger.
- MINEDUC. (2001). *Dialogo y Consenso Nacional para la Reforma Educativa. Conclusiones*, 8.
- MINEDUC. (2008). *Curriculum Nacional Base*. En DIGECADE. Guatemala: Tipografía Nacional.
- MINEDUC. (2013). *Aprendizaje de la lectoescritura*. Guatemala: Ministerio de Educación.
- Patten de Ocampo, E. (1979). *Elementos de Bibliotecología*. Costa Rica: EUNED.
- Puente Azcutia, J. (2013). *Participación Educativa Transparencia y Mejora de la Educación*. España: Ministerio de Educación, Cultura y Deportes.
- Quijada Monroy, V. (2014). *Comprensión Lectora*. México: EDU\_UNIDAD.
- Quintos Alonso, G. (1989). *Prácticas críticas de la administración educativa*. Valencia: Casa del libro.
- Quintos, G. (1989). *Prácticas Críticas de la administración Educativa*. Valencia : Servei de Publicaciones.
- Rodríguez Moguel, E. A. (2005). *Metodología de la investigación*. México: Gandhi.
- Smyth, Parrot, Englad, Watkis, Codd, Clark, Bates, J. (1989). *Práctica Crítica de la Administración*. España: Servei de publicación.
- UNESCO. (2005). *Estudio Sobre la Repitencia y Deserción en la Educación Superior Chilena*. Chile: Biblioteca Digital.
- Villa, Gómez, Trejo Monzón, J. (1997). *Las siete nuevas herramientas para la mejora de la calidad*. Madrid: FC.
- Vygostky. (2001). *Enfoque Sociocultural*. Venezuela: educer.

#### Revistas

- Huarte Cuéllar, R. (2012). *Revista de ciencias sociales y Humanidades. Nésis*, 22.



Egrafía

*Cognifit-Salud, Cerebro y Neurociencia*. (17 de Enero de 2018). Recuperado de <https://blog.cognifit.com/es/timidez/>

DeConceptos.com. (2019). Obtenido de <https://deconceptos.com/general/medio>  
*Diccionario*. (S/F). Recuperado de <https://www.google.com/search?q=PORTADA&oq=PORTADA&aqs=chrome..69i57j0l7.4139j0j7&sourceid=chrome&ie=UTF-8>

*MINEDUC*. (2017). Recuperado de [https://www.mineduc.gob.gt/portal/documents/estrategias/PRESENTACION%20C3%93N\\_COBERTURA.pdf](https://www.mineduc.gob.gt/portal/documents/estrategias/PRESENTACION%20C3%93N_COBERTURA.pdf)

Pérez Porta, Julio. (2018). *Definición, d*. Recuperado de <https://definicion.de/legal/>  
RAE., D. d. (s.f.). *Plan*. Recuperado de <https://www.google.com/search?q=plan&oq=plan&aqs=chrome..69i57j69i59.3599j0j7&sourceid=chrome&ie=UTF-8>

Torres, A. (s.f.). *Psicología y Mente*. Recuperado de <https://psicologiaymente.com/psicologia/autoconcepto>

## ANEXOS

### Plan de monitoreo.

Objetivo Específico No. 1. Montar una biblioteca didáctica para el reforzamiento de la comprensión lectora de los estudiantes.						
Actividad	Parámetros	Meta de desarrollo	Indicador	Fuentes de información	Técnica	Instrumento
Maratón de libros en el parque central.	2 meses	Compilar libros que los vecinos puedan donar para el funcionamiento de la biblioteca	Establecer horario adecuado para que sea más factible la actividad.  Adecuar libros de la escuela para fines trazados.	Estudiantes , maestros, padres de familias, jóvenes, mujeres, niños y niñas vulnerables , directores.  Revisión documental de acervos existentes en la escuela.	Entrevista  Revisión documental	Guía de entrevista  Guía de observación
Objetivo Específico No. 2. Utilizar de manera correcta los recursos de la biblioteca con estudiantes y docentes para enriquecer el proceso de enseñanza aprendizaje.						
Actividad	Parámetros	Meta de desarrollo	Indicador	Fuentes de información	Técnica	Instrumento
Aplicación de normas y reglas de redacción y resúmenes , con objetivos de aprendizaje basados en el currículo nacional base.	14 semanas	40 a 42 estudiantes, que redacten y resuman como estrategia de aprendizaje.	Aplicación de 4 informes y resúmenes para el aprendizaje de la redacción con problemas de la vida cotidiana Charlas, creativas y contextualizadas	Estudiantes , maestros, padres de familias, jóvenes, mujeres, niños y niñas vulnerables , directores. Planificación docente	Revisión documental Guía de entrevista Guía de observación	Entrevista
Objetivo No. 3. Socializar la biblioteca didáctica con padres de familia para que conozcan la temática que se aborda con sus hijos.						
Actividad	Parámetros	Meta de desarrollo	Indicador	Fuentes de información	Técnica	Instrumento
Realización de talleres de inducción sobre el uso y manejo	2 semanas  10 a 14 docentes  1 director	Realización de 2 talleres en dos semanas	Talleres que privilegien el modelaje y clase demostrativa	Utilización adecuada de los libros.  Libros de consulta.	Encuesta  Entrevista	Cuestionario  Guía de entrevista

correcto de la biblioteca dentro del aula.						
--	--	--	--	--	--	--

### Guía de observación a docentes.

UNIVERSIDAD DE SAN CARLOS DE GUATEMALA  
 ESCUELA DE FORMACIÓN DE PROFESORES DE ENSEÑANZA MEDIA –EFPEM-  
 PROGRAMA ACADÉMICO DE DESARROLLO PROFESIONAL PARA DOCENTES - PADEP/D-  
 LICENCIATURA EN EDUCACIÓN PRIMARIA INTERCULTURAL CON ÉNFASIS EN  
 EDUCACIÓN BILINGÜE

#### Guía de observación a docente

Parte Informativa

Nombre del docente: Nuvere Isidoro Hernández Escobedo

Establecimiento: Escuela Oficial Urbana Mixta JM. "Emilio Arenales Catalán"

Dirección: Nentón, Huehuetenango

Área de Aprendizaje: Comunicación y Lenguaje L1, Idioma Español

Grado: Quinto

Proyecto Educativo: Biblioteca didáctica para el fortalecimiento de la comprensión lectora.

Objetivos	Actividades/preguntas	Aspectos observadores	Descripción de lo observado	Conclusiones
Montar una biblioteca didáctica para el reforzamiento de la comprensión lectora de los estudiantes.	¿Se observa la colaboración de los padres de familia en donar libros para la biblioteca?	Si..... <input type="checkbox"/> No..... <input type="checkbox"/>		
	¿Se realiza pequeños maratones en la compilación de acervos para la biblioteca?	Si..... <input type="checkbox"/> No.... <input type="checkbox"/>		
	¿Se hacen las solicitudes correspondientes, para la donación de acervos, a diferentes instituciones?	Si..... <input type="checkbox"/> No..... <input type="checkbox"/>		
	¿Se realizan visitas a instituciones y padres de familia para incentivar la donación de libros para la biblioteca didáctica.	Si..... <input type="checkbox"/> No..... <input type="checkbox"/>		
	¿Se busca el lugar adecuado dentro del aula, donde funciona correctamente la biblioteca didáctica?	Si..... <input type="checkbox"/> No..... <input type="checkbox"/>		

## Guía de observación a padres de familia.

UNIVERSIDAD DE SAN CARLOS DE GUATEMALA  
 ESCUELA DE FORMACIÓN DE PROFESORES DE ENSEÑANZA MEDIA -EFPEM-  
 PROGRAMA ACADÉMICO DE DESARROLLO PROFESIONAL PARA DOCENTES - PADEP/D-  
 LICENCIATURA EN EDUCACIÓN PRIMARIA INTERCULTURAL CON ÉNFASIS EN  
 EDUCACIÓN BILINGÜE.

### Guía de observación a padre de familia.

Parte Informativa

Nombre del docente: Nuvere Isidoro Hernández Escobedo

Establecimiento: Escuela Oficial Urbana Mixta JM. "Emilio Arenales Catalán"

Dirección: Nentón, Huehuetenango

Área de Aprendizaje: Comunicación y Lenguaje L1, Idioma Español

Grado: Quinto

Proyecto Educativo: Biblioteca didáctica para el fortalecimiento de la comprensión lectora.

Objetivos	Actividades/preguntas	Aspectos observadores	Descripción de lo observado	Conclusiones
Montar una biblioteca didáctica para el reforzamiento de la comprensión lectora de los estudiantes.	¿Se observa la colaboración de los padres de familia en donar libros para la biblioteca?	Si..... <input type="checkbox"/> No..... <input type="checkbox"/>		
	¿Se realizan pequeños maratones en la compilación de acervos para la biblioteca?	Si..... <input type="checkbox"/> No..... <input type="checkbox"/>		
	¿Se hacen las solicitudes correspondientes para la donación de acervos, a diferentes instituciones?	Si..... <input type="checkbox"/> No..... <input type="checkbox"/>		
	¿Se realizan visitas a instituciones y padres de familia para incentivar la donación de libros para la biblioteca didáctica.	Si..... <input type="checkbox"/> No..... <input type="checkbox"/>		
	¿Se busca el lugar adecuado dentro del aula donde funciona correctamente la biblioteca didáctica?	Si..... <input type="checkbox"/> No..... <input type="checkbox"/>		

## Guía de observación a estudiantes.

UNIVERSIDAD DE SAN CARLOS DE GUATEMALA  
 ESCUELA DE FORMACIÓN DE PROFESORES DE ENSEÑANZA MEDIA -EFPEM-  
 PROGRAMA ACADÉMICO DE DESARROLLO PROFESIONAL PARA DOCENTES - PADEP/D-  
 LICENCIATURA EN EDUCACIÓN PRIMARIA INTERCULTURAL CON ÉNFASIS EN  
 EDUCACIÓN BILINGÜE

### Guía de observación a estudiante.

#### Parte Informativa

Nombre del docente: Nuvere Isidoro Hernández Escobedo

Establecimiento: Escuela Oficial Urbana Mixta JM. "Emilio Arenales Catalán"

Dirección: Nentón, Huehuetenango

Área de Aprendizaje: Comunicación y Lenguaje L1, Idioma Español

Grado: Quinto

Proyecto Educativo: Biblioteca didáctica para el fortalecimiento de la comprensión

lectora.

Objetivos	Actividades/preguntas	Aspectos observadores	Descripción de lo observado	Conclusiones
Montar una biblioteca didáctica para el reforzamiento de la comprensión lectora de los estudiantes.	¿Se observa la colaboración de los padres de familia en donar libros para la biblioteca?	Si..... <input type="checkbox"/> No..... <input type="checkbox"/>		
	¿Se realizan pequeños maratones en la compilación de acervos para la biblioteca?	Si..... <input type="checkbox"/> No.... <input type="checkbox"/>		
	¿Se hacen las solicitudes correspondientes, para la donación de acervos, a diferentes instituciones?	Si..... <input type="checkbox"/> No..... <input type="checkbox"/>		
	¿Se realizan visitas a instituciones y padres de familia para incentivar la donación de libros para la biblioteca didáctica.	Si..... <input type="checkbox"/> No..... <input type="checkbox"/>		
	¿Se busca el lugar adecuado dentro del aula donde funciona correctamente la biblioteca didáctica?	Si..... <input type="checkbox"/> No..... <input type="checkbox"/>		

## Guía de encuesta para el docente.

UNIVERSIDAD DE SAN CARLOS DE GUATEMALA  
 ESCUELA DE FORMACIÓN DE PROFESORES DE ENSEÑANZA MEDIA –  
 EFPEM-PROGRAMA ACADÉMICO DE DESARROLLO PROFESIONAL PARA  
 DOCENTES - PADEP/D- LICENCIATURA EN EDUCACIÓN PRIMARIA  
 INTERCULTURAL CON ÉNFASIS EN EDUCACIÓN BILINGÜE.

### Parte Informativa

Establecimiento: Escuela Oficial Urbana Mixta JM. "Emilio Arenales Catalán"

Dirección: Nentón, Huehuetenango

Área de Aprendizaje: Comunicación y Lenguaje L1. Idioma Español

Grado: Quinto

Proyecto Educativo: Biblioteca didáctica para el fortalecimiento de la comprensión lectora.

Objetivo No.2. Utilizar de manera correcta los recursos de la biblioteca con estudiantes y docentes para enriquecer el proceso de enseñanza aprendizaje.

### ENCUESTA DE OPINIÓN DIRIGIDO A DOCENTES

Instrucciones: De acuerdo a su observación se ha utilizado de manera correcta los recursos de la biblioteca para su buena conservación, sírvase responder los siguientes cuestionamientos, marcando una X en las alternativas que se le presentan, según su criterio. La información servirá para determinar el avance del cumplimiento de los objetivos planteados en la ejecución del proyecto de mejoramiento educativo. Gracias.

1. ¿Cómo funcionan las ficha para el control del uso de los libros de la biblioteca?  
 Excelente \_\_\_\_ Muy bueno \_\_\_\_ Bueno \_\_\_\_ Necesita mejorar \_\_\_\_
2. ¿Qué tal le parece el funcionamiento del fichero, que contiene la ubicación exacta de los libros de la biblioteca, para optimizar tiempo en su búsqueda?  
 Excelente \_\_\_\_ Muy bueno \_\_\_\_ Bueno \_\_\_\_ Necesita mejorar \_\_\_\_
3. ¿Qué tan adecuado está el lugar donde se ubica la biblioteca y tiene la ventilación e iluminación correcta?  
 Excelente \_\_\_\_ Muy bueno \_\_\_\_ Bueno \_\_\_\_ Necesita mejorar \_\_\_\_
4. ¿Cómo ha visto la protección que tienen los acervos de la biblioteca para que duren mucho tiempo?  
 Excelente \_\_\_\_ Muy bueno \_\_\_\_ Bueno \_\_\_\_ Necesita mejorar \_\_\_\_
5. ¿Cómo han sido las capacitaciones a los alumnos para que le den un uso adecuado a los libros de la biblioteca?  
 Excelente \_\_\_\_ Muy bueno \_\_\_\_ Bueno \_\_\_\_ Necesita mejorar \_\_\_\_
6. ¿El lugar donde se encuentra ubicada la biblioteca, cuenta con sillas y mesas para el respaldo de los libros?  
 Excelente \_\_\_\_ Muy bueno \_\_\_\_ Bueno \_\_\_\_ Necesita mejorar \_\_\_\_

## Guía de encuesta para el padre de familia.

UNIVERSIDAD DE SAN CARLOS DE GUATEMALA  
 ESCUELA DE FORMACIÓN DE PROFESORES DE ENSEÑANZA MEDIA –  
 EFPEM-PROGRAMA ACADÉMICO DE DESARROLLO PROFESIONAL PARA  
 DOCENTES - PADEP/D- LICENCIATURA EN EDUCACIÓN PRIMARIA  
 INTERCULTURAL CON ÉNFASIS EN EDUCACIÓN BILINGÜE.

### Parte Informativa

Establecimiento: Escuela Oficial Urbana Mixta JM. "Emilio Arenales Catalán".

Dirección: Nentón, Huehuetenango.

Área de Aprendizaje: Comunicación y Lenguaje L1. Idioma Español.

Grado: Quinto.

Proyecto Educativo: Biblioteca didáctica para el fortalecimiento de la comprensión lectora.

Objetivo No.2. Utilizar de manera correcta los recursos de la biblioteca con estudiantes y docentes para enriquecer el proceso de enseñanza aprendizaje.

### ENCUESTA DE OPINIÓN DIRIGIDO A PADRES DE FAMILIA

Instrucciones: De acuerdo a su observación se ha utilizado de manera correcta los recursos de la biblioteca para su buena conservación, sírvase responder los siguientes cuestionamientos, marcando una X en las alternativas que se le presentan, según su criterio. La información servirá para determinar el avance del cumplimiento de los objetivos planteados en la ejecución del proyecto de mejoramiento educativo. Gracias.

1. ¿Cómo funcionan las fichas para el control del uso de los libros de la biblioteca?  
 Excelente \_\_\_\_ Muy bueno \_\_\_\_ Bueno \_\_\_\_ Necesita mejorar \_\_\_\_
2. ¿Qué tal es el funcionamiento del fichero, que contiene la ubicación exacta de los libros de la biblioteca, para optimizar tiempo en su búsqueda?  
 Excelente \_\_\_\_ Muy bueno \_\_\_\_ Bueno \_\_\_\_ Necesita mejorar \_\_\_\_
3. ¿Qué tan adecuado, está el lugar donde se ubica la biblioteca y tiene la ventilación e iluminación correcta?  
 Excelente \_\_\_\_ Muy bueno \_\_\_\_ Bueno \_\_\_\_ Necesita mejorar \_\_\_\_
4. ¿Cómo ha visto la protección que tienen los acervos de la biblioteca para que duren mucho tiempo?  
 Excelente \_\_\_\_ Muy bueno \_\_\_\_ Bueno \_\_\_\_ Necesita mejorar \_\_\_\_
5. ¿Cómo han sido las capacitaciones a los alumnos para que le den un uso adecuado a los libros de la biblioteca?  
 Excelente \_\_\_\_ Muy bueno \_\_\_\_ Bueno \_\_\_\_ Necesita mejorar \_\_\_\_
6. ¿El lugar donde se encuentra ubicada la biblioteca, cuenta con sillas y mesas para el respaldo de los libros?  
 Excelente \_\_\_\_ Muy bueno \_\_\_\_ Bueno \_\_\_\_ Necesita mejorar \_\_\_\_

## Guía de encuesta para el estudiante.

UNIVERSIDAD DE SAN CARLOS DE GUATEMALA  
 ESCUELA DE FORMACIÓN DE PROFESORES DE ENSEÑANZA MEDIA –  
 EFPEM-PROGRAMA ACADÉMICO DE DESARROLLO PROFESIONAL PARA  
 DOCENTES - PADEP/D- LICENCIATURA EN EDUCACIÓN PRIMARIA  
 INTERCULTURAL CON ÉNFASIS EN EDUCACIÓN BILINGÜE.

### Parte Informativa

Establecimiento: Escuela Oficial Urbana Mixta JM: "Emilio Arenales Catalán"

Dirección: Nentón, Huehuetenango

Área de Aprendizaje: Comunicación y Lenguaje L1. Idioma Español

Grado: Quinto

Proyecto Educativo: Biblioteca didáctica para el fortalecimiento de la comprensión lectora.

Objetivo No.2. Utilizar de manera correcta los recursos de la biblioteca con estudiantes y docentes para enriquecer el proceso de enseñanza aprendizaje.

### ENCUESTA DE OPINIÓN DIRIGIDO A ESTUDIANTES

Instrucciones: De acuerdo a su observación se ha utilizado de manera correcta los recursos de la biblioteca para su buena conservación, sírvase responder los siguientes cuestionamientos, marcando una X en las alternativas que se le presentan, según su criterio. La información servirá para determinar el avance del cumplimiento de los objetivos planteados en la ejecución del proyecto de mejoramiento educativo. Gracias.

1. ¿Cómo funcionan las ficha para el control del uso de los libros de la biblioteca?  
 Excelente \_\_\_\_\_ Muy bueno \_\_\_\_\_ Bueno \_\_\_\_\_ Necesita mejorar \_\_\_\_\_
2. ¿Qué tal es el funcionamiento del fichero, que contiene la ubicación exacta de los libros de la biblioteca, para optimizar tiempo en su búsqueda?  
 Excelente \_\_\_\_\_ Muy bueno \_\_\_\_\_ Bueno \_\_\_\_\_ Necesita mejorar \_\_\_\_\_
3. ¿Qué tan adecuado, está el lugar donde se ubica la biblioteca y tiene la ventilación e iluminación correcta?  
 Excelente \_\_\_\_\_ Muy bueno \_\_\_\_\_ Bueno \_\_\_\_\_ Necesita mejorar \_\_\_\_\_
4. ¿Cómo ha visto la protección que tienen los acervos de la biblioteca para qué duren mucho tiempo?  
 Excelente \_\_\_\_\_ Muy bueno \_\_\_\_\_ Bueno \_\_\_\_\_ Necesita mejorar \_\_\_\_\_
5. ¿Cómo han sido las capacitaciones a los alumnos para que le den un uso adecuado a los libros de la biblioteca?  
 Excelente \_\_\_\_\_ Muy bueno \_\_\_\_\_ Bueno \_\_\_\_\_ Necesita mejorar \_\_\_\_\_
- 6.- ¿El lugar donde se encuentra ubicada la biblioteca, cuenta con sillas y mesas para el respaldo de los libros?  
 Excelente \_\_\_\_\_ Muy bueno \_\_\_\_\_ Bueno \_\_\_\_\_ Necesita mejorar \_\_\_\_\_



## Entrevista dirigida a Docentes.

Universidad de San Carlos de Guatemala  
Escuela de Formación de Profesores de Enseñanza Media –EFPEM-  
Programa Académico de Desarrollo de Profesional Docente PADEP/D  
Licenciatura en Educación Primaria Intercultural con Énfasis en Educación Bilingüe

### Parte Informativa

Establecimiento: Escuela Oficial Urbana Mixta JM: "Emilio Arenales Catalán"  
Dirección: Nentón, Huehuetenango  
Área de Aprendizaje: Comunicación y Lenguaje L1, Idioma Español  
Grado: Quinto  
Sección: "B"  
Nivel: Primario  
Proyecto educativo: Biblioteca didáctica para el fortalecimiento de la comprensión lectora.  
Nombres y apellidos: \_\_\_\_\_  
Grado de escolaridad: \_\_\_\_\_ Sexo: \_\_\_\_\_

Edad de la persona Entrevistada				
15-25 años	25-35 años	35-45 años	45-55 años	De 55 o más

### Entrevista dirigida a Docentes

Objetivo 3. Socializar la biblioteca didáctica con padres de familia para que conozcan la temática que se aborda con sus hijos.  
Determinar el avance de las actividades planificadas para establecer el progreso que tienen las distintas fases desarrolladas en la ejecución del proyecto.

1. ¿Qué opinión le merece sobre la actividad de la Clasificación de los acervos: del proyecto Biblioteca didáctica para el fortalecimiento de la capacidad lectora?  
\_\_\_\_\_  
\_\_\_\_\_
2. ¿Cuál es su opinión con relación a la forma que se lleva la clasificación de los acervos de la Biblioteca didáctica para el fortalecimiento de la capacidad lectora que se quiere instalar el grado de quinto?  
\_\_\_\_\_  
\_\_\_\_\_
3. ¿Qué ventajas considera que tiene una buena clasificación de los acervos de una Biblioteca didáctica para el fortalecimiento de la capacidad lectora de los alumnos inscritos en La escuela?  
\_\_\_\_\_  
\_\_\_\_\_
4. ¿Qué estrategias utiliza para mantener una buena participación permanente con padres de familia para que se involucren en la clasificación de los acervos, para el éxito de la Biblioteca didáctica para el fortalecimiento de la capacidad lectora?  
\_\_\_\_\_  
\_\_\_\_\_
5. Describa los principales logros obtenidos en haber realizado una buena clasificación de enceres para los alumnos en la implementación de la Biblioteca didáctica para el fortalecimiento de la capacidad lectora.  
de la capacidad lectora.  
\_\_\_\_\_  
\_\_\_\_\_

## Entrevista dirigida a Padres de Familia.

Universidad de San Carlos de Guatemala  
 Escuela de Formación de Profesores de Enseñanza Media –EFPEM-  
 Programa Académico de Desarrollo de Profesional Docente PADEP/D  
 Licenciatura en Educación Primaria Intercultural con Énfasis en Educación Bilingüe

### Parte Informativa

Establecimiento: Escuela Oficial Urbana Mixta JM: "Emilio Arenales Catalán"  
 Dirección: Nentón, Huehuetenango  
 Área de Aprendizaje: Comunicación y Lenguaje L1, Idioma Español  
 Grado: Quinto  
 Sección: "A"  
 Nivel: Primario  
 Proyecto educativo: Biblioteca didáctica para el fortalecimiento de la comprensión lectora.  
 Nombres y apellidos: \_\_\_\_\_ Sexo: \_\_\_\_\_  
 Grado de escolaridad: \_\_\_\_\_

Edad de la persona Entrevistada				
15-25 años	25-35 años	35-45 años	45-55 años	De 55 o más

### Entrevista dirigida a Padres de Familia.

Objetivo 3: Socializar la biblioteca didáctica con padres de familia para que conozcan la temática que se aborda con sus hijos.

Determinar el avance de las actividades planificadas para establecer el progreso que tienen las distintas fases desarrolladas en la ejecución del proyecto.

1. ¿Qué opinión le merece sobre la actividad de la Clasificación de los acervos: del proyecto Biblioteca didáctica para el fortalecimiento de la capacidad lectora?

\_\_\_\_\_

2. ¿Cuál es su opinión con relación a la forma que se lleva la clasificación de los acervos de la Biblioteca didáctica para el fortalecimiento de la capacidad lectora que se quiere instalar el grado de quinto?

\_\_\_\_\_

3. ¿Qué ventajas considera que tiene una buena clasificación de los acervos de una Biblioteca didáctica para el fortalecimiento de la capacidad lectora de los alumnos inscritos en La escuela?

\_\_\_\_\_

4. ¿Qué estrategias utiliza para mantener una buena participación permanente con padres de familia para que se involucren en la clasificación de los acervos, para el éxito de la Biblioteca didáctica para el fortalecimiento de la capacidad lectora?

\_\_\_\_\_

5. Describa los principales logros obtenidos en haber realizado una buena clasificación de enceres para los alumnos en la implementación de la Biblioteca didáctica para el fortalecimiento de la capacidad lectora.

\_\_\_\_\_

## Entrevista dirigida a Estudiante.

Universidad de San Carlos de Guatemala  
 Escuela de Formación de Profesores de Enseñanza Media –EFPEM-  
 Programa Académico de Desarrollo de Profesional Docente PADEP/D  
 Licenciatura en Educación Primaria Intercultural con Énfasis en Educación Bilingüe

### Parte Informativa

Establecimiento: Escuela Oficial Urbana Mixta JM: "Emilio Arenales Catalán"  
 Dirección: Nentón, Huehuetenango  
 Área de Aprendizaje: Comunicación y Lenguaje L1, Idioma Español  
 Grado: Quinto  
 Sección: "A"  
 Nivel: Primario  
 Proyecto educativo: Biblioteca didáctica para el fortalecimiento de la comprensión lectora.  
 Nombres y apellidos: \_\_\_\_\_  
 Grado de escolaridad: \_\_\_\_\_ Sexo: \_\_\_\_\_

Edad de la persona Entrevistada				
15-25 años	25-35 años	35-45 años	45-55 años	De 55 o más

### Entrevista dirigida a Estudiante.

Objetivo No. 3. Socializar la biblioteca didáctica con padres de familia para que conozcan la temática que se aborda con sus hijos.

Determinar el avance de las actividades planificadas para establecer el progreso que tienen las distintas fases desarrolladas en la ejecución del proyecto.

1. ¿Qué opinión le merece sobre la actividad de la Clasificación de los acervos: del proyecto Biblioteca didáctica para el fortalecimiento de la capacidad lectora?

\_\_\_\_\_

2. ¿Cuál es su opinión con relación a la forma que se lleva la clasificación de los acervos de la Biblioteca didáctica para el fortalecimiento de la capacidad lectora que se quiere instalar el grado de quinto?

\_\_\_\_\_

3. ¿Qué ventajas considera que tiene una buena clasificación de los acervos de una Biblioteca didáctica para el fortalecimiento de la capacidad lectora de los alumnos inscritos en La escuela?

\_\_\_\_\_

4. ¿Qué estrategias utilizaría para mantener una buena participación permanente con padres de familia para que se involucren en la clasificación de los acervos, para el éxito de la Biblioteca didáctica para el fortalecimiento de la capacidad lectora?

\_\_\_\_\_

5. Describa los principales logros obtenidos en haber realizado una buena clasificación de enceres para los alumnos en la implementación de la Biblioteca didáctica para el fortalecimiento de la capacidad lectora.

\_\_\_\_\_

## Plan de evaluación.

Objetivo Específico No. 1. Montar una biblioteca didáctica para el reforzamiento de la comprensión lectora de los estudiantes.					
Resultado que se pretende	Parámetros	Meta	Fuentes de información	Técnica	Instrumento
Aumentar el nivel de rendimiento escolar en el área de la Comunicación y Lenguaje L1, Idioma Español.	Tres meses 40 a 42 estudiantes	El 90% de los alumnos de quinto grado primaria, redactan informes y resúmenes de la vida cotidiana.	Cuadros de registros de rendimiento académico.	Boletines de calificaciones Revisión documental	Guía de revisión documental.
Objetivo Específico No. 2. Utilizar de manera correcta los recursos de la biblioteca con estudiantes y docentes para enriquecer el proceso de enseñanza aprendizaje.					
Resultado que se pretende	Parámetros	Meta	Fuentes de información	Técnica	Instrumento
Alumnos con criterio en el uso de los signos de puntuación.	Tres meses 40 a 42 estudiantes	El 95 % de los alumnos de quinto grado primaria, demuestran habilidad en la redacción de informes y resúmenes de la vida cotidiana.	Estudiantes, docentes, director, padres de familia.	Entrevista	Guía de entrevista.
Objetivo No. 3 Socializar la biblioteca didáctica con padres de familia para que conozcan la temática que se aborda con sus hijos.					
Resultado que se pretende	Parámetros	Meta	Fuentes de información	Técnica	Instrumento
Docentes con capacidad para el uso y aplicación de redacción de informes y resúmenes de la vida cotidiana.	2 semanas 14 docentes 1 director	El 100% de docentes con conocimiento y dominio de la guía metodológica	Docentes, directores	Observación	Guía de observación.

## Guía de observación a docentes.

UNIVERSIDAD DE SAN CARLOS DE GUATEMALA  
 ESCUELA DE FORMACIÓN DE PROFESORES DE ENSEÑANZA MEDIA –EFPEM-  
 PROGRAMA ACADÉMICO DE DESARROLLO PROFESIONAL PARA DOCENTES - PADEP/D-  
 LICENCIATURA EN EDUCACIÓN PRIMARIA INTERCULTURAL CON ENFASIS EN  
 EDUCACIÓN BILINGÜE

### Guía de observación a docente

**Parte Informativa**

Nombre del docente: Nuvere Isidoro Hernández Escobedo

Establecimiento: Escuela Oficial Urbana Mixta JM. "Emilio Arenales Catalán"

Dirección: Nentón, Huehuetenango

Área de Aprendizaje: Comunicación y Lenguaje L1, Idioma Español

Grado: Quinto

Proyecto Educativo: Biblioteca didáctica para el fortalecimiento de la comprensión lectora.

Objetivos	Actividades/preguntas	Aspectos observadores	Descripción de lo observado	Conclusiones
Montar una biblioteca didáctica para el reforzamiento de la comprensión lectora de los estudiantes.	¿Se observó la colaboración de los padres de familia en donar libros para la biblioteca?	Si..... <input type="checkbox"/> No..... <input type="checkbox"/>		
	¿Se realizaron pequeños maratones en la compilación de acervos para la biblioteca?	Si..... <input type="checkbox"/> No.... <input type="checkbox"/>		
	¿Se hicieron las solicitudes correspondientes, para la donación de acervos, a diferentes instituciones?	Si..... <input type="checkbox"/> No..... <input type="checkbox"/>		
	¿Se realizaron visitas a instituciones y padres de familia para incentivar la donación de libros para la biblioteca didáctica.	Si..... <input type="checkbox"/> No..... <input type="checkbox"/>		
	¿Se buscó el lugar adecuado dentro del aula donde funciona correctamente la biblioteca didáctica?	Si..... <input type="checkbox"/> No..... <input type="checkbox"/>		

## Guía de observación a padres de familia..

UNIVERSIDAD DE SAN CARLOS DE GUATEMALA  
 ESCUELA DE FORMACIÓN DE PROFESORES DE ENSEÑANZA MEDIA –EFPEM-  
 PROGRAMA ACADÉMICO DE DESARROLLO PROFESIONAL PARA DOCENTES - PADEP/D-  
 LICENCIATURA EN EDUCACIÓN PRIMARIA INTERCULTURAL CON ÉNFASIS EN  
 EDUCACIÓN BILINGÜE

### Guía de observación a padre de familia.

Parte Informativa

Nombre del docente: Nuvere Isidoro Hernández Escobedo

Establecimiento: Escuela Oficial Urbana Mixta JM. "Emilio Arenales Catalán"

Dirección: Nentón, Huehuetenango

Área de Aprendizaje: Comunicación y Lenguaje L1, Idioma Español

Grado: Quinto

Proyecto Educativo: Biblioteca didáctica para el fortalecimiento de la comprensión lectora.

Objetivos	Actividades/preguntas	Aspectos observadores	Descripción de lo observado	Conclusiones
Montar una biblioteca didáctica para el reforzamiento de la comprensión lectora de los estudiantes.	¿Se observó la colaboración de los padres de familia en donar libros para la biblioteca?	Si..... <input type="checkbox"/> No..... <input type="checkbox"/>		
	¿Se realizaron pequeños maratones en la compilación de acervos para la biblioteca?	Si..... <input type="checkbox"/> No..... <input type="checkbox"/>		
	¿Se hicieron las solicitudes correspondientes, para la donación de acervos, a diferentes instituciones?	Si..... <input type="checkbox"/> No..... <input type="checkbox"/>		
	¿Se realizaron visitas a instituciones y padres de familia para incentivar la donación de libros para la biblioteca didáctica.	Si..... <input type="checkbox"/> No..... <input type="checkbox"/>		
	¿Se buscó el lugar adecuado dentro del aula donde funciona correctamente la biblioteca didáctica?	Si..... <input type="checkbox"/> No..... <input type="checkbox"/>		

## Guía de observación a estudiantes..

UNIVERSIDAD DE SAN CARLOS DE GUATEMALA  
 ESCUELA DE FORMACIÓN DE PROFESORES DE ENSEÑANZA MEDIA –EFPEM-  
 PROGRAMA ACADÉMICO DE DESARROLLO PROFESIONAL PARA DOCENTES - PADEP/D-  
 LICENCIATURA EN EDUCACIÓN PRIMARIA INTERCULTURAL CON ÉNFASIS EN  
 EDUCACIÓN BILINGÜE

### Guía de observación a un estudiante.

Parte Informativa

Nombre del docente: Nuvere Isidoro Hernández Escobedo

Establecimiento: Escuela Oficial Urbana Mixta JM. "Emilio Arenales Catalán"

Dirección: Nentón, Huehuetenango

Área de Aprendizaje: Comunicación y Lenguaje L1, Idioma Español

Grado: Quinto

Proyecto Educativo: Biblioteca didáctica para el fortalecimiento de la comprensión lectora.

Objetivos	Actividades/preguntas	Aspectos observadores	Descripción de lo observado	Conclusiones
Montar una biblioteca didáctica para el reforzamiento de la comprensión lectora de los estudiantes.	¿Se observó la colaboración de los padres de familia en donar libros para la biblioteca?	Si..... <input type="checkbox"/> No..... <input type="checkbox"/>		
	¿Se realizaron pequeños maratones en la compilación de acervos para la biblioteca?	Si..... <input type="checkbox"/> No..... <input type="checkbox"/>		
	¿Se hicieron las solicitudes correspondientes, para la donación de acervos, a diferentes instituciones?	Si..... <input type="checkbox"/> No..... <input type="checkbox"/>		
	¿Se realizaron visitas a instituciones y padres de familia para incentivar la donación de libros para la biblioteca didáctica.	Si..... <input type="checkbox"/> No..... <input type="checkbox"/>		
	¿Se buscó el lugar adecuado dentro del aula donde funciona correctamente la biblioteca didáctica?	Si..... <input type="checkbox"/> No..... <input type="checkbox"/>		

## Guía de encuesta para el docente.

UNIVERSIDAD DE SAN CARLOS DE GUATEMALA  
ESCUELA DE FORMACION DE PROFESORES DE ENSEÑANZA MEDIA –  
EFPEM-

PROGRAMA ACADÉMICO DE DESARROLLO PROFESIONAL PARA  
DOCENTES - PADEP/D- LICENCIATURA EN EDUCACION PRIMARIA  
INTERCULTURAL CON ENFASIS EN EDUCACION BILINGUE

### Parte Informativa

Establecimiento: Escuela Oficial Urbana Mixta JM. "Emilio Arenales Catalán"

Dirección: Nentón, Huehuetenango

Área de Aprendizaje: Comunicación y Lenguaje L1. Idioma Español

Grado: Quinto

Proyecto Educativo: Biblioteca didáctica para el fortalecimiento de la comprensión lectora.

Objetivo No.2. Utilizar de manera correcta los recursos de la biblioteca con estudiantes y docentes para enriquecer el proceso de enseñanza aprendizaje.

### ENCUESTA DE OPINION DIRIGIDA A DOCENTES

Instrucciones: De acuerdo a su observación se ha utilizado de manera correcta los recursos de la biblioteca para su buena conservación, sírvase responder los siguientes cuestionamientos, marcando una X en las alternativas que se le presentan, según su criterio. La información servirá para determinar el avance del cumplimiento de los objetivos planteados en la ejecución del proyecto de mejoramiento educativo. Gracias.

1. ¿Cómo funcionaron las ficha para el control del uso de los libros de la biblioteca?

Excelente  Muy bueno  Bueno  Necesita mejorar

2. ¿Qué tal le pareció el funcionamiento del fichero, que contiene la ubicación exacta de los libros de la biblioteca, para optimizar tiempo en su búsqueda?

Excelente  Muy bueno  Bueno  Necesita mejorar

3. ¿Qué tan adecuado está el lugar donde se ubicó la biblioteca y tiene la ventilación e iluminación correcta?

Excelente  Muy bueno  Bueno  Necesita mejorar

4. ¿Cómo ve la protección que tienen los acervos de la biblioteca para que duren mucho tiempo?

Excelente  Muy bueno  Bueno  Necesita mejorar

5. ¿Cómo fueron las capacitaciones a los alumnos para que le den un uso adecuado a los libros de la biblioteca?

Excelente  Muy bueno  Bueno  Necesita mejorar



## Guía de encuesta para padres de familia.

UNIVERSIDAD DE SAN CARLOS DE GUATEMALA  
 ESCUELA DE FORMACION DE PROFESORES DE ENSEÑANZA MEDIA –  
 EFPEM-  
 PROGRAMA ACADEMICO DE DESARROLLO PROFESIONAL PARA  
 DOCENTES - PADEP/D- LICENCIATURA EN EDUCACION PRIMARIA  
 INTERCULTURAL CON ENFASIS EN EDUCACION BILINGUE

### Parte Informativa

Establecimiento: Escuela Oficial Urbana Mixta JM. "Emilio Arenales Catalán"

Dirección: Nentón, Huehuetenango

Area de Aprendizaje: Comunicación y Lenguaje L1. Idioma Español

Grado: Quinto

Proyecto Educativo: Biblioteca didáctica para el fortalecimiento de la comprensión lectora.

Objetivo N. 2. Utilizar de manera correcta los recursos de la biblioteca con estudiantes y docentes para enriquecer el proceso de enseñanza aprendizaje.

### ENCUESTA DE OPINION DIRIGIDA A PADRES DE FAMILIA

Instrucciones: De acuerdo a su observación se ha utilizado de manera correcta los recursos de la biblioteca para su buena conservación, sírvase responder los siguientes cuestionamientos, marcando una X en las alternativas que se le presentan, según su criterio. La información servirá para determinar el avance del cumplimiento de los objetivos planteados en la ejecución del proyecto de mejoramiento educativo. Gracias.

- ¿Cómo funcionaron las ficha para el control del uso de los libros de la biblioteca?  
 Excelente \_\_\_\_ Muy bueno \_\_\_\_ Bueno \_\_\_\_ Necesita mejorar \_\_\_\_
- ¿Qué le pareció el funcionamiento del fichero, que contiene la ubicación exacta de los libros de la biblioteca, para optimizar tiempo en su búsqueda?  
 Excelente \_\_\_\_ Muy bueno \_\_\_\_ Bueno \_\_\_\_ Necesita mejorar \_\_\_\_
- ¿Qué tan adecuado, está el lugar donde se ubicó la biblioteca y tiene la ventilación e iluminación correcta?  
 Excelente \_\_\_\_ Muy bueno \_\_\_\_ Bueno \_\_\_\_ Necesita mejorar \_\_\_\_
- ¿Cómo vio la protección que tienen los acervos de la biblioteca para que duren mucho tiempo?  
 Excelente \_\_\_\_ Muy bueno \_\_\_\_ Bueno \_\_\_\_ Necesita mejorar \_\_\_\_
- ¿Cómo fueron las capacitaciones a los alumnos para que le den un uso adecuado a los libros de la biblioteca?  
 Excelente \_\_\_\_ Muy bueno \_\_\_\_ Bueno \_\_\_\_ Necesita mejorar \_\_\_\_

## Guía de encuesta para estudiantes.

UNIVERSIDAD DE SAN CARLOS DE GUATEMALA  
ESCUELA DE FORMACION DE PROFESORES DE ENSEÑANZA MEDIA –  
EFPEM-

PROGRAMA ACADEMICO DE DESARROLLO PROFESIONAL PARA  
DOCENTES - PADEP/D- LICENCIATURA EN EDUCACION PRIMARIA  
INTERCULTURAL CON ENFASIS EN EDUCACION BILINGUE

### Parte Informativa

Establecimiento: Escuela Oficial Urbana Mixta JM: "Emilio Arenales Catalán"

Dirección: Nentón, Huehuetenango

Area de Aprendizaje: Comunicación y Lenguaje L1. Idioma Español

Grado: Quinto

Proyecto Educativo: Biblioteca didáctica para el fortalecimiento de la comprensión lectora.

Objetivo No. 2. Utilizar de manera correcta los recursos de la biblioteca con estudiantes y docentes para enriquecer el proceso de enseñanza aprendizaje

### ENCUESTA DE OPINION DIRIGIDA A ESTUDIANTES

Instrucciones: De acuerdo a su observación se ha utilizado de manera correcta los recursos de la biblioteca para su buena conservación, sírvase responder los siguientes cuestionamientos, marcando una X en las alternativas que se le presentan, según su criterio. La información servirá para determinar el avance del cumplimiento de los objetivos planteados en la ejecución del proyecto de mejoramiento educativo. Gracias.

1. ¿Cómo funcionaron las ficha para el control del uso de los libros de la biblioteca?

Excelente \_\_\_\_\_ Muy bueno \_\_\_\_\_ Bueno \_\_\_\_\_ Necesita mejorar \_\_\_\_\_

2. ¿Qué le pareció el funcionamiento del fichero, que contiene la ubicación exacta de los libros de la biblioteca, para optimizar tiempo en su búsqueda?

Excelente \_\_\_\_\_ Muy bueno \_\_\_\_\_ Bueno \_\_\_\_\_ Necesita mejorar \_\_\_\_\_

3. ¿Qué tan adecuado, está el lugar donde se ubicó la biblioteca y tiene la ventilación e iluminación correcta?

Excelente \_\_\_\_\_ Muy bueno \_\_\_\_\_ Bueno \_\_\_\_\_ Necesita mejorar \_\_\_\_\_

4. ¿Cómo vio la protección que tienen los acervos de la biblioteca para que duren mucho tiempo?

Excelente \_\_\_\_\_ Muy bueno \_\_\_\_\_ Bueno \_\_\_\_\_ Necesita mejorar \_\_\_\_\_

5. ¿Cómo fueron las capacitaciones a los alumnos para que le den un uso adecuado a los libros de la biblioteca?

Excelente \_\_\_\_\_ Muy bueno \_\_\_\_\_ Bueno \_\_\_\_\_ Necesita mejorar \_\_\_\_\_

## Entrevista dirigida a docentes.

Universidad de San Carlos de Guatemala  
 Escuela de Formación de Profesores de Enseñanza Media –EFPEM-  
 Programa Académico de Desarrollo de Profesional Docente PADEP/D  
 Licenciatura en Educación Primaria Intercultural con Énfasis en Educación  
 Bilingüe

### Parte Informativa

Establecimiento: Escuela Oficial Urbana Mixta JM: "Emilio Arenales Catalán"

Dirección: Nentón, Huehuetenango

Área de Aprendizaje: Comunicación y Lenguaje L1, Idioma Español

Grado: Quinto

Sección: "B"

Nivel: Primario

Proyecto educativo: Biblioteca didáctica para el fortalecimiento de la comprensión lectora.

Nombres y apellidos: \_\_\_\_\_

Grado de escolaridad: \_\_\_\_\_ Sexo: \_\_\_\_\_

Edad de la persona Entrevistada				
15-25 años	25-35 años	35-45 años	45-55 años	De 55 o más

### Entrevista dirigida a Docentes

Objetivo No.3. Socializar la biblioteca didáctica con padres de familia para que conozcan la temática que se aborda con sus hijos.

Determinar el avance de las actividades planificadas para establecer el progreso que tienen las distintas fases desarrolladas en la ejecución del proyecto.

1. ¿Qué opinión le mereció sobre la actividad que se llevó en la Clasificación de los acervos: del proyecto Biblioteca didáctica para el fortalecimiento de la capacidad lectora?

\_\_\_\_\_

\_\_\_\_\_

---

---

2. ¿Cuál es su opinión con relación a la forma que se llevó la clasificación de los acervos de la Biblioteca didáctica para el fortalecimiento de la capacidad lectora que se quiere instalar el grado de quinto?

---

---

---

3. ¿Qué ventajas considera que tuvieron una buena clasificación de los acervos de una Biblioteca didáctica para el fortalecimiento de la capacidad lectora de los alumnos inscritos en La escuela?

---

---

---

4. ¿Qué estrategias utilizó para mantener una buena participación permanente con padres de familia para que se involucren en la clasificación de los acervos, para el éxito de la Biblioteca didáctica para el fortalecimiento de la capacidad lectora?

---

---

---

5. Describa los principales logros obtenidos en haber realizado una buena clasificación de enceres para los alumnos en la implementación de la Biblioteca didáctica para el fortalecimiento de la capacidad lectora.

---

---

---

## Entrevista dirigida a padres de familia.

Universidad de San Carlos de Guatemala  
 Escuela de Formación de Profesores de Enseñanza Media –EFPEM-  
 Programa Académico de Desarrollo de Profesional Docente PADEP/D  
 Licenciatura en Educación Primaria Intercultural con Énfasis en Educación  
 Bilingüe

### Parte Informativa

Establecimiento: Escuela Oficial Urbana Mixta JM: "Emilio Arenales Catalán"

Dirección: Nentón, Huehuetenango

Área de Aprendizaje: Comunicación y Lenguaje L1, Idioma Español

Grado: Quinto

Sección: "A"

Nivel: Primario

Proyecto educativo: Biblioteca didáctica para el fortalecimiento de la comprensión lectora.

Nombres y apellidos: \_\_\_\_\_

Grado de escolaridad: \_\_\_\_\_ Sexo: \_\_\_\_\_

Edad de la persona Entrevistada				
15-25 años	25-35 años	35-45 años	45-55 años	De 55 o más

### Entrevista dirigida a Padres de Familia.

Objetivo No. 3: Socializar la biblioteca didáctica con padres de familia para que conozcan la temática que se aborda con sus hijos.

Determinar el avance de las actividades planificadas para establecer el progreso que tienen las distintas fases desarrolladas en la ejecución del proyecto.

1. ¿Qué opinión le mereció sobre la actividad que se realizó en la Clasificación de los acervos: del proyecto Biblioteca didáctica para el fortalecimiento de la capacidad lectora?

\_\_\_\_\_

\_\_\_\_\_

\_\_\_\_\_

2. ¿Cuál es su opinión con relación a la forma que se llevó la clasificación de los acervos de la Biblioteca didáctica para el fortalecimiento de la capacidad lectora que se quiere instalar el grado de quinto?

---

---

---

3. ¿Qué ventajas considera que tuvo una buena clasificación de los acervos de una Biblioteca didáctica para el fortalecimiento de la capacidad lectora de los alumnos inscritos en La escuela?

---

---

---

4. ¿Qué estrategias utilizó para mantener una buena participación permanente con padres de familia para que se involucren en la clasificación de los acervos, para el éxito de la Biblioteca didáctica para el fortalecimiento de la capacidad lectora?

---

---

---

5. Describa los principales logros obtenidos en haber realizado una buena clasificación de enceres para los alumnos en la implementación de la Biblioteca didáctica para el fortalecimiento de la capacidad lectora.

---

---

---

## Entrevista dirigida a estudiantes.

Universidad de San Carlos de Guatemala  
 Escuela de Formación de Profesores de Enseñanza Media –EFPEM-  
 Programa Académico de Desarrollo de Profesional Docente PADEP/D  
 Licenciatura en Educación Primaria Intercultural con Énfasis en Educación  
 Bilingüe

### Parte Informativa

Establecimiento: Escuela Oficial Urbana Mixta JM: "Emilio Arenales Catalán"

Dirección: Nentón, Huehuetenango

Área de Aprendizaje: Comunicación y Lenguaje L1, Idioma Español

Grado: Quinto

Sección: "A"

Nivel: Primario

Proyecto educativo: Biblioteca didáctica para el fortalecimiento de la comprensión lectora.

Nombres y apellidos: \_\_\_\_\_

Grado de escolaridad: \_\_\_\_\_ Sexo: \_\_\_\_\_

Edad de la persona Entrevistada				
15-25 años	25-35 años	35-45 años	45-55 años	De 55 o más

### Entrevista dirigida a un Estudiante.

Objetivo No. 3: Socializar la biblioteca didáctica con padres de familia para que conozcan la temática que se aborda con sus hijos.

Determinar el avance de las actividades planificadas para establecer el progreso que tienen las distintas fases desarrolladas en la ejecución del proyecto.

1. ¿Qué opinión le (merece) mereció sobre la actividad de la Clasificación de los acervos: del proyecto Biblioteca didáctica para el fortalecimiento de la capacidad lectora?

\_\_\_\_\_

\_\_\_\_\_

\_\_\_\_\_

\_\_\_\_\_

2. ¿Cuál es su opinión con relación a la forma que se llevó (lleva) la clasificación de los acervos de la Biblioteca didáctica para el fortalecimiento de la capacidad lectora que se quiere instalar el grado de quinto?

---

---

---

3. ¿Qué ventajas (considera) considerará que tiene una buena clasificación de los acervos de una Biblioteca didáctica para el fortalecimiento de la capacidad lectora de los alumnos inscritos en La escuela?

---

---

---

4. ¿Qué estrategias utilizaron para mantener una buena participación permanente con padres de familia para que se involucren en la clasificación de los acervos, para el éxito de la Biblioteca didáctica para el fortalecimiento de la capacidad lectora?

---

---

---

5. Describa los principales logros obtuvieron en haber realizado una buena clasificación de enceres para los alumnos en la implementación de la Biblioteca didáctica para el fortalecimiento de la capacidad lectora.

---

---

---