



Universidad de San Carlos de Guatemala
Escuela de Formación de Profesores de Enseñanza Media
Programa Académico de Desarrollo Profesional Docente PADP/D

Nombre del Proyecto de Mejoramiento Educativo
Cuadernillo silábico de Lectoescritura para primero Primaria

Nombre del estudiante
María del Rosario Sánchez López

Asesora

Licda. Teresa Simeona Sic Chamorro

Comapa, Jutiapa, noviembre de 2020



USAC
TRICENTENARIA
Universidad de San Carlos de Guatemala

Universidad de San Carlos de Guatemala
Escuela de Formación de Profesores de Enseñanza Media

Título de tesis o proyecto

Cuadernillo silábico de Lectoescritura para primero Primaria

Proyecto de Mejoramiento Educativo presentado al Consejo Directivo de la
Escuela de Formación de Profesores de Enseñanza Media de la Universidad de
San Carlos de Guatemala

Nombre del estudiante

María del Rosario Sánchez López

Previo a conferírsele el grado académico de:

**Licenciada en Educación Primaria Intercultural con Énfasis en Educación
Bilingüe**

Comapa, Jutiapa, noviembre de 2020

AUTORIDADES GENERALES

MSc. Murphy Olimpo Paiz Recinos	Rector Magnífico de la USAC
Arq. Carlos Enrique Valladares Cerezo	Secretario General de la USAC
MSc. Danilo López Pérez	Director de la EFPEM
Lic. Álvaro Marcelo Lara Miranda	Secretario Académico de la EFPEM

CONSEJO DIRECTIVO

MSc. Danilo López Pérez	Director de la EFPEM
Lic. Álvaro Marcelo Lara Miranda	Secretario Académico de la EFPEM
MSc. Haydeé Lucrecia Crispín López	Representante de Profesores
M.A. José Enrique Cortez Sic	Representante de Profesores
Licda. José Luis Jiménez Ramírez	Representante de Profesionales Graduados
PEM. Mynor Ernesto Elías Ordoñez	Representante de Estudiantes
MEPU Luis Rolando Ordoñez Corado	Representante de Estudiantes

TRIBUNAL EXAMINADOR

MCs Héctor Morales	Presidente
MCs Evanidia Amarilis Estrada de León	Secretario
MCs Erick Flores	Vocal



APROBACIÓN DEL INFORME FINAL

Comapa, Jutiapa, 30 de junio de 2020

Licenciado
Álvaro Marcelo Lara Miranda
Secretario Académico
EFPEM-USAC

Atentamente tengo a bien informarle lo siguiente:

En mi calidad de asesora del trabajo de graduación denominado: **cuadernillo silábico de lectoescritura para primer grado, Proyecto de Mejoramiento Educativo realizado en la Escuela Oficial Rural Mixta Pozas Blancas, municipio de Comapa, Jutiapa**, correspondiente a la estudiante: **María del Rosario Sánchez López**, con número de carné: **200740690** DPI: **1793 91038 2211**, de la carrera de: **Licenciatura en Educación Primaria Intercultural con énfasis en Educación Bilingüe**, manifiesto que he acompañado el proceso de elaboración del trabajo precitado y en la revisión realizada al informe final se evidencia que dicho trabajo cumple con los requerimientos establecidos por la EFPEM para este tipo de trabajos, por lo que lo considero **APROBADO** y solicito sea aceptado para continuar con el proceso de graduación.

Atentamente,

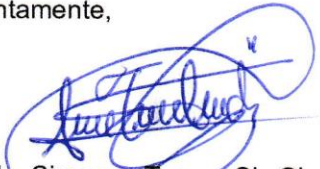
Licda. Simeona Teresa Sic Chamorro
Asesora nombrada
Colegiado activo: 12572

Vo.Bo. Licda. Ligia Fabiola Monteros Portillo
Coordinadora Departamental
Colegiado activo: 22898



c.c. Archivo



Dictamen de aprobación de Ejecución SA-2020 No. 01_2295

El Infrascrito Secretario Académico de la Escuela de Formación de Profesores de Enseñanza Media, de la Universidad de San Carlos de Guatemala.

CONSIDERANDO

Que el Proyecto de Mejoramiento Educativo denominado: *Cuadernillo Silábico De Lectoescritura Para Primero Primaria*
Realizado por el (la) estudiante: *Sánchez López María Del Rosario*
Con Registro académico No. *200740690* Con CUI: *1793910382211*
De la Licenciatura de *Licenciatura en Educación Primaria Intercultural con Énfasis en Educación Bilingüe*

CONSIDERANDO

Que el planteamiento ha sido revisado y aprobado por el asesor pedagógico de manera Favorable.

AUTORIZA

La ejecución del mismo, debiendo proceder de acuerdo a la normativa establecida.

Dado en la ciudad de Guatemala, en el mes de agosto del año 2020

¡ID Y ENSEÑAD A TODOS!

Lic. Alvaro Marcelo Lara Miranda
Secretario Académico
EFPEM-USAC

61_81_200740690_01_2295



USAC
TRICENTENARIA
Universidad de San Carlos de Guatemala



PROGRAMA ACADÉMICO DE
DESARROLLO PROFESIONAL DOCENTE



Dictamen de aprobación de Impresión SA-2020 No. 01_2295

El infrascrito Secretario Académico de la Escuela de Formación de Profesores de Enseñanza Media, de la Universidad de San Carlos de Guatemala.

CONSIDERANDO

Que el Proyecto de Mejoramiento Educativo denominado: *Cuadernillo Silábico De Lectoescritura Para Primero Primaria*
Realizado por el (la) estudiante: *Sánchez López María Del Rosario*
Con Registro académico No. 200740690 Con CUI: *1793910382211*
De la Licenciatura de *Licenciatura en Educación Primaria Intercultural con Énfasis en Educación Bilingüe*

CONSIDERANDO

Que el planteamiento ha sido revisado y aprobado por la Unidad de Investigación de esta Escuela y Evaluado por la terna Examinadora a través del examen privado realizado en fecha:

AUTORIZA

La Impresión del informe del mismo, debiendo proceder de acuerdo a la normativa establecida.

Dado en la ciudad de Guatemala, en el mes de noviembre del año 2020

¡ID Y ENSEÑAD A TODOS!

Lic. Alvaro Marcelo Lara Miranda
Secretario Académico
EFPEM-USAC

61_81_200740690_01_2295

DEDICATORIA

A: DIOS

Por: la vida y la oportunidad de llegar a este día porque en camino no ha sido fácil, sin su ayuda hubiese sido imposible este logro.

A: MI PADRES ESPECIALMENTE A MÍ MAMÁ

Por: su apoyo moral y cuidar a mis hijas en mi ausencia cada sábado

A: MIS HIJAS SHEILY EMELDINA MARÍA BELÉN Y LUISA VALENTINA DEL ROSARIO

Por: ser mi fuerza y el motivo para no quedarme a medio camino por esperarme cada sábado con un abrazo y un beso después de un día de estudio

AGRADECIMIENTOS

A: MINEDUC, por Darme la oportunidad de optar a una preparación académica de manera gratuita y con ello fortalecer la educación del país.

A: USAC, por ser la casa de estudio comprometida a formar docentes entes de cambio en miras de una educación de calidad.

A: STEG, por impulsar políticas que fortalezcan la educación en Guatemala.

RESUMEN

El presente informe contiene el Proyecto de Mejoramiento Educativo desarrolladas en la Escuela Oficial Rural Mixta caserío Pozas Blancas, Aldea el Carrizo, municipio de Comapa, departamento de Jutiapa, dentro del marco del Programa Académico de Desarrollo Profesional Docente-PADEP/D-” como parte de la formación de Programa Académico la docente hace uso de las herramientas y estrategias con sus alumnos, mediante actividades dentro de aula que el programa le proporciona en clases presenciales sabatinas con el pensum de estudio que está formada la carrera Licenciatura en Educación Primaria Intercultural.

El proyecto está enfocado a contrarrestar los índices de repitencia en los grados de primer ciclo y por ende a contribuir a una educación de calidad que responda a las necesidades y exigencias de los alumnos de primer grado de esta manera brindarles una oportunidad de aprendizaje con una herramienta activa, en donde los niños sean los creadores y actores principales de nuevos conocimientos.

El proyecto realizado es un cuadernillo silábico de lectoescritura para primer grado el que está dividido en tres fases donde el alumno va avanzar de acuerdo a su propio ritmo se espera un avance en el 80% de los estudiantes que al final de tercer bimestre sepan leer y escribir esto será posible con el apoyo de los padres de familia haciendo equipo con el docente y lograr a disminuir los índices de repitencia en primer grado y por ende en el primer ciclo.

ABSTRAC

This report contains the Educational Improvement Project developed at the Escuela Oficial Rural Mixta Pozas Blancas, Aldea el Carrizo, municipality of Comapa, department of Jutiapa, within the framework of the Academic Program of Professional Development Teaching-PADEP/D-" as part of the training of Academic Program the teacher makes use of the tools and strategies with his students, through classroom activities that the program provides in sabbath face-to-face classes with the thought of study that is formed the Bachelor's degree in Intercultural Education. The project is focused on counteracting the repeat rates in the grades of first cycle and thus to contribute to a quality education that responds to the needs and demands of first graders in this way to provide them with a learning opportunity with an active tool, where children are the creators and main actors of new knowledge of the The project carried out is a syllabic booklet of literacy for first grade which is divided into three phases where the student will move forward according to his own pace is expected to advance in 80% of the students who at the end of the third bimonther know how to read and write this will be possible with the support of the parents teaming up with the teacher and achieve to decrease the repeat rates in first grade and therefore in the first cycle.

ÍNDICE

DEDICATORIA.....	i
AGRADECIMIENTOS.....	ii
RESUMEN.....	iii
ABSTRAC	iv
INTRODUCCIÓN	1
CAPÍTULO I PLAN DE PROYECTO DE MEJORAMIENTO EDUCATIVO	3
1.1 Marco Organizacional.....	3
1.1.1 Diagnóstico Institucional	4
1.1.2 Antecedentes.....	6
1.1.3 Marco Epistemológico	8
1.1.4 Marco del Contexto Educativo.....	8
1.1.5 Marco de Políticas	10
1.2 Análisis situacional.....	12
1.2.1 Identificación de problemas	12
1.2.3 Identificación de actores sociales.....	18
1.3 Análisis estratégico.....	24
1.3.1 Análisis DAFO.....	24
1.3.2 Técnica Mini-Max	26
1.3.4 Líneas de acción.....	37
1.3.5 Posibles proyectos.....	37
1.3.6 Selección del proyecto a diseñar	42
1.3.7 Diseño del proyecto.....	42
Cuadernillo silábico de lectoescritura para primer grado.	42
1.3.8 Monitoreo y evaluación del proyecto	47
1.3.9 Instrumentos de recogida de datos de monitoreo y evaluación.....	49
1.3.11 Propuesta de sostenibilidad	51
CAPÍTULO II FUNDAMENTACIÓN TEÓRICA.....	54
2.1 Diagnóstico (Fuentes).....	54
2.2 Antecedentes de la institución educativa	54
2.2.1 Organizaciones escolares	54
2.2.3 Políticas educativas	55

2.2.4 Legislación educativa.....	55
2.2.5 Gestión escolar (Estrategias educativas implementadas).....	56
2.2.6 Organizaciones comunitarias	56
2.2.7 Situación social, económica, emocional, cultural del entorno escolar	57
2.3 Teorías y modelos educativos que sustentan el proceso enseñanza aprendizaje.....	57
2.3.1 Constructivismo.....	57
2.3.2 Psicología evolutiva.....	57
2.3.3 Teoría sociocultural	58
2.3.4 Aprendizaje significativo	59
2.3.5 Nuevas tecnologías de la información y la comunicación.....	59
2.3.7 Diseño y desarrollo curricular.....	60
2.3.8 Estrategias pedagógicas lúdicas	61
2.4 Técnicas de administración educativa.....	61
2.4.1 Definición de proyecto de mejoramiento educativo	61
2.4.2 Matriz de priorización de problemas	61
2.4.3 Árbol de problemas.....	62
2.4.4 Teorías que sustentan las demandas sociales, instituciones y poblacionales	62
A. Anguiano.....	65
2.4.6 Matriz DAFO	67
2.4.7 Técnica MINI MAX.....	68
2.4.9 Líneas de acción estratégica.....	69
2.4.11 Plan de actividades.....	70
2.4.12 Cronograma de Gantt.....	71
2.4.13 Monitoreo y evaluación de proyectos.....	71
2.4.15 Metas de un proyecto.....	72
2.4.16 Plan de sostenibilidad.....	72
2.5 Metodología implementada en el PME	74
2.5.1 Método de observación:	74
2.5.2 Método comparativo	74
2.5.3 Método de investigación acción.....	74
CAPÍTULO III PRESENTACIÓN DE RESULTADOS	75
3.1 Título del PME.....	75

3.2 Descripción del PME	75
3.3 Concepto del PME	75
3.4 Objetivo	75
3.5 Justificación	75
3.6 Distancia entre el diseño proyectado y el emergente.....	76
3.7 Plan de actividades	76
3.7.1 Fases del proyecto	76
CAPÍTULO IV DISCUSIÓN Y ANÁLISIS DE RESULTADOS.....	82
CONCLUSIONES	85
REFERENCIAS	86

ÍNDICE DE TABLAS

Tabla 1 priorización de problemas	14
Tabla 2 escala de puntuación	15
Tabla 3 análisis de actores directos.....	20
Tabla 4 análisis de actores indirectos.....	21
Tabla 5 análisis de actores potenciales	22
Tabla 6 Análisis de Actores.....	23
Tabla 7 Análisis del problema identificado	25
Tabla 8 Técnica Mini Max.....	26
Tabla 9 mapa de soluciones	40
Tabla 10 selección de Proyectos de Mejoramiento	41
Tabla 11 Plan de Actividades.....	45
Tabla 12 Cronograma de Actividades.....	46
Tabla 13 Plan O enunciado del proyecto.....	47
Tabla 14 Plan de Evaluación del Proyecto.....	48
Tabla 15 Presupuesto del Proyecto.....	50
Tabla 16 Propuesta de Sostenibilidad del proyecto.....	52

INDICE DE FOTOGRAFÍAS

Ilustración 1 entrega de solicitud al Director.....	77
Ilustración 2 solicitud al Alcalde	77

INTRODUCCIÓN

El Proyecto de Mejoramiento Educativo PME es un requisito que exige la carrera de Licenciatura en Educación Primaria con énfasis en educación Bilingüe para que el docente pueda graduarse.

El establecimiento donde se realizó en PME es la Escuela Oficial Rural Mixta Caserío Pozas Blancas Aldea el Carrizo del municipio de Comapa Departamento de Jutiapa.

La escuela con educación pre-primaria y todos los grados del nivel primario cada grado con una sección, hay un gobierno escolar organizado y la Organización de padres de Familia que vela por el cuidado de los fondos de asignados para la escuela por medio de los programas de apoyo la Municipalidad también apoya en las gestiones educativas.

En el diagnóstico del presente informe permitió analizar cada uno de los indicadores educativos en el los que se encontró un alto índice de repitencia en el primer ciclo que comprende los grados de: primero, segundo y tercero primaria, por lo que como docente de primer grado en el ciclo actual é que estoy en el lugar exacto para diseñar una estrategia que permita contrarrestar este problema que viene desde años atrás.

Dentro de la circunstancia del contexto se encuentra un poco de irresponsabilidad de los padres, así como la implementación de programas para primer grado por parte del Ministerio de Educación lo que obliga a que el alumno apruebe el grado, aunque no sepa leer y escribir sea promovido al grado superior inmediato este proceso lo único que garantiza es un retraso en la educación y en el aprendizaje del niño.

Los factores que inciden en este acontecimiento negativo vienen desde el hogar influyen muchos aspectos desde la alimentación la atención que los padres brinden a sus hijos por medio del apoyo en la realización de tareas es mentira que

el proceso educativo sea solo responsabilidad del docente si la primera escuela ha fracasado.

Tomando en cuenta lo anterior se selecciona como entorno educativo el grado de primero, consciente de que contrarrestar este problema no es solo mi responsabilidad sino también de los padres y alumnos, a lo largo de estos años el programa PADEP/D me preparó para ser un medio de cambio con la capacidad de implementar estrategias que permitan aprovechar recursos a mi alcance para convertir las debilidades en oportunidades. Aprovechando que una de las Líneas de Acción estratégica era la realización de un Proyecto de Mejoramiento Educativo lo que da como resultado la elaboración del cuadernillo de lectoescritura para primer grado diseñado en tres fases: primera fase trazos e imágenes del contexto del abecedario y sílabas con cada letra; segunda fase sílabas compuestas, inversas y dígrafos la tercera fase son ejercicios para completar palabras utilizando sílabas los cuales deberá realizar el alumno con la orientación de docente en el aula y el apoyo de los padres de familia en casa de esta manera realizar un trabajo en equipo esperando al final de la implementación de esta estrategia un 80% en los resultados de lectoescritura en primer grado. Las evidencias confirman lo que define Jon Katzenbach y Douglas Smith (1993) define un equipo como: "un grupo pequeño de gente con habilidades complementarias quienes están comprometidos a un propósito común, metas de rendimiento y enfoque por lo cual ellos son mutuamente responsables de rendir cuentas". El CNB define los cuadernillos pedagógicos como estrategias que el docente puede implementar utilizando los recursos del contexto.

CAPÍTULO I PLAN DE PROYECTO DE MEJORAMIENTO EDUCATIVO

1.1 Marco Organizacional

La Escuela Oficial Rural Mixta Pozas Blancas se encuentra ubicada en el Caserío Pozas Blancas, Aldea El Carrizo, Comapa, Jutiapa. Pertenece al sector oficial, área urbana, plan diario, modalidad Monolingüe, es de tipo Mixto, jornada matutina, categoría pura y el ciclo es anual, cuenta con Organización de Padres de Familia OPF también hay un gobierno escolar integrado por alumnos que trabajan con la orientación del personal docente. Lo anterior consta en Proyecto Educativo Institucional 2009

VISION:

Nuestra visión de nuestra institución es ser un centro educativo, dirigido única y exclusivamente a formar y desarrollar valores, conocimientos, destrezas, habilidades y principalmente crear una educación integral que fomente la pluriculturalidad, multiétnica, y la multilingüística de nuestra nación, que responda a las necesidades sociales de nuestra comunidad a través de una educación integradora y de calidad que fomente sus cimientos en la equidad, la integración de sectores, participación, pertinencia y sobre todo el respeto para así mismo construir una cultura social democrática y que busque la justicia y que fomente la paz.

MISION:

Somos una institución educativa y basamos nuestra enseñanza en altos valores morales, de respeto y de integración entre sectores y niveles de la sociedad en general, desarrollándonos en una formación educativa incluyente, innovadora, actualizada, proactiva, comprometida y luchando por la formación integral de los niños, niñas, jóvenes, adultos, trabajadores y la comunidad en general, que brinda una Educación eficiente y de calidad con igualdad de oportunidades, contribuyendo al desarrollo de la comunidad y la cimentación de una sociedad incluyente, que respete los valores, y que construya a la convivencia armoniosa, pacífica de la sociedad y la comunidad jutiapaneca, guatemalteca

1.1.1 Diagnóstico Institucional

En la escuela Oficial Rural Mixta Pozas Blancas se abordan estrategias que promuevan el interés del estudiante partiendo desde un aprendizaje significativo que contribuya a la construcción de su propio conocimiento.

Actualmente el centro educativo cuenta con cuatro programas de apoyo. (Alimentación Escolar, Útiles Escolares, Valija Didáctica y Gratuidad de la Educación). Así mismo se trabaja con la implementación de estrategias de aprendizaje de los programas: Comprometidos con primero, Leamos juntos en comunicación y lenguaje, Contemos Juntos en el área de Matemáticas.

Respecto a infraestructura hay cuatro aulas con paredes de block y techo de lámina, tres módulos móviles y 3 letrinas. Actualmente no se ejecutan proyectos y se tiene planificado la construcción de muro perimetral.

Los estudiantes de primer grado están comprendidos entre la edad de siete años, segundo grado entre las edades de ocho y nueve, tercero entre nueve y diez, cuarto diez y once, quinto entre once y doce y los alumnos que cursan sexto grado comprenden las edades de doce y trece.

En cuanto al Índice de Desarrollo Humano, la mayoría de los habitantes de la comunidad cuentan con salud estable y los casos de desnutrición son muy bajos. En educación en un 50% no culmina la primaria, un 25% tiene sexto primario, 15% tercero básico y 10% diversificado.

El índice a nivel municipal es de cero puntos cuatrocientos treinta y seis (0.436), de salud es de cero puntos trescientos cincuenta y cinco (0.355), en educación es de cero puntos cuatrocientos cincuenta y dos (0.452) y los ingresos son de cero puntos quinientos uno (0.501).

En el ciclo escolar dos mil diecinueve la cantidad de niños matriculados en el nivel primario es de ciento cuarenta y ocho, los cuales están distribuidos de la siguiente manera: primero sección "A" dieciséis, primero sección "B" diecisiete, segundo veintiocho, tercero dieciocho, cuarto treinta y cinco, quinto doce y sexto veintidós. Existe inequidad en cuanto a la relación alumno docentes.

Del total de niños inscritos en el ciclo escolar un 95% asisten regularmente a sus clases. Se laboran un total de 180 días efectivos. Las clases se imparten en idioma español. Se evidencian pocos libros de textos, así mismo se identifica que algunos docentes investigan y se esmeran en su desempeño, no obstante, otros docentes no se documentan.

De acuerdo a la investigación realizada la tasa de retención en los últimos 5 años es del 100%.

En la siguiente tabla se muestran los indicadores educativos del 2014 al 2018.

Año	matriculados	Incorporación a primer grado	promoción	fracaso	Promoción por ciclo.		repetencia	deserción
					Ciclo I	Ciclo II		
2014	143	29	137	6	71	66	16	0%
2015	135	16	124	9	67	57	6	
2016	140	24	119	17	56	63	10	
2017	151	29	133	17	68	65	17	
2018	148	28	126	24	67	59	17	

Logro de lectura y matemática en el ciclo escolar 2018.

Logro en lectura y matemática ciclo escolar 2018		
	Comunicación y lenguaje	Matemáticas
Primer grado	60.5%	60.1%
Tercer grado	73.4%	75.4%
Sexto grado	64.4%	48.4%

Resultados SERCE: 3º y 6º Primaria, Lectura y Matemáticas

El logro en lectura en tercer grado primaria, a nivel departamental, durante el ciclo escolar dos mil catorce fue de 45.87%, y matemáticas fue de 40.54%

El logro en lectura en sexto primaria, a nivel departamental, durante el ciclo escolar dos mil catorce fue de 35.58% y en matemáticas fue de 34.61%.

Resultados del desempeño en la prueba de matemática, de sexto grado primaria del año dos mil quince del departamento de Jutiapa, insatisfactorio 11.55%, debe mejorar 42.84%, satisfactorio 73.81% excelente 7.80% en cuanto a la prueba de lectura 17.90% insatisfactorio, 48.08 debe mejorar, 26.87 satisfactorio y 7.19 excelente.

1.1.2 Antecedentes

Como Todo establecimiento educativo la EORM Pozas Blancas tiene una historia de acontecimientos importantes a lo largo de los años, que han sido el medio para lograr cambios significativos en la comunidad y por ende en la escuela como parte de ella, los cambios se han dado en: infraestructura y en la calidad de vida de las familias ya que la preparación académica de las personas ha servido para darles la oportunidad de tener un empleo digno que obviamente se convierte en desarrollo para las familias, la verdad es que estas oportunidades no se reparten son para todos muestra de ello es que en el diagnostico se encontraron

indicadores negativos dentro de la escuela los cuales , presentan la realidad de las necesidades que a simple vista no pueden verse.

Retomado la historia. La escuela de Pozas Blancas empezó a funcionar como dice don Valeriano Vázquez hace más de 45 años en una casita con el techo de sacate (paja) y la pared de varas, los escritorios eran unas tablas colocadas sobre una base de madera sembradas en la tierra de esta manera tenían una mesa, solo podían estudiar hasta tercer grado y la maestra trabajaba doble jornada ya que vivía en la comunidad. Conforme la población estudiantil fue aumentado los padres de familia se vieron en la necesidad de gestionar con el alcalde municipal de ese tiempo la compra de un terreno para construir la escuela pero estaba retirado del centro de la comunidad por lo que se vieron en la necesidad de cambiar el terreno con Don Pablo Vázquez quien amablemente accedió y de esta manera se logra ubicar la escuela donde actualmente se encuentra.

La primera aula fue construida de adobe el que fue elaborado por los padres de familia, lo que muestra que desde siempre han sido una comunidad unida donde el trabajo en equipo se nota. Han pasado muchos años se han hecho muchas gestiones actualmente hay 6 docentes 6 aulas para los grados de primero a sexto y una docente con su respectiva aula para educación preprimaria. se cuenta con un laboratorio de computación organización de padres de familia, programas de apoyo, así como la disponibilidad del COCODE a la comunidad educativa.

Como no todo es perfecto también en el presente existen diferentes factores que interfieren en el proceso educativo específicamente la repitencia en los grados del primer ciclo se han ejecutado programas de gobierno que en algunos años han obligado a omitir este suceso dentro de la escuela marcando cantidad no calidad educativa, es más que real que primer grado se convierte en la base de la educación primaria por lo cual se debe buscar una estrategia inmediata para contrarrestar este fenómeno que incide negativamente y es causante de Sobreedad escolar y a veces hasta la deserción estudiantil.

1.1.3 Marco Epistemológico

“Pozas Blancas” es el nombre de la comunidad donde se ubica la escuela donde se ejecutará el Proyecto de Mejoramiento educativo aproximadamente a 6 kilómetros de la cabecera municipal de Comapa, dicho nombre se origina de los restos de agua que quedaban guardadas en las huellas de las pisadas del ganado, al pasar varios días el color se volvía blanco hueso, las personas de otras comunidades al caminar por las colinas cercanas veían hacia abajo dicho lugar y empezaron a nombrarla como las “pozas Blancas”.

La comunidad se identifica porque la mayoría de las familias son numerosas con más de 8 integrantes, es unida en la realización de trabajos por el bien de la misma y la práctica de valores transmitidos de generación en generación haciendo énfasis en el respeto a lo ajeno y la solidaridad con el más necesitado. Se practican valores cristianos debido a que el 98% profesa la religión católica de tal manera que también se conmemoran fiestas en honor a los santos. La fiesta patronal se celebra el 26 de Julio de cada año en honor a Santa Ana.

Resalta la producción de Granos básico: maíz, frijol y maicillo también resalta el cultivo de jamaica, loroco, jocote, aguacate entre otros. Respecto a la educación al igual que en otras comunidades del área rural hablando de unas décadas atrás el género femenino no era prioridad para que se prepararan académicamente, por creencias y cultura debían dedicarse más a aprender los quehaceres del hogar cabe resaltar en que la comunidad el 90% de los matrimonios son estables.

1.1.4 Marco del Contexto Educativo

La estructura del sistema educativo nacional está organizada de la siguiente manera: Educación Inicial, atiende niños de 0 a 3 años; Educación Preprimaria (Párvulos), atiende a niños de 4 a 6 años; Educación Primaria (Primero a sexto grado); y Educación Media (básicos, y diversificado), incluye ciclo de educación básica (1, 2 y 3) y diversificado (4, 5 hasta 6). Se imparte en establecimientos públicos y privados, debe cumplirse anualmente al menos con los 180 días de

clases establecido en la legislación educativa, se debe Fortalecer la formación inicial y permanente de los docentes, especialmente de nivel educación primario.

Se necesita elevar el gasto público en educación, porque solamente se invierte 2.93% por ciento del PIB pese a que la Ley de Educación Nacional (1991) señala que se debe invertir el 7 por ciento. Estas limitantes financieras obstaculizan a que no se remocen el 100% de las escuelas con necesidades, ni el equipamiento e integración de centros de tecnologías en las escuelas públicas en todo el país.

La Escuela Oficial Rural Mixta del Caserío Pozas Blancas, Comapa, Jutiapa, es multigrado, cuenta con deficiencia en su infraestructura, no existen aulas propias para tender a los niños del nivel pre primario y la maestra tiene sobre población, lo que se de cierta manera afecta al grado superior inmediato este problema también es evidente en el docente que atiende los grados de cuarto y quinto con una población mayor a 45 estudiantes. Pocos recursos didácticos específicamente en la cantidad de libros de textos que no hay una cantidad acorde a los alumnos inscritos

El logro en lectura en sexto grado durante el ciclo escolar dos mil dieciocho fue de 46.4%. Respecto a este dato es importante subrayar que el indicador de resultados por aprendizaje a nivel nacional muestra los departamentos con bajo índice en la prueba de lectura y matemática durante el ciclo escolar, siendo estos Jutiapa, Retalhuleu, El Progreso, San Marcos, Sololá, Quetzaltenango, Baja Verapaz, Alta Verapaz, Totonicapán Huehuetenango y Quiche. El departamento de Jutiapa está inmerso la estadística por lo evidencia que la lectura necesita ser una prioridad dentro de las escuelas de los 17 municipios del departamento.

La transformación curricular propone teóricamente una educación de calidad a nivel nacional con igualdad y justicia para todos la realidad es que en el aprendizaje de los alumnos influyen muchos factores que generan desventajas para el área rural alejada de la ciudad donde los niños no tienen las mismas posibilidades por la falta de oportunidades para los padres y madres de familia, debido a este fenómeno muchos niños llegan a la escuela bajos de peso lo que

no les permite un desarrollo físico y emocional acorde a su edad.

1.1.5 Marco de Políticas

El Ministerio de Educación en cumplimiento a su mandato constitucional de las políticas de estado así como las políticas de gobierno 2016 200. Contempla cinco ejes prioritarios: 1. Cobertura. 2. Calidad, equidad e inclusión 3. Modalidades diversas de entrega escolar y extraescolar. 4. Espacios dignos y saludables para el aprendizaje. 5. Gestión Institucional (transparente y participativa) basados en principios de acción y líneas estratégicas que sostienen las políticas educativas tal como lo presenta el Plan estratégico 2016-2020

Política de Cobertura

Garantizar el acceso, permanencia y egreso efectivo de la niñez y la juventud sin discriminación, a todos los niveles educativos y subsistemas escolar y extraescolar. Esta política tiene presencia en el centro educativo en un 50% pues se cuenta con programas de apoyo y programas didácticos pedagógicos, pero en el área rural hay ciertas limitaciones y no se goza de los programas implementados por el Ministerio de Educación.

Política de Calidad Educativa

Mejoramiento de la calidad del proceso educativo para asegurar que todas las personas sean sujetos de una educación pertinente y relevante. En las áreas rurales no se cumple en su totalidad esta política, en el centro educativo llega a 75% porque no tiene disponibilidad de textos a inicio de año, los insumos escolares llegan después del inicio de clases y muchos establecimientos no cuentan con energía eléctrica.

Política de Modelo de Gestión Educativa

Fortalecimiento sistemático de los mecanismos de efectividad y transparencia en el sistema educativo nacional. No se logra en su totalidad, aspectos como: el remozamiento y mantenimiento a la planta física no están disponibles en el centro

educativo a pesar de que se han hecho las diferentes gestiones con las autoridades pertinentes.

Política de Recurso Humano

Fortalecimiento de la formación, evaluación y gestión del recurso humano del Sistema Educativo Nacional. Con la implementación del Programa Académico de Desarrollo Profesional Docente se abrió la oportunidad para actualizar a los docentes del sistema educativo nacional y alcanzar un desempeño efectivo, pero muchos están renuentes al cambio y por esa razón esta política no se cumple en el centro educativo.

Política de Educación Bilingüe Multicultural e Intercultural

Fortalecimiento de la Educación Bilingüe Multicultural e Intercultural. En el centro educativo no todos los docentes han formado parte de los programas bilingües que implementan ya que se enfocan más en el segundo ciclo que comprende los grados de cuarto, quinto y sexto del nivel primario. El material para la aplicación de la Educación Bilingüe también es escaso por esa razón esta política no se cumple en su totalidad en el establecimiento.

Política de Aumento a la Inversión Educativa

Incremento de la asignación presupuestaria a la Educación hasta alcanzar lo que establece el Artículo 102 de la Ley de Educación Nacional, (7% del producto interno bruto). No se cumple la política en el centro educativo porque a diferencia de otros centros educativos no asignan los recursos con equidad y es poca la implementación material y equipo.

Política de Equidad Educativa

Garantizar la educación con calidad que demandan las personas que conforman los cuatro pueblos, especialmente los grupos más vulnerables, reconociendo su contexto y el mundo actual. En el establecimiento se carece de programas que apoyen a la población vulnerable tal es el caso de la atención de niños con

necesidades educativas especiales, los cuales se apoyan con el poco material que cada maestro cree pertinente para cubrir esa necesidad por parte del Ministerio de Educación no hay capacitación, material o acompañamiento para mejorar las competencias educativas en esta población.

Política de Fortalecimiento Institucional y Descentralización

Fortalecer la institucionalidad del sistema educativo nacional y la participación desde el ámbito local para garantizar la calidad, cobertura y pertinencia social, cultural y lingüística en todos los niveles con equidad, transparencia y visión de largo plazo. Las políticas planteadas en teoría son idóneas para el sistema educativo de Guatemala, es una lástima no cumplirse al 100% en los establecimientos públicos. La educación sería muy diferente. En el caso de la última política es la que más se cumple porque promueve y fortalece la participación de diferentes sectores sociales a nivel comunitario.

Grupos Políticos o tipos de políticas que existen en la comunidad

En la comunidad existen algunos grupos políticos que están dispuestos a apoyar en lo que se necesite para el centro educativo, tal es el caso de Consejo Comunitario de Desarrollo (COCODE) los cuales apoyan en la gestión ante las autoridades competentes y también se cuenta con el apoyo de grupos religiosos los cuales apoyan con charlas y doctrina a los niños de la comunidad.

Las políticas educativas garantizan una educación de la calidad, esto sería real y están fueran generalizadas o de acuerdo a las necesidades de cada centro educativo del sector público en todos los niveles.

1.2 Análisis situacional

1.2.1 Identificación de problemas

Los problemas más notorios en la Escuela Oficial Rural Mixta Carío Pozas Blancas son: alto índice de Sobre edad, debido a la repitencia en el primer ciclo, alto índice de repitencia en primero, segundo y tercer grado, bajo rendimiento en

matemáticas en primer grado, así como la deficiencia de lectura y escritura en primer grado.

A. Priorización de problemas (Matriz de priorización)

Es una herramienta que sirve para seleccionarlas distintas alternativas de soluciones en base a la ponderación de opciones y aplicación de los criterios. Es un instrumento clave para tomar decisiones y clasificar problemas

Tabla 1 priorización de problemas

Problemas	CRITERIOS					Subtotal 1	CRITERIOS		Subtotal 2 (F-G)	Subtotal1x subtotal 2 TOTAL
	A. Magnitud y gravedad	B. tendencia	c. Modificable	D. Tiempo	E. Registro		F. interés	G. competencia		
Alto índice de Sobreedad	1	1	0	0	2	4	0	0	0	0
Alto índice de alumnos que reprobaban primer grado	2	1	2	1	2	7	2	1	3	21
Alto índice de repitencia en segundo grado.	2	1	1	1	2	7	1	0	1	7
Alto índice de repitencia en tercer grado	2	1	1	1	2	7	1	0	1	7
Bajo rendimiento en matemáticas en primer grado	2	2	2	1	2	9	2	1	3	27
Bajo rendimiento en lectura y escritura en primer grado	2	2	2	2	2	10	2	1	3	30

Selección del problema

La selección de un problema de investigación se realiza con base en los intereses personales y el conocimiento actualizado acerca de éste.

Tabla 2 escala de puntuación

Criterios	Escala de puntuación		
	2 puntos	1 punto	0 puntos
Frecuencia y/o gravedad del problema	Muy frecuente		
A. Tendencia del problema	En aumento		
B. Posibilidad de modificar la situación	modificable		
C. Ubicación temporal de la solución	Mediano plazo		
D. Posibilidades de registro	Fácil registro		
E. Interés en solucionar el problema	Alto		
F. Accesibilidad o ámbito de competencia		El estudiante puede intervenir pero no es de su absoluta competencia	

C. Análisis del problema prioritario (Árbol de problemas)

El análisis con el árbol de problemas es una herramienta participativa, que se usa para identificar los problemas principales con sus causas y efectos, permitiendo a los planificadores de proyectos definir objetivos claros y prácticos, así como también plantear estrategias para poder cumplirlos. En el proyecto de Mejoramiento Educativo se hace indispensable su utilización ya que esta herramienta permite ver causas y efectos del problema a contrarrestar

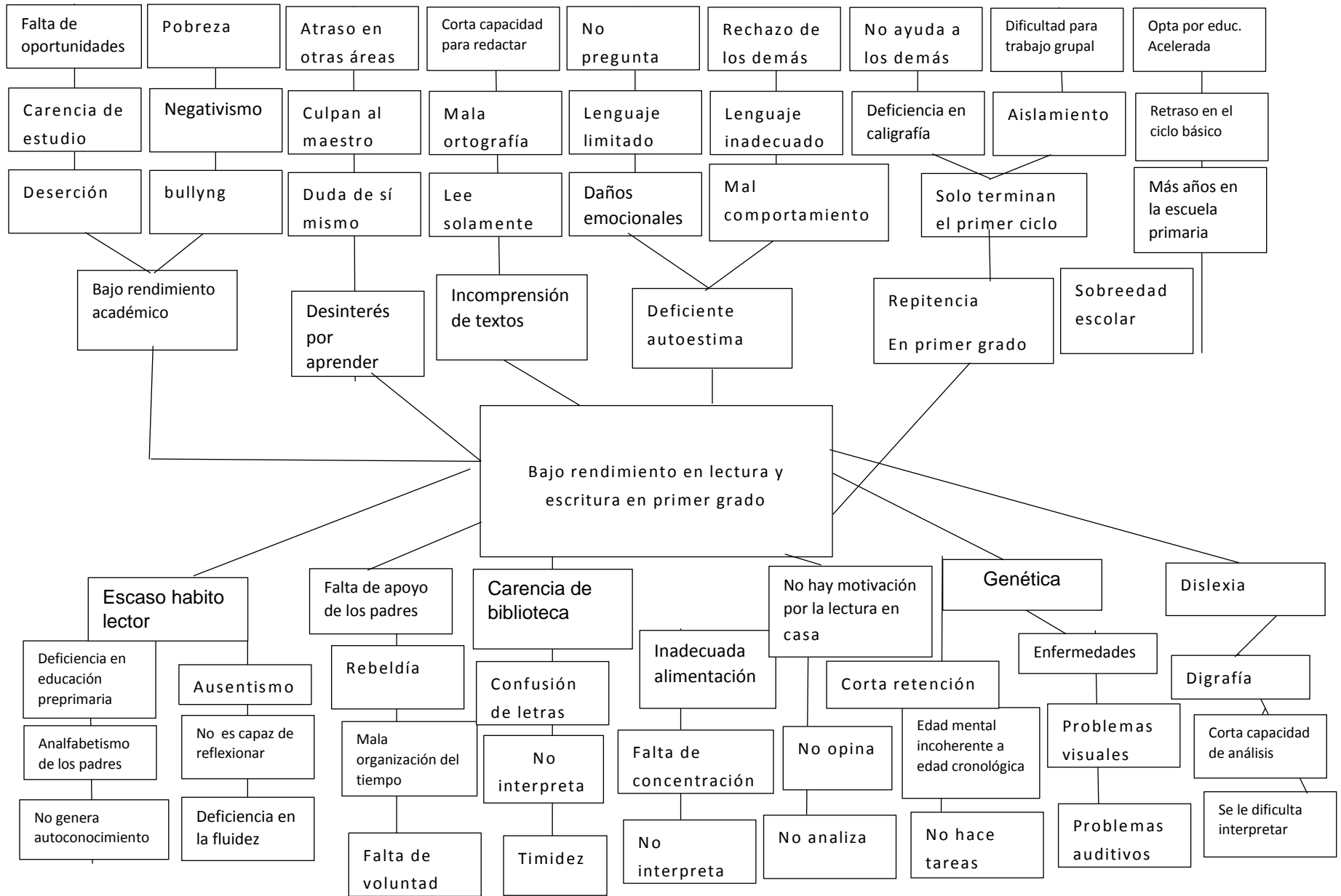

Elaborar el árbol de problemas de problemas de la Escuela Oficial Rural Mixta Pozas Blancas permitió analizar la realidad de los diferentes factores que influyen en proceso de aprendizaje de cada estudiante y la responsabilidad de cada uno de los elementos de la comunidad educativa

1.2. 2 identificación de demandas

Demanda es una Petición o solicitud de algo, especialmente si consiste en una exigencia que se considera un derecho. Esta a su vez se dividen en:

A. demandas sociales: empleo seguridad, alimentación, justicia y transparencia, carreteras dignas, sueldos justos. Estas demandas benefician la sociedad en general

B. Institucionales: Actualización docente, Búsqueda de estrategias acordes a las necesidades de los alumnos, Trabajo consiente Áreas recreativas, egreso de estudiantes capaces de adaptarse al ciclo escolar siguiente. Estas las exigen los padres de familia a los docentes como base de una educación que responda a las necesidades e intereses de los estudiantes.

C. Poblacionales: Cumplimiento de horario de trabajo, estar pendiente del aprendizaje de todos los niños por igual, no permitir bullyn, padres responsables enseñanza de valores en el hogar, ambiente de confianza, actividades culturales y deportivas donde se promueva la igualdad y equidad. Etas demanda son posibles cumplir mediante un trabajo en equipo de la comunidad educativa.

1.2.3 Identificación de actores sociales

Un actor social es un sujeto colectivo estructurado a partir de una conciencia de identidad propia, portador de valores, poseedor de un cierto número de recursos que le permiten actuar en el seno de una sociedad con vistas a defender los intereses de los miembros que la integran. De acuerdo a Max Weber (1922), se llama acción social aquella en la cual el sentido mentado por un sujeto o sujetos está referido u orientado en función de otros. En este concepto de actor social prevalece la capacidad del sujeto en ver, definir y estructurar una realidad de la cual se es parte.

Los actores sociales se dividen en: directos, indirectos y potenciales, para la realización del proyecto de Mejoramiento Educativo es necesaria la participación de todos: los directos como alumnos, maestros, director y padres de familia. Indirectos: Coordinación Técnica Administrativa, organización de padres de familia, Programa Académico de Desarrollo Profesional docente, Dirección Departamental de educación, Consejo comunitario de Desarrollo, e Iglesia Católica. Potenciales: municipalidades y organizaciones no gubernamentales.

A. Directos

Tabla 3 análisis de actores directos

Actores	Características				
	Intereses	Fortalezas	debilidades	Oportunidades/ amenazas	Necesidad de integración/ acciones requeridas
Alumnos	Aprendizaje	Disponibilidad de aprender	Ausentismo escolar	Éxito escolar	Participación directa
Maestros	Enseñar	Voluntad, tiempo, dedicación	No hay porque los beneficios son grandes	Logro de metas	Diseñar, gestar, ejecutar.
Padres de familia	Calidad educativa	Cooperación	Irresponsabilidad de algunos padres de familia.	Oportunidades a los hijos	Apoyo al alumno y al docente
Director departamental	Fortalecer la calidad educativa	Apoyo técnico	Que no disponga de tiempo para brindar apoyo	Contratación de personal docente si es necesario	Apoyo técnico
Director	Admón., educativo	Disponibilidad para apoyar el proyecto	Que se niegue a un cambio.	Orden administrativo en la escuela	Permiso para realizar PME

B. Indirectos

Tabla 4 análisis de actores indirectos

Actores	Características				
	Intereses	Fortalezas	debilidades	Oportunidades/ amenazas	Necesidad de participación
CTA	Orden administrativo desde la escuela	Puede intervenir en mejorar la calidad educativa	Falta de trabajo de campo	Conocer la realidad educativa	Dar soluciones inmediatas y supervisión constante.
OPF	Administrar bien los recursos de los programas de apoyo.	Son el apoyo a los docentes de la escuela en la realización de actividades	Que algún miembro no tenga tiempo	Aprovechar e invertir bien los recursos económicos asignados por el MINEDUC para la escuela.	Evitar problemas legales por una mala administración
COCODE	Velar por el bienestar de la comunidad educativa	Disponibilidad de apoyo legal y mano de obra cuando sea necesario.	Ausencia de algún miembro por trabajo fuera de la comunidad	Cumplir con su función social	Tener conocimiento de las necesidades de la escuela
Líderes Religiosos	Que la escuela fomente el cumplimiento de valores	Su liderazgo dentro de la iglesia.	Varios compromisos dentro de la iglesia.	Contribuir desde la iglesia al cumplimiento de valores por medio de la concientización a los padres de familia.	Disponibilidad para impartir alguna charla que sea necesaria dentro de la escuela.

C. Potenciales

Tabla 5 análisis de actores potenciales

Actores	Características				
	Intereses	Fortalezas	debilidades	Oportunidades/ amenazas	Necesidad de participación
Word Visión	Financiero	Presencia en la comunidad	Falta de recurso para apoyar el proyecto	Oportunidad para todos los miembros de la comunidad especialmente los niños.	Financiamiento económico
Municipalidad	Financiero y técnico	Buena relación con el COCODE	Negación del apoyo financiero	Es un ente que puede facilitar la viabilidad del proyecto	Financiamiento económico
BANCOS	Financiero	Buena relación con los docentes	Caso omiso a la solicitud de apoyo	Puede contribuir a la ejecución del proyecto con apoyo financiero	Financiamiento económico

D. Análisis de actores (Tabla de análisis de actores)

Tabla 6 Análisis de Actores

Actores	Influencia		Criterios o atributos						
	alta	baja	Trabaja en el entorno educativo	Tiene poder político	Es un posible apoyo o amenaza	Puede conseguir financiamiento	Puede proporcionar apoyo técnico	Es un posible usuario del producto final	
								Si	No
Alumnos	X		Si	No	Apoyo	No	No	X	
Maestro	X		Si	No	Apoyo	Si	Si	X	
Padres de familia	X		Si	No	Apoyo	Si	No	X	
Director Departamental	X		Si	No	Apoyo	No	Si	X	
Director	X		Si	No	Apoyo	Si	Si	X	
CTA	X		Si	No	Apoyo	No	Si	X	
OPF	x		Si	No	Apoyo	No	No	X	
COCODE		X	Si	No	Apoyo	si	No	X	
Líderes Religiosos		X	Si	No	Apoyo	No	No		X
Word Visión		X	Si	No	Apoyo	Si	Si	X	
Municipalidad		X	Si	Si	Apoyo	Si	Si	X	
Centro de salud		X	Si	No	Apoyo	No	No		X

E. Análisis de fuerza de los actores (Diagrama de relaciones)

El desafío es tomar en cuenta los puntos de vista y los intereses de estos grupos específicos. Los objetivos y los intereses de la gente, los grupos o instituciones sociales que participan dentro y/o son afectados por el proyecto deben ser incluidos siempre en la planificación, con un análisis de previo. Después de cuidadoso proceso de la situación en el campo. Se establecen el papel que desempeñará cada uno en el proceso de ejecución del Proyecto. Para ello debe tomarse en cuenta algunos aspectos como:

- enumerar y caracterizar a los actores principales
- entender sus papeles actuales, roles potenciales y responsabilidades
- entender sus intereses, preocupaciones, problemas y roles potenciales

1.3 Análisis estratégico

Es el proceso que se lleva a cabo para investigar sobre el entorno de la escuela dentro del cual opera una organización y el estudio de la propia organización, con el fin de formular una estrategia para la toma de decisiones y el cumplimiento de los objetivos.

1.3.1 Análisis DAFO

Del problema identificado. La matriz de análisis DAFO O FODA, es una conocida herramienta estratégica de análisis de la situación del problema. El principal objetivo de aplicar la matriz DAFO en una organización, es ofrecer un claro diagnóstico para poder tomar las decisiones estratégicas oportunas y mejorar en este caso oportunidades de aprendizaje en alumno de primer grado de la Escuela Oficial Rural Mixta Pozas Blancas.

Tabla 7 Análisis del problema identificado

Fortalezas	Debilidades
<ol style="list-style-type: none"> 1. Docentes PADEP/D esto permite el apoyo mutuo en la realización del PME. 2. directora flexible siendo un factor de apoyo necesario ante la gestión y realización del PME. 3. Laboratorio de Computación medio tecnológico para la implementación de estrategias visuales del PME. 4. 25 padres de Familia que aportaran tiempo dentro y fuera del aula como apoyo al PME. 5. Alumnos con la disponibilidad de asimilar las nuevas estrategias contenidas en el PME. 6. Aula y mobiliario ideal para ejecutar estrategias de aprendizaje. 7. Voluntad para investigar y elaborar nuevas estrategias de aprendizaje 	<ol style="list-style-type: none"> 1. Escasa comprensión lectora 2. Dificultad para redactar 3. Deficiencia en lectura y escritura. 4. Deficiente motricidad fina debido al ausentismo en la etapa 6 de párvulos. 5. Dificultad de los alumnos para concentrarse en la clase. 6. Capacidad corta para retener información. 7. Poca responsabilidad de los estudiantes para realizar tareas en casa.
Oportunidades	Amenazas
<ol style="list-style-type: none"> 1. COCODE siempre que sea requerido su apoyo tienen la disponibilidad de apoyar y gestionar el necesario para ejecutar el PME. 2. MUNICIPALIDAD mediante solicitud anticipada cooperará en la realización del PME. 3. Jornadas médicas para los estudiantes de la escuela ya que la salud es indispensable para una mejor calidad de vida. 4. WORD VISION ONG que apoya la calidad de vida de los niños de la comunidad por lo que será de apoyo en la realización de PME. 5. Líderes religiosos conscientes del amor al prójimo su colaboración desde la iglesia será necesario en la realización de PME. 6. Padres que trabajan en la ciudad capital consientes que la educación es sinónimos de desarrollo para la comunidad son un medio de apoyo económico si llega a ser necesario en la realización del PME. 	<ol style="list-style-type: none"> 1. Ausentismo lo que provoca retraso en el aprendizaje de los estudiantes de primer grado. 2. Repitencia en los grados de primer ciclo lo que influye en la Sobreedad 3. Sobreedad debido a la repitencia lo que muchas veces es causa para que los estudiantes no terminen la educación primaria. 4. Algunos padres analfabetos que no pueden ayudar a sus hijos en la realización de las tareas. 5. Libros de texto para primer grado que no llegan al inicio del ciclo escolar. 6. Timidez en los niños lo que no les permite involucrarse en actividades grupales.

1.3.2 Técnica Mini-Max

El MINIMAX es una técnica utilizada para relacionar las fortalezas con las oportunidades, las debilidades con las oportunidades, las fortalezas con las amenazas y las debilidades con las amenazas todo esto con el fin de que por medio de la vinculación de cada uno de estos criterios se busque dar respuesta o solución a determinada problemática existente.

Tabla 8 Técnica Mini Max

ATAQUE	DEFENSA
<p>Fortalezas- Oportunidades</p> <p>1.. F1 Docentes PADEP/D esto permite el apoyo mutuo en la realización del PME.O1 COCODE siempre que sea requerido su apoyo tienen la disponibilidad de apoyar y gestionar el necesario para ejecutar el PME.</p> <p>2. F4 18 padres de Familia que aportaran tiempo dentro y fuera del aula como apoyo al PME. O2 MUNICIPALIDAD mediante solicitud anticipada cooperará en la realización del PME.</p> <p>3. F2 Directora flexible siendo un factor de apoyo necesario ante la gestión y realización del PME. O4 WORD VISION ONG que apoya la calidad de vida de los niños de la comunidad por lo que será de apoyo en la realización de PME</p> <p>4. F3 Laboratorio de Computación medio tecnológico para la implementación de estrategias visuales del PME. O6 Padres que trabajan en la ciudad capital consientes que la educación es sinónimos de desarrollo para la comunidad son un medio de apoyo económico si llega a ser necesario en la realización del PME.</p> <p>5. F5 Alumnos con la disponibilidad de asimilar las nuevas estrategias contenidas en el PME. O5 Líderes religiosos conscientes del amor al prójimo su colaboración desde la iglesia será necesario en la realización de PME.</p> <p>6. F7 Voluntad para investigar y elaborar nuevas estrategias de aprendizaje. O3 OPF. Padres que velan por el manejo adecuado de los fondos de la escuela sin duda se cuenta con su participación y colaboración en la realización de PME.</p>	<p>Debilidades - Oportunidades</p> <p>1. Escasa comprensión lectora. O4 WORD VISION ONG que apoya la calidad de vida de los niños de la comunidad por lo que será de apoyo en la realización de PME</p> <p>2. Dificultad para redactar. O2 MUNICIPALIDAD mediante solicitud anticipada cooperará en la realización del PME.</p> <p>3. Deficiencia en lectura y escritura. O1 COCODE siempre que sea requerido su apoyo tienen la disponibilidad de apoyar y gestionar el necesario para ejecutar el PME.</p> <p>4. Deficiente motricidad fina debido al ausentismo en la etapa 6 de párvulos. O6 Padres que trabajan en la ciudad capital consientes que la educación es sinónimos de desarrollo para la comunidad son un medio de apoyo económico si llega a ser necesario en la realización del PME.</p> <p>5. Dificultad de los alumnos para concentrarse en la clase. O5 Líderes religiosos conscientes del amor al prójimo su colaboración desde la iglesia será necesario en la realización de PME.</p> <p>6. Capacidad corta para retener información. O3. Jornadas médicas para los estudiantes de la escuela ya que la salud es indispensable para una mejor calidad de vida.</p> <p>7. Poca responsabilidad de los estudiantes para realizar tareas en casa. O5 líderes religiosos conscientes del amor al prójimo su colaboración desde la iglesia será necesario en la realización de PME.</p>

Fortalezas-Amenazas	Debilidades-amenazas
<p>1. F1. Docentes PADEP/D esto permite el apoyo mutuo en la realización del PME. A1. Ausentismo lo que provoca retraso en el aprendizaje de los estudiantes de primer grado.</p> <p>2. F2. Director flexible siendo un factor de apoyo necesario ante la gestión y realización del PME. A2. Repitencia en los grados de primer ciclo lo que influye en la Sobreedad.</p> <p>3. Laboratorio de Computación medio tecnológico para la implementación de estrategias visuales del PME. A7 Repitencia en los grados de primer ciclo lo que influye en la Sobreedad.</p> <p>4. 18 padres de Familia que aportaran tiempo dentro y fuera del aula como apoyo al PME. A4 Algunos padres analfabetos que no pueden ayudar a sus hijos en la realización de las tareas.</p> <p>5. F5 Alumnos con la disponibilidad de asimilar las nuevas estrategias contenidas en el PME. A5. Casos de pobreza en algunos hogares lo que no permite proveer insumos al niño que le son útiles para el aprendizaje.</p> <p>6. F6 Aula y mobiliario ideal para ejecutar estrategias de aprendizaje. A6. Alimentación deficiente en los niños específicamente en el desayuno lo que provoca desconcentración en el aula.</p> <p>7. F7 Voluntad para investigar y elaborar nuevas estrategias de aprendizaje. A3. Sobreedad debido a la repitencia lo que muchas veces es causa para que los estudiantes no terminen la educación primaria.</p>	<p>1. D1 Escasa comprensión lectora. A7 Timidez en los niños lo que no les permite involucrarse en actividades grupales.</p> <p>2. D2 Dificultad para redactar. A2 Repitencia en los grados de primer ciclo lo que influye en la Sobreedad</p> <p>3. Deficiencia en lectura y escritura. A1 Ausentismo lo que provoca retraso en el aprendizaje de los estudiantes de primer grado.</p> <p>4. Deficiente motricidad fina debido al ausentismo en la etapa 6 de párvulos. A4 Algunos padres analfabetos que no pueden ayudar a sus hijos en la realización de las</p> <p>5. Dificultad de los alumnos para concentrarse en la clase. A4 Algunos padres analfabetos que no pueden ayudar a sus hijos en la realización de las tareas</p> <p>6. D6 Capacidad corta para retener información. A3 Sobreedad debido a la repitencia lo que muchas veces es causa para que los estudiantes no terminen la</p> <p>7. Poca responsabilidad de los estudiantes para realizar tareas en casa. A6 Libros de texto para primer grado que no llega al inicio del ciclo escolar.</p>

1.3.3 Vinculación estratégica

Primera vinculación estratégica de fortalezas con oportunidades.

1. F1 Docentes PADEP/D esto permite el apoyo mutuo en la realización del PME. O1 COCODE siempre que sea requerido su apoyo tienen la disponibilidad de apoyar y gestionar lo necesario para ejecutar el PME.

Tomando en cuenta que la comunidad en sí y las instituciones con representación dentro del municipio influyen en el mejoramiento y funcionamiento de la escuela en base a la primera vinculación los docentes estudiantes de PADEP/D y los miembros del COCODE del caserío Pozas Blancas, Aldea el Carrizo del municipio de Compa Departamento de Jutiapa, por su buena relación pueden ser el equipo que ayude en la realización del Proyecto de Mejoramiento Educativo PME dentro de la comunidad así como facilitándole la búsqueda de apoyo ante las instituciones que sea necesario.

2. F4 18 padres de Familia que aportaran tiempo dentro y fuera del aula como apoyo al PME. O2 MUNICIPALIDAD mediante solicitud anticipada cooperará en la realización del PME.

Se debe aprovechar el acercamiento de los padres de familia con el alcalde municipal para que de ser necesario su aporte financiero o técnico ellos sean de apoyo mediante firma de solicitudes escritas o bien de manera verbal todo con la finalidad de buscar apoyo realizar el PME.

3. F2 directora flexible siendo un factor de apoyo necesario ante la gestión y realización del PME. O4 WORD VISION ONG que apoya la calidad de vida de los niños de la comunidad por lo que será de apoyo en la realización de PME

La disponibilidad del director de la escuela y su relación cordial con Word Visión ONG que tiene presencia en la comunidad y apoya directa e indirectamente a la

educación es una excelente opción para buscar apoyo en la realización de cualquier proyecto o actividad a realizar mediante la gestión anticipada.

4. F3 Laboratorio de Computación medio tecnológico para la implementación de estrategias visuales del PME. O6 Padres que trabajan en la ciudad capital consientes que la educación es sinónimos de desarrollo para la comunidad son un medio de apoyo económico si llega a ser necesario en la realización del PME.

El laboratorio de computación es una óptima herramienta para poder diseñar estrategias de enseñanza de manera virtual si a eso se le suma que algunos padres de familia que trabajan en la capital al solicitarles apoyo económico para realizar un proyecto educativo es definitivamente una oportunidad única.

5. F5 Alumnos con la disponibilidad de asimilar las nuevas estrategias contenidas en el PME. O5 Líderes religiosos conscientes del amor al prójimo su colaboración desde la iglesia será necesario en la realización de PME.

En primer grado se cuenta alumnos que están en la disponibilidad de asimilar nuevas estrategias de aprendizaje: actuales e innovadoras; por otro lado se cuenta con líderes religiosos que imparten enseñanzas a los niños dentro de la iglesia por lo que de manera moral pueden apoyar la implementación de nuevas maneras de enseñanza.

Debilidades - Oportunidades

1. D1. Escasa comprensión lectora. O4 WORD VISION ONG que apoya la calidad de vida de los niños de la comunidad por lo que será de apoyo en la realización de PME.

Es verdad la escasa comprensión lectora en los niños de primer grado en ello influyen varios factores por su parte Word Visión es una ONG con presencia

en varias comunidades del municipio de Comapa una de ellas es Pozas Blancas ayudan a la comunidad mediante programas como el CEDIN que es para niños de 2 a 4 también implementa el programa de comprensión dentro de la escuela desde primero a sexto grado.

2. D2. Dificultad para redactar. O2 MUNICIPALIDAD mediante solicitud anticipada cooperará en la realización del PME.

La dificultad para redactar puede ser minimizado mediante una estrategia innovadora para lo cual se necesitan recursos económicos el apoyo de la municipalidad es una opción de financiamiento para la realización de un proyecto que permita la implementación de estrategias que contribuyan a contrarrestar la problemática en primer grado.

3. D3. Deficiencia en lectura y escritura. O1 COCODE siempre que sea requerido su apoyo tienen la disponibilidad de apoyar y gestionar el necesario para ejecutar el PME.

La deficiencia en lectura y escritura pareciera que afecta solo a los niños para perder el grado pero no es así, la realidad va más allá repercute en el nivel de educación inmediato afecta en realidad a toda la comunidad el COCODE por su parte debe velar por el mejoramiento comunitario y su apoyo siempre será útil en la realización de cualquier proyecto educativo tanto en la gestión como en mano de obra directa.

4. D4 Deficiente motricidad fina debido al ausentismo en la etapa 6 de párvulos. O6 Padres que trabajan en la ciudad capital consientes que la educación es sinónimos de desarrollo para la comunidad son un medio de apoyo económico si llega a ser necesario en la realización del PME.

El ausentismo en párvulos perjudica el avance de los niños en primer grado muchos padres ven esta etapa solo como requisito para ingresar a la educación primaria no toman compromiso serio en llevar a los niños a las clases diarias. Como todo proyecto necesita financiamiento económico y la gestión es necesaria en la comunidad hay padres de familia que trabajan en la ciudad y al solicitarles apoyo económico lo hacen con lo que este a su alcance en la realización de PME sin importar cantidad será de utilidad

5. D5. Dificultad de los alumnos para concentrarse en la clase. O5 Líderes religiosos conscientes del amor al prójimo su colaboración desde la iglesia será necesario en la realización de PME.

La dificultad para concentrarse es la consecuencia de muchos factores: hambre, sueño, problemas en el hogar etc. Los padres tienen la responsabilidad de cuidar en todo el sentido de la palabra a sus hijos, los líderes religiosos son de gran ayuda en este sentido mediante la concientización dentro de la iglesia fomentando la responsabilidad que implica ser padres, de esta manera estarán involucrados en la realización del PME.

6. D6. Capacidad corta para retener información. O3 jornadas médicas para los estudiantes de la escuela ya que la salud es indispensable para una mejor calidad de vida.

La capacidad de retención importante no solo dentro del aula sino en la vida diaria, en el área rural hay muchas deficiencias por distintos factores especialmente el económico donde la mayoría de padres trabajan en el campo, las familias son numerosas todo esto repercute en el aprendizaje de los niños por ellos las jornadas medicas serían de gran ayuda para el bienestar de los niños y niñas que tienen bajo peso o deficiencias en los nutrientes que el cuerpo necesita.

7. D7. Poca responsabilidad de los estudiantes para realizar tareas en casa.
O5 Líderes religiosos conscientes del amor al prójimo su colaboración desde la iglesia será necesario en la realización de PME.

Para realizar tareas en casa tiene que ver tanto la responsabilidad el alumno y la del padre de familia el amor a los hijos también es exigir a cumplir con lo que le corresponde dejarlo solo es como verlo caminar sin rumbo en este sentido la iglesia por medio de los líderes religiosos de la comunidad puede influir tanto en los niños como en los padres ya que en la comunidad predomina la religión católica desde los más pequeños

Fortalezas-Amenazas

1. **F1.** Docentes PADEP/D esto permite el apoyo mutuo en la realización del PME. **A1.** Ausentismo lo que provoca retraso en el aprendizaje de los estudiantes de primer grado.

En el transcurso del ciclo escolar muchos niños se ausentan por diferentes motivos. En la Escuela Oficial Rural Mixta hay 3 docentes en el programa PADEP/D lo que permite conocer nuevas estrategias de esta manera implementarlas de esta manera despertar el interés de los niños por asistir a la escuela constantemente y aprender,

2. **F2.** Director flexible siendo un factor de apoyo necesario ante la gestión y realización del PME. **A2.** Repitencia en los grados de primer ciclo lo que influye en la Sobreedad.

La repitencia conlleva diferentes consecuencias entre ellas la Sobreedad de los estudiantes en el primer ciclo esto provoca a veces hasta la deserción escolar. El director de la escuela es flexible y apoyará la realización de un PME que vendrá a contrarrestar esta problemática en primer grado.

3. Laboratorio de Computación medio tecnológico para la implementación de estrategias visuales del PME. A7 Repitencia en los grados de primer ciclo lo que influye en la Sobreedad.

La repitencia definitivamente es una problemática que afecta no solo al estudiante siendo realistas también al docente, en la actualidad la tecnología es vital para implementar nuevas estrategias en la Escuela Oficial Rural Mixta se cuenta con un laboratorio de computación lo que permite innovar generalmente los niños tienen interés por los aparatos tecnológicos lo que debe ser aprovechado por el docente y minimizar la repitencia en el primer ciclo.

4. 18 padres de Familia que aportaran tiempo dentro y fuera del aula como apoyo al PME. A4 Algunos padres analfabetos que no pueden ayudar a sus hijos en la realización de las tareas.

No todos los padres de familia pueden leer y escribir motivo por el cual no apoyan a sus hijos en la realización de tareas en casa, no son todos se cuenta con padres que hacen el tiempo y están en la disponibilidad de aportar su tiempo no solo en casa también lo pueden hacer dentro del aula.

5. Alumnos con la disponibilidad de asimilar las nuevas estrategias contenidas en el PME. A5. Casos de pobreza en algunos hogares lo que no permite proveer insumos al niño que le son útiles para el aprendizaje.

Es una realidad que en la escuela la mayoría de docentes en el transcurso de los años ejerciendo nuestra labor encontramos casos de niños inteligentes, educados, responsables y que están en la disponibilidad de aprender todos los días algo nuevo son curiosos pero vienen de familias de escasos recursos y esto limita su aprendizaje de cierta manera porque no cuenta con lo necesario para explotar su propio potencial.

6. Aula y mobiliario ideal para ejecutar estrategias de aprendizaje. A6.
Alimentación deficiente en los niños específicamente en el desayuno lo que provoca desconcentración en el aula.

El aula de primer grado tiene un espacio adecuado mobiliario en buen estado lo que permite implementar estrategias innovadoras de manera individual y grupal pero en su mayoría los niños no llegan desayunados lo que causa desconcentración los alumnos están más pendientes de a qué hora ya está la refacción y pues aunque las políticas educativas de los últimos gobiernos ha hecho cambios buenos en el tema de alimentación escolar son los padres los únicos responsables de la alimentación de sus hijos.

7. Voluntad para investigar y elaborar nuevas estrategias de aprendizaje. A3.
Sobriedad debido a la repitencia lo que muchas veces es causa para que los estudiantes no terminen la educación primaria.

Es sabido por los docentes que la educación como todo en la vida cambia porque debe responder a las necesidades del individuo y a las exigencias de las necesidades de la persona como ser social la Sobriedad es un hecho que se le debe dar la importancia que tiene ya que a veces es motivo para que los alumnos no terminen ni la educación primaria. Los maestros no somos magos pero si podemos ser entes de cambio en este acontecimiento.

Debilidades- amenazas

1. D1 Escasa comprensión lectora. A7 Timidez en los niños lo que no les permite involucrarse en actividades grupales.

La escasa comprensión lectora puede ser el resultado de muchos factores que afectan dentro y fuera de la escuela entre ellos la timidez que se convierte en una limitante para el niño ya que no se involucra en actividades grupales mucho menos

- 2 D2 Dificultad para redactar. A2 Repitencia en los grados de primer ciclo lo que influye en la Sobreedad. La dificultad para redactar o escribir es uno de los motivos por el cual se da la repitencia, dificultades para escribir correctamente en los niños de primer grado es uno de las más grandes realidades en la educación nacional lo que da la pauta que como docentes tenemos una gran responsabilidad.

individuales.

1. Deficiencia en lectura y escritura. A1 Ausentismo lo que provoca retraso en el aprendizaje de los estudiantes de primer grado.

Lectura y escritura en los estudiantes de primer grado es el tema más común niños que leen y no escriben niños que escriben pero no leen lo que a veces desmoraliza a los niños y pues es motivo para ausentarse del salón de clases la deficiencia se convierte en negativismo es ahí donde el docente debe intervenir con acciones para motivar al estudiante para que persevere para que no se rinda.

3. Deficiente motricidad fina debido al ausentismo en la etapa 6 de párvulos. A4 Algunos padres analfabetos que no pueden ayudar a sus hijos en la realización de las tareas en casa.

Actualmente la educación preprimaria es una esperanza para la educación primaria sin embargo algunos padres lo ven solo como un requisito para que su hijo pueda iniciar la educación primaria no le importa si aprende algo o no, muchas veces es el mismo analfabetismo lo que no les permite orientar a sus hijos a que asuman responsabilidad en la asistencia a la escuela ni en la realización de tareas en casa.

4. Dificultad de los alumnos para concentrarse en la clase. A4 Algunos padres analfabetos que no pueden ayudar a sus hijos en la realización de las tareas.

En las comunidades vemos como en las familias se sigue un patrón de generación en generación lo que no hace a las personas crecer con pensamientos erróneos a cerca de la importancia de la educación en el desarrollo de la persona y la sociedad. La concentración es necesaria no solo en la escuela sino en la vida misma la falta de conocimiento en los padres provoca que los niños vayan creciendo con la creencia de que no pueden cambiar sus condiciones de vida.

4. D6 Capacidad corta para retener información. A3 Sobreedad debido a la repitencia lo que muchas veces es causa para que los estudiantes no terminen la educación primaria.

Todo tenemos recuerdos esto se debe a que retemos información de acontecimientos importantes. Retener información no es memorizar es asimilar conocimientos que se utilizaran cuando sean necesarios la falta de retención es motivo de reprobar el grado hay alumnos que comprenden contenido del tema claramente pero un día después se les cuestiona no saben que responder lo del día anterior se fue desapareció por completo. Esta problemática lleva a la repitencia de grado por ende a la Sobreedad del estudiante.

4. Poca responsabilidad de los estudiantes para realizar tareas en casa. A6 Libros de texto para primer grado que no llegan a la escuela al inicio del ciclo escolar.

Los padres como parte de la comunidad educativa también tienen responsabilidades recordemos que la primera escuela es el hogar y ellos los primeros maestros, una de ellas es de estar pendientes de sus hijos realicen las tareas asignadas para hacer en casa, en este caso los libros de texto son de gran apoyo pero lastimosamente no llegan a tiempo o no alcanzan para todos los niños por lo que los pocos deben cuidarse.

1.3.4 Líneas de acción

Líneas de acción estratégicas que se determinan son:

Fortalezas - oportunidades

1. Se concluye mediante la vinculación estratégica que la línea de acción es el aprovechamiento de las instituciones con presencia en la comunidad para gestionar la realización del PME en la Escuela Oficial Rural Mixta Caserío Pozas Blancas.

Debilidades - oportunidades

2. Se determina que la línea de acción inmediata es la realización de un Proyecto de Mejoramiento Educativo para contrarrestar los diferentes factores que impiden una calidad de la educación para los estudiantes de la comunidad de Pozas Blancas.

Fortalezas - amenazas

3. La línea de acción que se determina en las vinculaciones anteriores es fortalecer la educación desde el hogar con el apoyo de los padres de familia.

4. La línea de acción que se define es la concientización a los docentes para buscar la raíz del problema de repitencia que causa a vez estudiantes con Sobreedad dentro de la educación primaria de la Escuela Oficial Rural Mixta Pozas Blancas.

Debilidades- amenazas

5. Se determina que la línea de acción inmediata es la búsqueda del fortalecimiento del trabajo en equipo entre docentes y padres de familia de primer grado de la escuela Oficial Rural Mixta Pozas Blancas.

1.3.5 Posibles proyectos

Son las respuestas inmediatas a cada línea de acción

- Gestionar dotaciones de libros a Word Visión.
- Promover el cuidado y mantenimiento del laboratorio de computación.
- Promover el conocimiento de gestión en los padres de familia.

- Elaborar estrategias para fortalecer la lectoescritura en primer grado.
- Calendarizar actividades culturales durante el ciclo escolar donde cada institución pueda aportar al aprendizaje de los estudiantes.
 - Elaboración de estrategias que promuevan el trabajo en equipo.
 - Elaboración de estrategias para fomentar el pensamiento lógico en niños del primer ciclo de educación primaria de la Escuela Oficial Rural Mixta Pozas Blancas.
 - Elaboración de un cuadernillos silábico para promover la lectoescritura en primer grado.
 - Elaboración de estrategias para la comprensión lectora.
 - Elaboración de reglamento de responsabilidades de los estudiantes para evitar el ausentismo escolar.
 - Elaboración de un reglamento de responsabilidades para padres de familia.
 - Elaboración de material didáctico que facilite a los niños fortalecer la lectoescritura.
 - Elaboración de un calendario de reuniones con padres de familia de primer grado para brindar orientación sobre los contenidos y así puedan apoyar la realización de tareas en casa.
 - Creación de la escuela para padres
 - Elaborar de estrategias para promover manualidades en familia.
 - Elaboración de la planificación anual por cada docente así podrá implementarla con recursos de contexto.
 - Elaboración de adecuaciones curriculares para niños con deficiencia en lectura y escritura.
 - Calendarización de competencias de lectura y comprensión lectora a cada bimestre.
 - Elaboración de calendario para realizar visitas domiciliarias por grado a los niños con deficiencia en lectura y escritura.
 - Elaboración de calendario para reuniones entre Director, docentes y padres de familia de niños que tienen deficiencias de aprendizaje y así realizar un

trabajo en equipo para evitar la repitencia y por ende la repitencia en el grado de primero.

- Elaboración de rincones de aprendizaje con padres, docentes y alumnos de primer grado.
- Elaborar una estrategia para identificar donde radica la deficiencia de lectura y escritura en los niños de primer grado.
- Organizar actividades en familia a cada mes o bimestre según sea necesario para fortalecer la confianza entre padres e hijos de primer grado.
- Elaborar estrategias que permitan la práctica de valores dentro y fuera del aula así como las acciones concretas en su comportamiento diario.
- Promover conciencia y compromiso en los alumnos mediante la elaboración de un calendario de reuniones de docentes, estudiantes y padres de familia por grado.

A. Mapa de soluciones

Es una representación gráfica de las líneas de acción y los posibles proyectos a ejecutar.

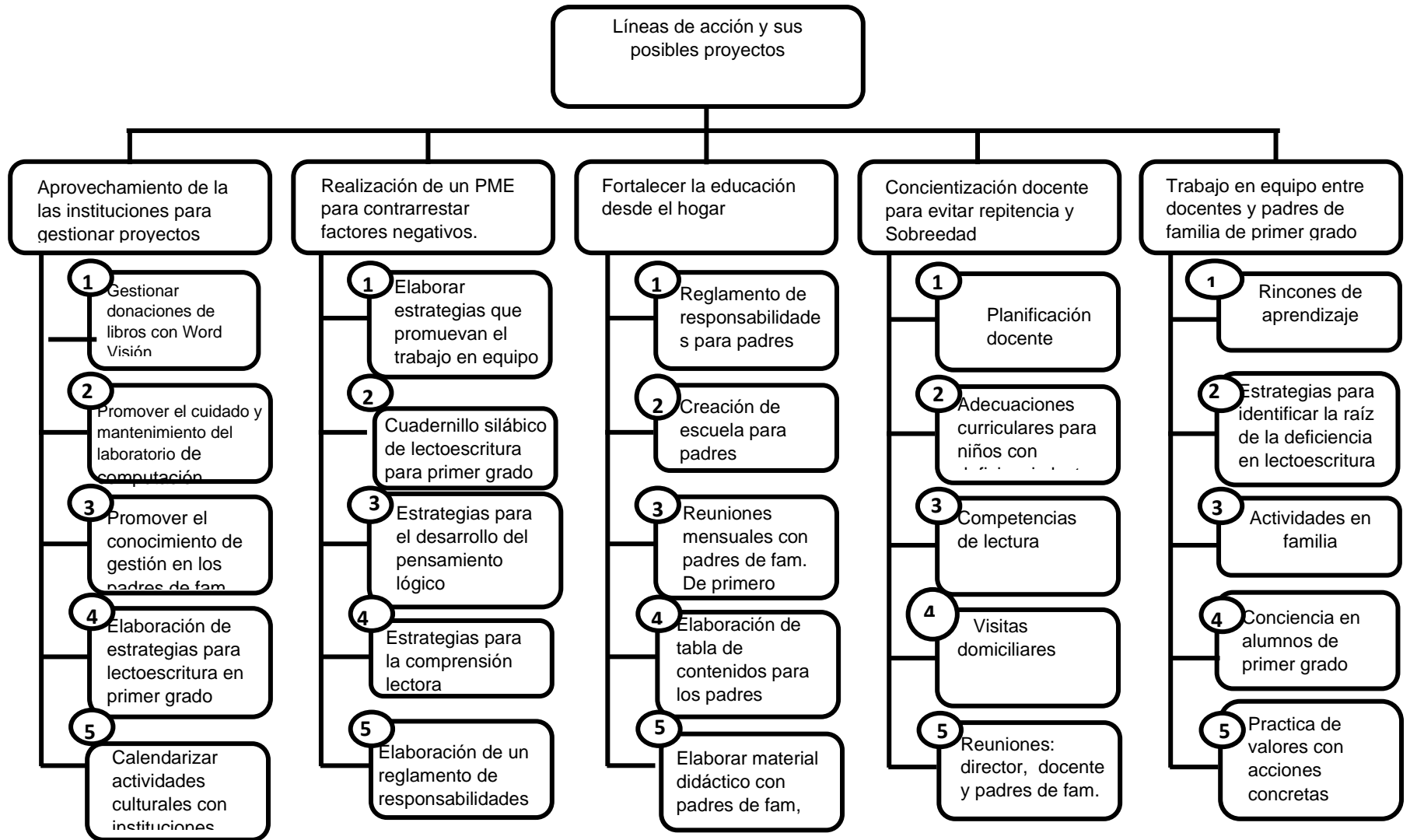

A. Tabla de criterios para seleccionar el problema

Tabla 10 selección de Proyectos de Mejoramiento

No.	Proyectos	Criterios de evaluación					
		Se trabaja dentro del entorno seleccionado	Permitiría incidir en los indicadores educativos	Resuelve alguna de las demandas identificadas	Toma en cuenta a los actores directos, indirectos y potenciales	Se puede ejecutar en cinco meses	Propone soluciones y mejoras en la institución educativa
1	Elaborar estrategias para primer grado	si	si	si	no	si	si
2	Elaboración de un cuadernillo silábico para promover la lectoescritura en primer grado.	si	si	si	si	si	si
3	Elaboración de material didáctico que facilite a los niños fortalecer la lectoescritura.	si	si	si	no	si	si
4	Elaboración de calendario para realizar visitas domiciliarias por grado a los niños con deficiencia en lectura y escritura.	no	si	si	no	si	si
5	Elaborar una estrategia para identificar donde radica la deficiencia de lectura y escritura en los niños de primer grado	si	si	si	no	si	Si

1.3.6 Selección del proyecto a diseñar

Se selecciona como proyecto a diseñar: el cuadernillo silábico para promover la lectoescritura en primer grado en la Escuela Oficial Rural Mixta Caserío Pozas Blancas. Este es el medio para contrarrestar la repitencia en el primer ciclo fortaleciendo la lectoescritura en el inicio de la educación primaria.

1.3.7 Diseño del proyecto

A. Nombre del PME

Cuadernillo silábico de lectoescritura para primer grado.

B. Descripción del Proyecto

El Proyecto de Mejoramiento Educativo consiste en la diseñar un cuadernillo silábico de lectoescritura para primer grado, un material didáctico que contiene el abecedario ilustrado con objetos y palabras propias de la comunidad, está elaborado en fases. En la primera fase: El abecedario ilustrado a su vez espacio en cada letra para que el estudiante aprenda los trazos de cada una al mismo tiempo empiece a leer y a escribir a su manera y en el ritmo que su capacidad mental así se lo permita partiendo desde lo que es común para él y ella. En la segunda fase se encuentran las silabas compuestas, silabas inversas y los dígrafos. En la tercera fase se encuentran imágenes del contexto dentro de los ejercicios que el alumno deberá resolver con la orientación del docente en la escuela y del padre de familia en casa. Estas tres fases o etapas el estudiante aprenderá la básico en un lapso de cinco meses podrá analizar e interpretar y redactar textos cortos adaptados a su edad, el cuadernillo tiene como finalidad: obviar el uso del cuaderno, así mismo que aprenda a leer y a escribir desde su contexto, realidad cotidiana luego podrá utilizar otros libros de texto para enriquecer su comprensión lectora y la redacción todo con el propósito de minimizar los índices de repitencia en primer grado de la escuela mencionada.

A. Concepto

Mejorar la lectoescritura en primer grado.

B. Objetivos**OBJETIVO GENERAL**

Desarrollar en el aula estrategias didácticas, la implementación del cuadernillo silábico como herramienta para disminuir los índices de repitencia en primer grado, como punto de partida por una educación de calidad que es un derecho para los estudiantes sin discriminación alguna.

OBJETIVOS ESPECIFICOS

Implementar una nueva estrategia (cuadernillo silábico de lectoescritura para primer grado) como medio para disminuir los índices de repitencia en primer grado que es la base fundamental de la educación primaria.

Proporcionar al estudiante de primer grado primario el cuadernillo silábico de lectoescritura como herramienta que facilite el aprendizaje sin salir de su contexto.

A. Justificación

La educación es un proceso integral que va más allá de leer y escribir pero la lecto-escritura en el camino por el cual se enriquece el conocimiento humano, la lectura promueve nuevos conocimientos y la escritura plasma esos nuevos conocimientos que se verán reflejados en la conducta y solución de problemas de la vida diaria. El nuevo paradigma educativo del CNB resalta 5 criterios entre ellos: “La integración y articulación del conocimiento, el desarrollo de destrezas el fomento de los valores universales y los propios de la cultura de cada ser humano y el intercambio de actitudes”. Así como “la motivación de los y las estudiantes para que piensen y comuniquen sus ideas en su lengua materna y eventualmente en la segunda lengua”. Como respuesta a lo anterior y basado en lo que textualmente consta el cuadernillo silábico de lectoescritura para primer grado es una estrategia que está diseñada como herramienta para disminuir la repitencia en primer grado.

B. Plan de actividades

Un plan de actividades es un documento que recoge un conjunto de tareas necesarias para la consecución de una acción u objetivo concreto. Antes de ponernos a planificar un proyecto, es conveniente hacer un plan de actividades. En el se establecen la fecha y duración de la misma, así como las sub-tareas para su ejecución.

Tabla 11 Plan de Actividades

No.	Objetivo	Actividades	Tarea	responsable
1	Tener la aprobación de la máxima autoridad inmediata dentro de la escuela	Presentar solicitud escrita al director.	Redactar la solicitud dirigida al director	1 día
2	Gestionar apoyo financiero para la ejecución de Proyecto de Mejoramiento Educativo.	Solicitud a la municipalidad y Word Visión con apoyo del COCODE	Redactar y presentar solicitud alcalde municipal	1 semana
3	Incluir el lenguaje de la comunidad como patrimonio cultural	Anotar todas las palabras propias de la comunidad	Realizar con l estudiantes un vocabulario	1 semana
		Ordenar alfabéticamente el vocabulario	Ordenar alfabéticamente el vocabulario	1 semana
4	Elaborar creativamente la primera etapa del cuadernillo silábico	Abecedario con trazos e ilustraciones	Trabajo digital del docente-estudiante	2 semanas
5	Incluir imágenes adaptadas al contexto para las segunda fase del cuadernillo	Ilustrar y ordenar las silabas compuestas, silabas inversas y los dígrafos.	Trabajo digital del docente-estudiante	1 semana
6	Adaptar hojas de trabajo que fortalezcan el proceso de lectoescritura en niños de primer grado	Seleccionar cuidadosamente las hojas de trabajo	Trabajo digital del docente-estudiante	1 semana
7	Revisar detalladamente de cada fase del cuadernillo y cotizar precios para la impresión de ejemplares.	cotizaciones	Tener listo el diseño digital del cuadernillo	1 semana
8	Sistematizar el cuadernillo con los compañeros docentes, alumnos y padres de familia	Reunión con los docentes de la escuela	Organizar reuniones	1 semana
9	Ejecución de las fases del cuadernillo	Orientar al alumno para que aproveche la estrategia	Pacientemente ir valorando los avances del alumno	2 meses
10	Evaluar el logro de los objetivos	Plan de evaluación de las fases del proyecto	Utilizar las herramientas e instrumentos adecuados	1 semana

F. Cronograma El cronograma, es una herramienta muy importante en la gestión de proyectos. Un documento impreso incluye una lista de actividades o tareas con las fechas previstas de su comienzo y final.

Tabla 12 Cronograma de Actividades

No.	ACTIVIDAD	Enero 2020				Febrero 2020				Marzo 2020			
		semanas				semanas				semanas			
		1	2	3	4	1	2	3	4	1	2	3	4
1	Solicitud de aprobación de la máxima autoridad inmediata dentro de la escuela el director												
2	Solicitud a la municipalidad ejecución de Proyecto de Mejoramiento Educativo.												
3	Elaborar el vocabulario con propio de la comunidad patrimonio cultural												
4	Ordenar alfabéticamente el vocabulario												
5	ilustrar creativamente la primera etapa del cuadernillo silábico												
6	Diseño de la segunda fase del cuadernillo silábico de lectoescritura para primer grado												
7	Diseño de la tercera fase del cuadernillo silábico de lectoescritura en niños de primer grado												
8	Revisión de cada fase del cuadernillo, elaboración de portada e ilustraciones para su impresión												
9	Sistematizar el cuadernillo con los compañeros docentes, alumnos y padres de familia												
10	Ejecución de las fases del cuadernillo												Hasta la tercera semana de mayo

1.3.8 Monitoreo y evaluación del proyecto

A. Plan o enunciado de monitoreo del proyecto

Tabla 13 Plan O enunciado del proyecto

Objetivo: cumplir con el cronograma de actividad ya que esto conlleva al logro de los objetivos planteados con el proyecto de mejoramiento educativo				
No.	Actividades	Medios De Verificación	Periodicidad	responsable
1	Presentar solicitud escrita al director.	Solicitud firmada de recibido	1 día	Docente-estudiante
2	Solicitud a la municipalidad y Word Visión con apoyo del COCODE	Solicitud firmada de recibido	1 semana	Docente-estudiante
3	Anotar todas las palabras propias de la comunidad	vocabulario	1 semana	alumnos Docente-estudiante
	Ordenar alfabéticamente el vocabulario	Vocabulario ordenado	1 semana	Docente-estudiante
4	Abecedario con trazos e ilustraciones	Primera etapa del cuadernillo	2 semanas	Docente-estudiante
5	Ilustrar y ordenar las silabas compuestas, silabas inversas y los dígrafos.	Segunda etapa del cuadernillo	1 semana	Docente-estudiante
6	Seleccionar cuidadosamente las hojas de trabajo	Tercera etapa del cuadernillo	1 semana	Docente-estudiante
7	cotizaciones	Ejemplares impresos	1 semana	Docente-estudiante
8	Reunión con los docentes de la escuela	Presencia de los involucrados	1 semana	Docente-estudiante
9	Ejecución de las fases del cuadernillo.	mejor desempeño en lectoescritura en cada alumno	2 meses	Alumno Docente- estudiante Padres de familia

B. Plan de Evaluación del proyecto

Tabla 14 Plan de Evaluación del Proyecto

Objetivo: cumplir con el cronograma de actividad ya que esto conlleva al logro de los objetivos planteados con el proyecto de mejoramiento educativo				
No.	Actividades	Periodicidad	Indicadores de proceso	Responsable
1	Presentar solicitud escrita al director.	1 día	El proyecto es viable	Docente-estudiante
2	Solicitud a la municipalidad y Word Visión con apoyo del COCODE	Antes durante y después del proceso	Se necesita recurso financiero	Docente-estudiante debe gestionar
3	Anotar todas las palabras propias de la comunidad	1 semana	La realidad diaria de la vida del alumno es indispensable	Docente-estudiante Padres y alumnos colaboran
	Ordenar alfabéticamente el vocabulario	1 semana	El lenguaje materno es la base de la comunicación en el alumno	Docente estudiante
4	Abecedario con trazos e ilustraciones	2 semanas	La primera fase en forma digital	Docente-estudiante
5	Ilustrar y ordenar las sílabas compuestas, sílabas inversas y los dígrafos.	1 semana	Segunda fase en digital	Docente-estudiante
6	Seleccionar cuidadosamente las hojas de trabajo	1 semana	La tercera fase en digital	Docente-estudiante
7	cotizaciones	1 semana	Se tiene un lugar para la impresión	Docente-estudiante
8	Reunión con los docentes de la escuela	1 día	Hacer el lanzamiento del proyecto	Docentes- estudiante
9	Ejecución de las fases del cuadernillo con los alumnos de primero	2 meses	Fluidez en la lectura que realizan los alumnos	Alumno Docente- estudiante Padres de familia

1.3.9 Instrumentos de recogida de datos de monitoreo y evaluación

Los instrumentos a evaluar el avance del proyecto los determina el asesor manteniéndose en contacto con la docente quien tendrá la opción de autoevaluar cada fase del Proyecto de Mejoramiento Educativo ya que es quien está inmerso directamente en el diseño del mismo. Estos instrumentos son:

- Lista de cotejo
- Cuadernos de trabajo
- Escala de rango
- Escalas de valoración

1.3.10 Presupuesto del proyecto

El presupuesto es, en este sentido, la cantidad de dinero que se estima que será necesaria para hacer frente a ciertos gastos. Es también es el cómputo anticipado del costo de una obra o de los gastos que implicará la ejecución del Proyecto de Mejoramiento Educativo

A. Recursos

Los recursos están divididos en: humano, material y financiero.

El recurso humano para la ejecución del proyecto de Mejoramiento educativo es el docente- estudiante PADEPISTA, director, docentes de la escuela, padres de familia y personas de la comunidad

Son todos los recursos materiales que se utilizaran para la ejecución del Proyecto de Mejoramiento Educativo: computadora, hojas de papel bond tamaño carta, impresora, libros, revistas, internet, mesas.

El recurso financiero es el activo que se utiliza para adquirir los recursos materiales y poder ejecutar el Proyecto de Mejoramiento Educativo.

B. Fuentes de financiamiento

Se llevaron a cabo por medio de gestiones en la Municipalidad, Word Visión, padres de familia que trabajan en la ciudad capital, docentes estudiante de PADEP/D

C. Presupuesto

Tabla 15 Presupuesto del Proyecto

No.	Concepto	cantidad	p/unitario	total	Observaciones
1	laptop	1	Q. 5,000.00	Q. 5,000.00	
2	Impresiones	2100	0.75	Q.1575.00	30 manuales
3	Refacción	5	Q.10.00	Q. 50.00	Reunión con los docentes para presentar el proyecto
4	refacción	20	Q. 3.00	Q.60.00	Reunión con padres de familia
5	Internet			Q.200.00	Puede variar
Total				Q. 6885.00	Puede ser mas

1.3.11 Propuesta de sostenibilidad

Plan de Sostenibilidad

Proyecto de Mejoramiento Educativo

Cuadernillo silábico de lectoescritura para primer grado

Justificación

En el municipio de Comapa la gran mayoría de las comunidades tienen lenguaje parecido, así como costumbre y tradiciones por lo que la propuesta se convierte en sostenible al poder implementarse en varias escuelas esto, así como al tener en financiamiento de una o varias ONGS puede utilizarse en el mismo grado de la escuela de ejecución todos los años esto requiere de acciones para darle seguimiento de manera que se contribuya a una educación pertinente y de calidad.

Objetivo

Continuar con la implementación del Proyecto de Mejoramiento educativo para garantizar los resultados alcanzando el logro de competencias de lectoescritura en el área de comunicación y lenguaje.

Resultados en la intervención profesional.

Como todo proyecto basado en los procesos correspondientes se parte del análisis situacional, análisis estratégico, diseño y ejecución del mismo “cuadernillo de lectoescritura para primer grado” es el haber logrado la participación de los actores y comunidad educativa, en el diseño de una herramienta pedagógica, implementación del diseño en el aula, la colaboración de ONGS y municipalidad. Para la sostenibilidad o seguimiento se contempla las diferentes acciones.

Acciones a implementar para el seguimiento del PME

Tabla 16 Propuesta de Sostenibilidad del proyecto

Propuesta de acciones específicas	Justificación	Resultado esperado
Promover la participación de los diferentes actores y comunidad educativa en el proyecto ejecutado.	Involucrar a los actores promueve la participación al ser parte de acción de la realidad de transformación en la comunidad. Generando liderazgo y la capacidad de gestión.	Protagonismo de los actores en el proceso de seguimiento de PME.
Concientización sobre la importancia de la implementación de la estrategia en la ejecución del proyecto con los docentes del centro educativo.	La implementación de nuevas estrategias en los diferentes grados del establecimiento educativo en el medio para contrarrestar la problemática identificada en lectoescritura en el primer ciclo de educación primaria.	Que la estrategia sea implementada en los próximos años en la escuela independientemente quien sea el docente de primer grado. Así como en otras escuelas.
Coordinación sólida con las ONGS y la municipalidad el apoyo económico para la continuidad del Proyecto de Mejoramiento educativo en la escuela donde se ejecutó.	La presencia de ONGS en las comunidades es la búsqueda del bien común y contribuir con la educación es aportar al cambio de un mejor desarrollo comunitario	Las ONGS aportando al desarrollo de la comunidad apostándole a un mejor futuro para los habitantes de la comunidad.

Metodología

Para el seguimiento del proyecto con el plan de sostenibilidad, inicia con la disponibilidad, voluntad liderazgo del profesional PADEPISTA en coordinación con la dirección del establecimiento educativo, así alcanzar la programación de actividades con la comunidad educativa y los actores externos. Así mismo se promoverá la participación activa de la comunidad educativa para que sean ellos mismos los protagonistas del cambio y transformación en la calidad educativa en la comunidad. Esto implica que en común acuerdo se organicen, se planifiquen actividades viables para la continuidad del PME, se evaluar constantemente acciones de los involucrados.

CAPÍTULO II FUNDAMENTACIÓN TEÓRICA

2.1 Diagnóstico (Fuentes)

Es importante diagnosticar para tener una base que nos ayude a buscar posibles soluciones al problema. Esto significa que, es un estudio previo a toda planificación o proyecto y que consiste en la recopilación de información, su ordenamiento, su interpretación y la obtención de conclusiones e hipótesis. Consiste en analizar un sistema y comprender su funcionamiento, de tal manera de poder proponer cambios en el mismo y cuyos resultados sean previsibles. Rodríguez, (2007) (p.3)

De acuerdo a lo anterior descrito por el autor, el diagnóstico es el proceso en el cual se extrae la información necesaria para identificar la problemática dentro de una institución en este caso la Escuela Oficial Rural Mixta Pozas Blancas siendo el diagnóstico el punto de partida del Proyecto de Mejoramiento Educativo

2.2 Antecedentes de la institución educativa

SEGUN TAMAYO Y TAMAYO. “Todo hecho anterior a la formulación del problema que sirve para aclarar, juzgar e interpretar el problema planteado, constituye los antecedentes. ... El antecedente puede indicar conclusiones existentes en torno al problema planteado” 2004 (pág. 146)

Según lo planteado por el autor hace énfasis en analizar las distintas circunstancias en este caso sobre el problema de lectoescritura en el primer ciclo de la Educación Primaria de la Escuela oficial Rural Mixta Pozas Blancas.

2.2.1 Organizaciones escolares

La organización escolar es referencia para un centro educativo, formada por padres y madres de familia. Gairín, (1987) afirma: “Desde una perspectiva operativa es la interrelación de elementos que intervienen en una realidad escolar con vista a la mejor realización de un proyecto educativo” (p.131)

En Guatemala la ley reconoce las organizaciones escolares ya que la misma es un derecho y que mejor que lo hagan con el propósito de buscar solución a los problemas educativos.

2.2.2 Programas del Ministerio de Educación

El Ministerio de Educación actualmente cuenta con programas que benefician a la comunidad educativa, creados con el fin de apoyar el proceso educativo en Guatemala. A continuación se presenta una lista de programas: Programas de apoyo (valija didáctica, alimentación escolar, gratuidad de la educación, útiles escolares y remozamiento de las escuelas) Programa nacional de Lectura (leamos juntos) Programa Nacional de Matemáticas (contemos juntos) Programa nacional de valores (vivamos juntos en armonía), Gobiernos escolares. Programa académico de desarrollo Profesional Docente Programa Yo decido y la transformación está en mí. Fuente: Plan estratégico Nacional de Educación 2016-2020 del Ministerio de Educación.

Los programas del Ministerio de Educación tiene como fin fortalecer la educación en el país algunos de ellos se han logrado mejorar por medio de las luchas del magisterio a los largo de los años.

2.2.3 Políticas educativas

Las políticas que se plantean para obtener un Sistema de Calidad con viabilidad política, técnica y financiera son: de calidad; de cobertura; de equidad; de educación bilingüe, multicultural e intercultural; de modelo de gestión; de fortalecimiento institucional y descentralización; de formación del recurso humano y de aumento de la inversión educativa.

La UNESCO, han planteado como uno de los grandes desafíos de América Latina para el presente siglo, el lograr una educación de calidad para todos, y Guatemala en este concierto de naciones, aún tiene grandes desafíos en educación, especialmente relacionados con la calidad.

“Las políticas educativas del nuevo siglo han sido diversas enmarcadas, como línea de acción, enmarcándose en la meta “La Calidad Educativa (MINEDUC, 2005).

2.2.4 Legislación educativa

Los lineamientos básicos de la educación en Guatemala se encuentran contenidos en la Constitución Política de la República y en la Ley de Educación Nacional. Son obligaciones del Estado asegurar el derecho a la educación y su gratuidad (Art. 71 y 74 de la Constitución Política, respectivamente) en los niveles establecidos por

la carta magna y en la Ley de Educación de 1991 (educación inicial, pre-primaria, primaria y básica)

La educación tiene una base legal para garantizar los derechos de la niñez guatemalteca en todos los niveles y áreas del país.

2.2.5 Gestión escolar (Estrategias educativas implementadas)

Según el autor Ortiz (2013) “en su artículo Gestión por Procesos. Herramienta para la mejora de centros educativos podemos comparar una gestión por procesos con la idea de calidad en cuanto a Educación y cualquier empresa que se trate”

Es el proceso de gestión escolar como el conjunto de estrategias de acción diseñadas con el objeto de dirigir un plantel, en atención a parámetros de calidad relativos a eficacia y eficiencia, y en consideración de que se incluyen todas las funciones y actividades cumplidas en la organización: tanto administrativas como pedagógicas

2.2.6 Organizaciones comunitarias

Las organizaciones comunitarias son pieza fundamental en el proceso educativo apoyando con gestiones para bienestar de la comunidad.

Bebbington. (2019) afirma: “Las organizaciones comunitarias son entendidas como entidades que buscan resolver problemas que afectan a la comunidad y desarrollar iniciativas de interés para sus miembros. Esto exige la participación y articulación de actores organizados entre los cuales deben existir lazos de confianza, reciprocidad y cooperación” (p.17)

Decreto 11-2002 del congreso de la Republica: Que con la firma del Acuerdo de Paz Firme y Duradera se puso fin al conflicto armado interno y se asumieron compromisos para superar las causas que le dieron origen, entre los cuales está la reforma de la Ley de los Consejos de Desarrollo Urbano y Rural, Decreto Número 52-87 del Congreso de la República.

La organización comunitaria es importante para llegar a tomar las mejores decisiones entre los miembros y buscar la solución de problemas, en el caso de los centros educativos las organizaciones comunitarias juega un papel sumamente importante para resolver las necesidades de la comunidad.

2.2.7 Situación social, económica, emocional, cultural del entorno escolar

La población mundial enfrenta una grave problemática social debido a la situación de pobreza en la que vive la mayoría de sus habitantes.

Jadue. (1997) Afirma: “Que los principales factores como la situación social, económica y emocional afectan el rendimiento escolar de los niños” (P.25)

Todos tenemos los mismos derechos, la realidad es que la sociedad formada por estructuras sociales identificadas las que generan desigualdad de condiciones y esto afecta el entorno escolar de nuestras comunidades.

2.3 Teorías y modelos educativos que sustentan el proceso enseñanza aprendizaje

2.3.1 Constructivismo

Según Piaget, “el conocimiento se construye por interacción entre la persona y el ambiente. La interacción con el medio provoca constantes desequilibrios que nos obligan a modificar y reorganizar continuamente nuestras estructuras psicológicas (esquemas). El desarrollo cognitivo y el aprendizaje se producen por adaptación mediante procesos de equilibrarían”

Para Vygotsky, el aprendizaje debe concentrarse en lo que denomina zona de desarrollo próximo, es decir, dentro del margen que existe en entre el desarrollo real del individuo (lo que es capaz de hacer sin ayuda) y el desarrollo potencial (lo que haría con la ayuda o mediación de una persona más capacitada).

Esta corriente pedagógica basada en la teoría constructivista proporciona los medios para que el alumno genere su propio conocimiento y sea capaz de resolver problemas de la vida diaria.

2.3.2 Psicología evolutiva

Freud “consideraba que la personalidad estaba estructurada por tres instancias, el Ello o parte pulsional, el Superyó o parte crítica, censora y moral y el Yo o elemento que integra la información de ambos y configura la manera racional y consciente de actuar en base al principio de realidad. El bebé no tendría Yo durante el nacimiento, siendo puro ello, y formándose el primero según el sujeto vaya evolucionando y diferenciándose del medio”

El sujeto en desarrollo va generando diferentes estructuras y esquemas mentales que le permiten explicar el mundo a partir de su propia actuación sobre el (siendo la acción y interacción del sujeto con el medio necesario para que existe

desarrollo). El menor actúa en base a dos funciones principales: la organización (entendida como la tendencia a elaborar estructuras mentales progresivamente más complejas) y la adaptación (que a su vez puede surgir como asimilación de la nueva información como algo añadido a lo ya conocido o acomodación de los esquemas preexistentes a esta si es necesario cambiarlos para adaptarse a la nueva información).

Esta teoría supone que a lo largo del desarrollo van surgiendo cada vez más capacidades y esquemas de pensamiento más complejos, pasando el sujeto por diversos estadios o periodos del desarrollo. Para este autor lo biológico/orgánico impera sobre lo social, dependiendo y siguiendo el aprendizaje al desarrollo.

En el aprendizaje debe haber coherencia en el desarrollo físico y mental del alumno para que el aprendizaje se dé de manera eficaz y eficiente.

2.3.3 Teoría sociocultural

La Teoría Sociocultural del psicólogo ruso Lev Vygotsky tiene implicaciones trascendentes para la educación y la evaluación del desarrollo cognoscitivo. Los tests basados en la ZDP, que subrayan el potencial del niño, representan una alternativa de incalculable valor a las pruebas estandarizadas de inteligencia, que suelen poner énfasis en los conocimientos y aprendizajes ya realizados por el niño. Así pues, muchos niños se ven beneficiados gracias a la orientación sociocultural y abierta que desarrolló Vygotsky.

Las teorías de Vygotsky acentúan el papel fundamental de la interacción social en el desarrollo de la cognición, ya que creía firmemente que la comunidad juega un rol central en el proceso de “dar significado”.

De forma contraria a Piaget, que afirmaba que el desarrollo de los niños debe preceder necesariamente su aprendizaje, Vygotsky argumenta que el aprendizaje es un aspecto universal y necesario del proceso de un desarrollo organizado culturalmente, específicamente en cuanto a la función psicológica humana.

2.3.4 Aprendizaje significativo

La idea de aprendizaje significativo con la que trabajó Ausubel es la siguiente: “el conocimiento verdadero solo puede nacer cuando los nuevos contenidos tienen un significado a la luz de los conocimientos que ya se tienen”

Es decir, que aprender significa que los nuevos aprendizajes conectan con los anteriores; no porque sean lo mismo, sino porque tienen que ver con estos de un modo que se crea un nuevo significado.

Por eso el conocimiento nuevo encaja en el conocimiento viejo, pero este último, a la vez, se ve reconfigurado por el primero. Es decir, que ni el nuevo aprendizaje es asimilado del modo literal en el que consta en los planes de estudio, ni el viejo conocimiento queda inalterado. A su vez, la nueva información asimilada hace que los conocimientos previos sean más estables y completos.

2.3.5 Nuevas tecnologías de la información y la comunicación

En la actualidad son herramientas indispensables en el quehacer docente y buscan integrarse de lleno en el proceso enseñanza aprendizaje.

La UNESCO cree que las TIC'S pueden contribuir al acceso universal a la educación, la equidad en la educación, la calidad de la enseñanza y el aprendizaje, el desarrollo profesional de los docentes, así como mejorar la gestión, la gobernanza y la administración de la educación para proporcionar la combinación adecuada y organizada las políticas, tecnologías y capacidades.

Lo anterior explica la importancia de las TIC'S en el proceso educativo, los tiempos han cambiado y ahora dejamos atrás la tiza, la pizarra de madera, entre otras herramientas que fueron útiles en su tiempo. Lo principal es la actualización docente a modo de que nuestros niños reciban educación acorde a sus necesidades y que contribuya al alcance de metas y aspiraciones para la vida.

A. Teoría de la comunicación

La comunicación es esencial en cualquier campo de interacción humana.

Scudder. (1980) “Sostiene que todos los seres vivos del planeta tienen la capacidad de comunicarse. Esta comunicación se da a través de movimientos,

sonidos, reacciones, cambios físicos, gestos, el lenguaje, la respiración, transformaciones del color, entre otros”

La comunicación oral y escrita es una necesidad propia del ser humano para expresar: sentimientos, pensamientos, ideas, miedos, dudas etc.

B. Teoría de la noticia

Los noticieros cumplen un papel determinante en la sociedad, mantienen al tanto de la información más reciente a la población.

Golding y Elliot. (1979) afirman: “La teoría de la noticia se refiere precisamente al ensamblaje discursivo de la macro estructura textual, por lo que está destinada a llenar el vacío de todas las casuísticas formales que dejan el lenguaje y el formato clásicos de la noticia” (pág. 216)

Dentro de una comunidad la información es relevante, la sociedad como ámbito específico para que suceda exige que sea de manera coherente, se debe generar un canal de comunicación entre emisor y receptor para que esta sea efectiva a tiempo.

2.3.6 Reforma educativa

Para Martinic (2001) p. 18, “las reformas plantean espacios de interacción entre el nivel central, los niveles intermedios y los centros educativos, a partir de los cuales se plantean visiones frente a las que se puede estar de acuerdo, en desacuerdo, o bien, permanecer indiferente y de ahí que se pueda estar a favor, en contra o al margen de ellas. Algunas de estas visiones son concebidas como válidas por el nivel central y se intenta legitimarlas; pero también existen posturas detractoras que enfatizan otras visiones o bien, voces que llaman a ser cautelosos a la hora de implementar cambios profundos en el sistema educativo e insisten en poner sobre la mesa, las ideologías a la base de la propuesta de transformación”

2.3.7 Diseño y desarrollo curricular

Según Skilbeck (1989) "el desarrollo curricular basado en la escuela puede definirse como una serie de ideas interrelacionadas sobre, o los propósitos de, cómo el curriculum global debe ser diseñado, y cómo planificar y organizar todo lo relacionado con la enseñanza y el aprendizaje”

Todo lo que respecta a educación tiene un diseño el cual debe ser la base de la calidad educativa de un país y dar como respuesta al desarrollo del mismo.

2.3.8 Estrategias pedagógicas lúdicas

Para Díaz y Hernández (2002, p. 234), “son instrumentos con cuya ayuda se potencian las actividades de aprendizaje y solución de problemas”. Cuando el docente emplea diversas estrategias se realizan modificaciones en el contenido o estructura de los materiales, con el objeto de facilitar el aprendizaje y comprensión. Son planificadas por el docente para ser utilizadas de forma dinámica, propiciando la participación del educando.

Según García (2004, p. 80), “por medio de estas estrategias se invita a la “exploración y a la investigación en torno a los objetivos, temas, contenidos. Introduce elementos lúdicos como imágenes, música, colores, movimientos, sonidos, entre otros. Permite generar un ambiente favorable para que el alumnado sienta interés y motivación por lo que aprende”

En la actualidad las estrategias lúdicas dentro del aula no es una posibilidad es una necesidad para despertar el interés del niño por aprender.

2.4 Técnicas de administración educativa

Esta se aplica en cualquier organización social o empresa, puesto que en todas se requiere de saber cómo, cuándo, por qué, etc.... a provechar y utilizar todo recurso que nos lleve a la satisfacción de necesidades para esa organización o empresa. Aguirre 2012 P.14

Las personas a cargo de la administración educativa deben saber utilizar todo el recurso disponible de manera eficiente, ya que todos cumplen un papel importante.

2.4.1 Definición de proyecto de mejoramiento educativo

PME son las siglas que designan al Proyecto de Mejoramiento Educativo, el que se constituye como una estrategia orientada hacia la promoción y el fortalecimiento de los procesos de descentralización pedagógica.

2.4.2 Matriz de priorización de problemas

La matriz de priorización de problemas es una herramienta para seleccionar las distintas alternativas de soluciones, en base a la ponderación de opciones y aplicación de criterios.

Se trata de un instrumento clave para tomar decisiones y clasificar problemas. Nos enseña a cómo ser más productivos en el trabajo y a cómo tomar decisiones importantes. Y nos ayuda a definir las causas y efectos de situaciones problemáticas para aplicar estrategias más acertadas. Recuerda que todo problema puede entenderse como un desfase entre la realidad y la situación deseable. NJ Aquileno – 2001 p.14

2.4.3 Árbol de problemas

Es una técnica participativa que ayuda a desarrollar ideas creativas para identificar el problema y organizar la información recolectada, generando un modelo de relaciones causales que lo explican.

Esta técnica facilita la identificación y organización de las causas y consecuencias de un problema. Por tanto es complementaria, y no sustituye, a la información de base. El tronco del árbol es el problema central, las raíces son las causas y la copa los efectos. Martínez 2008 p.6

2.4.4 Teorías que sustentan las demandas sociales, instituciones y poblacionales

A. Teoría de Maslow

La pirámide de Maslow es una teoría de motivación que trata de explicar qué impulsa la conducta humana. La pirámide consta de cinco niveles que están ordenados jerárquicamente según las necesidades humanas que atraviesan todas las personas.

En el nivel más bajo de la pirámide se encuentran nuestras necesidades más básicas, como alimentarse o respirar. Cuando satisfacemos esas necesidades primarias, estamos rellenando la base de la pirámide, y solo al cubrir esas necesidades podemos subir al siguiente nivel, donde se encuentran las necesidades secundarias y, más arriba, las necesidades terciarias. El nombre de la pirámide se debe a su autor, el psicólogo humanista norteamericano Abraham Maslow (1908-1970), que en la primera mitad del siglo XX formuló en su obra "Una teoría sobre la motivación humana" (A Theory of Human Motivation) la teoría de la pirámide de Maslow, una de las teorías de motivación más conocidas.

La teoría de la pirámide de las necesidades de Maslow explica de forma visual el comportamiento humano según nuestras necesidades. En la base de la pirámide aparecen nuestras necesidades fisiológicas, que todos los humanos necesitamos cubrir en primera instancia. Una vez cubiertas estas necesidades, buscamos satisfacer nuestras necesidades inmediatamente superiores, pero no se puede llegar a un escalón superior si no hemos cubierto antes los inferiores, o lo que es

lo mismo, según vamos satisfaciendo nuestras necesidades más básicas, desarrollamos necesidades y deseos más elevados. (ADLER, 1938.)

B. Teoría de Ander Egg

A poco que conozcamos el trabajo social, y mucho más si consideramos que esta profesión tiene un profundo sentido humanista, resulta evidente la importancia centralidad indiscutible que tienen los conceptos de sensibilidad y solidaridad. Y ahora bien: ¿De qué hablamos cuando hablamos de sensibilidad social? ¿Qué sentido y alcance tiene la solidaridad?... A ello quiero referirme en este primer apartado sobre condiciones y cualidades del trabajador social. Con esta palabra —sensibilidad— se alude a la capacidad de sentir que tiene una persona para advertir e interpretar lo que les acontece a otras personas y la propensión a sentir la responsabilidad de hacer algo por ellas.

Visto desde el accionar propio del trabajador social, se trata de la cualidad por la cual un profesional tiene la capacidad de penetración y comprensión activa del otro, en lo que es y en lo que son sus necesidades, problemas, emociones, preferencias, deseos, los centros de interés y las maneras de pensar de las otras personas con las que tenemos relaciones personales o laborales. Cuando esa sensibilidad está más desarrollada y trasciende el ámbito de lo interpersonal, es lo que Interacción y Perspectiva

Humanismo y Trabajo Social denominamos como solidaridad social. Se trata de la capacidad de captar el grito o el dolor silencioso y mutilante de quienes sufren las consecuencias de la pobreza y de la marginación exclusión social de las personas con quienes se trabaja y que, con frecuencia, están limitados en su expresividad. No se trata de ser la voz de los que no tienen voz (a veces, el trabajador social tiene que asumir una responsabilidad de esa naturaleza).

A lo que debemos tender es a darles voz a los que no tienen voz. (Ander-Egg, 2012)

C. Teoría de Max Neef

Las necesidades humanas según Max Neef. Se ha creído, tradicionalmente, que las necesidades humanas tienden a ser infinitas; que cambian constantemente, que varían de una cultura a otra y que son diferentes en cada período histórico. Nos parece que tales suposiciones son incorrectas. El típico error que se comete en los análisis acerca de las necesidades humanas es que no se explica la diferencia esencial entre las que son propiamente necesidades y los satisfactores de esas necesidades.

Según categorías existenciales, las necesidades de:

Ser, tener, hacer, estar. Según categorías axiológicas. Las necesidades de: Subsistencia, protección, afecto, entendimiento, ocio, creación, identidad, libertad.

Ambas categorías de necesidades pueden combinarse con la ayuda de una matriz.

Lo que está culturalmente determinado no son las necesidades humanas fundamentales, sino los satisfactores de esas necesidades. El cambio cultural es consecuencia - entre otras cosas- de abandonar satisfactores tradicionales para reemplazarlos por otros nuevos y diferentes. (MAX, 1986)

2.4.5 Teorías que sustentan los actores involucrados y potenciales

A. Anguiano

Qué es el análisis de involucrados del proyecto

El análisis de involucrados es la identificación de los actores del proyecto, lo que incluye la investigación e interpretación de sus necesidades, expectativas e intereses.

En dicho análisis, además de identificarlos definimos su rol, participación e impacto. Esto lo hacemos para crear estrategias que permitan beneficiar al proyecto y asegurar su continuidad y posterior éxito. (Betancourt D. , 2017)

Generalmente los involucrados del proyecto caen dentro de los siguientes grupos:

Beneficiarios, Los que lo implementan / ejecutan, Los que toman las decisiones, Los que financian.

B. Kullo

Desde su surgimiento, el hombre se ha desarrollado y reproducido en una íntima relación con la naturaleza. La misma, adquiere expresión mediante el funcionamiento de las interrelaciones entre un conjunto de elementos bióticos y

abióticos, en forma de sistemas o ecosistemas, de cuya armonía o equilibrio ecológico depende que la vida sea posible.

Los hombres se encuentran inmersos en un complejo sistema de relaciones biológicas, sociales, económicas y emocionales, que inciden en la formación de los valores que determinan su proyección ante la naturaleza y la sociedad. Su capacidad natural de discernir, reflexionar y razonar, le permitió acercarse al conocimiento de las leyes más generales que rigen el desarrollo de la naturaleza, la sociedad y el pensamiento. Así, logró distinguirse del resto de los organismos vivos por sus portentosas capacidades físicas e intelectuales, y por la exclusiva facultad de generar necesidades que van mucho más allá de las derivadas de su subsistencia.

Desde la aparición del homo sapiens hasta nuestros días, la relación hombre-naturaleza fue cambiando de paradigma: de una inminente dependencia del hombre hacia la naturaleza, a un dominio irracional y desmedido de la “madre tierra” por el factor humano. En la medida en que el hombre fue atravesando diferentes estadios socio-económicos, las relaciones sociales y, con ellas, las de producción, se fueron complejizando. Ello propició el surgimiento de nuevas necesidades que se basaron en la más brutal depredación y explotación de los recursos naturales y que por ende la relación hombre-naturaleza, se convirtió en la relación sociedad-naturaleza.

En los últimos años, el equilibrio de la naturaleza y sus recursos ha estado amenazado por factores naturales o antropogénicos que provocan consecuencias nefastas en el funcionamiento de los mismos. Los factores de riesgo se han incrementado en cantidad y calidad, principalmente por los efectos de la civilización moderna. De manera general, los procesos productivos no tienen en cuenta el agotamiento de los recursos naturales y la degradación del medio ambiente, llegando a instaurar prácticas nocivas para la conservación del entorno, que propician el uso irracional de sus recursos.

Los peligros que se ciernen sobre el sostenimiento de las condiciones que hacen posible la vida sobre la tierra, se tornan cada día más preocupantes. Entre los principales problemas relativos al medio ambiente que al hombre preocupa figuran: la lluvia ácida, la reducción de la capa de ozono, el efecto invernadero, el deterioro de los suelos que ha llegado hasta la desertificación de tierras originalmente fértiles, el ritmo de la pérdida de la diversidad biológica a partir de la extinción de las especies por factores ajenos a la evolución natural, la destrucción de los arrecifes de coral, el agotamiento de la mayoría de las zonas pesqueras, y la contaminación de las aguas terrestres y marinas.

Dentro de los ecosistemas acuáticos, las aguas marítimas y los recursos costeros desempeñan un papel esencial en la formación de la vida del planeta. Aún más, influyen de modo determinante en el balance energético global y, por consiguiente, sobre el clima y los procesos biogeoquímicos de los cuales depende toda forma de vida. Por ello, garantizar la conservación y explotación sostenible de las zonas costeras y sus recursos naturales presentes, es uno de los retos que la humanidad enfrenta actualmente.

A pesar de la importancia que se le atribuye a las zonas costeras, su equilibrio es alterado como consecuencia de la acción antrópica que ha perturbado los ritmos de auto recuperación natural y los inadecuados procesos de manejos por los cuales se han dirigido sus usos. Resulta indispensable encausar la solución de los problemas ambientales con el paradigma del desarrollo sostenible en los ecosistemas costeros, el cual permite balancear el desarrollo de las actividades socioeconómicas, sin comprometer el potencial y la protección de sus recursos naturales, así como el disfrute de las presentes y futuras generaciones. (Arocena, 1997)

2.4.6 Matriz DAFO

La matriz DOFA (también conocida como matriz FODA, matriz DAFO o análisis SWOT en inglés), es una herramienta utilizada para la formulación y evaluación de estrategia. Generalmente es utilizada para empresas, pero igualmente puede aplicarse a personas, países, etc.

Su nombre proviene de las siglas: Debilidades, Oportunidades, Fortalezas y Amenazas.

Fortalezas y debilidades son factores internos a la empresa, que crean o destruyen valor. Incluyen los recursos, activos, habilidades, etc.

Oportunidades y amenazas son factores externos, y como tales están fuera del control de la empresa. Se incluyen en estos la competencia, la demografía, economía, política, factores sociales, legales o culturales.

El análisis DOFA permite descubrir cuál es la situación de una empresa o proyecto para, en base al diagnóstico, plantear la estrategia a seguir.

El proceso de crear una matriz DOFA es muy sencillo: en cada una de los cuatro cuadrantes, se hace una lista de factores. Seguidamente, se les puede asignar un peso o ranking, según las prioridades de la empresa o ente que se evalúa.

Aunque la matriz DOFA resultante es atractiva y simple de entender, los expertos estiman que lo más valioso y revelador de la herramienta es el propio proceso de análisis para llegar hasta allí.

La sencillez e intuitividad del análisis DOFA lo ha vuelto muy popular en empresas, gobiernos, departamentos, países, etc. Sin embargo, no deja de tener sus críticos. La principal crítica, es su dependencia en juicios subjetivos, y falta de argumentos objetivos (medidas concretas, valores numéricos).

El análisis que lleva a crear la matriz DAFO es ideal para el brainstorming y como actividad para fomentar el trabajo en equipo. (Porter, 1995)

2.4.7 Técnica MINI MAX

Minimax (a veces MinMax o MM) es una regla de decisión utilizado en la inteligencia artificial, teoría de la decisión, la teoría de juegos, estadísticas y la filosofía de mini- zando la posible pérdida de un peor de los casos (máx pérdida imo) escenario. Cuando se trata de ganancias, que se conoce como "maximin", para maximizar la ganancia mínima. Originalmente formulado para dos

jugadores de suma cero teoría de juegos, Que abarca tanto los casos en los que los jugadores tienen movimientos alternos y aquellos en los que se hacen movimientos simultáneos, también se ha extendido a juegos más complejos y para la toma de decisiones en presencia de incertidumbre general. (Hazewinkel, 1994)

2.4.8 Vinculación estratégica

Las relaciones públicas han evolucionado de la mano de la digitalización de los medios y el consumo de contenidos vía streaming y en redes sociales. De tal manera que hoy las empresas de cualquier sector que contratan a una consultoría de relaciones públicas, además de buscar prestigio y posicionamiento, requieren de estrategias de comunicación que les generen interacciones y sobre todo que el funnel de conversión a ventas se acelere.

Las ruedas de prensa, la liberación de comunicados y la gestión de entrevistas, siguen teniendo un papel importante en el día a día de un publicirrelacionista, sin embargo, un valor agregado que es clave para el funnel de conversión en la comunicación de una empresa es la vinculación estratégica.

Bajo esta perspectiva, una compañía además de lograr ser vista en medios tradicionales y digitales, consigue presencia de manera directa con los tomadores de decisiones que pueden incidir positivamente en una estrategia de marketing/comunicación, o bien, convertirse de manera ágil en sus nuevos clientes. (Llano, 2019)

2.4.9 Líneas de acción estratégica

Las relaciones públicas han evolucionado de la mano de la digitalización de los medios y el consumo de contenidos vía streaming y en redes sociales. De tal manera que hoy las empresas de cualquier sector que contratan a una consultoría de relaciones públicas, además de buscar prestigio y posicionamiento, requieren de estrategias de comunicación que les generen interacciones y sobre todo que el funnel de conversión a ventas se acelere.

Las ruedas de prensa, la liberación de comunicados y la gestión de entrevistas, siguen teniendo un papel importante en el día a día de un publicirrelacionista, sin embargo, un valor agregado que es clave para el funnel de conversión en la comunicación de una empresa es la vinculación estratégica. Bajo esta perspectiva, una compañía además de lograr ser vista en medios tradicionales y digitales, consigue presencia de manera directa, Con los tomadores de decisiones que pueden incidir positivamente en una estrategia de marketing/comunicación, o bien, convertirse de manera ágil en sus nuevos clientes. (Llano, 2019)

2.4.10 Mapa de soluciones

La riqueza de los aprendizajes adquiridos por este camino muestra ventajas sobre el enfoque de enseñanza verbal, entre otras, y permite a los estudiantes avanzar desde el punto en que se encuentran y participar activamente en su proceso de aprendizaje. Este tipo de ejercicios permiten al docente detectar las Ideas iniciales al arrancar el curso y así orientar sus tareas de acuerdo con las necesidades de cada grupo y aún de cada individuo. El uso de la técnica de construcción de mapas conceptuales ayudó a aclarar conceptos y a ubicarlos dentro de los conjuntos correspondientes, permitiendo que se desarrollara su capacidad de discriminación y clasificación, así como una mejor definición de los niveles de importancia de cada concepto básico.

A juzgar por los comentarios expresados por los participantes, la retroalimentación de sus avances incentiva la valoración de los aprendizajes adquiridos mediante el uso de ésta técnica, en el sentido de que les permitió darse cuenta de sus fallas de comprensión y de la necesidad de integración de los conceptos involucrados en un curso dado.

2.4.11 Plan de actividades

¿Quién hará qué, cuándo, dónde y cómo? Los planes de acción convierten la estrategia de la campaña en orientación concreta para sus actividades. Según su alcance, una campaña con distintas subestrategias sectoriales (por ejemplo una

estrategia de comunicación, una estrategia de recaudación de fondos, una estrategia de salida) podría necesitar varios planes de acción para distintos tipos de actividades. Aun si una estrategia de campaña puede parecer directa y simple, se necesita un plan de acción para garantizar el uso eficaz de los recursos y una distribución de responsabilidades para todas las actividades. (Cohen, 2001)

2.4.12 Cronograma de Gantt

El gráfico del diagrama de Gantt es, en realidad, un sistema de coordenadas con dos ejes esenciales: en el eje vertical se ubican las tareas a realizar desde el inicio hasta el fin del proyecto, mientras en el horizontal se ponen los tiempos.

En función del tipo de actividades que conformen el proyecto, los valores ubicados en el eje horizontal deben definirse en días, semanas, meses, semestres o, incluso, años.

En una etapa posterior, se le asigna a cada tarea un bloque rectangular que indique su grado de progreso y el tiempo restante para su ejecución plena. Para las tareas críticas o estructurales del proceso, lo más recomendable es usar un color distinto.

2.4.13 Monitoreo y evaluación de proyectos

Los procesos de monitoreo, evaluación y control comparan continuamente el desempeño real con el plan de implementación del proyecto (análisis de variación). Si se encuentra variación, los equipos del proyecto deben analizar su causa, identificar posibles acciones correctivas e implementar los cambios para realinear el modelo (el plan para implementar el proyecto) con la realidad del contexto del proyecto. Los cambios se hacen primero en el plan del proyecto para que sus objetivos en otros aspectos del proyecto puedan considerarse. Cuando el equipo del proyecto y otros interesados estiman que las acciones propuestas producirán el efecto deseado, el plan del proyecto revisado se aprueba y comunica. El trabajo continúa conforme al plan revisado. (Peter W., 1994)

2.4.1.4 indicadores de un proyecto

Los indicadores son indispensables para llevar a cabo los procesos de monitoreo o seguimiento de proyectos, programas y políticas públicas, ya que permiten conformar un sistema de información útil no solo para un proceso continuo de monitoreo o seguimiento, sino también para mejorar el diseño de proyectos, programas y políticas públicas ya implementados o por desarrollar.

Así, los indicadores de desempeño constituyen la expresión cuantitativa construida a partir de variables cuantitativas o cualitativas, que proporciona un medio sencillo y fiable para medir logros (cumplimiento de objetivos y metas establecidas), reflejar los cambios vinculados con las acciones del programa, monitorear y evaluar sus resultados (SHCP, 2010).

De acuerdo con Armijo y Bonnefoy (2005) las dos funciones principales de los indicadores de desempeño son la descriptiva y la valorativa. Función descriptiva. Aporta información sobre el estado real de un programa o acción pública. Función valorativa. Añade un “juicio de valor” basado en antecedentes objetivos para determinar si el desempeño es adecuado o no.

Los indicadores muestran la realidad de una institución, brindan la información que a simple vista no puede obtenerse.

2.4.15 Metas de un proyecto

Una meta es un resultado deseado que una persona o un sistema imagina, planea y se compromete a lograr: un punto final deseado personalmente en una organización en algún desarrollo asumido. Muchas personas tratan de alcanzar objetivos dentro de un tiempo finito, fijando plazos.

Meta y objetivo. La meta es el fin último al que se quiere llegar, mientras que el objetivo es el paso que se quiere cumplir para poder alcanzar la meta. El objetivo suele ser un propósito más específico y estructurado que la meta, porque se pueden medir y observar los resultados.

2.4.16 Plan de sostenibilidad

Sostenibilidad (de un proyecto) Condición que garantiza que los objetivos e impactos positivos de un proyecto de desarrollo perduren de forma duradera

después de la fecha de su conclusión. El concepto de “sostenibilidad”, muy habitual en el campo del desarrollo y la cooperación, es utilizado en diferentes sentidos.

En este sentido, hay que tener en cuenta que determinadas personas o grupos pueden no ver como deseable y sostenible un determinado proyecto, por cuanto puede afectar negativamente a sus intereses y situación. Por ejemplo, determinadas intervenciones pueden potenciar determinados servicios en la comunidad, pero a costa de incrementar el trabajo no remunerado de las mujeres. Por consiguiente, la búsqueda de cambios positivos y duraderos a través de la cooperación exige una buena comprensión de las interrelaciones y dinámicas sociales entre los miembros de la comunidad, por ejemplo mediante un análisis de capacidades y vulnerabilidades, incluyendo también un estudio de las relaciones de GÉNERO.

Las intervenciones sostenibles deben partir de la negociación entre los diferentes intereses en la comunidad, así como de un compromiso entre lo que es deseable y lo que es posible en la práctica, habida cuenta del contexto político y de los recursos disponibles (Eade y Williams, 1995: p.20-21)

2.4.17 Presupuesto

Según Burbano (2005), el presupuesto es una expresión cuantitativa formal de los objetivos que se propone alcanzar la administración de la empresa en un período con la adopción de las estrategias necesarias para lograrlas, de igual forma, este autor indica que es una estimación programada, de manera sistemática, de las condiciones de operación y de los resultados a obtener por un organismo en un periodo determinado

Por su parte, Welsch y otros (2005) lo denominan planificación y control integral de utilidades, y lo definen como un enfoque sistemático y formalizado para el desempeño de fases importantes de las funciones administrativas de la planificación y control. En este sentido, se puede establecer que el presupuesto ayuda a determinar cuáles son las áreas fuertes y débiles de las organizaciones, el control presupuestal genera la coordinación interna de esfuerzos y en virtud de sus relaciones con los diferentes aspectos administrativos contables y financieros de la empresa, con el propósito de ofrecer una visión más amplia del proceso administrativo junto con la estructura organizacional de la entidad, como la base para un eficaz sistema de planificación y control.

De acuerdo a Welsch y otros (2005), el sistema de planificación y control debe organizarse en forma que proporcione datos estables reales, también por área o centro de responsabilidad, por productos y por períodos de tiempo para informar externamente a los inversionistas acreedores y dependencias gubernamentales.

Es un cálculo matemático que permite tener una idea del recurso financiero que se necesita para ejecutar un proyecto.

2.5 Metodología implementada en el PME

La ruta de graduación se dividió en tres etapas marco organizacional del 13 de julio al 25 de octubre. Ejecución/Monitoreo/Evaluación del 02 de noviembre al 9 de mayo, seminario de graduación del 9 al 27 de junio de 2020.

Durante la segunda etapa en el en la ejecución de las actividades se implementaron los siguientes métodos y técnicas.

2.5.1 Método de observación:

Lo observación de manera reflexiva permite lograr la concentración necesaria para identificar y estudiar un objeto, lugar o fenómeno.

La observación es la técnica más antigua y la más empleada en investigación, pero ella tendrá valor en la medida que: Sirva a un objetivo ya formulado en la investigación. Sea planificada en forma sistemática. Se busque relacionarla con proposiciones más generales. Esté sujeta a comprobaciones y controles de validez y confiabilidad. (Labarca, s.f, p. 33)

2.5.2 Método comparativo

La comparación entre un objeto, persona, lugar o fenómeno permite al estudiante identificar, aspectos relevantes y deficientes sobre lo que se estudia.

Para Sartori (1984) citado por Tonon, (2011) “el método comparativo tiene como objetivo la búsqueda de similitudes y disimilitudes” (p.2)

2.5.3 Método de investigación acción

Consiste observar un problema determinado y a través de la aplicación de técnicas detectar las causas y buscar soluciones. Los problemas a investigar surgen a partir de una interrogante, a partir de la curiosidad del estudiante.

Colmenare E. & Piñero M, (2008) afirman: “La investigación acción constituye una opción metodológica de mucha riqueza ya que por una parte permite la expansión

del conocimiento y por la otra va dando respuestas concretas a problemáticas que se van planteando los participantes de la investigación, que a su vez se convierten en coinvestigadores que participan activamente en todo el proceso investigativo y en cada etapa o eslabón del ciclo que se origina producto de las reflexiones constantes que se propician en dicho proceso” (p.105).

CAPÍTULO III PRESENTACIÓN DE RESULTADOS

3.1 Título del PME

Cuadernillo silábico de lectoescritura para primer grado

3.2 Descripción del PME

El cuadernillo silábico de lectoescritura para primer grado es una respuesta estratégica para contrarrestar los índices la repitencia en el primer ciclo de educación primaria de la Escuela Oficial Rural Mixta Caserío Pozas Blancas esto para contribuir al logro de competencias de lectura y escritura en el área de comunicación y lenguaje

3.3 Concepto del PME

La estructura del Proyecto d Mejoramiento Educativo está divida en tres fases, caduna adaptada al contexto del niño esta estrategia surge de la necesidad encontrada en el diagnostico por medio de los indicadores de resultados donde la repitencia en el primer ciclo influye en la Sobreedad y deserción escolar.

3.4 Objetivo

El general se enfoca en la implementación de la estrategia cuadernillo silábico de lectoescritura para primer grado ya es aquí donde se inicia la educación primaria un niño que lee y escribe está listo para buscar su propio aprendizaje por lo tanto trabajando con primer grado se contribuye a disminuir los índice de repitencia en el primer ciclo.

3.5 Justificación

Como proceso integral la educación involucra a la comunidad educativa por lo tanto la implementación del cuadernillo silábico de lectoescritura para primer grado

no está fuera del contexto educacional el docente es libre de crear sus propias estrategias de aprendizaje de esta manera fortalecer el proceso enseñanza aprendizaje de forma creativa donde el niño se sienta familiarizado con su diario vivir.

3.6 Distancia entre el diseño proyectado y el emergente

Ante la situación que enfrenta el país debido a la pandemia COVID 2019 y respetando las normas emitidas por el Señor presidente de la Republica Alejandro Giamattei el Ministerio de Educación suspendió clases desde el 15 de Marzo de 2020. Por lo cual para la culminación de la ejecución del Proyecto de Mejoramiento Educativo se tuvo que recurrir en el uso de los medios de comunicación social específicamente la red youtube en el cual se comparte con la comunidad educativa sobre lo realizado, lo que se esta ejecutando y lo que queda por realizar. El link.

<https://toutu.be/JoodhfriuUcA>

3.7 Plan de actividades

Se realizaron cada una de las fases de acuerdo al cronograma con la finalidad de alcanzar los objetivos planteados y de esta manera contribuir a la educación de los alumnos de primer grado de la Escuela Oficial Rural Mixta Caserío Pozas Blancas.

3.7.1 Fases del proyecto

A. Fase de inicio

Solicitud por escrito al director de la Escuela Oficial Rural Mixta Caserío Pozas Blancas para ejecutar en Proyecto de Mejoramiento Educativo.



Ilustración 1 entrega de solicitud al Director

Fuente propia

Se gestionó el apoyo económico, presentando una solicitud al alcalde municipal en su despacho con el fin de obtener fondos y costear los gastos en la ejecución del proyecto.



Ilustración 2 solicitud al Alcalde

Fuente propia

B. Fase de planificación

Partiendo del indicador y el problema a contrarrestar se planifico cada una de las fases del PME, divido en tres fases cada una con su contenido a trabajar. Luego se elaboró un cronograma para el diseño del mismo de manera ordenada y precisa.

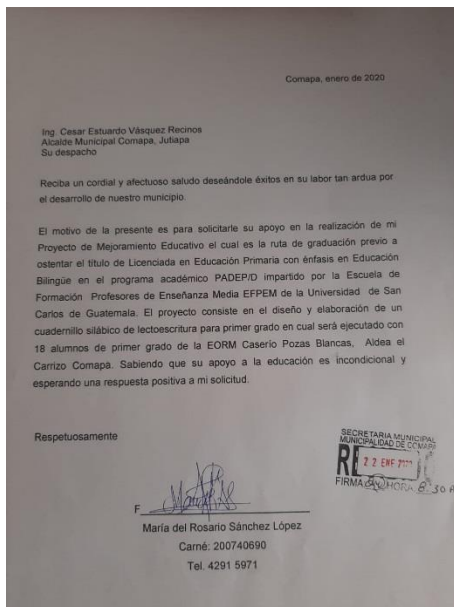

**Primera
fase**
**Trazos del abecedario
e imágenes para
colorear**

Ilustración 3 primera fase del cuadernillo



Ilustración 4 segunda fase del cuadernillo



Ilustración 5 tercera fase del cuadernillo

C. Fase de ejecución.

Se elaboró el cuadernillo silábico de lectoescritura para primer grado divido en 3 fases, las cuales presento en la fase anterior cumpliendo con el cronograma de actividades. Dicho cuadernillo está compuesto por 67 páginas en total en las cuales los niños encuentran trazos de las letras, pueden colorear las imágenes conocidas por ellos en cada letra, silabas simples, inversas, dígrafos y al final están los ejercicios para practicar lo aprendido en las fases anteriores.

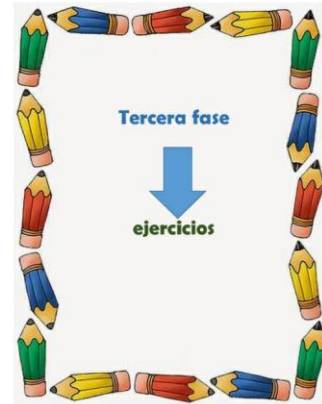

Ilustración 6 cuadernillo impreso

Fuente propia

D. Fase de monitoreo

Con la finalidad de verificar el logro de los objetivos y cumplir con el cronograma de actividades planificadas para la ejecución del proyecto de mejoramiento educativo se desarrolló cada una de forma ordenada y precisa

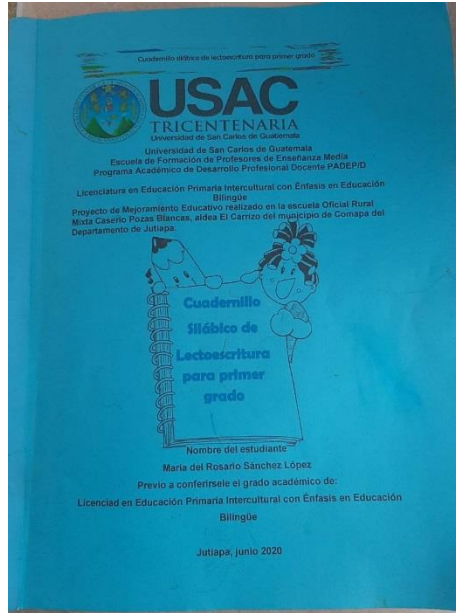
Se presentó solicitud escrita al director.

Solicitud a la municipalidad y Word Visión con el propósito de obtener fondos que permitieron la ejecución de Proyecto de Mejoramiento Educativo.

Luego de realizar las gestiones anteriores se procedió al diseño del cuadernillo de lectoescritura para primer grado respetando cada una de las actividades y fases planificadas.

Anotar todas las palabras propias de la comunidad, se hizo de manera desordenada escuchando conversaciones de los niños, platicando directamente con ellos y observando el contexto se elaboró un vocabulario. Se procedió a ordenar alfabéticamente el vocabulario extraído de la comunidad para luego ilustrar el abecedario.

Se ilustró el abecedario con los trazos correspondientes a cada letra, en el mismo orden se redactaron silabas simples desde la a-z siendo esta la primer fase diseñada.

La segunda fase consistió en ilustrar y ordenar las silabas compuestas, silabas inversas y los dígrafos.

La tercera fase sirvió para seleccionar cuidadosamente las hojas de trabajo, recomendaciones y conclusiones del cuadernillo así como enumerar y ordenar detalladamente el contenido general del cuadernillo.

Seguidamente se realizaron las cotizaciones correspondientes para la impresión y empastado del cuadernillo silábico de lectoescritura para primer grado.

Para darle continuidad al cronograma se realizó Reunión con los docentes de la escuela, padres de familia y alumnos de primer grado para presentar el fruto ya listo.

La ejecución de las fases del cuadernillo con los alumnos de primero se realiza en un lapso de 2 meses con lo que se espera el logro total de los objetivos

E. Fase de evaluación

En la ejecución de la tres fases del cuadernillo silábico de lectoescritura para primer grado con los alumnos del grado para el cual fue diseñado se realizaron diferentes actividades para evaluar avances y aceptación del mismo así como se observó que los niños se familiarizaron directamente con el contenido ya que conforme iban avanzando encontraban imágenes y palabras de su contexto. Se trabajó dentro del aula y en casa con el apoyo de los padres de familia. Fue evidente la aceptación e interés de los alumnos de la Escuela Oficial Rural Mixta Caserío Pozas Blancas por el fruto del Proyecto de Mejoramiento Educativo.

Cada una de las actividades realizadas y descritas en la fase anterior están enfocadas en el logro de los objetivos de igual manera son el camino para contrarrestar al indicador y al problema encontrados en el diagnóstico realizado.

F. Fase de cierre del proyecto

Se presenta a la comunidad educativa el fruto de haber diseñado el cuadernillo silábico de lectoescritura para primer grado. Haciendo énfasis en la sostenibilidad del mismo y la importancia de realizar un trabajo en equipo partiendo de la realidad en el contexto de los estudiantes.

Se instó a los padres de familia a que sean gestores de recursos que fortalezcan a la escuela como parte del desarrollo de la comunidad.

CAPÍTULO IV DISCUSIÓN Y ANÁLISIS DE RESULTADOS

La escuela donde se ejecutó el Proyecto de Mejoramiento Educativo PME es la EORM caserío Pozas Blancas donde me desempeño como docente desde hace 10 años se encuentra ubicada a 6 kilómetros de la cabecera municipal del Municipio de Comapa Departamento de Jutiapa, la escuela atiende a las etapas 4, 5 y 6 del nivel pre primario y de primero a sexto en el nivel primario, la escuela cuenta con el apoyo de los padres de familia y el COCODE de la comunidad quienes en el momento preciso ayudan a gestionar proyectos con la Municipalidad y otras instituciones no gubernamentales. Al revisar los indicadores se encuentra un alto porcentaje de repitencia en el primer ciclo lo que sirve de escalón a la Sobreedad escolar y deserción estudiantil.

Al concluir con las vinculaciones estratégicas realizadas se decide partir de la segunda línea de acción estratégica: Se determina que la línea de acción inmediata es la realización de un Proyecto de Mejoramiento Educativo para contrarrestar los diferentes factores que impiden una calidad de la educación para los estudiantes de la comunidad de Pozas Blancas. Por los posibles proyectos

- Elaboración de estrategias que promuevan el trabajo en equipo.
- Elaboración de estrategias para fomentar el pensamiento lógico en niños del primer ciclo de educación primaria de la Escuela Oficial Rural Mixta Pozas Blancas.
- Elaboración de un cuadernillos silábico para promover la lectoescritura en primer grado.
- Elaboración de estrategias para la comprensión lectora.
- Elaboración de reglamento de responsabilidades de los estudiantes para evitar el ausentismo escolar.

Al revisar los indicadores educativos se encuentra un alto porcentaje de repitencia en el primer ciclo lo que es causa de Sobreedad y deserción escolar, por lo que se elabora el cuadernillo silábico de lectoescritura para primer, se estructuro en grado en tres fases la primera partiendo desde las vocales y todo el abecedario ilustrado con imágenes adaptadas al contexto de la comunidad, la segunda fase

con silabas compuestas, silabas inversas y dígrafos, la tercera fase contiene ejercicios que el alumno debe realizar en la escuela con ayuda del docente y en casa con el apoyo de los padres de familia. Se espera que al final del tercer bimestre los resultados sean de un 80% positivos (debido a la pandemia el PME no ha sido implementado dentro del aula) lo anterior es la evidencia que el involucramiento de los diferentes actores involucrados en la elaboración de estrategias que respondan a la necesidad de contrarrestar un problema es posible en la comunidad educativa y que el trabajo en equipo es vital tal como lo define: Jon Katzenbach y Douglas Smith (1993) define un equipo como: “un grupo pequeño de gente con habilidades complementarias quienes están comprometidos a un propósito común, metas de rendimiento y enfoque por lo cual ellos son mutuamente responsables de rendir cuentas”.

De la misma manera en CNB, dice que: Los cuadernillos tienen una estructura sencilla. Primero presentan una parte teórica. Seguidamente, se informa sobre los resultados obtenidos por los estudiantes del Nivel de Educación Primaria en las evaluaciones nacionales en el uso de diversas estrategias de comprensión lectora. Por último, se sugieren actividades que pueden realizarse atendiendo al nivel de dificultad que requiere cada grado y que pueden ser adaptadas por los docentes a la realidad sociocultural de sus estudiantes. El contenido de los Cuadernillos está vinculado al Curriculum Nacional Base y dentro del ejercicio de la evaluación formativa.

Por lo tanto el Proyecto de Mejoramiento Educativo PME está dentro de los parámetros legales de la educación nacional.

En cada fase se desarrollaron distintas actividades encaminadas al logro de los objetivos plateados, teniendo como guía el cronograma se solicitó por escrito la autorización al director para ejecutar el PME en la Escuela Oficial Rural Mixta Pozas Blancas, de la misma manera se gestionó a la municipalidad fondos económicos, se diseñó cada una de las fases del cuadernillo en forma sistemática para ser socializado con los docentes de la escuela, padres de familia y alumnos de primer grado. Luego de trabajar el contenido de cada una de las fases del

cuadernillo con los alumnos de primer grado se finaliza el proyecto entregando los resultados a la comunidad educativa, haciendo énfasis en la sostenibilidad del mismo instando a promover la gestión de recursos que hagan posible la continuidad del proyecto realizado.

CONCLUSIONES

Contrarrestar los diferentes problemas de la escuela no nos compete solo a los docentes es responsabilidad de toda la comunidad educativa, por ello la implementación de nuevas estrategias de aprendizaje es un trabajo en equipo de manera que haya una educación de calidad.

La repitencia en el primer ciclo afecta de gran manera a la estadística de cada año en la Escuela Oficial Rural Mixta Pozas Blancas el cuadernillo silábico de lectoescritura para primer grado viene a disminuir ese índice tomando en cuenta que es el grado base a la educación primaria y que este aprendizaje avanza a media que el niño crece mentalmente.

Proporcionar material didáctico a los alumnos les permite tener secuencia de su aprendizaje dentro del aula con el docente y en casa con sus padres con el propósito de fortalecer proceso educativo.

REFERENCIAS

- Adler, A. (1970). *La Psicología del cambio*. Brooklyn.
- Ander-Egg, E. (2012). Interacción y Perspectiva. . *Revista de Trabajo Social*, Vol.2 n°1 pp.47-79.
- Aquileno, N. (2004). *Estrategia de producción de resultados* . España : eBook.
- Arocena, J. (1997). *El perfil del actor local, su contexto y la construcción de un proyecto colectivo*. . Uruguay.
- Barriga, D. (2002). *Constructivismo y Aprendizaje Significativo*. Mexico.
- Bebbington, A. (2019). *Organizaciones Comunitarias* . Chile: FAO.
- Boordas, I. (2002). *Programas para la evaluación*. Madrid: Síntesis.
- Buendía, L. (1998). *Métodos de investigación en Psicopedagogía* . Madrid.
- Cañal, P. (1997). *elementos para una enseñanza alternativa*. sevilla: Diada Editora.
- Carr, w. (1996). *Una teoría para la educación* . España: Morata.
- Carrera, B., & Mazzarella, C. (2001). *Vygotsky: enfoque sociocultural*. Educare.
- Cohen. (2001). *Advocacy for Social Justice: A Global Action*.
- Colmenare, E. (2008). *Herramientas metodológicas* . Laurus.
- Condemrin, M. (1997). *Enseñanza y Aprendizaje* . Santiago de Chile: Scielo.
- Delors, J. (1996). *La educación encierra un tesoro*. Madrid: Santillana.
- Dias, F., & Hernández, , G. (2002). *Estrategias docentes para un aprendizaje significativo*. Mexico: Mc Graw Hill.

Título del proyecto: “Cuadernillo silábico de lectoescritura para primer grado”

Marco Organizacional: Se realizó el diagnóstico institucional del establecimiento por medio de boletas del SIRE de los últimos cinco años que permitieron conocer resultados de los indicadores y establecer antecedentes

Análisis Situacional: identificación del problema que marcó la tabla, detectando un alto índice de repitencia en primer grado.

Análisis estratégico: la aplicación de las matriz, DAFO, técnica MINI MAX y árbol de problemas, esto permitió el diseño necesario del Proyecto de Mejoramiento Educativo.

Descripción:

El cuadernillo silábico de lectoescritura para primer grado es una respuesta estratégica para contrarrestar los índices la repitencia en el primer ciclo de educación primaria de la Escuela Oficial Rural Mixta Caserío Pozas Blancas esto para contribuir a minimizar el índice de repitencia en primer grado.

Concepto del PME:

Promover la lectoescritura en primer grado.

Objetivos

General Desarrollar en el aula estrategias didácticas, la implementación del cuadernillo silábico como herramienta para disminuir los índices de repitencia en primer grado, como punto de partida por una educación de calidad que es un derecho para los estudiantes sin discriminación alguna.

OBJETIVOS ESPECIFICOS

Implementar una nueva estrategia (cuadernillo silábico de lectoescritura para primer grado) como medio para disminuir los índices de repitencia en primer grado que es la base fundamental de la educación primaria.

Proporcionar al estudiante de primer grado primario el cuadernillo silábico de lecto-escritura como herramienta que facilite el aprendizaje sin salir de su contexto.

Justificación: La educación es un proceso integral que va más allá de leer y escribir pero la lecto-escritura en el camino por el cual se enriquece el humano, la lectura promueve nuevos conocimientos y la escritura plasma esos nuevos conocimientos que se verán reflejados en la conducta y solución de problemas de la vida diaria.

Metodología: participativa, activa y cooperativa donde los miembros de la comunidad educativo sean un equipo de trabajo.

Diseño del Proyecto: el diseño del proyecto es sistemático su estructura parte del nombre, objetivos planteados actividades detalladas hasta los resultados de acuerdo al orden del cronograma.

Ejecución de actividades

- ✓ Socialización con padres de familia sobre la realización del PME
- ✓ Solicitud en búsqueda de apoyo financiero
- ✓ Elaboración del PME (cuadernillo silábico de lectoescritura para primer grado) por fases.

Autor: María del Rosario Sánchez López



Actividades fundamentales desarrolladas:

- ❖ Recolección de datos
- ❖ Elaboración de las diferentes fases de cuadernillo.

Resultados

Se logró un 80% de efectividad en los resultados con alumnos de primer grado.

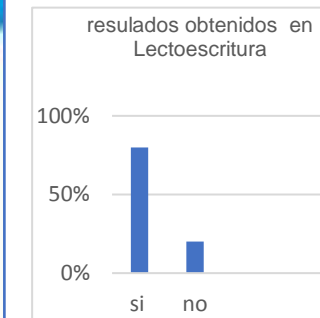

Acciones de sostenibilidad

Las acciones plasmadas en el plan de sostenibilidad son concretas que aplicadas contrarrestan al indicador de esta manera convertir una debilidad en oportunidad.

Buscar una ONG que pueda donar ejemplares del cuadernillo para implementarlo en los años siguientes, de ser posible en otras escuelas.



USAC
TRICENTENARIA
Universidad de San Carlos de Guatemala

Universidad de San Carlos de Guatemala
Escuela de Formación de Profesores de Enseñanza Media
Programa Académico de Desarrollo Profesional Docente PADEP/D

Licenciatura en Educación Primaria Intercultural con Énfasis en Educación Bilingüe

Proyecto de Mejoramiento Educativo realizado en la escuela Oficial Rural Mixta Caserío Pozas Blancas, aldea El Carrizo del municipio de Comapa del Departamento de Jutiapa.



Nombre del estudiante
María del Rosario Sánchez López

Previo a conferírsele el grado académico de:

Licenciad en Educación Primaria Intercultural con Énfasis en Educación Bilingüe

Jutiapa, junio 2020



**Cuadernillo
Silábico de
Lectoescritura
Para
Primer grado**

Pertenece a: _____



Cuadernillo silábico de Lectoescritura Para Primer grado



Índice

Contenido

Importancia	1
Presentación.....	2
Objetivos	3
Primera fase: trazos del abecedario e imágenes para colorear.....	4
Segunda fase: sílabas compuestas, sílabas inversas y digrafos	4
Sílabas inversas	4
digrafos.....	4
Tercera fase: ejercicios.....	4
Recomendaciones	4



Importancia

La importancia del presente cuadernillo silábico es que responde a las necesidades para fomentar la lectoescritura en los alumnos de primer grado de la Escuela Oficial Rural Mixta Caserío Pozas Blancas, Aldea El Carrizo Municipio de Comapa Departamento de Jutiapa. Cabe recalcar que no todos los niños aprenden de la misma manera por lo que en este caso se parte desde la realidad de su contexto y la realidad verbal de la comunidad en cada una de las imágenes.

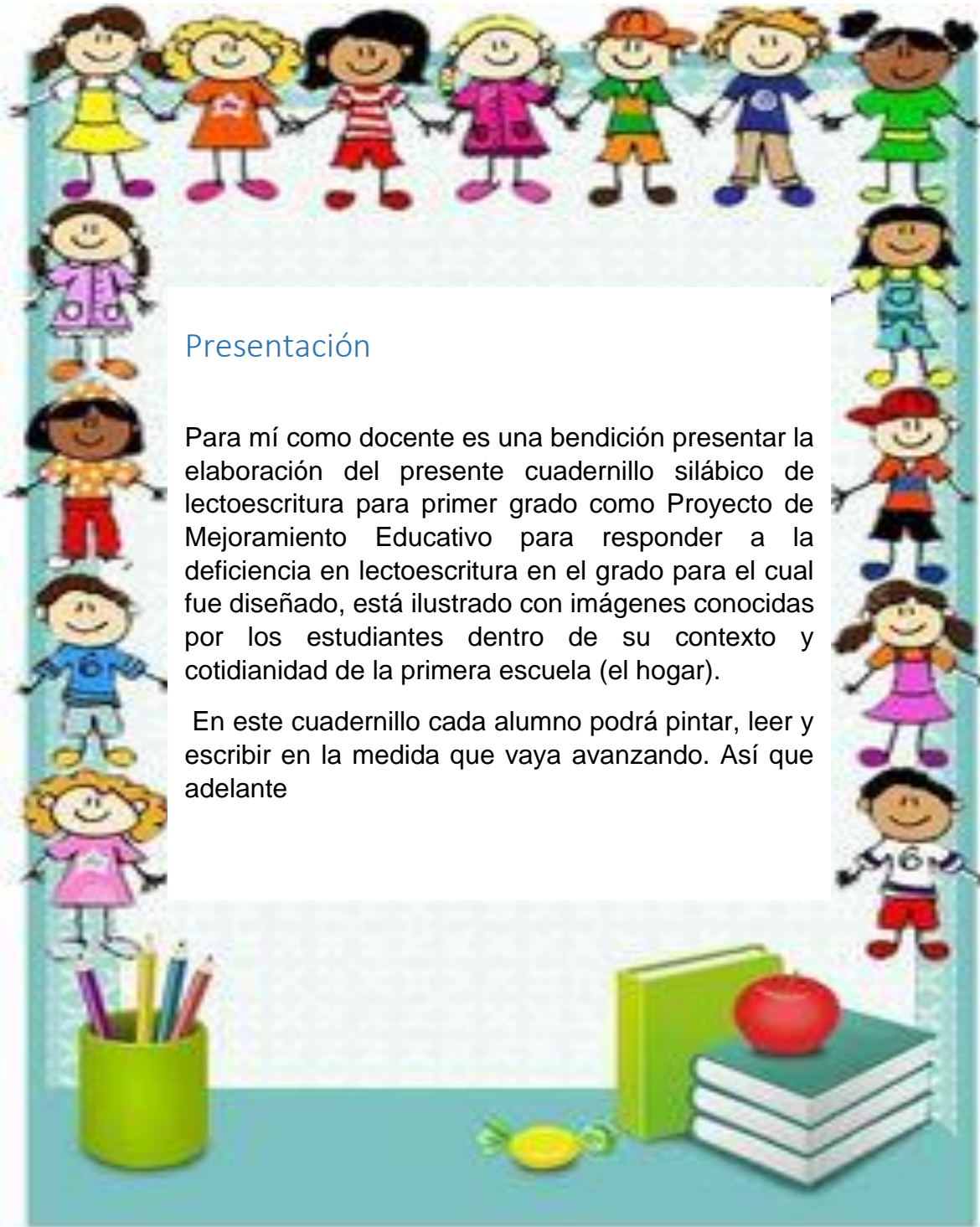

Presentación

Para mí como docente es una bendición presentar la elaboración del presente cuadernillo silábico de lectoescritura para primer grado como Proyecto de Mejoramiento Educativo para responder a la deficiencia en lectoescritura en el grado para el cual fue diseñado, está ilustrado con imágenes conocidas por los estudiantes dentro de su contexto y cotidianidad de la primera escuela (el hogar).

En este cuadernillo cada alumno podrá pintar, leer y escribir en la medida que vaya avanzando. Así que adelante

Cuadernillo silábico de lectoescritura para primer grado



Objetivos

GENERAL

Implementar una nueva estrategia (cuadernillo silábico) como medio para disminuir los índices de repitencia en primer grado que es la base fundamental de la educación primaria siendo el punto de partida para una educación de calidad como derecho del estudiante y obligación del docente

ESPECIFICOS

Disminuir el índice de repitencia en primer grado mediante la utilización del cuadernillo silábico de lectoescritura para primer grado, con estudiantes de primer grado de la Escuela Oficial Rural Mixta Caserío Pozas Blancas, municipio de Comapa, Departamento de Jutiapa.

Proporcionar al estudiante de primer grado el cuadernillo silábico de lectoescritura para primer grado como herramienta que le facilite el aprendizaje sin salir de su contexto de esta manera estará familiarizado con su cotidianidad y entorno.



Primera

fase

**Trazos del abecedario
e imágenes para
colorear**

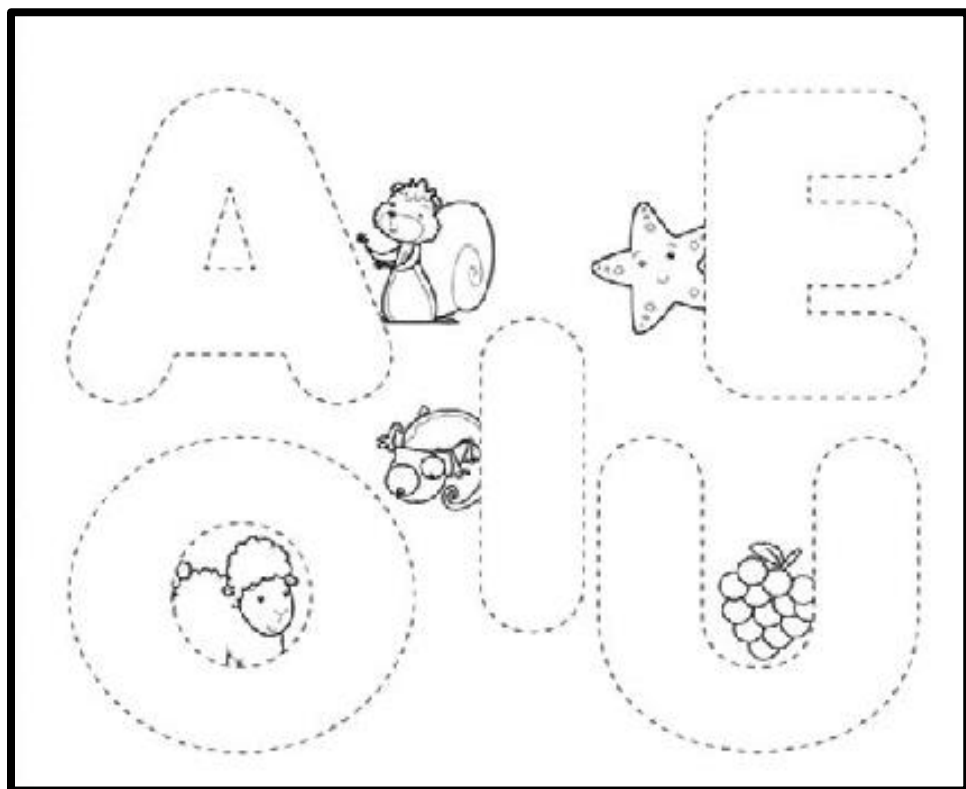
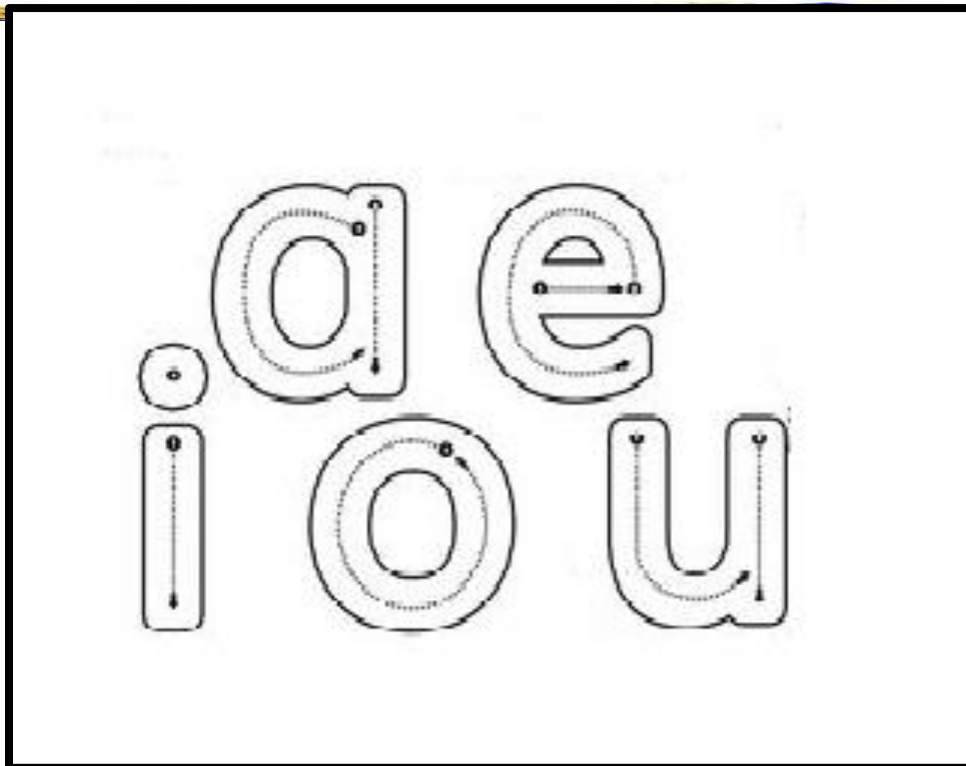

Colorea las letras y los objetos:

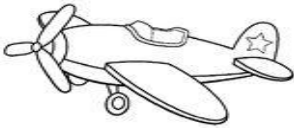

Remarca las letras:

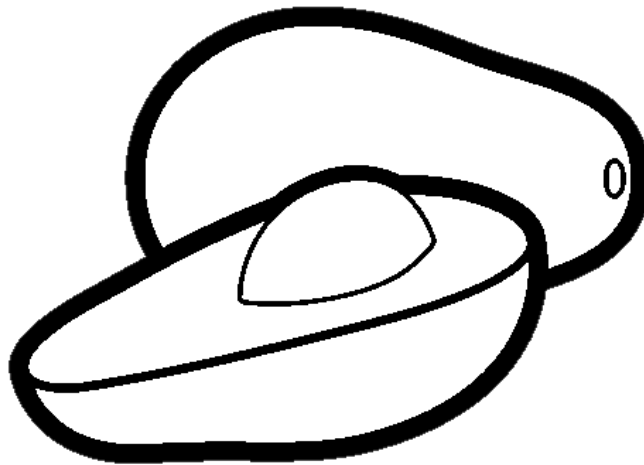
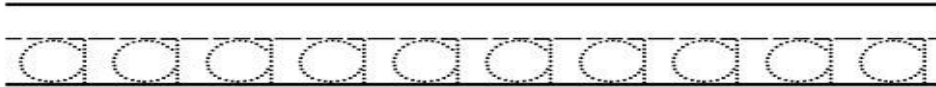
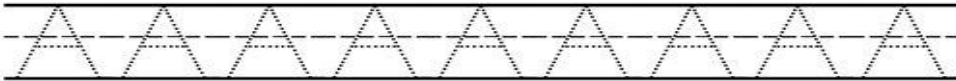

aguacate

Colorea las letras y los objetos:

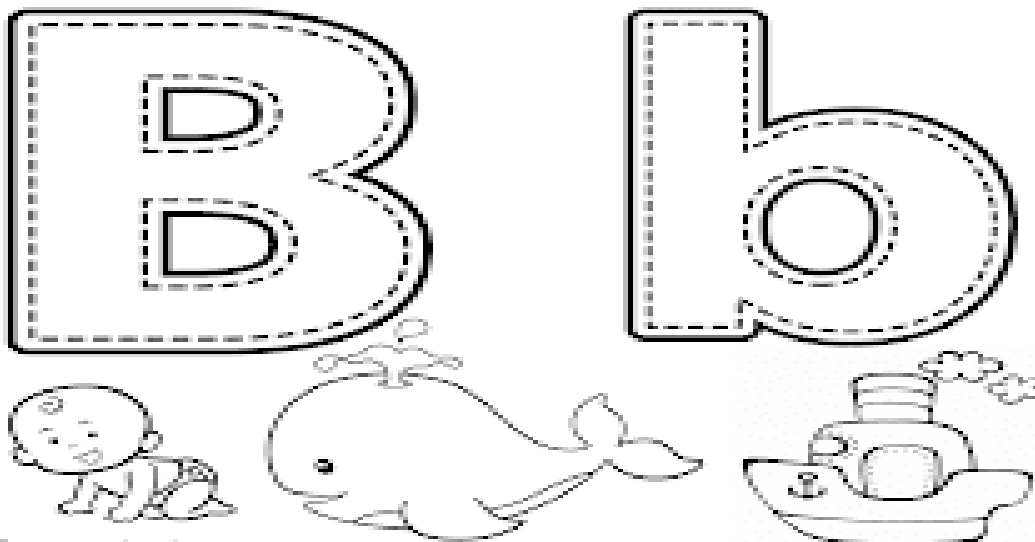

Remarca las letras:

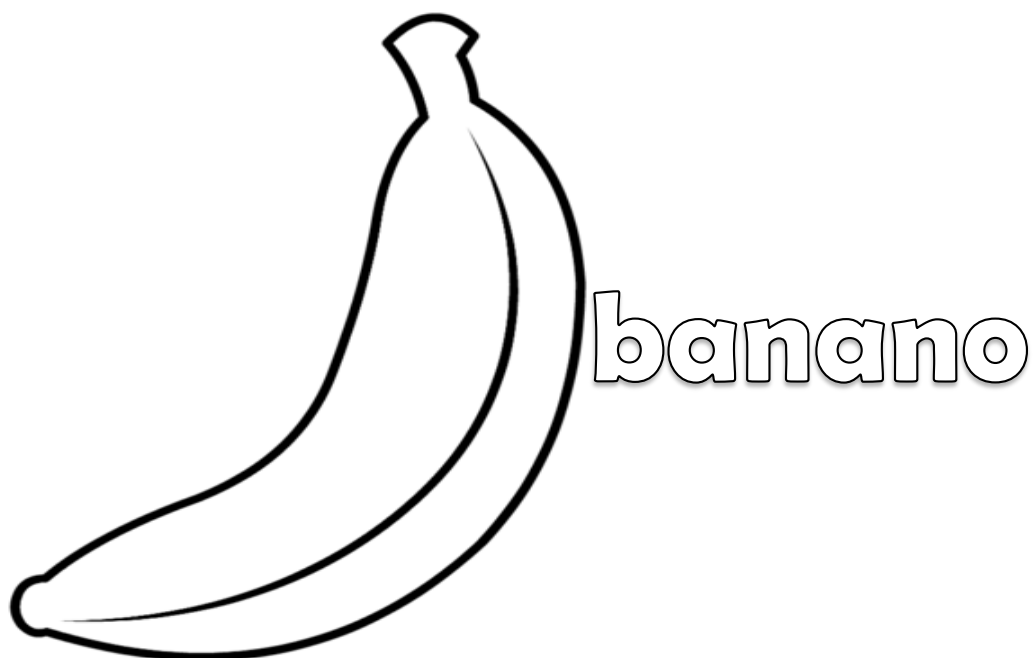
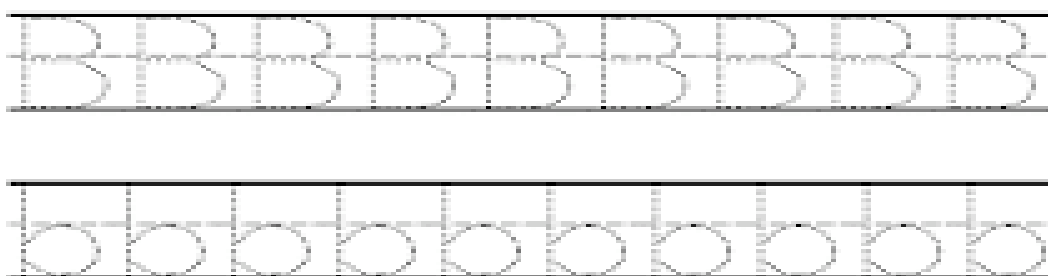

Colorea las letras y los objetos:

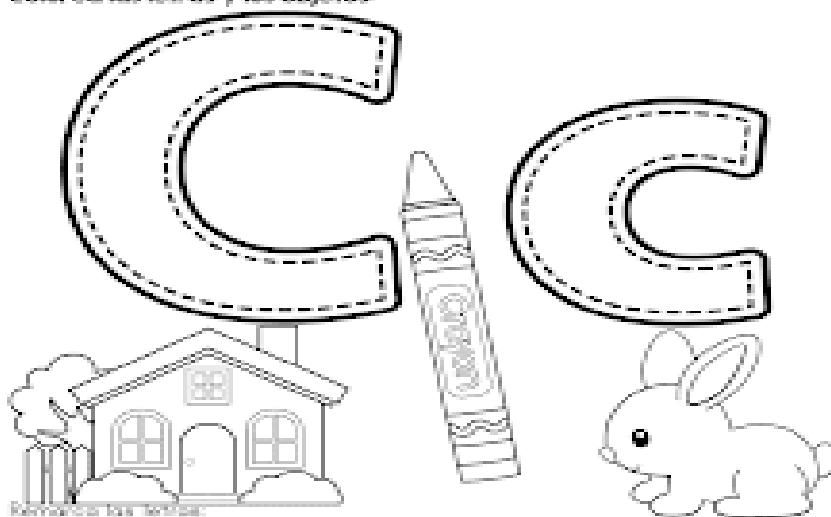

Revisa los textos:

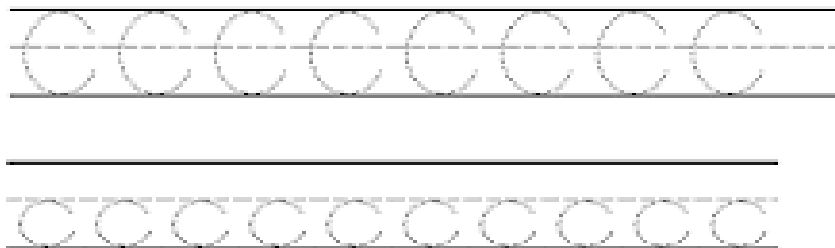

camisa



Colorea las letras y los objetos:

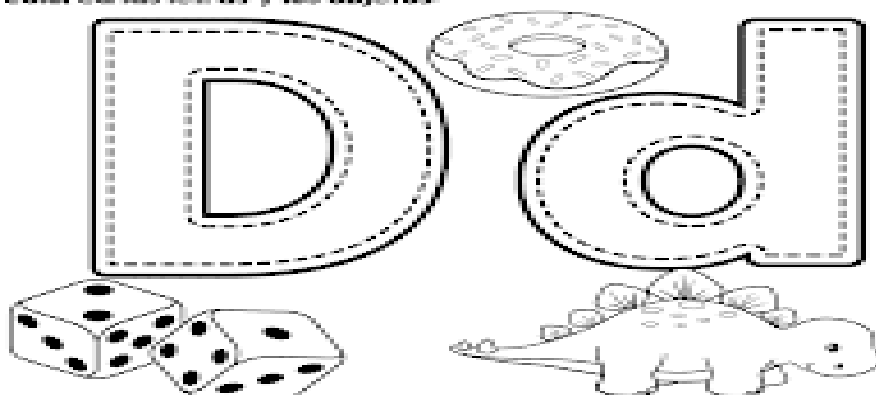

Remanca las letras:

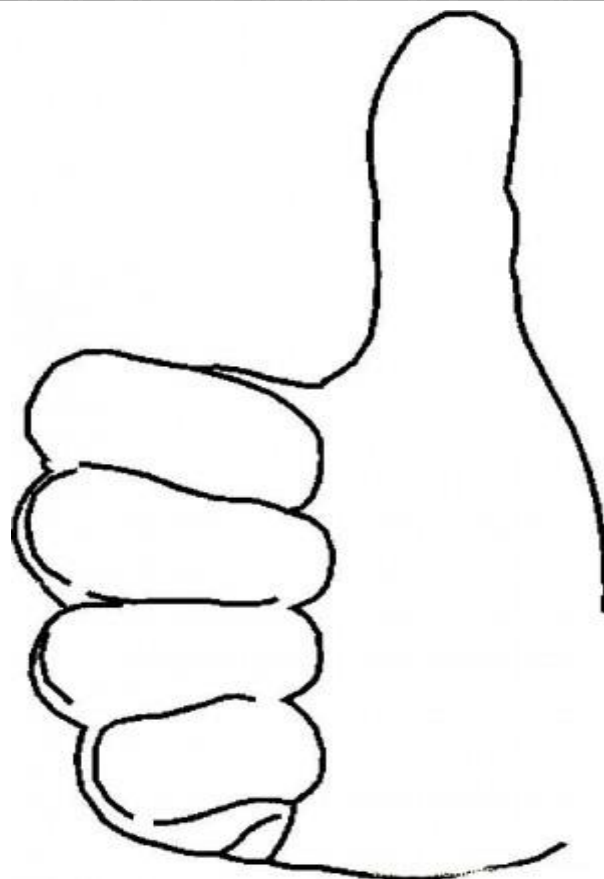

dedo

Colorea las letras y los objetos:

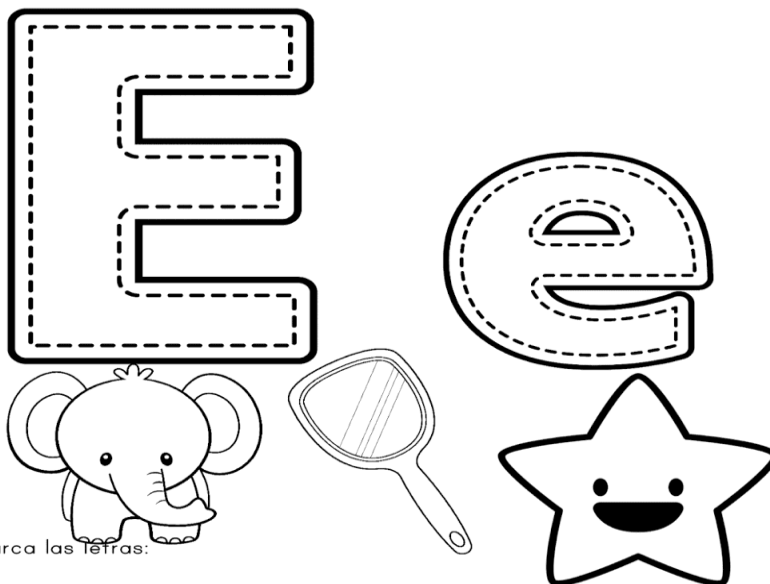

Remarca las letras:



elote

Colorea las letras y los objetos:

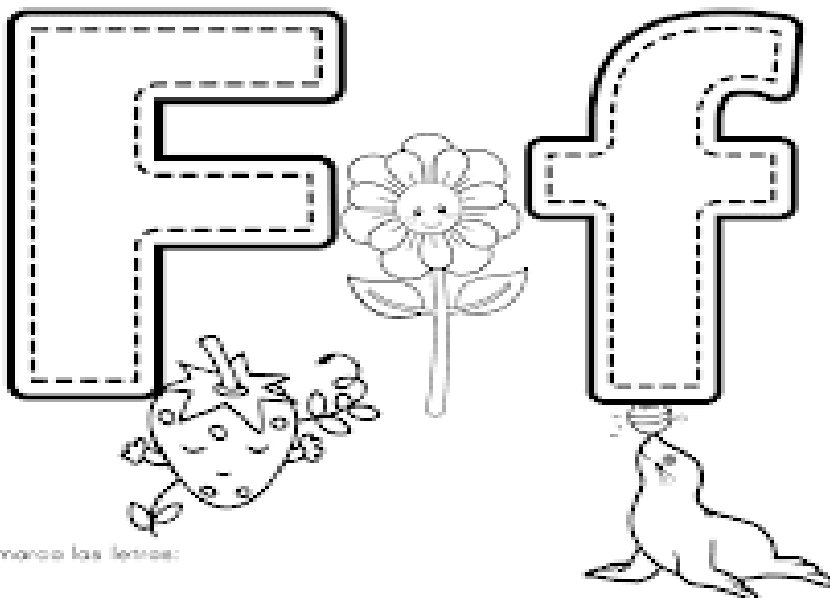

Remarca las letras:

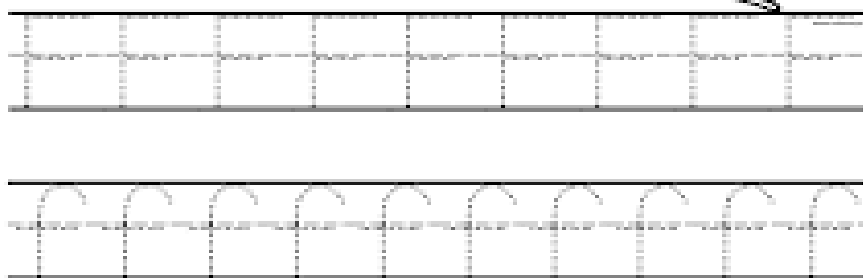

Colorea las letras y los objetos:



Remanca las letras:

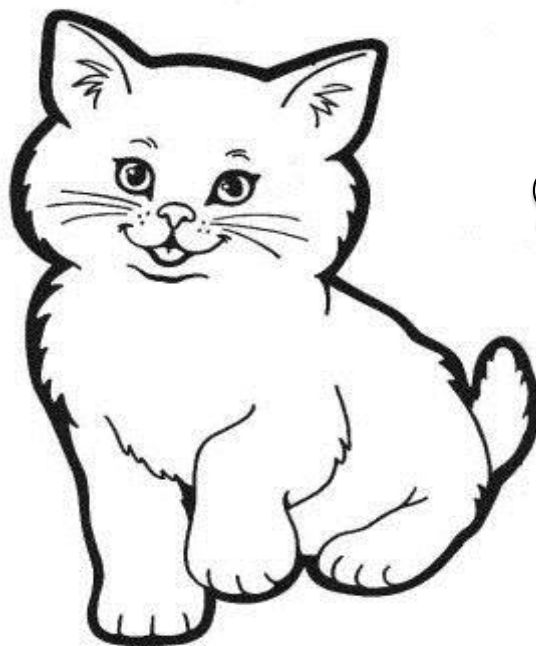

gato

Colorea las letras y los objetos:

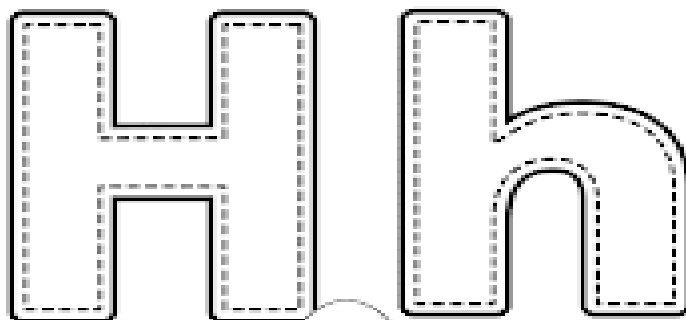

Remarca las letras:

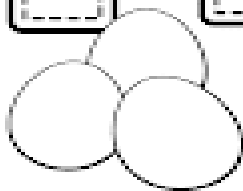

helado

Colorea las letras y los objetos:

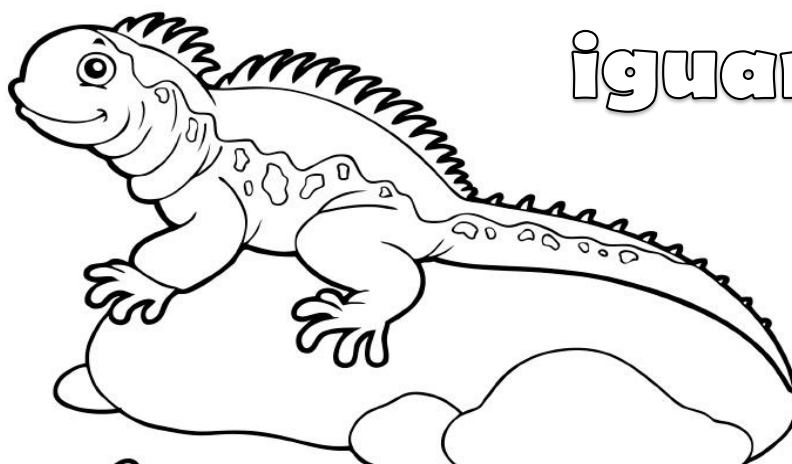
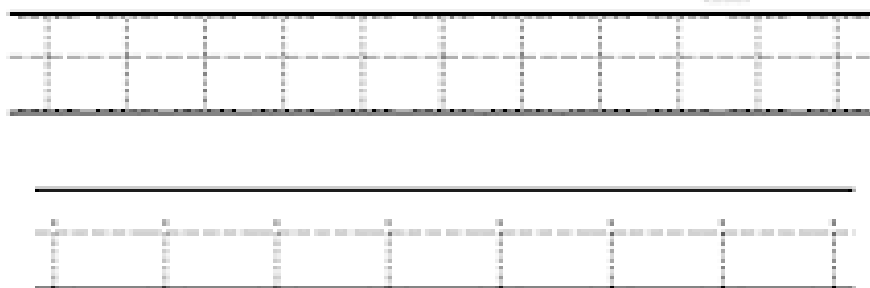
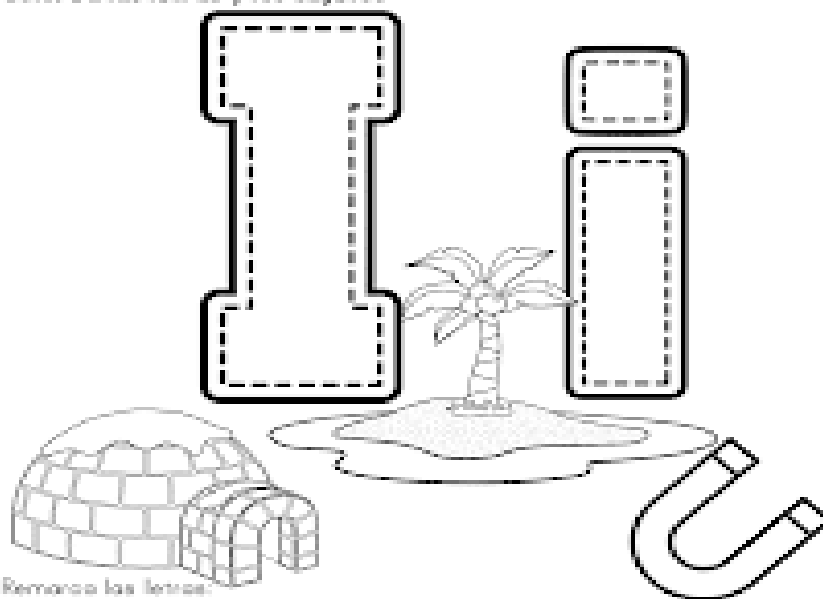

iguana

Colorea las letras y los objetos:

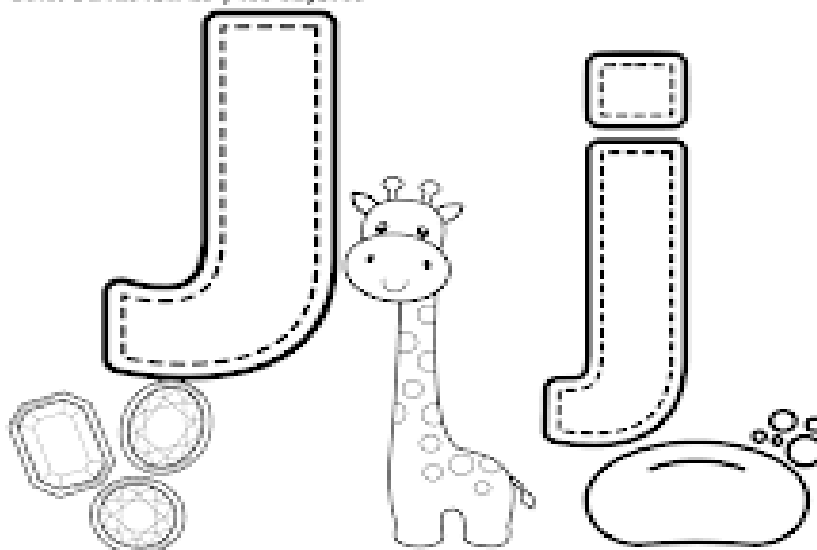

Remarca las letras:

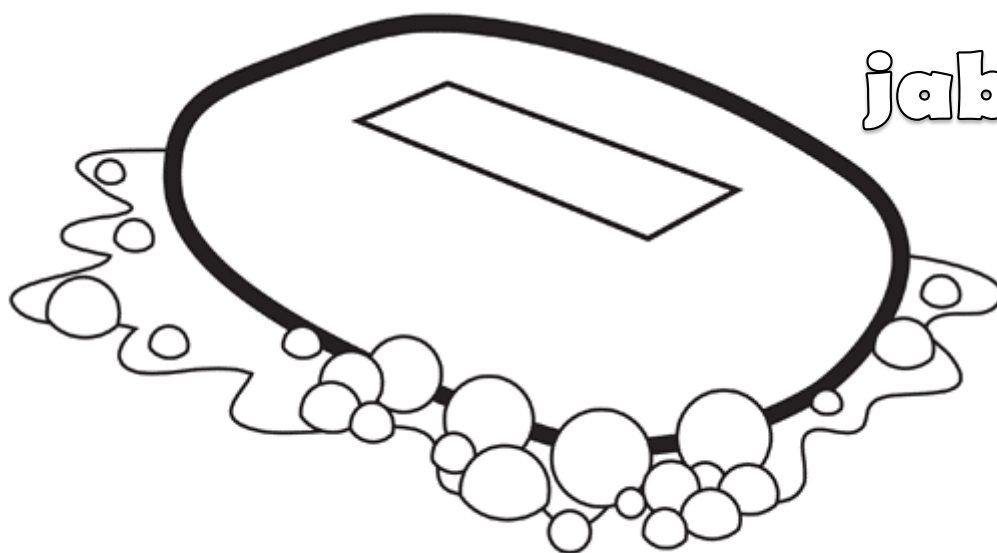

jabón

Colorea las letras y los objetos:

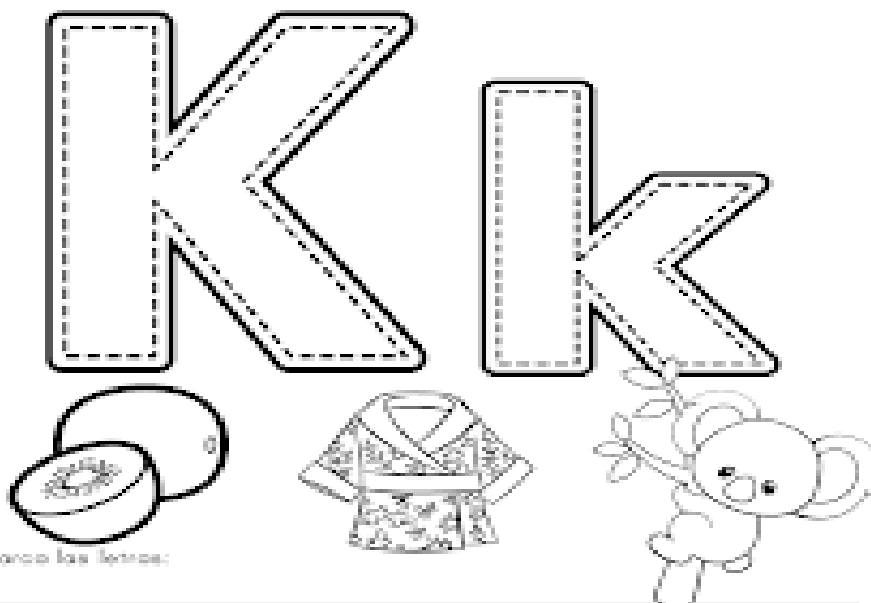

Remarca las letras:

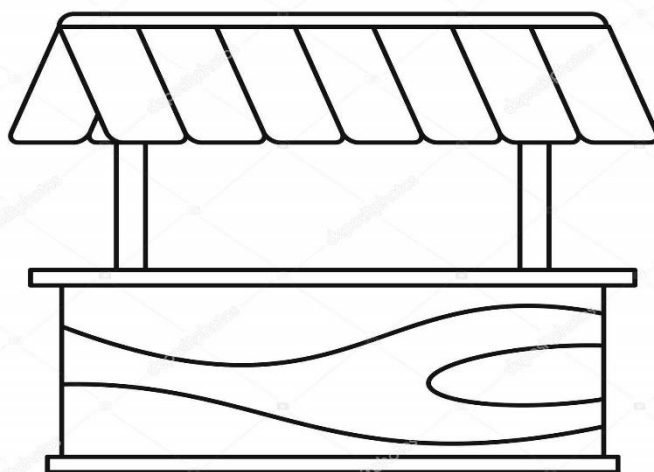
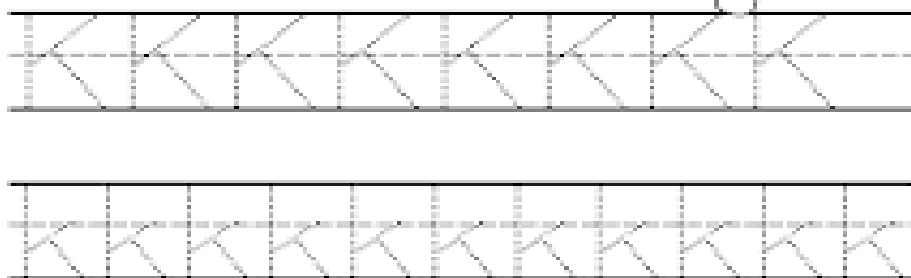

kiosco

Colorea las letras y los objetos:

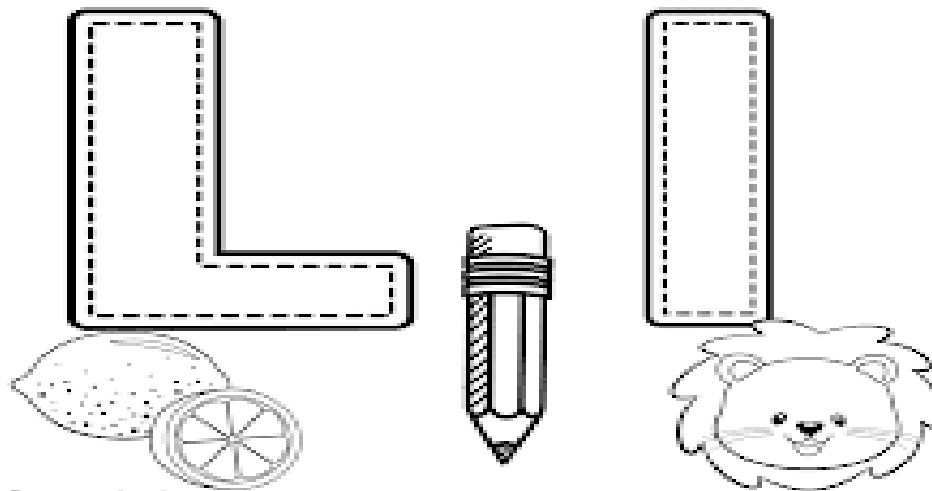

Remarca las letras:

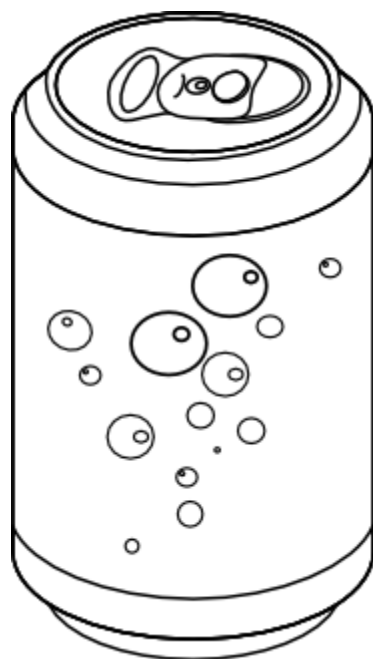
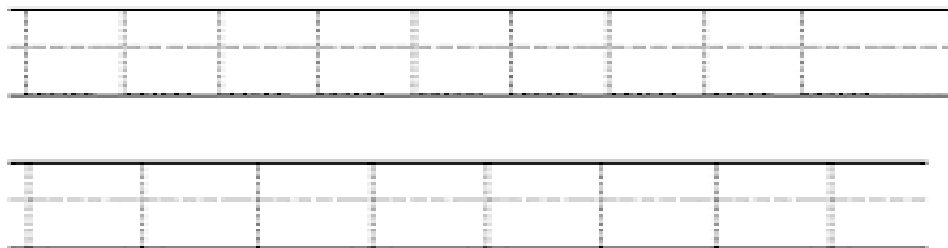

lata

Colorea las letras y los objetos:

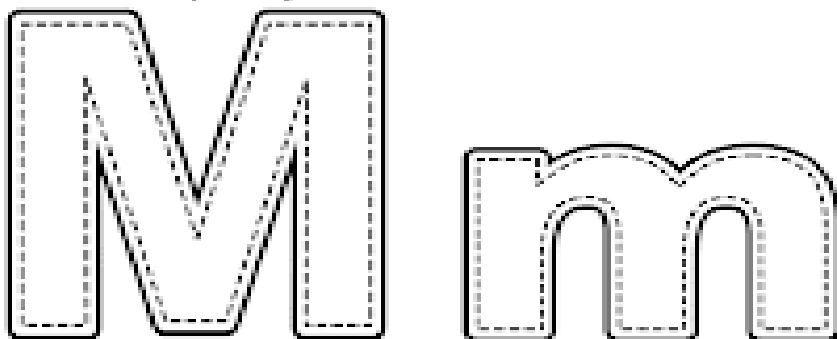

Resalta las letras:



mango

Colorea las letras y los objetos:

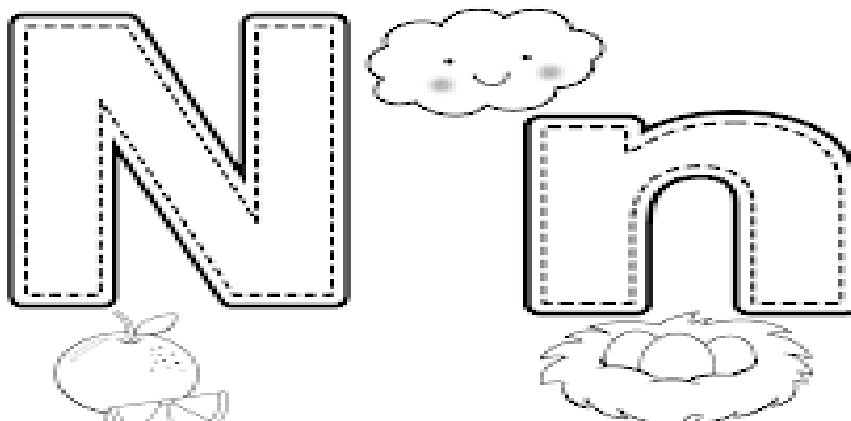

Remarca las letras:

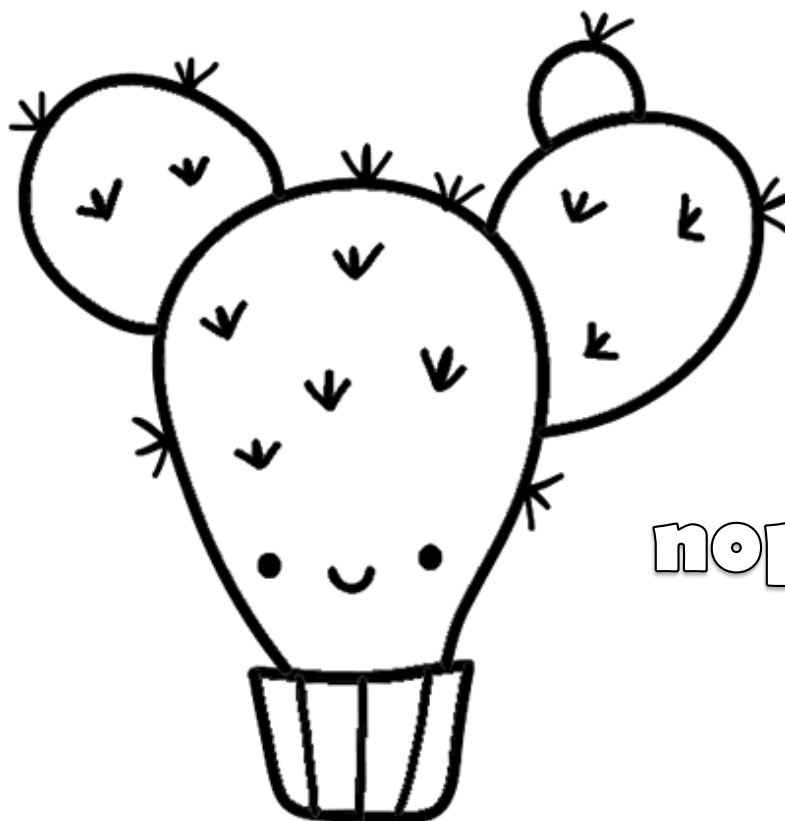

nopal

Colorea las letras y los objetos:

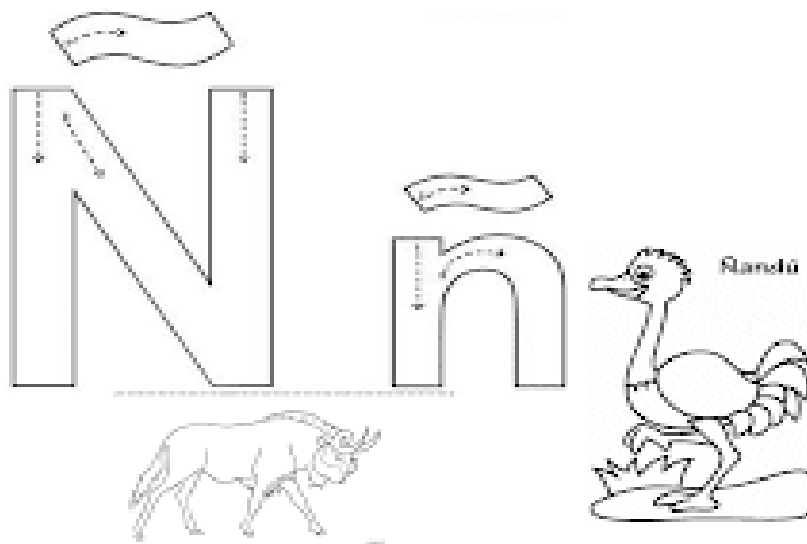

Remarca las letras:

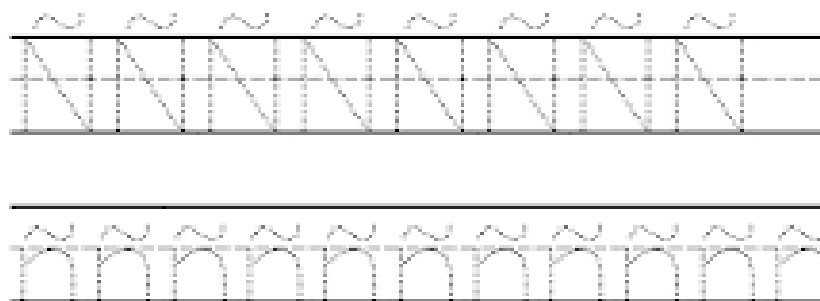

Colorea las letras y los objetos:



Rememora las letras:

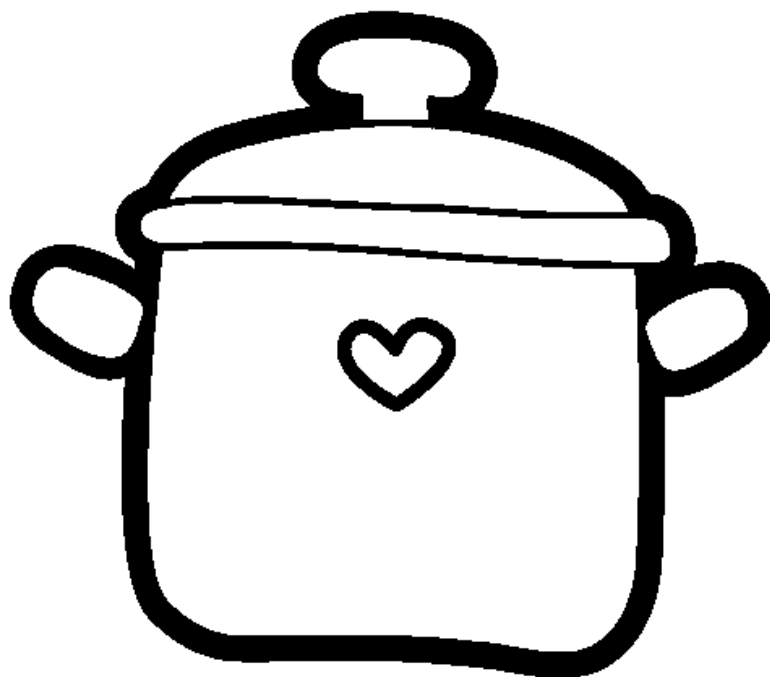

olla

Colorea las letras y los objetos:

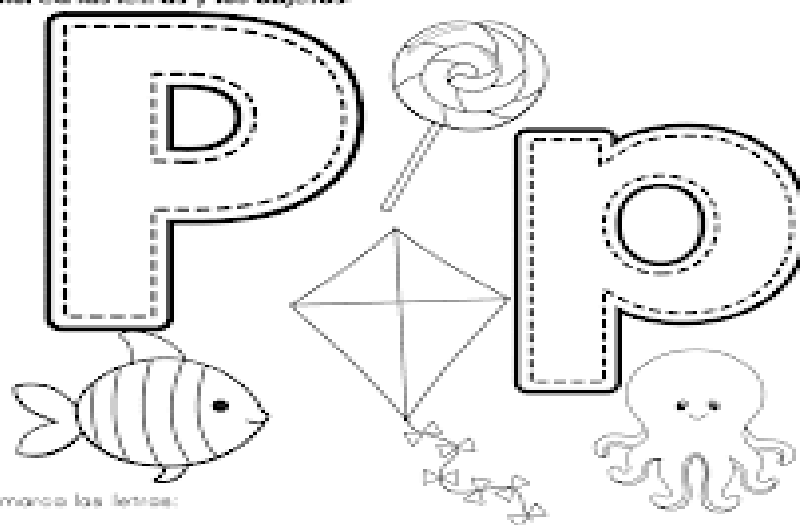

Remarca las letras:

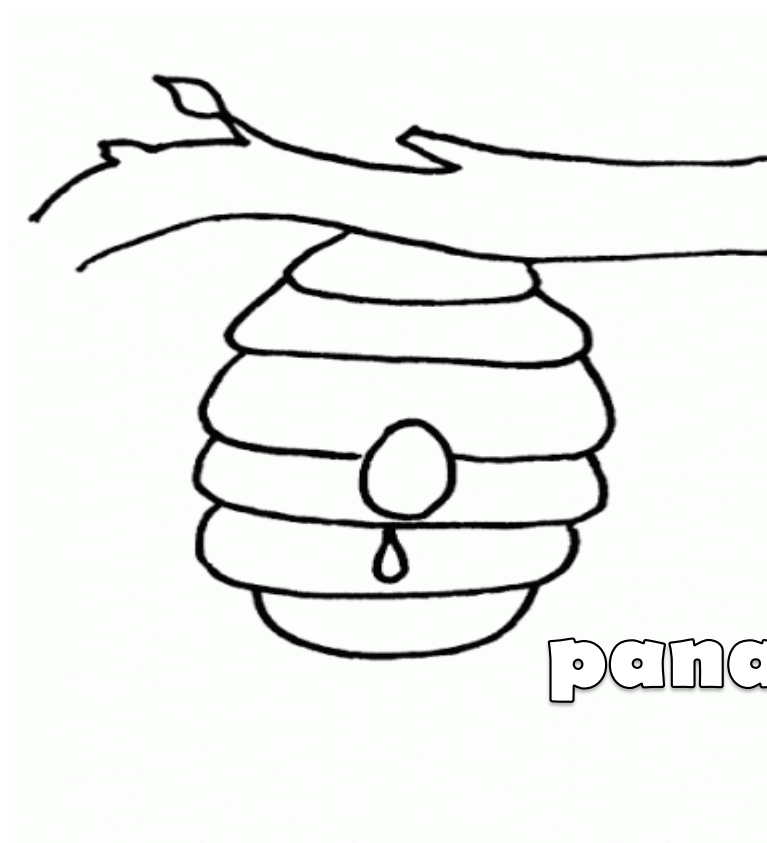

panal

Colorea las letras y los objetos:

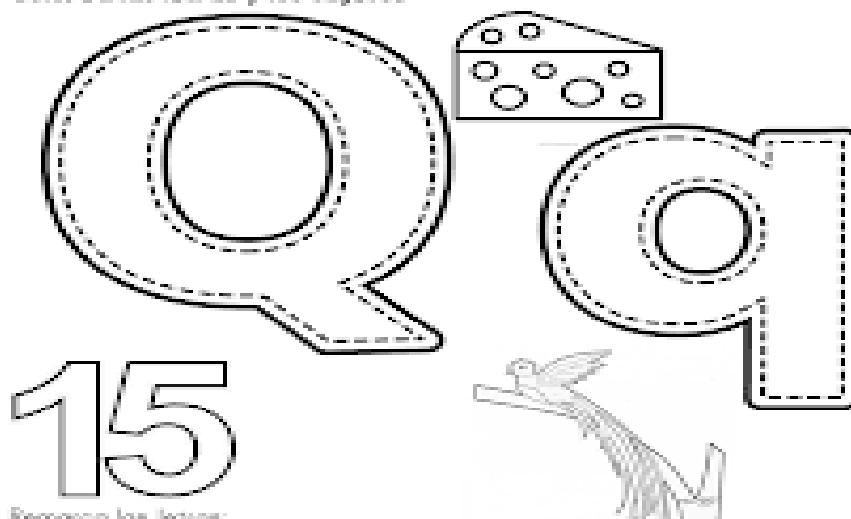

15

Recorta las letras:

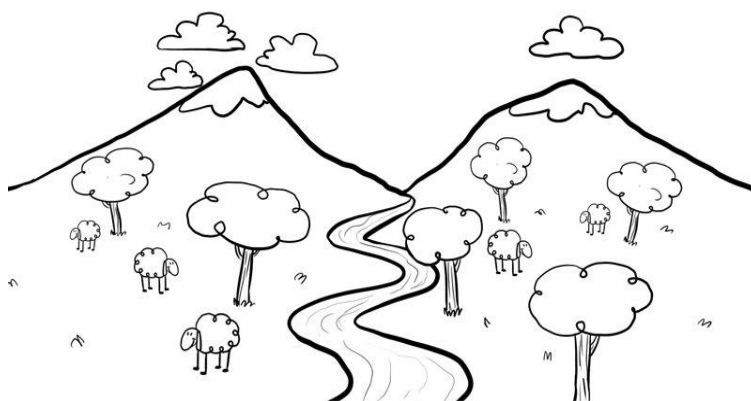
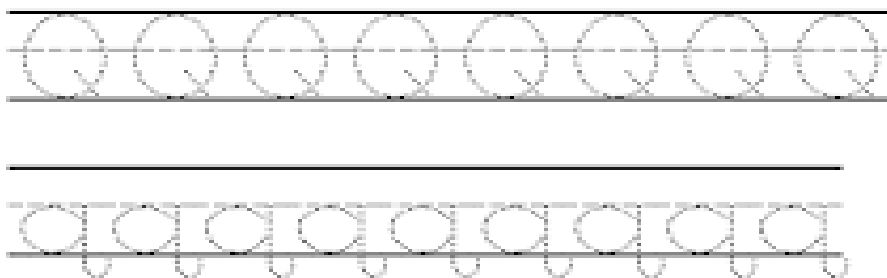

quebrada

Colorea las letras y los objetos:

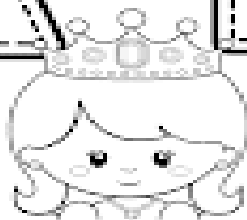
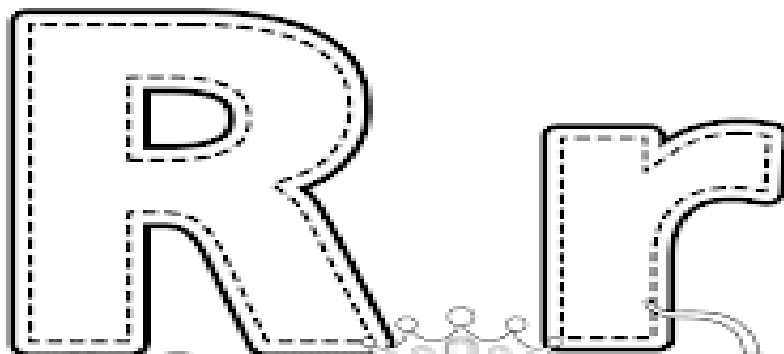

Remarca los letras:

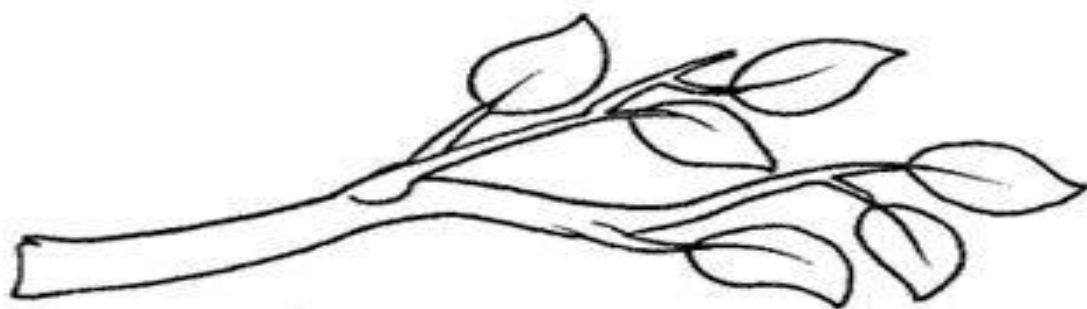

rama

Colorea las letras y los objetos:

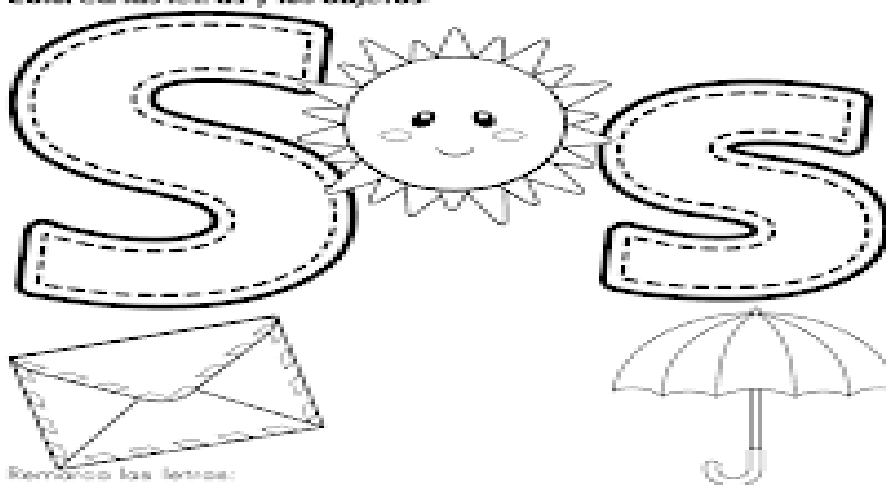

Repasa las letras:

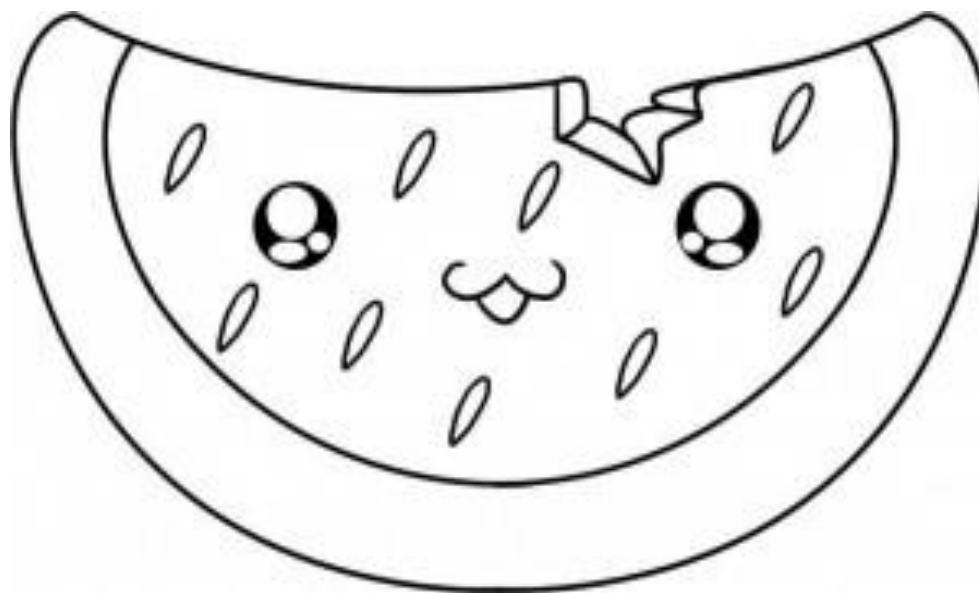

sandía

Colorea las letras y los objetos:

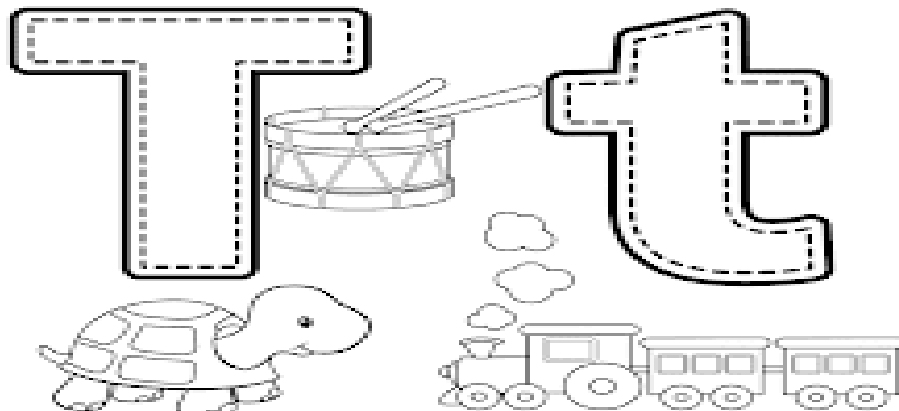

Revisa las letras:



tamal

Colorea las letras y los objetos:

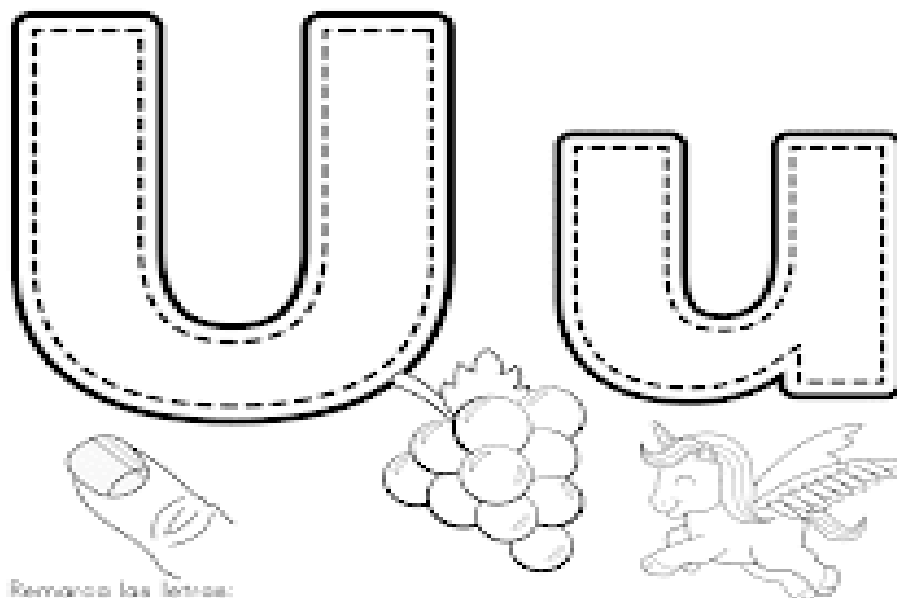

Remarca las letras:

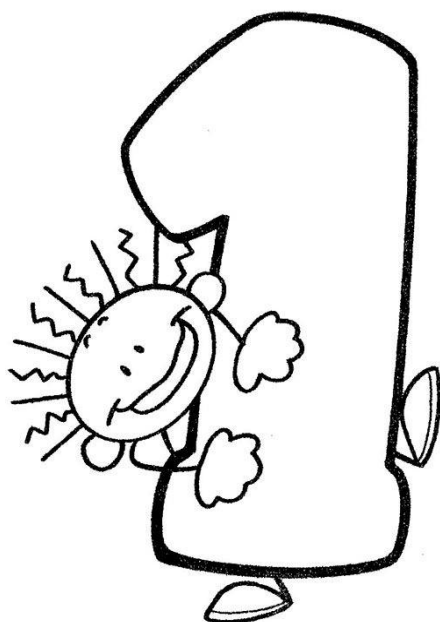
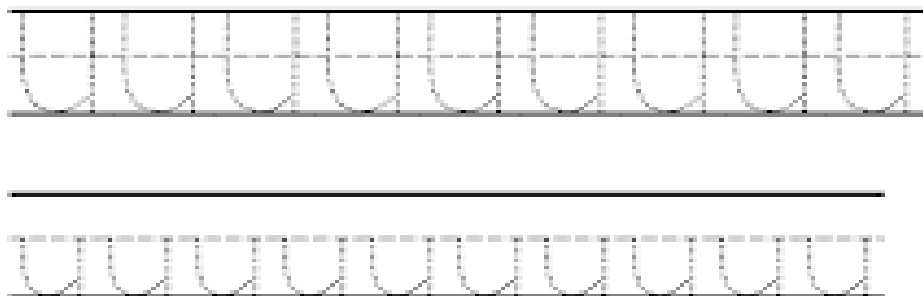

uno

Colorea las letras y los objetos:



Remarca las letras:

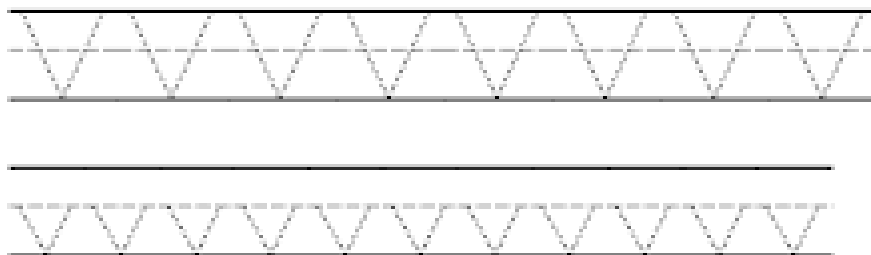

Colorea las letras y los objetos:



Remanca las letras:

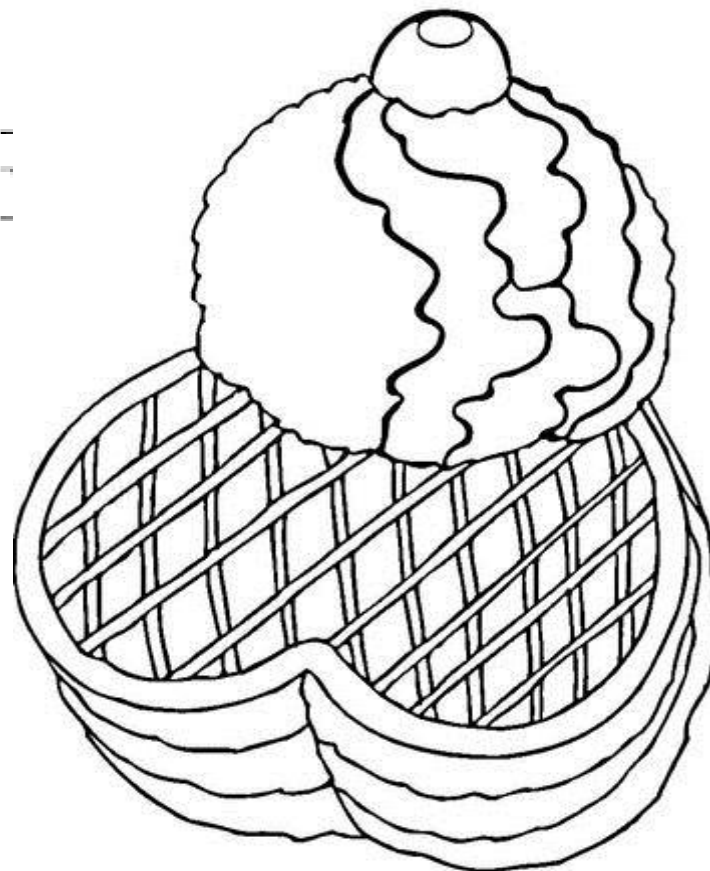

waffle

Colorea las letras y los objetos:

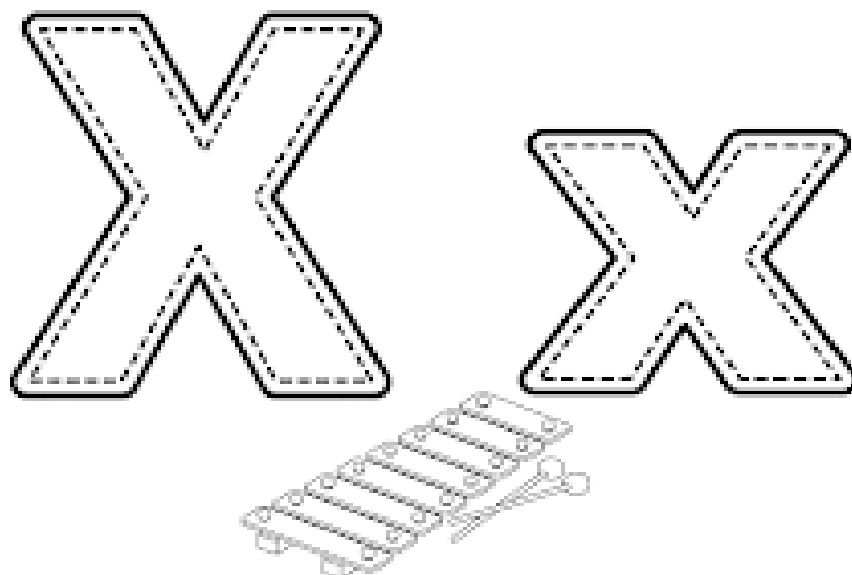

Remanca las letras:



Ilustración: A. Guzmán

xinca

Colorea las letras y los objetos:



Revisa las letras:

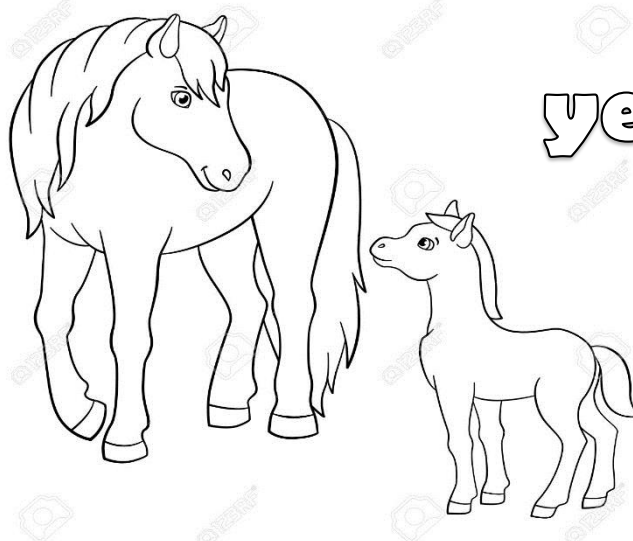
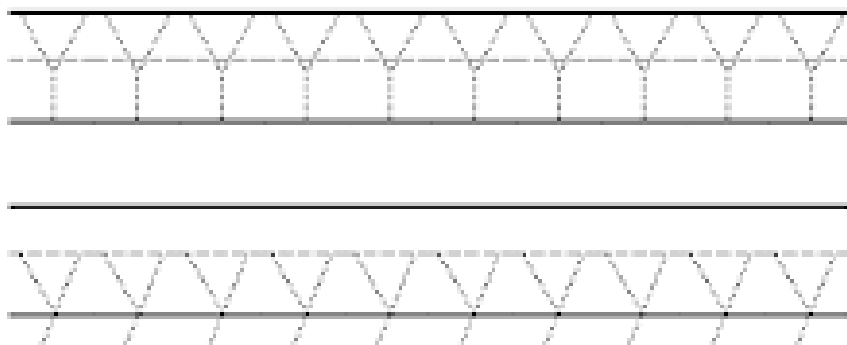

yegua

Colorea las letras y los objetos:



Remarca las letras:

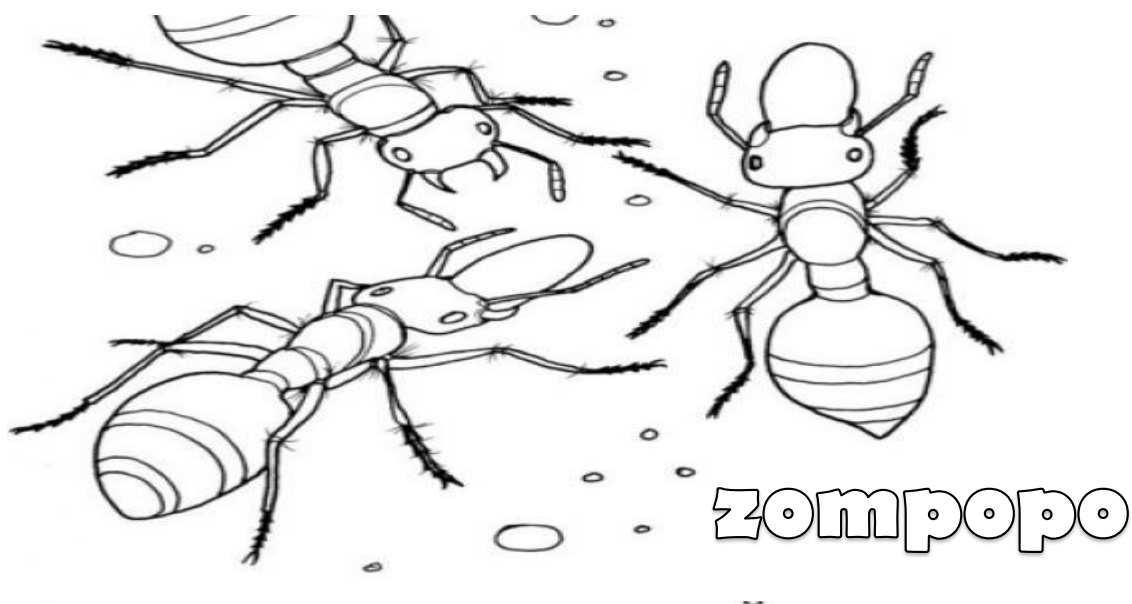
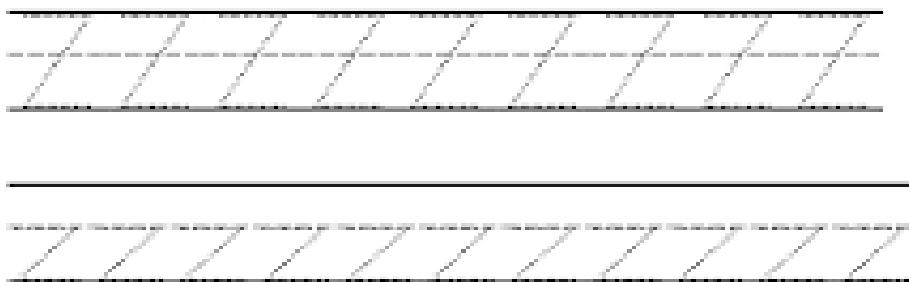

Aa					
Bb	ba	be	bi	bo	bu
Cc	ca	co	cu		
	ce	ci			
Dd	da	de	di	do	du

Ee					
Ff	fa	fe	fi	fo	fu
Gg	ga	go	gu		
Hh	ha	he	hi	ho	hu

ii					
Ji	ja	je	ji	jo	ju
Kk	ka	ke	ki	ko	ku
Li	la	le	li	lo	lu
Mm	ma	me	mi	mo	mu

Nn	na	ne	ni	no	nu
Ññ	ña	ñe	ñi	ño	ñu
Oo					
Pp	pa	pe	pi	po	pu
Qq					
Rr	ra	re	ri	ro	ru

ss	sa	se	si	so	su
Tt	ta	te	ti	to	tu
Uu					
Vv	va	ve	vi	vo	vu
Ww	wa	we	wi	wu	
Xx	xa	xe	xi	xo	xu

Cuadernillo silábico de lectoescritura para primer grado

Yy	ya	ye	yi	yo	yu
Zz	za	zo	zu		



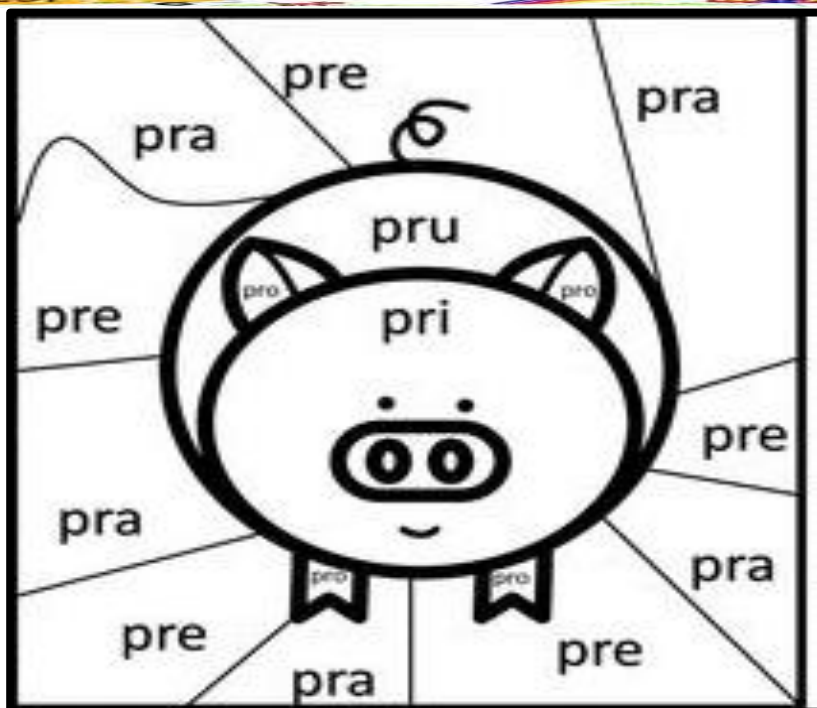

pr	pra	pre	pri	pro	pru

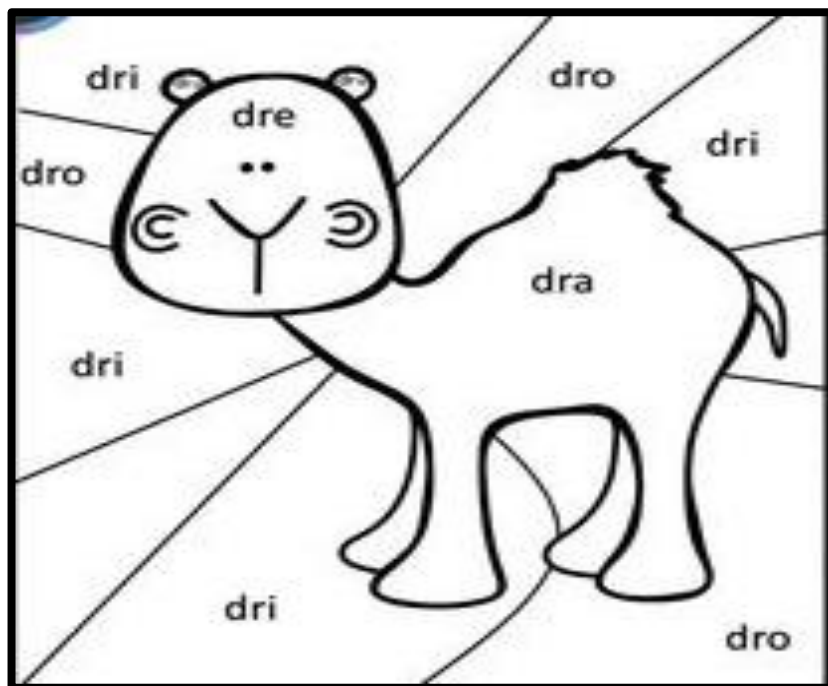

dr	dra	dre	dri	dro	dru

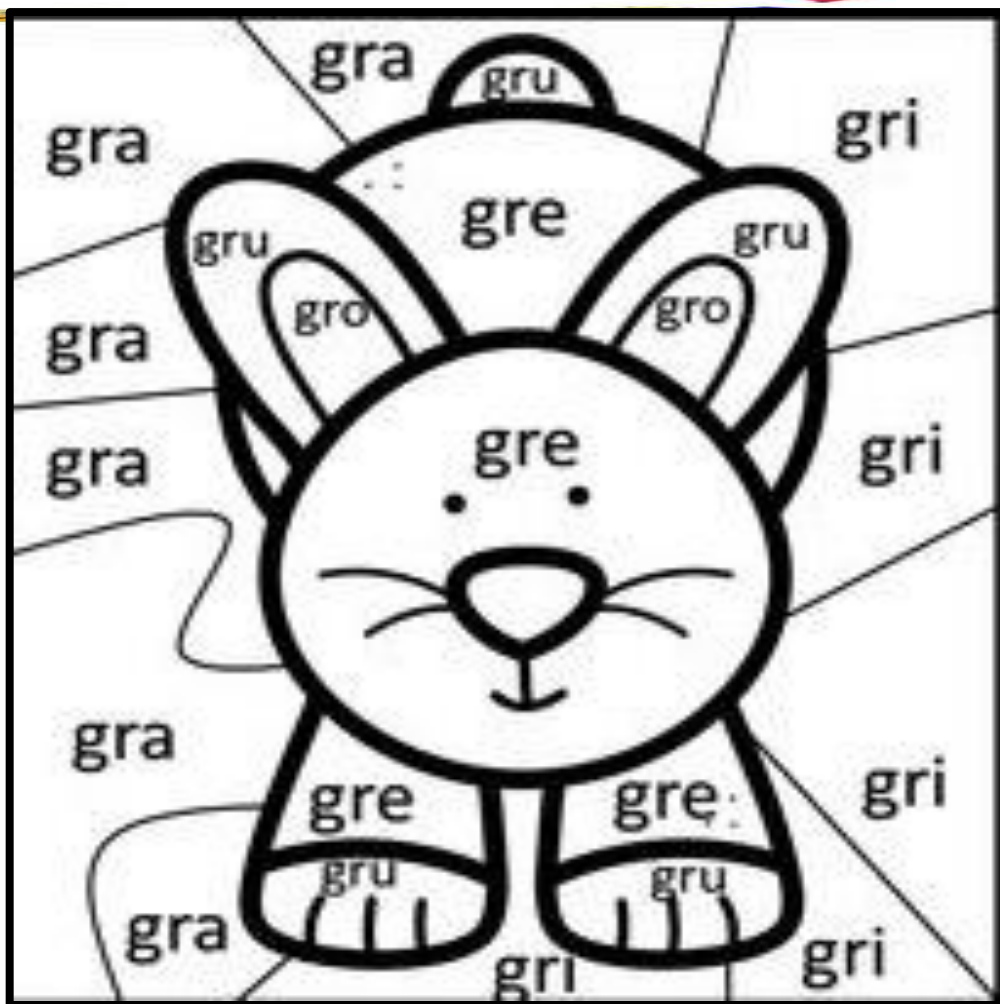

gr	gra	gre	gri	gro	gru

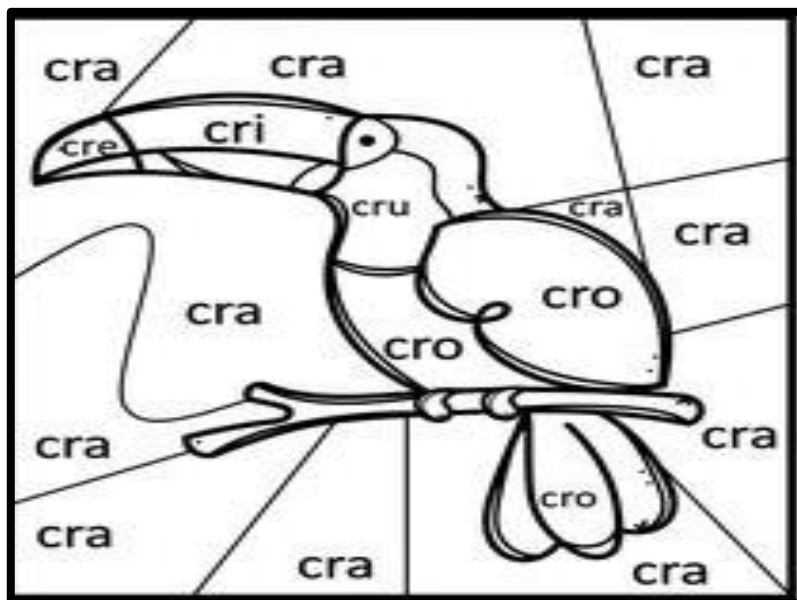

cr	cra	cre	cri	cro	cru

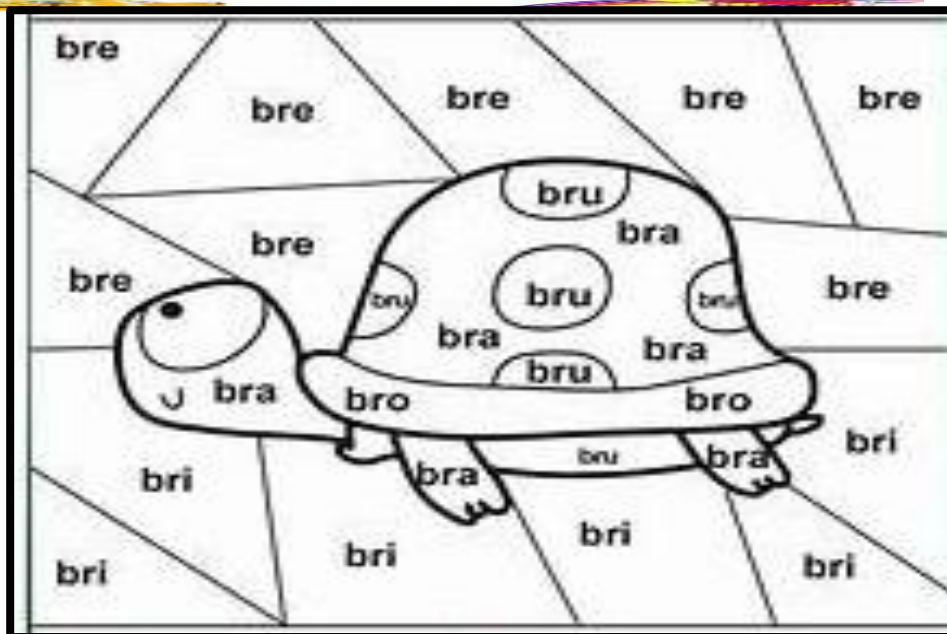

br	bra	bre	bri	bro	bru

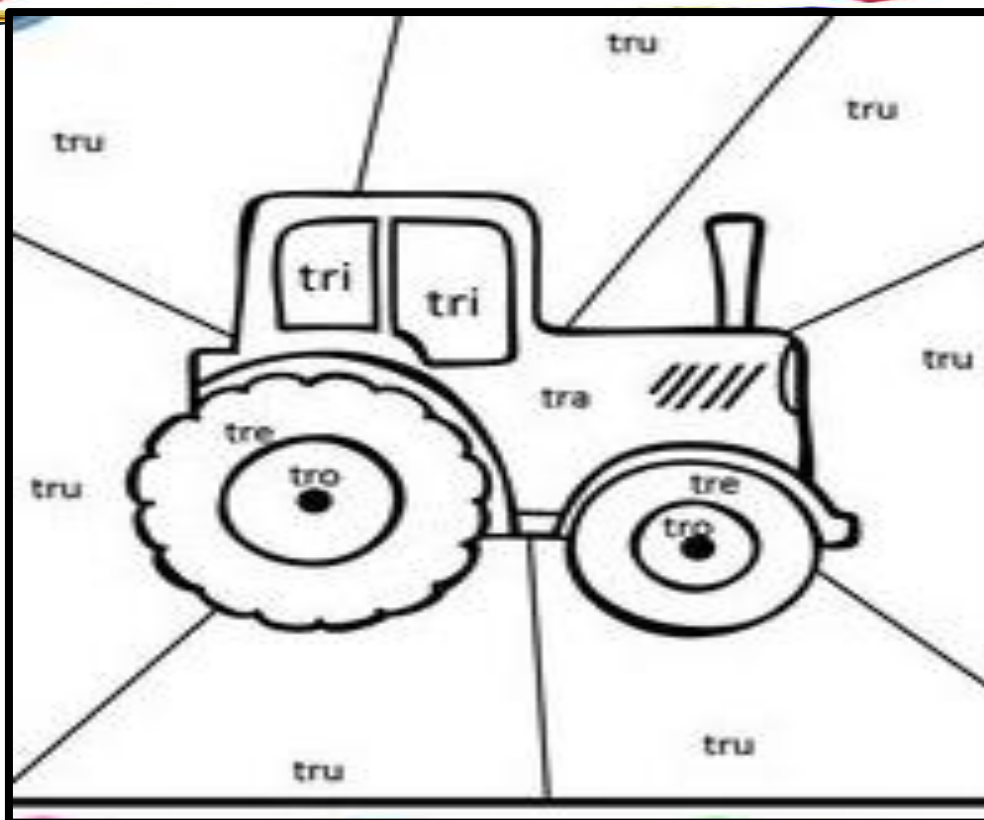

tr	tra	tre	tri	tro	tru

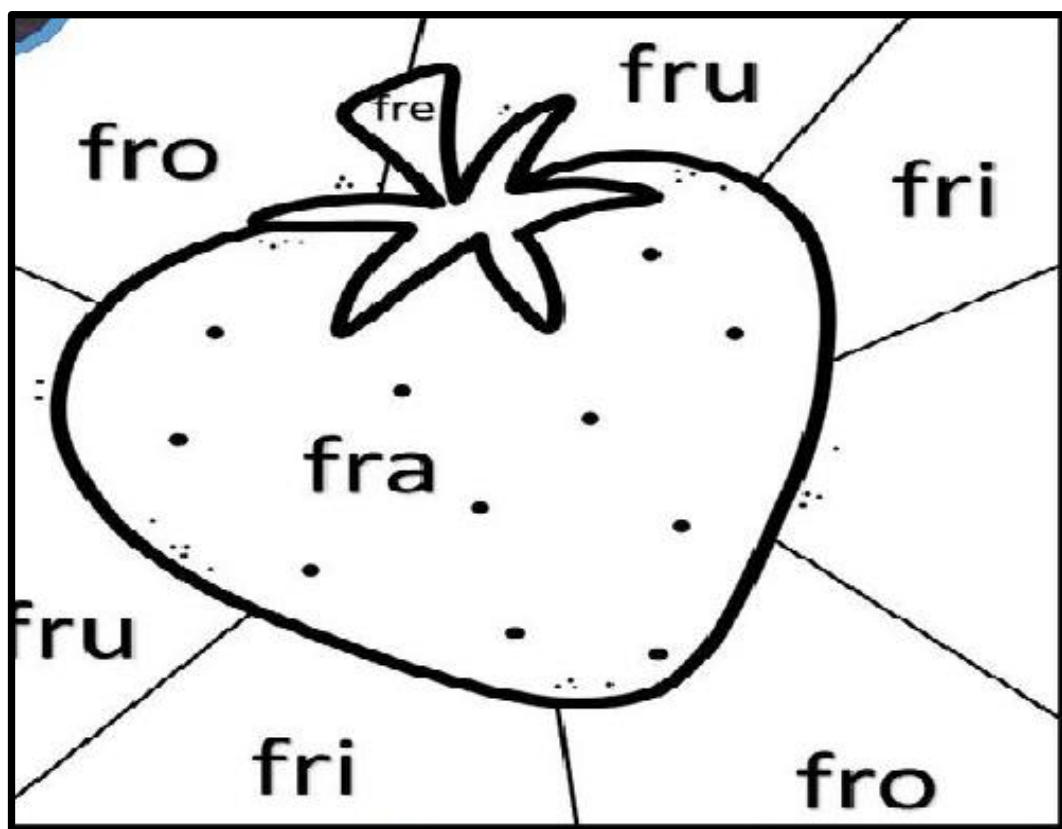

fr	fra	fre	fri	fro	fru

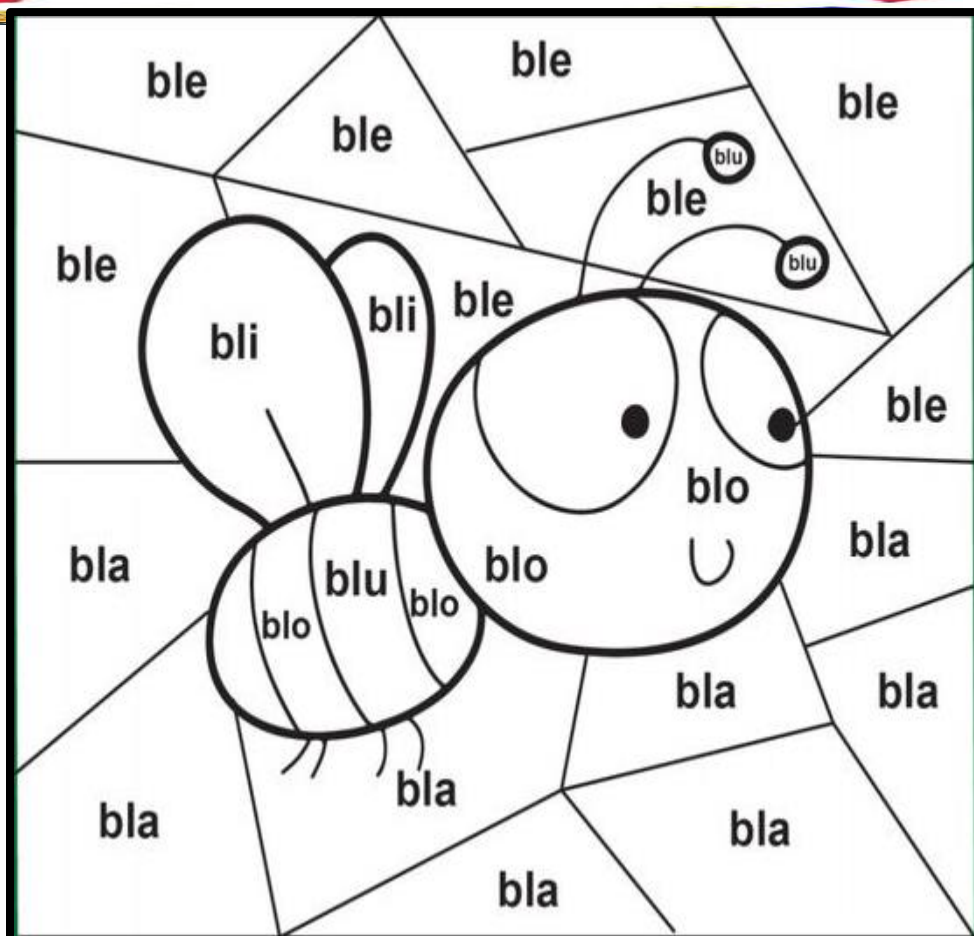

bl	bla	ble	bli	blo	blu

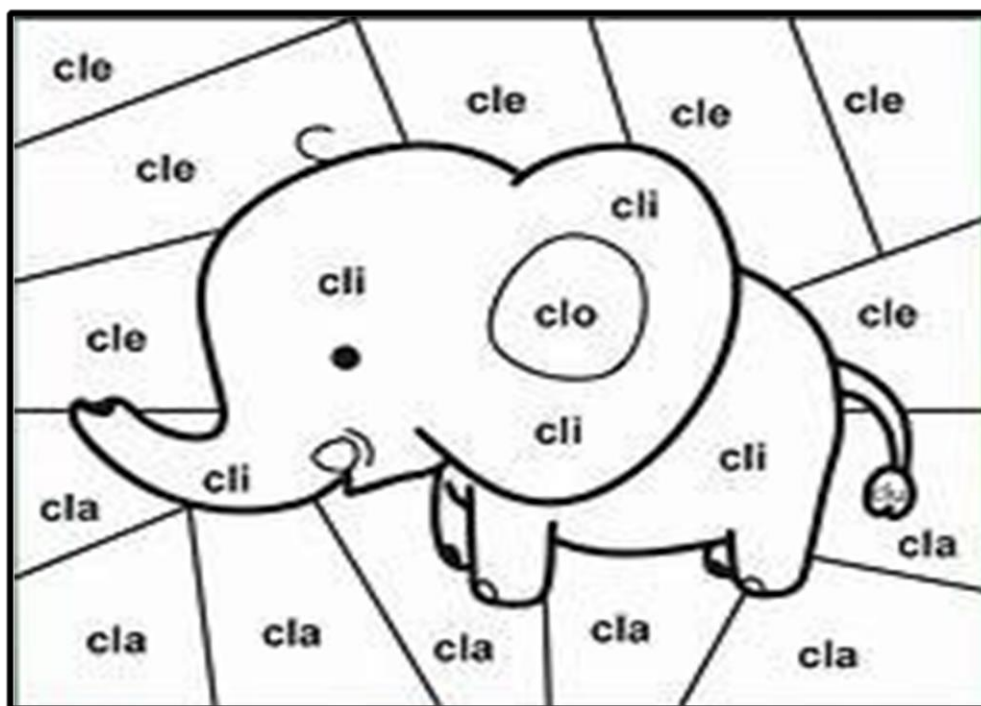

cl	cla	cle	cli	clo	clu

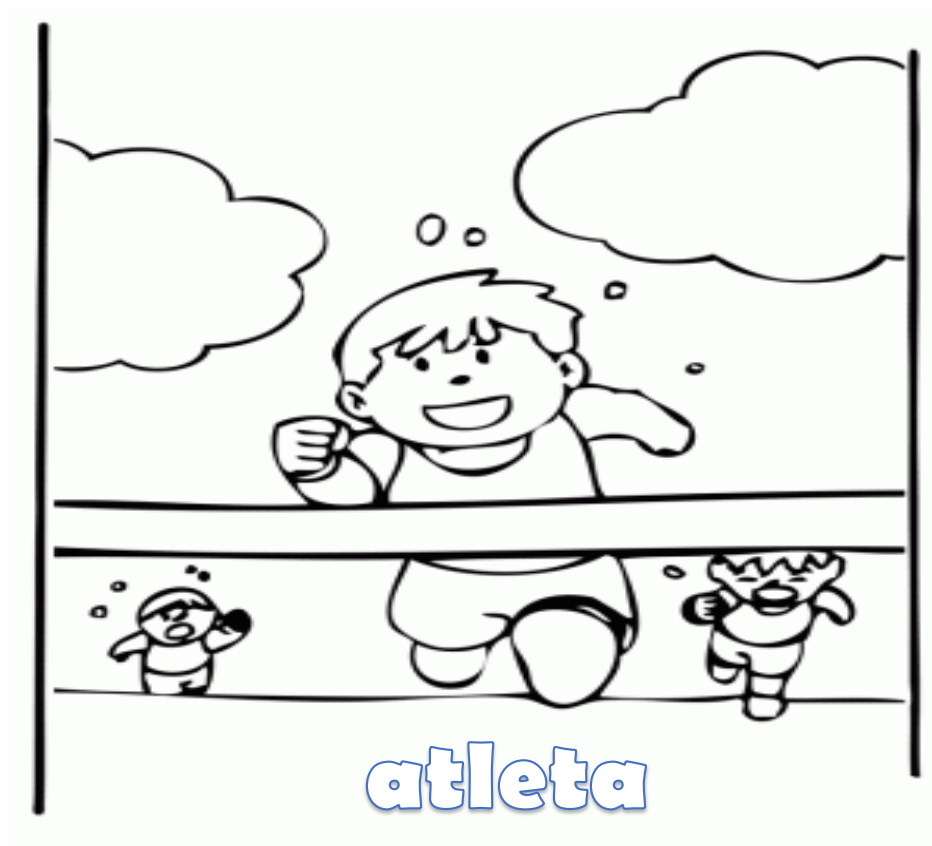

tl	tla	tle	tli	tlo	tlu

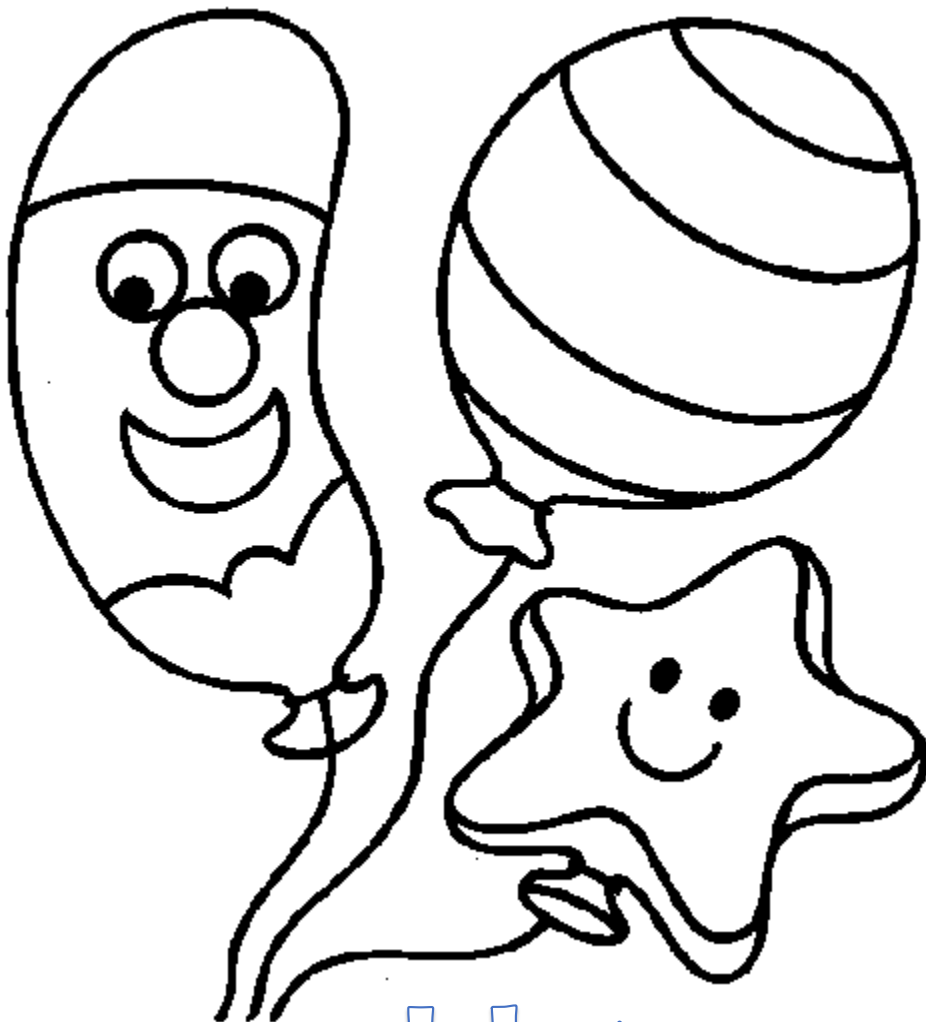

globos

gl	gla	gle	gli	glo	glu

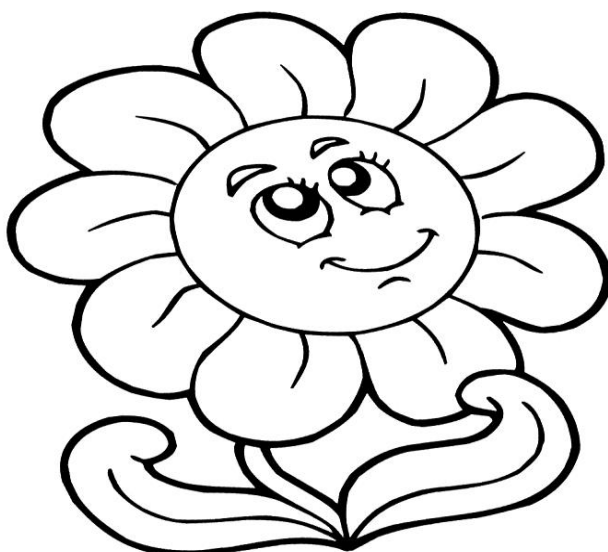

flor

fl	fla	fle	fli	flo	flu

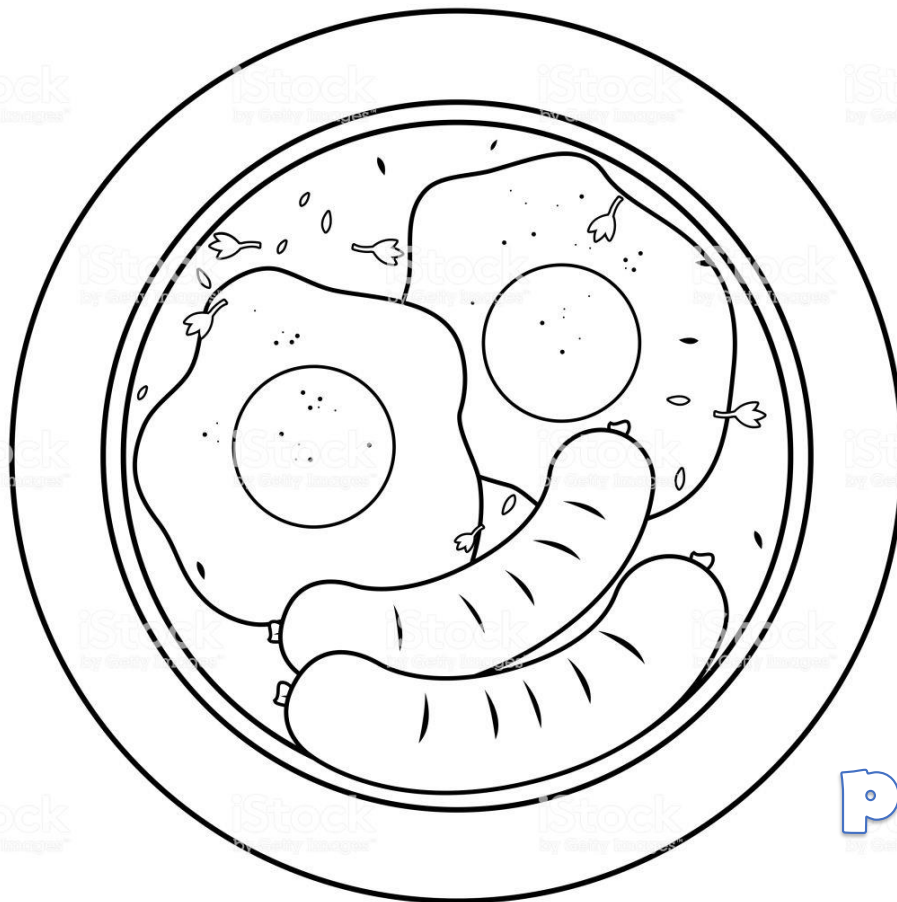





pl	pla	ple	pli	plo	plu

The background of the page is a dense, colorful pattern of various letters from the alphabet in different colors (red, blue, green, yellow, purple, orange) scattered across the page. A large, solid red rectangle is centered on the page, containing the text 'Sílabas inversas' in a light blue, sans-serif font.

Sílabas
inversas

 angel

				
an	en	in	on	un
an	en	in	on	un
a	e	i	o	u

	ar	er	ir	or	ur

 arcoiris

	al	el	il	ol	ul



almendra

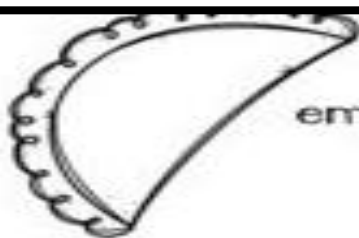

empanada

al	em	il	ol	ul
a m	e m	i m	o m	u m
a m	e m	i m	o m	u m
a	e	i	o	u

	as	es	is	os	us

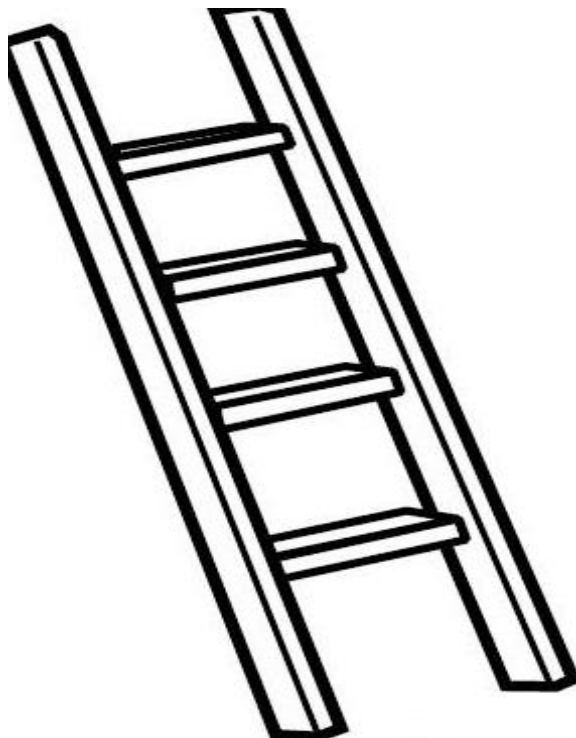

escalera

digrafos

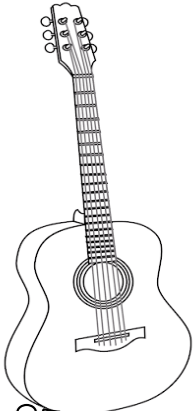
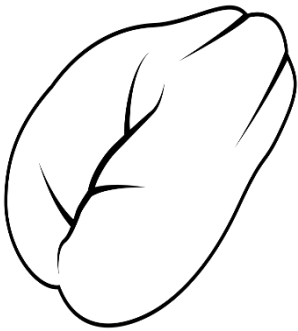
ge	gi	gue	gui	güe	güi
 gemelos	 guitarra		 guisquil		

ch	cha	che	chi	cho	chu

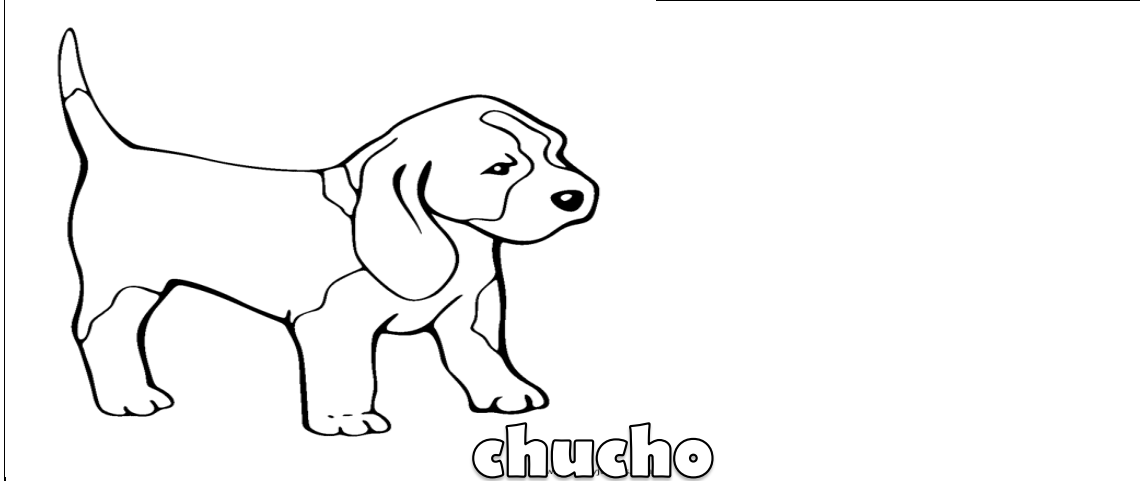

ll	lla	lle	lli	llo	llu

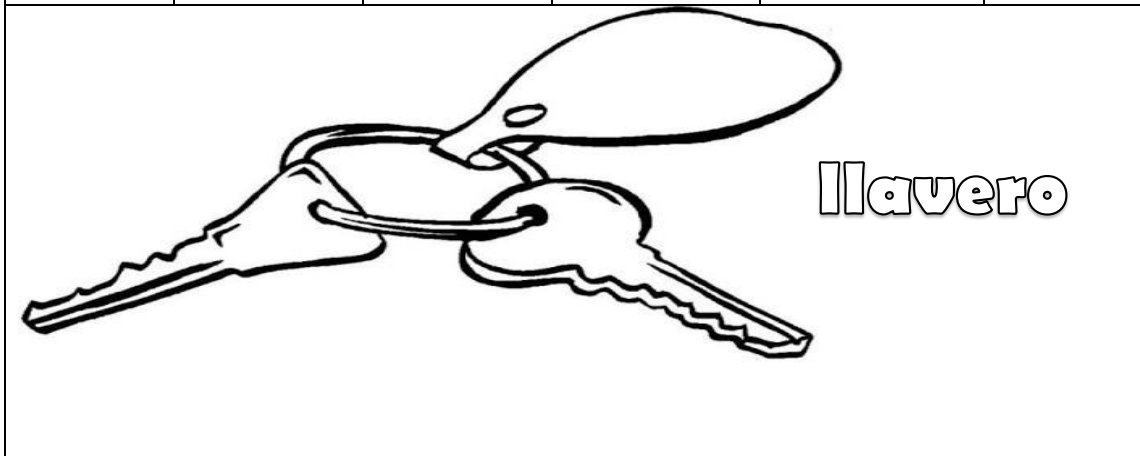

rr	rra	rre	rri	rro	rru

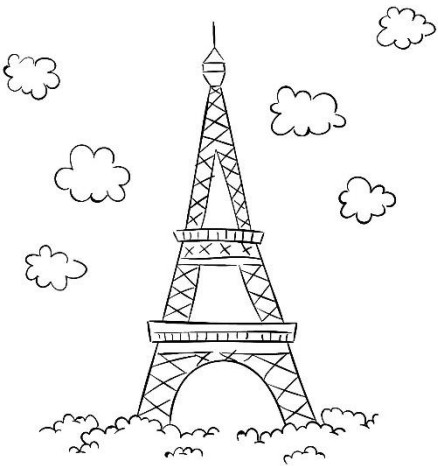

torre

qu	que	qui			

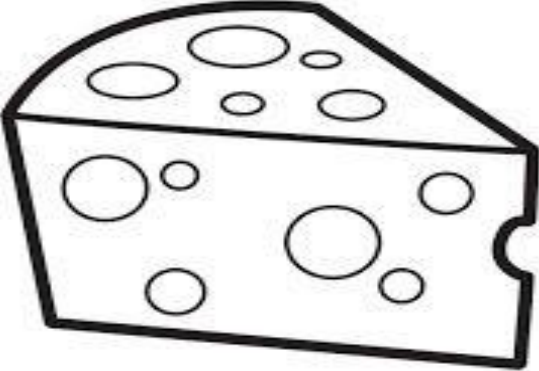

queso

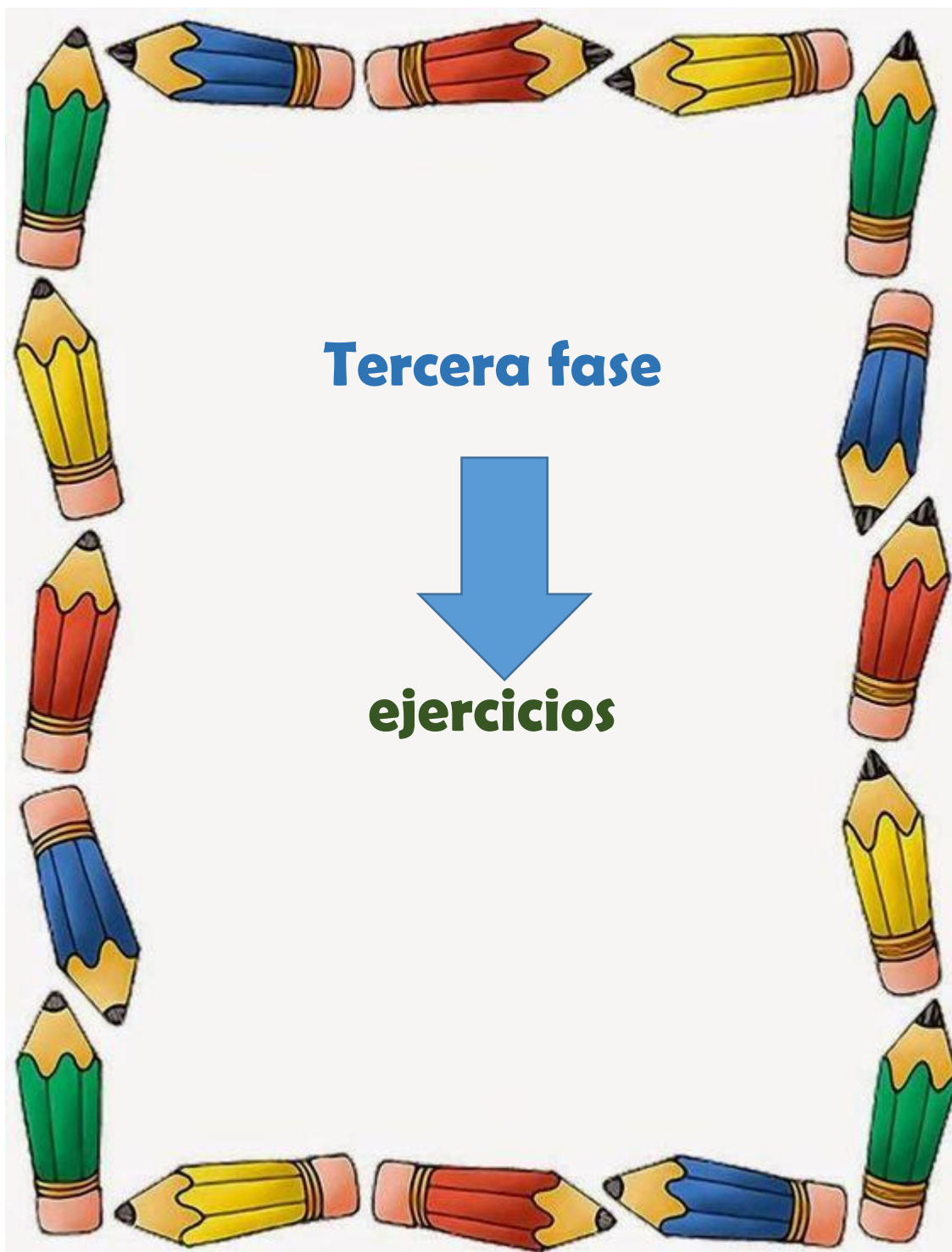

Indicaciones: debe colorear las manzanas y escribir las letras que hacen falta para completar en abecedario.

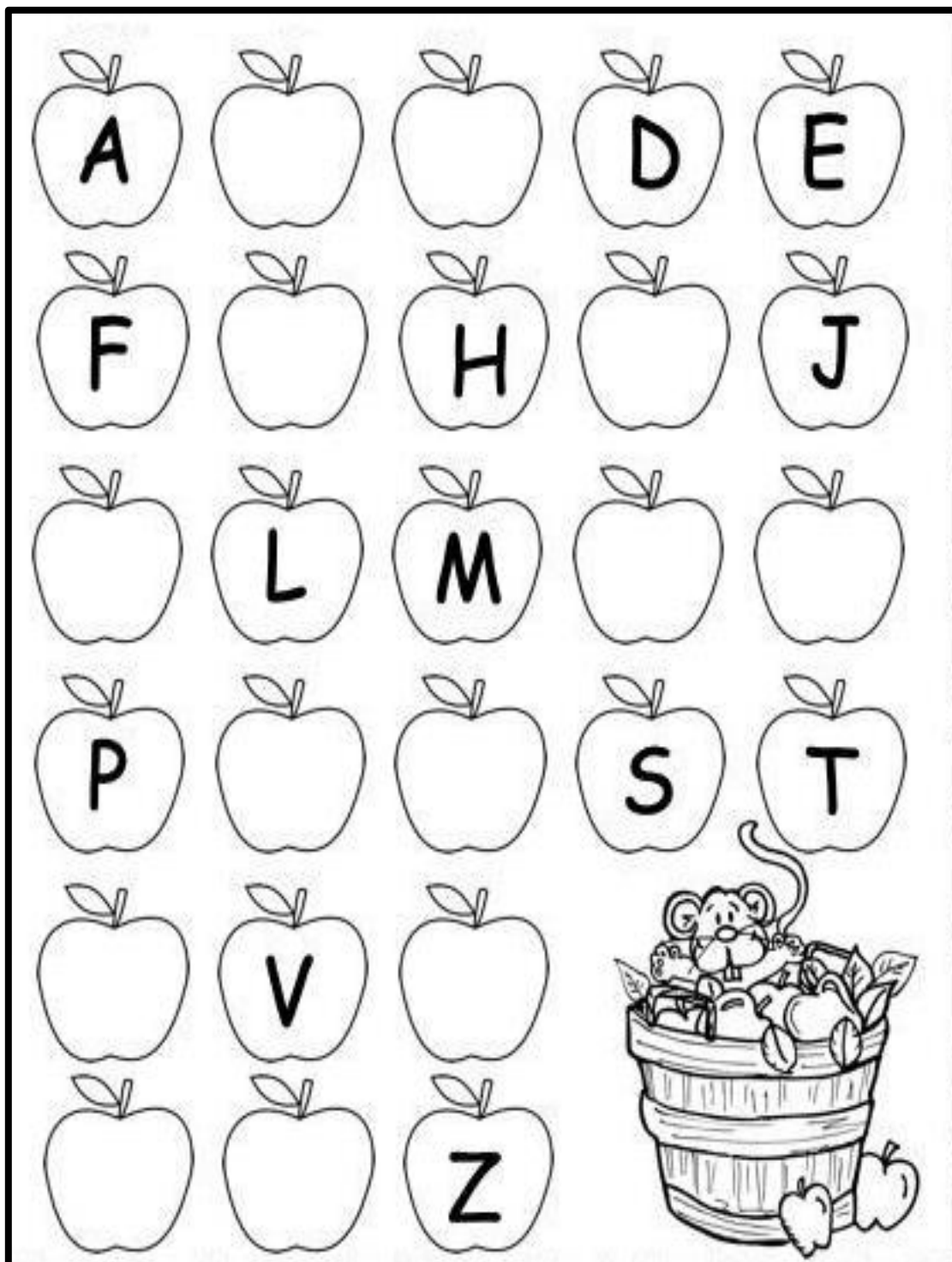













Cuadernillo silábico de lectoescritura para primer grado

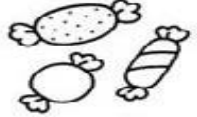







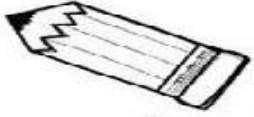

Indicaciones: En cada imagen falta una sílaba debe escribirla en el espacio en blanco para completar la palabra

 los rá__nos	 el ti__rón	 el ja__
 la __tella	 El lo__	 el sil__to
 la nu__	 la vi__ra	 el o__po
 el ár__	 la esco__	 las a__jas

Completa las siguientes palabras con las sílabas da de di do du

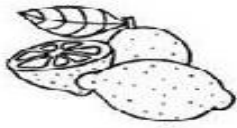









 __do	 __do	 __nero
 __ente	 __lfin	 __s
 __lce	 __rmir	 __na
 __ende	 __r	 __razno

Completa el nombre de cada objeto utilizando las sílabas la le li lo lu

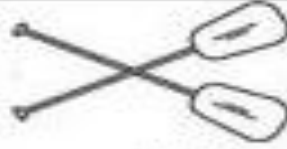
 __piz	 __bro	 __ón
 __pa	 __bo	 __ntes
 __mpara	 __món	 __na
 __ro	 __ngua	 __ta



Cuadernillo silábico de lectoescritura para primer grado

Completa el nombre de cada objeto utilizando las sílabas ra re ri ro ru











 __na	 __ma	 __eda
 __o	 __sa	 __mos
 __tón	 __sa	 __noseronte
 __loj	 __galo	 __ca

Cuadernillo silábico de lectoescritura para primer grado

Indicaciones: completa el nombre de cada objeto escribiendo las sílabas sa se si so su

 __pa	 __po	 __milla
 __lla	 __éter	 __capunta
 __lbato	 __l	 __rpiente
 __rena	 __mbrero	 __l

Con una línea une el dibujo con su nombre

	mesa	
	lupa	
	sopa	
	moto	
	pelota	
	mapa	
	pato	
	lima	
	tomate	
	paleta	
	pala	

Recomendaciones

Es un material adaptado al contexto rural familiarizado con la cotidianidad del alumno, no por ello se debe dejar al niño trabar solo todo lo debe realizar con la orientación del docente en el aula y en casa los padres de familia son los responsables de brindar apoyo de esta manera realizar un trabajo en equipo con el propósito de que el alumno de primer grado egrese apto para los grados siguientes del primer ciclo respecto a lectura y escritura la cual es fundamental en las diferentes áreas de aprendizaje de esta manera contrarrestar la repitencia en el primer ciclo.

Se recomienda un aprestamiento previo a la implementación del cuadernillo silábico de lectoescritura para primer grado. El uso de este material no omite la utilización de los libros de texto del Ministerio de Educación