



Universidad de San Carlos de Guatemala
Escuela de Formación de Profesores de Enseñanza Media EFPEM
Programa Académico de Desarrollo Profesional Docente PADEP/D

Metodología activa para disminuir la práctica de antivalores

Miliam Judith Lucas Hernández

Carné: 201228938

Asesora

M.A. Darsy Yadira López Escobedo

Guatemala, julio de 2021



USAC
TRICENTENARIA
Universidad de San Carlos de Guatemala

Universidad de San Carlos de Guatemala
Escuela de Formación de Profesores de Enseñanza Media EFPEM
Programa Académico de Desarrollo Profesional Docente PADEP/D

Metodología activa para disminuir la práctica de antivalores

Proyecto de Mejoramiento Educativo Presentado al Consejo
Directivo de la Escuela de Formación de Profesores de Enseñanza
Media de la Universidad de San Carlos de Guatemala

Miliam Judith Lucas Hernández
Carné: 201228938

Previo a conferírsele el grado académico de Licenciada en Educación
Preprimaria Intercultural con énfasis en Educación Bilingüe

Guatemala, julio de 2021

AUTORIDADES GENERALES

MSc. Murphy Olympo Paíz Recinos	Rector Magnífico de la USAC
Arq. Carlos Enrique Valladares Cerezo	Secretario General de la USAC
MSc. Danilo López Pérez	Director de la EFPEM
Lic. Alvaro Marcelo Lara Miranda	Secretario Académico de la EFPEM

CONSEJO DIRECTIVO

MSc. Danilo López Pérez	Director de la EFPEM
Lic. Álvaro Marcelo Lara Miranda	Secretario Académico de la EFPEM
MSc. Haydeé Lucrecia Crispín López	Representante de Profesores
M.A. José Enrique Cortez Sic	Representante de Profesores
Lic. José Luis Jiménez Ramírez	Representante de Profesionales Graduados
PEM. Maynor Ernesto Elías Ordoñez	Representante de Estudiantes
MEPU. Luis Rolando Ordoñez Corado	Representante de Estudiantes

TRIBUNAL EXAMINADOR

Nixon Ruben Soto Maldonado	Presidente
Martha Cristina Escobedo de León	Secretario
Silvia Yolanda Villagrán Díaz	Vocal



APROBACIÓN DEL INFORME FINAL

Guatemala, junio de 2020

Licenciado
Alvaro Marcelo Lara Miranda
Secretario Académico
EFPEM-USAC

Atentamente tengo a bien informarle lo siguiente:

En mi calidad de Asesora del trabajo de graduación denominado: Metodología Activa para Disminuir la Práctica de Antivalores correspondiente al estudiante: Miliam Judith Lúcas Hernández carné: 201228938 CUI: 1672626101324 de la carrera: Licenciatura en Educación Preprimaria Intercultural con Énfasis en Educación Bilingüe manifiesto que he acompañado el proceso de elaboración del trabajo precitado y en la revisión realizada al informe final, se evidencia que dicho trabajo cumple con los requerimientos establecidos por la EFPEM para este tipo de trabajos, por lo que considero **APROBADO** el trabajo y solicito sea aceptado para continuar con el proceso para su graduación.

Atentamente,

M.A. Darsy Yadira Lopez Escobedo
Colegiado Activo No. 31843
Asesora nombrada

Vo. Bo. MSc. Wilfredo Bosbelí Félix López
Coordinador departamental PADEP/D
Colegiado No. 9668

c.c. Archivo



PROGRAMA ACADÉMICO DE
DESARROLLO PROFESIONAL DOCENTE



Dictamen de aprobación de Ejecución SA-2020 No. 01_5212

El Infrascrito Secretario Académico de la Escuela de Formación de Profesores de Enseñanza Media, de la Universidad de San Carlos de Guatemala.

CONSIDERANDO

Que el Proyecto de Mejoramiento Educativo denominado: **Metodología activa para disminuir la práctica de antivalores**
Realizado por el (la) estudiante: **Lucas Hernández Miliam Judith**
Con Registro académico No. **201228938** Con CUI: **1672626101324**
De la Licenciatura de **Licenciatura en Educación Preprimaria Intercultural con Énfasis en Educación Bilingüe**

CONSIDERANDO

Que el planteamiento ha sido revisado y aprobado por el asesor pedagógico de manera Favorable.

AUTORIZA

La ejecución del mismo, debiendo proceder de acuerdo a la normativa establecida.

Dado en la ciudad de Guatemala, en el mes de agosto del año 2020

¡DID Y ENSEÑAD A TODOS!

Lic. Alvaro Marcelo Lara Miranda
Secretario Académico
EFPEM-USAC

6097_80_201228938_01_5212_



Dictamen de aprobación de Impresión SA-2020 No. 01_5212

El infrascrito Secretario Académico de la Escuela de Formación de Profesores de Enseñanza Media, de la Universidad de San Carlos de Guatemala.

CONSIDERANDO

Que el Proyecto de Mejoramiento Educativo denominado: **Metodología activa para disminuir la práctica de antivalores**

Realizado por el (la) estudiante: **Lucas Hernández Miliam Judith**

Con Registro académico No. **201228938** Con CUI: **1672626101324**

De la Licenciatura de **Licenciatura en Educación Preprimaria Intercultural con Énfasis en Educación Bilingüe**

CONSIDERANDO

Que el planteamiento ha sido revisado y aprobado por la Unidad de Investigación de esta Escuela y Evaluado por la terna Examinadora a través del examen privado realizado en fecha: 5/10/2021

AUTORIZA

La Impresión del informe del mismo, debiendo proceder de acuerdo a la normativa establecida.

Dado en la ciudad de Guatemala, en el mes de julio del año 2021

¡DID Y ENSEÑAD A TODOS!

M.Sc. Mario David Váldez López
Secretario Académico
EFPEM-USAC

6097_80_201228938_01_5212_

DEDICATORIA

A Dios

Por concederme el don de la vida y la sabiduría para poder alcanzar cada meta propuesta.

A mi madre

Por su apoyo incondicional en cada paso de mi vida.

A mis hermanos:

Por su apoyo moral.

A mi esposo

Por su apoyo moral, económico y tolerancia brindada.

A mis hijos

Por su tolerancia en los momentos de ausencia como consecuencia de mi formación profesional.

A mis compañeros

Por su valiosa amistad y solidaridad en momentos difíciles.

A mis maestros:

Por ejercer su labor con profesionalismo en vías de una formación académica de calidad.

AGRADECIMIENTOS

A Dios

Por permitirme la vida y por su acompañamiento en cada una de las metas que me he trazado.

A mi madre

Por el apoyo moral que me brindó.

A mi esposo e hijos

Por su comprensión y tolerancia

A mis compañeros

Por todos los momentos compartidos.

A mis catedráticos

Por darse a la tarea de transferir sus conocimientos con dedicación y esmero.

A mi centro de estudio

Universidad de San Carlos de Guatemala. Escuela de Formación de Profesores de Enseñanza Media EFPEM y Programa de Desarrollo Profesional Docente PADEP/D honorable casa de estudios que me permitió un logro más en mi vida profesional.

RESUMEN

El Proyecto de Mejoramiento Educativo ejecutado en la Escuela Oficial de Párvulos anexa a Escuela Oficial Rural Mixta, Caserío Ixmal, del municipio de San Antonio Huista, departamento de Huehuetenango, es una estrategia para darle solución a la problemática del alto porcentaje de la práctica de antivalores en las actividades escolares de los alumnos del nivel Pre Primaria evidenciado a través de los resultados del Indicador del Contexto y Proceso en relación al Índice de Desarrollo Humano -IDH- enfocado en educación, en el aspecto de Calidad Educativa.

Seleccionándose como entorno educativo las áreas de Medio Social y Natural a través de actividades como: instalación de material educativo interactivo, memoria, lotería, dominó, murales, videos, manualidades y actividades lúdicas, las cuales han sido plasmadas en un folleto que ayudara al fomento y fortalecimiento de la práctica de los valores y la erradicación de la de los antivalores.

El Implementar la Metodología activa para disminuir la práctica de antivalores, se hace con la expectativa de cambiar este esquema, mejorar y aumentar la práctica de los valores alumnos del nivel Pre Primario desarrollaron el interés y la conciencia de la práctica de valores en cada actividad escolar, teniendo la visión de mantener una cultura de paz y un ambiente sano, armonioso y saludable dentro del establecimiento Todo ello con la con la visión de darle sostenibilidad por los resultados adquiridos, médiante la promoción del folleto pedagógico la Metodología activa para disminuir la práctica de antivalores.

ABSTRACT

The Educational Improvement Project carried out in the Official Nursery School attached to the Official Rural Mixed School, Caserío Ixmal, in the municipality of San Antonio Huista, department of Huehuetenango, is a strategy to solve the problem of the high percentage of the practice of anti-values in the school activities of Pre-Primary level students evidenced through the results of the Context and Process Indicator in relation to the Human Development Index -IDH- focused on education, in the aspect of Educational Quality.

The Social and Natural Environment areas are selected as the educational environment through activities such as: installation of interactive educational material, memory, lottery, dominoes, murals, videos, crafts and recreational activities, which have been reflected in a brochure that will help promote and strengthening the practice of values and the eradication of anti-values.

Implementing the active Methodology to reduce the practice of anti-values is done with the expectation of changing this scheme, improving and increasing the practice of values. Pre-Primary level students developed interest and awareness of the practice of values in each school activity. , having the vision of maintaining a culture of peace and a healthy, harmonious and healthy environment within the establishment, all with the vision of providing sustainability for the results obtained, promote the pedagogical brochure the Active Methodology to reduce the practice of antivalues.

ÍNDICE

INTRODUCCIÓN.....	1
1. CAPÍTULO I.....	3
PLAN DEL PROYECTO DE MEJORAMIENTO EDUCATIVO.....	3
1.1. Marco organizacional.....	3
1.2. Análisis Situacional.....	27
1.3. Análisis estratégico.....	39
1.4. Diseño de proyecto.....	55
1. CAPÍTULO II.....	75
FUNDAMENTACIÓN TEÓRICA.....	75
2.1. Implementación de metodología activa para disminuir la práctica de antivalores.....	75
2.2. Corrientes pedagógicas que sustentan el proyecto de mejoramiento educativo.....	80
2.3. Técnicas de administración aplicadas al análisis situacional del proyecto.....	82
2.4. Componentes del diseño del proyecto.....	87
2. CAPÍTULO III.....	92
PRESENTACIÓN DE RESULTADOS.....	93
3.1. Título.....	93
3.2. Descripción de PME.....	93

3.3. Concepto de PME.....	94
3.4. Objetivos.....	95
3.5. Justificación.....	95
3.6. Distancia entre el diseño proyectado y el emergente.....	97
3.7. Plan de actividades.....	98
4. CAPÍTULO IV.....	121
ANÁLISIS Y DISCUSIÓN DE RESULTADOS.....	121
4.1. Conclusiones.....	127
4.2. Plan de sostenibilidad.....	129
REFERENCIAS.....	132
ANEXOS.....	136

ÍNDICE DE TABLAS

Tabla 1 Población por rango de edades.....	6
Tabla 2 Distribución de alumnos por edades.....	7
Tabla 3 Tasa de promoción anual.....	9
Tabla 4 Conservación de la matrícula.....	10
Tabla 5 Matriz de priorización.....	19
Tabla 6 Características de los autores.....	31
Tabla 7 Influencia de actores.....	34
Tabla 8 Criterios o atributos de los actores.....	34
Tabla 9 Características típicas de los autores.....	35
Tabla 10 Matriz DAFO.....	39
Tabla 11 Técnica Mini Max.....	40
Tabla 12 Plan de actividades.....	60

Tabla 13 Cronograma de actividades.....	63
Tabla 14 Plan de monitoreo.....	64
Tabla 15 Plan de evaluación.....	68
Tabla 16 Presupuesto.....	70
Tabla 17 Plan de actividades.....	98
Tabla 18 Cronograma de actividades.....	101
Tabla 18 Plan de sostenibilidad.....	129
Tabla 20 Presupuesto de sostenibilidad.....	130

ÍNDICE DE GRÁFICAS

Grafica 1 Porcentaje de la disminución de los antivalores.....	126
--	-----

ÍNDICE DE FIGURAS

Figura 1 Árbol de problemas.....	38
Figura 2 Diagrama de relaciones.....	30
Figura 3 Mapa de soluciones.....	55

..

ÍNDICE DE FOTOGRAFÍAS

Fotografía 1 Instrumento de monitoreo.....	67
Fotografía 2 Instrumento de evaluación.....	69
Fotografía 3 Solicitud de ejecución de PME.....	102
Fotografía 4 Autorización de ejecución del PME.....	103
Fotografía 5 Solicitud de gestión de recursos para el PME.....	104
Fotografía 6 Lanzamiento del proyecto.....	106
Fotografía 7 Socialización del proyecto.....	106
Fotografía 8 Inducción del PME.....	109
Fotografía 9 Lotería de valores.....	110
Fotografía 10 Coloreo de dibujos sobre los valores.....	111

Fotografía 11	Rincón pedagógicos del PME.....	112
Fotografía 12	Mural de valores y antivalores del PME.....	112
Fotografía 13	Instrumentos de monitoreo.....	114
Fotografía 14	Instrumentos de evaluación116
Fotografía 15	Carta de cierre del PME.....	118

INTRODUCCIÓN

La carrera de Licenciatura de Educación Pre Primaria Intercultural con énfasis en Educación Bilingüe tiene como requisito para graduarse, realizar un trabajo de graduación llamado Proyecto de Mejoramiento Educativo (PME). Esta iniciativa de graduación permite al estudiante retribuir al entorno educativo que le ayudo a otorgarle una solución a la práctica de los anti valores, para lograr una mejora en convivencia escolar.

Para desarrollar el Proyecto de Mejoramiento Educativo de la Escuela Oficial de Párvulos anexa a Escuela Oficial Rural Mixta, Caserío Ixmal, del municipio de San Antonio Huista, departamento de Huehuetenango, se revisaron los indicadores educativos se determina que hay un porcentaje alto de abandono escolar, ausentismo y repetición en el nivel Pre Primario, especialmente por la práctica de los antivalores valores, como la discriminación de género, idioma, vestuario dando paso entre ellos a las conductas y comportamientos violentos.

Ante la necesidad de buscar soluciones en el ámbito escolar, observando y teniendo la certeza de que los padres der familia están conscientes que la edad propicia para erradicar la práctica de los antivalores, inculcando, fomentado y fortaleciendo los valores en sus hijos, es en los primeros años de vida y en sus primeros años de escolaridad, y que es desde el seno familiar donde se debe de practicar los valores, que son la base fundamenta y el eje central de ejemplo y que la educación es un apoyo de practica para ayudar a adquirirlos de manera permanentes y hacerlos siempre parte de su diario vivir.

Después de aplicar de algunas técnicas de observación educativa, se descubre que si se explotan y cultivan las fortalezas de tener un gobierno escolar bien organizado, una comunidad educativa que tenga interés en apoyar la gestión

educativa y un proyecto de Mejoramiento Educativo, se disminuyen y erradican las debilidades que los alumnos han adquirido mediante la práctica de los antivalores y que provocan una convivencia escolar violenta.

Al poner en práctica la técnica DAFO completo se identifica como Línea de Acción Estratégica –LAE, la implementación de metodología activa y la aplicación de técnicas innovadoras para la creación de espacios y rincones de aprendizaje, juegos didácticos y murales ilustrados con temática de valores, utilizando los recursos que se encuentran en la comunidad lo cual contribuye a la disminución de la práctica de antivalores en los niños y niñas de las etapas 4, 5 y 6 de la Escuela Oficial de Párvulos anexa a Escuela Oficial Rural Mixta, Caserío Ixmal, municipio de San Antonio Huista, Huehuetenango, la ejecución de estas acciones estarán a cargo de estudiantes y docentes del establecimiento

Y dentro de esta LAE se selecciona como Proyecto: Metodología activa para disminuir la práctica de los antivalores, para propiciar el desarrollo creativo del estudiante en el diseño y elaboración de espacios y rincones de aprendizaje que propicien el alcance de cambios de actitudes negativas y un comportamiento adecuado y aceptable en los niños y niñas que se están formando académicamente. A si mismo con el Folleto Pedagógico, elaboración de material didáctico y rincones pedagógicos con enfoque sobre la erradicación y disminución de la práctica de antivalores.

Las actividades innovadoras, lúdicas, interactivas, material didáctico, juegos educativos, trabajos grupales y de cooperación desarrolladas y enfocadas con un aprendizaje significativo, constructivistas y practico fomentaron la práctica de valores disminuyendo las de los antivalores en un 95% de los alumnos los cuales desarrollaron el interés y la conciencia de la práctica de ellos en cada una de sus actividades conlleva al logro de propiciar y mantener cultura de paz y un ambiente sano, armonioso y saludable dentro del entorno educativo que les beneficia en sus relaciones interpersonales y de convivencia.

CAPÍTULO I

PLAN DEL PROYECTO DE MEJORAMIENTO EDUCATIVO

1.1. Marco organizacional

1.1.1. Diagnóstico Institucional

A. Nombre de la escuela: Escuela Oficial de Párvulos anexa a EORM

B. Dirección: Caserío Ixmal, San Antonio Huista, Huehuetenango

C. Naturaleza de la institución.

Sector oficial, área rural, plan diario, modalidad monolingüe, tipo mixto, categoría anexa, jornada matutina, ciclo anual.

D. Gobierno Escolar

El nivel pre primario tiene organizado su Gobierno Escolar

E. Visión y Misión

a. Visión

Lograr que en un futuro no muy lejano se cubran las necesidades físicas, académicas, tecnológicas y didácticas que impone la educación de vanguardia, cuyos fundamentos principales descansan en la renovación de los valores morales, éticos, estéticos, cívicos, religiosos e intelectuales que permitan establecer una cultura de paz, con familias justas y equitativas que integren una comunidad con voz para poder enfrentar y solucionar los retos.

b. Misión

Ser una institución educativo líder con la capacidad de formar íntegramente a niños y niñas aplicando metodología innovadora así como también recursos y estrategias acorde al contexto y velar por el fiel cumplimiento de las disposiciones vigentes, respetando los consejos y acuerdos establecidos entre el

Ministerio de Educación y el sindicato de los trabajadores de la Educación de Guatemala que genere educación justa, digna y con calidad al servicio de la comunidad.

F. Estrategias de abordaje

La Escuela Oficial de Párvulos anexa a Escuela Oficial Rural Mixta, Caserío Ixmal, del municipio de San Antonio Huista, departamento de Huehuetenango cuenta con CTA, Organización de Padres de Familia –OPF-, Organización de Maestros, comisiones etc.

G. Modelos educativos

Se cuenta con modelos educativos como lo son el Bilingüismo, el Constructivismo, el conductismo, la educación nueva, el nuevo Paradigma Educativo CNB etc

H. Programas que actualmente se están desarrollando

Dentro de la escuela se desarrollan los programas que el MINEDUC da como beneficio a los docentes y alumnos de los establecimientos Oficiales entre ellos se tienen:

a. Refacción Escolar:

Se cuenta con cuatro desembolsos anuales, para cada alumno asistente es una cantidad de cuatro quetzales por día el cual es utilizado para otorgarles su desayuno durante el ciclo escolar.

b. Útiles Escolares:

Para cada alumno viene como beneficio Q.55.00 quetzales los cuales el docente se encarga de distribuirlos en los materiales que considera necesarios e indispensables para que el alumno utilice en el desarrollo de las clases.

c. Valija Didáctica:

Este beneficio es directamente para los docentes y es de un desembolso de Q.220.00 para cada uno, en él se da la oportunidad de comprar algunos materiales que utilizará en el desarrollo de su labor.

d. Gratuidad:

Este programa tiene la visión de cubrir necesidades en el establecimiento que no cubren los otros programas.

e. Remozamiento:

La escuela fue beneficiada en el año 2014 con la cantidad de Q. 75,000 quetzales los cuales fueron invertidos para remodelar el techo de tres aulas, ventanales, puertas y construcción de la cocina.

I. Proyectos desarrollados, en desarrollo y por desarrollar

a. Desarrollado:

Construcción de circulación de la escuela.

b. Desarrollo:

Construcción e instalación de baños lavables.

c. Por desarrollar:

Se pretende desarrollar el proyecto de mejoramiento de infraestructura para activarles un espacio de recreación a los niños y niñas del establecimiento.

1.1.2. Indicadores educativos

A. De contexto

a. Población por rango de edades

Respetando los rangos de edad que los alumnos deben de tener dentro de los niveles de educación pre primaria y que el Ministerio de Educación establece dentro de la inscripción en el establecimiento de la la Escuela Oficial de Párvulos anexa a Escuela Oficial Rural Mixta, Caserío Ixma del municipio de San Antonio Huista, ha cumplido con ello ya que el rango de edad para cada uno de las etapas es de 4,5 y 6 años de edad, las cuales son indicadas por ellos tal y como se

demuestra en los registros y en la tabla siguiente:

Tabla 1
Población por rango de edad.

Grado	Edad	Año 2015	Año 2016	Año 2017	Año 2018	Año 2019	Fuente : Propia .
Etapa 4	7 años	3	3	2	2	2	Índice de desarrollo humano
Etapa 5	8 años	4	4	6	6	6	
Etapa 6	9 años	5	5	7	7	7	

humano

Considerando que el Índice de Desarrollo Humano –IDH- es un indicador que mide el progreso de un país o comunidad, es necesario mencionar que, según el Instituto Nacional de Estadística INE, en aldea Rancho Viejo, San Antonio Huista, Huehuetenango; existen 1,210 mujeres y 1,205 hombres, sin embargo, la comunidad muestra un índice muy bajo de Desarrollo humano, debido a varios factores como, desempleo, analfabetismo, escasez de valores, pobreza.

Pocas organizaciones han brindado apoyo, entre ellas se mencionan ADIESTO, que atiende a 1,590 pobladores, financiando algunos proyectos para beneficio social. El Puesto de Salud, es atendido por dos Auxiliares de Enfermería y tres trabajadores de campo, quienes realizan la labor para combatir enfermedades comunes.

En cuanto a educación su índice de participación de las niñas en edad escolar dentro del ámbito educativo a veces es muy limitada solo logra sacar la primaria o si no solo con que sepan leer y escribir es suficiente. El ámbito educativo se ha fortalecido en los últimos años en cuanto a cobertura ya que se cuenta con nivel de Preprimaria, primaria y ciclo básico.

B. De recursos

b. Í

a. Cantidad de alumnos matriculados

La cantidad de alumnos matriculados para el presente ciclo escolar es de 15 siendo 9 hombres y .6 mujeres.

b. Distribución de la cantidad de alumnos por grado o niveles

Tabla 2

Distribución de alumnos por edades.

Distribución de alumnos por etapas		
Etapas	Cantidad de alumnos	Docente
Etapa 4	2	Miliam Judith Lúcas Hernández
Etapa 5	6	Miliam Judith Lúcas Hernández
Etapa 6	7	Miliam Judith Lúcas Hernández
Total	15	

Fuente: Propia

c. Cantidad de docentes y su distribución por grados o niveles

En el establecimiento laboran dos docentes presupuestadas de preprimaria, pero por la matrícula estudiantil que existe solo permite la permanencia de una docente por lo cual la otra docente debe ser reubicada en otro establecimiento año con año, la docente que permanece en el centro educativo debe atender las tres etapas (4, 5 y 6).

d. Relación alumno/docente

Esta relación se entiende como el promedio de alumnos que el docente atiende dependiendo el total que han sido inscritos en este caso en el establecimiento de la Escuela Oficial de Párvulos anexa a Escuela Oficial Rural Mixta, caserío ixmal del municipio de San Antonio Huista, este porcentaje corresponde a 50% de alumnos por docente.

C. De proceso

a. Asistencia de los alumnos

Según el registro de asistencia que se lleva dentro del aula, en un día normal de clase asistieron 13 estudiantes que equivale al 87%.

a. Porcentaje de cumplimiento de días de clase

En la escuela hasta la fecha van 118 días efectivos de clase de los 180 que establece el Ministerio de Educación.

b. Idioma utilizado como medio de

El idioma que predomina no solo en la comunidad si no dentro del establecimiento y que aun no siendo el idioma materno de los alumnos es el español, el cual es utilizado por los docentes como medio de comunicación ente él y ellos.

c. Disponibilidad de textos y materiales

El nivel de párvulos cuenta con una mini biblioteca enviada por el Ministerio de Educación para uso de los niños y niñas, y el Currículum Nacional Base (CNB) facilitado por la directora del establecimiento para uso de la docente, así también con materiales educativos que el docente ha creado para facilitar la enseñanza aprendizaje en los alumnos

d. Organización de los padres de familia

El centro educativo cuenta con Organización de Padres de familia –OPF-.

D. De resultados de escolarización

a. Escolarización oportuna

En este caso los niños en el establecimiento de la Escuela Oficial de Párvulos anexan a Escuela Oficial Rural Mixta, caserío ixmal del municipio de San Antonio, acceden a la escuela a recibir la enseñanza en el momento preciso y respetando los estándares de edad para cada etapa cumpliendo con ello lo que

rige el Ministerio de Educación.

b. Escolarización por edades simples

Los niños y niñas ingresan a la escuela en edad acorde a la etapa que les corresponde según la normativa de inscripciones vigente y establecida por el Ministerio de Educación.

c. Sobreedad

En este nivel no hay sobreedad, todos los estudiantes cursan la etapa de acuerdo a la edad que corresponde.

d. Tasa de promoción anual

La tasa de promoción anual en la Escuela Oficial de Párvulos anexa a Escuela Oficial Rural Mixta es del 100%.

Tabla 3
Tasa de promoción anual

Año	Etapas	Inscripción total	Promoción	Porcentaje
2015	5	6	6	100%
	6	19	19	100%
2016	5	7	7	100%
	6	25	25	100%
2017	4	3	3	100%
	5	13	13	100%
2018	5	5	5	100%
	6	12	12	100%
2019	4	1	1	100%
	5	3	3	100%
	6	16	16	100%

Fuente: Propia

e. Fracaso escolar

En la Escuela Oficial de Párvulos anexa a Escuela Oficial Rural Mixta Caserío Ixmal, del municipio de San Antonio Huista no se evidencia fracaso escolar ya que todos los estudiantes son promovidos.

f. Conservación de la matrícula

La matrícula estudiantil se mantiene hasta finalizar el ciclo escolar en un 100%.

Tabla 4
Conservación de la matrícula

Año	Etapas	Inscripción total	Promoción	Porcentaje
2015	5	6	6	100%
	6	19	19	100%
2016	5	7	7	100%
	6	25	25	100%
2017	4	3	3	100%
	5	13	13	100%
2018	5	5	5	100%
	6	12	12	100%
2019	4	1	1	100%
	5	3	3	100%
	6	16	16	100%

Fuente: Propia

g. Finalización de nivel

El 100% de los estudiantes de la Escuela Oficial Rural Mixta Caserío Ixmal, del municipio de San Antonio Huista, finaliza el nivel pre-primario.

h. Repitencia

En el nivel pre primario no existe repitencia porque todos los estudiantes inscritos para cada etapa finalizan el ciclo lectivo y son promovidos a la etapa que les corresponda o al nivel primario según sea el caso.

i. Deserción

No se evidencia deserción escolar, todos culminan su ciclo lectivo.

E. Resultados de aprendizaje

Si se observa cada uno de los aspectos estudiados en cuanto a la estadística de los últimos cinco años se refleja una notoria estabilidad, baja o alza en los resultados de aprendizaje lo cual permite que cada vez esto sea el reflejo de que el aprendizaje llega a una mayoría y que se cumple con los requerimientos educativos dando una educación integral y basada en una cultura de paz y valores

1.1.3. Antecedentes

A. Históricos

La Escuela Oficial Rural Mixta, Caserío Ixmal, municipio de San Antonio Huista fue fundada en el año 1987, solo contaba con un aula de paredes hechas de adobe y techo de teja la cual había sido una casa de habitación la cual años atrás había sido desalojada por problemas de la guerra civil de esos años, y viendo la gran necesidad de que los niños de ese caserío recibieran educación y se prepararan académicamente pero la dificultad más grande que se interponía ante esto era que la única escuela que existía para esa área quedaba demasiado lejos.

Y ante ello los padres de familia no se arriesgaban a enviar a sus hijos no solo por la edad si no por los peligros que existían, ya que ni siquiera existía carretera si no veredas hechas entre matorrales y cafetales, por ello mismo optaron solicitar una para su comunidad, hicieron los trámites y gestiones necesarias, y en 1987 la autoriza y por no perder esa oportunidad el dueño de la casita la da prestada para que funcionara como escuela, es así como se obtuvo la Escuela Oficial Rural Mixta para el caserío Ixmal, iniciando como una escuela multigrado, ya que se implementaron los seis grados del nivel primario.

Siendo encargada de atender a los alumnos de esos grados la profesora Selvi Mateo Cano, la cual pese a las carencias que existía dentro del establecimiento salió avante en su labor. Con los años ya se presupuestó una nueva docente quien al lado de seño Selvi observaron la gran necesidad de implementar los servicios básicos en la escuela y los gestionaron junto a padres de familia y así fue como se introdujo la luz, el agua, el servicio de letrinas y la ampliación de la infraestructura con una cocina y un aula, conforme el tiempo llegaron más docentes a satisfacer la necesidad de atención al alumnado ya que año con año iba aumentando-

Al poco tiempo ya el espacio físico de la escuela no solo se amplió si no mejoro, viendo esto el dueño y por petición de docentes y padres de familia la dono junto con un pedazo más de terreno para que sirviera como área de recreación. Luego de ello empiezan a asistir niños y niñas de 5 y 6 años con la intención de aprender al igual que los demás niños del nivel primario, de ahí surge la idea de solicitar que se implementara en el establecimiento el nivel pre primario ya que era preferible que tuvieran un nivel académico a que solo llegaran como oyentes.

Luego Sara Loren Herrera Morales quien con el paso del tiempo se quedo como docente única en la comunidad, porque la seño Selvi se trasladaba a otra escuela, al observar el incremento de niños en edad escolar para el nivel inicio las gestiones pertinentes para que la Escuela Oficial de Párvulos fuera creada e iniciara sus funciones como un establecimiento anexo a la escuela ya existente la cual fue autorizada en el año 2001 y es así como se obtuvo este nivel que aun en la actualidad funciona como tal.

En ese año la sección de párvulos era atendida por Helen Escobedo Morales la cual fue nombrada por el MINEDUC para hacerlo, en ese tiempo la matrícula estudiantil que fue atendida era de 5 niños de la etapa 5 y 7 niños de la etapa 6

lo que hacía un totalde 12 niños inscritos y atendidos formalmente a sí mismo la satisfacción más grande fue que permanecieron y terminaron el nivel sin problema alguno.

Posteriormente los padres de familia inscribían también a los niños de cuatro años los cuales formaban la etapa 4, por lo que todas las etapas del nivel pre primario son atendidas en este centro educativo, vale la pena mencionar que la población estudiantil en este nivel no sobre pasa los 15 estudiantes.

La Escuela Oficial de Párvulos anexa a EORM Caserío Ixmal, actualmente atiende las tres etapas del nivel y cuenta con 15 niños distribuidos en ellas, atendidos por la profesora Miliam Judith Lucas Hernández, así mismo cuenta con su espacio físico específico para el nivel, una Organización de padres de Familia, con la visión que con el tiempo esta cuente no solo con más niños y más docentes para que crezca y se han mas día con día que se preparen desde una edad temprana, ya que con empeño, vocación y voluntad la labor educativa en este nivel se alcanza logrando que ella sea de calidad, innovadora, constructivista, participativa, colaborativa, practica, actualizada y a la vanguardia de las necesidades que se presentan pero sobre toda llena de una cultura de paz y de practica de valores para el logro de una convivencia armoniosa.

B. De contexto

Escuela Oficial de Párvulos anexa a EORM Caserío Ixmal, se ha tenido mantenido una estabilidad porque en los años anteriores el rango de edad fue siempre dentro de las edades que contempla la escolarización oportuna así como edades simples, manteniendo con ello un avance significativo para la educación, viéndose reflejado en el índice de desarrollo humano porque hay menos personas analfabetas dentro de la comunidad y se tienen más profesionales pero sobre todo que si se cumple con iniciar los niveles con el Pre primario.

F. De recursos

La escuela ahora cuenta con 2 docente para el nivel, pero uno de ellos siempre es reubicado ya que en la actualidad aun la estadística de la inscripción no ha cambiado mucho y casi siempre se mantiene, motivo por el cual se a tenido la oportunidad de facilitar la atención más individualizada a los alumnos así como también brindarle más tiempo, haciendo que la relación alumno/docente sea estrecha, armoniosa con el fortalecimiento y fomento de los valores y la erradicación de conductas y comportamientos indecibles e inaceptables.

G. De procesos

Se refleja en un 100% la asistencia por el simple deseo de superación académica mientras que en años atrás se tenía un 80% de asistencia, pero se hacía solo por el beneficio del programa mi Familia Progresas.

En la actualidad se cuenta con materiales y textos para todos los alumnos para facilitar el proceso de enseñanza aprendizaje, se cuenta con el apoyo del consejo de padres de familia quien es encargado de administrar los fondos del programa apoyo del MINEDUC se puede ver que en muchos aspectos se ha ido mejorando porque los niños cuentan con un desayuno escolar cuando anteriormente se tenía un vaso de atol y una galleta escolar.

H. De resultados de escolarización

En Escuela Oficial de Párvulos anexa a EORM Caserío Ixmal, se ha avanzado significativamente porque los padres de familia en su mayoría ingresan a sus hijos dentro de la edad oportuna esto ha contribuido en los índices de promoción, la finalización del nivel, la Repitencia y la no promoción.

F. De resultados de aprendizaje

Si se pone vital atención y se observa cada uno de los aspectos estudiados en cuanto a la estadística de los últimos cinco años se refleja una notoria estabilidad, baja o alza en los resultados de aprendizaje lo cual permite que cada

vez esto sea el reflejo de que el aprendizaje está llegando a una mayoría y que se cumple con los requerimientos educativos logrando formar en una educación integral, en una convivencia armoniosa, solidaria, cooperativa, constructivista, practica, innovadora, sin discriminación ni racismo pero sobre todo erradicando y disminuyendo la práctica de anti valores.

1.1.4. Marco Epistemológico

A. Circunstancias históricas

El centro educativo de párvulos de la comunidad de Ixmal, San Antonio Huista, presenta deficiencia en el indicador de asistencia debido a las condiciones socioeconómicas en las que se encuentran los pobladores. Como en todas las regiones rurales del país en donde la pobreza, la falta de empleo y el difícil acceso a los servicios básicos provoca en los padres de familia que la educación de los niños y niñas ocupe un lugar secundario en sus intereses.

Para los comunitarios el incorporar a sus hijos en el trabajo es prioridad, pues consideran que los niños son más útiles en el campo que en la escuela; la mano de obra de los niños contribuye como un ingreso más para la familia, en consecuencia, su asistencia al centro educativo se ve afectada, así como la interrupción en su proceso de aprendizaje.

B. Circunstancias psicológicas

Desde la época del conflicto armado interno los padres de familia de la región media y alta del municipio de San Antonio Huista, así como la comunidad de el Caserío Ixmal, sentían temor de enviar a sus hijos a la escuela por lo que constantemente su asistencia se veía afectada, pues en caso de esta comunidad existía la incertidumbre de que en cualquier momento surgieran dificultades las cuales afectarían la vida psicológica y física de sus hijos, por lo que la asistencia en la escuela donde asistían cada vez era menos participativa y frecuente ya que los padres preferían que estuvieran en casa a arriesgarlos.

C. Circunstancias sociológicas

Los pobladores del Caserío Ixmal, del municipio de San Antonio Huista, pertenecen a la etnia Maya-Mam y se caracteriza por ser una comunidad de bajos recursos económicos que atraviesa una serie de dificultades, que no les han permitido avanzar hacia un desarrollo socioeconómico, que mejore las condiciones de vida de sus habitantes, ante esta situación son pocos los que han evidenciado interés por brindar a sus hijos la oportunidad de educarse, hasta obtener una carrera profesional. En los niveles preprimario y primaria la asistencia es irregular principalmente en el tiempo de corte de café que comprende los meses de enero y febrero normalizándose en el mes de marzo hasta finalizar el ciclo lectivo.

D. Circunstancias culturales

El factor cultural también ha contribuido en la manifestación de asistencia irregular al centro educativo principalmente cuando existen actividades en la comunidad las cuales están relacionadas con la comunidad lingüística a la que pertenecen, siendo esta la comunidad Maya-Mam, los pobladores tienen la costumbre de llevarse a sus hijos pequeños con ellos para que puedan ir adquiriendo sus valores culturales y de esta forma garantizar su legado a las nuevas generaciones. Cuando estas actividades culturales se realizan afectan la secuencia de contenidos que los estudiantes llevan por lo que el proceso de aprendizaje es afectado. Por otro lado, estas actividades contribuyen a enriquecer y fortalecer la identidad cultural de los niños y niñas lo cual también es parte de su formación.

1.1.5. Marco del Contexto Educativo

- A. Innovación educativa
- B. Analfabetismo
- C. Falta de becas
- D. Falta de docentes bilingües

- E. Inversión en la educación por debajo de lo establecido
- F. La desnutrición en los niños de edad escolar
- G. La exclusión de la niña indígena
- H. Clases sin textos ni mobiliario adecuado
- I. Falta de edificios escolares
- J. Calidad educativa con limitaciones
- K. Niños fuera del sistema educativo
- L. Tiempo efectivo de clases

A. El entorno sociocultural

Las condiciones económicas en las que los estudiantes de la comunidad de Ixmal, se desenvuelven son precarias, los padres de familia dependen económicamente de las actividades agrícolas por lo que en ocasiones se ven en la necesidad de involucrar a sus hijos en actividades laborales, pues los consideran como otra posibilidad de aporte para beneficio familiar, esta situación ocasiona ausencia esporádica de los niños a sus clases.

B. Los medios de comunicación una escuela paralela

Los estudiantes de la Escuela Oficial de Párvulos anexa a Escuela Oficial Rural Mixta del Caserío Ixmal, San Antonio Huista, departamento de Huehuetenango tienen acceso limitado a los medios de comunicación lo cual es visto de forma positiva debido que en la actualidad éstos no contribuyen en la formación educativa de las personas, se supone que los medios de comunicación deben contribuir con la educación del entorno, sin embargo, muchos de los medios de comunicación nacional han perdido esa función y únicamente obedecen a intereses particulares que son más de promoción que de educación.

C. Las nuevas tecnologías de la información y comunicación

Los docentes en la actualidad se apoyan cada vez más en las tecnologías de la información y comunicación para poder efectuar su labor educativa, pues han

encontrado en éstos una herramienta que facilita, dinamiza y permite la interacción de los estudiantes con el contenido de aprendizaje. Es interesante observar como los niños desde pequeños traen la habilidad de manipular aparatos tecnológicos, especialmente celulares, computadora, tablet, entre otros. Los docentes han sabido aprovechar la habilidad manifestada por los estudiantes en el desarrollo de sus clases pues poco a poco van incorporando la tecnología en el desarrollo de su labor y los niños reciben sus clases con un nivel de motivación adecuado para el aprendizaje.

D. Factores culturales y lingüísticos

La educación en la Escuela Oficial de Párvulos anexa a Escuela Oficial Rural Mixta, Caserío Ixmal, San Antonio Huista, departamento de Huehuetenango se desarrolla en un ambiente de respeto hacia las diferencias culturales y lingüísticas de la comunidad, las clases son impartidas en idioma español, sin limitar a los estudiantes la expresión de su idioma materno, pues son poseedores de una riqueza cultural y lingüística del grupo étnico Maya Mam. Los padres de familia apoyan bondadosamente todas las actividades que se desarrollan en el establecimiento las cuales se realizan en beneficio de la comunidad educativa.

1.1.6. Marco de Políticas Educativas

A. Cobertura

(MINEDUC, 2016) La niñez y juventud tienen, sin distinción alguna, fácil acceso a programas escolares y extraescolares, pertinentes cultural y lingüísticamente.

La Escuela Oficial de Párvulos anexa a Escuela Oficial Rural Mixta, Caserío Ixmal, San Antonio Huista, departamento de Huehuetenango en relación a la política de cobertura se puede afirmar que está siendo alcanzada, los estudiantes gozan del beneficio de todos los programas impulsados por el

Ministerio de Educación, reciben educación con pertinencia cultural y en un ambiente donde se respetan sus diferencias individuales.

A nivel nacional la cobertura en relación a los programas impulsados por el Ministerio de Educación se ha logrado, se cuenta con ellos en el país, en el departamento y en la comunidad.

En Guatemala se puede decir que existe cobertura en cuanto a la instalación de centros educativos en todos los rincones del país, pero que no cuentan con una infraestructura digna, ni con los docentes adecuados para cada comunidad lingüística.

B. Calidad

La Escuela Oficial de Párvulos anexa a Escuela Oficial Rural Mixta, Caserío Ixmal, San Antonio Huista, departamento de Huehuetenango en lo que respecta a la política de calidad puede afirmarse que está en proceso de alcance puesto que existen deficiencias, no se cuenta con docente de educación física, ni se han recibido talleres de orientación metodológica sobre el idioma materno de los estudiantes.

Este eje establece la participación de la niñez en un ambiente educativo en el que se les garantice el goce de pertinencia cultural y lingüística, mediante la incorporación de programas metodológicos innovadores, el seguimiento del Sistema Nacional de Acompañamiento –SINAE-, el fortalecimiento de las escuelas inclusivas, la Formación Inicial Docente -FID- y continuar con el Programa Académico de Desarrollo Profesional Docente -PADEP/D-, procurando el impulso del Sistema Nacional de Formación del Recursos Humano Educativo – SINAFORHE, fortalecer el desarrollo de destrezas en áreas específicas de recreación y deporte escolar, todo lo anterior con el

propósito de favorecer el aprendizaje en el aula y que éste a su vez responda a las exigencias de la sociedad.

A nivel nacional no se ha cumplido al 100% con el eje de calidad, equidad e inclusión, referente a éste aún se manifiestan deficiencias en el sistema evidenciados en los resultados de las pruebas evaluativas en los grados de primero y cuarto y de graduandos de básico y diversificado que demuestran que las competencias planteadas en el Currículo Nacional Base no se han alcanzado.

En relación a equidad se puede afirmar que sí se está cumpliendo con este eje puesto que las personas cada vez están más conscientes que tanto hombres y mujeres poseen los mismos derechos y las mismas obligaciones por lo tanto en educación también se manifiesta ese acceso con oportunidad para todos.

En inclusión no existen los suficientes centros educativos para atender a los niños con capacidades diferentes, ni se cuenta con personal especializado para atenderlos, en este sentido se puede afirmar que se está iniciando.

A Nivel departamental sobre calidad educativa existen deficiencias, aunque no se generaliza porque existen municipios que reflejan un alto nivel de calidad en su desempeño educativo, sin embargo, existen otros municipios en los cuales los estudiantes no alcanzan las competencias mínimas para poder ingresar al grado superior, en este aspecto intervienen muchos factores que en ocasiones son ajenos al sistema educativo.

En relación a la equidad a nivel departamental si se está cumpliendo, en la actualidad las estadísticas revelan que las niñas tienen acceso a la educación y que son mayoría en la matrícula estudiantil, esto es un gran avance para el país,

porque la sociedad está cambiando los esquemas mentales en los que se manifestaba que solo los niños tenían la oportunidad de estudiar.

En relación a inclusión aún falta mucho por realizar, son mínimos los lugares que cuentan con un centro educativo que pueda atender a la población con capacidades diferentes, y en los lugares donde existe uno, el personal que labora no está especializado para atender las diferentes clases de capacidades diferentes que existen.

Los centros educativos públicos no niegan el acceso a las personas que poseen capacidad diferente sin embargo no pueden atenderlos como ellos necesitan, porque el docente no está preparado académicamente para poderlo hacer y porque la población estudiantil que atiende no se lo permite.

A nivel de contexto la calidad educativa evidencia bajo rendimiento, pero no se puede culpar únicamente a los estudiantes porque también el docente tiene una gran responsabilidad en este aspecto, él debe involucrarse en el proceso educativo, pero de forma consciente, innovando sus técnicas cuando las utilizadas no sean suficientes.

En lo que a equidad se refiere es uno de los grandes logros porque si se manifiesta la presencia de niños y niñas en los centros educativo los cuales son tratados con igualdad y a los que se les brinda las mismas oportunidades para que alcancen el éxito escolar. En lo relacionado a la inclusión a nivel de contexto se está avanzando lentamente pero ya se inició con la instalación de un centro educativo para atender a los niños con capacidades diferentes, aunque es atendido por docentes de primaria normal y preprimaria normal, y que en el presente año se espera la instalación de un docente especializado para atender a dicha población estudiantil con asignación al presupuesto

nacional 011.

C. Modelo de gestión

Este eje contempla que los niños, excluidos del Sistema Educativo Nacional sean incorporados y atendidos con pertinencia lingüística y cultural, implementando modelos educativos coherentes a las necesidades de su contexto. A nivel nacional, departamental y de contexto aún se espera la asignación de puestos específicos para cada área lingüística.

La Escuela Oficial de Párvulos anexa a Escuela Oficial Rural Mixta, Caserío Ixmal, San Antonio Huista, departamento de Huehuetenango en lo que respecta a la política de gestión aún no se ha cumplido en su totalidad, puesto que se evidencian carencias en relación al dominio del idioma materno de los estudiantes.

En la actualidad existen muchos docentes asignados a establecimientos educativos de modalidad bilingüe en los cuales el docente tiene dominio de un idioma maya pero no está acorde a la comunidad lingüística donde fueron asignados, es decir que el idioma materno de los niños y niñas que asisten al centro educativo es totalmente diferente al idioma que el docente domina, lo que tiende a mantener el desarrollo de las clases en idioma español.

D. Recurso humano

Este eje plantea que los centros educativos oficiales del Sistema Educativo Nacional han mejorado las condiciones de nutrición en la niñez, la infraestructura y las tecnologías en los centros educativos oficiales del sistema, se han creado espacios dignos y saludables para favorecer el aprendizaje, a partir de la identificación de necesidades y riesgos, se promueve una cultura de mejoramiento del entorno escolar para generar condiciones saludables, con el

apoyo de la comunidad educativa.

La Escuela Oficial de Párvulos anexa a Escuela Oficial Rural Mixta, Caserío Ixmal, San Antonio Huista, departamento de Huehuetenango en relación a la política de Recurso humano necesita ser atendida con la asignación de recursos tecnológicos que permitan a los estudiantes familiarizarse con su uso y aprender sobre su incorporación en el proceso de enseñanza aprendizaje.

A nivel nacional en relación a este eje que hace referencia a espacios dignos de aprendizaje quizás solo en el área metropolitana y cascos urbanos existan porque en las áreas rurales la infraestructura, mobiliario y recursos didácticos aun evidencian carencia.

Un gran avance es el incremento al presupuesto asignado para alimentación escolar actualmente son asignados Q. 4.00 por estudiante lo que permite brindar a los estudiantes de los centros educativos un desayuno completo, esto ha contribuido a mejorar las condiciones nutricionales de los niños y niñas especialmente del área rural.

A nivel departamental los ambientes escolares urbanos son los que cuentan con infraestructura digna, mobiliario acorde a la población estudiantil y recursos didácticos suficientes puesto que cuentan con el apoyo de los padres de familia que están dispuestos a invertir en la educación de sus hijos.

A nivel de contexto la infraestructura es deficiente, no tiene la capacidad de albergar la cantidad de estudiantes que asisten, en relación a mobiliario se da una situación similar, no existe suficiente mobiliario y el que está en uso se encuentra en malas condiciones. En relación a los recursos didácticos solo se cuenta con los que son asignados a inicio del ciclo escolar porque en las comunidades rurales los padres de familia son de escasos recursos económicos

y es difícil que puedan comprar recursos didácticos extras.

E. Educación bilingüe, multicultural e intercultural

El Ministerio de Educación realiza una gestión eficiente y desconcentrada para lograr la descentralización con criterios lingüísticos y culturales, reestructurar organizativamente al Ministerio de Educación a partir de un diagnóstico de funcionalidad, renovar la coordinación interinstitucional e intersectorial, para el impulso oportuno de la agenda educativa, asegurar una gestión eficiente, intercultural y transparente del Ministerio de Educación, fortalecer la relación con el Consejo Nacional de Educación, para impulsar las políticas educativas y fortalecer el Sistema Nacional de Información Educativa, desagregando variables lingüísticas y étnicas culturales en los diferentes subsistemas.

En este aspecto es un gran avance el que se ha manifestado en los últimos años porque se cuenta con un sistema educativo descentralizado y funcional que permite el fácil acceso a los trámites administrativos de tal forma que sean los procesos más rápidos, efectivos y transparentes. La coordinación con las diversas entidades facilita la ejecución de las actividades planteadas en la agenda lo que permite su ejecución efectiva.

F. Aumento a la inversión educativa

La escasa inversión de Guatemala en educación es parte de una problemática que limita la cobertura a nivel nacional. El Estado invierte muy pocos recursos en la preparación escolar de los niños por lo que se afirma que es una de las cifras más bajas si se compara con otros países. La mayor parte de los recursos son asignados para darle cobertura a preprimaria y primaria.

Es en los niveles de preprimaria y primaria donde se focalizan los programas de apoyo (útiles escolares, valija didáctica, gratuidad, alimentación escolar), así

como infraestructura, quedándose sin recursos para los otros niveles.

A nivel departamental, sucede lo mismo, únicamente se concentra la asignación de fondos para dos niveles que son considerados prioritarios que es el de preprimaria y primaria, quedando nuevamente en el olvido los demás, lo cual provoca mucho descontento en la población pues los jóvenes desean continuar sus estudios y lamentablemente son pocos los municipios que cuentan establecimientos de nivel diversificado nacionales. Esto obliga a padres de familia a hacer una inversión económica extra pues tienen que pagar colegios y los que pueden hacerlo lo hacen mientras los que no tienen recursos, ven truncadas sus posibilidades.

A nivel local se puede asegurar que existe cobertura en los niveles mencionados (preprimaria, primaria y básico en algunos casos) porque cada rincón del municipio cuenta con un establecimiento público, aunque existe limitación en el diversificado y aún más en el superior. Incremento de la asignación presupuestaria a la Educación hasta alcanzar lo que establece el Artículo 102 de la Ley de Educación Nacional, (7% del producto interno bruto)

G. Equidad

Uno de los compromisos asumidos por el gobierno de Guatemala es el de garantizar la educación con calidad y equidad, partiendo del reconocimiento de las personas que conforman los cuatro pueblos, especialmente apoyando a los grupos más vulnerables. En este aspecto se establece el reconocimiento de su contexto y sus formas de vida para que estas sean respetadas y valoradas en el mundo actual.

A nivel departamental esta política a surtido efectos positivos porque la población estudiantil tiene acceso a la educación sin distinción alguna, niños y

niñas provenientes de todas las culturas tienen garantizado su acceso a cualquier centro educativo público al cual deseen ingresar.

A nivel local se ha evidenciado el ingreso de la mayor parte de niños y niñas a los centros educativos situación que con anterioridad era difícil, hoy en día gozan de los mismos beneficios y son tratados sin ningún tipo de discriminación.

H. Fortalecimiento institucional y descentralización

Fortalecer la institucionalidad del sistema educativo nacional y la participación desde el ámbito local para garantizar la calidad, cobertura y pertinencia social, cultural y lingüística en todos los niveles con equidad, transparencia y visión de largo plazo. Las entidades involucradas en el fortalecimiento de la educación han manifestado sus buenas intenciones de mejorar el servicio tratando la forma de que todas las acciones que se realizan en beneficio de la educación sean más rápidas, efectivas y con transparencia, así mismo sucede con los trámites administrativos para que estos sean descentralizados garantizando con ello efectividad y ahorro de tiempo.

A nivel departamental es un logro también puesto que cuando se pretende realizar algún trámite ya no es necesario viajar a la ciudad capital ya que estos trámites pueden realizarse en la cabecera departamental y en algunos casos en la página principal del Ministerio de Educación, lo que optimiza tiempo y recursos.

A nivel local se puede afirmar que se está avanzando poco a poco ya que a través de las diferentes coordinaciones técnico administrativas se pueden realizar diversas acciones, y esto contribuye en la optimización de los días de labor en los centros educativos, y puede facilitar la verificación de que las acciones sean realizadas con transparencia.

1.2. Análisis Situacional

1.2.1. Identificación de problemas del entorno educativo a intervenir

- A. Falta de inversión educativa
- B. Practica inmoderada de anti valores
- B. La deserción escolar en los establecimientos
- C. El ausentismo dentro del entorno educativo
- D. La baja matrícula escolar
- E. Desinterés educativo por parte de padres de familia y niños
- F. Problemas de aprendizaje
- G. Repitencia en los grados de los niveles educativos
- H. Escasez de práctica de valores en la convivencia
 - I. Bajo grado de educación en valores
- J. La violencia familiar
- K. La exclusión de alumnos con capacidades diferentes, idioma y cultura
- L. Bullyng entre los alumnos

1.2.2. Selección de problema prioritario (matriz de priorización)

Tabla 5

Matriz de priorización

CRITERIO	ESCALA DE PUNTUACIÓN		
	2 Puntos	1 Punto	0 puntos
A. Frecuencia y/o gravedad del problema	Muy frecuente o muy grave	Medianamente frecuente o grave	Poco frecuente o grave
B. Tendencia del problema	En aumento	Estático	En descenso
C. Posibilidad de modificar la situación	Modificable	Poco modificable	Inmodificable
D. Ubicación temporal de la solución	Corto plazo	Mediano Plazo	Largo plazo
E. Posibilidades de registro	Fácil registro	Difícil registro	Muy difícil registro
F. Interés en solucionar el problema	Alto	Poco	No hay interés
G. Accesibilidad o ámbito de competencia	Competencia del estudiante	El estudiante puede intervenir pero no es su absoluta competencia	No es competencia del estudiante

PROBLEMAS	CRITERIOS					Subtotal 1 (A-E)	CRITERIOS		Subtotal 2(F-G)	(Subtotal 1 x Subtotal 2) TOTAL
	A- Magnitud y gravedad	B- Tendencia	C- Modificable	D- Tiempo	E- Registro		F- Interés	G- Competencia		
Practica inmoderada de anti valores	2	2	2	2	2	10	2	2	4	40
Ausentismo	2	1	2	1	2	8	1	1	2	16
Deserción escolar	1	1	2	1	2	7	0	2	2	14
Desinterés educativo	1	1	1	1	1	5	1	1	2	10
Desempleo	2	2	2	0	2	8	1	0	1	8
Pobreza	2	2	1	0	2	7	0	0	0	7
Desnutrición	2	1	2	0	2	7	0	0	0	7
Migración	2	2	0	0	2	6	1	0	1	6

Fuente: Propia

1.2.3. Análisis del problema (árbol de problemas)

1.2.4.

Figura 1

Árbol de problemas

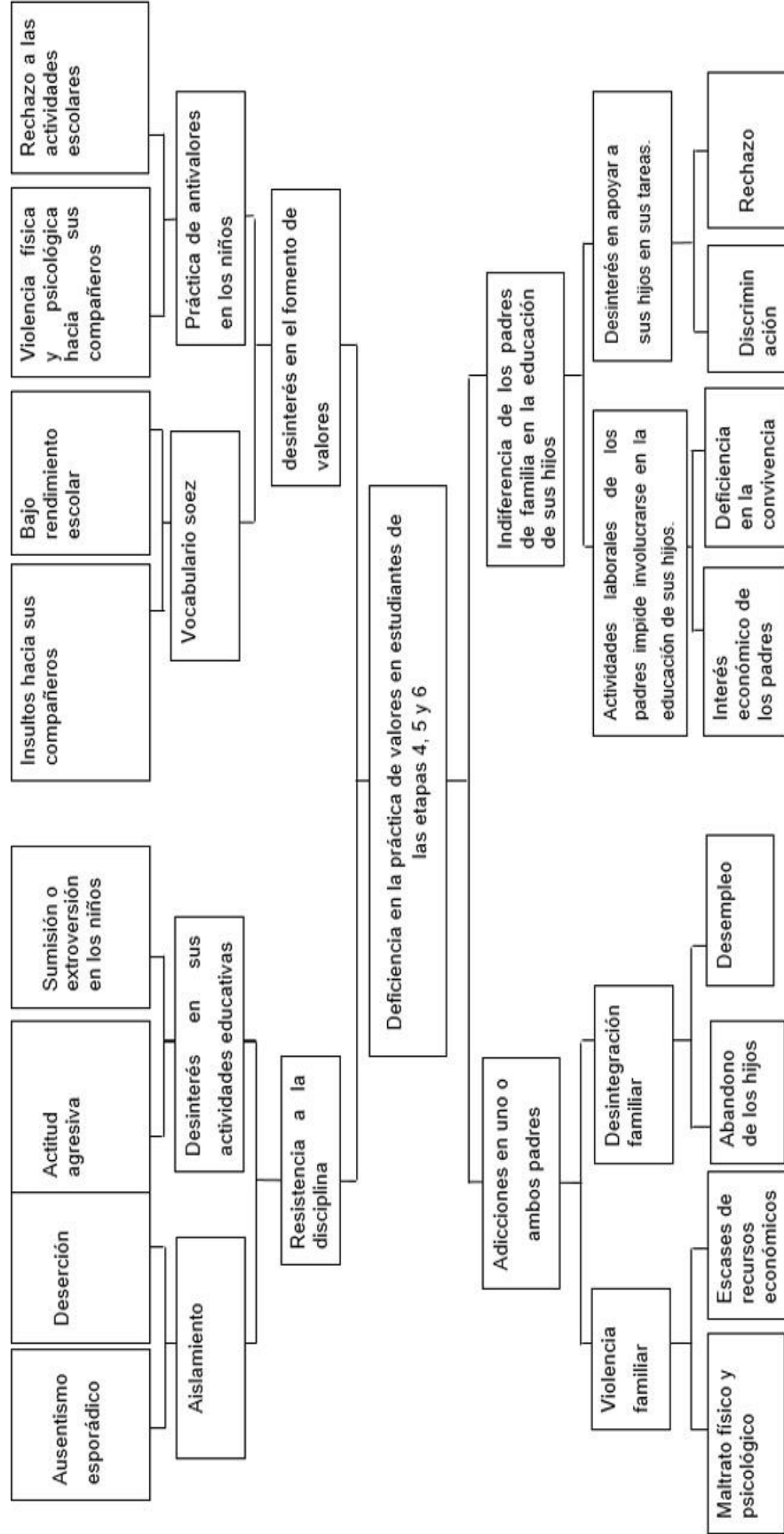

Fuente: Propia

Identificación de demandas

A. Demandas Sociales

- a. Creación de fuentes de empleo
- b. Apoyo para proyectos productivos a nivel local
- c. Asesoría técnica y financiera para pequeños empresarios
- d. Cobertura y efectividad de servicios públicos
- e. Dotación de recursos financieros y de recurso humano en las instancias que ofrecen servicios públicos

B. Demandas institucionales

- a. Ampliación de presupuesto de inversión
- b. Asignación de puestos por competitividad
- c. Asesoría técnica y pedagógica al recurso humano en servicio
- d. Ampliación de personal y centros tecnológicos
- e. Ubicación del recurso humano según aptitudes y méritos académicos

C. Demandas poblacionales

- a. Transparencia en el uso de recursos económicos Estatales
- b. Ampliación de cobertura educativa gratuita especialmente en nivel medio y diversificado.
- c. Mejorar las condiciones de infraestructura de todos los establecimientos públicos.
- d. Otorgar becas para los estudiantes de escasos recursos económicos y efectivo rendimiento académico.
- e. Asignación de personal docente por criterio de especialidad (Bilingües, de artes, educación física, etc.).

A. Características de los actores

Tabla 6
Características de los actores

Actores	Intereses	Fortalezas	Debilidades	Oportunidades	Amenazas	Relaciones	Impactos	Necesidades de participación
Directos								
Estudiantes	Alcanzar en un futuro una carrera profesional	Habilidades destrezas e interés por aprender	No invierte mucho tiempo en lectura. Los juegos tecnológicos le absorben mucho tiempo	Apoyo económico, moral y formativo de sus padres	Mal uso de la tecnología Consejos de personas improductivas	Relaciones cordiales entre estudiante y docente	Incremento en su aprendizaje y desarrollo potencial.	Inversión en espacios de socialización y tecnología apropiada.
Docentes	Contribuir con la formación de estudiantes productivos y útiles a la sociedad	Actualización académica y aplicación de nuevos modelos de aprendizaje	Inversión de tiempo en requerimientos administrativos y en coordinación para la elaboración de alimentos en las escuelas	Apoyo de autoridades educativas y padres familia	deserción de estudiantes por migración	Interacción cordial con los integrantes de la comunidad educativa	Organización coordinación y ejecución de actividades laborales que demuestran efectividad docente	Eliminar requerimientos administrativos innecesarios
Padres de Familia	Formación académica de calidad en sus hijos	Apoyo económico Presencia para	Falta de apoyo formativo y acompañami	Alcanzar una carrera profesional para sus hijos	Migración Desempleo	Buenas relaciones con los docentes	Realización de actividades coordinadas	Información periódica del avance educativo de sus hijos.

Actores	Intereses	coordinar acciones en docentes.	ento de uno de los padres.	Fortalezas	Debilidades	Oportunidades	Amenazas	Relaciones	con personal docente.	Impactos	Necesidades de participación
Coordinador Técnico Administrativo	Efectividad en la labor administrativa	Experiencia en tareas administrativas	No posee conocimiento en el aspecto pedagógico. No monitorea	Apoyo de docentes en actividades pedagógicas diversas.	Desacuerdo de docentes por usurpar funciones.	Poca relación con el gremio magisterial.	Realización de actividades planificadas y ejecutadas.	Organizar su tiempo para realizar monitoreo a las diversas instancias educativas.			
Indirectos											
Autoridades Comunitarias S COCODE	Apoyar el desarrollo de la comunidad	Elegidos por los comunitarios y son apoyados.	Incumplimiento de funciones Falta de valor para exigir ante el COMUDE.	Trasladar las carencias de la comunidad para ser atendidas.	Involucrar e actividades anómalas con las autoridades	relaciones positivas y de coordinación inter-institucional	Capacidad de incidir positivamente en su comunidad a través de la gestión.	Ejecutar acciones concretas de beneficio comunitario.			
Autoridades municipales	Contribuir con el desarrollo del municipio	Cuenta con fondos económicos asignados por el Estado	Incapacidad para priorizar proyectos. Desconocimiento de funciones.	Establecer coordinación con otras entidades para obtener apoyo.	Malversación de los fondos asignados	Conflictos por motivos políticos	Incidir en el desarrollo del municipio	Auditorias para verificación de inversión en proyectos			
instituciones gubernamentales	Optimizar los recursos para el desarrollo local	Contar con el apoyo financiero gubernamental	Mala ubicación del recurso humano en relación a su puesto laboral. Poca coordinación con otras	Coordinar acciones con autoridades municipales, locales y comunitarias.	Malversación de fondos	Buenas relaciones Inter-institucionales	Proyectar acciones concretas para el desarrollo local.	Apertura de espacios y oportunidades para ejecución de proyectos de beneficio local			

Actores	Intereses	Fortalezas	Debilidades	Oportunidades	Amenazas	Relaciones	Impactos	Necesidades de participación
instituciones no gubernamentales	Apoyar el desarrollo local	Apoyo de entidades sin intención de lucro	Tienen presencia en pocas comunidades	Incidir positivamente en el desarrollo local	Manipulación de otras entidades	Limitadas con sus financieras y comunidad es electas	Ejecución de acciones concretas para el desarrollo local.	Ampliar los espacios para proyección.
Comunidad en general	Desarrollo comunitario	Apoyo mutuo Unidad para gestionar	Intereses particulares No coinciden en opiniones al priorizar	Coordinación inter-institucional para lograr beneficios en común	Influencia de líderes negativos	Positivas entre los comunitarios y entidades con presencia en la comunidad	Capacidad de influir positivamente en el desarrollo local	Espacios de socialización de necesidades y ejecución de proyectos priorizados
Potenciales								
Proveedores	Aumento del caudal económico	Brindar un buen servicio	Mal servicio Incumplimiento de pedidos	Capacitación del personal para que brinde un mejor servicio. Ofrecer productos de buena calidad.	Instalación de nuevos proveedores	Relaciones efectivas con sus clientes.	Cientes satisfechos con la atención brindada y con productos otorgados.	Establecer mecanismos para concluir oportunidades

Fuente: Propia

B. Influencias de los actores

Se presenta una tabla de contingencia que posee información sobre la influencia e interés de los actores participantes en el proyecto de mejoramiento educativo.

Tabla 7
Influencia de actores

Baja influencia	Alta influencia
Es poco probable que los actores participen estrechamente en el proyecto y no requieren más que la información que se dirige al público general.	Estos actores podrían oponerse al proyecto, por lo tanto, se debería informarles y reconocer sus puntos de vista para evitar conflicto.
Alcalde COCODES Iglesias ONGs	Estudiantes Docentes Padres de familia Directores y CTAs
Bajo interés	Alto interés
Estos actores deben participar estrechamente, a fin de asegurar su apoyo para el proyecto.	Estos actores requieren un esfuerzo especial para asegurar que sus necesidades estén satisfechas y que su participación sea fructuosa.
Alcalde COCODES Iglesias Ongs	Estudiantes Docentes Padres de familia Directores y CTAs

Fuente: propia

C. Criterios y atributos de los actores

Tabla 8
Criterios o atributos de los actores

Actores	C-1 trabaja en el entorno educativo	C-2 Tiene poder político	C-3 es un posible apoyo o amenaza	C-4 Capacidad de conseguir financiamiento	C-5 es propietario de un posible sitio de tratamiento	C- 6 Posible usuario de los productos finales	TOTAL
Estudiantes	X		X			X	4
Docentes	X	X	X	X		X	5
Directores	X	X	X	X		X	5
CTAs	X	X	X	X			4
Padres de Familia		X	X	X			3

Fuente: Propia.

D. Características típicas de los actores

Tabla 9
Características típicas de los autores

Tipos de actor	Intereses Principales	Oportunidades	Necesidades de integración y acciones requeridas
Directos			
Estudiantes	<ul style="list-style-type: none"> - Aprender - Experimentar - Explorar - Divertirse - Hacer amistades - Conocer Personas - Saber leer y escribir - Promover al grado superior - Conocer maestros 	<ul style="list-style-type: none"> - Programa de alimentación Útiles - Gratuidad - Becas escolares - Adquirir habilidades de lectura y escritura - Salir adelante en el nivel académico - Integrarse a juegos escolares - Sobresalir en algún deporte - Sobresalir en áreas específicas - Representar a su establecimiento educativo en competencias extra aula - Recibir una educación de calidad 	<ul style="list-style-type: none"> - Aplicación de nuevas metodologías de trabajo - Aprendizajes significativos - Constructivismo - Fortalecer lazos de amistad - Practica de valores - Integrarse a un grupo escolar - Conocer una sociedad diferente a la de su hogar - Integración a una directiva de grado - Integrar gobierno escolar a nivel de escuela - Integrarse a un equipo deportivo
Docentes	<ul style="list-style-type: none"> - Formar personas productivas y útiles a la sociedad. - Entregar estudiantes competitivos - Formar estudiantes con ideales. - Formar estudiantes críticos y analíticos. 	<ul style="list-style-type: none"> - Actualización docente - Organización gremial - Coordinación interinstitucional - Incentivos salariales 	<ul style="list-style-type: none"> - Efectividad en su labor docente - Ejecución de metodologías innovadoras para mejorar el proceso educativo. - Coordinación con padres de familia para el fomento de la práctica de valores en el entorno escolar y social.

Tipos de actor	Intereses Principales	Oportunidades	Necesidades de integración y acciones requeridas
CTAs	<ul style="list-style-type: none"> - Cumplimiento de requerimientos administrativos. - Coordinación con docentes y padres de familia para la realización de diversas actividades. - Monitoreo de ejecución de proyectos escolares 	<ul style="list-style-type: none"> - Apoyo docente - Apoyo de instituciones educativas - Apoyo de autoridades municipales - Incentivo salarial 	<ul style="list-style-type: none"> - Efectividad en su labor administrativa - Calendarización de actividades diversas - Coordinación con docentes, estudiantes, padres de familia para la ejecución de la agenda educativa emanada del MINEDUC.
Indirectos			
Alcalde	<ul style="list-style-type: none"> - Desarrollo municipal - Cobertura financiera del gobierno - Profesionales capacitados - Desarrollo de las comunidades - Descubrir líderes escolares y comunitarios - Convivencia entre comunidades educativas (escuelas) 	<ul style="list-style-type: none"> - Aportes de gobierno - Ingreso de fondos extras - apoyo de diferentes organizaciones - Orientar el desarrollo de las comunidades del municipio 	<ul style="list-style-type: none"> - Apoyo de organizaciones gubernamentales y no gubernamentales. - Promoción de proyectos comunitarios. - Ejecución de proyectos comunitarios. - Fomento del turismo - Participación ciudadana - Formación de líderes y lideresas.
COCODES	<ul style="list-style-type: none"> - Desarrollo Comunitario - Cobertura financiera municipal - Líderes comunitarios positivos 	<ul style="list-style-type: none"> - Aportes de gobierno - Ingreso de fondos extras - apoyo de diferentes organizaciones - Orientar el desarrollo de las comunidades del municipio 	<ul style="list-style-type: none"> - Apoyo de organizaciones gubernamentales y no gubernamentales. - Promoción de proyectos comunitarios. - Ejecución de proyectos comunitarios. - Fomento del turismo - Participación ciudadana - Formación de líderes y lideresas.

Tipos de actor	Intereses Principales	Oportunidades	Necesidades de integración y acciones requeridas
Organizaciones gubernamentales y no gubernamentales	<ul style="list-style-type: none"> - Desarrollo Comunitario - Cobertura financiera municipal e institucional - Líderes comunitarios positivos 	<ul style="list-style-type: none"> - Aportes de gobierno y de instituciones - Ingreso de fondos extras - apoyo de diferentes organizaciones - Orientar el desarrollo de las comunidades del municipio 	<ul style="list-style-type: none"> - Promoción de proyectos comunitarios - Ejecución de proyectos comunitarios - Fomento de actividades productivas - Participación ciudadana - Formar líderes y lideresas
Potenciales			
Proveedores	<ul style="list-style-type: none"> - Interés económico - Servir a centros educativos - Vender su producto - Dar a conocer su producto 	<ul style="list-style-type: none"> - Mejorar sus ingresos económicos - Dar a conocer su empresa 	<ul style="list-style-type: none"> - Dejar de cumplir con sus responsabilidades - Conocer empresas educativas

Fuente: Propia

E. Diagrama de relaciones

Figura 2
Diagrama de relaciones

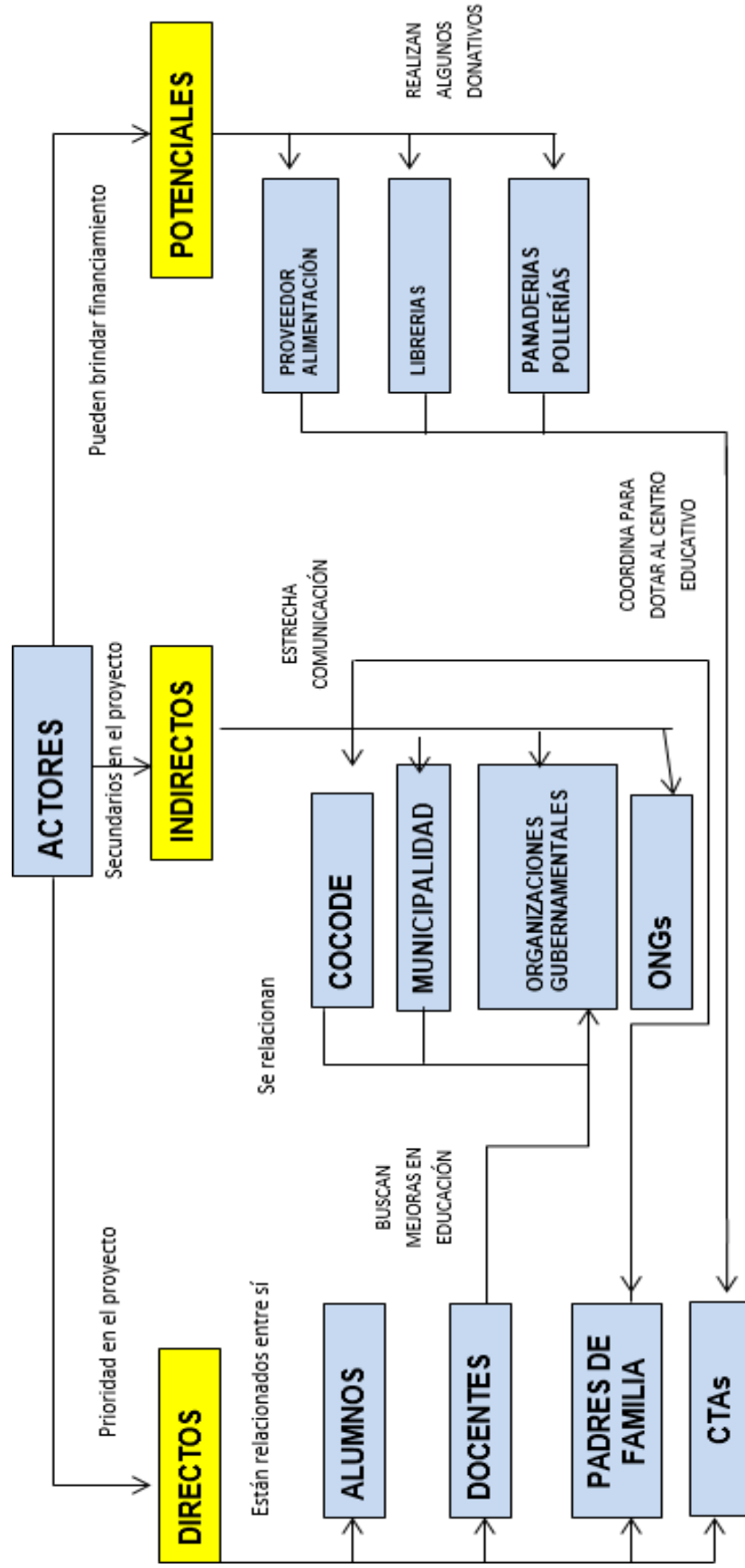

Fuente: Propia

1.3. Análisis estratégico

1.3.1. Matriz DAFO

Tabla 10
Matriz DAFO

Factores negativos	Factores internos		Factores externos		Factores positivos
	Debilidades		Amenazas		
Factores negativos	D.1. Poco interés de los padres de familia en la formación y práctica de valores en el hogar. D.2. Deficiencia en la práctica de valores cívicos y morales en el centro educativo. D.3. Padres permisivos y despreocupados D. 4. Indisciplina en los alumnos D. 5. Incumplimiento del reglamento de convivencia. D. 6. Padres solapadores de malas conductas. D. 7. Demasiado tiempo de ocio en los niños. D. 8. Docentes tolerantes y permisivos D. 9. Escaso acompañamiento de los padres en la formación educativa de sus hijos. D. 10. Traumas psicológico.		A.1. Sociedad con déficit de principios y valores morales A.2. Limitados espacios recreativos y deportivos para los niños A. 3. Desintegración familiar A. 4. Docentes desactualizados A. 5. Precariedad en el factor económico de los padres A.6. Conflictos familiares A. 7. Adicciones a temprana edad A. 8. Metodología obsoleta A. 9. Escases de material educativo A. 10. Influencia negativa de los medios de comunicación		Factores positivos
	Fortalezas		Oportunidades		
	F.1. Comunidad dispuesta a recibir orientación en valores. F.2. Docentes preparados académicamente a través del programa (PADEP/D) F. 3. Utilización de recursos didácticos contextualizados F .4. Aplicación de nuevas formas y métodos de enseñanza aprendizaje F. 5. Relaciones cordiales con los padres y madres de familia F. 6. Efectiva organización de docentes, alumnos y padres de familia en el establecimiento F. 7. Coordinación y colaboración de padres de familia en la realización de actividades y proyectos educativos. F. 8. Apoyo del Ministerio de Educación con programas educativos F. 9. Comunidad bilingüe Mam-español F. 10. Aplicación del constructivismo en el proceso de enseñanza		O.1. Actualización docente O.2. continuidad del apoyo del Ministerio de Educación con los programas educativos O. 3. Recepción de libros actualizados O.4. Apoyo de ONG en la capacitación de docentes con métodos innovadores para el control de la indisciplina. O. 5. Gestionar espacios recreativos y deportivos O. 6. Agenciarse de recursos didácticos propios de la comunidad O. 7. Comunidad educativa organizada para Velar por el cumplimiento del reglamento de convivencia pacífica. O. 8. Talleres de Formación en valores O. 9. Coordinación con otras entidades para apoyo técnico y financiero O.10. Organizar actividades educativas de carácter cívico y moral con personal docente y estudiantes del centro educativo.		
	Factores internos		Factores Externos		

Fuente: Propia

1.3.2. Técnica Mini-Max

Tabla 11
Técnica del Mini Max

Fortalezas-oportunidades	Fortalezas-amenazas
<p>F.1. Docentes preparados académicamente a través del programa (PADEP/D). O.1. Actualización docente.</p> <p>F.2. Aplicación de nuevas formas y métodos de enseñanza aprendizaje O. 4. Apoyo de ONG en la capacitación de docentes con métodos innovadores.</p> <p>F.3. Utilización de recursos didácticos contextualizados O. 6. Agenciarse</p> <p>F.6. Efectiva organización de docentes, alumnos y padres de familia en el establecimiento O. 7. Comunidad educativa organizada para velar por el cumplimiento del reglamento de convivencia.</p> <p>F.10. Comunidad dispuesta a recibir orientación en valores. O. 8. Talleres de Formación en Valores</p>	<p>F.1. Comunidad dispuesta a recibir orientación en valores. A.1. Sociedad con déficit de principios y valores morales.</p> <p>F.2. Docentes preparados académicamente a través del programa (PADEP/D). A. 4. Docentes desactualizados</p> <p>F.3. Utilización de recursos didácticos contextualizados A. 9. Escases de material educativo.</p> <p>F. 4. Aplicación de nuevas formas y métodos de enseñanza aprendizaje</p> <p>F. 7. Coordinación y colaboración de padres de familia en la realización de actividades y proyectos educativos. A. 5. Precariedad en el factor económico de los padres.</p>
Debilidades-oportunidades	Debilidades-amenazas
<p>D.1. Poco interés de los padres de familia en la formación y práctica de valores en el hogar. O. 8. Talleres de formación en valores.</p> <p>D.2. Deficiencia en la práctica de valores cívicos y morales en el establecimiento. O.10. Organizar actividades educativas de carácter cívico y moral con personal docente y estudiantes del centro educativo.</p> <p>D.5. Incumplimiento del reglamento de convivencia. O. 7. Comunidad educativa organizada para velar por el cumplimiento del reglamento de convivencia.</p> <p>D. 7. Demasiado tiempo de ocio en los niños. O. 5. Gestionar espacios recreativos y Deportivos.</p> <p>D. 8. Docentes tolerantes y permisivos O.4. Apoyo de ONG en la capacitación de docentes con métodos innovadores para el control de la indisciplina.</p>	<p>D.1. Poco interés de los padres de familia en la formación y práctica de valores en el hogar. A.1. Sociedad con déficit de principios y valores morales</p> <p>D.2. Deficiencia en la práctica de valores cívicos y morales en el establecimiento. A. 10. Influencia negativa de los medios de comunicación.</p> <p>D.3. Padres permisivos y despreocupados. A.6. Conflictos familiares</p> <p>D. 7. Demasiado tiempo de ocio en los niños. A.2. Limitados espacios recreativos y deportivos para los niños.</p> <p>D. 9. Escaso acompañamiento de los padres en la formación educativa de sus hijos. A. 3. Desintegración familiar.</p>

Fuente: Propia.

1.3.3. Vinculación estratégica

A. Vinculación fortalezas oportunidades

a. F.1. Docentes preparados académicamente a través del programa (PADEP/D). O.1. Actualización docente.

La preparación académica de los docentes obtenida en el Programa Académico de Desarrollo Profesional Docente debe aprovecharse al máximo ya que sus conocimientos contribuirán efectivamente en el desarrollo de la calidad educativa de la comunidad.

b. F.2. Aplicación de nuevas formas y métodos de enseñanza aprendizaje O. 4. Apoyo de ONG en la capacitación de docentes con métodos innovadores.

El apoyo de organizaciones no gubernamentales en la actualización de metodología para docentes debe ser aprovechada en la utilización de nuevas prácticas de enseñanza las cuales promoverán efectividad en el proceso de enseñanza aprendizaje.

c. F.2. Utilización de recursos didácticos contextualizados O. 6. Agenciarse de recursos Didácticos propios de la comunidad.

La comunidad educativa en la que se labora cuenta con una serie de recursos los cuales deben ser aprovechados y utilizados como recursos didácticos contextualizados en actividades constructivistas y prácticas para el logro del desarrollo de un proceso educativo formativo, efectivo y de calidad formativo.

d. F.6. Efectiva organización de docentes alumnos y padres de familia en el establecimiento O. 7. Comunidad educativa organizada para velar por el cumplimiento del reglamento de convivencia.

La organización de la comunidad educativa deberá considerarse y aprovecharse para coordinar acciones que contribuyan al cumplimiento del reglamento interno y a solventar dificultades que se presenten en el establecimiento educativo.

e. F.10. Comunidad dispuesta a recibir orientación en valores. O. 8. talleres de Formación en valores.

La disponibilidad manifestada por la comunidad educativa para recibir orientación en el tema de valores debe ser aprovechado en beneficio del proceso formativo de los estudiantes del centro educativo y para el logro de una sana convivencia.

B. Vinculación debilidades-oportunidades

a. D.1. Poco interés de los padres de familia en la formación y práctica de valores en el hogar. O. 8. Talleres de formación en valores.

El poco interés manifestado por los padres de familia en la formación y práctica de valores en el hogar constituye una de las principales razones del mal comportamiento de los hijos, por lo cual deben aprovecharse los talleres de formación en valores que se realicen en el centro educativo ya que serán de beneficio para el mejoramiento de la conducta de los estudiantes y la convivencia.

b. D.2. Deficiencia en la práctica de valores cívicos y morales en el establecimiento. O.10. Organizar actividades educativas de carácter cívico y moral con personal docente y estudiantes del centro educativo.

La deficiencia en la práctica de valores es cada día más visible y evidente en los diferentes centros escolares para ello los docentes deberán establecer y

aprovechar la organización de actividades educativas de carácter cívico y moral para el logro de relaciones pacíficas y armoniosas entre los estudiantes.

c. D.5. Incumplimiento del reglamento de convivencia. O. 7. Comunidad educativa organizada para velar por el cumplimiento del reglamento de convivencia.

El incumplimiento del reglamento de convivencia que se elabora en cada establecimiento educativo genera una serie de conflictos, por eso es importante aprovechar que la comunidad educativa está organizada para velar por el cumplimiento de lo estipulado en el reglamento y coadyuvar a los estudiantes a cumplir con sus obligaciones.

d. D.7. Demasiado tiempo de ocio en los niños. O. 5. Gestionar espacios recreativos y Deportivos.

El otorgar demasiado tiempo de ocio a los niños genera descuido del estudio, sedentarismo y problemas de salud, por ello es conveniente gestionar espacios recreativos y deportivos de tal manera que los estudiantes puedan convivir con los demás y ser partícipes

e. D. 8. Docentes tolerantes y permisivos O.4. Apoyo de ONG en la capacitación de docentes con métodos innovadores para el control de la indisciplina.

Los docentes en ocasiones manifiestan actitud tolerante y permisiva con los estudiantes lo cual genera dificultades en la convivencia entre los estudiantes por ello es necesario aprovechar el apoyo de las organizaciones no gubernamentales que capacitan sobre métodos innovadores para poder minimizar la indisciplina de manera eficaz y avanzar en el logro de relaciones cordiales.

C. Vinculación fortalezas-amenazas

a. F.1. Comunidad dispuesta a recibir orientación en valores. A.1. Sociedad con déficit de principios y valores morales.

La disponibilidad de la comunidad educativa en recibir orientación en el tema de valores representa una oportunidad de contribuir efectivamente en la restauración de los principios y valores morales de la sociedad.

b. F.2. Docentes preparados académicamente a través del programa (PADEP/D). A.4. Docentes desactualizados.

La preparación académica de los docentes a través del Programa Académico de Desarrollo Profesional Docente debe ser aprovechado para mejorar la calidad educativa en el establecimiento.

c. F.3. Utilización de recursos didácticos contextualizados A. 9. Escases de material educativo.

Los recursos existentes en el contexto de la comunidad deben aprovecharse especialmente para el desarrollo de la capacidad creadora de los niños y niñas del establecimiento educativo.

d. F.4. Aplicación de nuevas formas y métodos de enseñanza aprendizaje A. 8. Metodología obsoleta.

Los docentes en la actualidad procuran la utilización de nuevas formas y métodos de enseñanza aprendizaje lo cual debe ser un aporte efectivo para desarrollar en los niños y niñas nuevas habilidades y destrezas de beneficio para su formación y aprendizaje.

e. F. 7. Coordinación y colaboración de padres de familia en la realización de actividades y proyectos educativos. A. 5. Precariedad en el factor económico de los padres.

La coordinación y colaboración de los padres de familia en la realización de las actividades y proyectos educativos debe ser aprovechada para contribuir con la solución de los problemas que atraviesa la población estudiantil y la institución educativa.

D. Vinculación debilidades-amenazas

a. D.1. Poco interés de los padres de familia en la formación y práctica de valores en el hogar. A.1. Sociedad con déficit de principios y valores morales.

Los docentes deberán establecer acciones para motivar y crear interés en los padres de familia por la formación y práctica de valores en el hogar para tener incidencia positiva dentro de la sociedad.

b. D.2. Deficiencia en la práctica de valores cívicos y morales en el establecimiento. A. 10. Influencia negativa de los medios de comunicación.

Los integrantes de la comunidad educativa procuraran la realización de diversas actividades cívicas y morales donde los estudiantes puedan desarrollar y manifestar actitudes positivas en beneficio de una cultura de paz.

c. D.3. Padres permisivos y despreocupados. A.6. Conflictos familiares.

Los docentes deberán aprovechar los diferentes espacios de convivencia para poder brindar la orientación necesaria a los padres de familia en el establecimiento de normas conductuales en el hogar y evitar así la existencia de conflictos familiares.

d. D. 7. Demasiado tiempo de ocio en los niños. A.2. Limitados espacios recreativos y deportivos para los niños.

La coordinación entre docentes y padres de familia para gestionar y ejecutar actividades deportivas, culturales y sociales es indispensable para el desarrollo de la sana competencia entre estudiantes y el respeto de normas de convivencia social.

e. D. 9. Escaso acompañamiento de los padres en la formación educativa de sus hijos. A. 3. Desintegración familiar.

Los docentes deberán aprovechar los espacios correspondientes para realizar talleres con los padres de familia y plantearles la importancia de la formación educativa de sus hijos y para el desarrollo de la capacidad afectiva y social de los niños y niñas del establecimiento educativo.

1.3.1. Líneas de acción estratégica

A. La línea de acción será la implementación de metodología activa y la aplicación de técnicas innovadoras para la creación de espacios y rincones de aprendizaje, juegos didácticos y murales ilustrados con temática de valores, utilizando los recursos que se encuentran en la comunidad lo cual contribuirá a la disminución de la práctica de antivalores en los niños y niñas de las etapas 4, 5 y 6 de la Escuela Oficial de Párvulos anexa a Escuela Oficial Rural Mixta, Caserío Ixmal, municipio de San Antonio Huista, Huehuetenango, la ejecución de estas acciones estarán a cargo de estudiantes y docentes del establecimiento.

B. La línea de acción será la elaboración de material didáctico manipulablee ilustrado con el tema de valores, haciendo uso principalmente de los recursos del contexto y de la capacidad creadora de los niños y niñas de tal forma que se pueda desarrollar en los niños el trabajo cooperativo y la convivencia armoniosa, contribuyendo de esta manera a la disminución de la práctica de antivalores en los niños de las etapas 4, 5 y 6 de la Escuela Oficial de Párvulos anexa a Escuela Oficial Rural Mixta, Caserío Ixmal, municipio de

San Antonio Huista, Huehuetenango, dichas acciones serán ejecutadas por estudiantes y docentes de establecimiento.

C. La línea de acción será la realización de diversas actividades de carácter lúdico a través de dinámicas, juegos, dramas sencillos y fonomímicas utilizando medios audiovisuales, herramientas pedagógicas, utensilios de educación física y otros con el propósito de desarrollar en los estudiantes la capacidad de interacción además de contribuir con la disminución de la práctica de antivalores en los niños de las etapas 4, 5 y 6 de la Escuela Oficial de Párvulos anexa a Escuela Oficial Rural Mixta, Caserío Ixmal, municipio de San Antonio Huista, Huehuetenango, dichas acciones serán ejecutadas por estudiantes y docentes del establecimiento.

D. La línea de acción será la implementación de estrategias docentes para un aprendizaje significativo y constructivista, utilizando para el efecto recursos audiovisuales que permitan reproducir videos, cantos, reflexiones, series, películas, caricaturas con pertinencia en la enseñanza de valores de tal forma que se facilite la adquisición de conocimientos además de establecer la disminución de la práctica de antivalores en los niños de las etapas 4, 5 y 6 de la Escuela Oficial de Párvulos anexa a Escuela Oficial Rural Mixta, Caserío Ixmal, municipio de San Antonio Huista, Huehuetenango, dichas acciones serán ejecutadas por docentes y estudiantes del centro educativo.

E. La línea de acción será la implementación de circuitos motores mediante actividades de equilibrio, cooperación, coordinación, motricidad, experimentación, reconocimiento, juegos de relajación, entre otros para promover el aprendizaje de autocontrol corporal y afectivo además de contribuir con la disminución de la práctica de antivalores en los niños de las etapas 4, 5 y 6 de la Escuela Oficial de Párvulos anexa a Escuela Oficial Rural Mixta, Caserío Ixmal, municipio de San Antonio Huista, Huehuetenango, dichas acciones serán ejecutadas por docentes y estudiantes del establecimiento educativo.

1.3.1. Posibles proyectos

A. Línea de acción 1:

Será la implementación de metodología activa y la aplicación de técnicas innovadoras para la creación de espacios y rincones de aprendizaje, juegos didácticos y murales ilustrados con temática de valores, utilizando los recursos que se encuentran en la comunidad lo cual contribuirá a la disminución de la práctica de antivalores en los niños y niñas de las etapas 4, 5 y 6 de la Escuela Oficial de Párvulos anexa a Escuela Oficial Rural Mixta, Caserío Ixmal, municipio de San Antonio Huista, Huehuetenango, la ejecución de estas acciones estarán a cargo de estudiantes y docentes del establecimiento.

a. Implementar metodología activa y técnicas innovadoras para propiciar el desarrollo creativo del estudiante en el diseño y elaboración de espacios y rincones de aprendizaje

b. Diseñar herramientas pedagógicas de autoevaluación para el fortalecimiento de los valores con los niños y niñas utilizando material al alcance que sea constructivo y significativo para los niños y niñas que asisten al centro educativo.

c. Gestionar ante instancias pertinentes y adecuadas su contribución y participación con aporte de recurso humano, para la facilitación en el desarrollo de talleres demostrativos para contribuir al fortalecimiento del aprendizaje de los niños y niñas.

d. Ejecutar campañas de sensibilización sobre las causas de la deficiencia en la práctica de valores y sus posibles consecuencias para incidir positivamente en el comportamiento de los niños y niñas.

e. Establecer reuniones periódicas con los padres de familia y estudiantes para promocionar la importancia de la práctica de valores en el hogar y en el establecimiento educativo.

B. Línea de acción 2:

Será la elaboración de material didáctico manipulable e ilustrado con el tema de valores, como paz, amor, solidaridad, cooperación, lealtad, comprensión, tolerancia y paciencia, así mismo haciendo uso principalmente de los recursos del contexto y de la capacidad creadora de los niños y niñas de tal forma que se pueda desarrollar en los niños el trabajo cooperativo y la convivencia armoniosa contribuyendo de esta manera a la disminución de la práctica de antivalores en los niños de las etapas 4, 5 y 6 de la Escuela Oficial de Párvulos anexa a Escuela Oficial Rural Mixta, Caserío Ixmal, municipio de San Antonio Huista, Huehuetenango, dichas acciones serán ejecutadas por estudiantes y docentes de establecimiento.

a. Decorar espacios, con murales que contengan gráficos, relacionados a las diferencias individuales para crear en los niños el concepto de aceptación, tolerancia y respeto hacia los demás.

b. Diseñar y elaborar material escrito e ilustrado, relacionados a la práctica de valores para crear en el niño la habilidad de reconocer mecanismos de conducta positivos y negativos.

c. Promover concursos sobre diseño de espacios y rincones de aprendizaje con énfasis en valores, utilizando recursos del contexto y así desarrollar la capacidad creadora de los niños y niñas.

d. Promover la recolección de material de desecho, para reutilizarlo en la elaboración de recursos educativos y que fomenten en el estudiante conciencia ambiental y trabajo colaborativo.

e. Elaborar recursos didácticos, con temática relacionada a normas de convivencia, para fortalecer en los niños y niñas el aprendizaje significativo y la práctica del respeto mutuo.

B. La línea de acción 3:

Será la realización de diversas actividades de carácter lúdico a través de dinámicas, juegos, dramas sencillos y fono mímicas utilizando medios audiovisuales, herramientas pedagógicas, utensilios de educación física y otros con el propósito de desarrollar en los estudiantes la capacidad de interacción además de contribuir con la disminución de la práctica de antivalores en los niños de las etapas 4, 5 y 6 de la Escuela Oficial de Párvulos anexa a Escuela Oficial Rural Mixta, Caserío Ixmal, municipio de San Antonio Huista, Huehuetenango, dichas acciones serán ejecutadas por estudiantes y docentes del establecimiento.

a. Elaborar recursos didácticos con temática relacionada a normas de convivencia para fortalecer en los niños y niñas el aprendizaje significativo y la práctica del respeto mutuo.

b. Coordinar la ejecución de concursos de dramas y fono mímicas enfocadas a la disciplina, normas de cortesía y comportamiento para promover la expresión verbal, corporal y conductual de los niños y niñas.

c. Promover la ejecución de juegos dirigidos para estimular en los niños y niñas el seguimiento de instrucciones, respeto de reglas, turnos y material.

d. Ejecutar juegos de pensamiento lógico, dinámicas de integración y trabajo cooperativo con los estudiantes para fomentar su desarrollo intelectual y su capacidad de convivencia.

e. Proyectar de forma semanal videos, programas y caricaturas sobre los principios de convivencia y práctica de valores en la sociedad para crear niños y niñas capaces con una cultura de paz fortalecida.

C. Línea de acción 4:

Será la implementación de estrategias docentes para un aprendizaje significativo y constructivista, utilizando para el efecto recursos audiovisuales que permitan reproducir videos, cantos, reflexiones, series, películas, caricaturas con pertinencia en la enseñanza de valores de tal forma que se facilite la adquisición de conocimientos además de establecer la disminución de la práctica de antivalores en los niños de las etapas 4, 5 y 6 de la Escuela Oficial de Párvulos anexa a Escuela Oficial Rural Mixta, Caserío Ixmal, municipio de San Antonio Huista, Huehuetenango, dichas acciones serán ejecutadas por docentes y estudiantes del centro educativo.

a. Realizar competencias de recolección de objetos dentro y fuera del establecimiento con diversas modalidades por equipos, individual, por grupos y así fomentar el trabajo colaborativo y competitivo.

b. Organizar talleres demostrativos de material y recursos didácticos alusivos a valores para estimular la participación activa de los niños y niñas en la realización de los espacios y rincones de aprendizaje.

b. Proyectar videos educativos con mensajes sobre la importancia de la práctica de valores y sus beneficios para la sana convivencia entre estudiantes.

c. Establecer fechas específicas para la exposición de manualidades y murales con enfoque a principios morales para motivar la participación de los niños y reconocer su habilidad creadora.

d. Realizar presentaciones en power point ilustradas con gráficas sobre el amor al planeta y a las personas que nos rodean para promover conciencia ambiental y amor al prójimo.

e. Establecer de forma semanal la proyección de videos, series y caricaturas con enfoque en valores para promover el interés y su práctica en los estudiantes.

D. La línea de acción 5:

Será la implementación de circuitos motores mediante actividades de equilibrio, cooperación, coordinación, motricidad, experimentación, reconocimiento, juegos de relajación, entre otros para promover el aprendizaje de autocontrol corporal y afectivo además de contribuir con la disminución de la práctica de antivalores en los niños de las etapas 4, 5 y 6 de la Escuela Oficial de Párvulos anexa a Escuela Oficial Rural Mixta, Caserío Ixmal, municipio de San Antonio Huista, Huehuetenango, dichas acciones serán ejecutadas por docentes y estudiantes del establecimiento educativo

a. Organizar mini-competencias de circuitos enfocadas a la práctica de valores para promover en los niños el trabajo en equipo, una convivencia sana y pacífica disminuyendo el alto grado de la práctica de los antivalores que existe dentro y fuera de establecimiento y sus relaciones interpersonales.

b. Promover dentro del centro educativo concursos de exploración en la búsqueda de juguetes y gráficos enfocados a la temática de valores para crear en los niños el interés por descubrir nuevos conocimientos y favorecer las relaciones interpersonales.

c. Coordinar con padres de familia y estudiantes la creación de juegos de mesa con enfoque en valores para fomentar la integración familiar y el trabajo solidario.

d. Elaborar tableros de piso con gráficos alusivos a los valores y normas de convivencia para favorecer el aprendizaje libre, divertido y significativo de los niños y niñas del establecimiento educativo.

e. Instalar tendedores ilustrados con gráficos relacionados al respeto de los derechos de los niños y niñas en espacios específicos del centro educativo para que puedan ser observados e imitados por los niños y niñas.

1.3.6. Selección del Proyecto a diseñar (mapa de soluciones)

Figura 3

Mapa de soluciones

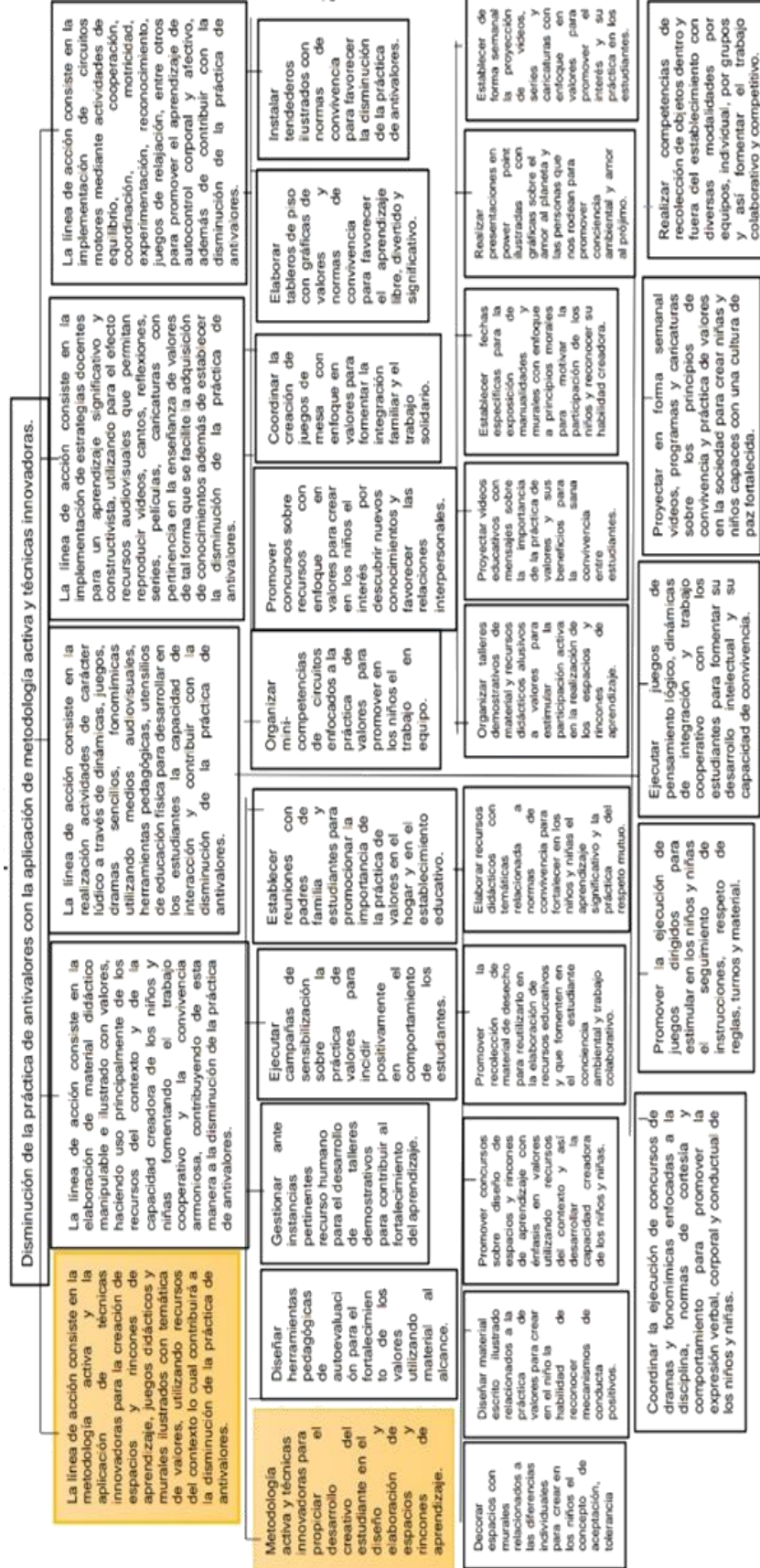

Fuente: Propia

1.4. Diseño de proyecto

1.4.1. Título del proyecto

Metodología activa para disminuir la práctica de antivalores.

1.4.2. Descripción del proyecto

El proyecto de mejoramiento educativo denominado “Metodología activa, para disminuir la práctica de antivalores”, constituye un proceso que incorpora la elaboración de una guía metodológica de actividades significativa, constructiva, lúdicas, interactivas, reflexivas, prácticas y cooperativas que favorecen el ambiente educativo lleno de solidaridad, paz, amor, cooperación, comprensión, tolerancia, paciencia, armonía con espacios adecuados y utilizando los materiales del contexto, donde los estudiantes de las etapas 4, 5 y 6 en el área de medio social y natural, de la Escuela Oficial de Párvulos anexa a Escuela Oficial Rural Mixta, Caserío Ixmal, del municipio de San Antonio Huista, departamento de Huehuetenango, se puedan recrear y aprender de manera significativa, práctica, constructiva y con una cultura de práctica de valores dentro de la convivencia, el objetivo es disminuir la práctica de antivalores que en ellos se encuentra e influir positivamente en su conducta dentro y fuera del entorno educativo.

La ejecución del proyecto que es de un año escolar favorecerá el indicador de asistencia, ya que en ocasiones los niños se ausentan del establecimiento debido a que han sido víctimas de la práctica de antivalores por parte de algún compañero, lo cual en determinado momento les causa incomodidad y se ausentan del establecimiento por uno o varios días, afectándoles esta situación en su rendimiento académico, en la pérdida de secuencia de contenidos, en el desarrollo de su aprendizaje y logro de competencias educativas.

Ahondando a lo anterior existen otros factores que no permiten el avance educativo de los estudiantes como de las condiciones deterioradas en la que se encuentra la mayor parte de la infraestructura del establecimiento educativo, el

deficiente apoyo en cuanto a becas para los estudiantes que son de escasos recursos económicos, el limitado apoyo en relación a la dotación de material didáctico enfocado en valores, además de la precaria condición económica en la que viven que de una u otra forma condicionan y frenan el avance educativo de los niños y niñas del establecimiento.

En el desarrollo del proyecto de mejoramiento educativo tendrán participación directa: docentes, directora, estudiantes, padres de familia, autoridades educativas y otros actores potenciales: autoridades municipales y comunitarias, proveedores, instituciones religiosas, deportivas entre otras, todas enfocadas en minimizar el problema de la práctica de antivalores en los niños y niñas del centroeducativo.

El problema se determina a través de la aplicación de la técnica de diagnóstico DAFO, en la cual se obtienen debilidades, amenazas, fortalezas y oportunidades del problema-efecto priorizado, posterior al DAFO se establecen las vinculaciones estratégicas, identificadas haciendo uso de la técnica MINI-MAX, la cual a su vez permite realizar una vinculación estratégica, que da como resultado la priorización de la línea de acción: implementación de metodología activa, aplicación de técnicas innovadoras para la creación de espacios y rincones de aprendizaje, juegos didácticos, murales ilustrados, videos, cantos con temática de valores y la ejecución del proyecto de mejoramiento educativo denominado “Implementación de metodología activa para disminuir la práctica de antivalores”, utilizando para el efecto los recursos que se encuentran en la comunidad contribuyendo así con la disminución de la práctica de antivalores.

1.4.3. Concepto

Metodología activa para disminuir la práctica de antivalores.

1.4.4. Objetivos

A. General

Aplicar Metodología activa que permita disminuir la práctica de antivalores y

mejorar el indicador de asistencia en los estudiantes de las etapas 4, 5 y 6 de la Escuela Oficial de Párvulos anexa a Escuela Oficial Rural Mixta, Caserío Ixmal, del municipio de San Antonio Huista, Huehuetenango.

B. Específicos

a. Habilitar espacios adecuados para la instalación de rincones de aprendizaje y murales con temática de valores que favorezcan el cambio positivo de conducta.

b. Elaborar guía metodológica y diverso material didáctico creativo para la instalación de los rincones de aprendizaje y murales que permitan el aprendizaje significativo y las relaciones interpersonales.

c. Utilizar recursos del contexto local en la elaboración del material didáctico que contribuya a la valoración del entorno local.

1.4.5. Justificación

En la sociedad actual se observa cada vez con mayor frecuencia el declive de la práctica de valores, lo que desencadena una serie de actitudes nocivas para la convivencia humana. Los centros educativos no son excepción, pues cada día son más los niños y niñas que ingresan con deficiente práctica de valores lo que provoca comportamiento indeseable que limita el desarrollo de las relaciones interpersonales entre estudiantes, asistencia irregular derivado de dificultades de convivencia en niños y niñas, desgaste físico y emocional en el personal docente por frecuentes manifestaciones de indisciplina, entre otros.

Es en el hogar donde se adquieren los valores a través de la enseñanza que los padres inculcan y en la escuela se refuerzan y se practican constantemente, sin embargo, en la actualidad esos valores han dejado de observarse en los estudiantes y las razones consideradas son las siguientes: los padres han dejado de ser percibida esa valiosa labor de inculcar valores en sus hijos debido a

sus ocupaciones laborales, la influencia negativa de los medios tecnológicos, la falta de convivencia familiar, entre otros.

Al no practicar los valores se originan los antivalores lo cual conlleva a una serie de complicaciones que impiden las relaciones cordiales entre estudiantes, y es eso precisamente lo que sucede en las escuelas. El alto índice de indisciplina, agresiones físicas y psicológicas entre estudiantes, tienden a ocasionar ausencia, inasistencia esporádica del estudiante en el establecimiento, lo que le provoca retraso en su progreso educativo.

Por esa razón se plantean demandas a nivel institucional las cuales deberían de ser solventadas pues constituyen el sentir de una población que requiere de ser atendida. En este caso la comunidad presenta como principal demanda la ejecución de actividades para promover los valores en las diferentes etapas de los estudiantes de párvulos.

El contexto local presenta dificultades que también inciden negativamente en el avance del cumplimiento de estas demandas, la precaria condición económica para sufragar la inversión, el limitado recurso y material didáctico con que se cuenta y la débil infraestructura para crear los espacios y rincones de aprendizaje, limitan el progreso de las actividades.

Al determinar como prioridad el Proyecto de Mejoramiento Educativo denominado "Metodología activa para disminuir la práctica de antivalores", se pretenden disminuir las debilidades y amenazas consideradas en la técnica DAFO, y aprovechar las fortalezas y oportunidades, utilizando la línea de acción: Metodología activa para disminuir la práctica de los antivalores, que consiste en la elaboración de una metodología activa innovadora, de habilitar espacios para rincones de aprendizaje y murales con temáticas de valores y la utilización de recursos de contexto para la elaboración de material que contribuirá a la disminución de la práctica de antivalores.

Que es la problemática que afecta a los estudiantes de las etapas 4, 5 y 6 de párvulos del establecimiento educativo donde se perfila el Proyecto de Mejoramiento Educativo, se refiere a la deficiencia en la práctica de valores y para disminuir la práctica de antivalores es necesario crear espacios y rincones de aprendizaje ilustrados con enfoque en valores e implementar metodología activa y técnicas innovadoras para propiciar el desarrollo creativo del estudiante en el diseño y elaboración de espacios y rincones de aprendizaje.

1.4.6. Plan de actividades

Tabla 12
Plan de actividades

No.	Duración	Actividad	Área	Sub-tarea	Responsable
1	1º. semana del mes de septiembre de 2019	Fase de Exploración	Búsqueda y análisis de todo lo que se utilizara y realizara en la planificación.	Inspección de las actividades, formatos, diseños, metodología, herramientas, instrumentos que se utilizaran Verificación de la metodología, actividades, fases o etapas que se realizaran dentro del proyecto	Miliam Judith Lucas Hernández
2	1º. semana de enero 2020	Fase de Planificación	Elaboración de la planificación, de los recursos de la metodología y cronograma de las actividades a realizar, los momentos de monitoreo y evaluación. Lanzamiento del proyecto Acto de inauguración Socialización y divulgación del proyecto	Diseño del formato de la planificación, de la metodología, del cronograma, de los instrumentos de monitoreo de evaluación y solicitud para el director para la autorización realización del proyecto en el establecimiento	Miliam Judith Lucas Hernández
3	3º. semana de enero de 2020	Fase de Lanzamiento	Lanzamiento del proyecto Acto de inauguración Socialización y divulgación del proyecto	Solicitudes a entidades que puedan apoyar el proyecto. Creación de invitaciones para la comunidad educativa a participar Identificación del proyecto en manta vinílica Preparación del programa de actividades a realizar en el evento	Miliam Judith Lucas Hernández

4	3°. semana enero 2020	Fase de Ejecución	Diseño del folleto pedagógico	Investigación sobre la metodología analizada y clasificada de la enseñanza aprendizaje de la práctica de valores y disminución de los antivalores Elaboración de Guía Metodológica.	Miliam Judith Lucas Hernández
5	3°. semana enero 2020	Fase Metodológica	Elección y clasificación de metodología activa lúdicas con objetivos de propiciar una convivencia sana, armoniosa y pacífica, basada en el aprendizaje, fomento, fortalecimiento y práctica de los valores y disminución de la práctica de los antivalores basados en el perfil de egreso de los escolares en currículum nacional base	Verificación de la metodología innovadora que se utilizara Elaboración de recursos didácticos basados en la práctica de valores y disminución de la práctica de antivalores.	Miliam Judith Lucas Hernández
6	9 semanas de la 2°. de enero a la 2°, de marzo 2020	Fase de Inducción y Aplicación	Planificar logística de implementación de las metodologías activas lúdicas Aplicación de las metodologías activas lúdicas con el fin de conocer y dar a conocer todo lo respecto a la escasez de práctica de valores la convivencia escolar.	Conocimientos previos Conocimientos nuevos Utilización de las lúdicas Práctica de valores Convivencia en equipos Contactar experto en diseño Recopilación de materiales	Miliam Judith Lucas Hernández
7	9 semanas de la 2°. de enero a la 2°, de	Fase de Monitoreo	A través de la observación Autoevaluación Heteroevaluación	Diseño de la guía de rubrica con sus criterios a evaluar y su escala de puntuación,	Miliam Judith Lucas Hernández

	marzo 2020			Presentación de la rúbrica a los para que se evalúen las fases y actividades	
8	9 semanas de la 2º. de enero a la 2º, de marzo 2020	Fase de Evaluación	Instrumentos de evaluación Alumnos Docentes Padres de familia	Diseño de instrumentos de evaluación, el cual es el cuestionario de opinión con la formulación de preguntas Presentación de los instrumentos de evaluación a alumnos, docente y padres de familia para su resolución	Miliam Judith Lucas Hernández
9	2º. Semana de marzo de 2020	Fase de cierre	Clausura	Presentación de resultados Diseño de carta de finalización de PME	Miliam Judith Lucas Hernández
10	2º. Semana de marzo de 2020	Fase de sostenibilidad	Elaboración de la planificación, de las actividades, recursos y cronograma de las actividades a realizar, para que se siga desollando.	Diseño del formato de la planificación, de la metodología, del cronograma, solicitud para el CTA y directores para la autorización realización de capacitaciones para promover el PME en los diferentes establecimientos	Miliam Judith Lucas Hernández

Fuente: Propia.

1.4.7. Cronograma de actividades

Tabla 13

Cronograma de actividades

No.	ACTIVIDADES	FECHA DE EJECUCIÓN																													
		2019												2020																	
		nov.				dic.				ene.				feb.				mar.				abr.									
		1	2	3	4	1	2	3	4	1	2	3	4	1	2	3	4	1	2	3	4	1	2	3	4						
1	Elaboración de planificación e investigación y selección de actividades adecuadas al proyecto y gestión de recursos.	■	■	■	■																										
2	Lanzamiento del proyecto				■																										
3.	Organización, selección y elaboración de material didáctico para socialización de talleres.							■																							
4.	Ejecución de talleres									■	■	■	■																		
5	Selección y habilitación de espacios para la creación de rincones de aprendizaje Decoración de los espacios a utilizar																														
6	Aplicación de herramientas de autoevaluación																														
7	Taller demostrativo de material didáctico																														
8	Instalación del material elaborado en los rincones de aprendizaje																														
9	Ejecutar campaña de sensibilización																														
10	Monitoreo																														
11	Evaluación y cierre del Proyecto																														

Fuente: Propia

1.4.8. Plan de monitoreo y evaluación
A. Plan de monitoreo

Tabla 14
Plan de Monitoreo

Objetivo Específico No. 1. Habilitar espacios adecuados para la instalación de rincones de aprendizaje y murales con temática de valores.						
Actividad	Parámetros	Meta de desarrollo	Indicador	Fuentes de información	Técnica	Instrumento
Selección y habilitación de espacios para la creación de rincones de aprendizaje	1 mes Q. 100.00 a Q. 200.00 15 niños y niñas participando en la selección de espacios para instalación de rincones de aprendizaje	Habilitar mínimo 4 espacios para instalación de rincones de aprendizaje	Espacios para instalación de rincones de aprendizaje habilitados	Directora Docentes Niños y niñas	Observación Selección	Rúbrica
Elaboración de Guía metodológica cada día un cuento para inculcar, fomentar y practicar los valores en los niños de las etapas 4, 5 y 6 de párvulos.	1 mes Q. 200.00 a Q. 300.00	Elaborar Guía metodológica cada día un cuento para inculcar, fomentar y practicar los valores en los niños de las etapas 4, 5 y 6 de párvulos.	Guía metodológica cada día un cuento para inculcar, fomentar y practicar los valores en los niños de las etapas 4, 5 y 6 de párvulos elaborada.	Estudiantes, maestros, padres de familias. Investigación documental Internet Revisión documental de archivos de la escuela	Entrevista Investigación bibliográfica Consulta Revisión documental	Guía entrevista Cuestionario Guía observación de

Actividad	Parámetros	Meta de desarrollo	Indicador	Fuentes de información	Técnica	Instrumento
Campañas de sensibilización sobre las causas de la deficiencia en la práctica de valores y sus posibles consecuencias	2 semanas Q. 250.00 a Q. 300.00 35 padres de familia participando en talleres de sensibilización sobre causas de la deficiencia en la práctica de valores y sus posibles consecuencias	Sensibilizar a padres de familia sobre las causas de la deficiencia en la práctica de valores y sus posibles consecuencias.	35 padres de familia sensibilizados sobre causas de la deficiencia en la práctica de valores y sus posibles consecuencias.	Estudiantes, maestros, padres de familias, directora. Investigación documental Internet Revisión documental de archivos de la escuela	Expositiva Uso de tics Encuesta Investigación bibliográfica Consulta Revisión documental	Proyección de power point. Cuestionario Rúbrica Cuestionario

Objetivo Específico No. 2. Elaboración de diverso material didáctico creativo para la instalación de los rincones de aprendizaje y murales

Actividad	Parámetros	Meta de desarrollo	Indicador	Fuentes de información	Técnica	Instrumento
Elaboración de herramientas pedagógicas de autoevaluación para el fortalecimiento de los valores.	3 semanas Q. 150.00 a Q. 200.00 15 estudiantes, participando en la elaboración de herramientas pedagógicas de autoevaluación para el fortalecimiento de valores.	Elaboración de 3 herramientas pedagógicas de autoevaluación para el fortalecimiento de valores.	3 herramientas pedagógicas de autoevaluación para el fortalecimiento de valores elaboradas.	Estudiantes, maestros, padres de familias. Cuadros de apreciación objetiva Internet Libros de texto	Encuesta Observación directa Revisión documental Consulta	Cuestionario

Actividad	Parámetros	Meta de desarrollo	Indicador	Fuentes de información	Técnica	Instrumento
Ejecución de taller	2 Semanas Q. 250.00 a Q. 300.00 15 estudiantes, participando en el desarrollo de taller demostrativo para contribuir al fortalecimiento del aprendizaje de los niños y niñas.	2 Ejecutar talleres demostrativos de material didáctico para contribuir al fortalecimiento del aprendizaje de los niños y niñas.	2 talleres demostrativo de material didáctico para contribuir al fortalecimiento del aprendizaje de los niños y niñas ejecutado.	Estudiantes, maestros, padres de familias. Libros ilustrados internet	Consulta bibliográfica Demostrativa Expositiva Consulta bibliográfica Consulta	Cuestionario Cuestionario Ficha informativa Lista de cotejo
Objetivo No. 3. Promover la utilización de los recursos del contexto local en la elaboración del material didáctico.						
Actividad	Parámetros	Meta de desarrollo	Indicador	Fuentes de información	Técnica	Instrumento
Elaboración de material creativo manipulable	2 semanas Q. 250.00 a Q. 300.00 3 a 4 docentes 1 director 15 estudiantes participando en la elaboración de material creativo manipulable	2 Ejecutar talleres de elaboración de material creativo manipulable.	2 talleres de elaboración de material creativo manipulable ejecutados.	Libros de texto Internet CNB	Consulta bibliográfica consulta Entrevista	Cuestionario Instructivo Guía de elaboración

Fuente: Propia

Fotografía 1

Instrumento de monitoreo



PROGRAMA ACADÉMICO DE
DESARROLLO PROFESIONAL DOCENTE

UNIVERSIDAD DE SAN CARLOS DE GUATEMALA
ESCUELA DE FORMACIÓN DE PROFESORES DE ENSEÑANZA MEDIA -EFPEM/D-
PROGRAMA ACADÉMICO DE DESARROLLO PROFESIONAL DOCENTE -PADEP/D-
LICENCIATURA EN EDUCACIÓN PREPRIMARIA INTERCULTURAL CON ÉNFASIS EN
EDUCACIÓN BILINGÜE

PARTE INFORMATIVA:

Nombre del docente: Miliam Judith Lúcas Hernández
 Establecimiento: Escuela Oficial de Párvulos anexa a Escuela Oficial Rural Mixta, Caserío Ixmal
 Dirección: Caserío Ixmal, San Antonio Huista, Huehuetenango.
 Área de Aprendizaje: Medio Social y Natural
 Grado: Párvulos Etapas 4, 5 y 6
 Proyecto educativo: Implementación de metodología activa para disminuir la práctica de antivalores.

Objetivo: determinar el grado de participación e interés de los niños y niñas en la ejecución de los talleres demostrativos.

Instrucciones: marque con X según sea su opinión.

1. ¿Considera usted que la ejecución del proyecto contribuye en la disminución de la práctica de antivalores en los niños y niñas?
 SI NO NECESITA MEJORAR
2. ¿Las actividades que comprende el proyecto promueven el fomento de valores en los niños y niñas?
 SI NO NECESITA MEJORAR
3. ¿En el desarrollo de los talleres demostrativos se utilizan recursos que se encuentran en la comunidad?
 SI NO NECESITA MEJORAR
4. ¿En el desarrollo de los talleres demostrativos de material didáctico se promueve la participación directa de los niños?
 SI NO NECESITA MEJORAR
5. ¿Observa un cambio favorable en el comportamiento de los niños con la implementación de las diversas actividades enfocadas a los valores?
 SI NO NECESITA MEJORAR

Fuente: Propia año 2020.

B. Plan de evaluación

Tabla 15
Plan de evaluación

Objetivo Específico No. 1. Habilitar espacios adecuados para la instalación de rincones de aprendizaje y murales con temática de valores.					
Resultado que se pretende	Parámetros	Meta	Fuentes de información	Técnica	Instrumento
Estudiantes que evidencian disminución en la práctica de antivalores	Tres meses 15 estudiantes	El 100% de los estudiantes de las etapas 4, 5 y 6 de párvulos evidencian disminución en la práctica de antivalores.	Cuadros de apreciación objetiva. Boletines de calificaciones	Revisión documental	Guía de revisión documental.
Objetivo Específico No. 2. Elaboración de diverso material didáctico creativo para la instalación de los rincones de aprendizaje y murales					
Resultado que se pretende	Parámetros	Meta	Fuentes de información	Técnica	Instrumento
Integración de todos los estudiantes en la elaboración de material didáctico creativo para la instalación de los rincones de aprendizaje	1 mes 15 estudiantes	El 100 % de los estudiantes se involucran en la elaboración de material didáctico creativo para la instalación de los rincones de aprendizaje.	Estudiantes, docentes, director, padres de familia.	Observación directa	Guía de observación
Objetivo No. 3. Promover la utilización de los recursos del contexto local en la elaboración del material didáctico.					
Resultado que se pretende	Parámetros	Meta	Fuentes de información	Técnica	Instrumento
Integrar a la comunidad educativa en la recolección de recursos del contexto útiles para la elaboración de material didáctico.	1 mes 4 docentes 1 director 15 niños y niñas 35 padres de familia	Que 100% de integrantes de la comunidad educativa se involucre en la recolección de recursos del contexto útiles para la elaboración de material didáctico.	Estudiantes, docentes, director, padres de familia.	Observación Recolección	Guía de observación Visitas en el contexto.

Fuente: Propia

a. Instrumentos de evaluación

Objetivo específico 1. Crear una metodología activa para disminuir la práctica de los antivalores.

Fotografía 2

Instrumento de evaluación



UNIVERSIDAD DE SAN CARLOS DE GUATEMALA
 ESCUELA DE FORMACIÓN DE PROFESORES DE ENSEÑANZA MEDIA -EFPEM/D-
 PROGRAMA ACADÉMICO DE DESARROLLO PROFESIONAL DOCENTE -PADEP/D-
 LICENCIATURA EN EDUCACIÓN PREPRIMARIA INTERCULTURAL CON ÉNFASIS EN
 EDUCACIÓN BILINGÜE

PARTE INFORMATIVA:

Nombre del docente: Miliam Judith Lúcas Hernández
 Establecimiento: Escuela Oficial de Párvulos anexa a Escuela Oficial Rural Mixta, Caserío Ixmal
 Dirección: Caserío Ixmal, San Antonio Huista, Huehuetenango.
 Área de Aprendizaje: Medio Social y Natural
 Grado: Párvulos Etapas 4, 5 y 6
 Proyecto educativo: Implementación de metodología activa para disminuir la práctica de antivalores.

Objetivo: determinar el grado de participación e interés de los niños y niñas en la ejecución de los talleres demostrativos.

Instrucciones: marque con X según corresponda.

No.	Nombre del estudiante	Criterios								
		Participa activamente en el desarrollo de las actividades.			Evidencia valores en su trato con los demás niños.			Elabora correctamente las actividades asignadas.		
		E	B	EP	E	B	EP	E	B	EP
1										
2										
3										
4										
5										
6										
7										
8										
9										
10										
11										
12										
13										
14										
15										

Referencias: E: excelente; B: bueno; EP: en proceso.

Fuente: Propia año 2020.

1.4.9. Presupuesto

Tabla 16
Presupuesto

Actividad	Recursos humanos	Costo Unitario	Costos Total
Elaboración de 20 Guías metodológicas	Experto en diseño	Q 15.00	Q 300.00
Horas utilizadas en la Elaboración del PME	Horas invertidas en el Proyecto 450	Q 10.00	Q 4,500.00
	Total		Q 4,800.00

Desglose de gastos por recursos materiales (son los que se requieren para implementar el proyecto)

Actividad	Cantidad	Unidad de medida	Recursos Materiales	Costos Unitarios	Costos Total
Elaboración de instrumentos técnicos y de evaluación	1	Resma de 500	Hojas	Q 40.00	Q 40.00
	1	Frasco de 50 ml.	Tinta	Q 75.00	Q 75.00
solicitudes	15	impresiones	Hojas	Q 1.00	Q 15.00
Diseño y elaboración de herramientas pedagógicas	50	Unidad	Hojas	Q 2.00	Q 100.00
Diseño y decoración de espacios	4	Unidad	Pintura	Q 50.00	Q 200.00
Elaboración de recursos didácticos con material concreto y semi-concreto	15	Unidad	Cartulinas	Q 1.50	Q 15.00
	10	Unidad	Marcadores	Q. 3.50	Q. 35.00
	5	Cajas	Crayones	Q. 18.00	Q. 90.00
	2	Unidad	Sellador Silicón	Q. 15.00	Q. 30.00
	1	Frasco		Q. 15.00	Q. 15.00
Ejecución de talleres demostrativos de material didáctico	20	Unidad	Cartulinas	Q 1.50	Q 30.00
	12	Unidad	Marcadores	Q 3.50	Q 42.00
Instalación de rincones de aprendizaje	4	Unidad	Tableros	Q. 45.00	Q. 180.00
	4	Unidad	Memorias	Q. 15.00	Q. 60.00
	4	Unidad	Dominós	Q. 25.00	Q. 100.00
			Total		Q. 1,027.00

Desglose de gastos por recursos materiales (son los que se requieren para implementar el proyecto)

Actividad	Cantidad	Gastos de operación	Costos Unitarios	Costos Total
Decoración del salón para inauguración del proyecto	50	Cordeles	Q 2.00	Q 100.00
	10	Tendederos	Q. 15.00	Q. 150.00
		Total		Q 250.00

Gasto Total del Proyecto

Q. 6,077.00

Posibles fuentes de financiamiento

Nombre: Comercial Celita, Súper OXXY, Librería y papelería Hipana' Medios para acceder: solicitud
--

Fuente: Propia.

1.4.10. Plan de divulgación

A. Parte informativa

Nombre de la escuela: Escuela Oficial de Párvulos anexa a Escuela Oficial Rural Mixta, Caserío Ixmal, San Antonio Huista, Huehuetenango.

Medio de divulgación: Poster académico.

Fecha: 09 al 13 de abril de 2020.

Responsable: Miliam Judith Lúcas Hernández.

B. Parte operativa

a. Objetivo general

Sensibilizar a la población mediante la divulgación de los resultados obtenidos en la ejecución del Proyecto de Mejoramiento Educativo “Metodología activa para disminuir la práctica de antivalores” para su cooperación en la continuidad del proyecto.

b. Objetivos específicos

i. Utilizar medios de divulgación pertinentes que permitan la transferencia eficaz de los resultados del proyecto a los actores involucrados.

ii. Transferir los resultados del proyecto a los actores involucrados utilizando para el efecto medios físicos y digitales.

iii. Comprobar la recepción de la información a través de la comunicación telefónica, llamadas o mensajes de texto a los actores participantes del proyecto.

C. Descripción de la estrategia de divulgación

Esta estrategia consiste en la creación de un póster académico confeccionado en un pliego de cartulina, el cual lo forman los componentes más importantes del proyecto de Mejoramiento educativo, con particular énfasis en los resultados obtenidos.

A través del mismo se dará a conocer los resultados al director de la escuela y a padres de familia, para el efecto se programará una conferencia virtual con la participación de los actores involucrados.

Así mismo, el póster académico, el informe final, folletos de implementación de Metodología innovadora para disminuir la práctica de los Anti valores con contenido basado en valores, convivencia, rincones pedagógicos, videos, canciones, actividades así también todos los recursos y materiales del Proyecto de Mejoramiento Educativo siendo los elementos indispensables para avalar y solucionar el examen privado ante una terna examinadora nombrada por las autoridades de la Escuela de Formación de Profesores de Enseñanza Media – EFPEM-.

E. Actividades

- a. Diseño y elaboración del poster académico para divulgación de la información a los actores inmersos en el proyecto.
- b. Transferir en físico y digital la información del proyecto a los involucrados.
- c. Colocar las estrategias de divulgación en los lugares estratégicos.

B. Recursos

- a. **Humanos:** directora del establecimiento, integrantes del gobierno escolar y del consejo de padres de familia, coordinador técnico administrativo.
- b. **Materiales:** cartulina, rotuladores permanentes, hojas bond oficio.

c. **Tecnológicos:** computadora, internet, tinta, hojas.

d. **Evaluación:** se realizará a través de la emisión de opiniones en un grupo que para el efecto se creará en con la aplicación WhatsApp.

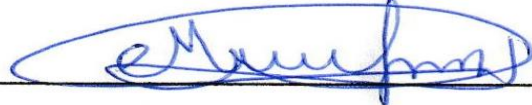
f) 

Profa. Miliam Judith Lucas Hernandez

CAPÍTULO II

FUNDAMENTACIÓN TEÓRICA

2.1. Implementación de metodología activa para disminuir la práctica deantivalores

La elección de una adecuada metodología es determinante en el proceso educativo, pues constituye una herramienta fundamental en la transferencia de información hacia los educandos.

2.1.1. Metodología

La metodología abordada desde el punto de vista didáctico pedagógico puede definirse como el conjunto de métodos seleccionados que ayudan a poner en práctica el proceso educativo y que contribuyen a facilitar la enseñanza aprendizaje. Al elegir una metodología debe contemplarse que los métodos y técnicas que la integren deben estar lo más próximo posible a la manera de aprender de los educandos. En ese sentido la Asociación de Centros Educativos Mayas ACEM (2005), concibe el término metodología en la práctica educativa como “el camino que se recorre de manera predeterminada para el logro y cumplimientos de los propósitos planteados” (p. 80)

2.1.2. Metodología activa

Save the Children (2005), citado por Hernández (2014), define la metodología activa como:

Alternativa pedagógica que se centra en promover la participación activa de los educandos en el quehacer educativo. Es el proceso didáctico y dinámico que se realiza con la aplicación de técnicas participativas, con uso de abundante material didáctico, juegos educativos y trabajos grupales. (p. 9)

Partiendo de la concepción del autor la metodología activa hace referencia a un proceso didáctico-pedagógico dinámico en el cual la participación activa del estudiante garantiza un aprendizaje significativo y cuyo protagonista principal es el propio aprendizaje.

Poco a poco, las metodologías activas ganan protagonismo en los centros educativos. Con su introducción en el aula, la enseñanza se centra en el estudiante de una forma constructiva, ya que el alumno forma parte activa del proceso de enseñanza aprendizaje. Además, se trata de una enseñanza contextualizada en problemas del mundo real en que el estudiante se desarrollará en el futuro por tal motivo mencionaremos las que se implementaron dentro del Proyecto de Mejoramiento educativa que aparecen en páginas de GOOGLE EN EDUCACION 0.3. 2007. Las cuales son:

a. Aprendizaje Basado en Problemas:

En esta metodología activa, el alumnado debe resolver un problema que le plantea el profesor con el objetivo de mejorar sus habilidades y sus conocimientos. Facilita la interdisciplinaridad y consigue un incremento de la curiosidad del estudiante.

b. Aprendizaje Basado en Proyectos:

La clase se divide en pequeños grupos de trabajo y cada uno tiene que investigar un tema elegido de forma democrática y que esté relacionado con el mundo real, dando sus propias soluciones

c. La Simulación

Se desarrolla en tres fases. Una primera de tipo informático en la que se definen los objetivos y se organizan los grupos; una segunda que es la simulación en sí; y una tercera de tipo evaluativa en la que los alumnos debaten sobre qué habría ocurrido si hubieran tomado otra decisión. Sus beneficios incluyen: fomento del pensamiento crítico, mejora de la comunicación oral y/o escrita, resolución de problemas.

d. El Aprendizaje Cooperativo

A esta metodología lo que le caracteriza es que los objetivos del alumnado se encuentran vinculados entre sí de manera muy cercana, por lo que cada uno de ellos sólo logra el suyo si el resto de la clase también consigue los suyos propios.

2.1.1. Antivalores

La Editorial Definición MX (2014), refiriéndose al término antivalores conceptualiza:

Podemos tener en cuenta que existen unos contravalores que tienen el efecto contrario y que conectan de forma clara con acciones incorrectas... como la mentira, la traición, la infidelidad, el egoísmo, la deslealtad... Los antivalores son contrarios a la dignidad de la naturaleza humana puesto que todo ser humano está llamado a superarse a sí mismo gracias a la práctica de la virtud mediante la realización del bien. (p. 1)

Los antivalores constituyen todas aquellas acciones incorrectas e indeseadas que realiza el ser humano y que atentan contra la dignidad de otro ser humano.

2.1.2. Valores

Cota (2002), referente al término valores asegura:

Durante la estancia del hombre sobre la tierra, éste ha desarrollado conjuntamente con sus semejantes una serie de normas y estilos de vida que de alguna manera han regido su conducta en sociedad. Esta serie de actividades se conocen como valores humanos y son pautas probadas por la experiencia con las cuales se guían en el mundo todas las culturas que lo habitan. (p. 4)

Los valores representan todas aquellas acciones o actitudes manifestadas por el ser humano basadas en el respeto a la dignidad de las personas que le rodean y le permiten interactuar sin ninguna dificultad con sus semejantes entre los cuales podemos mencionar los que fueron prioritarios para el proyecto.

Malsinet (2012) define los siguientes valores como:

a. El respeto

El respeto es la capacidad de reconocer, apreciar y valorar a los otros teniendo

en cuenta que todos somos válidos. El respeto es un valor que requiere de reciprocidad, lo que implica derechos y deberes para ambas partes.

El respeto requiere aprender a escuchar a los otros cuidando todas las formas de vida diferentes. Es un valor importante para la sociedad, ya que genera apoyo y solidaridad en el grupo social.

b. El amor

El amor es uno de los valores fundamentales de la sociedad porque nos empuja a velar por la felicidad del otro. Las relaciones sociales se basan en los fundamentos de afectividad en las relaciones interpersonales que se mantienen en forma de amistad.

El amor es un valor que induce el bienestar en los otros, ya que nos esforzamos por agradar y querer a todos los individuos que componen nuestra sociedad.

c. Tolerancia

La tolerancia es el valor que concede dignidad, libertad y diversidad en una sociedad, asumiendo que todos somos diferentes. La tolerancia significa que abrazamos opiniones, estilos de vida y creencias diferentes a las nuestras para relacionarnos como seres humanos.

d. Paz

La paz es un valor que busca formas superiores de convivencia. Es un ideal que evita la hostilidad y la violencia que generan conflictos innecesarios. La paz es la base para la armonía consigo mismo y con los demás para tener una vida serena y tranquila agradeciendo la existencia.

e. Honestidad

La honestidad es un valor social que genera acciones de beneficio común y se refleja en la congruencia entre lo que se piensa y lo que se hace.

La honestidad propicia un ambiente de confianza si existe la sinceridad para uno

y para los demás. La seguridad y credibilidad que la honestidad genera ayuda a la construcción de una sociedad que valora la verdad, sin engaños ni trampa.

f. Responsabilidad

La responsabilidad significa asumir las consecuencias de nuestros actos y cumplir con nuestros compromisos y obligaciones ante los demás.

La responsabilidad como valor nos hace conscientes sobre las implicaciones, los alcances y los aspectos críticos que conllevan nuestras acciones y decisiones tornando al ciudadano más maduro y más ético.

g. Cooperación

La cooperación consiste en el trabajo en común llevado a cabo por parte de un grupo de personas o entidades mayores hacia un objetivo compartido. El trabajo cooperativo no compite, sino que suma fuerzas hacia el objetivo.

h. Solidaridad

La solidaridad es un valor que se caracteriza por la colaboración mutua entre los individuos, lo que permite lograr la superación de los más terribles desastres, como guerras, pestes, enfermedades, entre otros,

i. Gratitud

El valor de la gratitud se ejerce cuando una persona experimenta aprecio y reconocimiento por alguien que le prestó ayuda. No quiere decir que gratitud es 'pagar' un favor, sino por el contrario, es demostrar afecto y corresponder con una actitud amable y positiva.

j. Armonía

A la luz de los valores y las virtudes, podemos definir a la armonía como el valor que permite al hombre entrar en un vínculo, en una relación de dar y recibir con todas las cosas que le rodean y con sus semejantes, produciéndose un estado de satisfacción y bienestar (interior y exterior)

k. La amistad

es una relación afectiva que se puede establecer entre dos o más individuos-

l. Empatía

la empatía está muy relacionada con la sinceridad. Quien busca la bondad, la felicidad o la sinceridad con uno mismo, entiende que cualquier ser humano también vive en búsqueda constante de lo mismo. Por ello, la empatía, que nos ayuda a ponernos en la situación de nuestros semejantes, también nos ayuda a entenderlos, apoyarlos y ayudarlos cuando es necesario, que es lo mismo que nosotros deseamos, ¿o no?

m. Paciencia

Contraria al aquí y al ahora, la paciencia nos enseña a luchar por aquello que deseamos, a tolerar una incomodidad o una preocupación y a comprender que hay días buenos y días malos, pero pocos problemas sin solución.

n. Humildad

La humildad se basa en el hecho de que nadie lo sabe todo. Como seres humanos, nos movemos entre nuestros propios límites y debilidades; una persona humilde sabe que juntos somos más, y, por ello, se preocupa por el bien de todos los que le rodean.

ñ. Perdón

A diferencia de la gratitud, el perdón no solo nos empodera como personas, sino que nos permite mostrar el camino correcto a aquel individuo que ha obrado mal con nosotros y quizá con terceros; con el perdón desistimos del castigo o la venganza frente a una persona que se comportó injustamente con nosotros.

Tomando en cuenta lo investigado con Malsinet en el libro los valores fueron estos los trabajados dentro del proyecto ya que son los que creí fundamentales e importantes de utilizar para disminuir los antivalores que los niños practicaban los cuales al final dieron su fruto y son practicados dentro y fuera de la convivencia escolar.

2.2. Corrientes pedagógicas que sustentan el proyecto de mejoramiento

Para el efectivo desarrollo del Proyecto de Mejoramiento Educativo es idóneo realizar un proceso de selección de modelos pedagógicos acordes al objetivo a alcanzar y que permitan evidenciar un resultado positivo. Los modelos que se acoplan perfectamente son los que se describen a continuación. El conductista que favorece la participación activa de los estudiantes mediante los estímulos otorgados que en este caso serán a través de todas aquellas actividades desarrolladas mediante juegos, dinámicas, cuentos, etc.

2.2.1. Conductista

Watson (1913), citado por Leiva (2005) en relación al término conductista afirma que:

Recurre a los trabajos de Pavlov sobre los reflejos condicionados y establece el condicionamiento como el paradigma experimental del conductismo. Entre las características del conductismo, destacan las siguientes:

- Se aprende asociando estímulos con respuestas
 - El aprendizaje está en función del entorno
 - El aprendizaje no es duradero, necesita ser reforzado
 - El aprendizaje es memorístico, repetitivo y mecánico y responde a estímulos
- ...El conductismo está caracterizado por su concepción asociacionista; es decir, crea conocimiento al relacionar los antecedentes de una situación con sus consecuentes (estímulo-respuesta). (p. 68)

Este modelo enfatiza que el aprendizaje es un proceso de asociación en el que el niño de acuerdo a lo que le rodea y que le provoca estímulos responde, obteniendo de esta manera nuevos conocimientos. Los conocimientos obtenidos según la corriente conductista deben ser reforzados constantemente puesto que se adquieren de forma repetitiva y mecánica.

2.2.2. Constructivismo

Carretero (1996: 178), explica que el constructivismo es la idea que mantiene que el individuo, tanto en los aspectos cognitivos y sociales del comportamiento, como en los afectivos, no es un mero producto del ambiente ni un simple resultado de sus disposiciones internas, sino una construcción propia que se va produciendo día a día como resultado de la interacción entre esos dos factores.

El constructivismo es una teoría del conocimiento que enseña que una persona, siguiendo la naturaleza constructiva de su desarrollo personal construye sus conocimientos. Es decir, semejante a la construcción de un edificio, que se va colocando materiales uno sobre otros a partir de un cimiento, los conocimientos se construyen colocándolos uno sobre otro, en un permanente ajuste que permite que tengan sentido y sean útiles para la vida diaria. DIGEBI (p. 9)

El constructivismo puede concebirse como una teoría epistemológica que establece que el aprendizaje es un proceso en donde el sujeto modifica y reorganiza información que bien puede partir de sus ideas previas o pueden surgir al contacto con su entorno.

2.2.3. Escuela nueva

El Ministerio de Educación de Colombia (2010), sobre escuela nueva afirma:

Es una opción educativa formal, estructurada; con bases conceptuales tan bien definidas y relacionadas que puede considerarse como una alternativa pedagógica pertinente para ofrecer la primaria completa a favor del mejoramiento cualitativo de la formación humana que se brinda a los niños y las niñas en las zonas rurales del país. Acoge y pone en práctica los principios y fundamentos de las pedagogías activas y atiende necesidades reales de la población rural de Colombia. (p. 8)

La escuela nueva es una alternativa pedagógica que ofrece pertinencia atendiendo las condiciones de los niños que viven en el área rural estableciendo como principal fundamento otorgar al estudiante la capacidad de solventar las dificultades que se le presenten en su entorno.

2.3 Técnicas de administración aplicadas al análisis situacional del proyecto.

2.3.1. Matriz de priorización

Gómez (2018), referente al concepto de matriz de priorización afirma:

La matriz de priorización o también denominada de Holmes es una herramienta que nos ayuda a priorizar alternativas como apoyo para la toma de decisiones, con ella evaluamos las diferentes alternativas y podemos decidir cuál nos conviene más según nuestros criterios.

Esta herramienta nos sirve para identificar o dar importancia a una opción respecto a las demás. Es decir, ante un problema tenemos varias soluciones, por lo que nos permite conocer mediante comparaciones cuál es la más adecuada para nosotros.

Esta herramienta es considerada como una de las nuevas 7 herramientas de la calidad o también denominadas herramientas administrativas de la calidad. (p. 1.)

La matriz de priorización representa una herramienta útil en la toma de decisiones la cual permite determinar qué acciones pueden realizarse en orden de importancia para el logro o beneficio de determinado proyecto.

2.3.2. Árbol de problemas

La Secretaría Técnica de Planificación. (2010), sobre el árbol de problemas refiere:

El análisis del árbol de problemas, llamado también análisis situacional o simplemente análisis de problemas, ayuda a encontrar soluciones a través del mapeo del problema. Identifica en la vertiente superior, las causas o determinantes y la vertiente inferior las consecuencias o efectos. Este método tiene las siguientes ventajas:

- Está relacionado e identifica problemas reales y presentes más que problemas aparentes, futuros o pasados.
- El problema se puede desglosar en proporciones más manejables y definibles. Esto permite, priorizar más claramente en relación a que problema o tema es más importante y esto a su vez, permite enfocar los objetivos haciendo más efectiva su influencia.
- Hay un mayor entendimiento del problema y por lo general, nos interconecta con las causas más contradictorias.
- Identifica los argumentos constitutivos y ayuda a establecer quienes son los actores políticos y procesos en cada etapa;
- Ayuda a establecer que información adicional, evidencia o recurso se necesita para fundamentar el caso o construir una propuesta de solución convincente;

Este proceso de análisis frecuentemente ayuda a construir un sentimiento compartido de comprensión, propósito y acción. Los problemas de desarrollo identificados en el árbol de problemas se convierten, como soluciones, en objetivos como parte de la etapa inicial de diseñar una respuesta; y Los objetivos identificados como componentes o productos se convierten en los medios para encarar el problema de desarrollo identificado y proporcionar un instrumento para determinar su impacto de desarrollo (p. 2)

El árbol de problemas representa una herramienta de análisis que permite establecer las causas y consecuencias de un problema y determinar soluciones para abordarlo.

2.3.3. Demandas

A. Demandas sociales

Retamozo (2009) define las demandas sociales como:

La demanda se orienta hacia el otro, hacia su reconocimiento, interpelando de

alguna manera a la alteridad. Si traducimos en clave colectiva, podemos afirmar que en la construcción de la demanda social se encuentra inscrita una solicitud hacia otro (frecuentemente el sistema político) que lleva aquellos que referimos al principio: un pedidoo reclamo. (p. 116)

Una demanda social establece un reclamo o petición que de forma colectiva transfieren a un sistema institucional o político para que les sea concedido o satisfecho. La demanda social se caracteriza por la intención de la búsqueda de la satisfacción de un bien o servicio a nivel comunitario o colectivo.

B. Demanda institucional

Tarodo y Denegri (2011) conceptualizan la una demanda institucional de la siguiente manera:

Alguien que forma parte de la institución formula un pedido de intervención en base a lo que supone le sucede a otro. Difícilmente sean los niños/adolescentes los que formulen un pedido de intervención. Quizá algo expresen que ha hecho que otro detenga su mirada y formule un pedido. Pedido que en la institución trasmite algo del orden de la urgencia. "Las demandas provienen de los docentes, fundamentalmente de situaciones grupales y dificultades de aprendizaje (...) Las demandas de los directivos son de las más diversas (...) situaciones institucionales, 'favores' o situaciones que no tienen que ver con el rol específico." (p. 68)

Una demanda institucional hace referencia específica sobre la petición de un funcionario o empleado de la institución que tras escuchar a sus compañeros traslada las mismas al personal inmediato superior para que sus peticiones sean escuchadas y resueltas.

C. Demanda poblacional

La perspectiva de la demanda poblacional de Hernández (2002) refiere:

La educación es un elemento esencial para la creación de empleo, aspecto fundamental para el logro de una mejor calidad de vida, así como para el desarrollo de actitudes que promuevan y fortalezcan el respeto de los derechos humanos y libertades fundamentales del ser humano, incluido el derecho al desarrollo, los valores de responsabilidad y respeto por la diversidad.

El sistema educativo guatemalteco, enfrenta serios problemas para que la población pueda participar plenamente en la vida económica y social del país, ya que las oportunidades de acceso y permanencia en la escuela aún no se encuentran al alcance de gran parte de lapoblación. (p. 2)

Una demanda poblacional obedece principalmente a la solicitud que derivada de las exigencias de la juventud especialmente en el ramo educativo son transferidas a las entidades Estatales correspondientes para que puedan ser satisfechas.

La juventud plantea como una demanda poblacional la creación de oportunidades de acceso a la educación puesto que la ven como la única fuente de desarrollo personal y social.

2.3.4. Identificación de actores

El Diccionario de la Lengua Española (2012), afirma:

Son los individuos o grupos de individuos directo o indirectamente afectados por un proyecto, que al mismo tiempo es un conjunto de acciones previstas para un período determinado, con una distribución objetiva de tiempos, recursos y tecnologías; destinada a reparar una fisura de la realidad. (p. 1)

Los actores son definidos como todas aquellas personas que tienen injerencia en la gestión, administración y ejecución de un proyecto de beneficio social.

Vales, Azorín, Hernández y Águila (2012) sobre los actores sociales refieren:

Personas, grupos y/o instituciones, constituyen actores sociales, los que cumplen una función y/o estatus social dentro de la misma, en correspondencia con la concepción de su organización interna. De tal modo, el rol social de los actores se define como el conjunto de funciones, normas, comportamientos y derechos definidos social y culturalmente, un status concreto que se asume en función de las necesidades y propósitos de la comunidad, y que debe ser asumido y aceptado por sus miembros.

De esta manera entre los actores sociales existe una relación articulada que desarrolla la práctica de la intersectorialidad e integralidad, formando parte de un proceso donde se intercambia experiencia, se generan nuevos conocimientos, se potencian las iniciativas, se intercambian recursos, se hacen prácticas integradas y se construyen modelos replicables para otros proyectos de desarrollo sostenible a nivel de comunidad. (p.19)

Los actores sociales lo constituyen todas aquellas instituciones, grupos o personas particulares que dentro de una determinada comunidad pretenden realizar acciones en beneficio del bien común. Es común que los actores sociales al observar deficiencias en los servicios o bienes que no les son garantizados se organicen y establezcan sus propias acciones para hacer

escuchar sus necesidades, para el efecto determinan una serie de acuerdos, normas y obligaciones que deben cumplir para el logro de los objetivos en beneficio colectivo.

2.3.5. Matriz DAFO

Ponce (2006), sobre la matriz de análisis DAFO refiere:

El análisis DAFO o FODA consiste en realizar una evaluación de los factores fuertes y débiles que en su conjunto diagnostican la situación interna de una organización, así como su evaluación externa; es decir, las oportunidades y amenazas. También es una herramienta que puede considerarse sencilla y permite obtener una perspectiva general de la situación estratégica de una organización determinada. Thompson (1998) establece que el análisis FODA estima el hecho que una estrategia tiene que lograr un equilibrio o ajuste entre la capacidad interna de la organización y su situación de carácter externo; es decir, las oportunidades y amenazas. (p. 2)

La herramienta de diagnóstico DAFO comprende la evaluación de determinada institución con el propósito de conocer su situación, basada especialmente en el conocimiento de factores internos y externos que afectan o la benefician como tal, siendo estas las debilidades, amenazas, fortalezas y oportunidades.

2.3.6. Técnica Mini-Max

Mijangos (2013), sobre la técnica Minimax establece:

Es una técnica utilizada para relacionar las fortalezas con las oportunidades, las debilidades con las oportunidades, las fortalezas con las amenazas y las debilidades con las amenazas todo esto con el fin de que por medio de la vinculación de cada uno de estos criterios se busque dar respuesta o solución a determinada problemática existente. (p. 39)

Minimax es una técnica de diagnóstico establece la relación o el vínculo entre debilidades-amenazas, fortalezas-oportunidades, debilidades-oportunidades y fortalezas-amenazas con el propósito fundamental de solucionar problemas institucionales o empresariales.

2.3.7. Vinculación estratégica

Pulgarín y Rivera (2012) sobre vinculación estratégica refieren:

Permite categorizar y articular el tipo de estrategia más adecuado para una empresa después de diagnosticar y analizar cuatro dimensiones; dos de ellas internas y los dos restantes, de carácter externo... es decir, aquellas que tienen la capacidad de

explotar de una manera más concisa el conjunto de fortalezas, debilidades, oportunidades, amenazas.(p. 103)

La vinculación estratégica es una herramienta mediante la cual se establecen todas aquellas acciones encaminadas a garantizar el avance de los objetivos planteados en una institución, partiendo del aprovechamiento y optimización de las capacidades, fortalezas y oportunidades que se presentan. En la vinculación estratégica es conveniente prestar singular atención a las debilidades y amenazas para que puedan establecerse criterios y acciones para su disminución.

2.3.8. Líneas de acción

La Universidad Abierta y a Distancia UNAD (2012) sobre líneas de acción estratégica plantea:

Se conciben como estrategias de orientación y organización de diferentes actividades relacionadas con un campo de acción, de tal forma que se pueda garantizar la integración, articulación y continuidad de esfuerzos, de manera ordenada, coherente y sistemática. (p.1)

Las líneas de acción estratégica constituyen el conjunto de acciones planteadas en entidades diversas y que están encaminadas a garantizar la continuidad de determinados proyectos de forma ordenada y sistemática, mediante el establecimiento de criterios específicos de coordinación, acompañamiento y ejecución.

2.4. Componentes del diseño del proyecto

2.4.1. Título del proyecto

Balestrini (2006) citado por Mijares (2018), sobre título define:

El título es lo que identifica la investigación, por ello es necesario que refleje el área temática que se propone investigar. Por lo cual, éste es una definición abreviada o reducida del problema que se pretende estudiar, por lo que se debe delimitar y concretar, además de ser claro y transparente en la formulación del mismo. (p.1)

El título en un proyecto constituye uno de los aspectos fundamentales que hace referencia a un problema o temática que se va abordar en una investigación, es importante en el momento de su redacción contemplar los lineamientos que permitan otorgar al lector la información sobre lo que se pretende investigar, el

área a intervenir y las acciones a realizar para la solución de la problemática.

2.4.2. Descripción

El Programa de Apoyo a la Docencia, Investigación y Definición de las Artes PADID (2014), sobre descripción de un proyecto establece:

En este punto, se define y caracteriza la idea central de lo que se pretende realizar. Se recomienda que la descripción no sea extensa, ya que a lo largo del proyecto se irá ofreciendo información de todos sus aspectos. Lo que se pretende es que la persona quedese conociendo, pueda tener, de entrada, una idea exacta acerca de lo fundamental del mismo: tipo, clase, ámbito que abarca, contexto en el que se ubica, etc. (p.2)

En la descripción del proyecto se proporciona la información concerniente a todo lo que en el proyecto se va a realizar: sus alcances y límites, a quien va dirigido, que problema se solucionará, que acciones se implementarán para solucionar el problema, quienes intervienen en su realización, los resultados alcanzados, entre otros.

2.4.3. Concepto

La Metodología de Evaluación de la Cooperación Española (2014)

"Es un conjunto autónomo de inversiones, actividades, políticas y medidas institucionales o de otra índole, diseñado para lograr un objetivo específico de desarrollo en un período determinado, en una región geográfica delimitada y para un grupo predefinido de beneficiarios, que continúa produciendo bienes y/o prestando servicios tras la retirada del apoyo externo y cuyos efectos perduran una vez finalizada su ejecución". (p. 107)

El concepto en un proyecto debe proporcionar información sobre las variables a abordar, las actividades a realizar y el objetivo a alcanzar por lo que su redacción debe atender lineamientos específicos de tal forma que pueda ofrecer información relevante e indispensable para conocer el tema o problema seleccionado.

2.4.4. Objetivos

Souza y Otrocki (2015), sobre los objetivos refiere:

Un propósito o meta. La finalidad hacia la cual deben dirigirse los recursos y esfuerzos para dar cumplimiento a un plan. La formulación de los objetivos de

investigación es uno de los pasos fundamentales en la construcción del plan de tesis y en el posterior desarrollo de la investigación. (p. 1)

En los objetivos se plantea el fin primordial de la realización de las acciones planificadas, es decir el propósito hacia donde deben estar dirigidas todas las acciones, recursos y esfuerzos. En los objetivos se establece que es lo que se quiere solucionar con la ejecución del proyecto o investigación.

2.4.5. Justificación

Gómez (2015), sobre justificación establece: “La justificación explica de forma convincente el motivo por el qué y para qué se va a realizar una investigación o un Proyecto”

En una justificación se detallan todos los argumentos por los cuales se va a realizar determinado proyecto o investigación, y dejar con claridad el problema que se va a solucionar o los beneficios a obtener.

2.4.6. Plan de actividades

Balet (2015), sobre plan de actividades refiere:

Un plan de actividades es un documento que recoge un conjunto de tareas necesarias para la consecución de una acción u objetivo concreto. Antes de ponernos a planificar un proyecto, es conveniente hacer un plan de actividades. Identificar cada una de las tareas que debemos completar para alcanzar el objetivo del proyecto, es primordial y muchas veces, necesitaremos la ayuda de un asesor técnico. (p. 34)

El plan de actividades constituye el documento en el cual se organiza toda la información sobre las actividades, tareas, tiempo, recursos materiales, y recursos humanos necesarios para alcanzar el logro de los objetivos planteados en un proyecto. Es necesario recordar que un plan no es rígido sino más bien es flexible por lo que ha futuro puede ser modificado sin perder de vista los objetivos.

2.4.7. Cronograma

Handl (2014), sobre cronograma de Gantt establece:

El diagrama de Gantt es una útil herramienta gráfica cuyo objetivo es exponer el tiempo de dedicación previsto para diferentes tareas o actividades a lo largo de un

tiempo total determinado. herramienta básica en la gestión de proyectos de todo tipo, con la finalidad de representar las diferentes fases, tareas y actividades programadas como parte de un proyecto o para mostrar una línea de tiempo en las diferentes actividades haciendo el método más eficiente. (p. 3)

Cronograma o diagrama de Gantt es una herramienta que permite organizar las actividades a realizar en un lapso de tiempo estipulado, es práctico para consultar el avance y evaluación de las actividades.

2.4.8. Monitoreo y evaluación

Es controlar el desarrollo de las acciones que se han planificado, es el proceso de recolectar, analizar y utilizar la información para continuar el avance del proyecto, en palabras sencillas se puede decir que monitorear es vigilar las acciones de lo que se ha planificado.

Lledo (2007) indica:

El monitoreo consiste en la supervisión de la evolución de los riesgos a través del tiempo. Esta es una tarea crítica para el proyecto pues los riesgos que lo afecta pueden variar de un momento a otro. Por ejemplo, podría suceder que un proyecto con financiamiento asegurado no se concrete debido a desacuerdos insalvables de último momento con las entidades financieras que otorgan los préstamos. Debemos monitorear de manera regular para contar con información actualizada acerca de su estado. Se debe monitorear las variables clave del proyecto, tales como costos, agenda, calidad y alcance entre otras, para asegurar el cumplimiento de los objetivos del proyecto y evitar, así riesgos innecesarios. (p. 422)

El monitoreo en los proyectos de Mejoramiento educativo se hacen necesarios para el alcance de los objetivos y así durante el desarrollo del mismo se pueda tomar decisiones para evitar que se cumpla con lo planificado. Durante el Proyecto de Mejoramiento Educativo se puede monitorear por medio de llamadas telefónicas, registro de participación en talleres, capacitaciones, fotografías, visitas que puedan demostrar que efectivamente se están desarrollando lo planificado.

Todo proyecto debe ser evaluado para determinar el logro de los objetivos propuestos y para verificar que todas las actividades se han alcanzado o lo que se necesita mejorar y tomar decisiones para avanzar a las metas. Existen diferentes autores que hablan de la evaluación de proyectos en este caso es necesario mencionar lo que señala, Guandalini (1993):

Dentro de la programación de proyectos educativos, la evaluación es una de sus acepciones puede ser considerada como “la rama de la ciencia que se ocupa del análisis de la eficiencia que se puede realizar antes, durante y después de haber concluido el programa o el proyecto”. En la misma perspectiva y poniendo de relieve la relación entre evaluación e investigación, se considera que el objeto de la investigación evaluativa es comparar los efectos de un programa con las metas que se propuso alcanzar, con el fin de contribuir a la toma de decisiones subsiguientes del mismo, y para mejorar así la programación futura. (p.131)

Es necesario realizar la evaluación para verificar si los objetivos planteados se han alcanzado o si es necesario replantearlos y tomar las decisiones correspondientes. Toda la evaluación se realizará con miras a sacar las conclusiones para optimizar todo el proceso que conlleva el Proyecto de Mejoramiento Educativo.

2.4.9. Indicadores educativos

En el entorno educativo es necesario contar con indicadores que puedan ser verificados y que se han redactado en el plan de acción Cordova (2011) indica: “son elementos que permiten medir el grado de avance o logro de los resultados y objetivos en diferentes momentos, puede ser cualitativos y cuantitativos y sirven de base para el monitoreo y la evaluación” (p.26)

Como lo manifiesta el autor los indicadores son base para el monitoreo por lo tanto deben redactarse de manera que sean concretos especificar los beneficiarios para quién o quienes, la cantidad y calidad, el tiempo y la ubicación. Finalmente, el indicador permite medir el grado de avance o logro de resultados y objetivos en diferentes momentos.

2.4.10. Plan de sostenibilidad

Actualmente no existe consenso acerca del significado de desarrollo sostenible (existen más de cien definiciones), ya que tampoco lo hay acerca de qué es lo que debe sostenerse. Según los autores, el desarrollo sostenible consistirá en:

Una actividad sostenible es aquella que o bien utiliza productos renovables o bien, al menos, financia la puesta en marcha de un proyecto que asegure tanto la producción renovable de un bien substitutivo del consumido, como la absorción de residuos generados sin daño para los ecosistemas. La mayoría de las políticas están

diseñadas orientadas a cambios en la producción. (Naredo, 1990, citado por Artaraz, 2002, p. 2)

De igual manera se destaca la diferenciación teórica y práctica entre los términos “sostenibilidad” y “sustentabilidad”, al separarlos en perspectiva comparativa en torno a los alcances, visiones y métodos de cada uno, para ello el Informe sobre los Recursos Mundiales, 1992, elaborado por el PNUD –Programa de las Naciones Unidas para el Desarrollo-, por sus siglas en inglés, “enfoca el desarrollo sustentable como un proceso que requiere un progreso simultáneo global en las diversas dimensiones: económica, humana, ambiental y tecnológica, para definir la sustentabilidad es necesario considerar todas sus dimensiones de manera articulada”. (p. 130)

Un plan de sostenibilidad constituye un documento en el cual se plasman todas aquellas actividades de gestión y obtención de recursos financieros y materiales que garantizan la continuidad de un determinado proyecto o investigación. En el plan de sostenibilidad se necesitan establecer acciones definidas para la obtención de los recursos cuidando que estos permanezcan y aumenten, garantizando así la permanencia y continuidad del proyecto.

2.4.11. Presupuesto del proyecto

Durante la ejecución de un proyecto, los procedimientos para el control del proyecto y su monitorización se convierten en herramientas indispensables para sus responsables, de ahí la importancia que toman los distintos modelos de presupuestos.

Los modelos de presupuestos que se apliquen a un proyecto deben tener en común, para garantizar su idoneidad: Estar basados en información contrastada proveniente de diversas fuentes y completada por la visión que aportan las lecciones aprendidas en proyectos anteriores. Estar elaborados de forma que, al emplearlos para la monitorización se orienten a identificar desviaciones del plan del proyecto en lugar de sugerir posibles áreas de costes, algo que debe buscarse en estadios iniciales y no durante la ejecución. (OBS, 2015, p.1)

El presupuesto de un proyecto constituye una herramienta que permite la realización del desglose de costos por área de acción, abarcando desde los recursos materiales, tecnológicos, y humanos, proporcionando información certera sobre el tamaño de la inversión a realizar en la ejecución de una investigación o proyecto, de tal forma que se pueda determinar si es viable o no

su realización.

CAPÍTULO III

PRESENTACIÓN DE RESULTADOS

3.1. Título del proyecto

Metodología activa para disminuir la práctica de antivalores.

3.2. Descripción del proyecto

El proyecto de mejoramiento educativo denominado “metodología activa, para disminuir la práctica de antivalores”, constituye un proceso que incorpora la elaboración de una guía metodológica de actividades significativa, constructiva, lúdicas, interactivas, reflexivas, prácticas y cooperativas que favorecen el ambiente educativo lleno de solidaridad, paz, amor, cooperación solidaridad, comprensión, tolerancia, paciencia, armonía con espacios adecuados y utilizando los materiales del contexto, donde los estudiantes de las etapas 4, 5 y 6 en el área de medio social y natural, de la Escuela Oficial de Párvulos anexa a Escuela Oficial Rural Mixta, Caserío Ixmal, del municipio de San AntonioHuista, departamento de Huehuetenango, se puedan recrear y aprender de manera significativa, practica, constructiva y con una cultura de práctica de valores dentro de la convivencia, el objetivo es disminuir la práctica de antivalores que en ellos se encuentra e influir positivamente en su conducta dentro y fuera del entorno educativo.

La ejecución del proyecto que es de un año escolar favorecerá el indicador de asistencia, ya que en ocasiones los niños se ausentan del establecimiento debido a que han sido víctimas de la práctica de antivalores por parte de algún compañero, lo cual en determinado momento les causa incomodidad y se

ausentan del establecimiento por uno o varios días, afectándoles esta situación en su rendimiento académico, en la pérdida de secuencia de contenidos, en el desarrollo de su aprendizaje y logro de competencias educativas.

Ahondando a lo anterior existen otros factores que no permiten el avance educativo de los estudiantes como de las condiciones deterioradas en la que se encuentra la mayor parte de la infraestructura del establecimiento educativo, el deficiente apoyo en cuanto a becas para los estudiantes que son de escasos recursos económicos, el limitado apoyo en relación a la dotación de material didáctico enfocado en valores, además de la precaria condición económica en la que viven que de una u otra forma condicionan y frenan el avance educativo de los niños y niñas del establecimiento.

En el desarrollo del proyecto de mejoramiento educativo tendrán participación directa: docentes, directora, estudiantes, padres de familia, autoridades educativas y otros actores potenciales: autoridades municipales y comunitarias, proveedores, instituciones religiosas, deportivas entre otras, todas enfocadas en minimizar el problema de la práctica de antivalores en los niños y niñas del centroeducativo.

El problema se determina a través de la aplicación de la técnica de diagnóstico DAFO, en la cual se obtienen debilidades, amenazas, fortalezas y oportunidades del problema-efecto priorizado, posterior al DAFO se establecen las vinculaciones estratégicas, identificadas haciendo uso de la técnica MINI-MAX, la cual a su vez permite realizar una vinculación estratégica, que da como resultado la priorización de la línea de acción: implementación de metodología activa, aplicación de técnicas innovadoras para la creación de espacios y rincones de aprendizaje, juegos didácticos, murales ilustrados, videos, cantos con temática de valores y la ejecución del proyecto de mejoramiento educativo denominado “Implementación de metodología activa para disminuir la práctica de antivalores”, utilizando para el efecto los recursos que se encuentran en la comunidad contribuyendo así con la disminución de la práctica de antivalores.

3.3. Concepto del PME

Metodología activa para disminuir la práctica de antivalores.

3.4. Objetivos

A. General

Aplicar Metodología activa que permita disminuir la práctica de antivalores y mejorar el indicador de asistencia en los estudiantes de las etapas 4, 5 y 6 de la Escuela Oficial de Párvulos anexa a Escuela Oficial Rural Mixta, Caserío Ixmal, delmunicipio de San Antonio Huista, Huehuetenango.

B. Específicos

a. Habilitar espacios adecuados para la instalación de rincones de aprendizaje y murales con temática de valores que favorezcan el cambio positivo de conducta.

b. Elaborar guía metodológica y diverso material didáctico creativo para la instalación de los rincones de aprendizaje y murales que permitan el aprendizaje significativo y las relaciones interpersonales.

c. Utilizar recursos del contexto local en la elaboración del material didáctico que contribuya a la valoración del entorno local.

3.5. Justificación

En la sociedad actual se observa cada vez con mayor frecuencia el declive de la práctica de valores, lo que desencadena una serie de actitudes nocivas para la convivencia humana. Los centros educativos no son excepción, pues cada día son más los niños y niñas que ingresan con deficiente práctica de valores lo que provoca comportamiento indeseable que limita el desarrollo de las relaciones interpersonales entre estudiantes, asistencia irregular derivado de dificultades de convivencia en niños y niñas, desgaste físico y emocional en el personal docente por frecuentes manifestaciones de indisciplina, entre otros.

Es en el hogar donde se adquieren los valores a través de la enseñanza que los padres inculcan y en la escuela se refuerzan y se practican constantemente, sin embargo, en la actualidad esos valores han dejado de observarse en los estudiantes y las razones consideradas son las siguientes: los padres han dejado desapercibida esa valiosa labor de inculcar valores en sus hijos debido a sus ocupaciones laborales, la influencia negativa de los medios tecnológicos, la falta de convivencia familiar, entre otros.

Al no practicar los valores se originan los antivalores lo cual conlleva a una serie de complicaciones que impiden las relaciones cordiales entre estudiantes, y es eso precisamente lo que sucede en las escuelas. El alto índice de indisciplina, agresiones físicas y psicológicas entre estudiantes, tienden a ocasionar ausencia, inasistencia esporádica del estudiante en el establecimiento, lo que le provoca retraso en su progreso educativo.

Por esa razón se plantean demandas a nivel institucional las cuales deberían de ser solventadas pues constituyen el sentir de una población que requiere de ser atendida. En este caso la comunidad presenta como principal demanda la ejecución de actividades para promover los valores en las diferentes etapas de los estudiantes de párvulos.

El contexto local presenta dificultades que también inciden negativamente en el avance del cumplimiento de estas demandas, la precaria condición económica para sufragar la inversión, el limitado recurso y material didáctico con que se cuenta y la débil infraestructura para crear los espacios y rincones de aprendizaje, limitan el progreso de las actividades.

Al determinar como prioridad el Proyecto de Mejoramiento Educativo denominado "Metodología activa para disminuir la práctica de antivalores", se pretenden disminuir las debilidades y amenazas consideradas en la técnica DAFO, y aprovechar las fortalezas y oportunidades, utilizando la línea de acción:

Metodología activa para disminuir la práctica de los antivalores, que consiste en la elaboración de una metodología activa innovadora, de habilitare espacios para rincones de aprendizaje y murales con temáticas de valores y la utilización de recursos de contexto para la elaboración de material cual contribuirá a la disminución de la práctica de antivalores.

Que es la problemática que afecta a los estudiantes de las etapas 4, 5 y 6 de párvulos del establecimiento educativo donde se perfila el Proyecto de Mejoramiento Educativo, se refiere a la deficiencia en la práctica de valores y para disminuir la práctica de antivalores es necesario crear espacios y rincones de aprendizaje ilustrados con enfoque en valores e implementar metodología activa y técnicas innovadoras para propiciar el desarrollo creativo del estudiante en el diseño y elaboración de espacios y rincones de aprendizaje.

3.6. Distancia entre el diseño proyectado y el emergente

El Proyecto de Mejoramiento Educativo denominado “Metodología activa para disminuir la práctica de antivalores” que se venía ejecutando en la Escuela Oficial de Párvulos anexa a Escuela Oficial Rural Mixta, Caserío Ixmal en su fase de planificación desde la octava semana fue modificado a raíz del surgimiento de la pandemia COVID-19.

Dentro de la planificación se estarían realizando campañas de sensibilización a través charlas presenciales, proyección de videos y cortometrajes dirigido a padres de familia y estudiantes, así como las actividades de clausura, cierre del proyecto y entrega de Guía metodológica a padres de familia y autoridades correspondientes; sin embargo por las restricciones emitidas por orden presidencial en la cual se prohíbe la aglomeración de personas fue necesario cambiar la modalidad de ejecución, realizándose como actividad alternativa la utilización de la tecnología, para el efecto se procedió a la elaboración de videos los cuales se transfirieron a través de la aplicación WhatsApp, la entrega de material informativo se realizó a través la grabación de videos.

3.7. Plan de actividades

Tabla 17
Plan de actividades

No.	Duración	Actividad	Área	Sub-tarea	Responsable
1	1º. semana del mes de septiembre de 2019	Fase de Exploración	Búsqueda y análisis de todo lo que se utilizara y realizara en la planificación.	Inspección de las actividades, formatos, diseños, metodología, herramientas, instrumentos que se utilizaran Verificación de la metodología, actividades, fases o etapas que se realizaran dentro del proyecto	Miliam Judith Lucas Hernández
2	1º. semana de enero 2020	Fase de Planificación	Elaboración de la planificación, de los recursos de la metodología y cronograma de las actividades a realizar, los momentos de monitoreo y evaluación. Lanzamiento del proyecto Acto de inauguración Socialización y divulgación del proyecto	Diseño del formato de la planificación, de la metodología, del cronograma, de los instrumentos de monitoreo de evaluación y solicitud para el director para la autorización realización del proyecto en el establecimiento	Miliam Judith Lucas Hernández
3	3º. semana de enero de 2020	Fase de Lanzamiento	Lanzamiento del proyecto Acto de inauguración Socialización y divulgación del proyecto	Solicitudes a entidades que puedan apoyar el proyecto. Creación de invitaciones para la comunidad educativa a participar Identificación del proyecto en manta vinílica Preparación del programa de actividades a realizar en el evento	Miliam Judith Lucas Hernández

4	3°. semana enero 2020	Fase de Ejecución	Diseño del folleto pedagógico	Investigación sobre la metodología analizada y clasificada de la enseñanza aprendizaje de la práctica de valores y disminución de los antivalores Elaboración de Guía Metodológica.	Miliam Judith Lucas Hernández
5	3°. semana enero 2020	Fase Metodológica	Elección y clasificación de metodología activa lúdicas con objetivos de propiciar una convivencia sana, armoniosa y pacífica, basada en el aprendizaje, fomento, fortalecimiento y práctica de los valores y disminución de la práctica de los antivalores basados en el perfil de egreso de los escolares en currículum nacional base	Verificación de la metodología innovadora que se utilizara Elaboración de recursos didácticos basados en la práctica de valores y disminución de la práctica de antivalores.	Miliam Judith Lucas Hernández
6	9 semanas de la 2°. de enero a la 2°, de marzo 2020	Fase de Inducción y Aplicación	Planificar logística de implementación de las metodologías activas lúdicas Aplicación de las metodologías activas lúdicas con el fin de conocer y dar a conocer todo lo respecto a la escasez de práctica de valores la convivencia escolar.	Conocimientos previos Conocimientos nuevos Utilización de las lúdicas Práctica de valores Convivencia en equipos Contactar experto en diseño Recopilación de materiales	Miliam Judith Lucas Hernández
7	9 semanas de la 2°. de enero a la 2°, de	Fase de Monitoreo	A través de la observación Autoevaluación Heteroevaluación	Diseño de la guía de rubrica con sus criterios a evaluar y su escala de puntuación,	Miliam Judith Lucas Hernández

	marzo 2020			Presentación de la rúbrica a los para que se evalúen las fases y actividades	
8	9 semanas de la 2°. de enero a la 2°, de marzo 2020	Fase de Evaluación	Instrumentos de evaluación Alumnos Docentes Padres de familia	Diseño de instrumentos de evaluación, el cual es el cuestionario de opinión con la formulación de preguntas Presentación de los instrumentos de evaluación a alumnos, docente y padres de familia para su resolución	Miliam Judith Lucas Hernández
9	2°. Semana de marzo de 2020	Fase de cierre	Clausura	Presentación de resultados Diseño de carta de finalización de PME	Miliam Judith Lucas Hernández
10	2°. Semana de marzo de 2020	Fase de sostenibilidad	Elaboración de la planificación, de las actividades, recursos y cronograma de las actividades a realizar, para que se siga desollando.	Diseño del formato de la planificación, de la metodología, del cronograma, solicitud para el CTA y directores para la autorización realización de capacitaciones para promover el PME en los diferentes establecimientos	Miliam Judith Lucas Hernández

Fuente: Propia.

Tabla 18
Cronograma de actividades

No.	ACTIVIDADES	FECHA DE EJECUCIÓN																			
		2019				2020				2020				2020							
		nov.		dic.		ene.		feb.		mar.		abr.		abr.		abr.					
1	Elaboración de planificación e investigación y selección de actividades adecuadas al proyecto y gestión de recursos.	1	2	3	4	1	2	3	4	1	2	3	4	1	2	3	4	1	2	3	4
2	Lanzamiento del proyecto																				
3.	Organización, selección y elaboración de material didáctico para socialización de talleres.																				
4.	Ejecución de talleres																				
5	Selección y habilitación de espacios para la creación de rincones de aprendizaje Decoración de los espacios a utilizar																				
6	Aplicación de herramientas de autoevaluación																				
7	Taller demostrativo de material didáctico																				
8	Instalación del material elaborado en los rincones de aprendizaje																				
9	Ejecutar campaña de sensibilización																				
10	Monitoreo																				
11	Evaluación y cierre del Proyecto																				

Fuente: Propia.

3.7.1. Fases del proyecto

A. Inicio

Se principio con la fase de observación y exploración, que se aprovecharon para la búsqueda, análisis, verificación e inspección de todo lo que se utilizaría, realizaría en el desarrollo del Proyecto de Mejoramiento Educativo, tales como actividades, formatos, diseños, metodología activa, lúdicas y constructiva así mismo instrumentos, fases o etapas.

Fotografía 3

Solicitud de la ejecución de PME



Universidad de San Carlos de Guatemala –USAC

Escuela de Formación de Profesores de Enseñanza Media –EFPEM-

Programa Académico de Desarrollo Profesional Docente -PADEP/D-

Huehuetenango, 13 de enero de 2020

Profesora: Telma Nereida Salazar Gutiérrez.

Directora EODP anexa a EORM

Sra. Directora

Reciba un atento saludo y a la vez le deseo éxitos en sus actividades laborales en beneficio de la educación guatemalteca.

Por éste medio Yo: Miliam Judith Lucas Hernández, me identifico con Documento Personal de Identificación, con Código Único de Identificación número: 1672 62610 1324, extendido por el Registro Nacional de las Personas de la República de Guatemala y con número de carné: 201228938, estudiante de **Licenciatura en Educación Preprimaria Intercultural con Énfasis en Educación Bilingüe** del Programa Académico de Desarrollo Profesional Docente, Escuela de Formación de Profesores de Enseñanza Media, de la Universidad de San Carlos de Guatemala. Como integrante de dicha carrera, me corresponde desarrollar un **Proyecto de Mejoramiento Educativo** de julio de 2019 a marzo de 2020, en sus etapas: **Formulación, Diseño y Ejecución**, el cual es fundamental para mi proceso de graduación, por lo que es necesario que la aplicación sea en una institución educativa.

Por lo expuesto anteriormente, con todo respeto solicito sea admitida la presente para su trámite y autorizada, para que pueda desarrollar el Proyecto de Mejoramiento Educativo en la institución que usted dirige.

Sin otro particular y agradeciendo su valiosa colaboración, me suscribo de usted, como su atento(a) y deferente servidor(a).

F.

Miliam Judith Lucas Hernández

Fuente: Propia año 2020.

Fotografía 4

Autorización de la ejecución del PME

Huehuetenango, enero de 2020.

A: Miliam Judith Lucas Hernández
 Estudiante de la Licenciatura en Educación Preprimaria
 Intercultural con Énfasis en Educación Bilingüe
 USAC – EFPEM - PADEP/D

Estimado estudiante: Miliam Judith Lucas Hernández

Reciba un atento saludo.

Por este medio notifico que según la solicitud recibida de fecha: 13 de enero **se le autoriza** desarrollar las etapas de formulación, diseño y ejecución del Proyecto de Mejoramiento Educativo, durante el período comprendido entre julio de 2019 a marzo de 2020.

Sin otro particular, me suscribo de usted como su atento y seguro servidor.

Deferentemente;

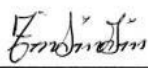

F: 
 Telma Nereida Salazar Gutiérrez
 Directora EODP anexa a EORM,
 Caserío Ixmal, San Antonio Huista
 Huehuetenango

Fuente: Propia año 2020.

Se observó conductas y comportamientos en los alumnos en el centro escolar, núcleo familiar y entorno comunal donde se desarrollan, se visitó a personas mayores para obtener sus comentarios y opiniones orales sobre cómo vivieron, los educaron y corrigieron sus padres, que ejemplos les daban respecto a los valores para contrastar los puntos de vista formulados o tenidos como hipótesis. Así mismo en esta en esta fase, se gestionaron los recursos económicos para abastecernos de materiales didáctico y para ello se realizaron varias solicitudes a

centros comerciales, tiendas, librerías, bancos y personas que cuentan con recursos económicos los cuales de una u otra forma colaboraron para la obtención de algunos de ellos y llevar a cabo el Proyecto de Mejoramiento Educativo.

Fotografía 5

Solicitud de gestion de recursos para el PME



A:

Amalio Elioni Lucas
 Propietario Comercial Celita y Súper OXI
 Cantón Central, San Antonio Huista, Huehuetenango.

Respetable Proveedor:

Le saludo cordialmente deseándole bendiciones de Dios en su vida familiar y éxitos en su ámbito laboral.

Yo Milliam Judith Lucas Hernández, estudiante de la carrera de Licenciatura en Preprimaria con énfasis en educación Bilingüe Intercultural de la Universidad de San Carlos de Guatemala, me dirijo a usted con todo para exponerle lo siguiente.

- a) Que me encuentro cursando la última fase de mi formación profesional en el grado de Licenciatura para lo cual se me asigna la ejecución de un proyecto de mejoramiento educativo en el establecimiento donde laboro y para la realización de las diversas actividades de dicho proyecto es necesario contar con fondos económicos y recursos materiales.
- b) Sabiendo que usted es una persona que se ha caracterizado por brindar apoyo a los diferentes centros educativos del municipio, con todo respeto:

SOLICITO:

Su valiosa colaboración con la dotación de materiales didácticos u otros que estén dentro de sus posibilidades.

Agradeciendo desde ya su aporte como respuesta favorable a mi petición.

Sin otro particular me suscribo de usted como su atenta y segura servidora.

San Antonio Huista, 15 de diciembre de 2019.

Atentamente:

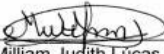
f) 
 Milliam Judith Lucas Hernández



Fuente: Propia año 2020

B. Lanzamiento del proyecto

Para el lanzamiento del proyecto se realizaron diversidad de actividades, dentro

de ellas se mencionan:

i. Solicitud al director

Se presentó la solicitud al director del Escuela Oficial de Párvulos anexa a Escuela Rural Mixta, caserío Ixmal, municipio de San Antonio Huista, quien la recibió y autorizó la realización de Proyecto de Mejoramiento Educativo Metodología activa para disminuir de los antivalores

ii. Manta vinílica e invitaciones

Se mandó a diseñar y hacer una manta vinílica para colocar en el acto de inauguración del Proyecto. También fueron elaboradas invitaciones para el lanzamiento del Proyecto fueron entregadas a el Director del establecimiento, docentes, padres de familia, miembros de la Organización de Padres de Familia OPF, COCODE.

iii. Acto de inauguración

Se decoró el espacio a utilizar en el evento, una pequeña refacción, mobiliario, sonido y un programa especial de inauguración del Proyecto de Mejoramiento Educativo Metodología activa para disminuir los antivalores, se contó con la presencia del Director del establecimiento, docentes, alumnos, padres de familia, miembros de la Organización de Padres de familia OPF, COCODE. Se realizó un acto cívico y en él se dio a conocer el objetivo del proyecto, la razón del porque se realizaría, el requerimiento de apoyo para lograr los objetivos del mismo, se hizo la presentación de guía metodológica en las cuales se guiaría y el material didáctico que se utilizaría.

iv. Socialización y divulgación del proyecto

En esta fase del proyecto la socialización se llevó a cabo con la presentación del proyecto al Director del establecimiento, docentes y miembros del gobierno escolar, a través de opiniones, comentarios y sugerencias, así también investigando cada una de las metodologías activas que se utilizarían para su desarrollo, su divulgación a través de la entrega de la guía metodológica para

disminuir los antivalores, con contenido sobre las consecuencias de la práctica de los antivalores y los beneficios de la práctica de los valores en la convivencia escolar al director, alumnos y miembros de la organización de Padres de Familia.

Fotografía 6
Lanzamiento del PME



Fuente: Propia año 2020.

Fotografía 7
Socialización de PME



Fuente: Propia año 2020.

C. Planificación

En este caso se seleccionó el formato de Planificación a utilizar, se diseñó el instrumento, se plasmaron diez fases las cuales fueron de vital importancia para llevar a cabo la ejecución del PME, cada una enfocada en las diferentes actividades a realizar y logros a obtener, en ella también se estipularon la duración de cada fase, las Área-Sub-tarea y el responsable a llevarlas a cabo.

La Fase de inicio se llevó a cabo en la 1^o. Semana del mes de septiembre de 2019, en ella surge la búsqueda y análisis de todo lo que se utilizara y realizara en la Planificación de todas las actividades a realizar, elaboración de plan de monitoreo, elaboración de plan de evaluación, acto de inauguración y socialización del proyecto, Investigación sobre los valores, causas y consecuencias de la deficiencia en su práctica e Investigación sobre las consecuencias de la práctica de antivalores.

El Lanzamiento del proyecto se desarrolló en la 3^o. semana de enero de 2020 se realizó el de inauguración en donde el tema principal fue la socialización y divulgación del PME, así también se enviaron solicitudes a entidades que podían apoyar el proyecto, se crearon invitaciones para la comunidad educativa.

La Fase de Ejecución se inició en 3^o. semana enero 2020, se diseñó la guía, investigándose sobre la metodología a utilizar, analizándola y clasificándola según su enfoque de enseñanza aprendizaje sobre la práctica de valores y disminución de los antivalores contando ya con lo requerido se elaboró la Guía de Metodología Activa para la disminución de antivalores.

En la Fase Metodológica que se llevó a cabo en la 3^o. semana enero 2020 en esta se hizo la elección y clasificación de la metodología activa con objetivos que propiciaban una convivencia sana, armoniosa y pacífica, basada en aprendizaje, fomento, fortalecimiento y práctica de los valores y disminución de los antivalores, basados en el perfil de egreso de los escolares en currículum nacional base, así también se verificó la metodología innovadora que se

utilizaría así mismo se elaboró los recursos didácticos .

La Fase de Inducción y Aplicación se implementó utilizando 9 semanas de la 2º. de enero a la 2º de marzo 2020, se planifico la logística de implementación de la Metodología Activa, la aplicación de las actividades lúdicas con el fin de conocer y dar a conocer todo lo respecto a la de práctica delos antivalores, la convivencia escolar violenta, tomándose en cuenta los Conocimientos previos Conocimientos nuevos, se utilizaron las actividades lúdicas para practicar los valores y disminuir la de los antivalores dentro de la Convivencia en equipos, para logra esto también se contactó un experto en diseño y recopilación de materiales.

La Fase de Monitoreo se desarrolló en 9 semanas de la 2º. de enero a la 2º, de marzo 2020, se Diseñó para supervisar las fases y actividades la guía de observación, la escala de actitudes y el test de percepción de diferencias con el objetivo de presentarlos para que se evaluarán actividades y objetivos del plan.

Esta Fase de Evaluación se realizó en 9 semanas partiéndose de la 2º. de enero a la 2º, de marzo 2020 se diseñaron los instrumentos de evaluación, tales como la rúbrica para hacerlos se formularon los criterios a tomar en cuenta y escalas de puntuación, para luego presentarlas en los instrumentos que se resolvieran por a alumnos, docente y padres de familia para su resolución tomando en cuenta los objetivos enfocados en él.

La Fase de cierre se realizó la 2º. semana de marzo de 2020 en esta se preparó la Clausura del PME, en ella se presentaron los resultados de que se obtuvieron de su ejecución y fue diseñada de carta de finalización de PME y su entrega.

La Fase de sostenibilidad se desarrolló en la 2º. semana de marzo de 2020 para encontrar la forma de como el PME fuese ejecutado, para esto se diseñó el formato de la planificación, la metodología, el cronograma solicitud, el

presupuesto, así también se elaboró la solicitud para el CTA y directores para la autorización de la realización de capacitaciones para promover el PME.

En esta fase se Investigó la metodología, así mismo se analizó y se clasificó cada una según su enfoque respecto a la enseñanza aprendizaje de la práctica de valores en la convivencia, con ello se diseñó y elaboro el folleto pedagógico que se utilizó para la Metodología activa para la práctica de valores dentro de la convivencia

D. Ejecución

En esta fase se investigó la metodología, así mismo se analizó y se clasificó cada una según su enfoque respecto a la enseñanza aprendizaje de la práctica de valores en la convivencia, con ello se diseñó y elaboro el folleto pedagógico que se utilizó para la implantación de las herramientas lúdicas para la práctica de valores dentro de la convivencia

Para lograrla se realizó la Estrategia de Inducción, que fue donde se explicó, ejemplificó, ejercitó y se dio el resumen de cada uno de los conceptos, de los temas tomados en cuenta dentro de la guía de Metodología Activa para disminuir los antivalores, despertando así el interés y la conciencia de la importancia de la práctica de los valores en el diario vivir y en la convivencia escolar.

Fotografía 8

Inducción del PME



Fuente: Propia año 2020.

Así mismo en ella se construyeron los materiales didácticos para los juegos de práctica que consistió en recalcar las consecuencias de la práctica de los antivalores y los beneficios que tiene la práctica de los valores para el logro de una convivencia pacífica armoniosa y sana propiciando una cultura de paz que tanta falta nos hace en la actualidad y la disminución de los antivalores.

También se llevó a cabo una serie de actividades tales como: talleres demostrativos para los padres de familia, loterías, dominós, rompecabezas, hojas de trabajo de coloreo, memorias, carteles, murales, rincones de materiales concretos y semi concretos, dramatizaciones representando los antivalores que consistió en representar los conflictos que causa la escasez de práctica de valores en situaciones familiares, escolares, profesionales, comunales, cívicas, políticas, económicas, culturales, ideológicas, entre otras, con el fin de lograr en ellos una capacidad de reflexión que les permita discernir entre lo bueno y lo malo, entre lo aceptable y prudente para mejorar en cuanto a sus comportamientos, decisiones y actitudes dentro de la convivencia en los entornos donde se desenvuelven. Así también fortaleciendo y propiciando que se fomenten los valores como paciencia, tolerancia, participación, comunicación, cooperación, solidaridad, amistad, compañerismo entre los participantes de cada grupo.

Fotografía 9

Lotería de valores



Fuente: Propia año 2020.

Fotografía 10

Coloreo de dibujos sobre los valores

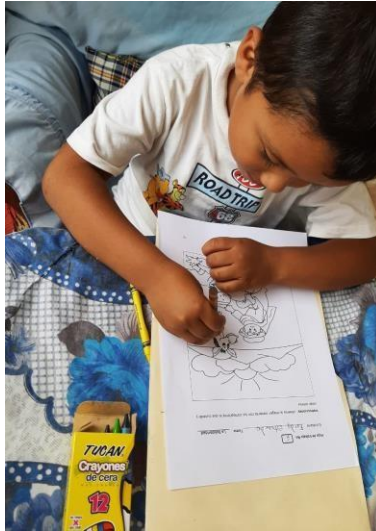

Fuente: Propia año 2020.

Con canciones, lecturas y videos de valores y antivalores, se pretendió enfocar de manera audiovisual cada aspecto positivo de la práctica de los valores y las consecuencias de la práctica de los antivalores, se analizaron y se logró se construir en los alumnos nuevas conductas, que fueron reflejadas actitudes positivas dentro de la convivencia escolar y en los otros ámbitos donde se desarrollan.

En cuanto a las dramatizaciones fueron eventos que se desarrollaron para demostrar y aprender sobre cada uno de los valores, su clasificación, sus aspectos, positivos, negativos e interesantes, representando los conflictos a solucionar dentro de la escuela, familia, comunidad, sociedad entre otros, con el fin de fortalecer y desarrollar el liderazgo, la paciencia, la tolerancia, solidaridad, amor, compañerismo y cooperación

Con los rincones pedagógicos y los murales se proporcionaron los recursos ilustrativos donde estuvieron presente y a la vista de todos los materiales que demostraron las consecuencias de la práctica de los antivalores, así como también todos aquellos que fundamentaron y fortalecieron la disminución de ellos y su práctica en la convivencia escolar.

Fotografía 11
Rincones Pedagógicos del PME



Fuente: Propia año 2020.

Fotografía 12
Mural de valores y antivalores del PME



Fuente: Propia año 2020.

Con esta actividad se dio cierre a todo lo planificado dentro del Proyecto de Mejoramiento Educativo utilizando en cada actividad el Aprendizaje basado en Proyectos, Aprendizaje basado en problemas, Simulación y Aprendizaje por Cooperación que fue la metodología Activa del mismo.

E. Monitoreo

La Fase de Monitoreo se desarrolló en 9 semanas de la 2^o. de enero a la 2^o, de marzo 2020, se realizó para supervisar las fases y actividades, la rúbrica y la entrevista con el objetivo de presentarlos para que se evaluarán actividades y objetivos del plan.

En el monitoreo de las actividades del objetivo específico uno del plan que es la Habilitar espacios adecuados para la instalación de rincones de aprendizaje y murales con temática de valores, en el cual se aplicó la guía de observación obtener opiniones de los docentes respecto a la ejecución de ellos dentro del PME en cuanto a lo propuesto en la Guía de Metodología Activa e implementado y aplicado como actividad, dando como pauta que este es de un alto grado de aprendizaje significativo ya que no solo es innovador si no también propicia el análisis de lo negativo de los antivalores y la importancia de la práctica de los valores en convivencia.

En el segundo objetivo que es la Elaboración de diversos materiales didácticos creativos para la instalación de los rincones pedagógicos y murales que facilitan la práctica de los valores significativamente y disminuyen la práctica de los antivalores en la convivencia escolar, se aplicó la entrevista a padres de familia quienes fueron un eje central para la cooperación y ayuda de la construcción de ello, dando como resultado que ellos se sintieran parte del PME teniendo la oportunidad de participar, expresar, de intervenir, de que se respeten sus opiniones, de ser escuchado, de percibir que todo el material era productivo, variado, novedoso, de reflexionar sobre una forma diferente de aprender, fomentar, fortalecer y practicar los valores en sus hijos y disminuir de forma significativa los antivalores

En el tercer objetivo que es el Promover la utilización de los recursos del contexto local en la elaboración del material didáctico, se aplicó la rúbrica, que se realizó a los alumnos después de ser aplicadas las herramientas obteniendo la

información que cumple con su cometido de ser estrategias que despiertan el interés, el valor y la conciencia de la importancia de ellos en el diario vivir, así mismo que promueve el fomento y la práctica de los valores en convivencia escolar dando la evidencia que la guía de Metodología activa presentada como herramienta fundamental en el PME es funcional, eficiente y eficaz, para disminuir la práctica de los anti valores dando paso a la práctica de valores en la convivencia escolar.

Fotografía 13

Instrumento de monitoreo



PROGRAMA ACADÉMICO DE
DESARROLLO PROFESIONAL DOCENTE

UNIVERSIDAD DE SAN CARLOS DE GUATEMALA
ESCUELA DE FORMACIÓN DE PROFESORES DE ENSEÑANZA MEDIA -EFPEM/D-
PROGRAMA ACADÉMICO DE DESARROLLO PROFESIONAL DOCENTE -PADEP/D-
LICENCIATURA EN EDUCACIÓN PREPRIMARIA INTERCULTURAL CON ÉNFASIS EN
EDUCACIÓN BILINGÜE

PARTE INFORMATIVA:

Nombre del docente: Miliam Judith Lúcas Hernández
 Establecimiento: Escuela Oficial de Párvulos anexa a Escuela Oficial Rural Mixta, Caserío Ixmal
 Dirección: Caserío Ixmal, San Antonio Huista, Huehuetenango.
 Área de Aprendizaje: Medio Social y Natural
 Grado: Párvulos Etapas 4, 5 y 6
 Proyecto educativo: Implementación de metodología activa para disminuir la práctica de antivaleores.

Objetivo: determinar el grado de participación e interés de los niños y niñas en la ejecución de los talleres demostrativos.

Instrucciones: marque con X según sea su opinión.

1. ¿Considera usted que la ejecución del proyecto contribuye en la disminución de la práctica de antivaleores en los niños y niñas?
 SI NO NECESITA MEJORAR
2. ¿Las actividades que comprende el proyecto promueven el fomento de valores en los niños y niñas?
 SI NO NECESITA MEJORAR
3. ¿En el desarrollo de los talleres demostrativos se utilizan recursos que se encuentran en la comunidad?
 SI NO NECESITA MEJORAR
4. ¿En el desarrollo de los talleres demostrativos de material didáctico se promueve la participación directa de los niños?
 SI NO NECESITA MEJORAR
5. ¿Observa un cambio favorable en el comportamiento de los niños con la implementación de las diversas actividades enfocadas a los valores?
 SI NO NECESITA MEJORAR

Fuente: Propia año 2020.

F. Evaluación

Para esta fase del proyecto se realizó la siguiente actividad que se menciona:

La entrega de instrumento de evaluación para su resolución a alumnos, padres de familia y docentes que confirmaron con sus respuestas que esta forma de trabajar o inducir para disminuir la práctica de los antivalores, es eficiente y efectiva, porque se alcanza la demostración de un buen comportamiento, el cambio de conductas negativas a positivas, que fortalecen la convivencia que se colabora en la construcción de una cultura de paz con practica de valores.



El instrumento de evaluación que se aplico fue, la rúbrica y el objetivo Habilitar espacios adecuados para la instalación de rincones de aprendizaje y murales con temática de valores la cual fue resuelta por docentes donde se obtuvo el cien por ciento de respuestas positivas dando como resultado tener la claridad que los espacios para los rincones y murales son primordiales y fundamentales ´para el PME siendo innovadores y que cumplen con los aspectos de contar con una metodología activa, que propician la disminución de la práctica de antivalores y que reactiva el fomento y fortalecimiento de los valores en la convivencia haciéndolo significativo y constructivista.

Para el objetivo dos de evaluación que es Elaboración de diversos materiales didácticos creativos para la instalación de los rincones pedagógicos y murales que facilitan la práctica de los valores, se aplicó la rúbrica a los padres de familia, recolectando con ello la información necesaria sobre la opinión en cuanto a los materiales creativos del PME, su creación, implementación y los beneficios que trajo consigo el elaborarlos para que esto no solo fuera constructivista sino significativo.

En el tercer objetivo fue Promover la utilización de los recursos del contexto local en la elaboración del material didáctico, se aplicó la rubia a los alumnos ya que ellos fueron el eje principal de aprendizaje sobre la utilización de los recursos del contexto para la elaboración del material didáctico para la disminución de la

práctica de los antivalores valores en cada actividad, con ello los resultados fueron que si se promovió el fomento de estos recurso del contexto y que ayudo a fomentar las actitudes y comportamientos adecuados y aceptables disminuyendo los antivalores y practicando los valores, fortaleciéndolos en la convivencia y reflejándose en su forma de actuar, pensar y decidir.

Fotografía 14
Instrumento de evaluación

UNIVERSIDAD DE SAN CARLOS DE GUATEMALA
ESCUELA DE FORMACIÓN DE PROFESORES DE ENSEÑANZA MEDIA -EFPEM/D-
PROGRAMA ACADÉMICO DE DESARROLLO PROFESIONAL DOCENTE -PADEP/D-
LICENCIATURA EN EDUCACIÓN PREPRIMARIA INTERCULTURAL CON ÉNFASIS EN
EDUCACIÓN BILINGÜE

PARTE INFORMATIVA:
 Nombre del docente: Miliam Judith Lúcas Hernández
 Establecimiento: Escuela Oficial de Párvulos anexa a Escuela Oficial Rural Mixta, Caserío Ixmal
 Dirección: Caserío Ixmal, San Antonio Huista, Huehuetenango.
 Área de Aprendizaje: Medio Social y Natural
 Grado: Párvulos Etapas 4, 5 y 6
 Proyecto educativo: Implementación de metodología activa para disminuir la práctica de antivalores.

Objetivo: determinar el grado de participación e interés de los niños y niñas en la ejecución de los talleres demostrativos.

Instrucciones: marque con X según corresponda.

No.	Nombre del estudiante	Criterios									
		Participa activamente en el desarrollo de las actividades.			Evidencia valores en su trato con los demás niños.			Elabora correctamente las actividades asignadas.			
		E	B	EP	E	B	EP	E	B	EP	
1	Diven Unercy Benjamín López Mérida	X				X			X		
2	Neimar Alexis Ramírez Domingo		X			X			X		
3	Karla Elenita Matta Ramírez	X			X			X			
4	Fredy Estuardo García Gabriel		X		X			X			
5	Mireidy Damarilis Godines Ruiz	X			X			X			
6	Deni Estuardo López Pérez		X			X				X	
7	Eduardo Valeriano López Vásquez	X			X			X			
8	Yabelin Dayana Herrera Herrera	X			X			X			
9	Iris Madaí Ruiz Méndez	X			X			X			
10	Luis David Ruiz Palacios	X			X			X			
11	Krisla Paola López Pérez	X			X			X			
12	Melany Mishell Ramírez Pérez	X			X			X			
13	Dulce Liceydi Ramos López	X				X				X	
14	Selvin Rolando Ruiz Vásquez			X			X			X	
15	Daniel López Matías		X			X			X		
16	Daidy Noemi Sales Vásquez	X				X			X		X
17	Diana Belinda Domingo Méndez	X				X			X		

Referencias: E: excelente; B: bueno; EP: en proceso.

Fuente: Propia año 2020.

G. Cierre del proyecto

En esta fase se preparó un programa especial para el cierre o clausura dándose

en un evento de un acto cívico donde estuvieron presentes el director del establecimiento, docentes, alumnos Padres de Familia, Miembros de la OPF y representantes del COCODE, actividad dónde se dio el agradecimiento a todo el apoyo demostrado durante la realización del Proyecto de Mejoramiento Educativo Metodología Activa para disminuir la práctica de antivalores desarrollado en la escolita.

Se selló la actividad con la participación de los miembros del COCODE quienes manifestaron su agradecimiento por tomársele en cuenta en este proyecto y por poner un granito de esfuerzo, interés para la disminución de los antivalores, y mejorar la conducta y comportamiento de los alumnos en ese aspecto e incitaron y motivaron para que el PME Metodología Activa para disminuir los antivalores, se siga sosteniendo en pie en los ciclos siguientes, como medio más que facilite el rescate, fomento y fortalecimiento de la práctica de valores dentro del centro escolar.

Y como punto específico y central de esto fue el cierre del PME avalado con la carta suscrita de la directora indicando el éxito que se obtuvo fue el esperado y planificado ya que en lo observado el emocional, actitudinal y de socialización de los alumnos en cuanto a sus relaciones interpersonales fue magnifico, eficiente y eficaz.

Demostrando la satisfacción de no haberse equivocado a dar el permiso para que en el establecimiento de la Escuela Oficial de Párvulos anexa a la Escuela Oficial Rural Mixta del caserío Ixmal del Municipio de san Antonio Huista se llevara a cabo la realización, desarrollo y ejecución de este Proyecto de Mejoramiento Educativo implementado por la Universidad de San Carlos de Guatemala, a través de la Escuela de Formación de Profesores de Enseñanza Aprendizaje EFPEM y el Programa de Desarrollo Profesional Docente PADEP/D, dando finalizado todo procediendo a la entrega de resultados plasmados en este documento.

Fotografía 15

Carta de Cierre del PME

CONSTANCIA DE FINALIZACIÓN DEL PROYECTO DE MEJORAMIENTO EDUCATIVO

LA INFRASCrita DIRECTORA DE LA ESCUELA OFICIAL DE PÁRVULOS ANEXA A ESCUELA OFICIAL RURAL MIXTA, CASERIO IXMAL, MUNICIPIO DE SAN ANTONIO HUISTA, HUEHUETENANGO.

HACE CONSTAR

Que la profesora Miliam Judith Lucas Hernández, con número de carné 201228938, estudiante de la Licenciatura en Educación Preprimaria Intercultural con Énfasis en Educación Bilingüe, del Programa Académico de Desarrollo Profesional Docente PADEP/P, de la Escuela de Formación de Profesores de Enseñanza Media, de la Universidad de San Carlos de Guatemala, ha culminado satisfactoriamente el desarrollo del Proyecto de Mejoramiento Educativo "Metodología activa para disminuir la práctica de antivalores" implementado con los alumnos de preprimaria etapas 4, 5 y 6 de la Escuela oficial de Párvulos anexa a Escuela Oficial Rural Mixta, Caserío Ixmal, municipio de San Antonio Huista, Huehuetenango.

Y PARA REMITIR A DONDE CORRESPONDE SE ESTIENDE FIRMA Y SELLA LA PRESENTE CONSTANCIA EN UNA HOJA DE PAPEL BOND TMAÑO CARTA EN EL CASERIO IXMAL, MUNICIPIO DE SAN ANTONIO HUISTA DEPARTAMENTO DE HUEHUETENANGO, A LOS DIECICEIS DÍAS DEL MES DE MARZO DEL AÑO DE DOS MIL VEINTE.

f. 
Telma Nereida Salazar Gutiérrez de Armas
Directora.



Fuente: Propia año 2020.

3.7.2. Plan de divulgación

A. Parte informativa

Nombre de la escuela: Escuela Oficial de Párvulos anexa a Escuela Oficial Rural Mixta, Caserío Ixmal, San Antonio Huista, Huehuetenango.

Medio de divulgación: Póster académico

Fecha: 09 al 13 de abril

Responsable: Miliam Judith Lúcas Hernández

B. Parte operativa

a. Objetivo general

Sensibilizar a la población mediante la divulgación de los resultados obtenidos en la ejecución del Proyecto de Mejoramiento Educativo “Metodología activa para disminuir la práctica de antivalores” para su cooperación en la continuidad del proyecto.

b. Objetivos específicos

i. Utilizar medios de divulgación pertinentes que permitan la transferencia eficaz de los resultados del proyecto a los actores involucrados.

ii. Transferir los resultados de los resultados del proyecto a los actores involucrados utilizando para el efecto medios físicos y digitales.

iii. Comprobar la recepción de la información a través de la comunicación telefónica, llamadas o mensajes de texto a los actores participantes del proyecto.

C. Descripción de la estrategia de divulgación

La utilización de poster académico consiste en su diseño y elaboración en

cartulina en él irán plasmados los aspectos fundamentales del Proyecto de Mejoramiento Educativo enfatizando en los resultados obtenidos.

La estrategia del afiche consiste en su diseño, elaboración e impresión en tamaño 21 X 33 centímetros conteniendo la información relevante del proyecto resaltando los resultados y colocándolos en puntos estratégicos para que los actores involucrados puedan acceder fácilmente a la información.

D. Actividades

- a. Diseño y elaboración del poster académico para divulgación de la información a los actores inmersos en el proyecto.
- b. Transferir en físico y digital la información del proyecto a los involucrados.
- d. Colocar las estrategias de divulgación en los lugares estratégicos.

E. Recursos

- a. Humanos: directora del establecimiento, integrantes del gobierno escolar y del consejo de padres de familia, coordinador técnico administrativo.
- b. Materiales: cartulina, rotuladores permanentes, hojas bond oficio.
- c. Tecnológicos: computadora, internet, tinta, hojas.
- d. Evaluación: se realizará a través de la emisión de opiniones en un grupo que para el efecto se creará en con la aplicación WhatsApp.

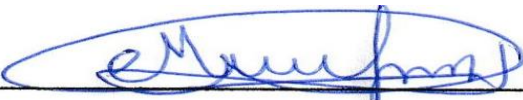
f) 

Profa. Miliam Judith Lúcas Hernández

CAPÍTULO IV

ANÁLISIS Y DISCUSIÓN DE RESULTADOS

La institución seleccionada es la Escuela Oficial de Párvulos anexa Escuela Oficial Rural Mixta, caserío, San Antonio Huista, Huehuetenango, jornada matutina, que queda a 10 kms de la cabecera municipal del Municipio de san Antonio Huista, del Departamento Huehuetenango.

La escuela es grande, tiene nivel pre-primaria atendiendo todas sus etapas y todos los grados de primaria. Cada grado con 1 sección.

La escuela tiene un gobierno escolar muy bien organizado y los grupos Organizados dentro de la comunidad han realizado acercamientos para apoyar la gestión educativa.

Al revisar los indicadores educativos se encuentra que hay un porcentaje alto de deserción en las todas las etapas, especialmente por la práctica des moderada de antivalores, discriminación, las conductas y comportamientos violentos, lo que tiene relación con los niveles muy altos en el ausentismo y repitencia.

Producto de las vinculaciones estratégicas realizadas se decide partir de la Primera línea de acción estratégica: en una guía de metodología activa con contenido basado en consecuencias dela practica de los antivalores y beneficio de la práctica de los valores, convivencia, rincones pedagógicos, videos, canciones, lecturas y actividades que consiste en que facilítenla disminución de a la práctica de los antivalores y den paso a las actitudes importantes en la convivencia escolar, para que se fortalezca los valores como: la cooperación, la solidaridad, el amor, la paz, tolerancia, paciencia, perdón, honestidad, lealtad,

responsabilidad, planificando las actitudes que se busca fomentar, identificándolas en situaciones cotidianas y reales, para evitar que los alumnos de las diferentes etapas de pre primaria, de la Escuela Oficial de Párvulos anexa a Escuela Oficial Rural Mixta, caserío Ixmal, del municipio de San Antonio Huista, Huehuetenango, aprendan las que le favorezcan en la convivencia y desarrollo emocional y psicológico.

Por lo anterior se concluye que el PME a diseñar va a organizar algunos proyectos identificados: propiciar la erradicación y disminución de la práctica de los antivalores por medio de la Metodología activa para disminuir la práctica de los antivalores que propicien el alcance de cambios de actitudes negativas y un comportamiento adecuado y aceptable en los niños y niñas que se están formando académicamente.,

Al revisar los indicadores educativos se encuentra que hay un porcentaje alto de deserción en todas las etapas que se atiende en pre primaria, especialmente por práctica de antivalores, discriminación, las conductas y comportamientos violentos, lo que tiene relación con los niveles muy altos en el ausentismo y repitencia, mismos que el proyecto pretende minimizar.

Con la Metodología activa para disminuir la práctica de los antivalores se logró el cambio de conductas y comportamientos violentos y negativos, así mismo mejorar la convivencia escolar de los alumnos y alumnas de las diferentes etapas que se atienden en pre primaria de la Escuela Oficial de Párvulos anexa a Escuela Oficial Rural Mixta, caserío Ixmal, San Antonio Huista, Huehuetenango. Así mismo con Diseño la guía Metodológica, que incluye temas, videos, lecturas, dibujos para decorar, memorias, domino, murales, rincones pedagógicos y canciones con enfoque en las consecuencias de la práctica de los antivalores y los beneficios de la práctica de los valores, con lo cual se obtuvo como resultado que se disminuyera la práctica de los antivalores y diera paso a la práctica de ellos, a una cultura de paz y en la convivencia escolar con armonía y llena de

valores.

Con la elaboración de materiales didáctico se logró facilitar la disminución de antivalores significativamente en la convivencia escolar así mismo se obtuvo el apoyo del director, docentes, padres de familia y miembros de la Organización de Padres de Familia OPF.

Disminuyendo la práctica de los antivalores en los alumnos a través de la utilización de Metodología activa fue conveniente, ya que con ello el resultado que se logro fue que se involucren en un mundo donde el conocimiento sea constructivo, significativo y permanente para ellos.

Con lo realizado, desarrollado e implementado dentro del PME, como resultado final se obtuvo que los alumnos de las diferentes etapas de pre primaria de la Escuela Oficial de Párvulos anexa a Escuela Oficial Rural Mixta, caserío Ixmal, San Antonio Huista, Huehuetenango, tomaran conciencia sobre la importancia de no seguir practicando los antivalores dentro de la convivencia, y que es mejor que practiquen los valores, mejorándolos, fortaleciéndolos, fomentándolos y propiciando una cultura de paz y un ambiente escolar sano, saludable que beneficie su desarrollo emociona, psicológico y de relaciones interpersonales.

Entonces se desarrolló un plan de actividades en el que se involucró al Gobierno Escolar de la escuela, así como el director, docentes, alumnos y a los padres de familia y Organización de Padres de Familia OPF.

En las actividades desarrolladas para la disminución de la práctica de los antivalores se incluyeron consecuencias de los antivalores, beneficios de los valores, lecturas, videos, canciones, actividades prácticas donde se alcanzó que los estudiantes se motivaran, interesan y concientizaran que es más importante formarse con valores, convivir sana y armoniosamente, con ello al final se obtuvo que se disminuyera su práctica en 96 % dando paso a que este porcentaje se dedicara a practicarlos en todos los espacios.

Lográndose con todo ello una convivencia escolar sana, armoniosa, saludable, significativa, constructivista, participativa, innovadora, práctica y llena de valores en los alumnos así mismo la integración, interés y apoyo de director, docentes, padres de familia y miembros de la Organización de Padres de Familia OPF en el desarrollo y continuidad del Proyecto dentro del establecimiento

Las acciones desarrolladas evidencian que aplicar Metodología Activas en la disminución de la práctica de los antivalores son los “procedimientos y recursos que utilizan para promover aprendizajes significativos, facilitando intencionalmente un procesamiento del contenido nuevo de manera más profunda y consciente” Díaz (1998).

Asimismo, se puso en evidencia que lo que plantea Custodio (2010) La educación idónea para formar personas con un sólido sistema que oriente sus juicios morales, metas, expectativas, objetivos en las relaciones interpersonales en la vida en conformidad con las directrices éticas vigentes en las sociedades democráticas. Que ser persona requiere tomar conciencia de los valores que orientan la conducta, tener control sobre los propios resultados de su conducta, planificar la propia vida, tener confianza en sí mismo, tener criterios éticos y tener una conducta de reflexión cuando se toman decisiones. Ser persona, en fin, dice la autora, tiene que ver con el auto conocimiento, la auto regulación y el auto control. Todas ellos nuclea la parte humana del sujeto y se construyen en una actividad educativa que incluye valores.

Esto denota que, al aplicar la Implementación de Herramientas para la Práctica de los valores, se pudo romper el paradigma de aislamiento de la escuela en cuanto a esta problemática escolar, estimulando y motivando la participación de otros actores a diferentes niveles.

Tal y como lo arrojan los resultados de los instrumentos efectuados en cada uno de los objetivos tanto del monitoreo como de evaluación los cuales demuestran que los objetivos que son Habilitar espacios adecuados para la instalación de

rincones de aprendizaje y murales con temática de valores, Elaboración de diverso material didáctico creativo para la instalación de aprendizajes y murales y Promover la utilización de los recursos del contexto local en la elaboración de material didáctico cumplieron con la expectativa de ser parte de una metodología activa e innovadora, que son un medio de fomento, fortalecimiento y para la disminución de la práctica de los antivalores, así mismo son los adecuados y los precisos para el desarrollo del PME-

Ya que los resultados demuestran que se cumplió con satisfacción con lo plasmado y que se disminuyó en gran parte la práctica de los antivalores que existía en la convivencia escolar dando paso a que en la actualidad los alumnos se saben relacionar de manera saludable, armoniosa, pacífica, con conductas y comportamientos positivos y con una práctica de valores notorios en todos sus aspectos.

Así también se lograron los siguientes porcentajes en cada una de las etapas del proyecto haciendo su representación gráficamente y su análisis descriptivo.

Según cada uno de los aspectos relevantes de la gráfica al inicio de implementar el PME en los alumnos de las diferentes etapas de pre primaria de la Escuela Oficial de Párvulos anexa a la Escuela Oficial Rural Mixta, caserío Ixmal, del municipio de San Antonio Huista, departamento de Huehuetenango, la práctica de los antivalores era preocupante ya que día con día sin fomento y fortalecimiento iban en aumento cada vez más, era tan notoria que ameritada darle una solución, cuando entro en acción el Proyecto, en la Fase de Inicio se contaba con una práctica de valores era existente un 0.3 % el cual representaba el 2% del total de alumnos, en la Fase Intermedia fue notorio el aumento de ello, ya que se contaba con un 1,5% que representaba al 10% de los alumnos en la Fase Final fue muy significativo y de satisfacción ya que se logró el 1.95% que equivale al 13% de alumno y el 0.3% que equivale a 2% que siguen practicado los antivalores pese a lo aprendido, Por lo que la eficacia y la eficiencia se

denotan con datos cuantificados y certificados con transparencia y fidelidad

Grafica 1
Porcentajes de la disminución de antivalores

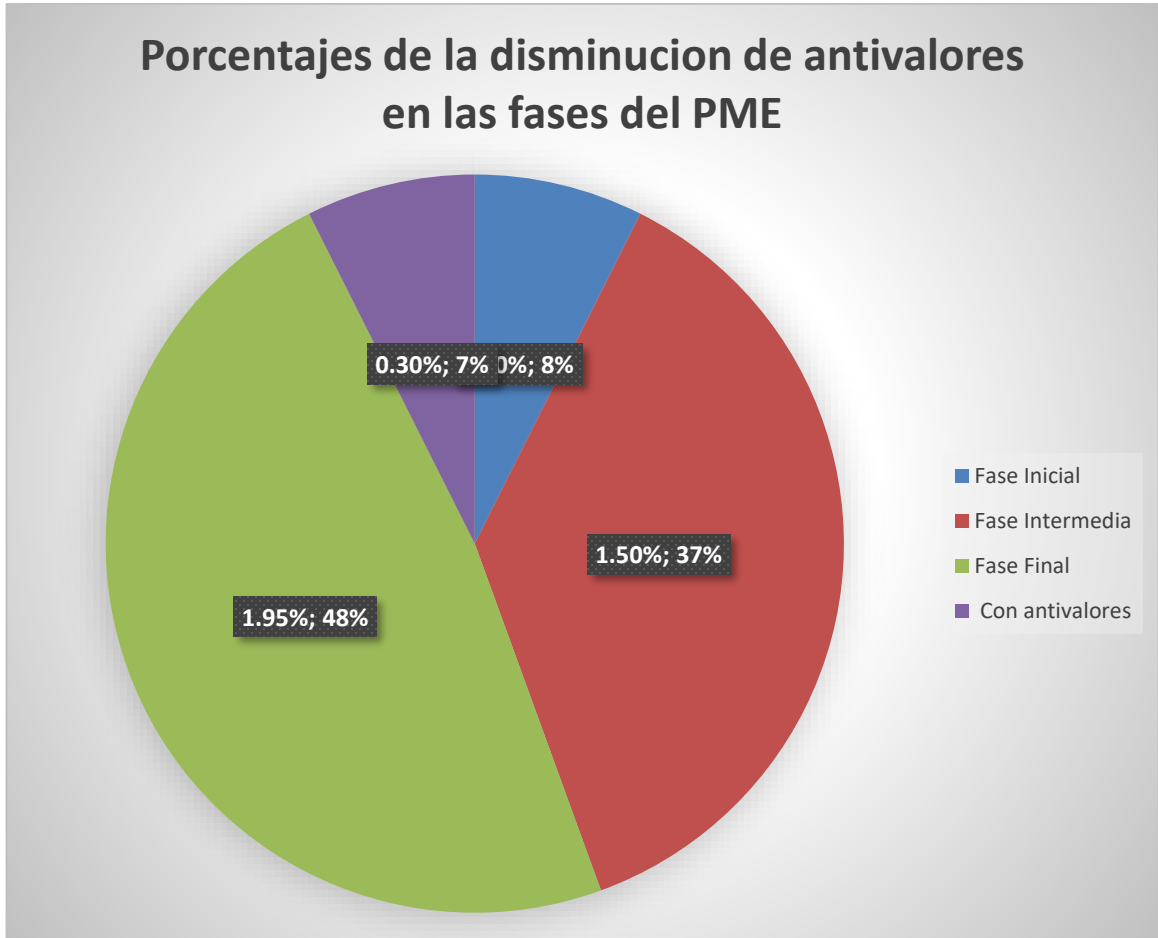

Fuente: Propia

4.1. Conclusiones

A. Se implementaron Metodología Activa para la disminución de la práctica de los antivalores y se mejoraron las conductas y comportamientos violentos en la convivencia escolar de los alumnos de las diferentes etapas de pre primaria de la Escuela Oficial de Párvulos anexa de la Escuela Oficial Rural Mixta, caserío Ixmal, Sana Antonio Huista, Huehuetenango.

B. Se diseñó una guía de Metodología Activa con contenido basado en consecuencias de los antivalores, beneficios de la práctica de los valores, rincones pedagógicos, videos, canciones, lecturas y actividades que disminuyeron la práctica de antivalores, en la convivencia escolar.

C. Se elaboró materiales didácticos que facilitaron la disminución de la práctica de antivalores significativamente en la convivencia escolar.

D. El Fomento de la disminución de los antivalores en los estudiantes a través de la utilización de Metodología Activa resultó conveniente, ya que se sumergen en un mundo donde el conocimiento del aprendizaje es constructivo, significativo y permanente.

E. Con lo desarrollado realizado e implementado dentro del PME, como resultado final se obtuvo que los alumnos de las diferentes etapas de pre primaria de la Escuela Oficial de Párvulos anexa a la Escuela Oficial Rural Mixta, caserío Ixmal, San Antonio Huista, Huehuetenango, tomaran conciencia sobre la importancia de disminuir la práctica de los antivalores dentro de la convivencia, dándole así mismo paso a la práctica de los mismos, fortaleciéndolos, fomentándolos y propiciando una cultura de paz y un ambiente escolar sano, saludable y lleno de valores.

4.2. Plan de sostenibilidad

4.2.1. Datos Generales

- A. Establecimiento: Escuela Oficial De Párvulos
- B. Dirección: Caserío Ixmal, San Antonio Huista,
- C. Área de Aprendizaje: Medio Social y Natural
- D. Etapas: 4, 5 y 6,
- E. Sección: "A"
- F. Nivel: Pre primario

4.2.2. Información general del Proyecto

A. Nombre del proyecto: Metodología activa para disminuir la práctica de antivalores.

B. Beneficiarios

- a. Directos: estudiantes, docente, director y padres familia.
- b. Indirectos: Autoridades educativas, religiosas y comunales.

4.2.3. Propuesta de sostenibilidad

A. Objetivo General

Desarrollar una metodología activa que permita disminuir la práctica de antivalores en los estudiantes de las etapas 4, 5 y 6 de la Escuela Oficial de Párvulos anexa a Escuela Oficial Rural Mixta, Caserío Ixmal, del municipio de San Antonio Huista, Huehuetenango.

B. Objetivos Específicos

- a. Habilitar espacios adecuados para la instalación de rincones de aprendizaje y murales con temática de valores.
- b. Elaboración de diverso material didáctico creativo para la instalación de los rincones de aprendizaje y murales.
- c. Promover la utilización de los recursos del contexto local en la elaboración del material didáctico.

Tabla 19
Plan de sostenibilidad

Productos procesos implementados	Actividades específicas realizadas	Justificación de los productos y procesos a considerarse en la estrategia	Recomendaciones para su fortalecimiento
Institucional	<p>Socialización de folleto informativo con fundamentación teórica sobre consecuencias de la práctica de antivalores.</p> <p>Campañas de sensibilización sobre las causas de la deficiencia en la práctica de valores y sus posibles consecuencias.</p> <p>Elaboración de herramientas pedagógicas de autoevaluación para el fortalecimiento de los valores</p> <p>Ejecución de talleres demostrativos de material didáctico para contribuir al fortalecimiento del aprendizaje de los niños y niñas.</p> <p>Ejecución de talleres de elaboración de material creativo manipulable.</p>	<p>Transferir información sobre las consecuencias de la práctica de valores a los integrantes de la comunidad educativa.</p> <p>Motivar el fomento de la práctica de valores en los estudiantes.</p> <p>Fortalecer la práctica de los valores y la disminución de los antivalores.</p> <p>Promover la integración de los estudiantes en el trabajo cooperativo y la disminución de antivalores.</p> <p>Fortalecer el proceso de aprendizaje de los niños y niñas a través de uso de material manipulable.</p>	<p>Socializar por todos los medios posibles la información contenida en los folletos dentro y fuera del establecimiento educativo.</p> <p>Promover reuniones constantes con padres de familia para darle continuidad a las campañas de sensibilización.</p> <p>Socializar los resultados de la autoevaluación para sensibilizar sobre la importancia del fomento y práctica de valores.</p> <p>Incluir la ejecución de talleres demostrativos en el Proyecto Educativo Institucional, para garantizar la continuidad de las actividades.</p> <p>Planificar de forma bimensual la exposición de los trabajos elaborados por los niños y niñas.</p>
Financiero	Gestión Financiera Agenciarse de los recursos económicos necesarios para su realización	<p>Cubrir los gastos del proyecto.</p> <p>Optimizar los recursos del contexto.</p>	Gestionar recursos financieros necesarios para la ejecución del proyecto y su continuidad.
Social	Apoyo de padres de familia en la realización de las diversas actividades planificadas.	Involucrar a los padres de Familia en el acompañamiento a sus hijos en el proceso de aprendizaje.	Reuniones constante entre los actores directos.

	Apoyo de Gobierno Escolar en el acompañamiento a los estudiantes en la realización de actividades de recolección de materiales.	Fortalecimiento de la autonomía en la construcción de su propio aprendizaje	Implementar estrategias de aprendizaje que fortalezcan la autonomía y el trabajo cooperativo en los estudiantes.
Instrumental	Estructurar un calendario para la ejecución de socialización y demostración de las actividades que constituyen el proyecto	Previsión adecuada de las actividades a realizar.	Establecer acciones para garantizar la continuidad del proyecto involucrando a los integrantes de la comunidad educativa.

Fuente: Propia

4.2.1. Presupuesto de sostenibilidad

Tabla 20

Presupuesto de sostenibilidad

Actividad	Cantidad	Unidad de Medida	Costos Unitarios	Costos Total
Gestionar la impresión de folletos informativos adicionales	35	Folletos	Q. 5.00	Q. 175.00
Realizar exposición y venta de materiales para recaudar fondos	5	Exposiciones	Q. 50.00	Q.250.00
Recolección de recursos materiales del contexto	30	Recursos materiales	Q. 5.00	Q.150.00
Gestión de hojas bond en librerías del municipio	500	Hojas bond	Q. 50.00	Q. 50.00
Programar charlas sobre valores una vez al mes	10	Charlas	Q. 50.00	Q. 500.00
Total				Q. 1125.00

Fuente: Propia.

4.3. Poster Académico



Fuente: Propia año 2020.

REFERENCIAS

- ACEM. 2005. Tejido Curricular Maya. Impresión Maya Na'oj. 1ª edición, Guatemala. 312 p.
- Aladro, E. (2011). La Teoría de la Información ante las nuevas tecnologías de la comunicación. Cuadernos de Información y Comunicación. Vol 16. Madrid.
- Antón M. (2010). Aportaciones de la teoría sociocultural al estudio de la adquisición del español como segunda lengua. Universidad de Indianápolis. Indiana.
- Carretero, Mario.1996. El Aprendizaje Psicología Cognitiva. Ediciones Larousse. México D. F. 1ª edición. México. 287 p.
- Consejo Nacional De Educación. Ministerio de Educación. (2010). Políticas Educativas. Guatemala.
- Díez A. y Marrodán M. D. (2018). La desnutrición infantil en el mundo: herramientas para su diagnóstico. 1ª. Edición. Madrid, España. Editorial Punto Didot.
- DIGEBI. 1999. El Constructivismo en la Educación. 1ª edición. Guatemala. 48 p.
- Fondo de las Naciones Unidas para la Infancia (UNICEF). (2011). La desnutrición infantil, causas, consecuencias y estrategias para su prevención y tratamiento. España.
- Galdámez, G. (1999). Manual de indicadores Educativos. Unidad de Informática

del Ministerio de Educación de Guatemala. Ministerio de Educación Guatemala, C.A. 1ra. Edición. Guatemala, C. A.

Galindo, M. y Ros V. (2015) "Pobreza" en Serie de Estudios Económicos. Vol. 1. México DF: México.

Hand, A. (2014). Aplicación práctica del diagrama de Gantt en la administración de un proyecto. Informe de carrera de Licenciatura en Administración de Empresas. Universidad de Tucumán. Argentina.

Herrera, J. C. (2008). Introducción al estudio del medio ambiente. Universidad Juarez del Estado de Durango. México D. F.

Mijangos, J. (2013). Fortalecimiento de capacidades institucionales y comunitarias en la gestión del riesgo en el municipio de Guanagazapa, Escuintla. Informefinal de Práctica Profesional Supervisada.

Ministerio de Educación de Colombia (2010). Manual de Implementación Escuela Nueva Generalidades y Orientaciones Pedagógicas para Transición y Primer Grado. Tomo I. Colombia. 212 p.

Morales, A. y Gamboa C. (2006). Migración, empleo y pobreza. 1ª. Edición. San José de C. R.

Organización Internacional para las Migraciones; OIT; Coordinación Educativa y Cultural Centroamericana -SICA, Acuña, Guillermo [et. al]. (2011). Flujos migratorios laborales intrarregionales: situación actual, retos y oportunidades en Centroamérica y República Dominicana. Informe de Guatemala. San José, C.R.137p.

Pulgarín, S. y Rivera, H. (2012). Las herramientas estratégicas: un apoyo al proceso de toma de decisiones gerenciales. Vol. 10. Bogotá. Colombia.

Pugliese, E. (2000). Qué es el desempleo. Revista Española de Investigaciones Sociológicas. España.

Retamozo, M. (2009). Las Demandas Sociales y el Estudio de los Movimientos Sociales. Centro de Investigaciones Socio-Históricas, Universidad Nacional de La Plata. Buenos Aires, Argentina.

Tarodo, P. V. Denegri, A. M. (2011). El psicólogo en el campo educativo. Demandas institucionales; Tensiones entre la propia subjetividad y las perspectivas teóricas. Universidad Nacional de la Plata. Argentina.

Torres J, y Santander J, (2013). Introducción a las políticas públicas. Conceptos y herramientas desde la relación entre Estado y Ciudadanía. Bogotá, Colombia.

E-GRAFÍA

Bolívar, R. (s/f). La política como ciencia. Revista PDF. Recuperado de <file:///C:/Users/CAFE-INTERNER.CLICK/Downloads/37515-92447-1-PB.pdf>

Cota, A. (2002). La importancia de los valores en el desarrollo humano de la organización. Informe de tesis.PDF. México. Recuperado de <http://eprints.uanl.mx/1001/1/1020147482.PDF>

De la Orden. A. (2012). El significado de la promoción educativa. Recuperado de <https://profesoradoinet.files.wordpress.com/2012/12/significado-de-la-promocion-educativa.pdf>

Definición MX (2013). Antivalores. Editorial Definición MX. México. Recuperado de <https://definicion.mx/antivalores/>

- Fuentes, M. (2017). Diccionario Ambiental. Santiago de Chile. Recuperado de <https://www.respel.cl/ResiduosPeligrosos/2017/10/30/diccionario-ambiental/>
- Gómez, A. (2018). Matriz de priorización: herramienta de toma de decisiones. Recuperado de: <http://asesordecalidad.blogspot.com/2018/02/matriz-de-priorizacion-herramienta-de.html#.XtEuHTpKjGh>
- Malsinet, A. (2012). *Google*. (E. Acosta, Productor) Recuperado el 15 de mayo de 2021, de viajemosaunmundollamadopreescolar.files.wordpress.com/2012/10/el-libro-de-los-valores.pdf
- Ministerio de Educación de Chile (s.f). Asistencia Escolar. Currículum Nacional. Recuperado de https://curriculumnacional.mineduc.cl/614/articles-90159_recurso_2.pdf
- Ministerio de Educación de Guatemala. (2012). Glosario de términos. Recuperado de http://www.mineduc.gob.gt/estadistica/2012/data/index_anexo.html
- Pérez, J. y Merino M. (2011). Definición de promoción. Recuperado de <https://definicion.de/promocion/>
- Navarro, J. (2017). Definición de matrícula. Sitio: Definición ABC. Recuperado de <https://www.definicionabc.com/social/matricula.php>
- Secretaría Técnica de Planificación. (2010). El árbol de problemas. Recuperado de <https://investigar1.files.wordpress.com/2010/05/el-arbol-de-problemas.pdf>
- Spicker, P. (2014). Pobreza y desarrollo local. Recuperado de <https://www.clubensayos.com/Acontecimientos-Sociales/Pobreza-Y-Desarrollo-Local/1641492.html>.

ANEXOS



UNIVERSIDAD DE SAN CARLOS DE GUATEMALA
 ESCUELA DE FORMACIÓN DE PROFESORES DE ENSEÑANZA MEDIA -EFPEM/D-
 PROGRAMA ACADÉMICO DE DESARROLLO PROFESIONAL DOCENTE -PADEP/D-
 LICENCIATURA EN EDUCACIÓN PREPRIMARIA INTERCULTURAL CON ÉNFASIS EN
 EDUCACIÓN BILINGÜE

PARTE INFORMATIVA:

Nombre del docente: Miliam Judith Lucas Hernández
 Establecimiento: Escuela Oficial de Párvulos anexa a Escuela Oficial Rural Mixta, Caserío Ixmal
 Dirección: Caserío Ixmal, San Antonio Huista, Huehuetenango.
 Área de Aprendizaje: Medio Social y Natural
 Grado: Párvulos Etapas 4, 5 y 6
 Proyecto educativo: Implementación de metodología activa para disminuir la práctica de antivalores.

Objetivo: determinar el grado de participación e interés de los niños y niñas en la ejecución de los talleres demostrativos.

Instrucciones: marque con X según corresponda.

No.	Nombre del estudiante	Criterios								
		Participa activamente en el desarrollo de las actividades.			Evidencia valores en su trato con los demás niños.			Elabora correctamente las actividades asignadas.		
		E	B	EP	E	B	EP	E	B	EP
1										
2										
3										
4										
5										
6										
7										
8										
9										
10										
11										
12										
13										
14										
15										

Referencias: E: excelente; B: bueno; EP: en proceso.



PROGRAMA ACADÉMICO DE
DESARROLLO PROFESIONAL DOCENTE

UNIVERSIDAD DE SAN CARLOS DE GUATEMALA
ESCUELA DE FORMACIÓN DE PROFESORES DE ENSEÑANZA MEDIA -EFPEM/D-
PROGRAMA ACADÉMICO DE DESARROLLO PROFESIONAL DOCENTE -PADEP/D-
LICENCIATURA EN EDUCACIÓN PREPRIMARIA INTERCULTURAL CON ÉNFASIS EN
EDUCACIÓN BILINGÜE

PARTE INFORMATIVA:

Nombre del docente: Miliam Judith Lúcas Hernández
 Establecimiento: Escuela Oficial de Párvulos anexa a Escuela Oficial Rural Mixta, Caserío Ixmal
 Dirección: Caserío Ixmal, San Antonio Huista, Huehuetenango.
 Área de Aprendizaje: Medio Social y Natural
 Grado: Párvulos Etapas 4, 5 y 6
 Proyecto educativo: Implementación de metodología activa para disminuir la práctica de antivalores.

Objetivo: determinar el grado de participación e interés de los niños y niñas en la ejecución de los talleres demostrativos.

Instrucciones: marque con X según sea su opinión.

1. ¿Considera usted que la ejecución del proyecto contribuye en la disminución de la práctica de antivalores en los niños y niñas?

SI NO NECESITA MEJORAR

2. ¿Las actividades que comprende el proyecto promueven el fomento de valores en los niños y niñas?

SI NO NECESITA MEJORAR

3. ¿En el desarrollo de los talleres demostrativos se utilizan recursos que se encuentran en la comunidad?

SI NO NECESITA MEJORAR

4. ¿En el desarrollo de los talleres demostrativos de material didáctico se promueve la participación directa de los niños?

SI NO NECESITA MEJORAR

5. ¿Observa un cambio favorable en el comportamiento de los niños con la implementación de las diversas actividades enfocadas a los valores?

SI NO NECESITA MEJORAR