



Universidad de San Carlos de Guatemala
Escuela de Formación de Profesores de Enseñanza Media
Programa Académico de Desarrollo Profesional Docente PADEP/D

Metodologías innovadoras para mejorar la comprensión lectora

Herlinda González

Asesor

Lic. Jorge Luis Gómez Alvarado

Guatemala, noviembre de 2020



USAC
TRICENTENARIA
Universidad de San Carlos de Guatemala

Universidad de San Carlos de Guatemala
Escuela de Formación de Profesores de Enseñanza Media
Programa Académico de Desarrollo Profesional Docente PADEP/D

Metodologías innovadoras para mejorar la comprensión lectora

Proyecto de Mejoramiento Educativo presentado al Consejo Directivo de la
Escuela de Formación de Profesores de Enseñanza Media de la
Universidad de San Carlos de Guatemala

Herlinda González

Previo a conferírsele el grado académico de:
Licenciada en Educación Primaria Intercultural con énfasis en Educación
Bilingüe

Guatemala, noviembre de 2020

AUTORIDADES GENERALES

MSc. Murphy Olympo Paíz Recinos	Rector Magnífico de la USAC
Arq. Carlos Enrique Valladares Cerezo	Secretario General de la USAC
MSc. Danilo López Pérez	Director de la EFPEM
Lic. Álvaro Marcelo Lara Miranda	Secretario Académico de la EFPEM

CONSEJO DIRECTIVO

MSc. Danilo López Pérez	Director de la EFPEM
Lic. Álvaro Marcelo Lara Miranda	Secretario Académico de la EFPEM
MSc. Haydeé Lucrecia Crispín López	Representante de Profesores
M.A. José Enrique Cortez Sic	Representante de Profesores
Lic. José Luis Jiménez Ramírez	Representante de Profesores Graduados
PEM. Maynor Ernesto Elías Ordoñez	Representante de Estudiantes
MEPU. Luis Rolando Ordoñez Corado	Representante de Estudiantes

TRIBUNAL EXAMINADOR

Licda. Alma Ninnette Aguilar Quiñonez	Presidente
Lic. Max Estuardo Nájera Hurtarte	Secretario
Lic. Marco Tulio Recinos Revolorio	Vocal



USAC
TRICENTENARIA
Universidad de San Carlos de Guatemala



Escuela de Formación de Profesores de Enseñanza Media
Unidad de Investigación y
Departamento de Estudios de Postgrado

Guatemala 20 de noviembre de 2020

Licenciado

Alvaro Marcelo Lara Miranda

Secretario Académico de la EFPEM-USAC

Estimado Licenciado Lara:

Con un atento saludo, a la vez le informo que luego de trabajar con la estudiante Herlinda González, carné: 200925346 las mejoras a su informe final del proyecto de mejoramiento educativo, derivadas del examen privado de la carrera Licenciatura en Educación Primaria Intercultural con énfasis en Educación Bilingüe, brindo mi aprobación a su trabajo titulado: Metodologías innovadoras para mejorar la comprensión lectora.

Por lo anterior considero que el trabajo puede continuar el proceso final para **Examen Público.**

Atentamente,

Lic. Jorge Luis Gómez Alvarado
Asesor del Proyecto

C.c. Archivo



UNIVERSIDAD DE SAN CARLOS DE GUATEMALA
ESCUELA DE FORMACIÓN DE PROFESORES DE ENSEÑANZA MEDIA
SECRETARÍA ACADÉMICA



APROBACIÓN DEL INFORME FINAL

Guatemala, junio de 2020

Licenciado
Alvaro Marcelo Lara Miranda
Secretario Académico
EFPEM-USAC

Atentamente tengo a bien informarle lo siguiente:

En mi calidad de Asesor del trabajo de graduación denominado: _____
Metodologías Innovadoras para mejorar la Comprensión Lectora
correspondiente al estudiante: Herlinda González
carné: 200925346 CUI: 1792 52577 1415
de la carrera: Licenciatura en Educación Primaria Intercultural con énfasis en
Educación Bilingüe manifiesto que he acompañado el proceso de
elaboración del trabajo precitado y en la revisión realizada al informe final, se
evidencia que dicho trabajo cumple con los requerimientos establecidos por la
EFPEM para este tipo de trabajos, por lo que considero **APROBADO** el trabajo y
solicito sea aceptado para continuar con el proceso para su graduación.

Atentamente,

Lic. Jorge Luis Gómez Alvarado
Colegiado Activo No. 7207
Asesor nombrado

Vo. Bo. MSc. Wilfredo Bosbelí Félix López
Coordinador departamental PADEP/D
Colegiado No. 9668

c.c. Archivo

Dictamen de aprobación de Ejecución SA-2020 No. 01_1039

El Infrascrito Secretario Académico de la Escuela de Formación de Profesores de Enseñanza Media, de la Universidad de San Carlos de Guatemala.

CONSIDERANDO

Que el Proyecto de Mejoramiento Educativo denominado: *Metodologías innovadoras para mejorar la comprensión lectora*
Realizado por el (la) estudiante: *Gonzalez Herlinda*
Con Registro académico No. *200925346* Con CUI: *1792525771415*
De la Licenciatura de *Licenciatura en Educación Primaria Intercultural con Énfasis en Educación Bilingüe*

CONSIDERANDO

Que el planteamiento ha sido revisado y aprobado por el asesor pedagógico de manera Favorable.

AUTORIZA

La ejecución del mismo, debiendo proceder de acuerdo a la normativa establecida.

Dado en la ciudad de Guatemala, en el mes de agosto del año 2020

¡ID Y ENSEÑAD A TODOS!



Lic. Alvaro Marcelo Lara Miranda
Secretario Académico
EFPEM-USAC

29_81_200925346_01_1039

Dictamen de aprobación de Impresión SA-2020 No. 01_1039

El infrascrito Secretario Académico de la Escuela de Formación de Profesores de Enseñanza Media, de la Universidad de San Carlos de Guatemala.

CONSIDERANDO

Que el Proyecto de Mejoramiento Educativo denominado: *Metodologías innovadoras para mejorar la comprensión lectora* Realizado por el (la) estudiante: *Gonzalez Herlinda* Con Registro académico No. 200925346 Con CUI: 1792525771415 De la Licenciatura de *Licenciatura en Educación Primaria Intercultural con Énfasis en Educación Bilingüe*

CONSIDERANDO

Que el planteamiento ha sido revisado y aprobado por la Unidad de Investigación de esta Escuela y Evaluado por la terna Examinadora a través del examen privado realizado en fecha: 11/14/2020

AUTORIZA

La Impresión del informe del mismo, debiendo proceder de acuerdo a la normativa establecida.

Dado en la ciudad de Guatemala, en el mes de noviembre del año 2020

¡DID Y ENSEÑAD A TODOS!



Lic. Alvaro Marcelo Lara Miranda
Secretario Académico
EFPEM-USAC

DEDICATORIA

- A DIOS Fuente de sabiduría, conocimiento y fortaleza que me ayudó en todo momento y me dio las fuerzas y paciencia para seguir adelante y culminar el proyecto.
- A MI MADRE Mujer admirable que con sacrificio, fuerza y paciencia me dio la oportunidad de superación y con ello llegar hasta este momento.
- A MI ESPOSO Por su amor, paciencia y apoyo durante todo el proceso y así culminar con éxito el camino.
- A MI HIJO Quien es el motor que impulsa mi vida, y a quien anhelo ser un ejemplo para que siga mis pasos y logre culminar las metas propuestas.

AGRADECIMIENTOS

- A DIOS: por permitirme culminar el presente proyecto.
- A MI PATRIA GUATEMALA: merecedora de mi mejor y mayor esfuerzo para aportar mi granito de arena en el desarrollo a través de mi labor educativa.
- AL MINEDUC GUATEMALA: por brindarme esta oportunidad de superación.
- A LA USAC, EFPEM, PADEP: entidades y programas, por abrir sus puertas y recibirme para ser mejor profesional con ética y responsabilidad.
- A LA EORM
ALDEA EXCHIMAL: centro educativo donde espero poner en práctica los conocimientos adquiridos.
- A MI FAMILIA: por ser el principal pilar y apoyo incondicional.

RESUMEN

El Proyecto de Mejoramiento Educativo denominado Metodologías innovadoras para mejorar la comprensión lectora tiene como objetivo fortalecer el proceso educativo de la Escuela Oficial Rural Mixta de la aldea Exchimal, del municipio de Aguacatán, departamento de Huehuetenango.

Este proyecto fue ejecutado en varias etapas, la primera, es el plan de proyecto de mejoramiento educativo, donde se conoce el marco organizacional y la naturaleza de la institución donde fue el espacio seleccionado para trabajar, su visión y misión. La segunda etapa del proyecto de mejoramiento educativo, corresponde al análisis situacional de la institución, conociendo sus características, las demandas y el árbol de problemas donde se focalizó el proyecto a trabajar.

La tercera etapa fue realizada en base al análisis estratégico sobre nuevas metodologías de aprendizaje, a través de la técnica DAFO, que permitió conocer las líneas de acción del proyecto a ejecutar. En la cuarta etapa se realizó el diseño del proyecto, el plan de monitoreo y evaluación que permitieron verificar el avance y resultados del proyecto. Como fundamento científico se realizaron investigaciones de teorías y corrientes pedagógicas, las cuales a su vez fueron analizadas e interpretadas para apoyar el Proyecto realizado.

Para finalizar, se presentan los resultados, el análisis y discusión, sus conclusiones y el plan de sostenibilidad del proyecto realizado.

ABSTRAC

The Educational Improvement Project called Innovative Methodologies to improve reading comprehension aims to strengthen the educational process of the Official Mixed Rural School of the Exchimal village, in the municipality of Aguacatán, department of Huehuetenango.

This project was carried out in several stages, the first is the educational improvement project plan, where the organizational framework and the nature of the institution where the selected space to work, its vision and mission were known. The second stage of the educational improvement project corresponds to the situational analysis of the institution, knowing its characteristics, the demands and the problem tree where the project was focused on.

The third stage was carried out based on the strategic analysis of new learning methodologies, using the SWOT technique, which allowed knowing the lines of action of the project to be carried out. In the fourth stage, the design of the project, the monitoring and evaluation plan were carried out, which allowed verifying the progress and results of the project. As a scientific basis, investigations of pedagogical theories and currents were carried out, which in turn were analyzed and interpreted to support the Project carried out.

Finally, the results, analysis and discussion, its conclusions and the sustainability plan of the project carried out are presented.

ÍNDICE

INTRODUCCIÓN	1
1. CAPÍTULO I PLAN DEL PROYECTO DE MEJORAMIENTO EDUCATIVO	3
1.1. Marco organizacional	3
1.2. Análisis Situacional	47
1.3. Análisis estratégico	57
1.4. Diseño de proyecto	72
2. CAPÍTULO II FUNDAMENTACIÓN TEÓRICA.....	89
2.1. Metodologías innovadoras para mejorar la comprensión lectora	89
2.2. Corrientes pedagógicas	95
2.3. Técnicas de administración educativa	97
2.4. Componentes del diseño del proyecto.....	100
3. CAPÍTULO III PRESENTACIÓN DE RESULTADOS.....	106
3.1. Título.....	106
3.2. Descripción de PME	106
3.3. Concepto de PME	107
3.4. Objetivos.....	107
3.5. Justificación	108
3.6. Distancia entre el diseño proyectado y el emergente	110
3.7. Plan de actividades.....	113
4. CAPÍTULO IV ANÁLISIS Y DISCUSIÓN DE RESULTADOS	131
4.1. Conclusiones	141
4.2. Plan de sostenibilidad	142
REFERENCIAS.....	145

ANEXOS	14548
--------------	-------

INDICE DE TABLAS

Tabla No. 1 Población por rango de edades.....	6
Tabla No. 2 Cantidad de alumnos matriculados en el nivel primario.....	9
Tabla No. 3 Distribución de la cantidad de alumnos por niveles, grados y género.....	10
Tabla No. 4 Cantidad de docentes y su distribución por grados o niveles.....	11
Tabla No. 5 Porcentaje de cumplimiento de días de clases.....	12
Tabla No. 6 Escolarización Oportuna.....	13
Tabla No. 7 Escolarización por edades simples	14
Tabla No. 8 Escolarización con sobre edad.....	14
Tabla No. 9 Tasa de promoción anual	15
Tabla No. 10 Fracaso Escolar.....	15
Tabla No. 11 Conservación de la matrícula	16
Tabla No. 12 Finalización de nivel	17
Tabla No. 13 Repitencia.....	17
Tabla No. 14 Deserción	18
Tabla No. 15 Matriz de priorización.....	47
Tabla No. 16 Actores y sus características	50
Tabla No. 17 Influencia de los actores	52
Tabla No. 18 Criterios o atributos de los actores	53
Tabla No. 19 Características típicas	54
Tabla No. 20 Matriz DAFO.....	57
Tabla No. 21 Técnica Mini-Max	58
Tabla No. 22 Plan de actividades	76
Tabla No. 23 Cronograma de actividades.....	78

Tabla No. 24 Plan de monitoreo	79
Tabla No. 25 Plan de evaluación	83
Tabla No. 26 Presupuesto	87
Tabla No. 27 Plan de Actividades	113
Tabla No. 28 Cronograma de actividades.....	115
Tabla No. 29 Plan de Sostenibilidad	143
Tabla No. 30 Presupuesto de Sostenibilidad	144

ÍNDICE DE FIGURAS

Figura No. 1 Árbol de problemas	48
Figura No. 2 Diagrama de relaciones entre actores.....	56
Figura No. 3 Mapa de soluciones	71

ÍNDICE DE FOTOGRAFÍAS

Fotografía No. 1 Formato de entrevista realizada a docentes	80
Fotografía No. 2 Formato de entrevista realizada a estudiantes.....	81
Fotografía No. 3 Formato de entrevista realizada a padre de familia	82
Fotografía No. 4 Formato de Entrevista realizada a docentes	84
Fotografía No. 5 Formato de Entrevista realizada a estudiantes	85
Fotografía No. 6 Formato de Entrevista realizada a padres de familia	86
Fotografía No. 7 Técnica a trabajar en casa: Inventando un final diferente	111
Fotografía No. 8 Carta de Autorización de CTA.....	116
Fotografía No. 9 Acta de Inicio del Proyecto.....	117
Fotografía No. 10 Socialización del Proyecto con Padres de Familia	118

Fotografía No. 11 Técnica de los títeres cuentacuentos	120
Fotografía No. 12 Alumno realizando técnica en su casa	120
Fotografía No. 13 Entrevista a docente.....	122
Fotografía No. 14 Realizando entrevista a madre de familia	125
Fotografía No. 15 Acta de finalización del Proyecto.....	129
Fotografía No. 16 Entrega de trifoliales a madres de familia	130
Fotografía No. 17 Ficha informativa (Póster Académico).....	130

INTRODUCCIÓN

El presente documento se elaboró con la finalidad de dar a conocer el Proyecto de Mejoramiento Educativo el cual tiene como objetivo minimizar un problema detectado en los estudiantes, como lo es la deficiencia en el nivel de Comprensión Lectora que la mayoría de ellos presenta y tuvo como resultado la investigación de metodologías innovadoras para mejorar el nivel de Comprensión Lectora en los estudiantes de cuarto grado de la Escuela Oficial Rural Mixta de la aldea Exchimal, del municipio de Aguacatán, departamento de Huehuetenango. Dicho Proyecto fue ejecutado de enero a junio de 2020.

Para su elaboración fue necesario contar con información primordial desde un principio, como la detección de deficiencias que infieren en el rendimiento escolar de los niños, los actores involucrados en el proceso educativo, investigación del contexto de los actores principales que son los niños pero no dejando de lado la intervención de los docentes, quienes a partir del presente informe contarán con una Guía de técnicas innovadoras que faciliten alcanzar un nivel de comprensión lectora favorable en cada uno de los niños a su cargo, tomando en cuenta que muchos de ellos no leen porque no les interesa leer o porque las docentes han hecho de la lectura una actividad obligatoria, tediosa y desagradable.

La corriente pedagógica en la cual fue basada la investigación es el Constructivismo, ya que se parte de los conocimientos que los alumnos traen consigo a los cuales se les va agregando los nuevos conocimientos, que en este caso sería la implementación de las nuevas metodologías tomando en cuenta que la lectura no es solo para el momento sino que es una herramienta que

brinda oportunidades, nuevos conocimientos, capacidades y habilidades que le serán útiles y necesarios para afrontarse a las diversas situaciones de la vida.

El informe consta de cuatro capítulos. El primero contiene la planificación donde se detallan datos relevantes del establecimiento, los cuales llevaron a la conclusión de que muchos factores que intervienen en el bajo rendimiento de los estudiantes es consecuencia de las técnicas inadecuadas utilizadas por los docentes. Contiene también las actividades realizadas según cronograma.

El segundo capítulo contiene datos de Fundamentación Teórica que sustentan cada aspecto del proyecto de mejoramiento educativo.

El tercer capítulo contiene el análisis de las actividades planificadas y cuántas de ellas se llevaron a cabo, así como la explicación de las circunstancias por las cuales algunas no se pudieron realizar en el aula.

Y el último capítulo contiene las conclusiones sobre cada uno de los objetivos, si se cumplieron o no, así como las conclusiones y el Plan de Sostenibilidad para dar seguimiento al proyecto en tiempos futuros.

La intención final del presente informe es contribuir en parte a que los estudiantes mejoren su nivel de comprensión lectora a través de diferentes técnicas innovadoras las cuales fueron herramientas fundamentales del Proyecto de Mejoramiento Educativo y que en el establecimiento se cuente con un material de consulta y de apoyo al personal docente y finalmente, al culminar la carrera de Licenciatura en Educación Primaria Intercultural con énfasis en Educación Bilingüe, el mismo sea utilizado como instrumento de evaluación.

CAPÍTULO I

PLAN DEL PROYECTO DE MEJORAMIENTO EDUCATIVO

1.1. Marco organizacional

1.1.1. Diagnóstico Institucional

A. Nombre de la escuela

Escuela Oficial Rural Mixta

B. Dirección

Aldea Exchimal, Aguacatán Huehuetenango

C. Naturaleza de la institución

La Escuela Oficial Rural Mixta aldea Exchimal pertenece al Sector Oficial, está ubicada en el área Rural, se trabaja con un Plan Diario, la modalidad es Bilingüe, se atiende a niños y niñas por lo que es de Tipo Mixto. Su categoría es Pura, se trabaja en Jornada Matutina en un Ciclo Anual.

D. Gobierno Escolar

Sí cuenta con Gobierno Escolar, el cual está conformado por 12 alumnos de la escuela, uno por cada grado y algunos grados que tienen dos secciones. La función del gobierno escolar es coordinar actividades culturales, recreativas y/o deportivas, con la asesoría de las diferentes comisiones, así como junto con los docentes, velar por el orden al momento de que los niños reciben su refacción escolar y a la hora de recreo.

E. Organización de Padres de Familia

En la escuela hay una Organización de Padres de Familia (OPF) conformada por 5 padres de familia. La función de ellos es velar por el buen desarrollo y manejo

de la institución educativa, apoyando en la ejecución de los programas de apoyo implementados por el MINEDUC, así como apoyar al personal administrativo y docente en la realización de las actividades. También la OPF busca oportunidades de desarrollo del establecimiento.

F. Visión y Misión

a. Visión

Ser una institución Educativa, que contribuya a la formación integral de niños y niñas, como parte de una nación multicultural, intercultural y plurilingüe, que responda a las necesidades sociales de su comunidad a través de una Educación de calidad con equidad, participación y pertinencia en la construcción de una Cultura de Paz.

b. Misión

Es una organización educativa comprometida con la formación integral de los educandos, brindándoles una educación de calidad basada en principios morales y espirituales, así como conocimientos seculares, lo cual todo en conjunto tiene como fin que cuando sean adultos, sean personas plenas y responsables, capacitadas para ejercer una profesión y poder desenvolverse en la vida y poder resolver las diferentes situaciones que se le presenten.

Existe el compromiso con los padres de familia que son un pilar fundamental en la educación de sus hijos, dándoles la participación e información necesaria para así juntos velar porque los alumnos tengan un buen rendimiento.

G. Estrategias de abordaje

Se tiene el apoyo de la Academia de la Comunidad Lingüística Chalchiteka, quien apoya con capacitaciones a docentes y material en idioma chalchiteko para los niños. Cada docente imparte el área de inglés en los diferentes grados. En cuanto a tecnología, por el momento no se cuenta con laboratorio de computación pero está en plan solicitar uno. No se tienen estudiantes con adecuaciones curriculares.

En lo relacionado a reparaciones menores de las instalaciones, los padres de familia colaboran con un día de trabajo, así como con limpieza general profunda que se realiza una vez cada mes.

H. Modelos educativos

Constructivismo: se trabaja con este modelo, ya que cada estudiante construye su propio aprendizaje, a través de brindarle las herramientas necesarias para poder resolver diferentes situaciones que se le presenten. Se pretende que los niños nunca dejen de aprender, que sean participativos, dinámicos, que interactúen con sus semejantes. Se pretende que la enseñanza esté orientada a la acción, a la resolución de problemas, a la construcción del conocimiento por sí mismo, donde el docente es guía pero no jefe.

I. Programas que actualmente están desarrollando

Se cuenta con los siguientes Programas de apoyo: Alimentación Escolar, Gratuidad de la Educación, Útiles Escolares, que benefician directamente a los niños y Materiales y Recursos de Enseñanza (Valija Didáctica) que beneficia a los docentes de la escuela.

En el Programa de Alimentación Escolar se dan cuatro desembolsos, dos para 40 días y dos para 50 días, haciendo un total de 180 días los cuales vienen a favorecer bastante a los niños, ya que muchos de ellos en su casa reciben alimentos muy poco nutritivos y comen únicamente dos veces al día.

El Programa de Gratuidad de la Educación está destinado a reparaciones menores en el establecimiento y para compra de materiales de limpieza como apoyo para mantener la higiene en las aulas.

Respecto al Programa de Útiles Escolares está destinado a la cantidad de Q55.00 por niño, con lo cual se compra la mayoría de útiles que se necesitan al año.

Y en relación al Programa de Valija Didáctica, es un apoyo al docente, ya que está destinada la cantidad de Q220.00 para cada uno, con lo cual se compran materiales de enseñanza: marcadores, lapiceros, masking tape, hojas, pliegos de papel, entre otros.

J. Proyectos desarrollados

Se tiene la culminación de Cuatro aulas que quedaron inconclusas faltando piso en las cuatro y puertas y ventanas en dos de ellas. También la circulación de la escuela, la reparación del techo de cuatro aulas y el techado de la cancha polideportiva.

1.1.2. Indicadores educativos

A. De contexto

a. Población por rango de edades

El establecimiento educativo cuenta con dos niveles: pre primario y primario. En el nivel primario el rango de edades se establece de los seis años con seis meses para ingresar a primer grado y la edad aproximada de doce a trece años al egresar de sexto grado. Siendo esta edad la adecuada para cursar los grados mencionados, como se muestra en la siguiente tabla.

Tabla No. 1
Población por rango de edades

	Estudiantes por edad y grado											Total
	Edades											
Grado	5	6	7	8	9	10	11	12	13	14	15	
Primero	0	1	37	4	03	01	00	00	01	00	00	47
Segundo	0	0	0	23	12	01	00	00	00	00	00	36
Tercero	0	0	0	00	15	13	02	00	00	00	00	30
Cuarto	0	0	0	00	00	21	12	01	00	00	00	34
Quinto	0	0	0	00	00	01	13	07	01	00	00	22
Sexto	0	0	0	00	00	00	00	18	11	01	01	31
I Etapa	0	0	0	00	00	00	09	01	00	00	00	10
II Etapa	0	0	0	00	00	00	01	03	05	01	00	10
TOTAL	0	1	37	27	30	37	37	30	18	02	01	220

Fuente: Elaboración propia a partir de la inscripción escolar.

En el presente ciclo escolar un 98% de los niños están inscritos en el grado adecuado según su edad. El 2% restante se debe a que hay niños repitentes inscritos. En el grado de Primero Primaria la edad comprendida está entre los 7 y 8 años; en Segundo grado la edad está entre 8 y 9 años; en Tercer grado la edad promedio es de 9 y 10 años; en Cuarto grado la edad es de 10 y 11 años; en Quinto grado el rango de edades es de 10, 11 y 12 años y en Sexto grado la edad está comprendida entre los 12, 13, 14 y 15 años.

En la escuela se tiene el Programa PEP's, (Programa de Educación Primaria para Estudiantes con sobre edad) en el cual se atienden a niños cuya edad está fuera de los rangos establecidos por el MINEDUC para cursar los grados de primero a sexto. En este programa, en la Primera Etapa corresponde al grado de tercero primaria al cual ingresan niños que fueron promovidos en Primer Grado. En la Segunda Etapa se atienden niños con sobre edad que ya promovieron Cuarto grado. Siendo así, en un año cursan Quinto y Sexto grados.

b. Índice de desarrollo humano

La aldea Exchimal está ubicada al suroriente del municipio de Aguacatán. Está catalogada como un área de pobreza, ubicada en el corredor seco del municipio. La aldea no cuenta con un Informe de Desarrollo Humano, ni el municipio de Aguacatán, por lo que se tomará el Índice de Desarrollo del departamento de Huehuetenango en sus tres niveles: en Educación, la mayoría de personas mayores que viven en el área rural no saben leer ni escribir, por lo que existe una tasa alta de analfabetismo. Un buen porcentaje de niños son inscritos en el nivel primario, del cual un 70% culmina este nivel. Del mismo, un 40% finaliza el nivel medio, siendo un porcentaje mínimo que culmina el nivel superior.

En la comunidad existe un porcentaje muy bajo de profesionales, como maestros, enfermeros, perito contador y a lo mucho 5 estudiantes universitarios.

En cuanto a salud se refiere, son pocas las personas que tienen acceso a la misma. Los riesgos empiezan con el embarazo, ya que muchas mujeres no tienen acceso a asistencia médica lo cual viene provocando enfermedades o desnutrición aún antes de nacer, incluso la muerte de la madre y su bebé, ya que el puesto de salud de la comunidad no tiene los implementos necesarios para atender un parto y cuando hay una emergencia, las pacientes deben ser llevadas al centro del municipio o al departamento. De adultas, son pocas las personas que tienen un seguro que cubra sus necesidades médicas, ya sea por el IGSS o por otros seguros. Lamentablemente la población del área rural, en un 95% no tienen acceso a ningún seguro, lo cual indica mayores probabilidades de padecer enfermedades que pueden incluso causar la muerte.

La pobreza es otro indicador que demuestra el bajo desarrollo humano, tanto del departamento, del municipio y por consiguiente de la comunidad de Exchimal. La mayoría de personas no tienen un trabajo fijo que les brinde un salario que les permita cubrir sus necesidades básicas. Trabajan por día, devengando un pago mínimo que muchas veces no alcanza ni para la alimentación del día. De ahí se derivan los problemas de salud, desnutrición, desintegración familiar y el acceso a la educación, la migración, un problema que está azotando al país. Aunque paradójicamente a esto, muchos jefes de familia viven en el alcoholismo lo que provoca más pobreza aún, ya que lo poco que ganan lo malgastan en alcohol.

Es importante mencionar que varias familias están siendo apoyadas con el Bono Social, que consiste en un apoyo económico por niño. Es a través del MIDES (Ministerio de Desarrollo Social) que se recibe esta ayuda, la cual viene a ayudar en parte a minimizar los niveles de pobreza de las familias.

Para poder mantener el apoyo activo, hay dos requisitos indispensables: que los niños no dejen de asistir a la escuela y que asistan regularmente al Puesto de Salud de la localidad, donde se lleva un control de la salud general de los beneficiarios, así como que tengan todas sus vacunas.

El personal de la Escuela de la comunidad es quien se encarga de reportar a través del llenado de una ficha, si los niños asisten regularmente a clases.

B. De recursos

a. Cantidad de alumnos matriculados

Para atender con calidad y eficiencia a la población estudiantil, se requiere que la misma no sea elevada, ya que mientras más alumnos se atienden, menor es la atención que se le brinda a cada uno, ya que todos merecen y deben ser atendidos de la mejor manera.

En el año 2015 se tuvo una matrícula de 238 alumnos, la cual fue disminuyendo hasta el año 2018 donde la matrícula fue de 229 alumnos. En el presente ciclo escolar, la matrícula fue mayor a la del año pasado, con un total de 226 estudiantes solo en el nivel primario.

Tabla No. 2
Cantidad de alumnos matriculados en el nivel primario

Grado	2015			2016			2017			2018			2019		
	T	H	M	T	H	M	T	H	M	T	H	M	T	H	M
1º.	52	33	19	52	31	21	49	27	22	39	23	16	51	27	24
2º.	41	17	24	37	20	17	40	23	17	40	22	18	37	23	14
3º.	40	21	19	45	19	26	42	22	20	43	25	18	41	22	19
4º.	30	14	16	25	13	12	36	18	18	28	13	15	34	18	16
5º.	35	18	17	30	14	16	21	11	10	35	19	16	23	10	13
6º.	40	22	18	40	22	18	34	16	18	27	14	13	40	21	19
Total	238	12	11	22	11	11	22	11	10	21	11	96	226	121	105
		5	3	9	9	0	2	7	5	2	6				

Fuente: Elaboración propia a partir de la Matrícula inicial.

En el presente ciclo escolar la cantidad de hombres inscritos es de 121 y de mujeres es de 105, haciendo un total de 226 estudiantes en el nivel primario.

Un dato que llama la atención es que la cantidad de niños de género masculino siempre es mayor que la de las niñas. Esto es porque muchas familias ven dos situaciones: que las niñas son quienes deben quedarse para ayudar en casa y

que como cuando cumplen cierta edad están listas para casarse, no vale la pena mandarlas a la escuela.

b. Distribución de la cantidad de alumnos por grados o niveles

La cantidad de niños están distribuidos según las cantidades indicadas por el Ministerio de Educación. Siempre se ha visto el caso de que hay menos niñas inscritas que niños, por la situación que los padres prefieren que se queden en casa cuidando a sus hermanitos pequeños. En el siguiente cuadro se puede observar esta situación.

Tabla No. 3
Distribución de la cantidad de alumnos por niveles, grados y género.

3Grado	Sección	Hombres	Mujeres	TOTAL
Preprimaria Etapa 6	A	11	10	21
Preprimaria Etapas 5 y 6	B	12	09	21
Totales		23	19	42
Primero	A	16	10	26
Primero	B	11	14	25
Segundo	A	09	09	18
Segundo	B	14	04	18
Tercero	A	14	16	30
Cuarto	A	19	16	35
Quinto	A	10	13	23
Sexto	A	16	15	31
I Etapa PEPs	A	07	03	10
II Etapa PEPs	A	05	05	10
TOTALES GENERALES		144	124	268

Fuente: Elaboración propia en base al Mural de Transparencia del establecimiento.

En el presente ciclo escolar 2019 la cantidad de estudiantes está distribuida de manera que no sean demasiados alumnos en un grado, ya que si hay personal suficiente, los grados se dividen en secciones.

Se puede observar que en el cuadro se reporta la cantidad de estudiantes de los dos niveles. En este caso como la tabla lo indica, se reporta la cantidad de alumnos en el nivel pre primario.

c. Cantidad de docentes y su distribución por grados o niveles

En la Escuela Oficial Rural Mixta de la aldea Exchimal existe el suficiente personal para poder atender en algunos grados más de una sección, situación que viene a beneficiar tanto a docentes como estudiantes, ya que la atención para cada niño es más personalizada.

Tabla No. 4
Cantidad de docentes y su distribución por grados o niveles

No.	Docente	Grado	Sección
1	Gregorio Rodríguez Rodríguez	Pre primaria	A
2	Sonia Eloisa Mendoza Vicente	Pre primaria	B
3	Marta Rodriguez Velásquez	Primero	A
4	Lidia Blanca Mejía Rodríguez	Primero	B
5	Florinda Méndez López	Segundo	A
6	Vilma Lucrecia López Raymundo	Segundo	B
7	Olga Patricia García	Tercero	A
8	María Elena Ailón Mendoza	I Etapa Acelerada	A
9	Mayra Elizabeth Cardona Cardona	Cuarto	A
10	Jacinto Raymundo Mendoza	Quinto	A
11	Vilma Mariela Cardona López	Sexto	A
12	Pedro Roberto Rodríguez Vicente	II Etapa Acelerada	A
13	Herlinda González de Herrera	Directora	

Fuente: Elaboración propia en base al Libro de actas del establecimiento.

En la EORM aldea Exchimal laboran 13 docentes. La Directora no atiende ningún grado. Del Nivel Preprimario se atienden 2 secciones con niños de Etapas 5 y 6. De primero a segundo grado hay dos secciones. De Tercero a la II Etapa se atiende una sección.

d. Relación alumno/docente

La cantidad de alumnos que atiende cada docente está de acuerdo a su capacidad y renglón presupuestario. Los docentes 021 atienden los grados donde hay 30 o más estudiantes y los docentes 011 atienden mínimo 18 niños, según los grados que pueden distribuirse en dos secciones.

C. De proceso

a. Asistencia de los alumnos

Del total de estudiantes inscritos, un 90% mantiene una asistencia aceptable. El 10% no cumple con este requisito, pero es porque los padres de familia les dan como tareas cuidar a sus hermanitos en casa, apoyarlos en los trabajos del campo o elaboración de artesanías. Y otros porque simplemente no quieren asistir a clases. Se han realizado visitas domiciliarias para motivar a los niños a asistir a la escuela, se ha logrado rescatar a varios de ellos.

b. Porcentaje de cumplimiento de días de clase

Debido a diferentes situaciones ajenas al personal del establecimiento, no se cumple con el 100% de los días de clases establecidos por el Ministerio de Educación. En el año 2018 se creó el Acuerdo Ministerial No. 3793-2018, Guatemala 27 de diciembre 2018, el cual rige el calendario escolar que establece el cumplimiento de 180 días de clases para el ciclo escolar 2019.

Tabla No. 5
Porcentaje de cumplimiento de días de clases

Mes	Días efectivos de clases	Días recibidos de clases	%	Días no recibidos de clases	%
Enero	19	16	84	3	16
Febrero	20	18	90	2	10
Marzo	21	21	95	1	5
Abril	16	13	81	3	19
Mayo	23	20	87	3	13
Junio	19	11	58	8	42

Fuente: Elaboración propia en base al Reporte de Días efectivos de clase entregado a CTA.

En el presente ciclo escolar se ha mantenido un porcentaje aceptable de días laborados, un promedio de 90%, ya que los que se ha faltado a clases ha sido por actividades sindicales, asambleas magisteriales, asuetos, según Acuerdos Ministeriales, entre otros.

c. Idioma utilizado como medio de enseñanza

En su mayoría, se utiliza el idioma español, pero también se hace en idioma chalchiteko que es el que domina la mayor parte de la población de la comunidad, para promover así el desarrollo del bilingüismo.

d. Disponibilidad de textos y materiales

En la escuela cada niño tiene sus libros de texto de las áreas de Comunicación y Lenguaje L-2, Matemática, Ciencias Naturales y Ciencias Sociales que el MINEDUC envía. También se cuenta con libros lectura, muchos donados por instituciones fuera del MINEDUC. Los docentes tienen el apoyo de la Valija Didáctica, con los cuales se compran cartulinas, marcadores, hojas, para elaboración de material didáctico utilizado en el proceso enseñanza aprendizaje.

e. Organización de los padres de familia

El establecimiento cuenta con OPF, quienes se encargan de administrar los Programas de Apoyo y velar por el buen funcionamiento de la escuela. Está conformada por cinco padres de familia que son electos en asamblea de padres de familia y su función es por cuatro años.

D. De resultados de escolarización

a. Escolarización oportuna

En la Escuela Oficial Rural Mixta los niños al ser inscritos en el Nivel Primario, cuentan con la edad oportuna para cada grado, lo cual está representado en la siguiente tabla:

Tabla No. 6
Escolarización Oportuna

Grado	2016	2017	2018	2019	2020
Primero	52	49	39	51	41
Segundo	37	40	40	37	39
Tercero	45	42	43	41	34
Cuarto	25	36	28	34	36
Quinto	30	21	35	23	35
Sexto	40	34	27	40	22
TOTAL	229	222	212	226	207

Fuente: Elaboración propia a partir de datos del MINEDUC de Guatemala.

En el Nivel Primario un 98% de estudiantes están inscritos en el ciclo correspondiente, incluidos los niños que son atendidos en la Etapa de Educación Primaria Acelerada.

b. Escolarización por edades simples

Al ingresar a Primer grado, los niños tienen la edad permitida y adecuada, a excepción de los niños que no han cursado el Nivel Pre primario quienes necesitan mayor atención ya que ingresan sin haber recibido ninguna instrucción.

Tabla No. 7
Escolarización por edades simples

Grado	2016	2017	2018	2019	2020
Primero	6 – 13	6 – 13	6 - 13	6-13 años	6.5 - 10 años
Segundo	7 – 10	7 – 11	7 - 10	8-10 años	8 - 10 años
Tercero	9 – 13	9 – 12	9 - 12	9-11 años	9 - 11 años
Cuarto	10 – 12	10 – 13	10 - 13	10-12 años	10-12 años
Quinto	10 – 14	10 – 13	10 - 14	10-13 años	11 - 13 años
Sexto	12 - 13	12 - 14	12 - 15	12-15 años	12 - 14 años

Fuente: Elaboración propia en base al libro de inscripción del establecimiento.

En la tabla anterior se especifica el rango de edades en cada grado. Se puede ver que en su mayoría, los niños están en la edad normada por el MINEDUC.

c. Sobre edad

Los niños que tienen sobre edad son atendidos por dos docentes en el programa PEP's, que trabajan con dos etapas de Educación Acelerada, donde al estar Promovido en el grado de primero, los estudiantes en un año pueden cursar Segundo y Tercero y al tener Aprobado el grado de Cuarto, en la II Etapa pueden obtener su certificado y Diploma de Sexto Grado en un año. El requisito para contar con el programa PEPS es tener mínimo 10 estudiantes en cada etapa. En el ciclo escolar 2019 se atienden 10 estudiantes por etapa.

Tabla No. 8
Escolarización con sobre edad

Etapa	Edad	2015	2016	2017	2018	2019
I Etapa	10 – 14 años	8	7	7	8	10
II Etapa	12 – 15 años	6	6	7	7	10
TOTAL		14	13	14	15	20

Fuente: Elaboración propia en base al libro de inscripción del establecimiento

Como se puede observar, los niños en estas etapas están por sobre la edad normada, por lo mismo, se atienden en este Programa de Educación Acelerada.

d. Tasa de promoción anual

Los estudiantes promovidos en el establecimiento son quienes han permanecido y asistido a la escuela regularmente y han obtenido resultados aceptables dentro del sistema educativo.

Tabla No. 9
Tasa de promoción anual

Grado	2016	2017	2018	2019
Primero	37	39	33	37
Segundo	33	37	33	32
Tercero	39	36	37	36
Cuarto	21	36	24	34
Quinto	29	20	34	21
Sexto	37	16	26	41
TOTALES	196	202	187	201

Fuente: Elaboración propia en base a datos del MINEDUC Guatemala

Del total de estudiantes inscritos a partir del año 2016 el porcentaje fue de 86%; en el 2017 fue de 91%, en el 2018 fue de 88% y en el año 2019 fue de 89%. La Tasa de Promoción Anual de estos 4 años es de 89%. La información del ciclo escolar 2015 ya no fue posible encontrarla en el sistema.

e. Fracaso escolar

Lamentablemente hay niños que no son promovidos o se retiran del establecimiento, a pesar de que los docentes ponen su mayor empeño en evitar estas situaciones que muchas veces no está dentro de sus posibilidades resolver, ya que puede ser por razones familiares.

Tabla No. 10
Fracaso Escolar

Año	Inscritos	No Promovidos	Retirados	Porcentaje
2015	238	31	9	17%
2016	229	25	8	14%
2017	222	16	4	9%
2018	212	20	5	12%

Fuente: Memoria Anual de Labores del establecimiento.

En el año 2015 se dio un 17% de fracaso escolar; en el 2016 disminuyó a un 14%; en el 2017 disminuyó aún más, a un 9%. En el 2018 aumentó a 12%. Las causas son porque los padres de familia no brindan tiempo a sus hijos para que realicen sus tareas o porque los dejan al cuidado de sus hermanitos pequeños, muchas veces es esta la causa de que los niños se retiren del establecimiento.

f. Conservación de la matrícula

El fin de todo docente y de todo establecimiento educativo es que la totalidad de estudiantes inscritos finalice el ciclo escolar. Y si se ha dado la situación, a pesar de que al final hay estudiantes que no son promovidos. Entre una de las causas que ha ayudado a que los estudiantes no se retiren de la escuela, está que a partir del presente ciclo escolar se cuenta ya con los Programas de Apoyo, especialmente Alimentación escolar.

Tabla No. 11
Conservación de la matrícula

Grado	2016	2017	2018	2019
Primero	96.15%	95.92%	100%	88.24%
Segundo	100%	100%	97.5%	97.3%
Tercero	95.56%	97.62%	95.35%	95.12%
Cuarto	96%	100%	100%	100%
Quinto	96.67%	95.24%	97.14%	91.3%
Sexto	95%	100%	96.3%	100%
TOTALES	96.51%	98.2%	97.64%	95.58%

Fuente: Elaboración propia en base a datos del MINEDUC.

Del año 2016 al año 2019 se ha mantenido una matrícula estable, ha sido un porcentaje bajo de los estudiantes que se han retirado del establecimiento. La información del año 2015 no aparece en el sistema por lo cual no se reporta en la tabla anterior.

Cuando se detecta el caso de un niño que ha faltado 3 o más veces a clases, se llama a los padres de familia y se les pregunta el motivo. Dependiendo de cuál sea la situación, se hacen visitas domiciliarias para ver en que se puede apoyar a la familia, especialmente al niño (a). De esta forma se han rescatado varios niños a quienes los padres habían decidido retirar de la escuela.

g. Finalización de nivel

La cantidad de niños que han finalizado el nivel ha sido aceptable, ya sea que promuevan o no el grado en el que fueron matriculados.

Tabla No. 12
Finalización de nivel

Grado	2016	2017	2018	2019
Primero	50	47	39	45
Segundo	37	40	39	36
Tercero	43	41	41	39
Cuarto	24	36	28	34
Quinto	29	20	34	21
Sexto	38	34	26	41
TOTALES	221	218	207	216

Fuente: Elaboración propia en base a datos del MINEDUC.

La Tasa de Retención durante los años 2016 al 2019 ha sido de 98%, según los Indicadores de Eficiencia Interna. No fue posible obtener la información del año 2015 en el sistema.

h. Repitencia

En las áreas rurales una gran mayoría de padres de familia inscriben a sus niños en la escuela pero nunca preguntan al maestro sobre el rendimiento escolar que tienen. Lamentablemente hay casos donde los niños asisten solo por la alimentación que ahí reciben. Por lo mismo, a los padres no les importa si los niños pierden el grado y tienen que repetir.

Tabla No. 13
Repitencia

Grado	2016	2017	2018	2019	2020
Primero	1	11	6	5	8
Segundo	6	3	2	6	4
Tercero	3	5	4	4	3
Cuarto	0	2	0	3	0
Quinto	3	0	0	0	0
Sexto	3	1	0	1	0
TOTALES	16	22	12	19	15

Fuente: Elaboración propia en base a datos del MINEDUC.

La Tasa de Repitencia durante los últimos 4 años es del 9%, principalmente en los grados del primer ciclo.

i. Deserción

Entre las causas por las cuales se da la deserción está que los padres dejan a los niños mayores en casa para que ayuden en los oficios. Durante el ciclo escolar 2019 se dio un fenómeno a nivel nacional, el cual vino a afectar al establecimiento, ya que 7 de los 12 estudiantes retirados, fueron llevados por sus padres fuera del país. Lamentablemente en estas situaciones es poco lo que como personal del establecimiento se puede hacer, ya que son decisiones tomadas a nivel familiar donde aunque se les concientice de los peligros a los que se enfrentan los niños al migrar, no se puede hacer que cambien de opinión.

Tabla No. 14
Deserción

Grado	2016	2017	2018	2019
Primero	2	2	0	6
Segundo	0	0	1	1
Tercero	2	1	2	2
Cuarto	1	0	0	0
Quinto	1	1	1	2
Sexto	2	0	1	0
TOTALES	8	4	5	11

Fuente: Elaboración propia en base a datos del MINEDUC.

La Tasa de Deserción Escolar ha sido del 2% durante los años comprendidos del 2016 al 2019.

j. Resultados de aprendizaje

El porcentaje de los alumnos sobre Lectura en primer grado es del 80%. Sobre matemática el porcentaje corresponde a 75%. En tercer grado los resultados de Lectura ascienden a un 85% y de matemática a un 90%. En cuanto a Lectura en Sexto grado el porcentaje es de 95% y un 88% sobre los resultados de matemáticas. Entre las causas que afectan la deficiencia en lectura y matemáticas, se pueden mencionar la falta de interés de los estudiantes, problemas de desnutrición, falta de apoyo de los padres de familia y el uso de técnicas inadecuadas de parte del docente.

1.1.3. Antecedentes

A. Históricos

El territorio de la aldea estaba muy abandonado, vivían muchos animales tales como: conejos, venados, coyotes, zorros, ardillas, tacuazín, sapos, culebras y otros. Había mucho monte que en el idioma chalchiteko se dice XCHIM-MAL, de ahí se deriva el nombre de Exchimal.

Los primeros pobladores fueron muy pocos, tales como: T'uj Marquín, T'uj Panch, Mont'u', T'uj Ni', T'uj Ruiz, hablaban en idioma Chalchiteko del origen de Chajul del departamento de El Quiché. Ocuparon una parte del lugar y empezaron a limpiar porque había mucho monte, empezaron a construir ranchitos cerca de los otros porque tenían miedo de vivir alejados por el monte y los animales salvajes. Conforme el tiempo pasaba, las familias tenían derecho de agarrar un pedazo de terreno con la condición de limpiar, preparar la tierra para cultivar y así mismo pastorear animales en mayor cantidad. No existía la propiedad privada, era comunal.

La producción se basaba en el cultivo de maíz, frijol, con la aplicación de abonos orgánicos para lo cual criaban animales como ganado, ovejas y otros.

Después aparecieron grupos de familias k'iche' del origen de San Luis Sibila, del departamento del Quiché, otras familias de parte de Totonicapán y Momostenango del habla k'iché. Alquilaban parte del territorio de la comunidad para cultivar maíz, frijol y para pastorear animales como ovejas y vacas. A un buen tiempo se fueron apoderando de la aldea, actualmente es el caserío Río Negro, La Esperancita y El Potrerillo. Trabajaban juntos con la aldea Exchimal en cualquier actividad, después por la distancia cuando celebraban las reuniones y los niños venían a recibir clases, caminaban hasta 3 kilómetros, decidieron formar sus propios caseríos. El idioma también influyó porque era difícil tener una buena comunicación.

La escuela tuvo sus inicios en el año de 1972, cuando los padres de familia mandaban a sus hijos para que los maestros los “castellanizaran”, o sea que les enseñaran el castellano, así le decían ellos al idioma español. Como no había escuela, se turnaban las casas que en ese tiempo existían para dar las clases. Al ver que la población estudiantil iba creciendo cada año, los líderes de la comunidad decidieron construir una escuela, empezando por dos aulas, en un terreno que un señor de la comunidad regaló.

Al ir creciendo la población estudiantil, también fue creciendo la necesidad de más aulas. En el año 2000 la institución de INTERVIDA construyó cinco aulas. Luego con apoyo de diferentes instituciones se construyeron 4 aulas más las cuales todavía están pendientes de utilizar porque no tienen puertas ni ventanas. En cuanto a maestros se refiere, al principio era solo uno quien atendía a los niños. Con el paso de los años, se fueron necesitando más profesores para atender a todos los niños. A partir del año 2000 llegaron maestros contratados bajo el Renglón 021 para apoyar y poder atender bien a los estudiantes.

En la actualidad, la escuela es un centro educativo que cuenta con 226 alumnos inscritos en el nivel Primario y 42 en el nivel Pre primario. Se atiende un grado por docente. Como la población de estudiantes es grande, algunos grados se dividen en dos secciones. Se cuenta con maestros bilingües quienes atienden los grados del Ciclo I y los maestros monolingües atienden el Ciclo II en su mayoría.

En el año 2008 se hicieron los trámites necesarios para la apertura de un Instituto de Educación Básica, el cual inició funciones en el año 2009 en las instalaciones de la escuela, en la jornada Vespertina. En este instituto atienden alumnos provenientes de la aldea, así como de los caseríos cercanos. Se atienden los tres grados del ciclo básico. Laboran hasta el momento tres catedráticos quienes imparten los cursos normados por el Ministerio de Educación.

B. De contexto

Sobre la Población por rango de edades, anteriormente no se tomaba en cuenta la edad de los niños, por ejemplo, en quinto o sexto grados se tenían estudiantes hasta de 16 o 17 años. Con el paso del tiempo esta situación se fue nivelando y hoy en día, los niños tienen la edad adecuada para el grado que están cursando. En cuanto a los Índices de Desarrollo Humano, la situación que ha venido dándose de años atrás, sobre la salud, la educación y la situación económica de las familias de la comunidad, ha venido a afectar el rendimiento escolar de los niños, quienes muchas veces asisten a la escuela enfermos, con hambre o porque los padres los obligan a trabajar y no les da tiempo de realizar tareas.

C. De recursos

La cantidad de alumnos matriculados ha disminuido en relación a la población escolar de años anteriores, por motivo que algunas familias han migrado a las costas, a la capital o fuera del país en busca de mejorar sus condiciones de vida. Esto tiene redundancia en la distribución de alumnos por niveles, grados y género. Por la misma situación, la cantidad de docentes también, quienes tienen que ser trasladados a otro centro educativo si corresponden al renglón 021 o son reubicados si son del 011.

En la actualidad y por la misma situación que varias familias han migrado a la cabecera municipal y/o departamental, los hijos en las familias se han superado. Algunos de ellos tienen ya un título a nivel profesional y han regresado a la comunidad a prestar sus servicios, siendo ya un recurso muy valioso para la superación de la comunidad.

Debido a la cantidad de estudiantes matriculados, hay una cantidad de docentes acorde a la misma, lo cual es positivo tanto para los alumnos como para los profesores. Sin embargo, la inasistencia es un factor que afecta el éxito del proceso educativo y a pesar de los esfuerzos realizados por el personal docente

y administrativo, no se logra tener un 100% de asistencia aceptable debido a que existen situaciones familiares donde no se puede intervenir.

Un factor que tiene mucho beneficio en el proceso educativo es que casi en su totalidad, los docentes que laboran en la escuela pertenecen a la cultura maya por lo cual la comunicación docente-estudiante tiene mayor fluidez. Por la misma situación, los docentes monolingües son ubicados en los grados del ciclo II donde los alumnos comprenden ya el idioma español. Otro recurso muy importante es la existencia de textos y materiales para apoyar y mejorar el proceso educativo, los cuales aunque no para la totalidad de estudiantes, hay en existencia y contribuyen al mejoramiento de la educación.

La existencia de la Organización de Padres de Familia que fue conformada y legalmente establecida para iniciar funciones en el ciclo escolar 2019 ha sido de mucho beneficio, ya que gracias a la misma, el establecimiento cuenta ya con los Programas de Apoyo que vienen a favorecer y apoyar especialmente a los niños, con la Alimentación Escolar, Útiles Escolares y fondo de Gratuidad de la Educación y a los docentes con la Valija Didáctica.

D. De procesos

La asistencia de los niños es un factor determinante en el éxito que tengan en sus estudios. Varios niños no asisten regularmente a la escuela, ya sea porque no tienen interés o porque los padres de familia los ocupan en trabajos del hogar. Esta situación se viene dando de tiempo atrás, pero es por la misma situación económica de las familias. Aunque por motivos de actividades del gremio magisterial la asistencia a clases también se ve afectada, porque se logra un 90% de asistencia según el reporte de días trabajados en el mes.

Otro factor que afecta el proceso educativo también es la falta de textos, ya que el Ministerio de Educación envía Libros de Texto pero casi nunca son suficientes

para todos los estudiantes, ya que a veces se basan en estadísticas anteriores y en el presente ciclo escolar la matrícula ha subido.

Hasta el año 2018 no estaba legalizada la Organización de Padres de Familia de la escuela, por lo que no se contaba con los Programas de apoyo a través de las Transferencias de Fondos. Existía un Comité Escolar de padres de familia pero era a nivel interno. Se manejaba lo que era el Fondo Rotativo. No es sino hasta el presente año que la OPF fue legalmente constituida, lo cual ha sido de mucho beneficio, pues gracias a ello se reciben los Programas de Apoyo de parte del MINEDUC beneficiando así a los estudiantes y docentes.

E. De resultados de escolarización

En el presente ciclo escolar, la edad de los niños está dentro de los rangos establecidos para cursar el nivel primario, a excepción de los niños que ingresan a las Etapas de Primaria Acelerada, quienes cursan 5 grados en 2 años, aunque con anterioridad la edad no importaba al ingresar a primer grado, así como la deserción, la repitencia o el fracaso escolar era algo visto con normalidad. Si un alumno no era promovido al siguiente grado, los padres de familia lo retiraban o los inscribían de nuevo en el mismo grado, aunque la edad estuviera fuera de la normada por el Mineduc.

Se han dado capacitaciones a los padres de familia sobre la importancia de que sus hijos permanezcan en la escuela, ya que con esto se busca que tengan un mejor nivel de vida. Aunado a esto, está la situación que gracias a los Programas de Apoyo, se mantiene estable la cantidad de estudiantes en la escuela.

F. De resultados de aprendizaje

En la actualidad existen las pruebas estandarizadas a nivel nacional cuyo propósito es evaluar el nivel de conocimiento de los niños, pero estas no están hechas para los niños de las áreas rurales que viven en situaciones muy

diferentes a los niños de las ciudades. Es por eso que se evalúan los conocimientos adquiridos según el contexto, donde se enfatizan las áreas principales, siendo estas Comunicación y Lenguaje L-2 y Matemática. Cabe resaltar que un aspecto que ha mejorado el aprendizaje de los estudiantes, es que la mayoría de docentes que laboran en la escuela, independientemente del renglón presupuestario al que pertenecen, han buscado superarse, ya sea por medios propios o a través del Programa Académico de Profesionalización Docente –PADEP/D-, situación que mejora el proceso educativo.

1.1.4. Marco Epistemológico

A. Circunstancias históricas

Habitualmente en la actualidad los niños se inscriben a la edad adecuada y establecida por el Ministerio de Educación. Sin embargo, anteriormente no era así. Según investigaciones realizadas con personas mayores de la comunidad, los niños podían llegar a la escuela a Primer Grado y no importaba la edad, no podía negárseles el derecho a ser inscritos.

El Índice de Desarrollo Humano indica el nivel de Desarrollo de determinada comunidad, en lo relacionado a Salud, Educación y Pobreza. En la comunidad de Exchimal siempre han existido problemas de salud, de educación y de pobreza. Según la historia, antes no existían médicos que atendieran a las personas cuando enfermaban, y por lo mismo, la tasa de mortalidad era muy elevada. Hoy en día existe en la comunidad un Puesto de Salud, el cual atiende problemas menores de salud, se lleva un registro de personas atendidas y un control de vacunación de niños pequeños.

En cuanto a la cantidad de alumnos matriculados, es la cantidad de alumnos que han sido inscritos en un establecimiento educativo. En base a narraciones de personas mayores de edad de la comunidad, se sabe que en el pasado, la cantidad de alumnos inscritos era mayor a la actual. Según investigación en documentos de la Escuela Oficial Rural Mixta de la aldea Exchimal, en los años

2008 a 2012 la población estudiantil era aproximadamente de 400 alumnos. Esta cantidad fue disminuyendo a 350, 300, 280 y actualmente la matrícula es de 268 estudiantes.

La distribución de alumnos por grados o niveles se refiere a la cantidad de niños inscritos en cada nivel o grado. Según la historia, anteriormente los maestros atendían 50 o más alumnos debido a que no habían muchos docentes en las escuelas. En la Escuela Oficial Rural Mixta de la aldea Exchimal, se ha trabajado con dos niveles educativos: 41 y 43. Cada nivel y cada grado con un profesor.

En tiempos anteriores solo había un docente por grado, 7 en total, aunque eso significaba atender 50 alumnos o más, lo cual afectaba a los niños, ya que por ser muchos no se le brindaba la atención personalizada que hubiera sido la adecuada. Esto debido a que solo había docentes contratados bajo el renglón 011. Cuando se implementó el renglón 021, se tuvo la oportunidad de contar con más docentes para poder atender adecuadamente a la población educativa.

La relación alumno docente se refiere a si los docentes según el renglón al que pertenecen, atienden la cantidad de niños correspondiente. En la actualidad ha mejorado esta situación, por lo menos en la escuela de la aldea Exchimal, ya que históricamente cada docente atendía más de 50 niños, actualmente, la cantidad de niños está normada según las indicaciones del MINEDUC. Esta situación favorece tanto a niños como a docentes, pues mientras menos niños se atienden, se le brinda mayor atención a cada uno.

La asistencia de alumnos es la regularidad con que los niños asisten a las escuelas. Históricamente se sabe que este aspecto ha sido el mismo desde antes, en la Escuela de la aldea de Exchimal, ya que por diversas situaciones y necesidades, los niños se ausentan de clases.

El porcentaje de días trabajados en el mes debería ser del 100%. Según datos históricos, nunca se ha cumplido a cabalidad con los 180 días requeridos, ya que se realizan diferentes actividades como asambleas, actividades deportivas, feriados, entre otros.

El idioma utilizado como medio de enseñanza ha sido el idioma español pues históricamente se sabe que antes no se daba mucho énfasis a la educación bilingüe. La mayoría de docentes utilizaba el idioma español para impartir sus clases. Los padres de familia mandaban a sus hijos para que los “castellanizaran”, o sea que les enseñaran el castellano. Así le decían al idioma español. Esta situación ha cambiado con los Acuerdos de Paz, donde ahora se ha implementado el uso de los idiomas mayas.

En las escuelas deberían existir suficientes libros y materiales de texto para trabajar con los niños. Sin embargo, y esta situación se viene dando desde antes, casi nunca ha existido la cantidad suficiente de libros para cada niño. Según entrevistas realizadas a directores que han estado a cargo de la escuela de Exchimal, manifiestan que si han enviado libros pero pocas veces para la cantidad de niños inscritos, por lo que el docente se ven en la necesidad de que los libros sean utilizados por dos o más niños

Según la historia antes no había organizaciones de padres de familia en las escuelas. La figura principal era el director con el apoyo de los docentes, quienes debían velar por el buen funcionamiento del establecimiento. Con el tiempo se conformaban los Comités escolares. Ahora los padres de familia están organizados en Juntas Escolares, Organización de padres de Familia – OPF- Comité Escolar de Padres de Familia quienes administran los Programas de Apoyo del Ministerio de Educación.

La escolarización oportuna es el porcentaje de estudiantes inscritos en un establecimiento educativo y que están inscritos en el grado y nivel que les

corresponde según su edad. De unos años para acá, esta situación ha mejorado, pues los niños son inscritos en el grado y nivel que les corresponde según su edad.

La escolarización por edades simples se refiere a la inscripción que se realiza en primer grado a la edad adecuada. Al investigar con personas mayores de la comunidad, cuentan que según la historia antes los niños eran inscritos a cualquier edad, habían niños de hasta 15 años en Primer Grado, porque los padres de familia creían que a esa edad estaban preparados para aprender.

La sobre edad es cuando la edad de los niños está por encima de la edad normal para cursar determinado grado. Históricamente se sabe que los niños no tenían una edad fija para ser inscritos en la escuela. Los padres de familia podían inscribir a sus hijos aunque fueran ya grandes.

La tasa de promoción anual es el porcentaje de alumnos inscritos en determinado centro educativo y que fueron promovidos para el siguiente ciclo escolar. Según la historia fundamentada en los archivos del establecimiento y en las fichas escolares del MNEDUC, en la Escuela Oficial Rural Mixta ha existido un porcentaje aceptable de alumnos promovidos durante cada ciclo escolar.

En la Escuela Oficial Rural Mixta aldea Exchimal, existe el Programa de Educación Acelerada, que brinda la oportunidad a niños que tienen sobre edad escolar, de cursar las dos Etapas, en las cuales en dos años pueden cursar lo correspondiente a 5 años de educación para niños de edades normales.

Se entiende por fracaso escolar al porcentaje de estudiantes que no promueven un grado o que se retiran del establecimiento. Según la investigación realizada en la Escuela Oficial Rural Mixta de la aldea Exchimal, los datos históricos muestran que ha venido dándose un descenso en la estadística de Fracaso Escolar, ya que en tiempos anteriores los niños perdían el grado porque la mayor

parte de las calificaciones eran en base a teorías, a lo que los estudiantes sabían, conocimiento. En la actualidad, se pone mayor énfasis en lo que el alumno sabe hacer.

La conservación de la matrícula hace referencia a la cantidad de niños que permanecen en la escuela, independientemente si ganan o pierden el grado. El porcentaje de estudiantes que permanece en las escuelas históricamente ha sido aceptable.

La finalización de nivel se refiere a los niños que finalizan el nivel en el cual fueron inscritos, entiéndase Nivel Pre primario y Nivel Primario.

Los niños del Nivel Pre primario tienen el mayor riesgo de no finalizar el nivel donde fueron inscritos, porque como son niños de corta edad, muchas veces no se acostumbran a la escuela y se retiran, sin finalizar el nivel. Por otro lado, los niños del Nivel primario, de 50 que ingresan a primero, al cabo de seis años cuando egresan del Nivel Primario en Sexto Grado, solamente culminan 30. Los motivos son diversos: porque no son promovidos, porque los padres deciden retirarlos para que les ayuden en las tareas de la casa, por viajar fuera de la comunidad, entre otras causas. Esto según investigaciones en documentos del establecimiento, para conocer la historia de la escuela, en cuanto al tema de Finalización de nivel.

La repitencia hace alusión a los niños que no son promovidos en determinado grado y quienes repiten. Históricamente se sabe que antes los niños que perdían el grado, los padres de familia no volvían a inscribirlos en la escuela, por la razón que para ellos era una pérdida de tiempo y que era más de provecho si los llevaban a trabajar.

La deserción se refiere a los niños que no culminan el ciclo escolar en el cual fueron inscritos, muchas veces por situaciones ajenas a ellos. Por ejemplo, los

padres de familia los retiran para llevarlos a trabajar, dentro o fuera de la comunidad, incluso fuera del país. Pueden retirarse del establecimiento también por falta de recurso económico, por bajo rendimiento académico, por falta de interés, entre otras causas. Esto se sabe porque según la historia de la escuela en la comunidad de Exchimal estas han sido los motivos porque los niños se retiraban de la escuela. Los indicadores de resultados de aprendizaje se refieren a los resultados de las evaluaciones realizadas a los niños de Primero, Tercero y Sexto Grados en las áreas de Lectura y Matemática.

Históricamente sobre este tema no se tiene mayor conocimiento en la escuela, porque no se han realizado estas pruebas, por motivos que no se ha permitido a las entidades correspondientes el realizarlas, debido a que son pruebas estandarizadas a nivel nacional, y los niños de las áreas rurales en este caso, difieren mucho de los niños de las áreas urbanas, a nivel municipal, departamental y nacional, debido al nivel de vida que llevan cada quien en su ambiente. Sin embargo, se pueden obtener estos resultados en cada aula, donde cada docente conoce el nivel donde se encuentran sus estudiantes.

B. Circunstancias psicológicas

El hecho que los niños estuvieran fuera de los rangos de edad, o sea mayor de la normal al ingresar a primer grado les afectaba psicológicamente, porque se sentían mal al estar entre niños pequeños, ya que muchas veces les decían sobrenombres o eran rechazados por ser los más grandes.

El Índice de desarrollo humano, especialmente por la pobreza extrema en que vivían muchos niños, les afectaba psicológicamente, pues eran víctima de burlas de aquellos que no eran tan pobres. Lo mismo sucedía con cuestiones de salud.

No existían muchas escuelas y los niños que asistían tenían que caminar largas distancias. Se cansaban y esto los desanimaba psicológicamente y ya no

querían asistir a la escuela. Una consecuencia de esto fue que se formaron tres caseríos de la aldea y en cada caserío se estableció una escuela.

Eran pocas las personas que tenían acceso a un trabajo remunerado por lo que la pobreza era una característica peculiar en las comunidades. Y aún lo sigue siendo. Familias enteras viajan a las costas o fuera del país buscando un mejor futuro.

El Ministerio de Educación trata por todos los medios de que los niños asistan a la escuela. Para ello cada mes se entrega un Reporte de días trabajados. Sin embargo, hay situaciones que afectan psicológicamente a los niños, pues luego de un día o más de descanso, ya no quieren regresar a la escuela y se han dado casos donde se retiran. A través de visitas domiciliarias se ha logrado rescatar a varios niños que se habían retirado.

El uso del idioma propio de los estudiantes en el proceso educativo, es una situación que les favorece psicológicamente, porque es algo que ayuda a una mejor retención del aprendizaje, porque el estudiante es atendido por docentes que dominan el mismo idioma, lo cual favorece la comunicación entre ellos, principalmente en los grados del primer ciclo.

La falta de libros de texto y materiales afecta a los niños psicológicamente, ya que cada niño quiere tener su libro y socialmente, pues es más cómodo trabajar con un libro.

El estar compartiendo con niños de la misma edad, ayuda psicológicamente a los estudiantes, porque ellos están entre niños de su misma edad, no se sienten ni mayores ni menores que los demás.

El hecho de que los niños sean inscritos en la escuela a temprana edad, es una situación que favorece bastante el proceso educativo, pues es en estas edades donde se adquiere el mayor conocimiento porque hay mayor retención.

Sin embargo, la sobre edad es un aspecto que afecta psicológicamente a los niños, quienes se sienten mal al estar entre otros niños menores que ellos. Cuando los niños son promovidos al grado siguiente, psicológicamente le ayuda porque se sienten motivados a continuar con sus estudios.

El fracaso escolar que algunos estudiantes presentan, es algo que les afecta psicológicamente, pues deben repetir el grado si pierden o se retiran del grado. Aunque muchas veces la situación porque se da esto no es provocada por ellos mismos, sino porque los padres no los apoyan.

El permanecer en la escuela es un aspecto que ayuda mucho a los niños psicológicamente, ya que se sienten motivados a culminar sus estudios, ya que cuando ven que otros niños siguen estudiando, ellos hacen lo mismo. Sin embargo, si son retirados por los padres se ven afectados porque no se les brinda la oportunidad de culminar sus estudios.

Cabe mencionar que si los niños son obligados a retirarse de la escuela, les afecta social y psicológicamente, ya que se sienten tristes, marginados, porque el deseo de ellos es culminar sus estudios. Tiempo después cuando tienen mayor edad, han comentado que se arrepienten de no haber luchado por continuar sus estudios para poder tener un mejor trabajo.

C. Circunstancias sociológicas

Socialmente, la edad no importaba cuando los niños eran inscritos en el grado de primero. De pequeños eran llevados por sus padres a trabajar y según ellos, las edades adecuadas para entrar a la escuela era cuando los jóvenes pudieran trabajar y defenderse en la vida, y lo que importaba era que aprendieran a

escribir su nombre, escribir cartas y a resolver operaciones básicas, para que estos conocimientos los pusieran en práctica en el hogar.

Pero los Índices de Desarrollo Humano como la pobreza, las enfermedades y el bajo desarrollo de los niños afectaban socialmente a la población porque disminuía la cantidad de habitantes de la comunidad y así también, los niños para inscribirse en la escuela. La pobreza ha existido siempre en la comunidad de Exchimal, incluso, ante la sociedad, la comunidad es considerada como parte del "corredor seco" y catalogada como de "extrema pobreza". Del total de familias que conforman la aldea, un 80% son de escasos recursos, viven en condiciones precarias y están formadas por mínimo 4 hijos, quienes repiten el círculo de pobreza de sus padres.

La baja cantidad de alumnos inscritos en la escuela, afecta socialmente a uno o a otro sector, porque derivado de esta situación, la cantidad de docentes enviados por el Ministerio de Educación también es menor. Aunque tiene sus ventajas el atender menos niños porque la atención que se le brinda a cada uno es personalizada, lo cual tiene como resultado un mejor aprendizaje de parte de los estudiantes.

Socialmente, la conformación de estas organizaciones implica a veces desacuerdos, ya que muchas veces los padres de familia no están dispuestos a conformarlas porque tienen que dar de su tiempo sin remuneración alguna. A esto hay que agregar que el tiempo que cada organización debe ejercer sus funciones es de cuatro años. Las principales actividades en las que intervienen es el manejo de los fondos de los Programas de Apoyo, actividades culturales, deportivas, cívicas, entre otras.

La baja tasa de promoción anual en un establecimiento, es vista mal socialmente, porque para la sociedad significa que los profesores no están capacitados para brindar educación de calidad. Sin embargo, son muchos los

factores que tienen incidencia en este aspecto: la pobreza extrema en que viven la mayoría de familias y de esta situación se deriva la desnutrición la cual también viene a afectar el rendimiento escolar de los estudiantes. Por el contrario, la sociedad tiene muy bien vista la situación donde los estudiantes egresados de un establecimiento educativo están bien preparados académicamente.

D. Circunstancias culturales

Culturalmente era aceptable que los niños podían inscribirse a cualquier edad en un establecimiento educativo. Mientras más edad tenían, más estaban preparados para aprender.

En cuanto a la asistencia de alumnos, culturalmente que los niños no asistan regularmente a clases es visto o considerado normal, ya que por las diferentes necesidades de las familias los mandan a clases pocos días a la semana para que los ayuden en las tareas de la casa.

Así también, el idioma maya de los niños, culturalmente es aceptado por las comunidades quienes ven con agrado que sus hijos aprendan a escribir y leer en su propio idioma.

La escolarización oportuna, culturalmente esto era aceptado, el que los niños se inscriban en el nivel y grado que les corresponde.

La sobre edad, culturalmente es aceptada por las familias, ya que los padres no ponen mayor atención en la edad que tienen los niños para inscribirlos en la escuela.

Culturalmente, la situación de la deserción es aceptada porque las personas muchas veces ven los intereses en el aspecto económico y no en la educación de sus hijos, por eso los retiran aunque no terminen el ciclo escolar.

1.1.5. Marco del Contexto Educativo

A. El entorno sociocultural

En la Escuela Oficial Rural Mixta aldea Exchimal, del municipio de Aguacatán, departamento de Huehuetenango, el Índice de Desarrollo Humano afecta directamente el proceso educativo, ya que muchas familias de la comunidad viven en extrema pobreza, situación que afecta a los niños que asisten al establecimiento.

Muchas familias carecen de los recursos para una vida digna. La pobreza es un factor que afecta enormemente a la comunidad de Exchimal, lo cual viene a provocar la desintegración familiar, migración, entre otros. Y estos problemas, a su vez, vienen a repercutir en el establecimiento, provocando deserción escolar, bajo rendimiento académico, inasistencia, ya que los niños deben trabajar para ayudar en la economía del hogar.

El Artículo 2 de la Constitución Política de la República de Guatemala manifiesta que es deber del Estado garantizar a los habitantes de la República la vida, la libertad, la justicia, la seguridad, la paz y el desarrollo integral de la persona, lo cual no se cumple, pues esto se evidencia en las familias de las áreas rurales.

La Desnutrición infantil es otro factor alarmante en la comunidad de Exchimal. Muchas familias son numerosas, los padres de familia no tienen un trabajo formal que genere un ingreso fijo. Trabajan por día y con la mínima cantidad que ganan deben cubrir los gastos de la familia, lo cual no es suficiente.

Muchos niños mueren por falta de atención médica. Existe un Puesto de Salud donde se atiende a la población de la comunidad, sin embargo, no hay medicina. Situación similar en el Centro de Salud del municipio. Muchas veces los enfermos son llevados al Hospital Nacional del departamento para ser atendidos por problemas de salud que se presentan. En algunas ocasiones, ya es demasiado tarde. La pobreza impide llevar a los pacientes con un médico

privado. Como informa El Periódico, diario informativo de Guatemala: El tema de la salud en nuestro país es de actualidad permanente, junto a la educación y a la red vial tan deterioradas todas, sin saberse cuál está peor o si hay una que sobresalga.

En cuanto a educación se refiere, un porcentaje alto inicia la escuela, pero solo un 40% culmina la escuela primaria, un 30% la escuela secundaria y un 5% de la población de la comunidad consigue un título a nivel medio. Sin embargo, no hay oportunidades de empleo y las personas siguen trabajando en la agricultura.

La asistencia de los niños en la Escuela Oficial Rural Mixta de la aldea Exchimal también se ve afectada por problemas de salud, de trabajo, de migración en las familias de la comunidad.

Sebastián Cruz, en su libro Guía Gestión (2006) expone que se espera que los alumnos asistan con regularidad a la escuela y que lleguen a tiempo. Tanto las normas escolares como la ley del Estado exigen la asistencia diaria a la escuela por parte de los niños de edades entre 5 y 18 años, o hasta que se gradúen de la escuela secundaria superior.

El porcentaje de cumplimiento de días de clase se ve afectado por diferentes actividades que se realizan durante el ciclo escolar. El Calendario Escolar del MINEDUC establece actividades que deben realizarse dentro de los establecimientos, muchas de ellas favorecen el aprendizaje de los estudiantes, a través de ellas se pretende apoyar en la implementación de valores, de cuidado del medio ambiente, del respeto y la práctica de valores culturales.

El idioma que predomina en la comunidad de Exchimal es el Chalchiteko y una tercera parte es el idioma Kiche'. El proceso comunicativo se ve afectado en este aspecto porque hay maestros monolingües que anteriormente atendían los primeros grados. Existen aún personas que no hablan el idioma español. En la

escuela se fomenta la práctica y el respeto al idioma, ya que como manifiesta la Dirección General de Educación Bilingüe Intercultural: La Educación Bilingüe Intercultural –EBI- es el desarrollo y modalidad Educativa planificado y elaborado en dos idiomas: la lengua Materna o primer idioma (L1) y el español (L2); que promueve la convivencia entre personas de diferentes culturas, dirigido a los cuatro pueblos que cohabitan en el territorio guatemalteco: Maya, Garífuna, Xinka y Ladino.

Anteriormente, se tenía la situación de que habían niños con sobre edad cursando grados para niños de menos edad. En Sexto grado, por ejemplo, se atendían jóvenes de hasta 17 años. En primero se inscribían a niños de 10 hasta 12 años. Está situación porque los padres de familia no los enviaban a la escuela a la edad establecida por el Ministerio de Educación, sino que cuando ellos consideraban que sus hijos estaban ya listos para aprender y para poder salir solos a la calle. Del año 2012 a la fecha, en la escuela existe el Programa de Educación de Primaria Acelerada, el cual favorece a niños con sobre edad, donde en las Etapa I y II en un año cursan dos grados. Esto amparado según Acuerdo Ministerial 413-2009 del MINEDUC, Guatemala.

La misma situación de pobreza de las familias de la comunidad de Exchimal incide en el Fracaso Escolar de los niños, ya sea porque no finalizan el ciclo escolar o no son promovidos al grado posterior. En este caso, son pocos los niños que repiten el grado. Otros se retiran definitivamente, dejando el nivel primario a medias. Según investigaciones de la Organización de las Naciones Unidas (ONU), en Centroamérica más del 40% de los jóvenes que ingresan al ciclo básico no concluye sus estudios, y Guatemala no es ajena a esta situación. La deserción escolar afecta a jóvenes de todos los sectores de la sociedad.

B. Los medios de comunicación una escuela paralela

A través de la observación y de charlas realizadas con padres de familia de la Escuela Oficial Rural Mixta de la aldea Exchimal se ha detectado que un 40% de

la población estudiantil, tiene acceso a los medios de comunicación. El resto de niños, por ser de escasos recursos, no tienen acceso a televisión, a energía eléctrica, a servicio de internet. Si mucho, tienen un teléfono celular de los llamados frijolitos, ya que manifiestan que no es por lujo, sino por necesidad.

Reza un pensamiento: “A las personas que no tienen educación o principios básicos, los medios de comunicación les modifican los valores, siendo una fuente muy influyente en sus vidas”.

Los valores han dejado de practicarse en las familias. Las nuevas generaciones tienen conocimientos sobre los medios de comunicación pero desconocen los valores que los antepasados practicaban, como el respeto por la vida, por la naturaleza, por el prójimo.

Hoy en día los niños y jóvenes que tienen acceso a la tecnología obedecen más a los medios que a los padres o maestros. Se nota una marcada rebeldía que alcanza principalmente a los niños de las ciudades y áreas urbanas. No así a la mayoría de las áreas rurales que por no tener acceso a ellos, son más inocentes y menos despiertos a las realidades digitales.

Quienes tienen acceso a medios de comunicación, televisión por ejemplo, son niños más despiertos, conocen más del mundo, de otros países. Quienes tienen un teléfono inteligente, también tienen mayor conocimiento de lo que pasa en otros ambientes, en otros contextos. Los niños que tienen padres en Estados Unidos realizan video llamadas. Todo esto les abre los ojos a un mundo nuevo.

Sin embargo, este mundo trae también aspectos negativos. Hoy en día existen infinidad de situaciones no aptas para niños, violencia, pornografía, trata de personas, secuestros, asesinatos, a las cuales ellos tienen acceso a través de los medios de comunicación, que si no se usan adecuadamente, trae

conocimientos que afectan o destruyen la inocencia de los niños de las áreas rurales.

¿A dónde lleva esta situación? A que los Índices de Desarrollo Humano sean afectados. Salud por ejemplo, el uso de medios de comunicación en exceso altera el sistema nervioso, la vista, el oído. En Educación, tiene un lado positivo, pero también negativo, ya que por estar entretenidos con estos medios los niños pueden presentar deficiencias en sus estudios. La asistencia de los niños al centro educativo puede ser afectada también por esta situación. Los niños prefieren quedarse en casa viendo televisión o jugando con el teléfono celular.

Se va perdiendo la práctica del idioma, pues en ningún medio de comunicación se habla en un idioma maya.

El fracaso escolar también es resultado del uso excesivo e inadecuado de los medios de comunicación, ya que los niños pueden estar tan entretenidos en usarlos que olvidan realizar tareas, provocando esto deserción escolar, no promoción del grado y repitencia.

El Informe sobre los Medios de Comunicación y el Desarrollo del Parlamento Europeo (2006), expone que “Los medios de comunicación son una herramienta esencial para evitar conflictos violentos, ya que crean una plataforma para el debate sin violencia y la solución de los problemas. Al dotar de una voz a los individuos y grupos, los medios libres alivian la sensación de aislamiento y desesperanza que a menudo precede a la violencia”.

C. Las nuevas tecnologías de la información y comunicación

La mayoría de familias de la comunidad de Exchimal viven en pobreza, sin acceso a la salud y por lo mismo, presentan deficiencias educativas. El Índice de Desarrollo Humano que presentan, no permite tener acceso a las nuevas tecnologías de información y comunicación.

Sin embargo, el resto, que es una mínima cantidad de familias, las cuales tienen acceso a las nuevas tecnologías, sí se ve afectado, porque al tener acceso, descuidan sus estudios, provocando asistencia irregular, repitencia, no promoción o deserción, así como la falta de práctica de valores como el respeto, la obediencia a sus mayores.

D. Factores culturales y lingüísticos

El Índice de Desarrollo Humano de los estudiantes de la comunidad de Exchimal, se ve afectado porque el idioma que es pilar fundamental de la cultura, está perdiendo su valor, ya no se practica, especialmente en las generaciones jóvenes. Por otro lado, aún existen familias que no hablan el idioma español en el hogar, lo cual también afecta a los niños, porque aún en tercer grado hay alumnos que no comprenden bien cuando se les habla en idioma español.

La cantidad de docentes y su distribución por grado se ve afectada en este contexto, pues los docentes bilingües deben atender a los niños del primer ciclo y los docentes monolingües a los niños del segundo ciclo. Situación que se complica cuando no hay muchos docentes para ser distribuidos según su modalidad. Sin embargo, los docentes monolingües van adaptándose a la cultura de las regiones donde trabajan. Al convivir con personas de otras costumbres e idiomas, van aprendiendo de ellos y enriquecen su vocabulario y su propia forma de vida.

1.1.6. Marco de Políticas Educativas

A. Cobertura

Esta política tiene como finalidad que los niños y jóvenes, sin discriminación alguna, sean inscritos en los establecimientos de enseñanza, en todos los niveles y subsistemas, pero que también se les brinden las oportunidades para que egresen satisfactoriamente de los mismos. Esto, tomando en cuenta que todas las personas deben tener acceso a la educación, respetando su cultura, su etnia, su género, su lugar de origen y las habilidades especiales que cada quien

posee. Los seres humanos son poseedores de muchos derechos, y entre estos derechos está el de recibir educación de calidad, con carácter de gratuidad y que sea obligatoria, esto con el fin de garantizarle una vida de desarrollo integral, que le permita desenvolverse como ciudadano pleno.

A nivel nacional, el Plan Estratégico de Educación pretende lograr una cobertura del 82 % a la fecha a un 88% en un futuro en el Nivel Primario. Al finalizar la gestión se pretende que el porcentaje de niños que culminen la escuela primaria sea del 71.7 % al 78:8%. Las líneas de acción han favorecido el ingreso y la permanencia de los niños, ya que a través de los Programas de Apoyo del Ministerio de Educación, los niños reciben beneficios como Alimentación Escolar, Útiles Escolares, libros de texto, gratuidad de la educación que indirectamente también es un beneficio para ellos.

En la Escuela Oficial Rural Mixta de la aldea Exchimal, del municipio de Aguacatán, departamento de Huehuetenango, la política de cobertura se ha aplicado en los Indicadores de Cantidad de alumnos matriculados, asistencia de alumnos, escolarización oportuna, tasa de Promoción Anual, Conservación de la Matrícula y Finalización de nivel. Esto se ha podido observar ya que en este año, la matrícula escolar fue mayor a la de años anteriores, por ejemplo, en el año 2018 fue de 248 niños inscritos y este año fue de 268. La asistencia de los niños ha permanecido, ya que como ellos mismos manifiestan, les gusta ir a la escuela, porque reciben alimentación escolar y útiles escolares. Se han dado casos de deserción pero es por la misma pobreza que afecta a la comunidad, ya que los padres de familia deciden retirar a sus hijos para llevarlos fuera del país.

B. Calidad

A través de diversos mecanismos, se pretende que la educación brindada en Guatemala sea de Calidad, con el propósito que los sujetos que la reciben, reciban instrucciones de acuerdo al nuevo mundo globalizado del presente, así como instrumentos que les permitan un desarrollo integral. También pretende

fortalecer el sistema de evaluación para verificar que la educación impartida sea de calidad.

A Nivel Nacional esta Política se ha implementado, ya que se han buscado estrategias para brindar una educación de calidad, para niños, jóvenes y adultos, a través de los distintos programas que velan porque la misma sea llevada sin discriminación de género, de etnia o de cultura, y donde se ha puesto énfasis en atender a niños con capacidades diferentes, logrando un incremento del 7% en los servicios de atención hacia esta población.

Las líneas estratégicas que definen esta política son la Modernización del Sistema Educativo el cual pretende brindar una educación de calidad para todos, a través de escuelas dignas y equipadas, con tecnología al alcance de todos, con docentes preparados y especializados en las diferentes áreas, niveles y carreras.

En la Escuela Oficial Rural Mixta de la aldea Exchimal, esto se puede ver a través del índice de Desarrollo Humano, en lo concerniente a Educación, la cual se está mejorando día a día a través de los Programas de Apoyo, lo cual promueve una cantidad aceptable de alumnos matriculados, la asistencia regular a clases de los niños, el porcentaje de días trabajados durante el ciclo escolar, la Organización de Padres de Familia, tasa de promoción anual y los resultados de aprendizaje de los niños en las áreas de Matemática y Lectura.

C. Modelo de gestión

Se refiere a las estrategias utilizadas para lograr efectividad en el sistema educativo nacional, así como la transparencia en el mismo, a través de la sistematización del proceso de información efectiva.

Su finalidad es fortalecer y mejorar la administración de las instituciones educativas, a través de un sistema de remozamiento, mantenimiento y construcción de las instalaciones de los centros educativos. Los principios de

acción relacionados con esta política son la Transparencia, el Diálogo y participación social y pertinencia lingüística y cultural.

A nivel Nacional, el Ministerio de Educación realiza una gestión eficiente y descentralizada con criterios lingüísticos y culturales, demostrando el manejo eficiente del presupuesto, el fortalecimiento de las Direcciones Departamentales de Educación en los aspectos administrativos y financieros, lo cual se refleja en la promoción, retención y cobertura educativa.

Los Indicadores que evidencian esta política en la Escuela Oficial Rural Mixta son el uso del idioma maya chalchiteko lo cual promueve el respeto al multilingüismo, la disponibilidad de textos y materiales, la Organización de padres de familia que son quienes administran con transparencia los fondos recibidos de los Programas de Apoyo, a través de las rendiciones de cuentas y el Mural de Transparencia que es visible en el establecimiento.

D. Recurso humano

Se refiere a la actualización y profesionalización del recurso humano, en el caso de los centros educativos: los docentes y personal administrativo, para el fortalecimiento de la formación docente y a través de la evaluación, medir el desempeño para mejorar la calidad educativa. También se refiere a implementar un sistema de incentivos y prestaciones que motiven al recurso humano a desempeñar sus funciones de la mejor manera.

A nivel nacional, se ha implementado la profesionalización y actualización del recurso humano a través del Programa Académico de Desarrollo Profesional Docente PADEP/D, brindando a los docentes del renglón 011 la oportunidad de estudiar un Profesorado en la Universidad de San Carlos de Guatemala y actualmente se encuentra en proceso la primera cohorte de Licenciatura en Educación Primaria Intercultural.

En la Escuela Oficial Rural Mixta se cuenta con 8 docentes que laboran bajo el renglón 011 que se han actualizado y cuentan ya con un Profesorado en Educación Primaria Intercultural y 4 docentes que actualmente están en la carrera de Licenciatura en Educación Primaria Intercultural. Así también los docentes que laboran bajo el renglón 021 están cursando una carrera por medios privados y buscan seguir superándose por bien propio y de la niñez.

Los Indicadores que se han evidenciado con esta política son: Educación, como parte del Índice de Desarrollo Humano, ya que los docentes a través de los conocimientos adquiridos a lo largo del Profesorado y de la Licenciatura, han mejorado las técnicas, metodologías, instrumentos y herramientas utilizadas en el proceso educativo, así como la Tasa de Promoción Anual, conservación de la matrícula, finalización de nivel, que es donde se pone en evidencia el trabajo realizado por los docentes que cuentan con actualización y profesionalización.

E. Educación bilingüe, multicultural e intercultural

Esta política se refiere a fortalecer la Educación Bilingüe multicultural e intercultural, a través de programas que promuevan la convivencia armónica entre los pueblos y sus culturas, implementando diseños curriculares de acuerdo a las características socioculturales de cada pueblo.

Su finalidad es garantizar la Educación Bilingüe estableciendo un sistema de acompañamiento técnico en el aula. Los principios que fundamentan esta política son inclusión, diálogo y participación social pertinencia lingüística y cultural, multiculturalidad e interculturalidad.

A Nivel Nacional se han implementado estrategias para fortalecer la multiculturalidad y la interculturalidad por medio de la creación y fortalecimiento de la Dirección General de Educación Bilingüe que busca promover la Educación Bilingüe en todos los niveles y modalidades, propiciando la metodología, el material y las condiciones para su implementación.

A nivel de la Escuela Oficial Rural Mixta esta política se ha implementado con el uso del idioma chalchiteko que predomina en la comunidad de Exchimal, el cual es impartido en todos los grados. Para apoyar este proceso se tiene la participación de todos los docentes en el Diplomado de Desarrollo de Habilidades Lingüísticas y Metodológicas para el aprendizaje del Idioma Maya Chalchiteko impartido por la Academia de Lenguas Mayas Chalchiteka. En dicho Diplomado participan también los docentes monolingües quienes van aprendiendo técnicas para impartir a los estudiantes la enseñanza de las letras, palabras, frases, oraciones y párrafos en el idioma maya propio de la comunidad.

F. Aumento a la inversión educativa

Esta política se refiere al incremento del presupuesto que debería darse al Ministerio de Educación, el cual es de 7% del PIB (producto interno bruto) establecido en la Ley de Educación Nacional, Artículo 102. Este incremento es necesario, ya que la población educativa va en aumento y el sistema educativo requiere de inversión para dotar de material y equipo a los establecimientos escolares, asignando los recursos con equidad con el propósito de brindar una educación de calidad.

El Estado busca promover esta política a través del manejo con transparencia de los fondos asignados, ejerciendo el uso eficiente del presupuesto a través de las Direcciones Departamentales de Educación y con el asesoramiento de personeros de las diferentes dependencias de las DIEDUCs.

A Nivel Local, la EORM de la aldea Exchimal cuenta con Organización de Padres de Familia quienes administran los fondos de los Programas de Apoyo, velando porque los mismos sean aprovechados de la mejor manera y que se cumpla con los objetivos del MINEDUC de manejarlos con transparencia y eficiencia. Esta política ha incidido en la cantidad de alumnos matriculados, ya que este año que se cuenta con los Programas de apoyo fue mayor la cantidad de niños inscritos, así mismo la asistencia de los niños ha mejorado bastante.

G. Equidad

Esta política busca garantizar que la educación con calidad sea impartida a todas las personas, sin distinción de etnia, cultura, religión, género, condición económica, especialmente a los grupos más vulnerables. El Sistema Nacional de Educación debe permitir que todos tengan acceso a la educación integral con equidad y con las mismas oportunidades, reduciendo el fracaso escolar e implementando programas educativos que favorezcan una educación de y con calidad para todos.

Los Principios de Acción para esta política son la de Equidad e igualdad, que permite que los grupos más vulnerables y excluidos tengan acceso a los servicios educativos de calidad; la Inclusión que facilita el acceso a los servicios educativos sin distinción alguna y que responda a la diversidad cultural; educación como un derecho que garantiza que todos tienen derecho a la educación. A Nivel Nacional se puede observar el cumplimiento a través de la matrícula escolar en el nivel primario, que del 82% presentó un incremento al 88%, así como lograr un aumento del 7% en los servicios de atención a la niñez y juventud con capacidades especiales.

En la EORM aldea Exchimal esta política se puede evidenciar a través de la atención en educación de y con calidad atendiendo a niños de tres culturas diferentes que habitan en la comunidad: cultura chalchiteka en su mayoría (80%), cultura kiche' (19) y cultura ladina (1%). Se atienden también a niños de diferentes religiones: católicos, evangélicos y de costumbre (nombre que se le da a las actividades religiosas que siguen la línea de los antepasados, como ceremonias mayas).

La comunidad de Exchimal está situada dentro del corredor seco, lo cual viene a influir en la economía de los habitantes, por lo que también está catalogada como zona de extrema pobreza.

La educación de calidad para todos también tiene evidencia con la presencia de docentes que cuentan ya con un Profesorado en Educación Primaria Intercultural y otros que están actualmente cursando la Licenciatura en Educación Primaria Intercultural con énfasis en Educación Bilingüe, para atender a todos los niños con equidad, con calidad y con igualdad de oportunidades, lo cual se ha manifestado a través de la cantidad de alumnos matriculados, la conservación de la matrícula, la tasa de promoción anual donde la administración de la Organización de Padres de Familia ha contribuido en gran manera por medio de los Programas de Apoyo para todos los niños.

H. Fortalecimiento institucional y descentralización

Busca fortalecer la institucionalidad del Sistema Educativo Nacional y la participación desde la comunidad para garantizar la calidad, la cobertura con pertinencia, transparencia, equidad e igualdad hacia todos los sectores. Tiene como objetivo promover y fortalecer la participación de las instancias locales y desarrollar el proceso de descentralización y participación en las decisiones administrativas y técnicas, a nivel comunitario, municipal y regional en la educación, así como programas de investigación y evaluación del Sistema Educativo Nacional.

Esto es a través del Diálogo y participación social que pretende generar la corresponsabilidad mediante procesos democráticos de la comunidad, los pueblos y los distintos sectores de la sociedad. Se han implementado procesos metodológicos innovadores en los distintos niveles y modalidades del Sistema Educativo Nacional, siendo uno de ellos la descentralización donde se han fortalecido las capacidades administrativas y financieras de las 25 direcciones departamentales de Educación para atender las necesidades de las diferentes regiones y comunidades dentro de su jurisdicción. A Nivel Local, en la EORM aldea Exchimal, esta política se ha implementado con la conformación de la Organización de Padres de Familia quienes administran los fondos recibidos del MINEDUC correspondientes a los Programas de Apoyo.

1.2. Análisis Situacional

1.2.1. Identificación de problemas del entorno educativo a intervenir

- A. Problema de aprendizaje de la lectura
- B. Deficiencia en Análisis de Problemas Matemáticos
- C. Bajo Rendimiento Académico
- D. Problema de Aprendizaje de la Lectoescritura
- E. Falta de apoyo de los padres en la Educación de sus hijos
- F. Deserción escolar
- G. Repitencia escolar
- H. Falta de retención
- I. Inasistencia escolar

1.2.2. Selección de problema prioritario (Matriz de priorización)

Tabla No. 15
Matriz de priorización

PROBLEMAS	CRITERIOS					Subtotal 1 (A-E)	CRITERIOS		Subtotal 2 (F-G)	(Subtotal 1 x Subtotal 2) TOTAL
	A. Magnitud y gravedad	B. Tendencia	C. Modificable	D. Tiempo	E. Registro		F. Interés	G. Competencia		
Problema de aprendizaje de la lectura	2	2	2	2	2	10	1	2	4	30
Deficiencia en Análisis de Problemas Matemáticos	2	2	1	2	2	9	2	1	3	27
Bajo Rendimiento Académico	2	2	2	1	2	9	1	1	2	18
Problema de Aprendizaje de la Lectoescritura	2	2	2	2	1	9	1	1	2	18
Falta de apoyo de los padres en la Educación de sus hijos	2	1	0	0	1	4	1	0	1	4
Deserción Escolar	2	2	0	1	2	7	0	0	0	7
Repitencia Escolar	2	2	1	1	2	8	0	1	1	8
Falta de Retención	2	2	1	0	1	6	1	1	2	12
Inasistencia Escolar	1	1	1	0	2	5	0	1	1	5

Fuente: Elaboración propia.

1.2.3. Análisis de problema

Figura No. 1
Árbol de problemas

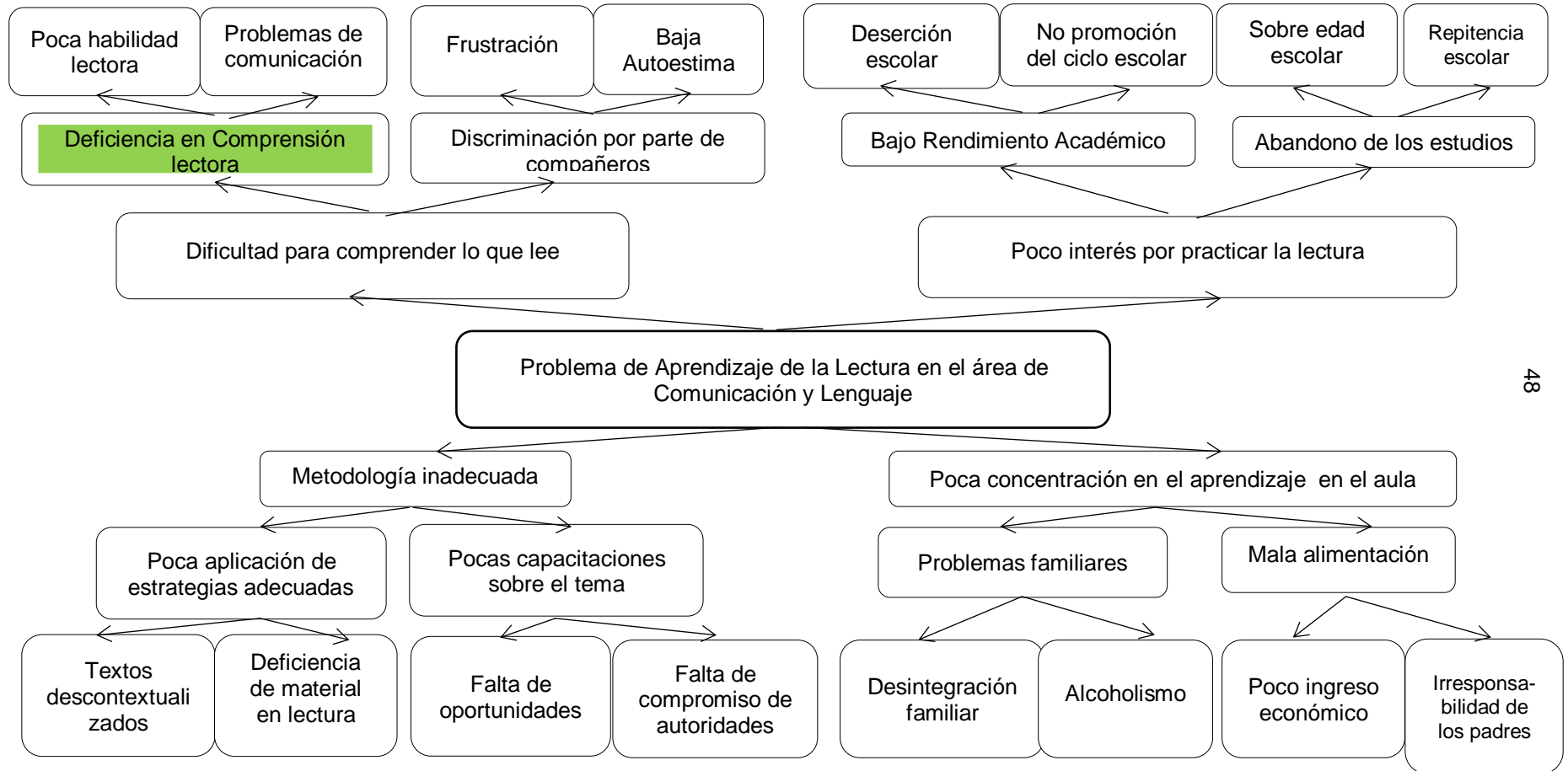

Fuente Elaboración propia.

1.2.4. Identificación de demandas

A. Demandas sociales

- a. Desempleo
- b. Pobreza
- c. Desintegración familiar
- d. Alcoholismo
- e. Desnutrición infantil

B. Demandas institucionales

- a. Infraestructura
- b. Alfabetización
- c. Mejoramiento de estrategias educativas
- d. Fortalecimiento institucional
- e. Educación Bilingüe
- f. Capacitaciones
- g. Implementación de la tecnología
- h. Elevar el nivel de escolarización
- i. Calidad educativa

C. Demandas poblacionales

- a. Textos y materiales de enseñanza
- b. Calidad educativa de parte de los docentes
- c. Mayor inversión educativa
- d. Cobertura en salud
- e. Desarrollo económico

1.2.5. Identificación de actores involucrados en el entorno educativo a intervenir

A. Características

Tabla No. 16
Actores y sus características

Actores	Intereses	Fortalezas	Debilidades	Oportunidades	Amenazas	Relaciones	Impactos	Necesidades de participación
Directos								
Alumnos	Jugar al mismo tiempo aprender	Deseo y voluntad de aprender	Desinterés en el aprendizaje	Acompañamiento de padres	Influencia de las TIC	Buena comunicación con compañeros y maestro.	Aumento de conocimientos, destrezas y habilidades.	Mejorar la socialización
Padres de familia	Que su hijo aprenda a leer y escribir	Voluntad y conciencia de su rol en apoyar a su hijo, hija	Inadecuado apoyo	Apoyo de ONGs	Inestabilidad económica	Buena comunicación con el docente.	Conocimiento sobre avances académicos	Derecho a conocer la función de la escuela
Maestros.	Que todos sus alumnos aprendan a leer y escribir.	Formación Docente	Inadecuada aplicación metodológica	Formación Profesional	Cambios al sistema educativo	Comunicación asertiva	Transformación desde el aula	Ser escuchado
OPF	Apoyar a la buena marcha de la escuela	Esta legalmente nombrado	Desconocimiento en el manejo y el uso del dinero	Aprender sobre el manejo de finanzas	Ser objeto de sanciones por la contraloría	Coordinación de actividades para el buen manejo del dinero	Resultados positivos en el manejo del dinero	Minimizar las debilidades y amenazas y aumentar las fortalezas

Indirectos								
Alcalde	Que mejore la educación de la población	Esta embestido de autoridad para apoyar	Que no sepa sus funciones	Apoyar incondicional a la educación	Reclamos y sanciones	Una buena coordinación interinstitucional	Reconocimiento como una autoridad que apoya	Minimizar las debilidades y amenazas y aumentar las fortalezas
COCODES	Que mejore la atención a los alumnos	Es una autoridad legalmente constituida	Desconocimiento sobre educación	De aprender y mejorar su desempeño	Que se le pierda respeto y ser objeto de reclamos	Buena coordinación	Excelentes resultados en el trabajo	Minimizar las debilidades y amenazas y aumentar las fortalezas
ONG	Apoyar a la comunidad	Voluntad y deseo de servicio	No tiene conocimiento sobre educación	Brindar un buen apoyo para mejorar la comunicación	Que se le reconozca y no se le apoye	Procurar tener aceptación y reconocimiento	Aceptación y reconocimiento en la comunidad	Minimizar las debilidades y amenazas y aumentar las fortalezas
STEG	Mejorar la educación y la situación de los alumnos.	Esta instituido legalmente como tal	Que no cumpla con sus funciones ser objetivo de demandas judiciales.	De luchar por reivindicaciones de los docentes y justas salariales	Ser objetivo de censura, sanciones y demandas judiciales.	Mantener buena coordinación con autoridades y docentes	Mejora de las condiciones del maestro y de la educación en general	Minimizar las debilidades y amenazas y aumentar las fortalezas
Potenciales								
Proveedores	Interés económico	Mejorar sus ingresos económicos	Dejar de cumplir con sus responsabilidades	Mejorar la entrega de productos	Perder el trabajo	Buena coordinación y comunicación en la entrega oportuna de productos.	Mejora en la educación de los educandos	Minimizar las debilidades y amenazas y aumentar las fortalezas

Fuente: Elaboración propia a partir del análisis de cada uno de los actores.

B. Influencias

A continuación se presenta una tabla de contingencia que posee información sobre la influencia e interés de cada uno de los actores participantes en el proyecto de mejoramiento educativo.

Tabla No. 17
Influencia de los actores

Baja influencia Es poco probable que los actores participen estrechamente en el proyecto y no requieren más que la información que se dirige al público general.	Alta influencia Estos actores podrían oponerse al proyecto, por lo tanto, se debería informarles y reconocer sus puntos de vista para evitar conflicto.
Alcalde COCODES STEG Proveedores	Alumnos Docentes Padres de familia OPF ONG
Bajo interés Estos actores deben participar estrechamente, a fin de asegurar su apoyo para el proyecto.	Alto interés Estos actores requieren un esfuerzo especial para asegurar que sus necesidades estén satisfechas y que su participación sea fructuosa.
Alcalde COCODES STEG Proveedores	Alumnos Docentes Padres de familia OPF ONG

Fuente: elaboración propia a partir del análisis de cada uno de los actores

C. Criterios

Tabla No. 18
Criterios o atributos de los actores

Actores	C-1 trabaja en el entorno educativo	C-2 Tiene poder político	C-3 Es un posible apoyo o amenaza	C-4 Capacidad de conseguir financiamiento	C-5 Es propietario de un posible sitio de tratamiento	C- 6 Posible usuario de los productos finales	TOTAL
Estudiantes	X	X	X			X	4
Docentes	X	X	X	X	X	X	6
Padres de familia	x	x	X	x	x		5
COCODE	X	X	X	X			4

Fuente: Elaboración propia a partir del análisis de los criterios de los actores.

D. Características típicas de actores

Tabla No. 19
Características típicas

Tipos de actor	Intereses Principales	Oportunidades	Necesidades de integración y acciones requeridas
Directos			
Alumnos	Aprender Jugar Conocer personas Aprender a leer y escribir Ganar el grado	Programas de Apoyo de parte del MINEDUC Superarse Demostrar sus talentos Recibir una educación de calidad	Aprendizaje significativo Constructivismo Integración de grupos escolares
Padres de familia	Que sus hijos aprendan a leer y escribir Que sus hijos sean profesionales	Tener una profesión Tener un trabajo Ser guía de sus hijos Formar parte de directivas escolares Tener directa comunicación con docentes	Ser escuchados y tomados en cuenta Participación activa en diferentes actividades Estar informado sobre actividades escolares Participar activamente en actividades de la escuela
Maestros	Que sus estudiantes aprendan Promover a sus estudiantes Superarse académicamente Brindar educación de calidad Que los alumnos practiquen los valores Que los alumnos aprendan para la vida.	Profesionalización docente Opción de becas Participación en talleres, capacitaciones, diplomados, congresos Tener un trabajo digno y estable Actualización docente Superación académica.	Poco conocimiento en uso de la metodología Profesionalización permanente Incentivos laborales Compartir con otros centros educativos
OPF	Tener liderazgo Conocimiento y uso de libros de la organización Trabajar con transparencia Realizar gestiones en beneficio del establecimiento		Orientaciones sobre uso y manejo de libros Orientaciones sobre programas de apoyo del MINEDUC Escuela para padres Capacitaciones a madres de familia sobre higiene en la elaboración de alimentación escolar.

Indirectos			
Alcalde	Buena educación Profesionales capacitados Que el gobierno cubra todas las necesidades Desarrollo de la comunidades Descubrir líderes comunales Convivencia entre comunidades educativas	Aportes del gobierno Ingreso de fondos Apoyo de diferentes organizaciones Dirigir las comunidades del municipio Representar al municipio en diferentes actividades	Apoyo de organizaciones gubernamentales y no gubernamentales Formar líderes Participación ciudadana
COCODES	Desarrollo de la comunidad Educación de calidad Gestiones de proyectos Trabajo coordinado con la comunidad educativa	Reconocimiento de autoridades municipales Representación a la comunidad Personería jurídica Servir a la comunidad Integrar el COMUDE Gestionar proyectos en beneficio de la comunidad	Trabajar en coordinación con miembros de la comunidad educativa Tener buena comunicación con COMUDE y COCODE
ONGs	Ayudar a la población más necesitada Conocer necesidades reales de la comunidad	Dar a conocer la filosofía de la institución Reconocimiento de autoridades locales y municipales Trabajo con autoridades locales y municipales	Comunicación con diferentes autoridades comunales Ejecución de proyectos en beneficio de la comunidad Apoyar a familias en extrema pobreza
STEG	Mejorar a educación y la situación de los establecimientos públicos Velar porque se respeten los derechos de los niños y los maestros	Legalmente instituido Representación del gremio más grande del país	No cumplir con sus funciones Ser objeto de demandas judiciales Dirigencia de grupos magisteriales
Potenciales			
Proveedores	Intereses económicos Servir a los establecimientos Dar a conocer su producto Vender su producto	Mejorar sus ingresos económicos Dar a conocer sus servicios	Dejar de cumplir con sus responsabilidades Conocer empresas educativas
Ruleteros	Intereses económicos Ofrecer sus servicios	Prestar sus servicios Responsabilidad	Fallas de los vehículos Irresponsabilidad

Fuente: Elaboración propia a partir del análisis de las características típicas de los actores.

E. Diagrama de relaciones

Figura No. 2
Diagrama de relaciones entre actores

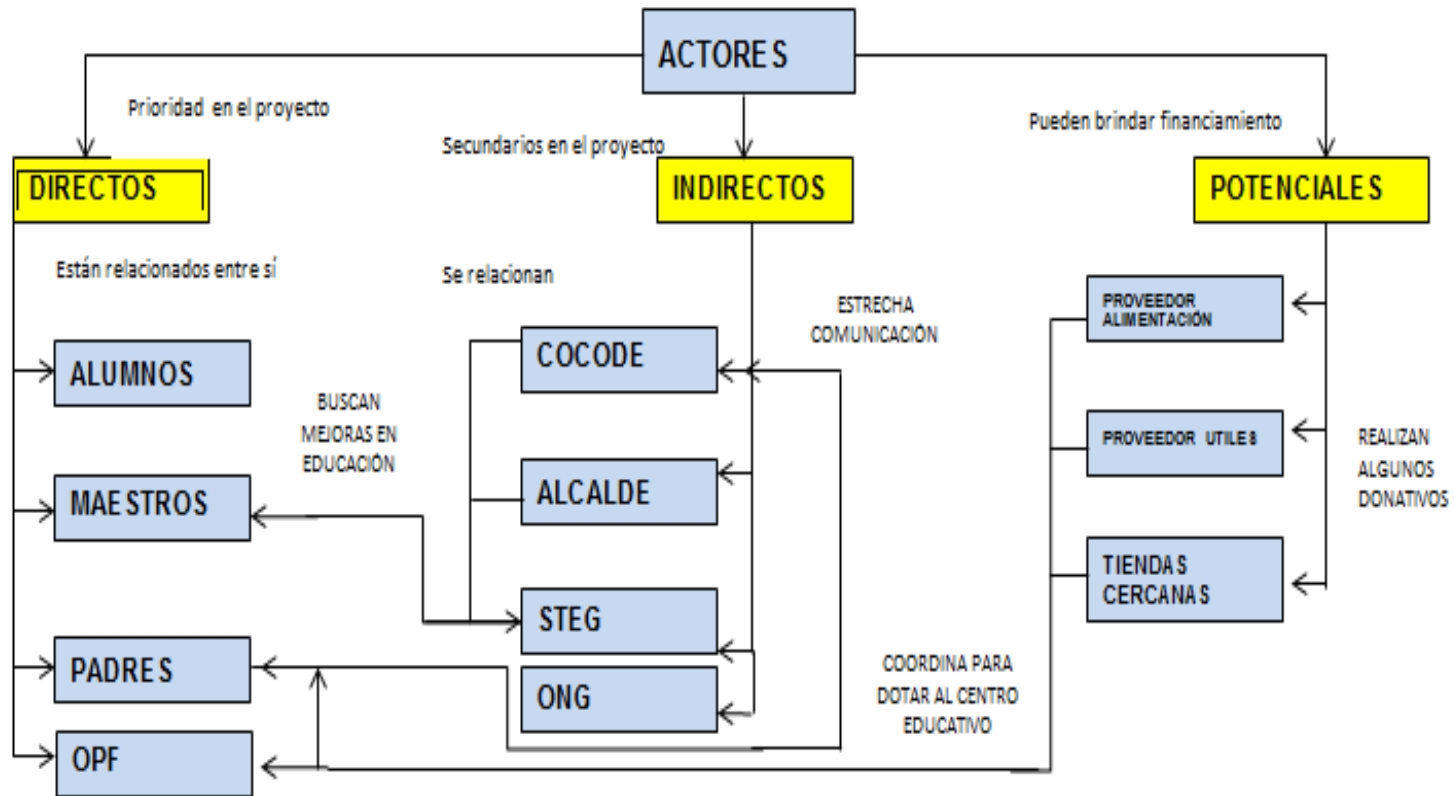

Fuente: Elaboración propia a partir del análisis de las relaciones entre actores.

1.3. Análisis estratégico

1.3.1. Matriz DAFO

Problema identificado: Problema de Aprendizaje de la Lectura en el área de Comunicación y Lenguaje en los niños de Cuarto Primaria

Problema - efecto identificado: **Deficiencia en Comprensión Lectora**

Tabla No. 20
Matriz DAFO

<p style="text-align: center;">DEBILIDADES</p> <p>D.1. Poco hábito de los niños por leer. D.2. Poco compromiso por entregar tareas. D.3. Poca utilización del material de lectura. D.4. Poca actitud al cambio de parte de docentes. D.5. Matrícula elevada por grado. D.6. Aulas antipedagógicas. D.7. Poca motivación de parte del docente. D.8. Docentes con lectura deficiente. D.9. Falta de concentración del estudiante. D.10. Falta de comunicación docente/estudiante</p>	<p style="text-align: center;">FORTALEZAS</p> <p>F.1. Personal comprometido y preparado profesionalmente. F.2. Aplicación de nuevas metodologías. F.3. Elaboración de rincones de aprendizaje. F.4. Disposición de libros de lectura para cada niño. F.5. Escuela gradada F.6. Interés del niño por aprender F.7. Uso de recursos innovadores F.8. Conocimientos previos de los niños F.9. Disponibilidad de recurso para adquisición de materiales F.10 Docentes bilingües</p>
<p style="text-align: center;">AMENAZAS</p> <p>A.1. Poca inversión en educación A.2. Migración A.3. Deserción escolar A.4. Trabajo infantil A.5. Mala alimentación A.6. Desintegración familiar A.7. Analfabetismo en los padres. A.8. Falta de comunicación entre docentes y padres de familia A.9. Violencia intrafamiliar A.10. Pobreza extrema de los niños</p>	<p style="text-align: center;">OPORTUNIDADES</p> <p>O.1. Programas de apoyo del MINEDUC O.2. Apoyo de padres de familia O.3. Capacitaciones permanentes de parte de autoridades educativas O.4. Actualización y profesionalización para los docentes O.5. Capacitaciones en Idiomas Mayas por Academia Lingüística Chalchiteka O.6. Libros de Texto de Comunicación y Lenguaje donadas por el MINEDUC O.7. Material del Programa Leamos Juntos O.8. Acceso a la tecnología. O.9. Utilización de las TICs. O.10. Apoyo de ONGs en la implementación de nuevas técnicas de enseñanza y con materiales de lectura.</p>

Fuente: Elaboración propia a partir del análisis DAFO

1.3.2. Técnica Mini-Max

Tabla No. 21
Técnica Mini-Max

Fortalezas - Oportunidades	Fortalezas – Amenazas
<p>F.1. Personal comprometido y preparado profesionalmente. O.4. Actualización y profesionalización para los docentes.</p> <p>F.2. Aplicación de nuevas metodologías. O.3. Capacitaciones permanentes de parte de autoridades educativas. O.5. Capacitaciones en Idiomas Mayas.</p> <p>F.3. Elaboración de rincones de aprendizaje. O.8. Acceso a la tecnología.</p> <p>F.4. Disposición de libros de lectura para cada niño. O.6. libros de Texto de Comunicación y Lenguaje donadas por el MINEDUC</p> <p>F.6. Interés del niño por aprender. O.2. Apoyo de padres de familia.</p> <p>F.7. Uso de recursos innovadores. O.10. Apoyo de ONGs en la implementación de nuevas técnicas de enseñanza y con materiales de lectura.</p> <p>F.9. Disponibilidad de recurso para adquisición de materiales. O.1. Programas de Apoyo.</p>	<p>F.1. Personal comprometido y preparado profesionalmente. A.2. Migración. A.3. Deserción Escolar. A.7. Analfabetismo en los padres.</p> <p>F.2. Aplicación de nuevas metodologías. A.9. Falta de comunicación entre docentes y padres de familia.</p> <p>F.5. Escuela gradada. A.1. Poca inversión en educación. A.4. Trabajo infantil.</p> <p>F.6. Interés del niño por aprender. A.4. Trabajo infantil. A.5. Mala alimentación. A.6. Desintegración familiar. A.7. Analfabetismo en los padres.</p> <p>F.10. Docentes bilingües. A.8. Falta de comunicación entre docentes y padres de familia.</p>
Debilidades - Oportunidades	Debilidades – Amenazas
<p>D.1. Poco hábito de los niños por leer. O.2. Apoyo de los padres de familia.</p> <p>D.3. Poca utilización de material de lectura. O.6. O.6. Libros de Texto de Comunicación y Lenguaje donadas por el MINEDUC. O.7. Material del Programa Leamos Juntos.</p> <p>D.4. Poca actitud al cambio de parte de docentes. O.3. Capacitaciones permanentes de parte de autoridades educativas. O.4. Actualización y profesionalización para los docentes. O.5. Capacitaciones en Idiomas Mayas.</p> <p>D.7. Poca motivación de parte del docente. O.10. Apoyo de ONGs en la implementación de nuevas técnicas de enseñanza y con materiales de lectura.</p>	<p>D.1. Poco hábito de los niños por leer. A.7. Analfabetismo de los padres.</p> <p>D.2. Poco compromiso por entregar tareas. A.3. Deserción escolar. A.4. Trabajo infantil.</p> <p>D.4. Poca actitud al cambio de parte de docentes. A.3. Deserción escolar. A.8. Falta de comunicación entre docentes y padres de familia</p> <p>D.7. Poca motivación de parte del docente. A.3. Deserción escolar.</p> <p>D.9. Falta de concentración del estudiante. A.5. Mala alimentación. A.10. Pobreza extrema de las familias.</p> <p>D.10. Falta de comunicación docente/estudiante. A.3. Deserción escolar. A.8. Falta de comunicación entre docentes y padres de familia.</p>

Fuente: Elaboración propia en base a la técnica Mini Max

1.3.3. Vinculación estratégica

A. Vinculación fortalezas-oportunidades

F.1. Personal comprometido y preparado profesionalmente. O.4. Actualización y profesionalización para los docentes.

La oportunidad que se brinda a los docentes para actualizarse y profesionalizarse se debe aprovechar, ya que con esto se implementarán nuevas técnicas de comprensión lectora y así, el proceso educativo será de calidad, lo cual viene a ser de beneficio para los niños.

F.2. Aplicación de nuevas metodologías. O.3. Capacitaciones permanentes de parte de autoridades educativas. O.5. Capacitaciones en Idiomas Mayas.

A través de las capacitaciones recibidas, tanto de las autoridades educativas como de la Academia Chalchiteka, se han venido a fortalecer las metodologías usadas por los maestros, utilizando nuevas técnicas, recursos, materiales para que los niños adquieran el hábito de la lectura y comprendan lo que leen.

F.3. Elaboración de rincones de aprendizaje. O.8. Acceso a la tecnología.

En la actualidad, la tecnología ofrece diversidad de ejemplos para la elaboración de rincones de aprendizaje, así como recursos didácticos que motiven a los niños y cambien su actitud y se sientan motivados por aprender a leer mejor y sobre todo, comprender lo que leen.

F.4. Disposición de libros de lectura para cada niño. O.6. libros de Texto de Comunicación y Lenguaje donadas por el MINEDUC.

El Ministerio de Educación envía libros de Texto de Comunicación y Lenguaje, donde vienen muchas actividades para que los niños realicen, y para que practiquen la lectura y promuevan su propio aprendizaje.

F.6. Interés del niño por aprender. O.2. Apoyo de padres de familia.

Es muy importante y necesario que los niños se sientan motivados para leer y comprender lo que leen, por lo que el apoyo de los padres de familia es fundamental en el proceso educativo, y aunque en la mayoría de las familias de

la comunidad los padres son analfabetos, tienen muchos conocimientos que imparten a los niños, y por lo mismo, los niños llevan conocimientos previos, solo requieren que se les fortalezcan y motiven en la escuela.

F.7. Uso de recursos innovadores. O.10. Apoyo de ONGs en la implementación de nuevas técnicas de enseñanza y con materiales de lectura.

Actualmente en el país existen diferentes organizaciones que apoyan a los establecimientos educativos con la dotación de recursos y materiales de enseñanza, así como para la elaboración de materiales para rincones de aprendizaje que apoyen a los niños en el proceso educativo e impartiendo capacitaciones para implementar nuevas técnicas de enseñanza que motiven el aprendizaje, la lectura y la comprensión lectora en los niños.

F.9. Disponibilidad de recurso para adquisición de materiales. O.1. Programas de Apoyo.

Los Útiles escolares y la Valija Didáctica que se obtienen a través de los recursos financieros de los Programas de Apoyo del MINEDUC, vienen a favorecer el proceso educativo, ya que se pueden comprar materiales para elaborar rincones de aprendizaje y fomentar así la lectura en los estudiantes.

a. Línea de acción

Aplicación de métodos y técnicas utilizando recursos innovadores y del contexto, materiales digitales, libros de texto y la creatividad de los docentes y el apoyo de los padres de familia para crear el hábito de la lectura y mejorar la comprensión lectora en los niños de la Escuela Oficial Rural Mixta de la aldea Exchimal.

B. Vinculación fortalezas – amenazas

F.1. Personal comprometido y preparado profesionalmente. A.3. Deserción Escolar. A.7. Analfabetismo en los padres.

La preparación de los docentes es importante y necesaria para que el proceso educativo sea de éxito, ya que a través de las capacitaciones constantes, se van

conociendo, aprendiendo e implementando nuevas técnicas de enseñanza en el aula, algunas para que los niños fortalezcan su comprensión lectora, y esto da como resultado que se sientan interesados en asistir a la escuela y minimizar la deserción escolar y se han dado casos donde los niños comparten sus conocimientos con sus padres y les han enseñado a leer y escribir.

F.2. Aplicación de nuevas metodologías. A.9. Falta de comunicación entre docentes y padres de familia.

A través de la implementación de nuevas metodologías en el aula, el aprendizaje de los niños se vuelve más creativo y atractivo y se refuerza su comprensión lectora, y así, el docente puede implementar estrategias para que los padres de familia asistan con mayor regularidad al centro educativo y soliciten información sobre el rendimiento de los niños.

F.5. Escuela gradada. A.3. Deserción escolar

El tener una escuela gradada es una gran ventaja para brindar una buena atención a los niños, ya que cuando un maestro atiende dos o más grados, el tiempo y también los espacios, no son suficientes para brindar una educación de calidad, por lo tanto, con esto se busca contrarrestar la deficiencia en la comprensión lectora, el abandono y/o la repitencia escolar.

F.6. Interés del niño por aprender. A.4. Trabajo infantil. A.5. Mala alimentación. A.6. Desintegración familiar. A.7. Analfabetismo en los padres.

Hay que aprovechar al máximo el interés que los niños tienen y demuestran por aprender, y en este caso, hacen su mejor esfuerzo por leer y mejorar su comprensión lectora, debido a esto, ellos prefieren ir a la escuela, ya que cuando están en casa los padres les asignan tareas en ocasiones pesadas para su edad. El analfabetismo de los padres, la mala alimentación que reciben en casa y la desintegración familiar vienen a opacar este interés que tienen los niños, pero es ahí donde el docente debe motivarlos a salir adelante.

F.10. Docentes bilingües. A.8. Falta de comunicación entre docentes y padres de familia.

El idioma es una barrera en el caso de los docentes monolingües, ya que en la comunidad de Exchimal, el 100% de los habitantes pertenecen a la cultura maya, ya sea del área chalchiteka o kiche', por lo que la presencia de docentes bilingües es una fortaleza porque puede darse una comunicación fluida de parte de las dos vías y esto permitirá lograr una comunicación eficiente y lograr así el apoyo necesario para mejorar la comprensión lectora en los estudiantes.

a. Línea de acción

Capacitación constante de los docentes sobre nuevas técnicas de comprensión lectora, tanto en idioma español como idioma chalchiteko y/o kiche', que vengán a contribuir con el rendimiento escolar y minimizar así la deserción escolar y la repitencia de los niños de la Escuela Oficial Rural Mixta aldea Exchimal

C. Vinculación Debilidades – Oportunidades

D.1. Poco hábito de los niños por leer. O.2. Apoyo de los padres de familia.

Cuando los niños no tienen el hábito de la lectura, es necesario aprovechar el apoyo de los padres de familia para que juntos se busquen estrategias para lograr que los estudiantes se motiven a leer y mejoren su nivel de comprensión lectora.

D.3. Poca utilización de material de lectura. O.6. Libros de Texto de Comunicación y Lenguaje donados por el MINEDUC. O.7. Material del Programa Leamos Juntos.

Si los docentes no utilizan el material de lectura, hay que implementar el uso de los libros de Texto de Comunicación y Lenguaje donados por el Ministerio de Educación y los libros del Programa Leamos Juntos, ya que en su contenido se

incluyen lecturas científicas, recreativas, informativas y educativas para los niños.

D.4. Poca actitud al cambio de parte de docentes. O.3. Capacitaciones permanentes de parte de autoridades educativas. O.4. Actualización y profesionalización para los docentes. O.5. Capacitaciones en Idiomas Mayas.

Cuando los docentes tienen y demuestran poca actitud al cambio, es necesario aprovechar las capacitaciones brindadas por parte de las autoridades educativas, así como las capacitaciones en idioma mayas que vienen a apoyar el uso de metodologías innovadoras en el aula, por esto el Programa de actualización y profesionalización docente también debe ser aprovechado por los maestros para conocer e implementar nuevas técnicas y estrategias de lectura.

D.7. Poca motivación de parte del docente. O.10. Apoyo de ONGs en la implementación de nuevas técnicas de enseñanza y con materiales de lectura.

Si los docentes no imparten sus clases con motivación, hay que aprovechar el apoyo que brindan las ONGs en la implementación de nuevas técnicas de enseñanza para motivar a la comprensión lectora.

D.9. Falta de concentración del estudiante. O.1. Programas de Apoyo.

Muchos niños llegan a la escuela con hambre y por lo mismo no pueden concentrarse en las clases impartidas por los maestros. Para contrarrestar en parte esta situación, hay que aprovechar los beneficios de los Programas de Apoyo, específicamente la alimentación escolar, es nutritiva y ayuda al desarrollo físico e intelectual de los niños y mejora su nivel de comprensión en la lectura.

a. Línea de acción

Implementación de un espacio físico para uso exclusivo de los libros donados por el Ministerio de Educación, así como de instituciones y personas particulares, clasificándolos según sus diferentes categorías.

D. Vinculación Debilidades – amenazas

D.1. Poco hábito de los niños por leer. A.7. Analfabetismo de los padres.

Cuando los niños adquieren el hábito por la lectura, se van interesando en leer y sobre todo, comprender lo que leen, esto a su vez, al compartir en su casa con sus padres, va ayudando a que también los padres de familia aprendan nuevas cosas interesantes y minimiza en una parte el analfabetismo de los mismos.

D.2. Poco compromiso por entregar tareas. A.3. Deserción escolar

Hay estudiantes que se sienten motivados con la forma de trabajar de los maestros y hacen el esfuerzo por realizar sus tareas de la mejor manera posible, teniendo como resultado satisfactorio una mejor comprensión lectora y no piensan en abandonar sus estudios y se dé la deserción escolar.

D.4. Poca actitud al cambio de parte de docentes. A.3. Deserción escolar.

Los docentes son un elemento fundamental para que el proceso educativo tenga éxito, por lo tanto, mejoren su nivel de comprensión lectora, y así, la actitud que demuestren en el aula ante sus alumnos, evitará la deserción escolar.

D.7.Poca motivación de parte del docente.A.3. Deserción escolar.

Los maestros deben amar su trabajo, por lo tanto, motivar sus clases, motivar a los niños a aprender, a leer, a jugar, a participar, a crear su propio aprendizaje, y tomar en cuenta que cuando no hay motivación en las aulas, los niños ven como un castigo el asistir a la escuela y de ahí se deriva la deserción escolar.

D.9. Falta de concentración del estudiante. A.5. Mala alimentación.

La alimentación que los niños reciben en casa es fundamental para que pongan la atención necesaria en el aula y mejoren su retención cuando leen, sin embargo, es la dura y triste realidad de muchas familias de las áreas rurales y por esa causa los niños no se concentran en el aula, no ponen atención y esto es por la mala alimentación que reciben en casa.

D.10. Falta de comunicación docente/estudiante. A.3. Deserción escolar.

La comunicación entre los docentes y los estudiantes es vital para desarrollar actividades de comprensión lectora las cuales deben ser lúdicas y que motiven a los niños a asistir a clases y evitar la deserción escolar.

a. Línea de acción

Implementación de métodos de comunicación docente/padres de familia/estudiantes, que permitan explorar al máximo el nivel de comprensión lectora de los estudiantes de la Escuela Oficial Rural Mixta aldea Exchimal.

E. Vinculación Debilidades – Amenazas

D.2. Poco compromiso por entregar tareas A.4. Trabajo infantil.

Muchos estudiantes son muy responsables en la entrega de tareas pero los padres de familia los mandan a trabajar y por lo mismo no tienen tiempo para realizar los trabajos que los docentes asignan. Como consecuencia de esto, el rendimiento escolar se ve afectado.

D.4. Poca actitud al cambio de parte de docentes. A.8.Falta de comunicación entre docentes y padres de familia

La actitud y el compromiso que los docentes manifiesten en el proceso enseñanza aprendizaje es fundamental para que el proceso educativo tenga éxito. Pero también la comunicación que tengan con los padres de familia es relevante en el mismo.

D.9. Falta de concentración del estudiante. A.10. Pobreza extrema de las familias.

Muchos niños asisten a la escuela pero es por la alimentación escolar que en ella se les brinda. En el área rural no todos los niños desayunan en casa, ya que la mayoría viven en pobreza extrema, además que las familias son muy numerosas. Como consecuencia, no pueden concentrarse en el aula, lo cual afecta su retención.

D.10. Falta de comunicación docente/estudiante. A.8. Falta de comunicación entre docentes y padres de familia.

Los docentes deben buscar la forma ideal de mantener una comunicación con sus estudiantes, ya que muchos de ellos son tímidos y tienen miedo de expresarse ante los maestros. Así también, con los padres de familia, ya que ambas partes tienen el interés común de que los alumnos tengan éxito en sus estudios.

a. Línea de acción

Capacitación a madres de familia sobre consumo de alimentos saludables para mejorar la nutrición de los niños de la Escuela Oficial Rural Mixta aldea Exchimal.

1.3.4. Líneas de acción estratégicas

A. Vinculación Fortalezas – Oportunidades

Aplicación de métodos y técnicas utilizando recursos innovadores y del contexto, materiales digitales, libros de texto y la creatividad de los docentes y el apoyo de los padres de familia para crear el hábito de la lectura y mejorar la comprensión lectora en los niños de la Escuela Oficial Rural Mixta de la aldea Exchimal.

B. Vinculación Fortalezas – Amenazas

Capacitación constante de los docentes sobre nuevas técnicas de comprensión lectora, tanto en idioma español como idioma chalchiteko y/o kiche', que vengán a contribuir con el rendimiento escolar y minimizar así la deserción escolar y la repitencia de los niños de la Escuela Oficial Rural Mixta aldea Exchimal.

C. Vinculación Debilidades – Oportunidades

Implementación de un espacio físico para uso exclusivo de los libros donados por el Ministerio de Educación, así como de instituciones y personas particulares, clasificándolos según sus diferentes categorías.

D. Vinculación Debilidades – Amenazas

Implementación de métodos de comunicación docente/padres de familia/estudiantes, que permitan explorar al máximo el nivel de comprensión lectora de los estudiantes de la Escuela Oficial Rural Mixta aldea Exchimal.

E. Vinculación Debilidades - Amenazas

Capacitación a madres de familia sobre consumo de alimentos saludables para mejorar la nutrición de los niños.

1.3.5. Posibles Proyectos

A. Línea de acción 1

Implementación de métodos de comunicación docente/padres de familia/estudiantes, que permitan explorar al máximo el nivel de comprensión lectora de los estudiantes de la Escuela Oficial Rural Mixta aldea Exchimal.

a. Desarrollar talleres de metodologías innovadoras con los docentes, utilizando diferentes materiales y recursos tanto del contexto, como digitales, para mejorar la comprensión lectora de los estudiantes.

b. Organizar círculos de calidad con los docentes del establecimiento, sobre la socialización de las técnicas utilizadas para fomentar en los estudiantes el hábito de la lectura.

c. Realizar actividades de lectura utilizando diferentes técnicas con padres de familia para motivarlos a que brinden el apoyo necesario a sus hijos y que los motiven a leer.

d. Implementar talleres con miembros de la comunidad educativa (estudiantes, docentes, padres de familia) para realizar dinámicas de lectura para apoyar a los niños a que tengan una mejor comprensión de lo que leen.

e. Organizar una comunidad de aprendizaje con la intervención de líderes de la comunidad para que narren experiencias vividas que vengan a despertar el interés de los niños en aprender nuevas técnicas para adquirir conocimientos y que los invite a explorar el mundo de la lectura.

B. Línea de acción 2

Capacitación constante de los docentes sobre nuevas técnicas de comprensión lectora, tanto en idioma español como idioma chalchiteko y/o kiché', que vengan a contribuir con el rendimiento escolar y minimizar así la deserción escolar y la repitencia de los niños de la Escuela Oficial Rural Mixta aldea Exchimal.

a. Impartir talleres de actualización para fortalecer los hábitos de lectura en los estudiantes con el apoyo y de autoridades educativas.

b. Implementar talleres en idiomas mayas que se hablan en la comunidad para obtener una mejor comprensión de lecturas en el mismo idioma.

c. Organizar Ferias de saberes en la escuela, con la participación de líderes de la comunidad para que compartan sus experiencias adquiridas.

d. Desarrollar talleres con los padres de familia sobre la importancia de cultivar la tradición oral en los idiomas mayas de la comunidad.

e. Crear rincones de aprendizaje con historias o narraciones hechas por los padres de los niños para involucrarlos en el proceso educativo de sus hijos.

C. Línea de acción 3

Implementación de un espacio físico para uso exclusivo de los libros donados por el Ministerio de Educación, así como de instituciones y personas particulares, clasificándolos según sus diferentes categorías.

a. Enriquecer la biblioteca escolar para que los niños tengan variedad de material de lectura, con el apoyo de ONGs, padres de familia y personas altruistas que donen libros en buen estado pero que ya no utilicen.

b. Organizar comunidades de lectura con la participación de docentes, estudiantes, padres de familia, líderes comunitarios para un impacto social en la comunidad sobre la importancia de la lectura.

c. Elaborar materiales de lectura a través de la recopilación de historias narradas por personas ancianas de la comunidad para conocer sus experiencias.

d. Diseñar rincones de aprendizaje de lectura para motivar a los niños a leer.

e. Organizar actividades de lectura donde los estudiantes puedan autoevaluar el nivel de comprensión lectora que poseen.

D. Línea de acción 4

Implementación de métodos de comunicación docente/padres de familia/estudiantes, que permitan explorar al máximo el nivel de comprensión lectora de los estudiantes de la Escuela Oficial Rural Mixta aldea Exchimal.

a. Implementar nuevos métodos de comunicación entre docentes, estudiantes y padres de familia para mejorar el proceso educativo.

b. Organizar capacitaciones con los docentes y padres de familia sobre la importancia de establecer lazos de comunicación entre ellos para apoyar a los estudiantes.

c. Integrar equipos de trabajo entre docentes para fortalecer el desempeño eficaz en las técnicas de comprensión lectora.

d. Elaboración de material de lectura con apoyo de los docentes para enriquecer la biblioteca del establecimiento.

e. Elaboración de rincones de lectura con material de autores del contexto para dar a conocer la riqueza literaria del municipio.

E. Línea de acción 5

Capacitación a madres de familia sobre consumo de alimentos saludables para mejorar la nutrición de los niños de la Escuela Oficial Rural Mixta Aldea Exchimal.

a. Organizar capacitaciones a madres de familia sobre el tema de salud y nutrición para mejorar el nivel de retención de los niños.

b. Organizar grupos de madres de familia para elaborar platillos económicos y saludables que ayuden mejorar el rendimiento escolar de sus hijos.

c. Invitar a mujeres de edad avanzada para orientar a madres de familia jóvenes sobre alimentos nutritivos.

d. Elaborar rincones de aprendizaje con información sobre alimentos que ayudan a la memoria humana.

e. Elaboración de material informativo sobre alimentos que ayudan a mejorar la retención y memoria en la niñez.

1.3.6. Selección del proyecto a diseñar

Figura No. 3
Mapa de soluciones

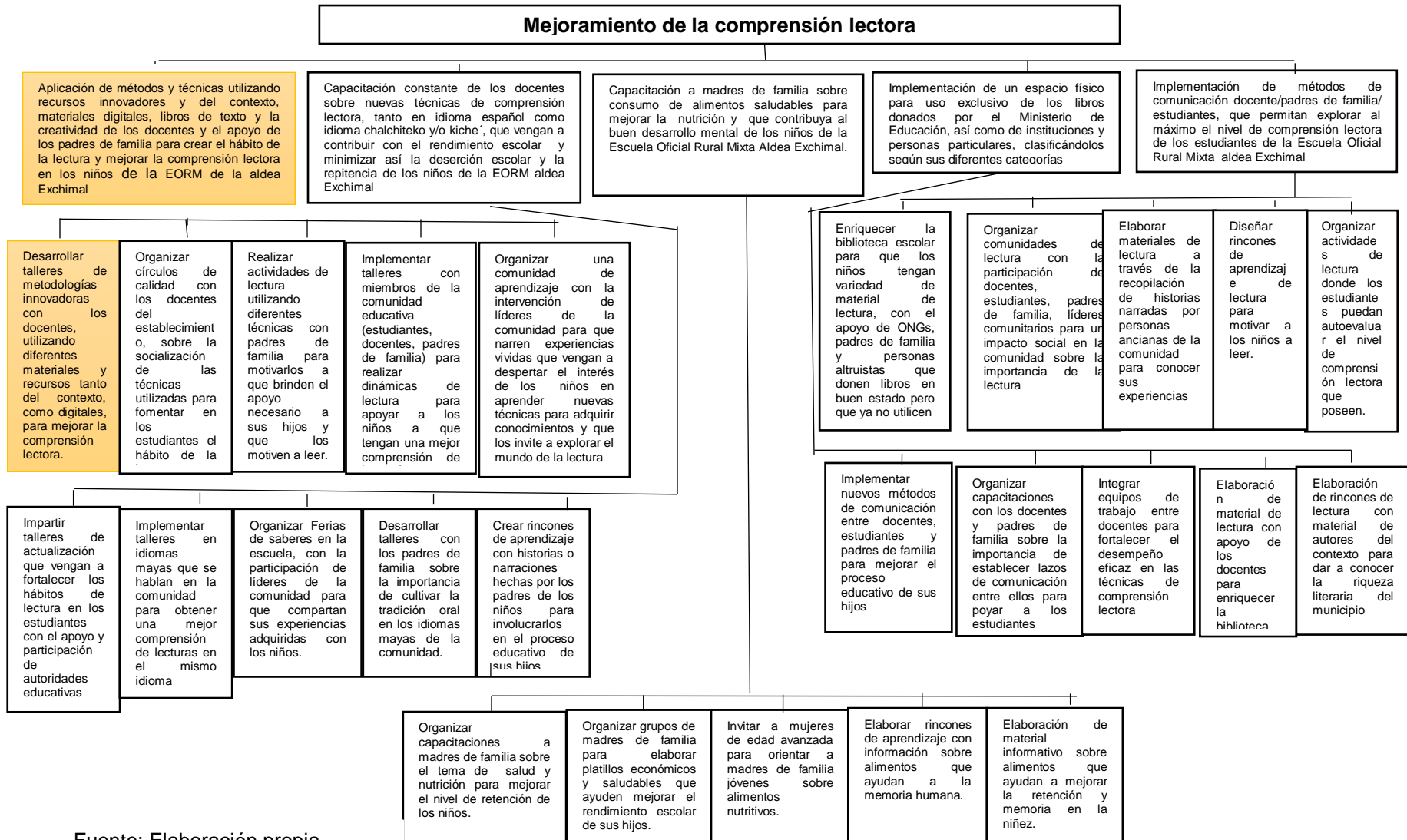

Fuente: Elaboración propia.

1.4. Diseño de proyecto

1.4.1. Título del proyecto

Metodologías innovadoras para mejorar la comprensión lectora en estudiantes.

1.4.2. Descripción del proyecto

El Proyecto de Mejoramiento Educativo se llevará a cabo en Cuarto Grado del nivel primario en el área de Comunicación y Lenguaje, en la Escuela Oficial Rural Mixta aldea Exchimal, municipio de Aguacatán, departamento de Huehuetenango. Tiene como objetivo desarrollar metodologías innovadoras para elevar el nivel comprensión lectora de los estudiantes y mejorar así los resultados obtenidos en los indicadores de resultados de aprendizaje en Comunicación y Lenguaje, lo cual viene a incidir en otros indicadores como deserción, no promoción del ciclo escolar, repitencia, sobre edad, entre otros.

Así mismo, según los resultados en las evaluaciones llevadas a cabo por el Ministerio de Educación, los resultados en niveles de comprensión lectora en el área de Comunicación y Lenguaje, en los estudiantes del nivel primario, ha sido deficiente, esto debido al uso inadecuado de metodologías, al poco uso de los materiales de lectura donados por el Ministerio de Educación, la falta de motivación de parte de los docentes, el poco o nada de apoyo de parte de los padres de familia, la existencia de aulas poco pedagógicas, la situación económica de las familias de las área rurales quienes debido a lo mismo, no brindan una alimentación nutricional a sus hijos, afectando su desarrollo intelectual y por ende su aprendizaje.

El proyecto se desarrollará con la participación de actores directos: estudiantes, docentes y padres de familia; actores potenciales: municipalidad, ONGs, empresas privadas, proveedores, ya que trabajando en conjunto se pretende minimizar el problema, que es la deficiencia de comprensión lectora en los estudiantes.

Las debilidades, amenazas, fortalezas y oportunidades del problema – efecto seleccionado, fueron descritas utilizando la técnica DAFO, lo cual permitió vinculaciones estratégicas identificadas a través de la técnica MINI MAX , de las cuales se obtuvieron 5 líneas de acción, priorizando la siguiente: Aplicación de nuevos métodos y técnicas utilizando recursos innovadores y del contexto, materiales digitales, libros de texto y la creatividad de los docentes y el apoyo de los padres de familia para crear el hábito de la lectura y mejorar la comprensión lectora en los niños de la EORM de la aldea Exchimal, municipio de Aguacatán, departamento de Huehuetenango, seleccionando el proyecto: Metodologías innovadoras para mejorar la comprensión lectora en estudiantes.

1.4.3. Concepto

Implementar metodologías innovadoras para mejorar la comprensión lectora.

1.4.4. Objetivos

A. General

Desarrollar metodologías innovadoras para mejorar el nivel de comprensión lectora en los estudiantes de cuarto grado del nivel primario de la Escuela Oficial Rural Mixta aldea Exchimal, municipio de Aguacatán, Huehuetenango.

B. Específicos

a. Elaborar guía con metodologías innovadoras para mejorar el nivel de comprensión lectora de los estudiantes.

b. Aplicar metodologías innovadoras para mejorar el nivel de comprensión lectora de los estudiantes.

c. Socializar con los docentes del establecimiento la metodología innovadora a implementar para elevar el nivel de comprensión lectora utilizando recursos digitales y del contexto.

1.4.5. Justificación

Guatemala ocupa el puesto 125 de 130 a nivel mundial en calidad educativa, lo cual significa que está dentro de los últimos lugares. Según encuestas, la situación donde predomina la deficiencia en las diferentes áreas del currículum es en las áreas rurales, donde las metodologías, técnicas y estrategias deben ser adaptadas al contexto de los estudiantes para ser aprovechadas al máximo, utilizando los recursos propios y los provistos por el sistema educativo para el nivel primario.

En el área de Comunicación y Lenguaje es importante obtener un nivel eficiente de comprensión lectora en los estudiantes, sin embargo, es un aspecto donde hay deficiencia, existe un nivel bajo de retención y por lo mismo, de comprensión, lo cual tiene incidencia en indicadores educativos como repitencia, deserción escolar, bajo nivel de matrícula, sobre edad, entre otros.

La calidad en la educación es una demanda social, institucional y poblacional, y si hay deficiencia educativa, es necesario implementar metodologías innovadoras, técnicas, estrategias, así como recursos y materiales innovadores, los cuales, en conjunto con los materiales del contexto y el apoyo de padres de familia y motivación, profesionalismo y compromiso de los docentes, darán como resultado el éxito en lograr un nivel aceptable de comprensión en las lecturas que los niños realicen.

Las características del contexto donde se desenvuelven los estudiantes también juegan un papel importante en el éxito o fracaso del proceso educativo. Entre estos se pueden mencionar: la falta o poca existencia de recursos didácticos, aulas poco pedagógicas, docentes que no dominan el idioma materno de los estudiantes, pobreza extrema de la mayoría de familias, desintegración familiar, migración de los padres.

Con la implementación del Proyecto de Mejoramiento Educativo, a través de las fortalezas y debilidades, se pretende eliminar las debilidades y amenazas descritas en la técnica DAFO, por medio de la implementación de la línea de acción aplicación de métodos innovadores y técnicas utilizando recursos innovadores y del contexto, materiales digitales, libros de texto y la creatividad de los docentes y el apoyo de los padres de familia para crear el hábito de la lectura y mejorar la comprensión lectora en los niños, de la Escuela Oficial Rural Mixta aldea Exchimal, municipio de Aguacatán, departamento de Huehuetenango.

El problema que afecta a los niños de Cuarto Grado del nivel primario de la Escuela Oficial Rural Mixta donde se perfila el Proyecto de Mejoramiento Educativo, se refiere a que los niños al momento de realizar una lectura, demuestran un bajo nivel de comprensión de la misma, y para mejorar el indicador de resultados de aprendizaje en el área de Comunicación y Lenguaje, es necesario implementar metodologías innovadoras para mejorar la comprensión lectora en estudiantes.

Por lo mismo, es necesario aplicar, desarrollar e implementar metodologías innovadoras para mejorar el nivel de comprensión lectora de los estudiantes de Cuarto Grado del nivel primario de la Escuela Oficial Rural Mixta aldea Exchimal, municipio de Aguacatán, departamento de Huehuetenango, con el uso de recursos didácticos, digitales y elaboración de rincones de aprendizaje con materiales del contexto, con el fin de solucionar el problema detectado.

1.4.6. Plan general de actividades

Tabla No. 22
Plan de actividades

No.	Duración	Actividad	Tareas	Sub-tareas	Responsable
FASE DE INICIO					
1	1 semana	Presentación del Proyecto a Coordinadora Técnico Administrativa	Solicitud al CTA del distrito 13-27-049	Elaboración de solicitud.	Herlinda González
	4 semanas	Elaboración de Guía con metodologías innovadoras	Recopilación de metodologías innovadoras	Investigación de material sobre metodologías innovadoras	Herlinda González
	2 Semana	Lanzamiento del proyecto	Inauguración y divulgación del proyecto	Elaboración del programa de inauguración	Herlinda González
		Presentación del proyecto a padres de familia de alumnos a quienes va dirigido.	Socialización del proyecto con padres de familia.	Elaboración de afiches informativos.	Herlinda González
FASE DE PLANIFICACIÓN					
2	8 semanas	Elaboración de planes e instrumentos	Elaboración de plan de actividades:	Diseño y elaboración del formato del plan de actividades: Capacitación Divulgación Organización Gestión Ejecución Evaluación	Herlinda González
			Elaboración de plan de monitoreo.	Diseño y elaboración de instrumentos de monitoreo.	Herlinda González
			Elaboración de plan de evaluación.	Diseño y elaboración de instrumentos de evaluación	Herlinda González

FASE DE EJECUCIÓN					
3	8 Semanas	Elaboración de materiales de apoyo basados en el CNB.	Elaboración de guías metodológicas y materiales.	Recopilación de materiales.	Herlinda González
	14 semanas	Aplicación de metodologías innovadoras según el CNB para mejorar la comprensión lectora.	Implementación de técnicas investigadas.	Distribución de materiales. Solicitar materiales del contexto a los estudiantes.	Herlinda González Herlinda González
	3 semanas	Socialización de guías y materiales para implementación de metodologías innovadoras.	Planificación de talleres de socialización con docentes.	Elaboración de recursos. Reproducción de materiales.	Herlinda González Herlinda González
FASE DE MONITOREO					
4			Ver plan adjunto		
FASE DE EVALUACIÓN					
5			Ver plan adjunto		Herlinda González
DE SOSTENIBILIDAD					
6			Ver plan adjunto		Herlinda González
DE CIERRE DEL PROYECTO					
7	1 semana	Finalización del proyecto	Socialización de los resultados del proyecto	Establecer el medio para la divulgación del cierre del proyecto.	Herlinda González
			Elaboración de fichas informativas	Definir el diseño de las fichas informativas.	

Fuente: Elaboración propia.

1.4.7. Cronograma de actividades

Tabla No. 23
Cronograma de actividades

No	ACTIVIDADES	FECHA DE EJECUCIÓN																							
		2019								2020															
		Noviembre				Diciembre				Enero				Febrero				Marzo				Abril			
		1	2	3	4	1	2	3	4	1	2	3	4	1	2	3	4	1	2	3	4	1	2	3	4
1	Presentación del proyecto a Coordinadora Técnica Administrativa																								
2	Elaboración de Guía con metodologías innovadoras																								
3	Lanzamiento del proyecto																								
4	Presentación del Proyecto a Padres de Familia																								
5	Elaboración de planes e instrumentos																								
6	Elaboración de materiales de apoyo																								
7	Aplicación de metodologías innovadoras de comprensión lectora con objetivos de aprendizaje basados en el CNB																								
8	Socialización con los docentes sobre el uso y manejo de la guía y materiales para implementación de metodologías innovadoras																								
9	De monitoreo																								
10	De Evaluación (metas)																								
11	Cierre del proyecto																								

Fuente: Elaboración propia.

1.4.8. Plan de monitoreo y evaluación

A. Parte informativa

- a. Establecimiento: Escuela Oficial Rural Mixta
- b. Dirección: Aldea Exchimal, Aguacatán, Huehuetenango
- c. Área de Aprendizaje: Comunicación y Lenguaje
- d. Grado: Cuarto Primaria
- e. Sección: "A"
- f. Nivel: Primario

B. Parte operativa

El presente plan pretende llevar un control estricto de las actividades a realizar durante la implementación del Proyecto de Mejoramiento Educativo.

a. Plan de Monitoreo

Tabla No. 24
Plan de monitoreo



Objetivo Específico No. 1. Elaborar guía con metodologías innovadoras para mejorar el nivel de comprensión lectora de los estudiantes						
Actividad	Parámetros	Meta de desarrollo	Indicador	Fuentes de información	Técnica	Instrumento
Elaboración de guía metodológica	2 meses Q300.00 a Q500.00	Guía con metodología innovadora	Guía metodológica funcional con actividades lúdicas.	Estudiantes, profesores, padres de familia. Revisión documental en los archivos del establecimiento	Entrevista	Guía de entrevista
Objetivo Específico No. 2. Aplicar metodologías innovadoras para mejorar el nivel de comprensión lectora de los estudiantes.						
Actividad	Parámetros	Meta de desarrollo	Indicador	Fuentes de información	Técnica	Instrumento
Aplicación de metodologías de comprensión lectora basadas en el CNB	14 semanas 34 estudiantes de cuarto grado con quienes se utilizarán juegos para mejorar la comprensión lectora.	Aplicación de diez estrategias para mejorar la comprensión lectora.	Estrategias lúdicas de aprendizaje	Estudiantes, profesores, padres de familia. Planificación docente	Entrevista	Guía de entrevista

Objetivo Específico No. 3. Socializar con el personal del establecimiento la metodología innovadora a implementar para elevar el nivel de comprensión lectora utilizando recursos digitales y del contexto.						
Actividad	Parámetros	Meta de desarrollo	Indicador	Fuentes de información	Técnica	Instrumento
Socialización de guía metodológica innovadora para mejorar la comprensión lectora.	2 semanas 9 docentes	Llevar a cabo 2 talleres en el tiempo establecido	Talleres de implementación	Guía metodológica CNB	Entrevista	Guía de entrevista

Fuente: Elaboración propia.

Fotografía No. 1

Formato de entrevista realizada a docentes

Universidad de San Carlos de Guatemala
 Escuela de Formación de Profesores de Enseñanza Media –EFPEM–
 Programa Académico de Desarrollo Profesional Docente PADEP/D
 Licenciatura en Educación Primaria Intercultural con Énfasis en Educación Bilingüe

Parte informativa
 Establecimiento: Escuela Oficial Rural Mixta
 Dirección: Aldea Exchimal, Aguacatán, Huehuetenango
 Área de aprendizaje: Comunicación y Lenguaje
 Grado: Cuarto primaria
 Sección: "A"
 Nivel: Primaria
 Proyecto Educativo: **Metodologías innovadoras para mejorar la comprensión Lectora**

Nombres y apellidos: _____

Edad de la persona entrevistada				
15-25 años	25-35 años	35-45 años	45-55 años	De 55 o más

Entrevista dirigida a Docentes

Objetivo: Determinar los resultados al momento de aplicar de las metodologías para mejorar el nivel de comprensión lectora en los estudiantes.



- ¿Las técnicas aplicadas son fáciles de comprender por los estudiantes?
 SI _____ NO _____
 ¿Por qué? _____
- ¿Los estudiantes siguen las instrucciones para la aplicación de la técnica?
 SI _____ NO _____
 ¿Por qué? _____
- ¿El tiempo para cada técnica es suficiente? SI _____ NO _____
 ¿Por qué? _____
- ¿El ambiente al momento de aplicar las técnicas es agradable o desagradable?

- ¿Participan todos los estudiantes? SI _____ NO _____
 ¿Por qué? _____

Fuente: Elaboración propia

Fotografía No. 2

Formato de entrevista realizada a estudiantes

Universidad de San Carlos de Guatemala
 Escuela de Formación de Profesores de Enseñanza Media –EFPEM-
 Programa Académico de Desarrollo Profesional Docente PADEP/D
 Licenciatura en Educación Primaria Intercultural con Énfasis en Educación Bilingüe

Parte informativa
 Establecimiento: Escuela Oficial Rural Mixta
 Dirección: Aldea Exchimal, Aguacatán, Huehuetenango
 Área de aprendizaje: Comunicación y Lenguaje
 Grado: Cuarto primaria
 Sección: "A"
 Nivel: Primaria
 Proyecto Educativo: **Metodologías innovadoras para mejorar la comprensión Lectora**

Nombres y apellidos: _____
 Sexo: _____
 Grado: _____

Edad de la persona entrevistada				
7 años	8 años	9 años	10 años	11 años o más

Entrevista dirigida a Estudiantes

Objetivo: Determinar los resultados al momento de aplicar de las metodologías para mejorar el nivel de comprensión lectora en los estudiantes.



- ¿Comprendes las técnicas aplicadas para leer? SI _____ NO _____
¿Por qué? _____
- ¿Es fácil seguir las instrucciones para la aplicación de la técnica?
SI _____ NO _____
¿Por qué? _____
- ¿El tiempo para cada técnica es suficiente? SI _____ NO _____
¿Por qué? _____
- ¿El ambiente al momento de aplicar las técnicas es agradable o desagradable?

- ¿Participan todos los estudiantes? SI _____ NO _____

Fuente: Elaboración propia.

Fotografía No. 3

Formato de entrevista realizada a padre de familia

Universidad de San Carlos de Guatemala
 Escuela de Formación de Profesores de Enseñanza Media –EFPEM–
 Programa Académico de Desarrollo Profesional Docente PADEP/D
 Licenciatura en Educación Primaria Intercultural con Énfasis en Educación Bilingüe

Parte informativa
 Establecimiento: Escuela Oficial Rural Mixta
 Dirección: Aldea Exchimal, Aguacatán, Huehuetenango
 Área de aprendizaje: Comunicación y Lenguaje
 Grado: Cuarto primaria
 Sección: "A"
 Nivel: Primaria
 Proyecto Educativo: **Metodologías innovadoras para mejorar la comprensión Lectora**

Nombres y apellidos: _____ Sexo: _____
 Grado de escolaridad: _____

Edad de la persona entrevistada				
18-25 años	25-35 años	35-45 años	45-55 años	De 55 o más

Entrevista dirigida a padres de familia

Objetivo: Determinar los resultados al momento de aplicar de las metodologías para mejorar el nivel de comprensión lectora en los estudiantes.

1. ¿Las técnicas aplicadas en casa son fáciles de comprender? SI ___ NO ___
¿Por qué? _____
2. ¿Su hijo (a) sigue las instrucciones para la aplicación de la técnica?
SI ___ NO ___
¿Por qué? _____
3. ¿El tiempo para cada técnica es suficiente? SI ___ NO ___
¿Por qué? _____
4. ¿El ambiente al momento de aplicar las técnicas es agradable o desagradable?

5. ¿Es fácil para su hijo (a) compartir las técnicas aplicadas? SI ___ NO ___

Fuente: Elaboración propia.

b. Plan de evaluación



Tabla No. 25
Plan de evaluación

Objetivo Específico No. 1. Elaborar guía con metodologías innovadoras para mejorar el nivel de comprensión lectora de los estudiantes					
Resultado que se pretende	Parámetros	Meta	Fuentes de información	Técnica	Instrumento
Mejorar el nivel de comprensión lectora	8 semanas 34 niños de cuarto grado	El 100% de los alumnos de cuarto grado tienen un nivel aceptable de comprensión lectora	Cuadros de registro de rendimiento escolar Tarjetas de calificaciones de los estudiantes	Entrevista	Guía de entrevista
Objetivo Específico No. 2. Aplicar metodologías innovadoras para mejorar el nivel de comprensión lectora de los estudiantes.					
Resultado que se pretende	Parámetros	Meta	Fuentes de información	Técnica	Instrumento
Estudiantes con un nivel aceptable de comprensión lectora.	14 semanas 34 niños de cuarto grado	El 100% de los estudiantes de cuarto grado demuestran habilidad y comprenden al momento de leer.	Estudiantes, docentes, padres de familia.	Entrevista	Guía de entrevista
Objetivo Específico No. 3. Socializar con el personal del establecimiento la metodología innovadora a implementar para elevar el nivel de comprensión lectora utilizando recursos digitales y del contexto.					
Resultado que se pretende	Parámetros	Meta	Fuentes de información	Técnica	Instrumento
Docentes dispuestos a aplicar la guía metodológica para mejorar la comprensión lectora.	2 semanas 9 docentes	El 100% de docentes conocen y aplican la guía metodológica.	Docentes, padres de familia	Entrevista	Guía de entrevista

Fuente: Elaboración propia

Fotografía No. 4

Formato de Entrevista realizada a docentes

Universidad de San Carlos de Guatemala
 Escuela de Formación de Profesores de Enseñanza Media –EFPEM–
 Programa Académico de Desarrollo Profesional Docente PADEP/D
 Licenciatura en Educación Primaria Intercultural con Énfasis en Educación Bilingüe

Parte informativa
 Establecimiento: Escuela Oficial Rural Mixta
 Dirección: Aldea Exchimal, Aguacatán, Huehuetenango
 Área de aprendizaje: Comunicación y Lenguaje
 Grado: Cuarto primaria
 Sección: "A"
 Nivel: Primaria
 Proyecto Educativo: **Metodologías innovadoras para mejorar la comprensión Lectora**

Nombres y apellidos: _____ Sexo: _____
 Grado de escolaridad: _____

Edad de la persona entrevistada				
15-25 años	25-35 años	35-45 años	45-55 años	De 55 o más

Entrevista dirigida a Docentes

Objetivo: Determinar el impacto del proyecto a implementar para elevar el nivel de comprensión lectora en los estudiantes.



1. ¿Qué opina sobre el Proyecto Educativo que pretende elevar el nivel de comprensión lectora de los estudiantes? _____
2. ¿Le parece funcional el Proyecto Educativo? SI _____ NO _____
¿Por qué? _____
3. ¿Aplicaría usted los métodos utilizados en el Proyecto? SI _____ NO _____
¿Por qué? _____
4. ¿Qué aspectos mejoraría del Proyecto Educativo?

5. ¿Qué ventajas ve en el uso de la guía metodológica implementada para elevar el nivel de Comprensión Lectora en los estudiantes?

Fuente: Elaboración propia.

Fotografía No. 5

Formato de Entrevista realizada a estudiantes

Universidad de San Carlos de Guatemala
 Escuela de Formación de Profesores de Enseñanza Media –EFPEM–
 Programa Académico de Desarrollo Profesional Docente PADEP/D
 Licenciatura en Educación Primaria Intercultural con Énfasis en Educación Bilingüe

Parte informativa
 Establecimiento: Escuela Oficial Rural Mixta
 Dirección: Aldea Exchimal, Aguacatán, Huehuetenango
 Área de aprendizaje: Comunicación y Lenguaje
 Grado: Cuarto primaria
 Sección: "A"
 Nivel: Primaria
 Proyecto Educativo: **Metodologías innovadoras para mejorar la comprensión Lectora**

Nombres y apellidos: _____ Sexo: _____
 Grado de escolaridad: _____

Edad de la persona entrevistada				
7 años	8 años	9 años	10 años	11 años o más

Entrevista dirigida a Estudiantes

Objetivo: Determinar el impacto del proyecto a implementar para elevar el nivel de comprensión lectora en los estudiantes.

1. ¿Qué piensas sobre el uso de juegos para elevar el nivel de comprensión lectora?



2. ¿Le parece funcional el Proyecto Educativo? SI _____ NO _____
¿Por qué? _____
3. ¿Le gustan los métodos utilizados en el Proyecto? SI _____ NO _____
¿Por qué? _____
4. ¿Qué te gustaría mejorar del Proyecto Educativo?

5. ¿Qué ventajas ves en el uso de la guía metodológica implementada para elevar el nivel de Comprensión Lectora?

Fuente: Elaboración propia.

Fotografía No. 6

Formato de Entrevista realizada a padres de familia

Universidad de San Carlos de Guatemala
 Escuela de Formación de Profesores de Enseñanza Media –EFPEM–
 Programa Académico de Desarrollo Profesional Docente PADEP/D
 Licenciatura en Educación Primaria Intercultural con Énfasis en Educación Bilingüe

Parte informativa
 Establecimiento: Escuela Oficial Rural Mixta
 Dirección: Aldea Exchimal, Aguacatán, Huehuetenango
 Área de aprendizaje: Comunicación y Lenguaje
 Grado: Cuarto primaria
 Sección: "A"
 Nivel: Primaria
 Proyecto Educativo: **Metodologías innovadoras para mejorar la comprensión Lectora**

Nombres y apellidos: _____ Sexo: _____
 Grado de escolaridad: _____

Edad de la persona entrevistada				
18-25 años	25-35 años	35-45 años	45-55 años	De 55 o más

Entrevista dirigida a padres de familia

Objetivo: Determinar el impacto del proyecto a implementar para elevar el nivel de comprensión lectora en los estudiantes.

- ¿Qué opina sobre el Proyecto Educativo que pretende elevar el nivel de comprensión lectora de los estudiantes?

- ¿Le parece funcional el Proyecto Educativo? SI _____ NO _____
¿Por qué? _____
- ¿Ayuda a su hijo en casa para que mejore su nivel de comprensión lectora?
SI _____ NO _____ ¿Cómo? _____
- ¿Qué sugerencias puede dar para mejorar el Proyecto Educativo?

- ¿Qué ventajas ve en el uso de la guía metodológica implementada para elevar el nivel de Comprensión Lectora en su hijo (a)?

Fuente: Elaboración propia

1.4.9. Presupuesto

Tabla No. 26
Presupuesto

Recursos humanos					
Actividad	Recursos humanos		Costos Unitarios	Costos Total	
Elaboración de la Guía Metodológica	Estudiante/maestro (P)		Q 500.00	Q 500.00	
Horas utilizadas para la elaboración del PME	Horas invertidas en el Proyecto		Q 10.00	Q 1,000.00	
Total			Q 510.00	Q 1,500.00	
Recursos materiales					
Actividad	Cantidad	Unidad de medida	Recursos Materiales	Costos Unitarios	Costos Total
Elaboración de planes	1	Ciento	Hojas	Q 10.00	Q 10.00
	1	Cartucho	Tinta	Q 100.00	Q 100.00
Solicitudes para la Elaboración del programa	1	Ciento	Hojas	Q 10.00	Q 10.00
Elaboración de invitaciones	100	Unidad	Invitaciones	Q 1.00	Q 100.00
Elaboración de manta vinílica	1	Unidad	Manta vinílica	Q 100.00	Q 100.00
Elaboración de trifoliales	50	Unidad	Trifoliar	Q 1.00	Q 50.00
Elaboración de materiales de apoyo	100	Unidad	Cartulinas	Q 1.00	Q 100.00
	100	Unidad	Papel iris	Q 1.50	Q 150.00
	50	Unidad	Marcadores	Q 3.00	Q 150.00
Realización de talleres de inducción sobre el uso y aplicación de la Guía Metodológica	1	Ciento	Hojas	Q 10.00	Q 10.00
	50	Unidad	Refrigerio	Q 5.00	Q 250.00
Elaboración de fichas informativas para Cierre del Proyecto	5	Unidades	Pliegos	Q 3.50	Q 17.50
Total				Q 246.00	Q 1,047.50
Gastos de operación					
Actividad	Cantidad	Gastos de operación		Costos Unitarios	Costos Total
Arreglo del salón para la inauguración del Proyecto	1	Adorno		Q50.00	Q50.00
	50	Rótulos de información sobre la inauguración		Q1.00	Q50.00
Traslado de materiales	1	Flete por llevar materiales		Q25.00	Q25.00
Total				Q76.00	Q125.00
Gasto total del Proyecto Q2,672.50					
Posibles fuentes de financiamiento					
<ul style="list-style-type: none"> ➤ Comercial Don Julio (Proveedor de productos de alimentación escolar) ➤ Municipalidad de Aguacatán ➤ Visión Mundial 					
Medios para acceder: Solicitudes, Donaciones, Recursos propios					

Fuente: Elaboración propia

1.4.10. Plan de Divulgación

1. Parte informativa

Nombre de la escuela: Escuela Oficial Rural Mixta aldea Exchimal

Medio de divulgación: Fichas informativas Fecha: 08-06-2020

Responsable: Herlinda González

1. Parte operativa

1.1. Objetivos

2.1.1 General: Divulgar la finalización del Proyecto

2.1.2 Específicos

- A. Finalizar el Proyecto de Mejoramiento Educativo
- B. Evaluar los resultados del Proyecto a través de opiniones de actores involucrados, directos e indirectos.
- C. Socializar con los involucrados el resultado del Proyecto

2. Descripción de la estrategia de divulgación

La estrategia consiste en: a través de Fichas informativas dar a conocer a la comunidad educativa la finalización del Proyecto de Mejoramiento Educativo.

3. Actividades

- 3.1. Gestión de Permisos a autoridades educativas y comunales.
- 3.2. Entrevistas directas a diferentes actores involucrados.
- 3.3. Generación de material de información (fichas informativas)

4. Recursos

- 4.1. Humanos: Profesora estudiante, alumnos, padres de familia, docentes.
- 4.2. Materiales: Cartulina, marcadores.
- 4.3. Tecnológicos: computadora, impresora, internet

5. Evaluación: a través de diferentes opiniones de los actores directos e indirectos se tomarán sugerencias para mejorar debilidades observadas durante la realización del proyecto.



f. _____

Herlinda González

CAPÍTULO II

FUNDAMENTACIÓN TEÓRICA

2.1. Metodologías innovadoras para mejorar la comprensión lectora

2.1.1. Lectura

La lectura es el proceso mediante el cual se descifra un texto utilizando el sentido de la vista, o en el caso de las personas no videntes, a través del sentido del tacto, si se utiliza el sistema Braille. En la Revista Digital para profesionales de la Enseñanza (2012) sobre la Lectura menciona que:

El objetivo fundamental de la lectura es comprender el mensaje de lo que se lee. El desarrollo de la comprensión lectora se encuentra condicionado por el vocabulario que el alumno posee, las habilidades que posee para llegar al significado de las palabras y el dominio del lenguaje. (p.3)

Entonces se puede concluir con que la lectura es todo un proceso donde intervienen varios factores, desde el interés que el lector tiene por aprender algo nuevo, hasta los recursos y materiales que se usan para hacer de este proceso un momento de aprendizaje.

Por otro lado, la lectura debe ser una actividad que hay que disfrutar. Aponte, E. (2018) enumera los requisitos para la buena lectura de la siguiente manera:

- Motivación: Para iniciar la lectura con disposición se necesita que provoquemos algún motivo. Por ejemplo la curiosidad de conocer la vida de los animales acuáticos.
- Atención: Una vez que el lector está bien motivado e interesado; se acerca a un libro, emprenderá la tarea con toda atención, fijando su mente en el contenido y desarrollo de la obra que comenzó a leer con el fin de evitar la dispersión mental.
- Constancia: Para que la lectura tenga éxito dependerá del empeño con que la realicemos. (p.20)

Por esto es muy importante que los docentes elijan material de lectura adecuado y acorde a la edad de los estudiantes, porque por más que haya disposición de leer, si es muy avanzado o con palabras rebuscadas, será imposible lograr captar la atención de los alumnos.

Así también, la Evaluación censal de estudiantes, Informe para el docente (2013) manifiesta que:

La lectura es una actividad de permanente búsqueda de sentido. Los buenos lectores no leen cada oración como si estuviera aislada. Por el contrario, tratan de construir integralmente el significado del texto apoyándose en sus conocimientos previos y en su forma de ver el mundo. (p.3)

Al momento de leer, quien disfruta de una lectura se sumerge en ella, puede ser de aventuras, de ciencia, una novela clásica, romántica, entre otras. Pero el lector se convierte en el personaje de la historia y es ahí, al internarse en la misma, que comprende cada párrafo y al final, lo que el escritor ha querido compartir a través de sus letras.

2.1.2. Comprensión lectora

Cuando una persona toma un libro, lo hace con el propósito de aprender y conocer sobre el contenido del mismo. En el caso de los estudiantes, lo hacen porque el docente les indica lo que han de leer, pero para esto deben hacerlo a través de técnicas que les ayuden a comprender lo que leen. Al respecto Peña (2000) dice lo siguiente:

Cuando se enfrenta una lectura, generalmente se hace con un objetivo definido, muy pocas veces, casi nunca, leemos por leer. Previamente se ha planteado el para qué y el por qué se va a leer, y esto, obviamente, ayuda al lector a comprender la lectura. La formulación previa de objetivos determina, no sólo las estrategias que se activarán para construir un significado a partir del texto, sino, también, el control que se va ejerciendo sobre la lectura a medida que se avanza en la misma, descartando la información que no es relevante para el objetivo planteado. (p.162)

Por consiguiente, el éxito o fracaso que se tenga al internarse en el mundo de la lectura, depende en gran parte de la intención con que se lee.

Al respecto, las pruebas PISA (2018) indican que:

“El proceso de Comprender consiste en (1) la construcción del significado literal de un texto y (2) la integración de la información literal del texto con el conocimiento previo para generar inferencias. (p.10)

Lo cual significa que comprender significa ir más allá de lo que el texto quiere decir, es evaluar la calidad de la información y se esta es creíble, así como detectar y manejar problemas a los cuales hay que darles solución.

También al respecto PISA (2018) expresa que:

Los lectores también deben ser capaces de asumir un rol crítico frente a lo que se comunica en el texto (el contenido) y la manera en que el autor lo hace (la forma). Asimismo, deben ser capaces de analizar cómo el contenido y la forma se relacionan para expresar los propósitos y el punto de vista del autor. Para resolver tareas vinculadas con esta habilidad, el lector requiere recurrir a sus conocimientos, opiniones o actitudes propias. (p.11)

A esto se le llamaría conocimientos previos de los estudiantes, los cuales se van enriqueciendo con la información que se va adquiriendo de las lecturas que realizan, siempre y cuando comprendan lo que el autor quiere decir.

2.1.3. Niveles de Comprensión Lectora

Muchos estudiantes al momento de leer, se clasifican en tres niveles, según la comprensión que tengan de la lectura. Y sobre el tema, La Evaluación censal de estudiantes, Informe para el docente (2013) manifiesta que:

Niveles de logro de la comprensión lectora:

Nivel 2: Satisfactorio LOGRÓ LOS APRENDIZAJES ESPERADOS.

El estudiante comprende lo que lee según lo esperado para el grado.

Nivel 1: En Proceso NO LOGRÓ LOS APRENDIZAJES ESPERADOS.

Cuando lee, el estudiante solo comprende lo más fácil.

Debajo del Nivel 1: En inicio NO LOGRÓ LOS APRENDIZAJES ESPERADOS

Cuando lee, el estudiante tiene dificultades para comprender, incluso, lo más fácil.

(p.7)

El propósito de todo docente debe ser que al finalizar el ciclo escolar, independientemente del grado que cursan los estudiantes, estos se ubiquen en el Nivel Satisfactorio y comprendan perfectamente lo que leen.

Esto, respecto al nivel de comprensión que el estudiante tiene sobre determinada lectura. Por otro lado, están los Niveles de Comprensión Lectora. Y sobre estos, Aponte (2018) cita a Pinzas (2007) donde indica que el nivel de comprensión literal:

Es una capacidad básica que se debe trabajar con los estudiantes, ya que esto permitirá extrapolar sus aprendizajes a los niveles superiores, además sirve de base para lograr una óptima comprensión. Es el reconocimiento de todo aquello que está explícito en el texto. El maestro estimulará a sus estudiantes a:

- Identificar detalles
- Precisar el espacio, tiempo, personajes
- Secuenciar los sucesos y hechos
- Captar el significado de palabras y oraciones
- Recordar pasajes y detalles del texto
- Encontrar el sentido a palabras de múltiple significado
- Identificar sinónimos, antónimos y homófonos:
- Reconocer y dar significado a los prefijos y sufijos de uso habitual, etc.

Así también, Catalá (2001) citado por Aponte (2018) refiere que:

“Mediante este trabajo el maestro podrá comprobar si el alumno puede expresar lo que ha leído con un vocabulario diferente y si lo hace, le será fácil desarrollar el siguiente nivel de comprensión”.

Pistas para formular preguntas literales como:

- ¿Qué...?
- ¿Quién es...?
- ¿Dónde...?
- ¿Quiénes son...?
- ¿Cómo es...?
- ¿Con quién...?
- ¿Para qué...?
- ¿Cuándo...?
- ¿Cuál es...?
- ¿Cómo se llama...?

Respecto al Nivel de comprensión inferencial, Pinzas (2007) citado también por Aponte (2018) expresa que es:

Establecer relaciones entre partes del texto para inferir información, conclusión o aspectos que no están escritos. Por ello, tendremos que enseñar a los estudiantes a:

- A predecir resultados,
- Deducir enseñanzas y mensajes
- Proponer títulos para un texto
- Plantear ideas fuerza sobre el contenido
- Reconponer un texto variando hechos, lugares, etc
- Inferir el significado de palabras
- Deducir el tema de un texto
- Elaborar resúmenes
- Prever un final diferente
- Inferir secuencias lógicas
- Interpretar el lenguaje figurativo
- Elaborar organizadores gráficos, etc.

“Es necesario señalar que si hacemos comprensión inferencial a partir de una comprensión literal pobre, lo más probable es que tengamos una comprensión inferencial también pobre”.

Pistas para formular preguntas inferenciales:

- ¿Qué pasaría antes de...?
- ¿Qué significa...?
- ¿Por qué...?
- ¿Cómo podrías...?
- ¿Qué otro título...?
- ¿Cuál es...?
- ¿Qué diferencias...?
- ¿Qué semejanzas...?
- ¿A qué se refiere cuando...?
- ¿Cuál es el motivo...?
- ¿Qué relación habrá...?
- ¿Qué conclusiones...?
- ¿Qué crees...?

Relacionado al nivel de comprensión crítica, Aponte (2018) cita a Consuelo (2007) indicando que este

Es un ejercicio de valoración y de formación de juicios propios del lector a partir del texto y sus conocimientos previos. Es decir la elaboración de argumentos para sustentar opiniones, esto supone que los docentes promuevan un clima dialogante y democrático en el aula.

Por consiguiente, hemos de enseñar a los estudiantes a:

- Juzgar el contenido de un texto
- Distinguir un hecho de una opinión
- Captar sentidos implícitos
- Juzgar la actuación de los personajes
- Analizar la intención del autor
- Emitir juicio frente a un comportamiento
- Juzgar la estructura de un texto, etc.
- Pistas para formular preguntas criteriales.
- ¿Crees que es...?
- ¿Qué opinas...?
- ¿Cómo crees que...?
- ¿Cómo podrías calificar...?
- ¿Qué hubieras hecho...?
- ¿Cómo te parece...
- ¿Cómo debería ser...?
- ¿Qué crees...?
- ¿Qué te parece...?
- ¿Cómo calificarías...?
- ¿Qué piensas de...? (p. 23-27)

En resumen entonces, se clasifican los niveles de comprensión lectora en tres: Literal: que consiste en entender lo que el texto dice de manera clara; Inferencial: es comprender el texto a partir de las ideas que expresa y Criterial: se refiere a evaluar el tema de la lectura, así como sus personajes, mensajes, entre otros.

Todos los docentes deben desarrollar y fortalecer estos tres niveles de comprensión lectora en sus estudiantes, así como los estudiantes deben lograrlos.

2.1.4. Innovación

En el mundo actual donde lo tradicional ha quedado atrás para dar paso a lo nuevo, a la tecnología, en el proceso educativo también es necesario innovar, realizar actividades nuevas, interesantes, pero que tengan un propósito. Y sobre este tema, Gros y Lara (2009) citados por Abellán y Herrada (2016) acerca de la innovación expresan lo siguiente:

La innovación no puede ser una práctica aislada. Un proyecto de innovación responde a una necesidad de diferenciación estratégica. La diferenciación es la meta y la innovación es el proceso para conseguirla. Por consiguiente, para que una organización sea

innovadora ha de sistematizar y ejecutar de forma consciente y controlada su desarrollo estratégico. Los términos riesgo, confianza, colaboración, diferenciación, sostenibilidad, valor, calidad, son parte indisoluble de la innovación. (pág. 66)

Quien no arriesga no gana, dice un dicho. Y aquel docente que no innova en sus clases, en su aula, nunca va a saber de lo que son capaces sus estudiantes, quienes al enfrentarse a lo nuevo, van a buscar estrategias y alternativas para superar lo desconocido.

2.1.5. Estrategias lectoras

El acto de leer puede ser tedioso, pero si se hace utilizando diversas estrategias que motiven la lectura, se convierte en una actividad placentera. Así lo mencionan Nisbert y Shucksmith (1987) citados por Sanz (2006):

Los buenos lectores no se caracterizan necesariamente por la posesión de habilidades técnicas (aunque puedan tenerlas), sino por la posesión de una serie de estrategias para abordar un texto y por un cierto grado de conciencia de sus propios métodos de lectura y de las exigencias de la tarea. (p.7)

En el aula los docentes juegan un papel importante en la motivación de la lectura a través de la implementación de estrategias y técnicas motivadoras. Cuando el proceso lector se realiza con un objetivo y de forma dinámica, los estudiantes a quienes se les dificulta la comprensión o la fluidez, van leyendo y mejorando su velocidad y correcta pronunciación de las palabras.

2.1.6. Recursos didácticos para mejorar la comprensión lectora

En el proceso lector están involucrados varios actores y factores, y entre estos están los materiales que el docente utiliza para fomentar, motivar y/o evaluar a los estudiantes en la lectura. Sin embargo los materiales que pueden utilizarse se clasifican en Didácticos y en Educativos, entre los cuales hay una diferencia. Ríos (2012) expone al respecto:

Los materiales didácticos y educativos han ido cobrando cada vez mayor importancia en la educación. Algunas personas tienden a usar como sinónimos los términos material educativo y material didáctico, pero la diferencia es que mientras el material educativo está destinado a los docentes, el material didáctico va directamente a las manos de los niños. El objetivo del material educativo es que los maestros tengan claro qué es lo que tienen que enseñar, buscan fijar la intencionalidad pedagógica. Mientras que el material didáctico funciona como un mediador instrumental e incide en la educación desde muy temprana edad. El material didáctico se utiliza para apoyar el desarrollo de niños relacionados con el pensamiento, el lenguaje oral y escrito, la imaginación, la

socialización, el mejor conocimiento de sí mismo y de los demás, facilita la enseñanza de un aspecto específico, constituye una ayuda o elemento auxiliar en el proceso del aprendizaje de los educandos. (p.2).

Entonces para la ejecución del PME sobre metodologías innovadoras para mejorar la comprensión lectora en los estudiantes, el uso de las dos clases de materiales es importante.

Así también, Gros y Lara (2009) citados por Abellán y Herrada (2016) sobre los recursos manifiestan que:

Entre los factores que promueven el éxito se encuentran los siguientes: equipos docentes fuertes y estables; comunidad educativa dispuesta al cambio; ambiente de bienestar; y creación de oportunidades y posibilidades para que las innovaciones se vivan con intensidad. En cambio, algunos factores que dificultan las innovaciones son: el pesimismo y malestar docente; las rutinas del profesorado; los efectos perversos de las reformas; y las paradojas del doble currículo. (p.67)

El éxito que se tenga en el proceso educativo depende de un equipo de trabajo, conformado por los docentes, los estudiantes dispuestos al cambio, un ambiente agradable. Por el contrario, si los docentes, los estudiantes y padres de familia, se resisten al cambio, si existe el pesimismo, la rutina, la innovación será un proceso difícil de alcanzar.

2.2. Corrientes pedagógicas

2.2.1. Conductista

El conductismo es una corriente pedagógica que propone que el ser humano manifiesta que el ambiente en el que se rodea, incide grandemente en su conducta. Por lo mismo, Ucha (2009) expone al respecto:

Se conoce como conductismo a la corriente que dentro de la psicología fue desarrollada primeramente por el psicólogo John B. Watson hacia finales del siglo XIX y que consiste en el empleo de procedimientos estrictamente experimentales para estudiar el comportamiento humano observable, es decir, lisa y llanamente la conducta que despliega una persona y lo hará entendiendo al entorno de esta como un conjunto de estímulos-respuesta. (p.1)

El comportamiento del ser humano se ve afectado por el ambiente que le rodea. De eso depende si actúa de buena o mala forma. Los niños aprenden de sus mayores, siguen sus ejemplos. He ahí el motivo por el cual el ejemplo a dar debe ser para bien.

2.2.2. Constructivismo

En la antigüedad se presentaron muchas teorías sobre el aprendizaje. Una de las más destacadas fue la del Constructivismo, la cual fue promovida por Jean Piaget, quien manifestaba que el sujeto, en el ámbito educativo, el niño, construye su propio aprendizaje. Saldarriaga, Bravo y Loor (2016) manifiestan al respecto:

La teoría constructivista de Jean Piaget, no constituye para nada una solución simplista a un problema tan complejo como el desarrollo cognoscitivo, si se tiene en cuenta que el conocimiento se produce como un proceso complejo de construcción por parte sujeto en interacción con la realidad, no se trata del mero hecho de obtener respuestas, sino que lo verdaderamente importante es como se produce el aprendizaje.

En sentido general el constructivismo concibe el conocimiento como una construcción propia del sujeto que se va produciendo día con día resultado de la interacción de los factores cognitivos y sociales, este proceso se realiza de manera permanente y en cualquier entorno en los que el sujeto interactúa. (p.130)

Anteriormente se le indicaba a los estudiantes lo que debían aprender. Eran solo receptores de conocimientos. En la actualidad, es el propio sujeto quien se encarga de construir su aprendizaje, a través de las enseñanzas y guía que recibe de sus docentes.

2.2.3. Escuela nueva

La Escuela Nueva tiene una filosofía contraria a la educación tradicional, basada en el formalismo, el autoritarismo y la disciplina, ya que en tiempos presentes, se defiende el significado, el valor y la dignidad de los niños, centrándose en los intereses del mismo y que le ayuden a fortalecer su actividad, libertad y autonomía. (Filho, 1964), citado por Narváez (2006) opina que:

La expresión 'escuela nueva': ... No se refiere a un solo tipo de escuela o sistema didáctico determinado, sino a todo un conjunto de principios tendientes a rever las formas tradicionales de la enseñanza. Esos principios derivaron generalmente de una nueva comprensión de las necesidades de la infancia, inspirada en las conclusiones de los estudios que la biología y la psicología iniciaban entonces. Pero luego se ampliaron, relacionándose con otros, muy numerosos, relativos a las funciones de la escuela frente a las nuevas exigencias de la vida social. (p. 4)

La escuela nueva se refiere a las nuevas modalidades de enseñanza, donde el niño es el centro del proceso educativo, donde el docente no es quien manda, quien dirige, sino quien orienta. Las tecnologías y la innovación forman parte importante de la escuela nueva.

2.3. Técnicas de administración educativa

2.3.1. Matriz de priorización

Luego de enlistar los problemas a los cuales se quiere dar solución, es necesario elegir sobre uno de ellos, pero no al azar, sino buscando aquel que necesita ser identificado y resuelto para beneficio de la mayoría de personas. Medina, Ortíz, Franco y Aranzazú (2010) emiten su opinión sobre el tema:

La herramienta pone a disposición de los decisores un conjunto de factores que pueden ser conjugados para demarcar la pertinencia de un tema definido previamente. No obstante, la priorización dependerá de la objetividad con la cual se asignen los valores a cada uno de los temas y criterios. Para obtener esta capacidad objetiva de análisis es de suma importancia la extracción de valor de la información, así como la eficiente depuración y procesamiento de la misma por parte del equipo encargado de la toma de decisiones al interior de la organización.

En este sentido, es necesario entender la herramienta no como una decisión en sí misma, sino como un mecanismo de consulta para preparar las decisiones. Esto, si se tiene en cuenta que para asignar una calificación, sea cuantitativa o cualitativamente, se deben adquirir una serie de criterios producto de la asimilación de la información concerniente al tema de estudio. (p.9)

Entonces para seleccionar un problema a solucionar es necesario establecer las diferencias ante otros similares para que sea tomado como prioridad, aquel que su solución beneficie a una cantidad de participantes.

2.3.2. Árbol de problemas

Todo problema tiene una causa y a la vez, posibles soluciones. Esto se puede graficar a través del “árbol de problemas”, como bien lo dice Díaz (2018):

Es una forma de representar el problema logrando de un vistazo entender qué es lo que está ocurriendo (problema principal), por qué está ocurriendo (causas) y que es lo que esto está ocasionando (los efectos o consecuencias), lo que permite hacer diversas cosas en la planificación del proyecto. (p.1)

Así es más fácil establecer diferencias y/o semejanzas entre un problema, las causas que lo originan y las consecuencias del mismo. Así como buscar las posibles soluciones que pueda tener y minimizar sus efectos.

2.3.3. Demandas

Una demanda se concibe como una petición, una necesidad, un deseo sobre alguna situación. Al respecto Retamozo (2009) dice lo siguiente:

Estas tres dimensiones de la demanda nos ayudan a pensar la constitución de los movimientos sociales. La identificación de una situación como injusta, la elaboración del pedido reclamo, la interpelación de las alteridades y la lucha por el reconocimiento son aspectos que indudablemente ligan a las demandas con los movimientos. (p.116)

En el ámbito educativo, son muchas las demandas que existen de parte de todos los actores de la comunidad educativa. Entre estas demandas se pueden mencionar las sociales, culturales.

2.3.4. Identificación de actores

En todo Proyecto a realizar es indispensable la presencia de actores, ya que sin estos el proyecto no puede ejecutarse. Los actores pueden ser directos o indirectos. Sobre el tema, Tapia (2004) expone:

En el marco del análisis de los “actores”, corresponde identificar quiénes deben participar como partes primarias y secundarias. Esta identificación se efectúa sobre la base de varios criterios:

- a) Aquellos que tienen jurisdicción sobre la cuestión,
- b) Aquellos que tienen intereses en la cuestión.
- c) Aquellos que se verán afectados por la decisión
- d) Aquellos que podrían boicotear el proceso o la decisión si no fueran convocados, y
- e) Aquellos que puedan influenciar en la implementación de un acuerdo o la toma de una decisión.
- f) Aquellos que pueden favorecer la implementación. (p.3)

Ningún actor es más importante que otro o menos importante que los demás. Todos tienen un papel importante en cada proyecto y si uno de ellos tiene fallas, todo el proceso se verá en la misma situación, aunque su participación sea mínima o parezca no tener relevancia.

2.3.5. Matriz DAFO

Esta es una técnica que tiene como base las Debilidades, Amenazas, Fortalezas y Oportunidades de una situación. Esta técnica tiene aplicación en casi todos los ámbitos de la vida: personal, laboral, estudiantil, familiar. En este caso interesa específicamente su uso en el ámbito educativo. Bien dice Ramos (2018):

La técnica DAFO consiste básicamente en organizar la información generada en una tabla de doble entrada que sitúe esta información en función de las limitaciones (Debilidades y Amenazas) y las potencialidades (Fortalezas y Oportunidades) que proporciona un colectivo o una situación social determinada. De esta forma, a través de la aplicación de la técnica obtenemos información de los aspectos positivos y negativos de una situación concreta tanto para el momento presente como para el futuro. (p.1)

En todos los aspectos de la vida humana existen debilidades, amenazas, fortalezas y oportunidades. Las debilidades y fortalezas son propias, esto quiere decir que dependen de los sujetos o situaciones, mientras que las fortalezas y amenazas vienen de fuera, no dependen del sujeto pero si afectan su comportamiento. Es por eso que es necesario superar las debilidades y amenazas y aprovechar las fortalezas y oportunidades.

2.3.6. Técnica Mini-Max

Esta técnica se utiliza para relacionar los indicadores de los cuatro cuadrantes, luego de utilizar la técnica DAFO utilizada para realizar la técnica de análisis situacional. Al respecto, Mijangos (2013) dice:

El MINI-MAX es una técnica utilizada para relacionar las fortalezas con las oportunidades y las debilidades con las amenazas, todo esto con el fin de que por medio de la vinculación de cada uno de estos criterios se busque dar respuesta o solución a determinada problemática existente. (p.39)

Esta técnica se realizará en base al árbol de problemas del cual se ha seleccionado un problema, el que tenga mayor incidencia. Busca minimizar las debilidades utilizando las fortalezas y las amenazas a través de las oportunidades que puedan presentarse.

2.3.7. Vinculación estratégica

Es el siguiente paso, luego de las técnicas del DAFO Y MINI-MAX. Al respecto, Mijangos (2013) manifiesta:

El análisis estratégico de cada una de las vinculaciones realizadas en la técnica MINI-MAX, en la primera vinculación se analizan las fortalezas con las oportunidades, luego en la segunda se vinculan las fortalezas con las amenazas, luego las fortalezas con las debilidades, así también se vinculan las fortalezas con las oportunidades, y por último se vincula las debilidades con las amenazas. (p.41)

Así se pretende identificar las líneas de acción que servirán para formular los posibles proyectos de mejoramiento educativo.

2.3.8. Líneas de acción

Se dan luego de una correcta vinculación estratégica. Al respecto, Puertas de García citado por Agudelo, (2004) manifiesta lo siguiente:

La línea constituye la conjunción de esfuerzos en forma ordenada y sistemática de carácter institucional y académico en la que participan activamente: directivos, docentes y alumnos con el propósito de abordar en forma cooperativa e interdisciplinaria un área de conocimiento, para contribuir a la solución de un problema que afecte a un grupo o región. Y agrega que al observar las teorías previas, indican claramente que las líneas de investigación son subsistemas estratégicos organizativos que sirven de guía para la acción. (p.3)

Luego de las líneas de acción, es más fácil identificar los posibles proyectos, ya que a través de estas, se cuenta con una guía para saber y conocer posibles soluciones a determinado problema.

2.4. Componentes del diseño del proyecto

2.4.1. Título del proyecto

El título de una investigación es parte fundamental de la misma y el mismo debe tener algunas características, como lo define Hurtado (2010):

El título no necesariamente debe contener todos los aspectos esenciales de la investigación, pues para eso está el enunciado holopráxico. Las principales características del título, en cambio, debe ser fundamentalmente llamativo y representativo del tema. Los aspectos que deben estar contenidos o reflejados en el título son del área temática, los eventos del estudio y el nivel u holotipo de investigación (lo que se desea saber); los aspectos complementarios como las unidades de estudio y el contexto geográfico no necesariamente deben estar en el título pero sí en el enunciado holopráxico. (p.40)

El título debe ser claro y representar el tema y no es necesario utilizar muchas palabras.

2.4.2. Descripción

Esta parte es la identificación del proyecto pero no es suficiente para abarcar la idea completa del mismo. Ander-Egg & Aguilar (2005):

En este punto, hay que realizar una descripción más amplia del proyecto, definiendo y caracterizando la idea central de lo que se pretende realizar. En bastantes casos, esta caracterización o descripción hay que hacerla, contextualizando el proyecto dentro del programa (en caso de que forme parte de un programa). Lo que se pretende es que la persona que desea conocer el proyecto pueda tener, de entrada, una idea exacta acerca de lo fundamental del mismo: tipo, clase, ámbito que abarca, contexto en el que se ubica desde el punto de vista de la organización. (p.32)

Al describir un proyecto, se está informando de qué trata, cuáles son sus propósitos, las actividades a realizar, los personajes que intervienen en su ejecución, cómo superar las dificultades que se encuentren y al final, los resultados que se obtuvieron.

2.4.3. Concepto

El concepto es la idea principal que se le ofrece al lector para conocer el proyecto de investigación.

Todo diseño de proyecto debe tener un concepto. El cual “corresponde a la idea que incuba el proyecto en sí mismo. O lo que es lo mismo, hacia dónde apuntamos con su realización y qué esperamos de él. (OBS, 2019, p.1)

2.4.4. Objetivos

Señalan lo que se aspira en la investigación, son las guías del estudio y deben expresarse con claridad. Tucker (2004), citado por Hernández, Fernández & Baptista, (2014) expresan su opinión sobre los objetivos de la siguiente manera:

Son las guías del estudio y hay que tenerlos presentes durante todo su desarrollo. Al redactarlos, es habitual utilizar verbos y derivados del tipo: “describir”, “determinar”, “demostrar”, “examinar”, “especificar”, “indicar”, “analizar”, “estimar”, “comparar”, “valorar” y “relacionar” respecto de los conceptos o variables incluidas. Evidentemente, los objetivos que se especifiquen deben ser congruentes entre sí. (Tucker, 2004, citado por Hernández, Fernández & Baptista, 2014, (p. 37)

Todo proyecto debe tener una definición clara y explícita de los objetivos que pretende alcanzar para que adquiera su pleno significado. Sobre el tema, Ander-Egg & Aguilar, (2005) expresan que:

El objetivo principal, llamado también objetivo general, es el propósito central del proyecto. A veces viene dado por los objetivos generales de un programa. Los objetivos específicos, inmediatos o complementarios, son ulteriores especificaciones o pasos (en determinadas circunstancias, de carácter intermedio) que hay que dar para alcanzar o consolidar el objetivo general. En algunos casos puede tratarse de objetivos que se derivan del hecho de alcanzar el objetivo principal. De cualquier modo, hay que tener siempre presente que no es necesario formular objetivos de este tipo en todos los proyectos. La necesidad de su formulación vendrá dada por el grado de generalidad o abstracción que tenga el objetivo general. (p.38, 39)

2.4.5. Justificación

Es necesario justificar el para qué de un estudio o por qué debe efectuarse y justificarlo exponiendo sus razones. Así lo exponen Hernández, Fernández & Baptista, (2014):

La mayoría de las investigaciones se ejecutan con un propósito definido, pues no se hacen simplemente por capricho de una persona, y ese propósito debe ser lo suficientemente significativo para que se justifique su realización. Además, en muchos

casos se tiene que explicar por qué es conveniente llevar a cabo la investigación y cuáles son los beneficios que se derivarán de ella. (p.40)

Igualmente, sobre el mismo tema, Ander-Egg & Aguilar (2005), sobre este tema opinan:

Es muy importante destacar, para tenerlo en cuenta a la hora de elaborar esta parte del proyecto, deben cumplirse dos requisitos para que sea completa y correcta. "Hay que explicar la prioridad y urgencia del problema para el que se busca solución, hay que justificar por qué este proyecto que se formula es la propuesta de solución más adecuada o viable para resolver ese problema". (p.33)

El tema de un problema se aborda en la justificación.

2.4.6. Plan de actividades

Para que una actividad tenga éxito debe ser debidamente planificada y organizada, de este modo, se llevará a cabo con eficiencia, y poder así responder a las preguntas ¿Qué se hará?, ¿Cómo se hará?, ¿Cuándo se hará?

Y ¿Dónde se hará? Según Porraz y Navarro (2014) opinan que:

El Plan de pasa a la definición de las acciones particulares necesarias, especificando con ello las etapas y fases de implementación del proyecto, así como los recursos necesarios, el tiempo en el que habrán de realizarse y se asignan las responsabilidades. Aquí se vincula la planeación con la evaluación, pues es necesario establecer las metas en términos cuantitativos, que permitan a través de un sistema de indicadores ir dando cuenta periódicamente de su cumplimiento. El propósito de este punto es precisar los mecanismos de coordinación y las herramientas para el seguimiento y evaluación. (p.14)

El Proyecto de Mejoramiento Educativo para que tenga el impacto esperado, debe contar con una planificación de actividades, las cuales deben estar bien estructuradas para que sean comprendidas y ejecutadas y a través de ellas, se obtengan los resultados esperados.

2.4.7. Cronograma

Todas las actividades planificadas para la realización de un Proyecto deben estar debidamente ordenadas, estableciendo tiempos y responsables de su ejecución.

Una de las estrategias para llevar este orden y control es el cronograma de Gantt, el cual según Ander-Egg y Aguilar (2005) consiste en:

Una matriz de doble entrada, en la que anotan, en las líneas, las distintas actividades que componen un proyecto y en las columnas, el tiempo durante el cual se desarrollarán esas actividades. Una barra horizontal frente a cada actividad representa el período de

duración de la misma. La longitud de la barra indica las unidades de tiempo, señalando la fecha de inicio y la fecha de terminación de la actividad. (p.78)

La elaboración de un cronograma que sirva como guía y base para la realización ordenada de las actividades es indispensable, ya que así se puede establecer el tiempo dedicado a cada una de ellas, para evitar que o no sea suficiente o sobre demasado.

2.4.8. Monitoreo y evaluación

El monitoreo consiste en ir viendo o controlando el desarrollo de las actividades planificadas para verificar que su desarrollo se esté llevando a cabo de la menor manera y poder así lograr alcanzar los objetivos propuestos. Al respecto, Lledo (2007) indica:

El monitoreo consiste en la supervisión de la evolución de los riesgos a través del tiempo. Esta es una tarea crítica para el proyecto pues los riesgos que lo afecta pueden variar de un momento a otro. Por ejemplo, podría suceder que un proyecto con financiamiento asegurado no se concrete debido a desacuerdos insalvables de último momento con las entidades financieras que otorgan los préstamos. (p.422)

Si se busca que los objetivos sean alcanzados, es necesario estar supervisando o monitoreando cada una de las actividades. Esto puede hacerse a través de llamadas telefónicas, preguntas directas a los involucrados, fotografías, videos como evidencias del desarrollo de cada actividad.

Así también, para verificar si se alcanzaron los objetivos propuestos y si hay algo que se necesita mejorar para un siguiente proyecto, es necesario evaluar lo realizado. Sobre el tema, Guandalini (1993) manifiesta:

En un sentido más integral, la evaluación de proyectos puede ser considerado como el proceso encaminado a determinar sistemática y objetivamente la pertinencia, eficacia e impacto de todas las actividades a la luz de sus objetivos. Se trata de un proceso organizativo para mejorar las actividades todavía en marcha y ayudar a la administración en la planificación y toma de decisiones futuras. (p.131)

Entonces, es necesario ir evaluando cada una de las actividades para ver el cumplimiento de los objetivos, y si no fuera así, ir replanteándolos para que se puedan cumplir.

2.4.9. Indicadores educativos

Estos se refieren a los datos o información que sirve para conocer o valorar las características de un hecho o para determinar su evolución futura. Córdova (2011) dice sobre el tema: “son elementos que permiten medir el grado de avance o logro de los resultados y objetivos en diferentes momentos, puede ser cualitativos y cuantitativos y sirven de base para el monitoreo y la evaluación” (p.26).

Los indicadores son entonces la base para el monitoreo, por lo mismo, deben ser claros al indicar los beneficiarios del proyecto la cantidad y calidad, el tiempo y la ubicación. También, los indicadores permiten medir el avance o logro de resultados y objetivos.

2.4.10. Plan de sostenibilidad

La sostenibilidad se refiere a las características del desarrollo que pretende asegurar las necesidades del presente sin comprometer las de las futuras generaciones.

Sobre el tema, el Informe sobre los Recursos Mundiales, 1992, elaborado por el PNUD – Programa de las Naciones Unidas para el Desarrollo)-, por su siglas en inglés, “enfoca el desarrollo sustentable como un proceso que requiere un progreso simultáneo global en las diversas dimensiones: económica, humana, ambiental y tecnológica, para definir la sustentabilidad es necesario considerar todas sus dimensiones de manera articulada”. (p.130).

Al hablar de sostenibilidad, se refiere a que un proyecto pueda seguir ejecutándose de forma apropiada y con el beneficio esperado pero sin perjudicar a quienes están alrededor o el ambiente que rodea a los participantes del mismo.

2.4.11. Presupuesto del proyecto

Un presupuesto no es más que el detalle de la inversión requerida para la ejecución de determinado proyecto, desde el gasto mínimo hasta el máximo, y analizar si es posible contar con los recursos que sean necesarios, como los humanos, materiales y económicos. La encuesta de Presupuesto Abierto (OBS) (2015) menciona que los presupuestos deben:

Estar elaborados de forma que, al emplearlos para la monitorización se orienten a identificar desviaciones del plan del proyecto en lugar de sugerir posibles áreas de costes, algo que debe buscarse en estadios iniciales y no durante la ejecución. (p.1)

Todo proyecto necesita de una inversión, para lo cual se necesita contar con recurso humano, recurso material, lo cual conlleva a un gasto económico, con el cual es posible realizarlo. De lo contrario, las actividades planificadas no tendrán el éxito esperado.

CAPÍTULO III

PRESENTACIÓN DE RESULTADOS

3.1. Título

Metodologías innovadoras para mejorar la comprensión lectora en estudiantes.

3.2. Descripción de PME

El Proyecto de Mejoramiento Educativo se llevó a cabo en Cuarto Grado del nivel primario en el área de Comunicación y Lenguaje, en la Escuela Oficial Rural Mixta aldea Exchimal, municipio de Aguacatán, departamento de Huehuetenango. Su principal objetivo fue desarrollar metodologías innovadoras para elevar el nivel de comprensión lectora de los estudiantes y mejorar así los resultados obtenidos en los indicadores de resultados de aprendizaje en Comunicación y Lenguaje, lo cual vino a incidir en otros indicadores como deserción, no promoción del ciclo escolar, repitencia, sobre edad, entre otros.

Así mismo, según los resultados en las evaluaciones llevadas a cabo por el Ministerio de Educación, los resultados en niveles de comprensión lectora en el área de Comunicación y Lenguaje, en los estudiantes del nivel primario, ha sido deficiente, esto debido al uso inadecuado de metodologías, al poco uso de los materiales de lectura donadas por el Ministerio de Educación, la falta de motivación de parte de los docentes, el poco o nada de apoyo de parte de los padres de familia, la existencia de aulas poco pedagógicas, la situación económica de las familias de las áreas rurales quienes debido a lo mismo, no brindan una alimentación nutricional adecuada a sus hijos, afectando su desarrollo intelectual y por ende su aprendizaje.

El proyecto se desarrolló con la participación de actores directos: estudiantes, docentes y padres de familia; actores potenciales: municipalidad, ONGs, empresas privadas, proveedores, ya que al trabajar en conjunto se logró minimizar el problema, que era la deficiencia de comprensión lectora en los estudiantes.

Las debilidades, amenazas, fortalezas y oportunidades del problema – efecto seleccionado, fueron descritas utilizando la técnica DAFO, lo cual permitió vinculaciones estratégicas identificadas a través de la técnica MINI MAX , de las cuales se obtuvieron 5 líneas de acción, priorizando la siguiente: Aplicación de nuevos métodos y técnicas utilizando recursos innovadores y del contexto, materiales digitales, libros de texto y la creatividad de los docentes y el apoyo de los padres de familia para crear el hábito de la lectura y mejorar la comprensión lectora en los niños de la EORM de la aldea Exchimal, municipio de Aguacatán, departamento de Huehuetenango, seleccionando el proyecto: Metodologías innovadoras para mejorar la comprensión lectora en estudiantes.

3.3. Concepto de PME

Implementar metodologías innovadoras para mejorar la comprensión lectora.

3.4. Objetivos

3.4.1. General

Desarrollar metodologías innovadoras para mejorar el nivel de comprensión lectora en los estudiantes de cuarto grado del nivel primario de la Escuela Oficial Rural Mixta aldea Exchimal, municipio de Aguacatán, departamento de Huehuetenango.

3.4.2. Específicos

A. Elaborar guía con metodologías innovadoras para mejorar el nivel de comprensión lectora de los estudiantes.

B. Aplicar metodologías innovadoras para mejorar el nivel de comprensión lectora de los estudiantes.

C. Socializar la metodología innovadora a implementar para elevar el nivel de comprensión lectora utilizando recursos digitales y del contexto.

3.5. Justificación

Guatemala ocupa el puesto 125 de 130 a nivel mundial en calidad educativa, lo cual significa que está dentro de los últimos lugares. Según encuestas, la situación donde predomina la deficiencia en las diferentes áreas del currículum es en las áreas rurales, donde las metodologías, técnicas y estrategias deben ser adaptadas al contexto de los estudiantes para ser aprovechadas al máximo, utilizando los recursos propios y los provistos por el sistema educativo para el nivel primario.

En el área de Comunicación y Lenguaje es importante obtener un nivel eficiente de comprensión lectora en los estudiantes, sin embargo, es un aspecto donde hay deficiencia, existe un nivel bajo de retención y por lo mismo, de comprensión, lo cual tiene incidencia en indicadores educativos como repitencia, deserción escolar, bajo nivel de matrícula, sobre edad, entre otros.

La calidad en la educación es una demanda social, institucional y poblacional, y si hay deficiencia educativa, es necesario implementar metodologías innovadoras, técnicas, estrategias, así como recursos y materiales innovadores, los cuales, en conjunto con los materiales del contexto y el apoyo de padres de familia y motivación, profesionalismo y compromiso de los docentes, dieron como resultado el éxito en lograr un nivel aceptable de comprensión en las lecturas que los niños realizan.

Las características del contexto donde se desenvuelven los estudiantes también juegan un papel importante en el éxito o fracaso del proceso educativo. Entre

estos se pueden mencionar: la falta o poca existencia de recursos didácticos, aulas poco pedagógicas, docentes que no dominan el idioma materno de los estudiantes, pobreza extrema de la mayoría de familias, desintegración familiar, migración de los padres.

Con la implementación del Proyecto de Mejoramiento Educativo, a través de las fortalezas y debilidades, se pretendía eliminar las debilidades y amenazas descritas en la técnica DAFO, por medio de la implementación de la línea de acción Aplicación de métodos innovadores y técnicas utilizando recursos innovadores y del contexto, materiales digitales, libros de texto y la creatividad de los docentes y el apoyo de los padres de familia para crear el hábito de la lectura y mejorar la comprensión lectora en los niños, de la Escuela Oficial Rural Mixta aldea Exchimal, municipio de Aguacatán, departamento de Huehuetenango.

El problema que afectaba a los niños de Cuarto Grado del nivel primario de la Escuela Oficial Rural Mixta donde se perfiló el Proyecto de Mejoramiento Educativo, se refería a que los niños al momento de realizar una lectura, demostraban un bajo nivel de comprensión de la misma, y para mejorar el indicador de resultados de aprendizaje en el área de Comunicación y Lenguaje, era necesario implementar metodologías innovadoras para mejorar la comprensión lectora en estudiantes.

Por lo mismo, era necesario aplicar, desarrollar e implementar metodologías innovadoras para mejorar el nivel de comprensión lectora de los estudiantes de Cuarto Grado del nivel primario de la Escuela Oficial Rural Mixta aldea Exchimal, municipio de Aguacatán, departamento de Huehuetenango, con el uso de recursos didácticos, digitales y elaboración de rincones de aprendizaje con materiales del contexto, con el fin de solucionar el problema detectado.

3.6. Distancia entre el diseño proyectado y el emergente

El objetivo general del Proyecto de Mejoramiento Educativo era desarrollar metodologías innovadoras para mejorar el nivel de comprensión lectora en los estudiantes de cuarto grado del nivel primario de la Escuela Oficial Rural Mixta de la aldea Exchimal, municipio de Aguacatán, departamento de Huehuetenango y entre las actividades planificadas estaban contempladas varias técnicas; títeres cuentacuentos, dramatizaciones de lecturas, inventando un final diferente, inventando historias con objetos del contexto, biblioteca innovadora, la ruleta preguntona, entre otras.

Algunas técnicas no se pusieron en práctica por la suspensión de clases que se dio a nivel nacional a partir del 16 de marzo, por motivo de la pandemia del COVID19, según Acuerdo Gubernativo 5-2020 emitido por el presidente de la República.

Debido a esta situación, se buscaron estrategias que permitieran la ejecución de las actividades planificadas, entre las cuales está la elaboración de Hojas de trabajo con sus respectivas instrucciones, conteniendo las técnicas que hizo falta implementar en las aulas. Dichas hojas de trabajo fueron entregadas a los padres de familia aprovechando los momentos de entrega de bolsas de alimentación escolar, para que los estudiantes las realizaran en casa, lo cual permitió la ejecución de las actividades para no dejar en suspenso el proyecto.

Fotografía No. 7

Técnica a trabajar en casa: Inventando un final diferente



PROGRAMA ACADÉMICO DE DESARROLLO PROFESIONAL DOCENTE -
PADEP/D-
LICENCIATURA EN EDUCACIÓN PRIMARIA INTERCULTURAL CON ÉNFASIS
EN EDUCACIÓN BILINGÜE

HOJA DE TRABAJO

TÉCNICA DE COMPRENSIÓN LECTORA "INVENTANDO UN FINAL
DIFERENTE."

INSTRUCCIONES: a continuación aparece una historia incompleta. En los
espacios en blanco escriba los posibles finales que se le piden.

Luego pinte los dibujos.

EL PATITO FEO

En una granja entre muchos animales, vivía una pata muy contenta, ya que estaba
a punto de conocer a sus hijitos que pronto romperían el cascarón. Un día,
estando ella calentando los huevos, ¡por fin llegó el momento! Muy emocionada
estaba viendo cómo se rompió el primer huevo, luego el segundo, el tercero y el
cuarto. Unos patitos muy hermosos fueron saliendo y buscando a mamá pata.
Faltaba uno. La mamá pata y sus patitos esperaban con ansias el momento de
que saliera el otro patito. El huevo se fue quebrando, poco a poco. Pero, primero
salió el pico, diferente al de los patitos. Luego salió la cabecita de un color nada
parecido al de sus hermanos. Por fin salió un...no era pato, no era pollo, no era
pavo...

Escribe un final alegre para el cuento

Fuente: Elaboración propia.

Sin embargo, no todos los estudiantes realizaron las actividades propuestas, debido a diferentes situaciones que se viven en la comunidad, entre las cuales se pueden mencionar que la mayoría de padres de familia carecen de instrucción educativa y se les dificulta transmitir a sus hijos las instrucciones dadas a ellos; en las áreas rurales los niños ayudan a sus padres en las labores del campo, ya que la mayoría se dedican a la agricultura, por lo mismo, los niños no tuvieron el tiempo necesario para resolver las hojas de trabajo.

En relación a los talleres de inducción y socialización a docentes, tampoco se realizaron como estaba planificado, ya que según cronograma era en el mes de abril y debido a la situación de la pandemia, no se tuvieron clases presenciales. Como medida sustitutiva se optó por el uso de plataformas y medios de comunicación virtuales donde todos los docentes participaron y así se socializó el uso de los instrumentos de lectura, la Guía de metodologías innovadoras para mejorar la comprensión lectora, los cuales también fueron enviados por vía electrónica para su descarga y uso posterior en las aulas cuando se reanuden las clases presenciales.

El cierre del proyecto fue otra de las actividades que no se pudo realizar de forma presencial como estaba planificado, por lo que se tuvo que hacer a través de la entrega de trifoliales a padres de familia de los estudiantes de cuarto grado y la colocación de afiches en la escuela donde fuera visible la información y dar a conocer la culminación del mismo pero sin contacto físico con la población involucrada.

3.7. Plan de actividades

Tabla No. 27
Plan de Actividades

No.	Duración	Actividad	Tareas	Sub-tareas	Responsable
FASE DE INICIO					
1	1 semana	Presentación del Proyecto a Coordinadora Técnico Administrativa	Solicitud al CTA del distrito 13-27-049	Elaboración de solicitud.	Herlinda González
	4 semanas	Elaboración de Guía con metodologías innovadoras	Recopilación de metodologías innovadoras	Investigación de material sobre metodologías innovadoras	Herlinda González
	2 Semana	Lanzamiento del proyecto	Inauguración y divulgación del proyecto	Elaboración del programa de inauguración	Herlinda González
		Presentación del proyecto a padres de familia de alumnos a quienes va dirigido.	Socialización del proyecto con padres de familia.	Elaboración de afiches informativos.	Herlinda González
FASE DE PLANIFICACIÓN					
2	2 semanas	Elaboración de planes e instrumentos	Elaboración de plan de actividades:	Diseño y elaboración del formato del plan de actividades: Capacitación Divulgación Organización Gestión Ejecución Evaluación	Herlinda González
			Elaboración de plan de monitoreo.	Diseño y elaboración de instrumentos de monitoreo.	Herlinda González
			Elaboración de plan de evaluación.	Diseño y elaboración de instrumentos de evaluación	Herlinda González
FASE DE EJECUCIÓN					

3	8 Semana	Elaboración de materiales de apoyo basados en el CNB.	Elaboración de guías metodológicas y materiales.	Recopilación de materiales.	Herlinda González
	14 semanas	Aplicación de metodologías innovadoras según el CNB para mejorar la comprensión lectora.	Implementación de técnicas investigadas.	Distribución de materiales.	Herlinda González
	3 semanas	Socialización de guías y materiales para implementación de metodologías innovadoras.	Planificación de talleres de socialización con docentes.	Solicitar materiales del contexto a los estudiantes. Elaboración de recursos. Reproducción de materiales.	Herlinda González Herlinda González Herlinda González
FASE DE MONITOREO					
4			Ver plan adjunto		
FASE DE EVALUACIÓN					
5			Ver plan adjunto		Herlinda González
DE SOSTENIBILIDAD					
6			Ver plan adjunto		Herlinda González
DE CIERRE DEL PROYECTO					
7	1 semana	Finalización del proyecto	Socialización de los resultados del proyecto Elaboración de fichas informativas	Establecer el medio para la divulgación del cierre del proyecto. Definir el diseño de las fichas informativas.	Herlinda González

Fuente: Elaboración propia.

Tabla No. 28
Cronograma de actividades

No	ACTIVIDADES	FECHA DE EJECUCIÓN																							
		2019								2020															
		Noviembre				Diciembre				Enero				Febrero				Marzo				Abril			
		1	2	3	4	1	2	3	4	1	2	3	4	1	2	3	4	1	2	3	4	1	2	3	4
1	Presentación del proyecto a Coordinadora Técnica Administrativa																								
2	Elaboración de Guía con metodologías innovadoras																								
3	Lanzamiento del proyecto																								
4	Presentación del Proyecto a Padres de Familia																								
5	Elaboración de planes e instrumentos																								
6	Elaboración de materiales de apoyo																								
7	Aplicación de metodologías innovadoras de comprensión lectora con objetivos de aprendizaje basados en el CNB																								
8	Socialización con los docentes sobre el uso y manejo de la guía y materiales para implementación de metodologías innovadoras																								
9	De monitoreo																								
10	De Evaluación (metas)																								
11	Cierre del proyecto																								

Fuente: Elaboración propia.

3.7.1. Fases del proyecto

El proyecto se realizó con la ejecución de las actividades establecidas en el Plan General de Actividades, las cuales se dividen en tareas y subtareas. Los resultados se describen a continuación.

A. Inicio

En esta fase se desarrollaron las actividades sin ningún problema, ya que se hizo una Solicitud dirigida a la Coordinadora Distrital Msc. Iliana Argentina Villatoro Funes para la aprobación de la ejecución del Proyecto en la Escuela Oficial Rural Mixta de la aldea Exchimal, la cual fue Autorizada a través de una carta.

Fotografía No. 8
Carta de Autorización de CTA

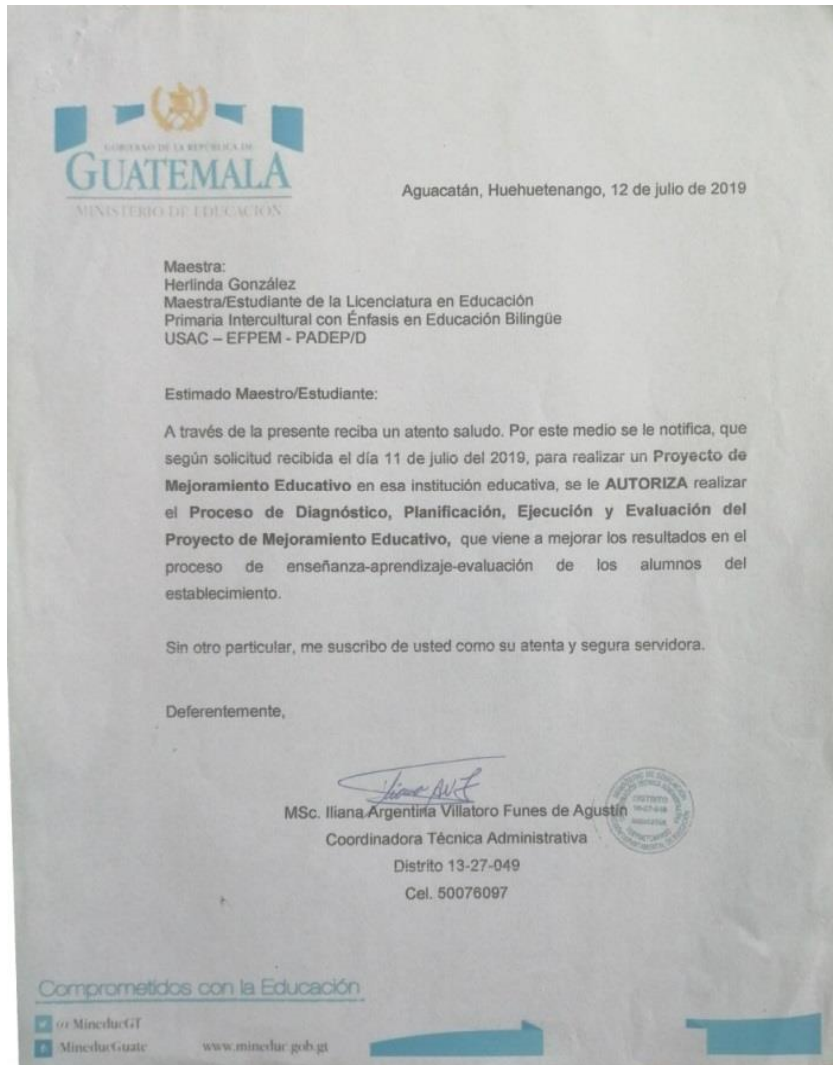

Fuente: Elaboración propia

Así también se redactó el acta de Inicio del Proyecto.

Fotografía No. 9

Acta de Inicio del Proyecto

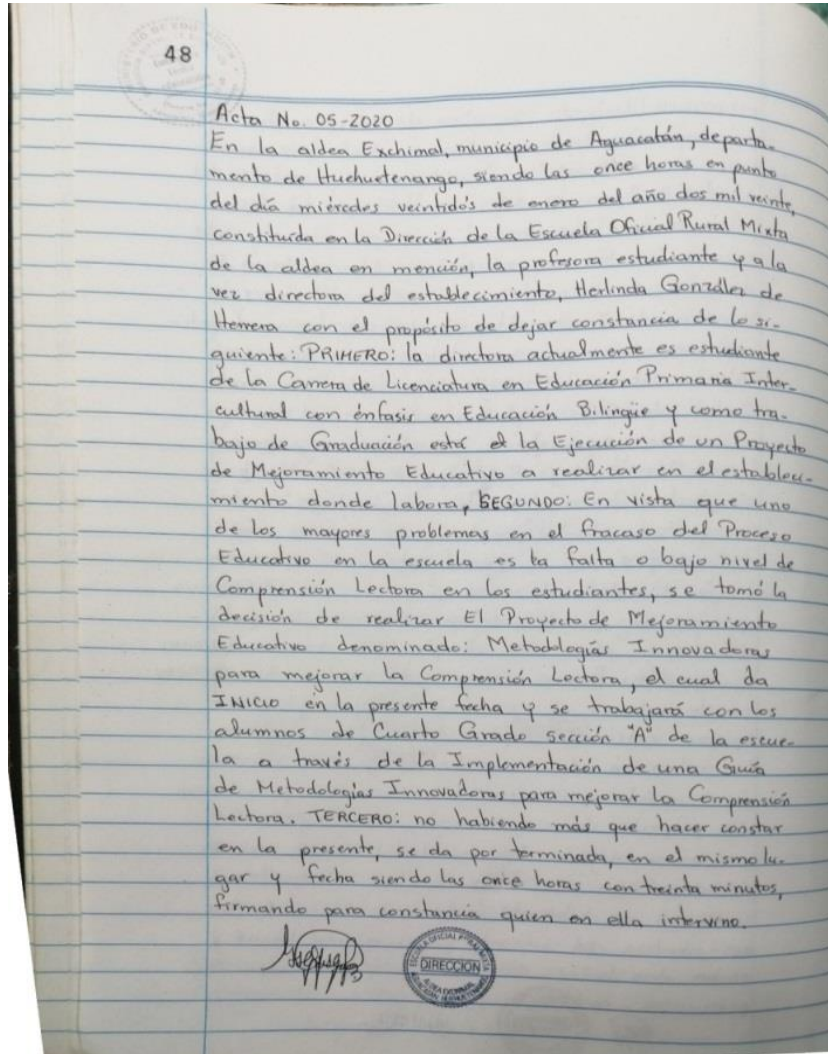

Fuente: Elaboración propia.

Durante los meses de noviembre y diciembre se hizo la investigación sobre metodologías innovadoras para mejorar el nivel de comprensión lectora en los estudiantes, de las cuales fueron seleccionadas varias de ellas, con las cuales se elaboró la Guía de metodologías innovadoras para aplicar con los alumnos de cuarto grado de la EORM aldea Exchimal.

Teniendo la Guía ya elaborada, se llevó a cabo el lanzamiento del Proyecto, donde en la Inauguración del ciclo escolar, se dio a conocer a padres de familia y

docentes del establecimiento en qué consistía el Proyecto de Mejoramiento Educativo, para lo cual todos manifestaron estar de acuerdo y su apoyo para la realización del mismo y que fuera un éxito.

En esta actividad todo el personal de la escuela se enteró del proyecto de mejoramiento educativo a realizar, y se motivaron por su realización, indicando que serán entes colaboradores y ejecutores, para que la propuesta pedagógica dada a conocer tenga como resultado mejorar el nivel de comprensión lectora en los estudiantes de la escuela.

Fotografía No. 10

Socialización del Proyecto con Padres de Familia



Fuente: profesora Vilma Cardona

Después de la información brindada a nivel general, se tuvo una reunión con los padres de familia y estudiantes de Cuarto Grado de la Escuela Oficial Rural Mixta con quienes se realizará el Proyecto de Mejoramiento Educativo para explicarles en qué consiste, cual es el propósito del mismo y quienes serán los participantes. Ante la explicación, los presentes manifestaron que brindarán su apoyo para que la actividad sea un éxito y brindarán el tiempo necesario en casa para realizar los ejercicios que se dejen a los estudiantes como tarea.

B. Planificación

Para poder llevar a cabo el Proyecto de Mejoramiento Educativo se realizó la Planificación de las diferentes actividades, entre ellas las de monitoreo, de evaluación y de sostenibilidad.

El Plan de Actividades está conformado por: duración, actividad, tareas, sub tareas y responsables y a su vez, está dividido en fases: de inicio, de planificación, de ejecución, de monitoreo, de evaluación, de sostenibilidad y de cierre del proyecto.

Así también se elaboraron instrumentos de monitoreo y evaluación para verificar el avance, funcionalidad e impacto de las técnicas implementadas.

C. Ejecución

Según los objetivos establecidos y teniendo ya elaborada la Guía de metodologías innovadoras y funcionales, se procedió a reproducirla para entregar un ejemplar de la misma a las autoridades de la Escuela Oficial Rural Mixta Aldea Exchimal así como a todos los docentes del establecimiento para trabajarla con los estudiantes. Como resultado de esta actividad, cada docente cuenta con una Guía como apoyo para mejorar el nivel de comprensión lectora en los estudiantes, a través de la aplicación de las técnicas sugeridas.

También se hizo la reproducción de materiales de apoyo para entregar junto con las guías. Luego de ser revisadas las guías por los docentes, manifestaron que las metodologías y materiales se veían interesantes y que serían de mucho apoyo para que los estudiantes mejoraran su proceso lector. Para la elaboración de las guías, el gasto que se hizo fue personal, ya que se tocaron puertas pero no se obtuvo respuesta positiva.

Durante el tiempo que se trabajó de forma presencial con los estudiantes, se ejecutaron varias técnicas. Una de las técnicas que les llamó bastante la

atención fue la de los títeres cuentacuentos, ya que los niños son muy creativos y buscan para cada títere una diversidad de nombres, profesiones, voces, entre otras.

Así también, se elaboró material ilustrativo para poner en práctica cada una de las técnicas, los cuales también fueron con fondos propios. Como resultado de estas técnicas, los estudiantes mejoraron su nivel de comprensión lectora, minimizando con esto la falta de retención, la deserción escolar, el ausentismo.

Fotografía No. 11
Técnica de los títeres cuentacuentos



Fuente: alumno de cuarto grado

Lamentablemente por la suspensión de clases, las técnicas que no pudieron ejecutarse en el aula, fueron trabajadas a distancia con el apoyo de padres de familia.

Fotografía No. 12
Alumno realizando técnica en su casa



Fuente: madre de familia

Al finalizar cada técnica implementada, se observó la diferencia entre el antes y el después, ya que los estudiantes mejoraron su nivel de comprensión al leer un texto. Y su atención e interés por la lectura se vio motivada por los materiales utilizados en el aula y las hojas de trabajo para trabajar en casa.

La socialización con el personal docente de la escuela también se trabajó a distancia por medio de recursos digitales, dando como resultado que todos tuvieran conocimiento de las metodologías innovadoras implementadas en cuarto grado y así mismo pudieron obtener la Guía de metodologías innovadoras.

D. Monitoreo

El objetivo de la elaboración de una Guía de metodologías innovadoras fue alcanzado a través de la investigación de libros, trabajos, tesis, revistas, que tratan sobre cómo mejorar la comprensión lectora en los estudiantes.



Durante los meses de enero, febrero y marzo, se trabajaron varias técnicas en el aula y ahí se pudo observar y monitorear el trabajo realizado por los niños. En este tiempo se observó que los estudiantes mejoraron el nivel de comprensión lectora.

Cuando se dio la suspensión de clases, de la guía se fueron extrayendo Hojas de Trabajo, las cuales se entregaban a los padres de familia para que las hicieran llegar a los niños y a través de la comunicación constante con ellos y las evidencias por medio de fotografías enviadas por whatsapp, se pudo observar la realización correcta de las tareas. Incluso varios estudiantes realizaron la lectura correcta de un párrafo utilizando el teléfono para escucharla.

Para monitorear el uso y avance de estas técnicas, ya sea de forma presencial o a distancia, se utilizó la entrevista a docentes, estudiantes y padres de familia,

dando como resultado la recopilación de opiniones favorables sobre el uso de las nuevas metodologías.

Fotografía No. 13 Entrevista a docente

Universidad de San Carlos de Guatemala
 Escuela de Formación de Profesores de Enseñanza Media –EFPEM-
 Programa Académico de Desarrollo Profesional Docente PADEP/D
 Licenciatura en Educación Primaria Intercultural con Énfasis en Educación Bilingüe

Parte informativa
 Establecimiento: Escuela Oficial Rural Mixta
 Dirección: Aldea Exchimal, Aguacatán, Huehuetenango
 Área de aprendizaje: Comunicación y Lenguaje
 Grado: Cuarto primaria
 Sección: "A"
 Nivel: Primaria
 Proyecto Educativo: **Metodologías innovadoras para mejorar la comprensión Lectora**

Nombres y apellidos: Angelica María Hernández

Edad de la persona entrevistada				
15-25 años	25-35 años	35-45 años	45-55 años	De 55 o más
		X		

Entrevista dirigida a Docentes

Objetivo: Determinar los resultados al momento de aplicar de las metodologías para mejorar el nivel de comprensión lectora en los estudiantes.

- ¿Las técnicas aplicadas son fáciles de comprender por los estudiantes?
 SI NO
 ¿Por qué? porque el lenguaje que se utiliza es sencillo y comprensible por los niños.
- ¿Los estudiantes siguen las instrucciones para la aplicación de la técnica?
 SI NO
 ¿Por qué? porque son fáciles de entender
- ¿El tiempo para cada técnica es suficiente? SI NO
 ¿Por qué? porque no son difíciles y no llevan mucho tiempo.
- ¿El ambiente al momento de aplicar las técnicas es agradable o desagradable?
Es agradable porque se juega, se comparte con los compañeros.
- ¿Participan todos los estudiantes? SI NO
 ¿Por qué? porque son juegos y a todos les gusta jugar

Fuente: Elaboración propia.

El objetivo relacionado a la aplicación de metodologías innovadoras para mejorar el nivel de comprensión lectora, se vio reflejado en el uso que los estudiantes y docentes han hecho de la guía, ya sea de forma presencial o a distancia. Esto se pudo evidenciar a través de las respuestas obtenidas en la Guía de entrevista, donde en las realizadas a los docentes, exponen que han aplicado las técnicas, las cuales son interesantes y funcionales para mejorar la comprensión lectora, lo cual viene a incidir de manera positiva en el rendimiento escolar y promoción del ciclo lectivo.

Así también los alumnos, manifestaron que el uso de las técnicas les ayuda bastante a comprender lo que leen, ya que es a través de juegos, dibujos, dramatizaciones, preguntas.

Los padres de familia han opinado que les parece interesante la forma de trabajo a través de estas metodologías, ya que sus hijos les comentan en casa que es divertido inventar un final diferente para una historia, del final que ya conocían. En casa algunos niños elaboraron sus propios títeres y juegan con sus hermanitos pequeños, repitiendo la historia que escucharon en clase o inventando las propias.

Respecto a la socialización con el personal docente sobre el uso de las guías, se pudo observar que los docentes también han aplicado las técnicas en las hojas de trabajo que han enviado a sus alumnos como parte del proceso de Autoaprendizaje que el sistema educativo impuso a raíz de la suspensión de clases. Así entonces, los docentes han sido capacitados respecto al uso correcto de las metodologías innovadoras y cuentan con material físico y en digital que ayude a mejorar el proceso educativo, lo cual viene a colaborar con la dotación de recursos y materiales de enseñanza, que ayude a minimizar la repitencia o deserción escolar de los niños.

E. Evaluación

Alcanzar el objetivo de elaborar una guía con metodologías innovadoras para mejorar el nivel de comprensión lectora de los estudiantes se logró al entregar a la dirección y personal docente un ejemplar de la guía a cada uno, para que cuenten con un apoyo a utilizar con sus estudiantes y mejorar así la comprensión lectora de los mismos y por consiguiente, su rendimiento académico, minimizando la deserción, el ausentismo, la repitencia y el fracaso escolar. Esto se realizó verificando que en la dirección y cada aula se contara con un ejemplar de Guía de metodologías innovadoras.

A cada niño se le hizo entrega de su propia Guía, y han manifestado que las metodologías les ha sido de bastante apoyo en el proceso de comprensión de las lecturas lo cual favorece en su rendimiento escolar, obteniendo una nota aceptable en el área de Comunicación y Lenguaje.

Así mismo, los padres de familia también manifestaron su satisfacción ya que en casa los niños comparten sus experiencias con su familia, han mejorado en el proceso lector, les gusta asistir a la escuela o recibir las hojas de trabajo enviadas por los docentes. Esto dará como resultado favorable la promoción del ciclo escolar de los niños, situación que para los padres es de mucha satisfacción.

El objetivo que se refiere a la aplicación de metodologías innovadoras para mejorar el nivel de comprensión lectora de los estudiantes se cumplió porque se utilizaron técnicas innovadoras con los niños, las cuales fueron de beneficio para mejorar su nivel de comprensión lectora, lo cual se verificó a través de entrevistas dirigidas a padres de familia quienes respondieron que la forma de trabajar es diferente pero funcional en relación a las formas tradicionales de lectura.

Fotografía No. 14

Realizando entrevista a madre de familia



Fuente: profesora Vilma Cardona

Los docentes manifestaron que el Proyecto es funcional ya que los niños han demostrado su interés en el momento propio de lectura, situación que mejora el rendimiento escolar, la asistencia regular a clases, la promoción escolar, la edad adecuada para matricularse en el grado respectivo. También la Guía es un material de apoyo que colabora en el proceso educativo y beneficia tanto a los docentes como a los estudiantes.

Los estudiantes también dieron su opinión sobre el uso de las guías, exponiendo que “leer es divertido”, ya que se hace jugando, dramatizando, incluso cantando. Hacen todo lo posible por asistir regularmente a la escuela para adquirir nuevos conocimientos a través de la lectura, ya que lo que ellos desean es ser promovidos en el grado que están cursando, mejorar su nivel de vida a través de su preparación académica, reducir la no promoción o deserción escolar.

Los padres de familia demostraron su satisfacción ya que vieron el interés que tienen sus hijos por asistir a la escuela. Las posibilidades de deserción, ausentismo o fracaso escolar se han minimizado y para ellos es muy gratificante que sus hijos sean promovidos.

El objetivo relacionado con la socialización de la Guía de metodología innovadora a implementar para elevar el nivel de comprensión lectora utilizando

recursos digitales y del contexto se cumplió al socializar con el personal del establecimiento la guía de métodos innovadores para elevar el nivel de comprensión lectora con el uso de diferentes materiales y medios del contexto. El resultado de esto fue que cada docente fue beneficiado con una Guía como material de apoyo.

También en la dirección del establecimiento la Guía de metodologías innovadoras pasa a formar parte de los materiales de enseñanza para colaborar con el proceso educativo de las presentes y futuras generaciones de estudiantes, ayudando al buen rendimiento escolar, la permanencia en la escuela, a la promoción anual y un mejor nivel de vida de los niños.

F. Cierre del proyecto

Este se realizó en la Escuela Oficial Rural Mixta de la aldea Exchimal, el día 08 de junio de 2020, con la distribución de fichas informativas en el establecimiento, las cuales fueron entregadas a padres de familia del grado donde se realizó el proyecto. En dicha actividad se informó que el Proyecto de Mejoramiento Educativo Metodologías innovadoras para mejorar el nivel de Comprensión Lectora de los estudiantes quedaba concluido, con el resultado positivo de que los niños mejoraron el nivel de comprensión lectora, con el uso y aplicación de las metodologías innovadoras investigadas para la realización del Proyecto. Se evitó la asistencia de los niños involucrados debido a la situación que se vive en el país.

Así también se comunicó a las autoridades educativas, a los docentes, líderes comunitarios, organización de padres de familia, vía Whatsapp de la culminación del Proyecto. Con el conocimiento de todos los actores directos o indirectos involucrados, se tiene como resultado la institucionalización del Proyecto de Mejoramiento Educativo denominado Metodologías innovadoras para mejorar el nivel de comprensión lectora en la Escuela Oficial Rural Mixta aldea Exchimal incluyéndolo en el PEI (Proyecto Educativo Institucional).

La evaluación se realizó a través de diferentes opiniones de los actores directos e indirectos y se tomaron sugerencias para mejorar debilidades observadas durante la realización del proyecto.

La situación que se vive a nivel mundial fue un factor que afectó bastante la realización completa del Proyecto, ya que muchas actividades no se hicieron como correspondía, por lo cual no se lograron en un 100% los resultados esperados, pero sí el más importante y que era el propósito del Proyecto: Mejorar el nivel de Comprensión Lectora en los estudiantes de cuarto grado de la Escuela Oficial Rural Mixta aldea Exchimal.

El mejorar el nivel de comprensión lectora en los estudiantes, fue de mucho beneficio en su rendimiento académico, ya que se lograron los resultados de aprendizaje en el área de Comunicación y Lenguaje L-2. Sin embargo, al momento de una lectura en su idioma materno, también se observó una mejor comprensión de la lectura, situación que antes del proyecto no se había dado. Los niños de la escuela en su mayoría pertenecen a la cultura chalchiteka y los materiales en este idioma son mínimos. Pero los pocos que existen han sido utilizados como materiales de lectura.

El tener un nivel aceptable de comprensión lectora tiene incidencia en las otras áreas del currículo. Esto a su vez, repercute en la asistencia regular a la escuela cumpliendo con el porcentaje de días de clases normado por el MINEDUC, la escolarización oportuna, en la participación en el aula, promoción del grado escolar, lo cual tiene como resultado final tener un desarrollo humano de calidad.

a. Plan de Divulgación

1. Parte informativa

Nombre de la escuela: Escuela Oficial Rural Mixta aldea Exchimal

Medio de divulgación: Fichas informativas Fecha: 08-06-2020

Responsable: Herlinda González

2. Parte operativa

2.1. Objetivos

2.1.1. General: Divulgar la finalización del Proyecto

2.1.2. Específicos

A. Finalizar el Proyecto de Mejoramiento Educativo

B. Evaluar los resultados del Proyecto a través de opiniones de actores involucrados, directos e indirectos.

C. Socializar con los involucrados el resultado del Proyecto

3. Descripción de la estrategia de divulgación

La estrategia consiste en: a través de Fichas informativas dar a conocer a la comunidad educativa la finalización del Proyecto de Mejoramiento Educativo.

4. Actividades

4.1. Gestión de Permisos a autoridades educativas y comunales.

4.2. Entrevistas directas a diferentes actores involucrados.

4.3. Generación de material de información (fichas informativas)

5. Recursos

5.1. Humanos: Profesora estudiante, alumnos, padres de familia, docentes.

5.2. Materiales: Cartulina, marcadores.

5.3. Tecnológicos: computadora, impresora, internet

6. Evaluación:

A través de diferentes opiniones de los actores directos e indirectos se tomarán sugerencias para mejorar debilidades observadas durante la realización del proyecto.

f.  _____

Herlinda González

Fotografía No. 15
Acta de finalización del Proyecto

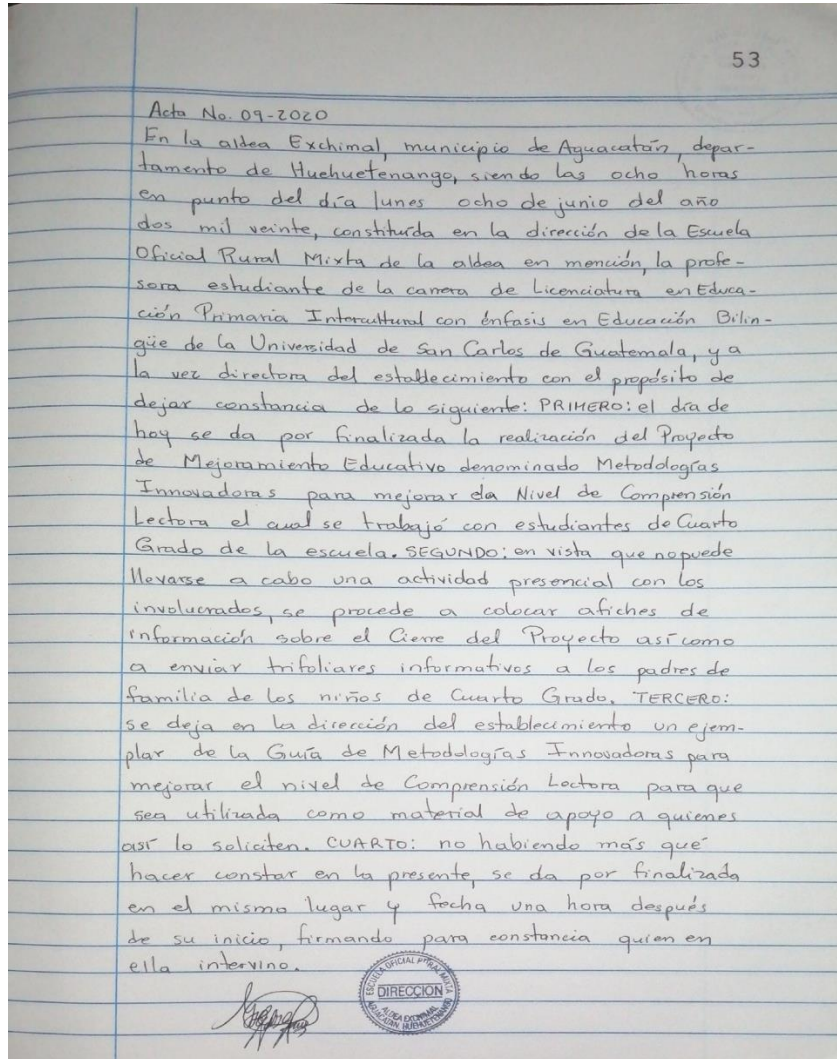

Fuente: Elaboración propia.

Fotografía No. 16

Entrega de trifoliales a madres de familia



Fuente: Profesora Vilma Cardona

Fotografía No. 17

Ficha informativa (Póster Académico)

 Título del proyecto: METODOLOGÍAS INNOVADORAS PARA MEJORAR LA COMPRENSIÓN LECTORA EN ESTUDIANTES Autora: Herlinda González		
Concepto Implementar Metodologías innovadoras para mejorar la comprensión lectora.	Descripción El Proyecto de Mejoramiento Educativo se llevó a cabo en cuarto grado del nivel primario en el área de comunicación y lenguaje, en la Escuela Oficial Rural Mixta Adela Eschima, municipio de Aguacatán, departamento de Huehuetenango. Tiene como objetivo desarrollar metodologías innovadoras para elevar el nivel comprensión lectora de los estudiantes y mejorar así los resultados obtenidos en los indicadores de resultados de aprendizaje en Comunicación y Lenguaje, lo cual viene a incidir en otros indicadores como: deserción, no promoción del ciclo escolar, repitencia, sobre edad, entre otros.	Metodología Se utilizaron los métodos analítico, inductivo, deductivo, lógicos, que de observación, entrevista, instrumentos, guías de entrevista, de observación.
Justificación La calidad en la educación es una demanda social, institucional y poblacional, y si hay deficiencia educativa, es necesario implementar metodologías innovadoras, técnicas, estrategias, así como recursos e materiales innovadores, los cuales, en conjunto con los materiales del contexto y el apoyo de padres de familia y motivación profesionalismo y compromiso de los docentes, darán como resultado el éxito en lograr un nivel aceptable de comprensión en las lecturas que los niños realizan.	Objetivos General Desarrollar metodologías innovadoras para mejorar el nivel de comprensión lectora en los estudiantes de cuarto grado del nivel primario de la Escuela Oficial Rural Mixta Adela Eschima, municipio de Aguacatán, departamento de Huehuetenango. Específicos - Aplicar metodologías innovadoras para mejorar el nivel de comprensión lectora de los estudiantes. - Diseñar material de apoyo que facilite la aplicación de metodologías innovadoras. - Implementar métodos innovadores para elevar el nivel de comprensión lectora utilizando recursos digitales y del contexto.	Actividades Lanzamiento del proyecto. Elaboración de planes e instrumentos. Implementación de metodologías innovadoras. Elaboración de materiales de apoyo basados en ODS. Socialización de guías y materiales para implementación de metodologías innovadoras. Aplicación de metodologías innovadoras según ODS.
	Resultados Se recopilaron metodologías innovadoras para mejorar la comprensión lectora. Se elaboró una guía de metodologías innovadoras para mejorar la comprensión lectora. Se aplicaron estrategias para mejorar la comprensión lectora. Se observaron resultados favorables en la comprensión lectora en estudiantes.	Acciones de sostenibilidad Implementación de técnicas de comprensión lectora. Fortalecimiento de comunidades de aprendizaje. Gestionar los recursos necesarios para la realización del Proyecto. Apoyo del Gobierno Escolar en la aplicación de técnicas de comprensión lectora.

Fuente: Elaboración propia

CAPÍTULO IV

ANÁLISIS Y DISCUSIÓN DE RESULTADOS

La Escuela Oficial Rural Mixta ubicada en la Aldea Exchimal, del municipio de Aguacatán, departamento de Huehuetenango, que se encuentra a 10 kilómetros de distancia de la cabecera municipal y 35 de la cabecera departamental, es la institución donde se desarrolló el Proyecto de Mejoramiento Educativo.

La escuela es de Modalidad Bilingüe, atendiendo dos niveles: Pre primario y Primario. Es una escuela gradada, de Primero a Sexto grado, algunos grados cuentan con dos secciones, atendida cada sección por un docente. Del nivel pre primario son 2 secciones atendidas por 2 docentes. Del nivel primario son 9 secciones atendidas por 9 docentes. Por ser una escuela con más de doscientos niños se cuenta con un director sin grado. Siendo en total 12 la cantidad de personal que se cuenta.

Se cuenta también con apoyo de Gobierno Escolar y Organización de Padres de Familia, quienes apoyan en la gestión de proyectos para beneficio del establecimiento y la realización de actividades educativas, cívicas, deportivas y culturales. La Organización de Padres de Familia es también la encargada de administrar los Programas de Apoyo que se reciben de parte del Ministerio de Educación.

Luego de analizar las Vinculaciones Estratégicas se toma la siguiente: F.2. Aplicación de nuevas metodologías. O.3. Capacitaciones permanentes de parte de autoridades educativas. O.5. Capacitaciones en Idiomas Mayas, la que dio como resultado varias Líneas de Acción, de las cuales se definió la primera: Aplicación de métodos y técnicas utilizando recursos innovadores y del contexto,

materiales digitales, libros de texto y la creatividad de los docentes y el apoyo de los padres de familia para crear el hábito de la lectura y mejorar la comprensión lectora en los niños de la Escuela Oficial Rural Mixta de la aldea Exchimal.

De la Línea de Acción definida, se deriva el Proyecto Desarrollar talleres de Metodologías Innovadoras con los docentes, utilizando diferentes materiales y recursos, tanto del contexto como digitales, para mejorar la comprensión lectora de los estudiantes, de donde se toma la decisión de realizar el Proyecto de Mejoramiento Educativo denominado: Metodologías Innovadoras para mejorar la comprensión lectora en estudiantes.

A su vez, el Proyecto en sí ya definido, se denomina Metodologías innovadoras para mejorar la comprensión lectora en estudiantes.

Luego del análisis de indicadores educativos que afectan el proceso escolar, se llega a la conclusión que los problemas más frecuentes son: repitencia, fracaso escolar, deserción, ausentismo, principalmente en los grados del primer Ciclo: primero, segundo y tercero, especialmente en el área de Comunicación y Lenguaje L-2, en donde una buena cantidad de alumnos tienen problemas de comprensión lectora. Sin embargo, esta situación repercute en los grados del segundo ciclo: cuarto, quinto y sexto, incluso en el ciclo básico. Por tal motivo, se eligió el Proyecto mencionado anteriormente para minimizar la situación.

Luego de establecido el Proyecto, se elaboró un Plan de Actividades donde se incluyen a todos los actores directos e indirectos: alumnos, padres de familia, docentes, autoridades educativas y comunales, organizaciones gubernamentales y no gubernamentales.

El plan está conformado por varias actividades, siendo estas: presentación del Proyecto a la autoridad del distrito, elaboración de una Guía de metodologías innovadoras para mejorar la comprensión lectora, lanzamiento y presentación del

proyecto a actores directamente involucrados siendo los estudiantes, padres de familia y docentes, elaboración de planes e instrumentos, elaboración de materiales de apoyo, aplicación de metodologías innovadoras para mejorar la comprensión lectora en el aula y en el hogar de los estudiantes, socialización con los docentes de las guías a través de talleres, monitoreo constante de las actividades, evaluación de las metodologías aplicadas y cierre del proyecto con la participación de todos los actores involucrados.

Los resultados en las diferentes fases fueron los siguientes:

En la fase de Inicio, se obtiene la aprobación de la coordinadora distrital para la realización del proyecto en la escuela. Seguidamente se elabora una Guía de metodologías innovadoras. Luego a través de fichas informativas se da a conocer el proyecto a padres de familia, docentes y estudiantes del establecimiento, aprovechando la Inauguración del ciclo escolar en el mes de enero. Luego de forma más personal se hace la divulgación con los actores directamente involucrados, siendo los estudiantes y padres de familia de Cuarto Grado Sección A de la Escuela Oficial Rural Mixta aldea Exchimal.

Esta fase tiene como resultado positivo el conocimiento de todos los actores involucrados sobre el proyecto que busca dar solución al problema del bajo nivel de comprensión lectora que presentan los estudiantes.

La deficiencia en la comprensión lectora es una situación que se vive en todo sector, área y nivel en materia educativa. Se ve esta debilidad tanto en estudiantes del área urbana como rural, del sector oficial como privado, del nivel primario como secundario, incluso en el nivel universitario. Podría incluirse incluso a profesionales, ya que a veces hay que releer el texto para comprender su mensaje.

El objetivo principal de la lectura es comprender el mensaje que se hace llegar, pero puede ser afectado por el vocabulario que tiene el estudiante, desde las palabras que utiliza así como el dominio que tiene del lenguaje. Considerando esta situación se puede deducir que el docente en gran parte es responsable de la comprensión que el alumno tenga de una lectura, de la motivación que realice en el aula y hacia sus estudiantes. Por lo mismo, debe buscar estrategias que motiven a los alumnos a leer. Al respecto, Sanz (2006) expone que es necesario utilizar estrategias para abordar un texto. Y de esta situación se hace necesario elaborar una guía que contenga metodologías y estrategias innovadoras que motiven a los niños en la lectura y que sirva de apoyo para tener éxito en el proceso educativo.

La fase de planificación debe estar enfocada en la organización de las actividades a realizar para que un proyecto tenga éxito y logre alcanzar los objetivos propuestos. Siendo en esta fase que se elaboran los planes de actividades, de ejecución, de monitoreo, de evaluación, de divulgación y de sostenibilidad, así como los instrumentos que dan a conocer el avance e impacto del proyecto.

Un proyecto tiene que tener un objetivo, una meta la cual pretende alcanzar, un problema al cual se busca dar una solución. Todo diseño de proyecto debe tener un concepto. Se manifiesta en OBS (2019) El cual “corresponde a la idea que incuba el proyecto en sí mismo. O lo que es lo mismo, hacia dónde apuntamos con su realización y qué esperamos de él. Todo proyecto se realiza para alcanzar metas u objetivos, entonces debe realizarse de la mejor forma para lograrlo, contar con una planificación organizada, bien estructurada pero fácil de entender y más aún, fácil de ejecutar.

En esta fase, los resultados son favorables, ya que debido a la planificación adecuada la misma culmina con el éxito esperado.

Cuando se pretende que una actividad sea ejecutada y finalizada con éxito, se requiere de una planificación clara y organizada de las actividades planificadas. Como manifiestan Porraz y Navarro (2014) que el Plan pasa a la definición de las acciones particulares necesarias, especificando con ello las etapas y fases de implementación del proyecto, así como los recursos necesarios, el tiempo en el que habrán de realizarse y se asignan las responsabilidades. Aquí se vincula la planeación con la evaluación, pues es necesario establecer las metas en términos cuantitativos, que permitan a través de un sistema de indicadores ir dando cuenta periódicamente de su cumplimiento. El propósito de este punto es precisar los mecanismos de coordinación y las herramientas para el seguimiento y evaluación.

Toda planificación debe ser organizada, contando con fases y etapas, recursos, actividades, tiempos y responsables para que todo Proyecto cumpla los objetivos trazados.

Para la fase de ejecución es necesario establecer y definir actividades concretas. Para la elaboración de materiales de apoyo basados en el CNB se tiene como base la Guía de metodologías innovadoras. Luego de elaborados tanto la guía como los materiales, se entrega un ejemplar de cada uno a la dirección y personal del establecimiento para que les sirva como apoyo en su labor educativa y mejorar así el nivel de comprensión lectora de los estudiantes.

La aplicación de las guías que ayuden a mejorar el nivel de comprensión lectora es importante y útil para colaborar con los estudiantes, pues se busca que mejoren su rendimiento escolar, dejando por un lado las técnicas antiguas donde los docentes solo utilizan el cuaderno para dictar dejando por un lado el análisis de lo que se escribe o se lee.

Los recursos son un aspecto fundamental en todo Proyecto. OBS (2015) manifiesta que deben estar elaborados de forma que, al emplearlos para la

monitorización se orienten a identificar desviaciones del plan del proyecto en lugar de sugerir posibles áreas de costes, algo que debe buscarse en estadios iniciales y no durante la ejecución. Antes de iniciar un proyecto, es fundamental que se establezcan recursos para el mismo, y no al momento de estar en ejecución y no se cuente con ellos, la actividad no se pueda realizar.

Acerca de los recursos y materiales, Ríos (2012) establece una diferencia entre materiales educativos y materiales didácticos, puesto que el educativo está dirigido a los docentes y el didáctico a los estudiantes. Sin embargo aunque tengan diferentes destinos, las dos clases de materiales son indispensables, tienen su función y son importantes en el quehacer educativo.

No es necesario invertir grandes cantidades de dinero, ya que puede utilizarse material del contexto, reciclado, tecnológico, virtual. Depende del docente y del uso que se le dé al mismo.

En la actualidad está muy marcado el término constructivismo de Jean Piaget, y sobre el mismo, Saldarriaga, Bravo y Loor-Rivadeneira (2016) manifiestan que el conocimiento es un proceso de construcción por parte del sujeto en donde él mismo va construyendo su propio aprendizaje a través de los conocimientos que ya tiene a los cuales se van agregando los nuevos que se le hacen llegar. Es ahí donde el docente juega un papel importante, al momento de buscar técnicas innovadoras que motiven al estudiante a conocer más sobre el mundo, sobre la vida, sobre los procesos históricos, sobre las expectativas de vida, a través de la lectura.

Luego de la socialización de la Guía de Metodologías Innovadoras con el personal del establecimiento, los docentes implementaron algunas técnicas en el aula, con sus estudiantes. En vista que las mismas son novedosas para los estudiantes, los comentarios tanto de los estudiantes como de los profesores, fueron positivos, ya que a través de ellas se mejora el nivel de comprensión

lectora. Abellán y Herrada (2016) expresan que la innovación es un conjunto de prácticas como su nombre lo dice “nuevas” pero no aisladas.

Un proyecto debe responder a las necesidades de una demanda, ya sea de parte de los estudiantes, de los padres de familia, de los docentes, pero en este caso, de los estudiantes, quienes necesitan la implementación de actividades nuevas pero funcionales que les ayude a mejorar la comprensión de un texto.

Así también se socializa el Proyecto de Mejoramiento Educativo, sus objetivos y las actividades con el personal del establecimiento. Finalmente, se trabaja con los actores directamente involucrados que son los estudiantes del grado en mención.

En relación a la fase de monitoreo, se pudo observar el uso de las metodologías innovadoras por parte de los docentes quienes las catalogan como funcionales ya que son fáciles de aplicar y comprender por parte de los estudiantes, quienes a su vez, han practicado de mejor manera la lectura y demostrado interés cuando corresponde el período para leer pues es un momento agradable para ellos. Esto se fue verificando a través del uso de las diferentes técnicas para recabar información.

También los padres de familia, en las entrevistas realizadas para saber su opinión sobre las técnicas utilizadas, manifiestan su agrado porque sus hijos han comentado que ahora el proceso lector es una actividad que les agrada, dando como resultado la comprensión de las lecturas que realizan en el aula y en casa.

Hay padres de familia que opinan que la educación tradicional, la que ellos recibieron en sus tiempos, era más funcional que la actual. Manifiestan que los maestros de ahora pierden el tiempo porque juegan en vez de enseñar. Sin embargo, para los estudiantes la situación es diferente, la opinión que ellos tienen es que se divierten y a la vez, aprenden. Cuando existe una situación que

hay que cambiar porque no se logran los objetivos deseados, es indispensable buscar estrategias que ayuden a que así sea. Y como dice Sanz (2006), existen estrategias para abordar un texto y comprenderlo. La finalidad de utilizar estrategias nuevas y motivadoras es que los niños aprendan jugando.

Cuando se presentan situaciones imprevistas como lo que actualmente se está viviendo a nivel mundial, es necesario buscar alternativas que permitan que el trabajo iniciado pueda seguir ejecutándose. Por lo mismo, se buscan técnicas y estrategias que permitan obtener los resultados deseados en los Proyectos. Como alternativa se da la ejecución de tareas de lectura en casa, enviando hojas de trabajo a los estudiantes, por una parte para que sigan practicando la lectura y por otra, para continuar con las actividades del proyecto.

Las metodologías aplicadas se pueden incluir dentro de la enseñanza que practica la Escuela Nueva, ya que la misma pretende romper con los paradigmas tradicionales, donde se insiste que el niño aprende solo en la escuela. Se busca que el estudiante construya su propio aprendizaje, que se auto eduque. Por la misma situación, Narváez (2006) expone que 'escuela nueva': no es un tipo de escuela o sistema didáctico determinado, sino a aquellas actividades de la escuela que ayuden a los estudiantes a afrontar las nuevas exigencias de la vida social o situaciones no previstas.

Por otra parte, lo que corresponde a la socialización de la guía y los materiales con el personal del establecimiento, da como resultado positivo que los docentes tienen un nuevo material que les sirve como apoyo en su labor educativa. Sobre el tema, Ucha (2009) expone que el ambiente que rodea al ser humano tiene gran influencia en su comportamiento, y en el aspecto educativo, si el docente cuenta con los materiales y recursos necesarios y suficientes para utilizar con sus estudiantes, estará motivado a mejorar el proceso educativo.

Al respecto de la fase donde se realiza la evaluación de un proyecto, hay diversidad de mecanismos para verificar si se lograron los resultados esperados. Es importante para esto contar con la opinión de todos los actores involucrados y beneficiados principalmente. El objetivo al elaborar la Guía con metodologías innovadoras vino a cumplir con los resultados esperados, ya que los estudiantes mejoraron su nivel de comprensión lectora, y como sujetos a quienes va dirigido el Proyecto, son ellos quienes expresan su satisfacción o rechazo al trabajo realizado. Y como lo define Tapia (2004), los estudiantes son los actores que tienen principal interés en que el Proyecto tenga éxito, ya que son ellos quienes se ven directamente afectados por la buena o mala ejecución del mismo.

Si una actividad es del agrado de los estudiantes, ellos la disfrutan, la buscan y hasta cierto punto, la exigen. Por el contrario, si no les agrada la forma del trabajo del docente, ellos evalúan y pueden incluso rechazar las actividades a realizar, situación que causa frustración en el docente quien se ve afectado emocionalmente por la misma situación que no es su intención provocar. Abellán y Herrada (2016) expresan que entre los factores que promueven el éxito se encuentran: un equipo fuerte y estable de docentes, una comunidad educativa dispuesta al cambio.

El personal docente que labora en el establecimiento ha demostrado su compromiso con la educación y han aplicado las estrategias innovadoras con los estudiantes, logrando mantener en los niños el interés por la lectura.

A su vez, los padres de familia como actores directos pero en segundo plano, manifiestan también su agrado o desagrado hacia las actividades realizadas, lo cual puede llevar también al rechazo o aceptación por los docentes y su forma de trabajar con los alumnos y en este caso, ellos han brindado todo su apoyo a sus hijos motivándolos a realizar las actividades de lectura para lograr un mejor rendimiento escolar.

Se evaluó también la socialización con el personal docente y los resultados fueron favorables en beneficio de los alumnos y propio, ya que los maestros demostraron su disposición a aplicar la guía metodológica para mejorar la comprensión lectora, en la cual las estrategias son fáciles de trabajar por parte del docente y de comprender por parte del estudiante.

Existen Indicadores educativos que sirven para conocer o valorar las características de un hecho y si es funcional en el futuro, si vale la pena o no seguir practicándolo e invertir tiempo y recursos en el mismo. Córdova (2011) dice que son elementos que permiten medir el grado de avance o logro de los resultados y objetivos en diferentes momentos, puede ser cualitativos y cuantitativos y sirven de base para el monitoreo y la evaluación.

Entonces los indicadores son la base para el monitoreo, por lo mismo, deben ser claros al indicar los beneficiarios del proyecto, la cantidad y calidad, el tiempo y la ubicación. También, los indicadores permiten medir el avance o logro de resultados u objetivos.

Los estudiantes de cuarto grado de la Escuela Oficial Rural Mixta aldea Exchimal fueron evaluados durante la aplicación de las diferentes estrategias innovadoras, mejorando sus indicadores educativos, ya que además de tener un mejor nivel de comprensión lectora, lograron tener más fluidez y velocidad al momento de leer un texto, teniendo como resultado un mejor rendimiento en todas las áreas del currículo, ya que en todas se hace necesaria la lectura para comprender los contenidos.

4.1. Conclusiones

4.1.1. Se recopilaron libros de diferentes autores donde el tema central es la implementación de técnicas innovadoras para ayudar a mejorar el nivel de Comprensión Lectora en diferentes niveles, desde los niños más pequeños hasta los del nivel medio, ciclo diversificado

4.1.2. Se elaboró una Guía de Metodologías Innovadoras para mejorar el nivel de comprensión lectora de los estudiantes, basándose en Técnicas realizadas sugeridas por autores, logrando captar el interés de los estudiantes ya que las mismas son interesantes, así como los materiales utilizados como apoyo para su implementación. Con la implementación de esta guía se mejoró el rendimiento escolar de los niños.

4.1.3. Se aplicaron metodologías innovadoras para mejorar el nivel de comprensión lectora de los estudiantes, desarrollando habilidades y destrezas lectoras, participando en actividades de grupo, de aula y de escuela, logrando también mejorar su rendimiento académico.

4.1.4. Se socializó la Guía elaborada con el personal docente del establecimiento, quienes manifestaron su opinión al respecto, indicando que las técnicas incluidas en ella son interesantes y motivan a participar en actividades de lectura facilitando a su vez la comprensión lectora de las mismas, dejando de lado la práctica sin beneficios de solo dar un libro a los niños y que ellos lean mecánicamente, sin lograr comprender lo que leen.

4.1.5. Se socializó el Proyecto de Mejoramiento Educativo con padres de familia en general, padres de familia de los niños del grado a participar en el Proyecto y personal docente del establecimiento, quienes manifestaron su agrado porque a través de estas actividades se busca mejorar el rendimiento académico de los estudiantes.

4.2. Plan de sostenibilidad

1. Datos Generales

- 1.1. Establecimiento: Escuela Oficial Rural Mixta
- 1.2. Dirección: Aldea Exchimal, Aguacatán, Huehuetenango
- 1.3. Área de Aprendizaje: Comunicación y Lenguaje
- 1.4. Grado: Cuarto primaria
- 1.5. Sección: "A"
- 1.6. Nivel: Primario

2. Información general del Proyecto

- 2.1. Metodologías innovadoras para mejorar la comprensión lectora en estudiantes
- 2.2. Beneficiarios
 - A. Directos: Estudiantes, docentes, padres de familia.
 - B. Indirectos: autoridades educativas, autoridades comunales.

3. Propuesta de sostenibilidad

3.1. Objetivo General

Desarrollar la sostenibilidad de la aplicación de metodologías innovadoras para mejorar la comprensión lectora en los estudiantes.

3.2. Objetivos Específicos

- A. Institucionalizar la guía metodológica por medio del Proyecto Educativo Institucional.
- B. Recopilar experiencias docentes funcionales y socializarlas a través de círculos de calidad docente.
- C. Gestionar apoyo financiero con actores potenciales para la reproducción de ediciones de la guía metodológica.

Tabla No. 29
Plan de Sostenibilidad

Productos procesos implementados	Actividades específicas realizadas	Justificación de los productos y procesos a considerarse en la estrategia	Recomendaciones para su fortalecimiento
Institucional	<p>Socialización de la Guía Metodológica para mejorar la comprensión lectora de los estudiantes.</p> <p>Implementación de técnicas de comprensión lectora.</p> <p>Fortalecimiento de comunidades de aprendizaje.</p>	<p>Deficiencia en comprensión lectora.</p> <p>Fortalecer la comprensión lectora.</p> <p>Fortalecer el trabajo en equipo.</p>	<p>Agregar la Guía metodológica en el Proyecto Educativo Institucional del establecimiento.</p> <p>Sistematizar experiencias funcionales y compartirlas a través de círculos de calidad docente.</p> <p>Desarrollo de comunidades de aprendizaje una vez al mes.</p>
Financiero	<p>Gestión económica</p> <p>Contar con los recursos necesarios para la realización del Proyecto.</p>	<p>Satisfacer los gastos del Proyecto.</p> <p>Aprovechar al máximo los recursos del contexto.</p>	<p>Gestionar con actores potenciales el apoyo financiero para la reproducción de ejemplares de la guía metodológica.</p>
Social	<p>Apoyo de los padres de familia para socializar la Guía metodológica para mejorar la comprensión lectora.</p> <p>Apoyo del Gobierno Escolar en la aplicación de técnicas de comprensión lectora.</p>	<p>Involucrar a los padres de familia en el acompañamiento de sus hijos en el proceso educativo.</p> <p>Fortalecimiento de la autonomía en la construcción del autoaprendizaje.</p>	<p>Reuniones con actores directos.</p> <p>Aplicar estrategias de aprendizaje para fortalecer la autonomía en el autoaprendizaje.</p>
Instrumental	<p>Organizar la socialización de la Guía Metodológica.</p>	<p>Organización correcta de las actividades a realizar.</p>	<p>Contar con una comisión responsable de darle seguimiento al uso de la Guía Metodológica.</p>

Fuente: Elaboración propia.

Tabla No. 30
Presupuesto de Sostenibilidad

Recursos humanos					
Actividad	Recursos humanos				
Reproducción de la Guía Metodológica	Estudiante/maestro (P)				
Horas utilizadas para la planificación de círculos de calidad docente	Horas invertidas en el Proyecto por el estudiante/maestro (P)				
Recursos materiales Para un ciclo escolar					
Actividad	Cantidad	Unidad de medida	Recursos Materiales	Costos Unitarios	Costos Total
Impresión de Guías	100	Unidad	Impresiones	Q25.00	Q 2,500.00
Elaboración de Material para círculos de calidad docente	25	Unidad	Impresiones	Q 10.00	Q 250.00
Elaboración de invitaciones	100	Unidad	Invitaciones	Q 1.00	Q 100.00
Elaboración de trifoliales De información	50	Unidad	Trifoliar	Q 1.00	Q 50.00
Elaboración de materiales de apoyo con recursos del contexto	100	Unidad	Cartulinas	Q 1.00	Q 100.00
	100	Unidad	Papel iris	Q 1.50	Q 150.00
	50	Unidad	Marcadores	Q 3.00	Q 150.00
Total				Q	Q 3,300.00

Fuente: Elaboración propia.

REFERENCIAS

Libros

- Abellán & Herrada, (2016) *Innovación educativa y metodologías activas en educación secundaria: la perspectiva de los docentes de lengua castellana y literatura*. España. Editorial Universidad de Sevilla.
- Hurtado, J. (2010) *El proyecto de investigación*. Caracas, Bogotá.
- Medina, J. Franco, C. Aranzazú, C. (2010). *Facultad de Ciencias de la Administración. Servicio Nacional de Aprendizaje SENA*. Santiago de Cali.
- Retamozo, M. (2009) *Las Demandas Sociales y el Estudio de los Movimientos Sociales*. Buenos Aires, Argentina.
- Sanz, A. (2006). *La Educación lingüística y literaria en secundaria*. Impresor Compobell, SL.
- Tapia, G. (2004). *Análisis de “Actores Involucrados” en procesos participativos*. Fundación Cambio Democrático.

Tesis

- Aponte, E. (2018) *Mejorando la comprensión lectora de textos narrativos a través de estrategias de animación a la lectura en los niños y las niñas de 2° grado de la i.e. n° 6066 villa el salvador*. Lima – Perú. Editorial Universidad Peruana Cayetano Heredia.
- Górriz, A. (2012) *Formación docente, utilización de metodologías innovadoras y motivación del alumno*. Universidad de Almería.
- Mijangos J. (2013). *Fortalecimiento de capacidades institucionales y comunitarias en la gestión del riesgo en el municipio de Guanagazapa, Escuintla*. Universidad Rafael Landívar. Facultad de Ciencias Políticas y

Sociales. Departamento de Trabajo Social. Programa Editorial Universidad Del Valle.

Ríos, E. (2012). *Elaboración de los recursos didácticos para mejorar la lecto escritura*. Universidad Politécnica Salesiana Sede Cuenca. Ecuador.

Revistas

Evaluación censal de estudiantes (2013) *Informe para el docente. Como mejorar la comprensión lectora de nuestros estudiantes*. Perú. Ministerio de Educación.

Narváez, E. (2006) *Una mirada a la escuela nueva*, Educere. Universidad de los Andes. Mérida, Venezuela. Red de Revistas Científicas de América Latina, El Caribe, España y Portugal.

Peña, J. (2000) *Las estrategias de lectura: su utilización en el aula*. Mérida, Venezuela. Universidad de los Andes. Red de Revistas Científicas de América Latina, El Caribe, España y Portugal.

Revista digital para profesionales de la enseñanza. Temas para la Educación. (2012). Federación de Enseñanza de CC.00. de Andalucía

Egrafías:

Agudelo, N. (2004) *Las líneas de Investigación y la formación de investigadores: una mirada desde la administración y sus procesos formativos*. Universidad Internacional Atlántica. Recuperado de <http://www.researchgate.net>

Díaz, J. (2018) *El árbol de problemas*. Instituto de formación técnica superior (IFTS) No. 13, Recuperado de www.julioiazjatuf.com.ar

PNUD (s.f.) Informes de Desarrollo Humano en <https://desarrollohumano.org.gt/biblioteca/informes-nacionales/>

Ramos L. (2018). La técnica DAFO como herramienta de reflexión docente. En: <http://revistaventanaabierta.es/la-tecnica-dafo-herramienta-reflexion-docente/>

Saldarriaga, Bravo y Loo-Rivadeneira (2016) *La Teoría constructivista de Jean Piaget y su significación para la pedagogía contemporánea*. Universidad Laica Eloy Alfaro de Manabí, manta, Ecuador. Fundación Dialnet. Recuperado de <https://dialnet.uniroja.es>

Ucha. F. (2009) Definición de Conductismo. Definición ABC. Recuperado de <https://www.definicionabc.com/general/conductismo.php>

Instituciones

Ministerio de Educación Perú

Ministerio de Educación Guatemala

ANEXOS

Anexo No. 1: Entrevista a docentes



Universidad de San Carlos de Guatemala
 Escuela de Formación de Profesores de Enseñanza Media –EFPEM-
 Programa Académico de Desarrollo Profesional Docente PADEP/D
 Licenciatura en Educación Primaria Intercultural con Énfasis en Educación
 Bilingüe

Parte informativa

Establecimiento: Escuela Oficial Rural Mixta

Dirección: Aldea Exchimal, Aguacatán, Huehuetenango

Área de aprendizaje: Comunicación y Lenguaje

Grado: Cuarto primaria

Sección: “A”

Nivel: Primaria

Proyecto Educativo: **Metodologías innovadoras para mejorar la comprensión Lectora**

Nombres y apellidos: _____

Edad de la persona entrevistada				
18-25 años	25-35 años	35-45 años	45-55 años	De 55 o más

Entrevista Dirigida a Docentes

Objetivo: Determinar los resultados al momento de aplicar las metodologías para mejorar el nivel de comprensión lectora en los estudiantes.

- ¿Las técnicas aplicadas son fáciles de comprender por los estudiantes?
 SI _____ NO _____ ¿Por qué? _____
- ¿Los estudiantes siguen las instrucciones para la aplicación de la técnica?
 SI _____ NO _____ ¿Por Qué? _____
- ¿El tiempo para cada técnica es suficiente? SI _____ NO _____
 ¿Por Qué? _____
- ¿El ambiente al momento de aplicar las técnicas es agradable o desagradable? _____
- ¿Participan todos los estudiantes? SI _____ NO _____
 ¿Por qué? _____

Anexo No. 2: Entrevista a estudiantes



Universidad de San Carlos de Guatemala



PROGRAMA ACADÉMICO DE DESARROLLO PROFESIONAL DOCENTE

Escuela de Formación de Profesores de Enseñanza Media –EFPEM-

Programa Académico de Desarrollo Profesional Docente PADEP/D

Licenciatura en Educación Primaria Intercultural con Énfasis en Educación Bilingüe

Parte informativa

Establecimiento: Escuela Oficial Rural Mixta

Dirección: Aldea Exchimal, Aguacatán, Huehuetenango

Área de aprendizaje: Comunicación y Lenguaje

Grado: Cuarto primaria

Sección: "A"

Nivel: Primaria

Proyecto Educativo: **Metodologías innovadoras para mejorar la comprensión**

Lectora

Nombres y apellidos: _____

Grado: _____ Sexo: _____

Edad de la persona entrevistada				
18-25 años	25-35 años	35-45 años	45-55 años	De 55 o más

Entrevista Dirigida a Estudiantes

Objetivo: Determinar los resultados al momento de aplicar las metodologías para mejorar el nivel de comprensión lectora en los estudiantes.

- ¿Comprendes las técnicas aplicadas para leer? SI _____ NO _____
¿Por qué? _____
- ¿Es fácil seguir las instrucciones para la aplicación de la técnica?
SI _____ NO _____
¿Por qué? _____
- ¿El tiempo para cada técnica es suficiente? SI _____ NO _____
¿Por qué? _____
- El ambiente al momento de aplicar las técnicas es agradable o desagradable? _____
- ¿Participan todos los estudiantes? SI _____ NO _____
¿Por qué? _____

Anexo No. 3: Entrevista a padres de familia



Universidad de San Carlos de Guatemala



PROGRAMA ACADÉMICO DE DESARROLLO PROFESIONAL DOCENTE

Escuela de Formación de Profesores de Enseñanza Media –EFPEM-

Programa Académico de Desarrollo Profesional Docente PADEP/D

Licenciatura en Educación Primaria Intercultural con Énfasis en Educación

Bilingüe

Parte informativa

Establecimiento: Escuela Oficial Rural Mixta

Dirección: Aldea Exchimal, Aguacatán, Huehuetenango

Área de aprendizaje: Comunicación y Lenguaje

Grado: Cuarto primaria

Sección: “A”

Nivel: Primaria

Proyecto Educativo: **Metodologías innovadoras para mejorar la comprensión**

Lectora

Nombres y apellidos: _____

Grado de escolaridad: _____ Sexo: _____

Edad de la persona entrevistada				
18-25 años	25-35 años	35-45 años	45-55 años	De 55 o más

Entrevista Dirigida a Padres de Familia

Objetivo: Determinar los resultados al momento de aplicar las metodologías para mejorar el nivel de comprensión lectora en los estudiantes.

1. ¿Las técnicas aplicadas en casa son fáciles de comprender?
SI _____ NO _____
¿Por qué? _____
2. ¿Su hijo (a) sigue las instrucciones para la aplicación de la técnica?
SI _____ NO _____
¿Por qué? _____
3. ¿El tiempo para cada técnica es suficiente? SI _____ NO _____
¿Por qué? _____
4. ¿El ambiente al momento de aplicar las técnicas es agradable o desagradable? _____
5. ¿Es fácil para su hijo (a) compartir las técnicas aplicadas? SI _____ NO _____
¿Por qué? _____

Anexo No. 4: Entrevista a docentes



Universidad de San Carlos de Guatemala



Escuela de Formación de Profesores de Enseñanza Media –EFPEM–

Programa Académico de Desarrollo Profesional Docente PADEP/D

Licenciatura en Educación Primaria Intercultural con Énfasis en Educación
Bilingüe

Parte informativa

Establecimiento: Escuela Oficial Rural Mixta

Dirección: Aldea Exchimal, Aguacatán, Huehuetenango

Área de aprendizaje: Comunicación y Lenguaje

Grado: Cuarto primaria

Sección: “A”

Nivel: Primaria

Proyecto Educativo: **Metodologías innovadoras para mejorar la comprensión lectora en estudiantes**

Nombres y apellidos: _____

Edad de la persona <i>entrevistada</i>				
15-25 años	25-35 años	35-45 años	45-55 años	De 55 o más

Entrevista dirigida a Docentes

Objetivo: Determinar el impacto del proyecto a implementar para elevar el nivel de comprensión lectora en los estudiantes.

- ¿Qué opina sobre el Proyecto Educativo que pretende elevar el nivel de comprensión lectora de los estudiantes? _____
- ¿Le parece funcional el Proyecto Educativo? SI _____ NO _____
¿Por qué? _____
- ¿Aplicaría usted los métodos utilizados en el Proyecto? SI _____ NO _____
¿Por qué? _____
- ¿Qué aspectos mejoraría del Proyecto Educativo?

- ¿Qué ventajas ve en el uso de la guía metodológica implementada para elevar el nivel de Comprensión Lectora en los estudiantes? _____

Anexo No. 5: Entrevista a estudiantes



Universidad de San Carlos de Guatemala



Escuela de Formación de Profesores de Enseñanza Media –EFPEM–

Programa Académico de Desarrollo Profesional Docente PADEP/D

Licenciatura en Educación Primaria Intercultural con Énfasis en Educación

Bilingüe

Parte informativa

Establecimiento: Escuela Oficial Rural Mixta

Dirección: Aldea Exchimal, Aguacatán, Huehuetenango

Área de aprendizaje: Comunicación y Lenguaje

Grado: Cuarto primaria

Sección: "A"

Nivel: Primaria

Proyecto Educativo: **Metodologías innovadoras para mejorar la comprensión lectora en estudiantes**

Nombres y apellidos: _____

Grado: _____ Sexo: _____

Edad de la persona entrevistada				
7 años	8 años	9 años	10 años	11 años o más

Entrevista dirigida a Estudiantes

Objetivo: Determinar el impacto del proyecto a implementar para elevar el nivel de comprensión lectora en los estudiantes.

- ¿Qué piensas sobre el uso de juegos para elevar el nivel de comprensión lectora? _____
- ¿Te parece funcional el Proyecto Educativo? SI _____ NO _____
¿Por qué? _____
- ¿Te gustan los métodos utilizados en el Proyecto? SI _____ NO _____
¿Por qué? _____
- ¿Qué te gustaría mejorar del Proyecto Educativo?

- ¿Qué ventajas ves en el uso de la guía metodológica implementada para elevar el nivel de Comprensión Lectora? _____

Anexo No. 6: Entrevista a padres de familia



Universidad de San Carlos de Guatemala



PROGRAMA ACADÉMICO DE
DESARROLLO PROFESIONAL DOCENTE

Escuela de Formación de Profesores de Enseñanza Media –EFPEM–

Programa Académico de Desarrollo Profesional Docente PADEP/D

Licenciatura en Educación Primaria Intercultural con Énfasis en Educación

Bilingüe

Parte informativa

Establecimiento: Escuela Oficial Rural Mixta

Dirección: Aldea Exchimal, Aguacatán, Huehuetenango

Área de aprendizaje: Comunicación y Lenguaje

Grado: Cuarto primaria

Sección: "A"

Nivel: Primaria

Proyecto Educativo: **Metodologías innovadoras para mejorar la comprensión**

lectora en estudiantes

Nombres y apellidos: _____

Grado de escolaridad: _____ Sexo: _____

Edad de la persona entrevistada				
18-25 años	25-35 años	35-45 años	45-55 años	De 55 o más

Entrevista dirigida a padres de familia

Objetivo: Determinar el impacto del proyecto a implementar para elevar el nivel de comprensión lectora en los estudiantes.

- ¿Qué opina sobre el Proyecto Educativo que pretende elevar el nivel de comprensión lectora de los estudiantes? _____
- ¿Le parece funcional el Proyecto Educativo? SI _____ NO _____
¿Por qué? _____
- ¿Ayuda a su hijo en casa para que mejore su nivel de comprensión lectora?
SI _____ NO _____ ¿Cómo? _____
- ¿Qué sugerencias puede dar para mejorar el Proyecto Educativo?

- ¿Qué ventajas ve en el uso de la guía metodológica implementada para elevar el nivel de Comprensión Lectora en su hijo (a)?
