



USAC
TRICENTENARIA
Universidad de San Carlos de Guatemala

Universidad de San Carlos de Guatemala
Escuela de Formación de Profesores de Enseñanza Media
Programa Académico de Desarrollo Profesional Docente PADEP/D

Colección de lecturas contextualizadas para mejorar la comprensión lectora.

Micaela Salomé Quiñónez Hernández

Asesor

M.A. Antonio Urbano Mendoza Silvestre

Guatemala, noviembre de 2020



Universidad de San Carlos de Guatemala
Escuela de Formación de Profesores de Enseñanza Media
Programa Académico de Desarrollo Profesional Docente PADEP/D

Colección de lecturas contextualizadas para mejorar la comprensión lectora.

Proyecto de Mejoramiento Educativo presentado al Consejo Directivo de la
Escuela de Formación de Profesores de Enseñanza Media de la Universidad de
San Carlos de Guatemala

Micaela Salomé Quiñónez Hernández

Previo a conferírsele el grado académico de:
Licenciada en Educación Primaria Intercultural con énfasis en Educación
Bilingüe

Guatemala, noviembre de 2020

AUTORIDADES GENERALES

MSc. Murphy Olympo Paíz Recinos	Rector Magnífico de la USAC
Arq. Carlos Enrique Valladares Cerezo	Secretario General de la USAC
MSc. Danilo López Pérez	Director de la EFPEM
Lic. Álvaro Marcelo Lara Miranda	Secretario Académico de la EFPEM

CONSEJO DIRECTIVO

MSc. Danilo López Pérez	Director de la EFPEM
Lic. Álvaro Marcelo Lara Miranda	Secretario Académico de la EFPEM
MSc. Haydeé Lucrecia Crispín López	Representante de Profesores
M.A. José Enrique Cortez Sic	Representante de Profesores
Lic. José Luis Jiménez Ramírez	Representante de Profesores Graduados
PEM. Maynor Ernesto Elías Ordoñez	Representante de Estudiantes
MEPU. Luis Rolando Ordoñez Corado	Representante de Estudiantes

TRIBUNAL EXAMINADOR

Mgtr. Javier Baten López	Presidente
M.A. Odra Karina Vásquez de Chavarría	Secretario
Licda. Miriam Janeth Pec Gómez	Vocal



USAC
TRICENTENARIA
Universidad de San Carlos de Guatemala

UNIVERSIDAD DE SAN CARLOS DE GUATEMALA
ESCUELA DE FORMACIÓN DE PROFESORES DE ENSEÑANZA MEDIA
SECRETARÍA ACADÉMICA



APROBACIÓN DEL INFORME FINAL

Guatemala, junio de 2020

Licenciado

Alvaro Marcelo Lara Miranda

Secretario Académico

EFPEM-USAC

Atentamente tengo a bien informarle lo siguiente:

En mi calidad de Asesor del trabajo de graduación denominado: Colección de lecturas contextualizadas para mejorar la comprensión lectora; correspondiente a la estudiante: Micaela Salomé Quiñónez Hernández carné: 200551357 CUI: 1963 19498 1307 de la carrera: Licenciatura en Educación Primaria Intercultural con Énfasis en Educación Bilingüe, manifiesto que he acompañado el proceso de elaboración del trabajo precitado y en la revisión realizada al informe final, se evidencia que dicho trabajo cumple con los requerimientos establecidos por la EFPEM para este tipo de trabajos, por lo que considero **APROBADO** el trabajo y solicito sea aceptado para continuar con el proceso para su graduación.

Atentamente,

M.A. Antonio Urbano Mendoza Silvestre
Colegiado Activo No. 4558
Asesor nombrado

Vo. Bo. MSc. Wilfido Bosbelí Félix López
Coordinador departamental PADEP/D
Colegiado No. 9668

c.c. Archivo



PROGRAMA ACADÉMICO DE
DESARROLLO PROFESIONAL DOCENTE



Dictamen de aprobación de Ejecución SA-2020 No. 01_1307

El Infrascrito Secretario Académico de la Escuela de Formación de Profesores de Enseñanza Media, de la Universidad de San Carlos de Guatemala.

CONSIDERANDO

Que el Proyecto de Mejoramiento Educativo denominado: *Colección De Lecturas Contextualizadas Para Mejorar La Comprensión Lectora* Realizado por el (la) estudiante: *Quiñónez Hernández Micaela Salomé* Con Registro académico No. *200551357* Con CUI: *1963194981307* De la Licenciatura de *Licenciatura en Educación Primaria Intercultural con Énfasis en Educación Bilingüe*

CONSIDERANDO

Que el planteamiento ha sido revisado y aprobado por el asesor pedagógico de manera Favorable.

AUTORIZA

La ejecución del mismo, debiendo proceder de acuerdo a la normativa establecida.

Dado en la ciudad de Guatemala, en el mes de agosto del año 2020

¡DID Y ENSEÑAD A TODOS!

Lic. Alvaro Marcelo Lara Miranda
Secretario Académico
EFPEM-USAC

34_81_200551357_01_1307



PROGRAMA ACADÉMICO DE
DESARROLLO PROFESIONAL DOCENTE



Dictamen de aprobación de Impresión SA-2020 No. 01_1307

El infrascrito Secretario Académico de la Escuela de Formación de Profesores de Enseñanza Media, de la Universidad de San Carlos de Guatemala.

CONSIDERANDO

Que el Proyecto de Mejoramiento Educativo denominado: *Colección De Lecturas Contextualizadas Para Mejorar La Comprensión Lectora* Realizado por el (la) estudiante: *Quiñónez Hernández Micaela Salomé* Con Registro académico No. 200551357 Con CUI: 1963194981307 De la Licenciatura de *Licenciatura en Educación Primaria Intercultural con Énfasis en Educación Bilingüe*

CONSIDERANDO

Que el planteamiento ha sido revisado y aprobado por la Unidad de Investigación de esta Escuela y Evaluado por la terna Examinadora a través del examen privado realizado en fecha:

AUTORIZA

La Impresión del informe del mismo, debiendo proceder de acuerdo a la normativa establecida.

Dado en la ciudad de Guatemala, en el mes de noviembre del año 2020

¡ID Y ENSEÑAD A TODOS!

Lic. Alvaro Marcelo Lara Miranda
Secretario Académico
EFPEM-USAC

34_81_200551357_01_1307

DEDICATORIA

- A DIOS Por sus bendiciones que me acompañan todos los días en el camino de la vida, la fortaleza que me ha brindado para poder culminar mi carrera.
- A MIS PADRES Pascual Quiñónez Delgado (QEPD) aunque hoy ya no está conmigo toda la vida se esmeró en darme la mejor educación y su apoyo incondicional en todo momento especialmente por el buen ejemplo y a mi madre María de Jesús Hernández Delgado por su apoyo moral, su amor, sus consejos, sus valores los cuales han contribuido a ser de mí una persona que lucha por salir adelante.
- A MIS HIJOS Brener David y Michelle Alejandra, por ser mi fuerza e inspiración, lo que contribuyó a alcanzar este triunfo y que sea un ejemplo para ellos.
- A MI ESPOSO Caralampio Adalberto Cruz Díaz, por todo el apoyo incondicional que me ha dado, su paciencia, amor, tolerancia y por acompañarme en todo momento.
- A MIS COMPAÑEROS Por sus amistad y experiencias compartidas.
- A MIS CATEDRATICOS Por compartir sus sabios conocimientos.

AGRADECIMIENTOS

A GUATEMALA	Por ser la tierra que me vio nacer.
AL MINEDUC	Por avalar el proceso de profesionalización docente.
A USAC-EFEPEM	Casa forjadora que, con visiones a un futuro mejor, aprobaron el programa.
AL STEG	Por las arduas luchas para que el Programa Académico de Desarrollo Profesional Docente funcionara.
EORM	Aldea Tzuján, Concepción Huista, Huehuetenango por la oportunidad de desempeñarme como docente egresada del PADEP/D.
OPF	Por su colaboración en la ejecución del proyecto de Mejoramiento Educativo.
Al Asesor Pedagógico	M.A. Antonio Urbano Mendoza Silvestre, por su paciencia, colaboración y sus sabios consejos, en la supervisión, revisión y corrección de la misma.

RESUMEN

El presente Proyecto de Mejoramiento Educativo, Colección de lecturas contextualizadas, para mejorar la comprensión lectora, fue desarrollado en la Escuela Oficial Rural Mixta, de la aldea Tzuján, del municipio de Concepción Huista, departamento de Huehuetenango; es con el objeto de mejorar la comprensión lectora de los estudiantes de segundo grado de la Escuela Oficial Rural Mixta, de la aldea Tzuján, municipio de Concepción Huista, Huehuetenango.

La priorización del proyecto, se realiza por la necesidad de desarrollar un nivel adecuado de comprensión lectora en los estudiantes, para que ellos alcancen el éxito escolar, porque esta habilidad tiene vinculaciones con el aprendizaje de otras áreas de aprendizaje, además de su importancia como competencia que es necesario desarrollar en las nuevas generaciones, que van a ser los actores críticos del futuro de la sociedad del conocimiento, con cambios cada vez más rápidos.

El trabajo de investigación, selección y adaptación de textos a la realidad de la comunidad educativa incorporando elementos de la cultura de los niños y niñas (contextualización) es el elemento que hizo posible que la gran mayoría de los estudiantes logren mejorar el nivel de comprensión lectora, tomando como referencia, lo que para el efecto establece el Currículum Nacional Base. Con el trabajo realizado queda demostrado que el trabajo de concreción del nivel local del Currículum es una tarea posible de realizar y es el docente como especialista y conocedor de la comunidad al que le compete hacer realidad esta tarea.

ABSTRACT

This Educational Improvement Project, Collection of contextualized readings, to improve reading comprehension, was developed at the Mixed Rural Official School, Tzuján village, Concepción Huista municipality, Huehuetenango department; the aim of improving the reading comprehension of second graders from the Mixed Rural Official School, Tzuján village, Concepción Huista municipality, Huehuetenango.

The prioritization of the project is carried out by the need to develop an adequate level of reading understanding in students, so that they achieve school success, because this skill has links with the learning of other areas of learning, in addition to its importance as competence that needs to be developed in the new generations, which will be the critical actors of the future of the knowledge society, with ever faster changes.

The work of research, selection and adaptation of texts to the reality of the educational community and incorporating elements of the culture of children (contextualization) is the element that made it possible for the vast majority of students to improve the level of reading understanding, taking as a reference, what for the purpose establishes the National Base Curriculum. With the work carried out it is shown that the work of concrete the local level of the Curriculum is a possible task to carry out and is the teacher as a specialist and connoisseur of the community to which it is responsible to make this task a reality.

SYILALIL MUNIL (POPTI'/JAKALTEKO)

Hun munil yet Swatx'eb'al Kuywab'al ti', Yaman ilo' hum tzujanikoj yinh tzet yehik'oj kuyum hum, yuh swatx'i stxumni tzet chyil ssat hum, hat xmunlanheloj b'etet kuyum yet swi'al Xe'q'aq' ay yul wayanhb'al Tz'ujan, yet konhob' Ewanh Nhah, yet tx'otx' Chinab'ul, yuh skolwahikoj kam st'inhi stxumni nixhtej unin ayiktoj yinh skab' skalab'il yinh kuyum yet Swi'al Xe'q'aq' ay b'etet wayanhb'al Tz'ujan yet konhob' Ewanh Nhah, yet tx'otx' Chinab'ul ti', tzet chyil ssat hum.

Syilalnhelax hune' munil ti', tzujanikoj yinh ta xyij sb'ah yuh haxkam kaw yilal yeh smunlanhelax hune' skalab'il tzujanikoj yinh stxumni kuyum hum tzet chyil ssat hum, yuhnheb'al xin chstzujcha hune' sk'ulal tet yuh yinh kuyum, yuh haxkam hune' smunlanheb'anil ti' tzab'anpaxikoj yinh kuywab'al yet yaq'b'ilxa yixmab'anil kuywab'al, hakpaxtu' xin syilalil haka' helanb'ahil yilal ya'ipnhelax sxol nixhtej unin schib'tokanh, ch'ok'oj yinh yahtoj tu' haka' maktaj ssat yekoj yilni tzettaj sk'ulal maka stx'ojal yinh ohtajb'ale sxol yaman anmah, b'ay nahunhe chheli hej tzetet yinh lemb'ilnahi.

Smunilal yinh ek'oj yalanhiloj, sik'leb'alil b'oj yok tzujuj hej te' hum yinh syelal tzet yehik'oj hej kuyum hum b'oj slahb'ab'anil tzettaj ay yok yinh sb'eyb'al nixhtej unin ix b'oj winaj (tzet yehikoj) ha' yixmab'anil kaw xkolwahikoj yijni sb'ah ta etza shunil maktaj kuyum hum xyij sb'ah swatx'ikoj yinh stxumni tzet chyil ssat hum, tz'ab'anonhikoj xin yinh tzet t'inhb'ab'ilayoj ssat te' Yumal Kuywab'al (CNB). Yinh hune' munil xwatx'i ti', cht'inhikan yinh syelal ta munil yillax yijni sb'ah tzet t'inhb'ab'ilayoj ssat te' Yumal kuywab'al yuh smunlanhelax yullaj hej kuyum, ha' hune' smunil ya' kuywahom yekoj b'ay chuh yijni sb'ah yuh ya', yuh haxkam ha' ya' q'a' helan b'oj yohtaj ehob'al b'ay chmunlahi, ha' xin ya' yilal smunlanheni b'oj yilni yijni sb'ah hune' munil ti'.

INDICE

INTRODUCCIÓN.....	1
1. CAPÍTULO I. PLAN DEL PROYECTO DE MEJORAMIENTO EDUCATIVO	3
1.1. Marco organizacional.....	3
1.2. Análisis Situacional	48
1.3 Análisis estratégico	64
1.4 Diseño de proyecto	77
2. CAPÍTULO II. FUNDAMENTACIÓN TEORICA.....	96
2.1. Colección de Lecturas Contextualizadas para mejorar la Comprensión Lectora.....	96
2.2. Corrientes pedagógicas que sustentan el proyecto de mejoramiento educativo.....	98
2.3 Técnicas de administración aplicadas al análisis situacional del proyecto.	100
2.4. Componentes del diseño del proyecto	105
3. CAPÍTULO III. PRESENTACIÓN DE RESULTADOS	113
3.1. Título	113
3.2. Descripción de PME	113
3.3. Concepto de PME.....	115
3.4. Objetivos.....	115
3.5. Justificación	116
3.6. Distancia entre el diseño proyectado y el emergente	119

3.7. Plan de actividades	119
4. CAPITULO IV. ANALISIS Y DISCUSIÓN DE RESULTADOS.....	134
4.1. Conclusiones	143
4.2. Plan de sostenibilidad	144
4.3. Presupuesto de sostenibilidad	146
REFERENCIAS.....	148
Anexos	152

ÍNDICE DE TABLAS

Tabla No. 1 Población por rango de edades	7
Tabla No. 2 Comparación de matrícula 2018-2019 Nivel Primaria.....	9
Tabla No. 3 Distribución de alumnos por grado Nivel Primaria.....	9
Tabla No. 4 Distribución de alumnos por Nivel Preprimaria.....	10
Tabla No. 5 Distribución de docentes por grado Nivel Primaria.....	10
Tabla No. 6 Escolarización oportuna.....	12
Tabla No. 7 Escolarización por edades simple.....	13
Tabla No. 8 Distribución de Sobre-edad por grado.....	13
Tabla No. 9 Tasa de promoción anual.....	15
Tabla No. 10 Cantidad de fracaso escolar 2015-2019.....	15
Tabla No. 11 Porcentaje de fracaso escolar por grado 2015-2019.....	16
Tabla No. 12 Conservación de la matricula.....	16
Tabla No. 13 Finalización del nivel.....	17
Tabla No. 14 Porcentaje de repitencia.....	17
Tabla No. 15 Deserción escolar 2015-2019.....	18

Tabla No. 16 Resultados de Aprendizaje 2015-2019.....	18
Tabla No. 17 Matriz de priorización de problema.....	49
Tabla No. 18 Identificación de los actores a intervenir.....	54
Tabla No. 19 Actores y sus características.....	55
Tabla No. 20 Influencia de actores.....	58
Tabla No. 21 Criterios y atributos de actores.....	58
Tabla No. 22 Características típicas de actores.....	59
Tabla No. 23 Matriz Dafo.....	64
Tabla No. 24 Técnica Minimax.....	65
Tabla No. 25 Plan de actividades.....	83
Tabla No. 26 Cronograma de actividades.....	85
Tabla No. 27 Plan de monitoreo.....	87
Tabla No. 28 Plan de evaluación.....	91
Tabla No. 29 Presupuesto.....	94
Tabla No. 30 Plan de actividades.....	119
Tabla No. 31 Plan sostenibilidad.....	145
Tabla No. 32 Presupuesto de sostenibilidad.....	146

ÍNDICE DE GRÁFICAS

Gráfica No. 1 Arbol de problemas.....	51
Gráfica No. 2 Diagrama de relaciones	63
Gráfica No. 3 Mapa de soluciones	76

ÍNDICE DE FOTOGRAFÍAS

Fotografía No. 1 Entrevista a docentes.....	90
Fotografía No. 2 Entrevista a docentes.....	90
Fotografía No. 3 Entrevista a padres de familia.....	90
Fotografía No. 4 Entrevista a padres de familia.....	90
Fotografía No. 5 Entrevista a docentes.....	93
Fotografía No. 6. Entrevista a docentes.....	93
Fotografía No. 7 Entrevista a estudiantes.....	93
Fotografía No. 8 Entrevista a estudiantes.....	93
Fotografía No. 9 Estudiantes resolviendo hojas de lectura contextualizada.....	118
Fotografía No.10 Estudiantes resolviendo hojas de lectura contextualizada ...	118
Fotografía No.11 Solicitud a directora.....	121
Fotografía No. 12 Carta compromiso.....	122
Fotografía No. 13 Asistencia de padres de familia al taller de lanzamiento.....	122
Fotografía No. 14 Asistencia de la OPF al taller de lanzamiento.....	122
Fotografía No.15 Agenda del taller de lanzamiento.....	122
Fotografía No. 16 Lista de cotejo para evaluar el taller.....	122
Fotografía No. 17 Taller de lanzamiento.....	124
Fotografía No. 18 Colección de lecturas contextualizadas.....	125
Fotografía No. 19 Ejemplo de lecturas contextualizadas.....	125
Fotografía No. 20 Aplicación del proyecto.....	126

Fotografía No. 21 Ejecución de proyecto con ayuda de padres de familia.....	126
Fotografía No. 22 Estudiante resolviendo hojas de lectura con ayuda de padres de familia.....	128
Fotografía No. 23 Padre de familia acompañando a su hoja en el desarrollo del proyecto.....	129
Fotografía No. 24 Hoja de control de hojas de trabajo.....	130
Fotografía No. 25 Poster Académico.....	131
Fotografía No. 26 Oficio de cierre de proyecto.....	131

INTRODUCCIÓN

El presente documento constituye el informe del Proyecto de Mejoramiento Educativo (PME) denominado: Colección de Lecturas Contextualizadas para Mejorar la Comprensión Lectora, implementado en la Escuela Oficial Rural Mixta de la aldea Tzuján, del municipio de Concepción Huista, del departamento de Huehuetenango, para optar al título de Licenciada en Educación Intercultural con Énfasis en Educación Bilingüe, de la Universidad de San Carlos de Guatemala, el cual tiene como objetivo general; Mejorar la comprensión lectora de los estudiantes de segundo grado de la Escuela Oficial Rural Mixta, de la aldea Tzuján, municipio de Concepción Huista, Huehuetenango.

Para alcanzar el objetivo general del Proyecto de Mejoramiento Educativo, se plantearon los objetivos específicos siguientes: Diseñar una colección de material de lectura contextualizada, basada en indicadores y competencias que establece el CNB (Currículum Nacional Base), para segundo grado primaria, Seleccionar actividades basadas en los textos, para que realice el estudiante y que coadyuve en mejorar su nivel de comprensión lectora, propiciar la aplicación de estrategias durante los tres momentos de la lectura y socializar con docentes y padres de familia los resultados obtenidos del proyecto. Cada objetivo específico enfocado al desarrollo de cada fase del Proyecto.

Este informe está organizado en cuatro capítulos a saber. El primer capítulo I contiene Marco organizacional, análisis situacional, y estratégico. Capítulo II, Fundamentación Teórica, Capítulo III Presentación de resultados y Capítulo IV Análisis y discusión de resultados del Proyecto de Mejoramiento Educativo que sirven de orientación para la docente, de tal forma que el proyecto, cumpla con los requisitos técnicos que requiere un trabajo de esta naturaleza; enfocado al

mejoramiento educativo, tan necesario para el desarrollo local, regional y nacional.

Obteniendo como resultado las siguientes conclusiones: La contextualización de contenidos mediante la adaptación de textos a la realidad de la comunidad educativa, consiste en tomar un texto, tener claro la habilidad y competencia que se pretende desarrollar en el estudiante a partir de sus intereses, elimina la necesidad de contar con libros de texto diseñados por personas que difícilmente conocen la realidad de la comunidad. Las actividades diseñadas por la docente conocedora de la realidad del estudiante para realizarlas antes durante y después de la lectura favorecen el desarrollo de un buen nivel de comprensión lectora. La habilidad de hacer inferencias sobre el contenido de un texto, se logra con las actividades antes de la lectura, la habilidad de análisis, entendida esta como el trabajo de descomponer el texto en sus partes, se logra con las actividades durante la lectura y la habilidad de extraer conclusiones se alcanzan con las actividades al final de la lectura.

CAPÍTULO I

PLAN DEL PROYECTO DE MEJORAMIENTO EDUCATIVO

1.1 Marco organizacional

1.1.1 Diagnóstico Institucional

A. Nombre de la escuela:

Escuela Oficial Rural Mixta

B. . Dirección:

Aldea Tzuján, Concepción Huista, Huehuetenango

C. Naturaleza de la institución

La naturaleza de la institución educativa Escuela Oficial Rural Mixta, aldea Tzuján del municipio de Concepción Huista, Huehuetenango, pertenece al sector oficial del Ministerio de Educación, se trabaja plan diario de manera regular de modalidad bilingüe; cuenta con Centro Oficial de Preprimaria Bilingüe, se atienden a niños y niñas.

El establecimiento se encuentra dentro de la categoría pura, con jornada matutina, el ciclo es anual, cuenta con organización de Consejo de Padres de Familia OPF, mediante éste, son asignados los fondos económicos en los programas de Alimentación Escolar, Gratuidad de la Educación, Valija Didáctica, Útiles Escolares y el quinto programa de Reparaciones Mínimas. Dichos programas de apoyo han favorecido el avance en el logro de la calidad educativa.

D. Gobierno Escolar

La Escuela Oficial Rural Mixta de la aldea Tzuján, del municipio de Concepción

Huista cuenta con docente y dos representantes de padres de familia para su funcionamiento respectivo en los procesos de requerimiento en el centro educativo.

E. Visión y Misión

a Misión

Ampliar la cobertura y garantizar la permanencia de los niños y niñas en edad escolar y responder al derecho a la educación, promoviendo así; el desarrollo económico, social y cultural del mismo, en concordancia con las políticas educativas, la Constitución Política de la República de Guatemala, y los Acuerdos de Paz.

b Visión

Somos una institución educativa que brinda una educación de calidad a los niños y niñas en edad escolar en el nivel de pre-primaria y primaria, enfocado a contrarrestar el índice de analfabetismo, deserción y estancamiento del proceso educativo del alumno, contribuyendo así a alcanzar el desarrollo integral del educando y de la comunidad.

F. Estrategias de abordaje

Las estrategias de abordaje para el fortalecimiento de la formación de los alumnos en el centro educativo, se cuenta con el apoyo de la coordinación distrital 13-22-039 a través del Sistema Nacional de Acompañamiento Educativo (SINAE) conformado por un Técnico Administrativo, quien es el encargado de brindar acompañamiento en los centros educativos en lo que respecta a los programas de apoyo, y un asesor pedagógico, este encargado de que en las escuelas se brinde una educación de calidad y pertinente.

Estos bajo la conducción de un Coordinador Distrital para la entrega de libros de texto para fortalecer la enseñanza aprendizaje de Preprimaria en los centros educativos en relación Texto integrado Hagamos Ciencia. Primer Grado, Leo y

Escribo, Paso 2, Matemáticas, Mis Primeras Lecturas, Segundo Grado Libro de Comunicación y Lenguaje, Matemáticas, para Tercer Grado Comunicación y Lenguaje y Matemáticas para Cuarto Grado, Libro Guatemala Próspera Yo Decido, Quinto Grado Comunicación y Lenguaje, Matemáticas, Ciencias Naturales y Tecnología, Ciencias Sociales y Formación Ciudadana y para Sexto grado, Comunicación y Lenguaje, Matemáticas, Ciencias Naturales y Tecnología, Ciencias Sociales y Formación Ciudadana.

G. Modelos educativos

El Modelo Educativo utilizado en el establecimiento es el constructivista que consiste en ofrecer una enseñanza y aprendizaje significativo la cual tiene como eje partir del conocimiento previo del niño, y ofrecer los nuevos conocimientos, ejercitación de los aprendizajes adquiridos y su aplicación para la vida diaria. El estudiante es el centro del proceso de enseñanza aprendizaje, participa activamente en la construcción de sus aprendizajes; con esto se lleva a cabo la teoría educativa de la Escuela Nueva. Estos modelos educativos son compartidos por la mayoría de los docentes que laboran en el centro educativo; debido a que el 60% de ellos son egresados del Programa Académico de Desarrollo Profesional Docente PADEP/D, y una docente que representa el 20% que no se ha profesionalizado.

H. Programas que actualmente se están desarrollando

Los programas más relevantes que ha tenido el centro educativo es la de alimentación escolar, gratuidad en la educación, valija didáctica, alimentación escolar, remozamiento o reparaciones mínimas. Para ejecutar el programa de alimentación escolar en los establecimientos el Ministerio de Educación proporciona Q.4.00 para cada alumno, lo cual es manejado por los señores del Consejo de Padres de Familia (OPF) para garantizar la transparencia en el manejo de fondos.

Para fortalecer este programa se cuenta con el apoyo Dirección General de

Fortalecimiento a la Comunidad Educativa (DIGEFOCE) con talleres sobre la elaboración de alimentación escolar a madres de familia organizadas en el centro educativo. De igual manera se tiene la colaboración del Ministerio de Agricultura Ganadería y Alimentación (MAGA) brindando talleres a padres de familia y estudiantes para la elaboración de huertos pedagógicos. Otro programa es el de útiles escolares, para ejecutar este programa el Ministerio de Educación proporciona para cada alumno una cantidad de Q.55.00 por alumno y es invertido en la compra de útiles escolares. Este programa ha beneficiado a los padres de familia en la compra de útiles escolares y minimizar los gastos al inicio de ciclo escolar.

Gratuidad de la Educación se otorga a los centros educativos Q.20.00 por alumno, la cual es depositada dos veces al año para solventar gastos de los centros educativos. Valija Didáctica en los centros educativos se deposita por cada docente la cantidad de Q.220.00 y es invertido en la compra de materiales para uso de aula como tintas, cuaderno de asistencia, hojas, marcadores, cartulinas, almohadillas, textos, por último, el programa de remozamiento este programa beneficia a los establecimientos con necesidades de reparación con una cantidad de Q30,000.00 a Q75,000.00. En el año 2017 la Escuela Oficial Rural Mixta de la aldea Tzuján fue beneficiada con una cantidad de Q.74, 950,00.00, con este fondo se hizo cambio de techo de todas las aulas y se mejoraron las cunetas.

I. Proyectos desarrollados

En el año 2017 se ejecutó el proyecto de cambio de techo y construcción de cunetas de la escuela a través de programa de remozamiento que otorga el Ministerio de Educación con un valor de Q.74,950.00 con mano de obra no calificada de la comunidad y ayuda del Consejo de Padres de Familia. Otro proyecto que se ejecutó en el año 2018 y que culminó en enero de 2019 es la construcción de un muro de contención, para resguardó de las aulas y cancha de fut bol, debido a que en el año 2017 las aulas sufrieron inundaciones y grietas a causa de las fuertes lluvias que provoco un gran deslizamiento de tierra sobre las

aulas. Este proyecto se logró por gestiones de los docentes de la Escuela Oficial Rural Mixta, con el apoyo de la municipalidad con un total de Q.689,507.00 y mano de obra no calificada por parte de la comunidad. Actualmente la escuela cuenta con muro de contención para resguardo de las aulas como también de la cancha de fut bol aledaña a la escuela.

1.2.1 Indicadores educativos

A. De contexto

a. Población por rango de edades

Con el apoyo de una revisión documental, realizada en el establecimiento, se encontraron los siguientes rangos de edades correspondientes al nivel primario, en los años 2018 a 2019, siendo los siguientes: primer grado de 7 a 9 años, 58 alumnos; segundo grado 5 alumnos de 8 a 10 años, 58 alumnos; tercer grado de 9-11 años, 61 alumnos; cuarto grado de 10-12 años, 45 alumnos; quinto grado de 11-13 años, 38 alumnos. Sexto grado de 13 -14 años, 28 alumnos.

Tabla No. 1

Población por rango de edades

Grado	7 años		8 años		9 años		10 años		11 años		12 años		13 años		14 años y más	
	H	M	H	M	H	M	H	M	H	M	H	M	H	M	H	M
Primero	8	9	11	8	13	9										
Segundo			8	9	15	7	9	9								
Tercero					12	11	7	9	13	7						
Cuarto							12	11	6	9	4	3				
Quinto									9	8	6	7	4	4		
Sexto													10	12	3	3
TOTAL	5	1	13	8	11	11	9	8	6	4	1	1	3	1	1	2

Fuente: Elaboración propia.

b. Índice de desarrollo humano

El Índice de Desarrollo Humano (IDH) es un indicador realizado por el Programa de las Naciones Unidas para el Desarrollo (PNUD), y está basado en un indicador social estadístico compuesto por tres parámetros distintos: vida larga y saludable, educación y nivel de vida digno De acuerdo a este informe elaborado por el Programa de las Naciones Unidas para el Desarrollo (PNUD), dio a conocer

la actualización del Índice de Desarrollo Humano del departamento de Huehuetenango. El municipio de Concepción Huista ocupa el lugar No. 22. según el Índice de Desarrollo Humano (IDH), salud, educación e ingresos. IDH 0.541, salud 0.712, educación 0.407 e ingresos 0.525.

i. Salud

Se realizaron visitas en el puesto de salud de la comunidad a través de ello se obtuvo la siguiente información los niños de edad de 0 a 5 años se enferman con más frecuencia de diarrea esto es debido a que en el hogar no se practican medidas de higiene, otro factor que ha contribuido a que los niños se enfermen es que en la comunidad no se cuenta con servicio de agua entubada, únicamente cuentan con tres pilas comunitarias que abastece de agua a todas las familias.

ii Educación

Indicador compuesto que incluye la esperanza educativa en niños y la escolaridad alcanzada por adultos mayores de 25 años, en un 0.371%.

iii. Nivel de vida: (ingresos)

Se incluyó un agregado del ingreso laboral y familiar, ajustado a precios internacionales (en dólares. PPA per cápita) ingresos laborales y no laborales per cápita, en un 0.522%

B. De recursos

a. Cantidad de estudiantes matriculados

Con base a las consultas realizadas en el Sistema de Registro Educativo SIRE del Ministerio de Educación, en el establecimiento en los ciclos escolares 2015-2019 se adquirió la siguiente información de estudiantes matriculados, que comprende la cantidad de alumnos que culminaron el ciclo escolar, sea este promovido o no la cantidad de alumnos que culminaron el ciclo escolar, sea este promovido o no promovido.

Tabla No. 2
Comparación de matrícula 2015-2019 Nivel Primaria.

Grado	2015			2016			2017			2018			2019		
	H	M	T	H	M	T	H	M	T	H	M	T	H	M	T
Primero	11	14	25	11	13	24	15	8	23	10	9	19	15	10	25
Segundo	13	12	25	14	10	24	11	12	23	11	11	22	11	14	25
Tercero	15	6	21	10	9	19	11	10	21	9	8	17	10	6	16
Cuarto	6	5	11	7	10	17	7	10	17	9	5	14	9	6	15
Quinto	6	2	8	5	5	10	9	8	17	3	3	6	5	6	11
Sexto	4	4	8	3	2	5	2	6	8	4	1	5	3	4	7
Total	55	43	98	50	49	99	55	54	109	46	37	83	53	46	99

Fuente: Elaboración propia a partir del SIRE, MINEDUC, Guatemala.

De acuerdo a los datos anteriores, se deduce que ha habido tendencia descendente en el número de estudiantes inscritos en el centro educativo, desde los ciclos escolares 2015 a 2018, se mantiene, situación que cambio en el año 2018 debido al incremento de migración de adultos acompañados de menores de edad hacia los Estados Unidos de Norteamérica, se observa una leve mejora en el ciclo escolar 2019.

b. Distribución de la cantidad de alumnos por grados o niveles

La distribución de alumnos en el nivel primario y preprimaria se detalla en la siguiente tabla.

Tabla No. 3
Distribución de alumnos por grado Nivel Primaria.

Ciclo Escolar 2019			
Grado	Total, de estudiantes por grado		
	Hombres	Mujeres	Total
Primero	15	10	25
Segundo	11	14	25
Tercero	10	6	16
Cuarto	9	6	15
Quinto	5	6	11

Sexto	3	4	7
Total	53	46	99

Fuente: Elaboración propia a partir del SIRE, Mineduc, Guatemala.

Tabla No. 4

Distribución de alumnos por nivel preprimaria.

2019			
Grado	Total, de alumnos por grado		
	H	M	T
Etapa de 4 años	1	0	1
Etapa de 5 años	3	3	6
Etapa de 6 años	6	3	9
Total	16		

Fuente: Elaboración propia a partir de SIRE, MINEDUC, Guatemala.

c. Cantidad de docentes y su distribución por grados o niveles

Tomando como base el acta de distribución de grados del establecimiento, se establece el número de docentes con un total de 5, distribuidos como se muestra en la siguiente tabla.

Tabla No. 5

Distribución de docentes por grado nivel primaria.

Grado	Cantidad de docentes
Preprimaria	1
Primero	1
Segundo	1
Tercero y Cuarto	1
Quinto y sexto	1
Total	5

Fuente. Elaboración propia a partir del SIRE, Mineduc, Guatemala.

c. Relación alumno/docente

La distribución por grados para la relación alumno/docente en el nivel primaria en el ciclo escolar 2019 es de 99 estudiantes atendido por 4 docentes que atiende un promedio de 24 estudiantes, y en el nivel preprimaria una docente atiende un

promedio de 16 estudiantes en las etapas cuatro, cinco y seis años. La cantidad de estudiantes que atiende cada docente es adecuada para brindar atención de calidad e individualizada para cada estudiante y así lograr el aprendizaje significativo.

C. De proceso

a. Asistencia de los alumnos

De acuerdo a una revisión seleccionando un día de forma aleatoria se constató que para el día viernes 19 de julio de 2019 muestra en el establecimiento 14 estudiantes no asistieron a clases en todo el centro educativo en los dos niveles que se atiende (primaria y preprimaria), que representa el 12.38 por ciento, determinándose que en quinto y sexto grado es el grado en donde hay mayor cantidad de estudiante inasistentes esto es a causa de que tienen que colaborar para colaborar en el sustento familiar.

b. Porcentaje de cumplimiento de días de clase

En el ciclo escolar 2019 se confirmó según oficio No.006-2019 del Coordinador Distrital No. 13-22-039 utilizado el reporte de días efectivos que cada director de los centros educativos del municipio de Concepción Huista reporta cada mes, hasta la fecha 15 de julio se contabilizaron 103 días efectivos de clases. Algunos establecimientos pueden ser afectados por situaciones particulares como lluvias, enfermedades de los docentes, capacitaciones, festividades, movimientos magisteriales, entre otros.

c. Idioma utilizado como medio de enseñanza

En el centro educativo los alumnos pertenecen al pueblo maya; es un área multilingüe, porque se hablan tres idiomas de origen maya, siendo estos: el idioma Popti'/Jakalteko, el idioma Akateko y el idioma Mam; siendo idioma predominante el idioma Popti'/Jakalteko y solamente el 1% utilizan el idioma español. La fortaleza que existe en el establecimiento es que en su mayoría los docentes dominan el popti' y este es el idioma que es utilizado como medio de enseñanza.

d. Disponibilidad de textos y materiales

Los docentes del establecimiento, indicaron en una entrevista, que todos cuentan con textos y materiales necesarios para desarrollar el proceso de aprendizaje.

e. Organización de los padres de familia

En la Escuela Oficial Rural Mixta de la aldea Tzuján, los padres de familia están organizados y conforman el Consejo de Padres de Familia (OPF) para el manejo de los programas de apoyo que funcionan en el establecimiento.

E. De resultados de escolarización

a. Escolarización oportuna

Por medio de la revisión documental, (memoria de labores) de los años 2015 a 2019 la mayoría de los estudiantes no cursan el ciclo correspondiente a su edad esto es debido a que los padres de familia ingresan a sus hijos a la escuela, cuando cumplen de 8 a 10 años, en el año 2019 esta situación ha mejorado levemente. En el nivel preprimaria todos los estudiantes cursan el grado correspondiente.

Tabla No. 6
Escolarización oportuna

Edades	CICLOS ESCOLARES																																															
	2015						2016						2017						2018						2019																							
	PP	1	2	3	4	5	6	PP	1	2	3	4	5	6	PP	1	2	3	4	5	6	PP	1	2	3	4	5	6	PP	1	2	3	4	5	6													
4 años														2													1							3														
5 años	10						10							8													5							6														
6 años	9						9							10													10							7														
7 años	8						7							6													7							6														
8 años	10	5					8	2						8	5												8	8						7	5													
9 años	7	14	6				3	6	2					4	7												7	2						7	9	7												
10 años		4	7	5			6	10	8					5	8	8											2	3	7					5	9	8												
11 años		2	7	4			6	5	6					1	8												2	4	3	4				2	6	5	5											
12 años			1	1	5	3			4	7	2			2	4	6	8										3	6	2	1					3	2	5											
13 años				1	1	2					2	5	5				5	5	3								1	2	2	1																	3	
14 años y más					2	3					2	10	5			1	6	4	5								1	2	2	3																	1	4
TOTAL	19	25	25	21	11	8	8	19	24	24	19	17	17	10	20	23	23	21	17	17	8	16	19	22	17	14	6	5	16	25	25	16	15	11	7													

Fuente: Elaboración propia.

Tabla No. 9
Tasa de promoción anual

Grado	2015	2016	2017	2018	2019
Preprimaria	19	19	20	16	16
Primero	18	14	14	13	17
Segundo	19	17	15	13	16
Tercero	16	14	14	14	13
Cuarto	9	13	13	12	13
Quinto	6	12	14	5	10
Sexto	8	10	7	5	7
Total	95	99	97	78	92

Fuente: Elaboración propia.

e. Fracaso escolar

Tomando como referencia el Sistema de Registro Educativos del Ministerio de Educación (SIRE) en cuanto al porcentaje de fracaso escolar del ciclo escolar 2015 a 2019, dicho sistema refleja los siguientes datos.

Tabla No. 10
Cantidad fracaso escolar

Grados	CICLOS ESCOLARES				
	2015	2016	2017	2018	2019
Primero	7	10	9	6	8
Segundo	6	7	8	7	9
Tercero	5	6	7	5	3
Cuarto	2	4	4	2	2
Quinto	2	5	3	1	1
Sexto	0	0	1	0	0
Total	22	32	32	21	23

Fuente. Elaboración propia a partir del SIRE, MINEDUC.

Tabla No.11

Porcentaje de fracaso escolar por grado

2015		2016		2017		2018		2019	
Grados	%	Grados	%	Grados	%	Grados	%	Grados	%
1	28%	1	44%	1	31%	1	32%	1	32%
2	24%	2	25%	2	30%	2	32%	2	36%
3	20%	3	32%	3	33%	3	29%	3	19%
4	18%	4	24%	4	12%	4	14%	4	13%
5	25%	5	29%	5	18%	5	17%	5	9%
6	0%	6	0%	6	0%	6	0%	6	0%

Fuente: Elaboración propia a partir de la Memoria Anual de Labores.

f. Conservación de la matrícula

De acuerdo a los datos del Sistema de Registro Educativos (SIRE) en el ciclo escolar 2015 hubo mayor porcentaje de permanencia de los estudiantes.

Tabla No. 12

Conservación de la matrícula

CONSERVACION DE LA MATRICULA	2015	2016	2017	2018	2019
	81%	75%	75%	78%	80%

Fuente. Propia

g. Finalización de nivel

Con base en los registros de matrícula inicial y resultados de promoción final de los años 2015 a 2019 se encontraron los siguientes resultados.

Tabla No. 13
Finalización de nivel

2015		2016		2017		2018		2019	
Grados	%	Grados	%	Grados	%	Grados	%	Grados	%
Primero	72%	1	56%	1	69%	1	68%	1	68%
Segundo	78%	2	75%	2	70%	2	68%	2	64%
Tercero	80%	3	68%	3	67%	3	72%	3	81%
Cuarto	82%	4	76%	4	88%	4	86%	4	87%
Quinto	75%	5	71%	5	82%	5	83%	5	91%
Sexto	100%	6	100%	6	100%	6	100%	6	100%

Fuente Propia

h. Repitencia

Realizando una revisión documental los datos consignados en el Sistema de Registros Educativos (SIRE) de estadística inicial y estadística final el grado con mayor repitencia es primero, ante estos resultados es necesario realizar investigación para establecer las causas o necesidades educativas que influyen en este indicador.

Tabla No. 14

Porcentaje de repitencia 2015 - 2019

Grados	2015	2016	2017	2018	2019
Primero	7%	1%	22%	21%	23%
Segundo	12%	15%	10%	9%	11%
Tercero	12%	13%	17%	19%	18%
Cuarto	15%	9%	15%	17%	17%
Quinto	14%	19%	11%	18%	20%
Sexto	15%	18%	16%	18%	19%

Fuente: Elaboración propia a partir de SIRE, MINEDUC, Guatemala

i. Deserción

De acuerdo al Sistema de Registros Educativos, se establece que existe un aumento en cuanto a la deserción escolar en el año 2018 con relación a otros años.

Tabla No. 15
Deserción Escolar 2015-2019

2015		2016		2017		2018		2019	
Grados	%	Grados	%	Grados	%	Grados	%	Grados	%
1	28%	1	24%	1	21%	1	32%	1	22%
2	24%	2	13%	2	20%	2	32%	2	16%
3	20%	3	12%	3	20%	3	29%	3	19%
4	18%	4	24%	4	12%	4	14%	4	13%
5	25%	5	29%	5	18%	5	27%	5	9%
6	0%	6	0%	6	0%	6	0%	6	0%

Fuente. Propia

j. Resultados de aprendizaje

Es lo que el estudiante conoce, comprende y es capaz de realizar al finalizar un ciclo escolar, en el año 2019 hubo un incremento de los resultados de aprendizaje de los estudiantes.

Tabla No. 16
Resultados de aprendizaje 2015-2019

RESULTADOS DE APRENDIZAJE	2015	2016	2017	2018	2019
	81%	75%	75%	78%	80%

Fuente. Propia

1.1.3. Antecedentes

A. Históricos

Hace muchos años atrás, sin fecha indicada se fundó lo que hoy se conoce como aldea Tzuján; los dos primeros señores que habitaron en esas tierras se llamaban Manuel Andrés y María José ambos eran esposos, el esposo provenía se San

Rafael la Independencia y la esposa se San Pedro Soloma, ambos municipios del departamento de Huehuetenango, llegaron a esas tierras en busca de abastecerse mejor. Primero empezaron prestando terreno para sembrar maíz, frijol, papa y además para crianza de ovejas, años después esta pareja se fue acomodando mejor y así fue que empezaron a comprar sus tierras.

El señor Manuel Andrés fabricaba capixay, porque era un gran negocio en ese tiempo y el cambiaba el capixay por doce cuerdas de terreno. Cuando esta pareja ya tenía familia le buscaron el nombre al lugar quedando como aldea Tzuján. El nombre de Tzuján, se deriva de la voz Akateka Tzu = gotera, Jan= Nublado debido a que el lugar es muy alto siempre se mantiene nublado y siempre cae llovizna de día en invierno, en verano se mantiene claro, pero cae hielo en la noche.

B. De contexto

El área geográfica de la comunidad está ubicada en el terreno inclinado, la comunidad a la que pertenece la escuela está ubicada al este del municipio de Concepción Huista, del departamento de Huehuetenango, a la par de la cancha de fut bol. Tiene una distancia aproximadamente de 14 kilómetros por carretera, partiendo de la cabecera municipal de Concepción Huista hacia la aldea Tzuján, entrando por la aldea Bacú y la aldea Cheche del municipio de San Miguel Acatán. Al Oeste, se puede entrar con vehículo de la aldea Ajul; al Sur a través de vehículo por el municipio de Concepción Huista y la aldea Yulá.

El establecimiento fue fundado en el año 1964 como una prioridad comunal por no contar con un establecimiento escolar, en una vivienda y atendido por un solo maestro que a la vez fue el director del mismo, siendo este don Manuel López, originario de la aldea Agua Zarca, del municipio de Santa Ana Huista, departamento de Huehuetenango, atendiendo un total de 15 alumnos 12 hombres y 3 mujeres que en su mayoría tenían sobre edad. Actualmente muy pocos alumnos llegan a culminar el ciclo primaria y hasta el momento no existe profesional, por la cultura y costumbres comunales, la pobreza extrema, la

inmigración. Como se observa en los indicadores se tiene registros desde el año 1,920 de 25 alumnos que aprendieron a leer y escribir, que era en ese entonces el 1% de la población en edad escolar.

El 99% de la población escolar no asistía al establecimiento educativo; por temor y por los castigos a los que eran sometidos, pero sobre todo que eran obligados a la castellanización; ya que no había maestros que hablaran el idioma materno de la población. Los padres preferían enviarlos al campo o pastorear animales y no al establecimiento educativo.

C. De recursos

En cuanto a la infraestructura, la Escuela Oficial Rural Mixta aldea Tzuján con código 13-22-1535-41 y 13-22-1007-43 cuenta con seis aulas puras en buen estado, divididos de la siguiente manera, dos aulas ubicadas al este, dos al norte y dos al sur, hechas de block y techo de lámina, posee una bodega, una dirección, dos cocinas, una de las cocinas está elaborada de madera y techo de lámina, la cual se usa para elaborar la refacción escolar y dos viviendas, dos sanitarios improvisados de paredes de madera, techo de lámina, dos aulas con techo de loza fundida, las medidas de la Escuela son del perímetro 46 X 26 metros, haciendo un total de 1,196 metros cuadrados. Un depósito de agua y un pequeño patio.

Del párrafo anterior se deduce que se cuenta con la infraestructura básica para que se desarrolle el proceso educativo, sin embargo, es necesario comentar que todos los ambientes necesitan de mejoramiento para que los procesos se desarrollen de manera adecuada, principalmente en lo que se refiere a los servicios sanitarios.

En el tema del recurso humano, en el establecimiento educativo laboran cinco docentes, cuatro de ellos presupuestados en el renglón 011 y una docente bajo el renglón presupuestario 021. De los cuatro docentes presupuestados en el

establecimiento tres de ellos son egresados del Programa Académico de Profesionalización Docente PADEP/D, de estos; una docente sigue su formación profesional en la carrera de Licenciatura en Educación Primaria Intercultural con Énfasis en educación Bilingüe, en la primera cohorte de licenciatura del mismo programa.

La docente que labora en el establecimiento bajo el renglón presupuestario 021, en el presente ciclo escolar 2019, se graduó como Profesora de Enseñanza Media en Pedagogía y Educación Intercultural en la Universidad de San Carlos de Guatemala, que si bien es cierto es una especialidad distinta al área en el que la docente presta sus servicios, es un referente que debe considerarse como parte de la fortaleza en cuanto a recurso humano por ser una carrera relacionado a temas educativos. En este tema la docente manifestó en entrevista realizada sobre su deseo de especializarse en alguno de los Profesorados que brinda el PADEP/D, pero por el impedimento que tiene por no estar presupuestada en el renglón 011, esto no ha sido posible. Una docente se resiste a ingresar al programa argumentando que en los próximos años se va a jubilar.

D. De procesos

El procedimiento pedagógico, en el que se desarrolla el proceso de enseñanza aprendizaje, sigue los momentos del aprendizaje significativo, toma en cuenta los aprendizajes previos del estudiante, se proporciona los nuevos conocimientos, se ejercita, el estudiante utiliza los nuevos conocimientos en situaciones reales, y finalmente se evalúan los logros alcanzados.

En cuanto a la ubicación de los estudiantes en el aula, ésta es dinámica, de acuerdo a las necesidades, en ocasiones se ubican los escritorios en semicírculos, otras veces los estudiantes se organizan en grupos de trabajo, en ocasiones las actividades se realizan en el corredor del aula, adoptando en algunos días varias maneras de organizar el aula. El sistema de evaluación que aplica el docente en el establecimiento educativo de la aldea Tzuján del municipio de Concepción

Huista, es práctica y no tradicional, en donde se le extiende un test al alumno, y él, procede a responder una serie de preguntas.

El profesor de Educación Primaria Bilingüe Intercultural, a través de programa de profesionalización PADEP/D ha comprendido a través de su preparación y actualización docente que las evaluaciones deben ser prácticas, analíticas, divertidas y fáciles de asimilar conocimientos a través de dinámicas, juegos, talleres para que el estudiante construya su propio conocimiento. Las herramientas de evaluación que se utilizan son: las Técnicas de Evaluación del desempeño, Técnicas de observación y pruebas objetivas.

La Escuela Oficial Rural Mixta de la aldea Tzuján, del municipio de Concepción Huista, cuenta con Organización de Padres de Familia (OPF) mediante ésta organización, el Estado hace los desembolsos correspondientes a los programas de: Útiles Escolares, Gratuidad de la Educación, Valija Didáctica, Reparaciones mínimas y Alimentación Escolar; éste último programa hace posible que se le proporcione alimentación diaria y balanceada a las y los estudiantes del centro educativo, mejorando su nutrición y consecuentemente su desempeño escolar.

E. De resultados de escolarización

En este aspecto, existen usos y costumbres arraigados en la comunidad respecto a la percepción de la función educativa de la escuela en la comunidad; la mayoría de las personas son de la idea; que los niños y niñas van a la escuela hasta cierta edad (12 años) y una vez hayan alcanzado dicha edad, los padres los retiran de la escuela, bien sea para que inicien a trabajar en labores agrícolas, y así colaborar con la economía familiar o para que formen su propia familia. Es común el matrimonio a temprana edad.

Son pocos los casos de estudiantes que continúan estudiando el nivel primario con sobre edad. El resultado escolar si se usa como indicador el nivel educativo más alto que haya sido alcanzado por un poblador de la aldea Tzuján, es hasta el

nivel primario. Hasta la fecha no existe algún alumno egresado de sexto grado del establecimiento que continúe sus estudios en el ciclo básico, a pesar de que actualmente funciona un Instituto Básico por Telesecundaria en la aldea Ajul, del municipio de Concepción Huista, a pocos kilómetros de la aldea Tzuján.

En cuanto al logro de la calidad educativa, y aumento del nivel educativo, se tiene que: los docentes que laboran en el centro educativo son egresados del Programa Académico de Desarrollo Profesional Docente PADEP/D, que comprenden las directrices que brinda el Ministerio de Educación, para mejorar la educación, conocedores de la metodología para el aprendizaje significativo e investigadores de la realidad comunitaria, para brindar un proceso pertinente de acuerdo a la realidad y necesidades de la comunidad.

F. De resultados de aprendizaje

Según datos de la estadística final obtenidos de los Cuadros de Registros Finales PRIM 2A Y PRIM 2B de los años que comprenden del ciclo escolar 2016 al 2019, proporcionados por el Sistema de Registros Educativo (SIRE) del Ministerio de Educación de Guatemala se tiene que: el nivel de eficiencia se ha mantenido, en su orden 68 % en el ciclo 2016, 67% en el ciclo 2017, 69% en el ciclo 2018, 69% en el ciclo 2019 y 72% en el ciclo 2020. Como se puede observar, hay ciclos escolares que tienen un leve incremento de eficacia, y otros en donde ha habido disminución de los resultados deseados; que el promedio general de los ciclos escolares analizados ha tenido aumento que no supera el 1% lo que hace suponer que los resultados de aprendizaje del establecimiento se mantienen desde hace cinco años hacia atrás.

1.1.4 Marco Epistemológico

A. Indicadores del contexto

a. Circunstancias históricas

La aldea Tzuján, del municipio de Concepción Huista, del departamento de

Huehuetenango, se inició a poblar desde muchos años atrás; la primera familia que se asentó en el lugar estaba formada por Don Manuel Andrés y doña María José, ambos cónyuges, originarios de los municipios de San Rafael la Independencia y San Pedro Soloma, respectivamente. Al principio la comunidad no contaba con un establecimiento educativo, dadas las circunstancias de la época y la ubicación geográfica de la comunidad. Fue hasta el año 1964 que inició a funcionar el establecimiento educativo, con un solo docente el profesor Manuel López, originario de la aldea Aguazarca del municipio de Santa Ana Huista, que atendía a todos los grados del nivel primario a la vez desempeñaba la función de director.

La escuela inició a funcionar con 12 alumnos; de éstos 9 hombres y 3 mujeres. De estos datos, se infiere que históricamente ha habido interés de la comunidad en educarse, sin embargo, también se puede observar que desde sus inicios ha habido desproporcionalidad en cuanto a los porcentajes de la población escolar por género. Siendo; como ocurre a nivel nacional, el género femenino el que representa la minoría beneficiada.

b. Circunstancias psicológicas

A nivel psicológico, la comunidad tiene arraigada la idea de que su comunidad históricamente ha tenido atraso en la región, en cuanto a educación se refiere, según manifiestan los mismos pobladores, agradecen a los profesores de Jacaltenango por el trabajo docente que realizan en la comunidad que los ha ayudado a aprender a leer y escribir.

c. Circunstancias sociológicas

A nivel social, los antecedentes históricos han tenido efectos negativos, es muy difícil lograr la participación de los niños y niñas en actividades de tipo cultural. Al igual que es muy difícil entablar una relación de afecto entre docente y estudiantes, esto por el ambiente en que viven los niños, y la barrera idiomática.

d. Circunstancias culturales

En lo cultural, estaba arraigada la idea de que las mujeres no tenían por qué ir a la escuela, porque ellas no tenían necesidad de aprender a leer y escribir; y que para los oficios domésticos no era necesario tener diploma de sexto grado, mucho menos era requisito para el matrimonio. Sin embargo, estas ideas paulatinamente han ido cambiando, principalmente en aquellos padres de familia jóvenes.

B. Indicador del Proceso

a. Circunstancias históricas

En la época en el que tuvo sus inicios la Escuela Oficial Rural Mixta de la Aldea Tzuján, y la circunstancia de contar con un solo docente para atender a todos los grados, y la metodología de enseñanza propias de la época (metodología tradicionalista, el idioma en que se impartía clases era el español), algunas personas de la comunidad manifiestan que era común los castigos físicos y que los estudiantes le tenían temor a los maestros porque estos recurrían frecuentemente a castigar a los estudiantes como medio para alcanzar los objetivos.

b. Circunstancias psicológicas

Actualmente, con la implementación del Programa Académico de Desarrollo Profesional Docente PADEP/D, El 80% de maestros que laboran en el establecimiento han recibido formación universitaria a nivel intermedio, por lo tanto, están conscientes de la metodología activa, del aprendizaje significativo y que la escuela tiene la función de motivar a los estudiantes a asistir a clases por el clima agradable de clases. Esto hace que los niños que asisten a la escuela con regularidad a nivel psicológico se sientan motivados; porque hay que puntualizar que el problema de la inasistencia persiste debido las costumbres arraigada de la comunidad de no prestar importancia a la educación.

c. Circunstancias sociológicas

Socialmente con el Programa Académico de Desarrollo Profesional Docente PADEP/D, la mayoría de docentes que laboran en el establecimiento se han actualizado a través de este programa, que imparte la Universidad de San Carlos de Guatemala (USAC), la Escuela de Formación de Profesores de Enseñanza Media (EFPEM) y el Ministerio de Educación (MINEDUC) a través de esta actualización docente se ha mejorado la calidad educativa y paralelamente el desarrollo gradual de la comunidad.

d. Circunstancias culturales

A nivel cultural, en los últimos dos años los niños han ido cambiando lentamente, en el presente ciclo escolar 2019, ya es más frecuente que los estudiantes saluden y que se despidan de sus docentes con un apretón de manos, y en algunos casos con un abrazo; se ha fortalecido la confianza de los niños; el PADEP/D es un programa que enseña metodología de enseñanza que ha tenido repercusión a nivel psicológico y cultural en la comunidad.

C. Sobre-edad

a. Circunstancias históricas

Históricamente, tal y como se mencionó al inicio de este análisis, la mayoría de estudiantes tenían sobre-edad, esto significa que la edad que tenían era mayor a la edad que deben tener los niños y niñas en determinado grado, según la legislación vigente. Esta situación ha ido disminuyendo, pero es un fenómeno que persiste en el establecimiento educativo.

b. Circunstancias psicológicas

En el aspecto psicológico la sobre-edad tiene efectos negativos por una parte los estudiantes se sienten avergonzados al asistir a clases y por otra la rebeldía al entrar a la adolescencia se hace evidente, a medida que los estudiantes se sienten presionados culturalmente a tener una pareja sentimental y por formar una nueva familia; situación que persiste en la actualidad.

c. Circunstancias sociológicas

En cuanto a lo social la sobre-edad se relaciona directamente con el ausentismo, la inasistencia, deserción escolar, baja promoción, porque los padres de familia al ver que su hijo alcanza cierta edad (13 a 15 años) los retiran de la escuela para ponerlos a trabajar en actividades agrícolas; ya sea definitivamente o de manera temporal; pero que de igual manera tiene efectos negativos en cuanto a los indicadores de eficiencia institucional.

d. Circunstancias culturales

Un factor cultural que hace que haya un número elevado de niños con sobre-edad, la creencia generalizada en la población de que el nivel preprimario es pérdida de tiempo porque los estudiantes no aprenden a escribir; sumado a ello también está la idea de que a esa edad los niños son muy pequeños y no deben ir a la escuela. Este aspecto ha ido cambiando muy lentamente en un reducido número de pobladores pero que sigue siendo un problema a nivel comunitario.

D. Resultado de Escolarización

a. Circunstancias históricas

El indicador de resultados de escolarización se refiere a los alumnos y alumnas que finalizan el ciclo en el cual han sido inscritos, ejemplo alumno inscrito en el nivel preprimaria culmina satisfactoriamente las etapas correspondientes a este nivel, o bien en el nivel primaria, alumno inscrito en primer grado se gradúa satisfactoriamente de sexto grado. Históricamente en la Escuela Oficial Rural Mixta, de la aldea Tzuján, en preprimaria se inscriben varios niños en las diferentes etapas, pero al paso de los meses unos cuantos finalizan su nivel preprimario, también en el nivel primaria a inicios de años muchos niños ingresan, pero se han retirado por diferentes motivos, en el presente ciclo escolar 2019 ha sido el fenómeno migratorio hacia los Estados Unidos de Norteamérica.

b. Circunstancias psicológicas

En el aspecto psicológico esta situación, hace que los estudiantes en los dos

niveles que se atiende en el establecimiento, no tengan sentido de compromiso y responsabilidad por concluir; incluso el grado en el que se inscriben y menos aún completar el nivel educativo en el que se inscriben.

c. Circunstancias sociológicas

Lo anterior es debido a que en la comunidad la educación no es importante, en lo psicológico no le dan prioridad a la educación por costumbres arraigadas de años atrás, socialmente los padres de familia no creen en el valor de la educación.

d. Circunstancias culturales

En cuanto a los resultados de aprendizaje culturalmente a los estudiantes y padres de familia no les interesa culminar satisfactoriamente un ciclo escolar.

E. Tasa de promoción actual y fracaso escolar

a. Circunstancias históricas

Históricamente: en la Escuela Oficial Rural Mixta de la aldea Tzuján ha habido una tasa de promoción baja, debido a que un porcentaje mínimo de estudiantes inscritos al inicio del ciclo escolar logran ser promovidos al grado inmediato superior, al punto de que algunos docentes que trabajan en comunidades cercanas a la aldea Tzuján, manifiestan en conversaciones; que hay comunidades vecinas en las que los estudiantes aprenden a leer hasta cuarto grado primaria. Circunstancias anteriores que son preocupantes, porque están muy alejados de los estándares educativos que el Ministerio de Educación establece para este grado. En los últimos cinco años la tendencia en cuanto a la promoción ha mejorado gradualmente y los docentes están conscientes del reto y de la necesidad de mejorar la calidad educativa en esta comunidad, para ello es importante el compromiso de todos los actores involucrados en el proceso.

b. Circunstancias psicológicas

Las circunstancias psicológicas de fracaso escolar pueden reflejarse de que en la comunidad no existe profesional, una minoría logra culminar su nivel primaria, la

mayoría hombres.

c. Circunstancias sociológicas

Cómo se indica en el párrafo anterior todavía no existe estudiantes que sigan estudiando y lograr una profesión por lo tanto socialmente el desarrollo es muy lento.

d. Circunstancias culturales

Un aspecto cultural de la comunidad de Tzuján es considerar muy normal retirarse y no promover el ciclo escolar, los padres de familia retiran a sus hijos del establecimiento a los 12 años de edad sin importar el grado que cursan, porque considera que aprender a leer, escribir y firmar es suficiente. Los retiran para trabajar y colaborar en la economía familiar.

F. Finalización de nivel

a. Circunstancias históricas

La finalización de nivel se refiere a la correlación que existe entre el número de estudiantes que se inscriben en un ciclo educativo y el número de estudiantes que logran graduarse en ese nivel. En este aspecto históricamente en la Escuela Oficial Rural Mixta muchos de los estudiantes que se inscriben en primer grado no terminan el proceso que corresponde para este ciclo; es decir, no se gradúan de sexto grado, porque se retiran de la escuela por diferentes motivos. Actualmente con el programa del Ministerio de Educación se calendarizan charlas a padres de familia para incentivar la inscripción, asistencia escolar y permanencia escolar; y valor e importancia de la alimentación, nutrición y protección de sus hijos, lo cual se ha observado mayor promoción en el ciclo escolar 2019.

b. Circunstancias psicológicas

En lo psicológico el hecho de que un estudiante no termine satisfactoriamente un nivel por circunstancias ya mencionadas tiene un impacto negativo, toda vez que la no finalización al igual que el reprobar un grado provoca que los estudiantes se

frustren y desarrollen sentimientos de baja autoestima. Esta circunstancia repercute en sentimientos de inferioridad en los estudiantes y desconfianza en sí mismos.

c. Circunstancias sociológicas

Socialmente es difícil que los estudiantes comprendan cuando se les explica que la educación eleva la calidad de vida de las personas, puesto que en la comunidad no existen antecedentes de profesionales que desempeñen un trabajo como dependientes o independientes que sirva de ejemplo para las nuevas generaciones, en tal sentido la escuela seguirá trabajando este aspecto para alcanzar este objetivo y cumplir con los estándares del Ministerio de Educación.

d. Circunstancias culturales

A nivel cultural está arraigada la práctica de abandonar la escuela por falta de interés, por parte de los padres de familia y de los mismos estudiantes. Al igual que los otros aspectos desde la escuela se hacen los esfuerzos necesarios para cambiar este aspecto.

G. Repitencia

a. Circunstancias históricas

La repitencia, se refiere a los casos en que un estudiante cursa el mismo grado durante dos o más ciclos escolares, porque no ha sido promovido de grado. Históricamente, ha habido un alto índice de repitencia en el centro educativo, sin embargo, en los últimos cinco años analizados ha habido mejora.

b. Circunstancias psicológicas

Psicológicamente la repitencia tiene efectos negativos, porque desarrolla en el niño una percepción negativa de sí mismo. Planteándolo de otra manera tiene los mismos efectos negativos mencionados en el indicador de no promoción, el de no completar el ciclo en el que se inscriben, lo anterior debido a que el origen de estos datos surge de la falta de competencias.

c. Circunstancias sociológicas

Socialmente se ha observado mucha repitencia de los estudiantes por diferentes causas entre las principales puedo mencionar el trabajo infantil y desinterés, aspectos. Ejemplo de desinterés cultural de los estudiantes, por ejemplo, muchos adolescentes forman una familia a temprana edad y en el caso de las niñas culturalmente es mal visto que ellas cumplan dieciocho años y que no tengan a esa edad uno, dos e incluso tres hijos. En el caso de los hombres la edad promedio es de quince años, por lo que ellos despiertan su interés por el sexo opuesto a muy temprana edad, y no ven esta actividad como una simple actividad de niños, sino que ellos creen realmente que ya tienen la edad suficiente para tener esposa y procrear hijos.

d. Circunstancias culturales

Culturalmente existen costumbres arraigadas en la comunidad que repercuten negativamente en el proceso de enseñanza aprendizaje lo cual se manifiesta con altos índices de repitencia, entre estos se pueden mencionar: el desinterés, la indisciplina, la falta de modelo a seguir, el analfabetismo de los padres de familia y como consecuencia el bajo nivel académico y cultural de los habitantes.

H. Deserción

a. Circunstancias históricas

Es el retiro definitivo del estudiante del establecimiento, históricamente en la Escuela Oficial Rural Mixta de la aldea Tzuján, los niños y niñas se retiran del establecimiento por diversas razones entre las que podemos mencionar, en los niños es común que se retiren para poder colaborar en la economía familiar, otra razón en las niñas es común que se retiren del establecimiento para colaborar en los quehaceres del hogar y por cuidar a sus hermanitos más pequeños. También se retiran porque tienen que migrar a las fincas o a realizar labores agrícolas en la parte baja del municipio de Jacaltenango, en donde cosechan maíz, frijol y ayote, que utilizan para alimento y como fuente de ingreso económico; porque el clima de la comunidad es muy frío, y no hay suficiente cosecha de maíz.

b. Circunstancias psicológicas

En el aspecto psicológico por el desinterés de los padres de familia en cuanto a la educación de sus hijos y de los mismos estudiantes, provoca que se sienten discriminados y con falta de oportunidades es común que los estudiantes se retiren del establecimiento para emigrar a los Estados Unidos Mexicanos o a los Estados Unidos de Norte América, y contribuir en la economía familiar.

c. Circunstancias sociológicas

También en el aspecto social a los padres de familia y los mismos niños no les interesa prepararse académicamente provocando que sean explotados laboral y salarialmente por no tener la suficiente preparación académica para realizar trabajos más técnicos y mejor remunerados provocando pobreza, analfabetismo y subdesarrollo de la comunidad.

d. Circunstancias culturales

Culturalmente los padres de familia retiran a sus hijos del establecimiento para colaborar con la economía familiar o por la creencia de que para el matrimonio no es necesario leer y escribir, principalmente en los grados de cuarto, quinto y sexto para formar su propia familia en este aspecto es común en la comunidad los matrimonios a temprana edad y familias muy numerosas.

I. Recursos

a. Circunstancias Históricas

Históricamente en la comunidad de Tzuján, los padres de familia no les proveen a los niños y niñas de recursos necesarios para realizar trabajos para la enseñanza aprendizaje, en este aspecto los docentes por influencia les PADEP/D han hecho lo necesario en utilizar materiales del contexto y reciclables para la elaboración de trabajos.

b. Circunstancias psicológicas

Los padres de familia no le proveen a sus hijos de recursos necesarios para

realizar las tareas, los docentes se ven en la tarea de contextualizar los recursos utilizando materiales propios del contexto para los trabajos. Únicamente se cuenta con los recursos que provee el Ministerio de Educación, provocando en el niño desinterés e inferioridad, lo cual se refleja que cuando hay tareas que realizar los niños no lo realizan o no asisten a clases.

c. Circunstancia sociológicos

En el aspecto social los niños y niñas no realizan trabajos extra aulas porque no cuentan con el acompañamiento del padre de familia en la elaboración de trabajos.

d. Circunstancias culturales

En lo cultural algunos niños asisten a la escuela únicamente porque es un lugar donde se provee de algunos recursos principalmente útiles escolares.

1.1.5. Marco del Contexto Educacional

A. El entorno sociocultural

El entorno sociocultural del Estado de Guatemala, se caracteriza porque en él, conviven cuatro culturas: maya, garífuna, xinca y ladina, esta característica que por muchos años había sido motivo de conflictividad, discriminación, con la firma de los acuerdos de paz y el reconocimiento de la multiculturalidad de Guatemala, y al ser insertado ésta característica como eje de la Reforma Educativa, la situación de conflictividad, exclusión y discriminación en basadas en la pertenencia de una persona a determinado pueblo ha ido cambiando, en las nuevas generaciones.

Hoy en día, nadie puede sostener válidamente la superioridad de una cultura sobre otra, gracias al trabajo realizado por las escuelas, los niños y niñas se han afianzado del concepto de igualdad entre los pueblos y de la riqueza cultural de cada uno de ellos representa la posibilidad de enriquecer la propia cultura, y de favorecer una convivencia basado en estas actitudes (interculturalidad).

En cuanto a la aldea Tzuján y retomando el aspecto de la exclusión, y de discriminación, entendido éste; como un fenómeno representa dos lados de la misma moneda, se puede apreciar que por un lado el fenómeno de la conflictividad social basadas en las diferencias culturales ha ido disminuyendo, como quedó establecido, sin embargo por el otro lado, los excluidos continúan con percepciones empobrecidos de ellos mismos, se perciben a sí mismos como un pueblo que no tiene muchas posibilidades de mejorar su situación actual, porque sencillamente se les ha inculcado que son un pueblo inferior y que su cultura no tiene mucho que aportar al desarrollo, al punto que se oponen a la Educación Bilingüe Intercultural.

Es en este caso específico, es tarea del docente, inculcar en los estudiantes el apreciar su propia cultura, contagiar el entusiasmo para que la comunidad educativa se vaya percibiendo a sí misma como un pueblo con potenciales capaces de sobresalir y mejorar su situación actual.

B. Los medios de comunicación una escuela paralela

En Guatemala, los medios de comunicación, tales como la televisión, la radio, la prensa escrita, los noticieros virtuales, y las redes sociales. Cumplen con la labor de informar a la población. En el caso de la televisión, la cobertura de los canales guatemaltecos no llega a todos los lugares con la señal abierta, éstas llegan a la población a través de las empresas de cable, a quienes hay que pagar mensualmente por el servicio prestado. Sumado al pago mensual por el servicio de cable, la falta de cobertura del servicio eléctrico, y la baja posibilidad de poder adquirir un televisor por parte de las familias, la cobertura de este medio de comunicación es limitada en Guatemala. Similar situación ocurre con la prensa escrita y noticieros virtuales.

En el caso de la radio, la situación es distinta, existen mayor número de estaciones radiales, un aparato receptor es más económico. Sin embargo, la mayoría de estaciones radiales en Guatemala, carecen de contenido, éstos están enfocados

al entretenimiento, tocan música y raramente transmiten alguna información relevante para las comunidades. Los medios de comunicación, cumplen con el deber de informar a la población, y en esa misión, contribuyen en el importante papel de ser colaboradores de la educación de la población. Prueba de ello es que en las comunidades en los que los habitantes pueden acceder a la televisión hay mayor índice de bilingüismo, las personas conocen otras culturas y con ello van enriqueciendo la propia. Aunque también a través de la televisión la población puede adquirir los vicios y antivalores que también se transmiten en los programas de televisión, debido a la irresponsabilidad de los canales en cuanto a la selección del contenido que transmite.

Y es aquí donde el docente tiene que enseñar a los estudiantes a ser pensadores críticos para contrarrestar los efectos negativos de la televisión y poder discernir entre los aspectos positivos y negativos. La aldea Tzujan, del municipio de Concepción Huista, el acceso a los medios de comunicación, principalmente la televisión, es muy limitado, únicamente dos familias tienen acceso a la televisión. Lo que ha generado que en la comunidad los estudiantes desconocen muchos aspectos de otras culturas, muy pocos habitantes hablan el español. Por lo que se puede afirmar que los medios de comunicación no son una escuela paralela en esta comunidad.

C. Las nuevas tecnologías de la información y comunicación

Las nuevas tecnologías de la información y comunicación (TICs) constituyen aquellas herramientas y programas que tratan, administran, transmiten y comparten la información mediante soportes tecnológicos. El uso de las Tecnologías de la Información y la Comunicación TICs conlleva muchos beneficios: educativos, comunicativos, y entretenimiento, pero también, conlleva muchos riesgos: violencia, pornografía, adicción, ciberacoso, grooming. Los adultos desconocen los aspectos técnicos y minusvaloran los posibles riesgos. Es preciso que los profesionales sanitarios, padres y profesores estén formados para

realizar prevención, identificación precoz y el tratamiento de los problemas asociados a las TICs".

Guatemala es un país que apenas inicia en el uso masivo de las TICs, debido a factores de pobreza, falta de infraestructura digital necesario, la población en su mayoría viven en situación de pobreza y no puede adquirir los dispositivos que les permitan aprovechar las ventajas de las nuevas tecnologías de la información y comunicación, sumado a esto; están las deficiencias en competencias de comprensión lectora, interpretación de iconos, por parte de la población, que ocasiona inseguridad al momento de hacer uso de estos recursos.

En materia educativa, las TICs en Guatemala, son un recurso poco aprovechados, por los obstáculos antes mencionados, algunas instituciones de educación superior hacen uso de plataformas digitales para asignación y entrega de tareas, video foros, y muy pocos centros educativos del nivel primario de la iniciativa privada, hacen uso de esta tecnología en beneficio de la educación y que trabajan en la alfabetización digital, porque el nivel socio-económico de los estudiantes de centros educativos permite que puedan tener los dispositivos y el servicio de internet, no obstante que en Guatemala todos los habitantes tienen el derecho a la educación.

En el sector público el Ministerio de Educación, ha iniciado con la implementación TICs un número reducido de establecimientos pilotos, y la gran mayoría de centros educativos públicos no van a acceder en el futuro inmediato a las nuevas tecnologías aplicadas en el ámbito educativo. La comunidad educativa de la Escuela Oficial Rural Mixta de la aldea Tzuján, en el ámbito educativo no se hace uso de las TICs, por ser una comunidad en la que la mayoría de habitantes vive en situación de pobreza, no hay buena cobertura de la señal de internet, ni el centro educativo ni los estudiantes cuentan con los dispositivos móviles necesarios.

En el ámbito individual, la mayoría de pobladores, cuenta con un teléfono inteligente, que les permite comunicarse y estar inmerso en las redes sociales; pero como es bien sabido, esto no puede tomarse en cuenta para efectos de este proyecto, porque el mundo digital de las TICs, en este caso, se desarrolla de manera desordenada y no sigue un plan para educar precisamente a la población en el desarrollo sostenible.

D. Factores culturales y lingüísticos

Guatemala es un país, en el que conviven cuatro pueblos, se hablan 22 idiomas de origen maya, 1 idioma garífuna, 1 idioma xinca y el idioma español, haciendo que en Guatemala se hablen en total 25 idiomas. Esta circunstancia del país, hacen que en el tema lingüístico haya mucha riqueza lingüística. Y estos factores pueden ser aprovechados por los docentes para fomentar la identidad cultural y el respeto a las diferentes culturas.

En el caso particular de la aldea Tzuján, es en este sentido es una comunidad que representa la realidad lingüística guatemalteca, porque solo en esta comunidad se hablan 4 idiomas: el Popti'/Jakalteko, el Akateko, el Mam y el Español y en las aulas conviven niños que se comunican en varios idiomas, lo que convierte el aula en un ambiente enriquecedor, pero que impone retos al trabajo docente. Una fortaleza en este tema es el hecho de que en el establecimiento el total de docentes son originarios del municipio de Jacaltenango, dominan el idioma Popti'/Jakalteko, por lo que en el establecimiento educativo se desarrolla una Educación Bilingüe Intercultural.

1.1.6. Marco de Políticas Educativa

A. Cobertura

Entre las políticas educativas se tiene la política de cobertura que busca “garantizar el acceso, la permanencia y egreso efectivo de la niñez y la juventud sin discriminación alguna en todos los niveles educativos y subsistemas escolar y extraescolar”, Esta Política tiene los siguientes planes estratégicos.

- a. Incrementar la cobertura en todos los niveles educativos.
- b. Garantizar las condiciones que permiten la permanencia y egreso de los estudiantes en los diferentes niveles educativos.
- c. Ampliar los programas extraescolares para quienes no han tenido acceso al sistema escolarizado y puedan completar el nivel primario y medio.

En cuanto a esta política de cobertura, no ha habido mayores avances debido a factores exógenos tales como: la pobreza extrema, los padres de familia retiran a sus hijos de los centros escolares porque tienen que colaborar en el sustento de la familia o sencillamente no los inscriben en la escuela.

Todos estos factores influyen en el avance y el cumplimiento de esta política y repercuten negativamente en el subdesarrollo de Guatemala, puesto que la educación está ligada al desarrollo humano, además de contribuir a reducir la pobreza, también contribuye a fortalecer las instituciones de la sociedad. Se repite el mismo patrón; de la existencia de factores exógenos que afectan el cumplimiento de esta política como la cultura de la comunidad, las familias muy numerosas, la apatía de los pobladores de la comunidad hacia la educación, el mal uso de las tecnologías y los recursos que la sociedad está dispuesta a asignar a esta tarea.

Se cuenta con programas de apoyo por parte del Ministerio de Educación, de estos programas de apoyo que se consideren que tienen mayor incidencia en el fortalecimiento de esta política el de Alimentación Escolar y el Programa de Gratuidad de la Educación. El primero porque sirve de incentivo para que cada vez más niños se inscriban motivados por recibir alimentación de buena calidad en la escuela de la comunidad; esta idea en principio errónea, debe ser aprovechada por la escuela para que esos estudiantes permanezcan inscritos en

el centro educativo y terminen satisfactoriamente el nivel en el cual son inscritos.

Por otro lado, el programa de apoyo de Gratuidad de la Educación, permite proveer de material necesario para que no haya necesidad de que los padres de familia se organicen para hacer una colaboración económica, salvo en casos de materiales de las tareas escolares necesarios en algunos casos. Esta política como se dijo al inicio está bastante alejado de su cumplimiento, no precisamente por carencia de escuelas o docentes; sino debido a los factores exógenos (pobreza, migración) que no permiten que los estudiantes sean inscritos y permanezcan en la escuela, es importante mencionar también que la ubicación geográfica, no permiten avances en esta política porque existen caseríos en los que existe un número reducido de niños y niñas en edad escolar (el Ministerio de Educación no tiene la capacidad de crear un nuevo centro educativo para estos niños; por resultar bastante oneroso).

Al no tener un establecimiento educativo en los caseríos y por las distancias largas que regularmente existen entre los caseríos y la aldea, los padres de familia optan por no inscribir a sus hijos a la escuela, porque no los quieren exponer a riesgos o bien por no poder llevarlos ellos mismos a la escuela.

B. Calidad

La política de calidad que plantea el Ministerio de Educación de Guatemala establece el "Mejoramiento de la calidad del proceso educativo para asegurar que todas las personas sean sujetos de una educación pertinente y relevante". Los objetivos estratégicos de esta política son:

- a. Contar con un diseño e instrumento curricular que responda a las características y necesidades de la población y a los avances de la ciencia y tecnología.
- b. Proveer instrumentos de desarrollo y ejecución curricular.
- c. Fortalecer el sistema de evaluación para garantizar la calidad

educativa.

En esta política algunas acciones específicas implementadas por el Ministerio de Educación, interesantes y que son aplicables para lograr una educación de calidad y pertinente.

a. Formación Inicial Docente (FID) y la Formación Continua, mediante el Programa Académico de Desarrollo Profesional Docente (PADEP/D).

b. Promover la calidad educativa mediante la implementación de programas de Innovación Metodológica, que garanticen estrategias eficaces para mejorar el aprendizaje en el aula.

c. Sistema Nacional de Acompañamiento Educativo (SINAE).

d. Fortalecimiento de la Educación Bilingüe Intercultural.

e. Implementación del Curriculum por Pueblos.

f. Tecnología en el aula, Dotación de 250 Centros Tecnológicos para el Aprendizaje (CTA).

Todas las acciones implementadas por el Ministerio de Educación, del listado anterior tienen presencia en el establecimiento educativo, excepto la última. En cuanto a la Formación Continua el 80% de docentes que laboran en la escuela son egresados del Programa Académico de Desarrollo Profesional Docente (PADEP/D). En el aspecto de implementación de programas de Innovación, en el establecimiento el docente de primer grado asiste a capacitaciones sobre metodología de aprendizaje de la Lectoescritura, beneficiando a todos los estudiantes de primer grado.

El municipio de Concepción Huista, fue priorizado para la implementación del Sistema Nacional de Acompañamiento Educativo (SINAE) en consecuencia brinda acompañamiento pedagógico a directores y docentes, asistencia técnica y de

gestión a directores y acompañamiento a la comunidad Educativa de la aldea Tzuján en los diferentes procesos de gestión educativa. El 100% de docentes del establecimiento educativo planifican las actividades de aprendizaje con base en el Curriculum Nacional para el Pueblo Maya, lo que ayuda en el logro de la educación pertinente.

El programa de Tecnología en el aula, Dotación de 250 Centros Tecnológicos para el Aprendizaje (CTA) no tiene presencia en el centro educativo, sin embargo, es necesario hacer ver que este programa tiene gran relevancia y se espera que alcance mayor cobertura en los siguientes años. No obstante que los programas funcionan en el establecimiento, aún existe mucho por trabajar en el logro de la calidad educativa a nivel nacional y específicamente en la escuela de la aldea Tzuján, es necesario ser optimistas en este sentido, porque elevar el nivel educativo de una comunidad requiere de varias generaciones, pero se tiene la certeza de que se está trabajando en el rumbo adecuado.

C. Modelo de gestión

Esta política establece el “Fortalecimiento sistemático de los mecanismos de efectividad y transparencia en el sistema educativo nacional. Los objetivos estratégicos de esta política son: Sistematizar el proceso de información educativa.

a. Fortalecer el modelo de gestión para alcanzar la efectividad del proceso educativo.

b. Garantizar la transparencia en el modelo de gestión.

c. Fortalecer modelos de calidad en la administración de las instituciones educativas.

d. Establecer un sistema de remozamiento, mantenimiento y construcción de la planta física de los centros educativos.

En esta política el Ministerio de Educación, implementó el Sistema de Registros Educativos (SIRE), para todos los centros educativos de la República de

Guatemala, este sistema ha facilitado el manejo de la información de los estudiantes del centro educativo, ha contribuido en el manejo transparente de la información, y da certeza a la cantidad de alumnos que están dentro del sistema educativo nacional. En cuanto al fortalecimiento del modelo de gestión, con respecto al modelo de entrega y desarrollo de competencias, también se ha tenido un gran avance con la calidad de gestión de este aspecto ha contribuido el Programa Académico de Desarrollo Profesional Docente (PADEP/D). Como se ha indicado en la política de Calidad, el 80% de docentes que laboran en el establecimiento educativo, son egresados del programa.

El modelo estratégico de transparencia, se tiene presencia también en el centro educativo, porque en este aspecto la escuela es beneficiada con Programas de Apoyo, de Alimentación Escolar, Gratuidad de la Educación, Valija Didáctica, Útiles escolares y Remozamiento, para ello el Ministerio de Educación (MINEDUC) hace transferencias al Consejo de Padres de Familia, cuyos miembros se encargan de hacer las cotizaciones, las compras y coordinar la ejecución de los servicios de apoyo. Este procedimiento hace totalmente auditable el uso transparente de los recursos económicos.

Del objetivo estratégico de establecer del sistema de remozamiento, mantenimiento y construcción de la planta física de los centros educativos, el establecimiento fue beneficiado en el año 2017 con el programa de remozamiento en el cual se ha beneficiado al centro educativo con una cantidad de Q.74,950.00 fondo que fue utilizado para cambiar el techo de las aulas y cunetas que se encontraban en malas condiciones.

Para el ciclo escolar 2019, esta política de Modelo de Gestión, tomó importancia y evidencia mayor eficiencia, porque las transferencias económicas para los servicios de apoyo que hace el Ministerio de Educación se realizan con base en los datos de la cantidad de estudiantes inscritos en el Sistema de Registros Educativos (SIRE). Esto evita problemas que se habían dado en años anteriores

en el establecimiento; de la no correspondencia de recursos asignados con el número de beneficiarios.

D. Recurso humano

Esta política se refiere al “Fortalecimiento de la formación, evaluación y gestión del recurso humano del Sistema Educativo Nacional”. Los objetivos estratégicos de esta política son:

- a. Garantizar la formación y actualización idónea del recurso humano para alcanzar un desempeño efectivo.
- b. Evaluar el desempeño del recurso humano para fines de mejora de la calidad.
- c. Implementar un sistema de incentivos y prestaciones para el recurso humano, vinculados al desempeño, la formación y las condiciones.

Esta política se enfoca en el desarrollo de las cualidades humanas y profesionales de los docentes en servicio; tomando en consideración que el objetivo primordial de la educación es el desarrollo integral de la persona (el alumno como centro del proceso) es comprensible que el personal encargado de brindar el servicio educativo a la población debe ser una persona que haya cultivado en sí mismas estas cualidades, bajo el principio de que no podemos dar aquello que no se posee.

El Programa Académico de Desarrollo Profesional Docente PADEP/D es el principal proyecto en cuanto a esta política se refiere. Ha sido un programa que ha desarrollado las habilidades humanas en los docentes y a la vez lo ha mejorado profesionalmente, porque hoy por hoy el docente egresado del programa, es un profesional que conoce de metodología adecuada, sabe las directrices del trabajo que desempeña y lo hace apegado a dichos lineamientos y principios según el Curriculum Nacional Base.

El 60% de docentes del centro educativo son egresados del Programa académico de Desarrollo Profesional Docente, de este porcentaje una docente continúa su formación a nivel licenciatura lo que representa el 20%; en tanto que la docente que no ha recibido formación en el programa por estar laborando por contrato en el renglón 021 del Ministerio de Educación, continúa sus estudios en la carrera de Profesor de Enseñanza Media en Pedagogía y Educación Intercultural en la Universidad de San Carlos de Guatemala.

En este sentido, los beneficiarios además de los docentes son los estudiantes y la comunidad educativa en general, al tener a su servicio un docente que conoce de proceso innovador y apegado los requisitos que establece el Curriculum Nacional Base (CNB). Sumado a ello, los docentes egresados del programa de profesionalización, para el presente ciclo escolar 2019 han sido beneficiados con un incentivo por su formación profesional, según el Pacto colectivo de condiciones de Trabajo.

El beneficio económico a que se refiere el párrafo anterior, vendrá a mejorar la calidad de vida de los docentes egresados del programa, hecho que repercutirá en mejoras en el desempeño docente. También se han llevado a cabo diplomados en educación bilingüe a docentes de primero y segundo, y capacitación para la implementación del Curriculum por pueblos; acciones que van encaminadas a la realización de esta política.

E. Educación bilingüe, multicultural e intercultural

Esta política va encaminada al “Fortalecimiento de la Educación Bilingüe Intercultural” sus objetivos estratégicos son:

- a. Fortalecer programas bilingües multiculturales e interculturales para la convivencia armónica entre los pueblos y sus culturas.
- b. Implementar diseños curriculares, conforme a las características socioculturales de cada pueblo.

c. Garantizar la generalización de la Educación Bilingüe Multicultural e Intercultural.

d. Establecer el Sistema de acompañamiento técnico de aula específico de la EBMI.

Se ha implementado el uso del Curriculum Nacional por Pueblos su propósito es la Concreción Curricular por Pueblos en la sistematización de los elementos culturales de cada uno de los Pueblos Maya, Garífuna y Xinka para atender sus características y necesidades educativas y fortalecer la educación bilingüe intercultural en el país. Para ello, genera los elementos, las formas, los procedimientos y las técnicas de organización dentro de cada región para satisfacer las necesidades y características educativas de las mismas.

Otro aspecto en el que se ha mejorado para darle cumplimiento a esta política es la creación de plazas bilingüe para ampliar la cobertura de atención de los niños y niñas indígenas en edad escolar de las comunidades mayas. En el establecimiento, esta política se concreta en la existencia cuatro puestos docentes bilingües (español-Popti'/Jakalteko), esto significa que el 80% de docentes que prestan sus servicios en la aldea Tzuján son docentes bilingües que dominan el idioma materno predominante de la comunidad.

F. Aumento a la inversión educativa.

Esta política busca el “Incremento de la asignación presupuestaria a la Educación hasta alcanzar lo que establece el Artículo 102 de la Ley de estratégicos de esta política son:

a. Garantizar el crecimiento sostenido del presupuesto de Educación en correspondencia al aumento de la población escolar y al mejoramiento permanente del sistema educativo.

b. Promover criterios de equidad en la asignación de los recursos con el fin de reducir las brechas.

c. Asignar recursos para implementar de manera regular la dotación de material y equipo.

Durante el año fiscal 2019, hubo un incremento en el presupuesto para Educación de Q.2 mil 400 millones más que el presupuesto aprobado para el Ministerio de Educación (MINEDUC) durante los ciclos escolares 2017 y 2018, con el aumento se garantiza el cumplimiento de las metas y objetivos de los programas como alimentación escolar, útiles escolares, gratuidad de la educación y valija didáctica y la dotación de tecnología en las aulas que van a beneficiar a la población estudiantil; porque con estos recursos económicos se garantiza a los niños y niñas el derecho a la educación de calidad.

Para el ciclo escolar 2019 será invertido Q4.00 diarios para alimentación de cada estudiante guatemalteco, con lo que se pretende elevar la calidad del rendimiento de los infantes que acuden en las aulas. Además, el aumento en el presupuesto permitirá invertir en tecnología, pues para el año 2019 se equiparán 1,014 Centros de Desarrollo Tecnológico. El aumento de la inversión del Ministerio de Educación en concepto de alimentación ha mejorado la calidad y cantidad de la alimentación escolar. No así en el aspecto de implementación de Centros de Desarrollo Tecnológico, porque el establecimiento no figura entre los que serán beneficiados con un Centro de Desarrollo Tecnológico.

Hace falta aumentar la inversión, pues en el establecimiento hay necesidades tales como la dotación de escritorios, pizarrones y mobiliario en general; hay necesidad de servicio sanitario adecuado, cocina escolar adecuada para garantizar la higiene en la preparación de alimentos, porque a la fecha la escuela no cuenta con estos servicios. Los docentes han gestionado proyectos en beneficio del centro educativo y de la comunidad en general, tal es el caso que, en el año 2018, gestionaron el proyecto denominado “Construcción de Muro de Contención para el Resguardo de la Escuela”, ante la municipalidad de

Concepción Huista, este proyecto beneficio a toda la comunidad educativa con una inversión de Q.689,507.00.

G. Equidad

Esta política pretende “Garantizar la educación de calidad que demandan las personas que conforman los cuatro pueblos especialmente los grupos vulnerable reconociendo su contexto y el mundo actual. Los objetivos estratégicos de esta política son:

- a. Asegurar que el Sistema Nacional de Educación permita el acceso a la educación integral con equidad y en igualdad de oportunidades.
- b. Asegurar las condiciones esenciales que garanticen la equidad e igualdad de oportunidades.
- c. Reducir el fracaso escolar en los grupos más vulnerables.
- d. Implementar programas educativos que favorezcan la calidad educativa para grupos vulnerables.

Es importante hacer ver que las 8 políticas educativas se relacionan estrechamente entre sí, de tal forma que no podemos concebirlas separadamente, es por ello que se hace la aclaración que en esta política aplica lo del Sistema Nacional de Acompañamiento Educativo (SINAE), la Formación Docente, la alimentación escolar, el Curriculum por pueblos, acciones que ya se mencionaron en políticas anteriormente trabajadas por lo que aquí únicamente se hará mención de aquellos aspectos que no se han mencionado anteriormente.

En cuanto a la reducción del fracaso escolar de los grupos vulnerables, éste sigue siendo un problema porque aún la tasa de fracaso escolar es muy alta, y aún aquellos alumnos que logran ser promovidos al grado inmediato superior están muy distantes de los estándares nacionales. Se vuelve a recalcar en este apartado que un cambio perceptible en cuanto al aumento del nivel educativo de una

comunidad requiere incluso de varias generaciones, pero se tiene la certeza que el proceso implementado ya en la aldea Tzuján va en el rumbo correcto.

H. Fortalecimiento institucional y descentralización

Fortalecer la institucionalidad del sistema educativo nacional y la participación desde el ámbito local para garantizar la calidad, cobertura y pertinencia social, cultural y lingüística en todos los niveles con equidad, transparencia y visión de largo plazo. En la comunidad de Tzuján esta Política se cumple prueba de ellos es que existe la Escuela Oficial Rural Mixta funcionando, de igual manera en la ejecución de los Programas de Apoyo cómo Valija Didáctica, Útiles Escolares, Gratuidad de la Educación y Reparaciones Mínimas, estos fondos son ejecutados por el Consejo de Padres de Familia (OPF) para garantizar la transparencia en el manejo de fondos y materiales que provee el Ministerio de Educación.

1.2 Análisis Situacional

1.2.1. Identificación de problemas del entorno educativo a intervenir (listado).

Listado de Problemas

Desinterés

Inasistencia

Poca comprensión Lectora

Bajas calificaciones

Escasa oportunidad de trabajo

Padres menores de edad

Trabajo infantil

Rebeldía

Uso inadecuado de la tecnología (Redes Sociales)

Vicios sociales

Pobreza

Números muy grandes de familias

Analfabetismo

Matrimonios a temprana edad

Repitencia escolar

Baja autoestima

Uso inadecuado de las redes sociales

Alcoholismo de los padres de familia

Poca autoridad de los padres de familia

Poco acompañamiento de los padres de familia

1.2.2. Selección de problema prioritario (matriz de priorización)

MATRIZ DE PRIORIZACION DE PROBLEMAS

Puntuación obtenida por cada problema = $(A + B + C + D + E) \times (F + G)$

Tabla No. 17

Matriz de priorización de problema

PROBLEMAS	CRITERIOS					Subtotal 1 (A-E)	CRITERIOS		Subtotal 2(F-G)	Subtotal 1 x Subtotal 2) TOTAL
	A- Magnitud gravedad	B- Tendencia	C- Modificable	D- Tiempo	E- Registro		F- Interés	G- Competencias		
Poco apoyo del padre de familia	2	1	1	2	2	8	1	1	2	16

Acomodamiento de docentes	1	1	1	1	1	6	1	1	2	12
Metodologías descontextualizadas	2	2	2	2	2	10	2	2	4	40
Desinterés del docente por actualización	1	1	1	1	1	6	1	1	2	12
Poca escolaridad de los padres de familia	1	0	0	1	1	3	0	1	1	3
Docentes enfocados al aspecto informativo	1	0	1	0	1	3	1	1	2	6
Bajo rendimiento académico	1	2	1	2	1	7	1	1	2	14
Poco acompañamiento pedagógico	1	1	1	0	1	5	1	1	2	13

Fuente. Elaboración propia.

El problema priorizado considerando los resultados que arroja el cuadro es metodología descontextualizada porque obtuvo 40 puntos.

1.2.3 Análisis de problema (árbol de problemas)

Gráfica No. 1
Árbol de Problemas

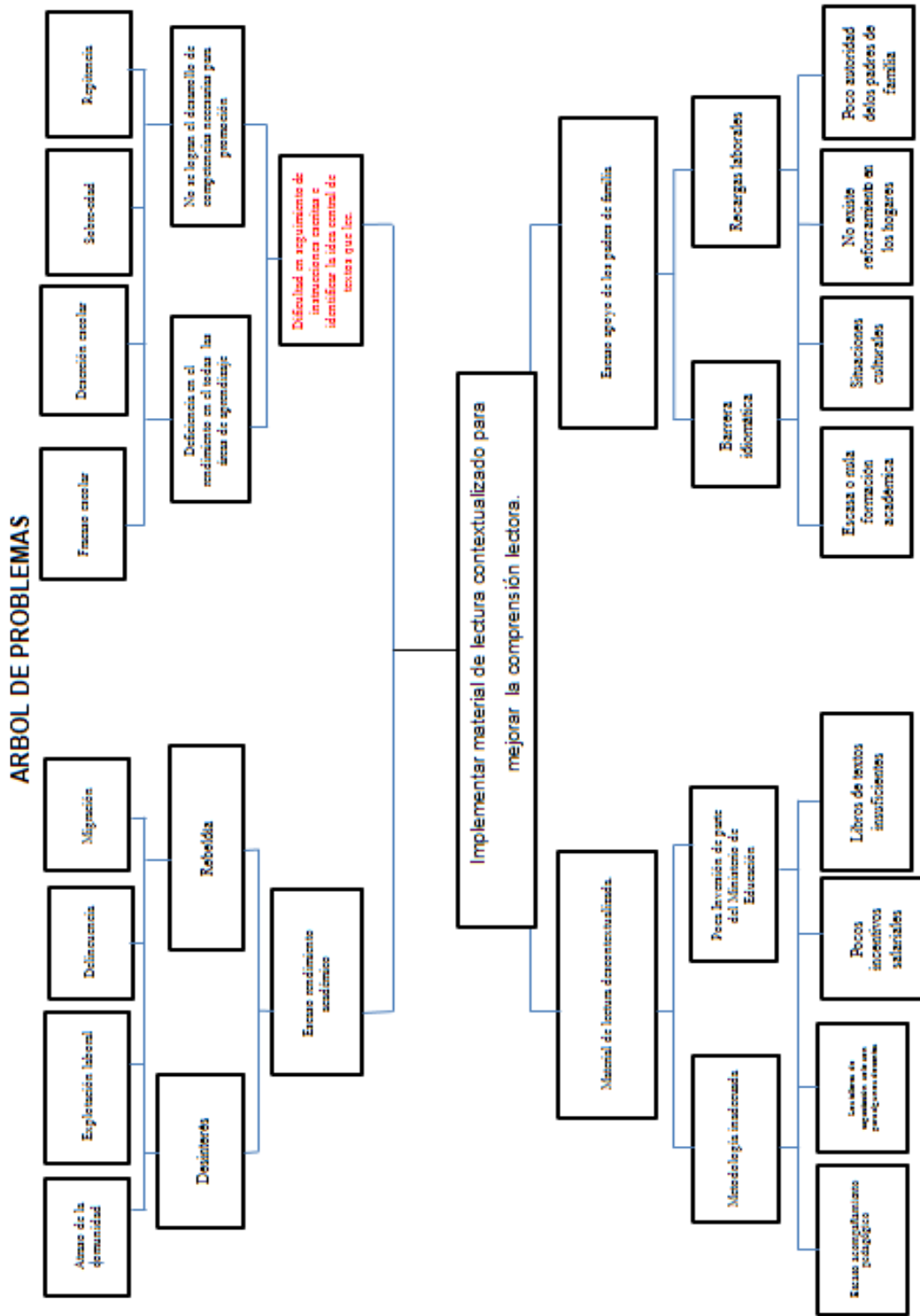

Fuente: Propia

1.2.3. Análisis de problema (árbol de problemas).

A. Demandas sociales

Desempleo.

Ejecución oportuna de programas de apoyo para evitar gastos a los padres de familia.

Escasa oportunidad de trabajo

Mejorar el salario mínimo.

Distribución de los recursos de manera equitativa.

Fortalecer la conciencia ambiental.

Emprendimiento en personas y niños.

Optimizar el uso de ingresos económicos por remesas.

Educación en el uso de la tecnología.

Uso adecuado de las redes sociales.

Red de tecnología en las escuelas.

Personal especializado para una educación tecnológica.

Educación para el aprovechamiento del tiempo de ocio.

Aumento de la inversión educativa de acuerdo a lo que establece el Producto Interno Bruto.

B. Demandas institucionales

Evitar reuniones en jornada laboral para el cumplimiento de los 180 días efectivos de clases.

Docente para cada grado para brindar una atención individualizada.

Agua potable para el establecimiento.

Inclusión de todos los niños y niñas en edad escolar en los establecimientos.

Infraestructura adecuada para brindar una educación de calidad.

Docentes bilingües para fortalecer la educación bilingüe, multicultural e intercultural.

Participación de los padres de familia en reuniones programadas.

Educación preprimaria para la inserción adecuada en educación primaria.

Cobertura en el nivel medio.

Buenas relaciones humanas entre docentes y autoridades educativas (asesor distrital, asesor pedagógico y asesor administrativo).

C. Demandas poblacionales

Compra de un terreno amplio para el establecimiento.

Que se ejecuten proyectos en el programa de remozamiento año con año.

Fortalecer el programa de gratuidad para evitar aportes de cuotas económicas en actividades escolares.

Participación de todos los padres de familias en reuniones.

Participación de autoridades locales en el establecimiento.

Participación de las madres de familia en la elaboración de alimentación escolar.

Que los padres de familia ingresen a los niños en la edad adecuada al establecimiento.

Acompañamiento de los padres de familia en tareas escolares de sus hijos.

Asistencia y puntualidad regular de los niños.

Cobertura efectiva de materiales y textos por parte del MINEDUC.

Capacitaciones a todos los docentes en el idioma maya hablante de la comunidad.

Visitas del Coordinador Distrital, Asesor Pedagógico y Asesor Administrativo para establecer la realidad de la comunidad.

Acompañamiento pedagógico permanente con técnicas y estrategias acordes al enfoque constructivista.

Asesoría en el manejo de libros de los programadas de apoyo por parte del Asesor Administrativo.

Capacitaciones en el llenado de requerimientos por parte de los asesores.

Apatía de los padres de familia en la educación.

Asignación de grados del CEF a docentes bilingües.

Actualización docente.

1.2.5. Identificación de actores involucrados en el entorno educativo a intervenir.

Tabla No. 18
Identificación de los actores a intervenir

<ul style="list-style-type: none"> • Estudiantes • Docentes • Padres de Familia • Director del centro Educativo • Gobierno Escolar • Consejo de Padres de Familia (OPF) • Coordinador Distrital • Asesor Pedagógico • Asesor Administrativo • Asesor de proyecto. 	<ul style="list-style-type: none"> • Alcaldes Auxiliares • Consejo Comunitario de Desarrollo (COCODES) • Municipalidad • Sindicato de Trabajadores de la Educación de Guatemala (STEG) • Puesto de Salud • ONG • Iglesias • Ancianos de la comunidad 	<ul style="list-style-type: none"> • Proveedores de los diferentes programas del Ministerio de Educación, Alimentación, valija didáctica, útiles escolares, gratuidad de la educación, remozamiento.
---	--	---

Fuente. Propia.

A. Características

De actores y sus características

Tabla No. 19

Actores y sus características

Actores	Intereses	Fortalezas	Debilidades	Oportunidades	Amenazas	Relaciones	Impactos	Necesidades de participación
Directos								
<u>Alumnos</u>	Leer y comprender el texto.	Deseo y voluntad de aprender	Desinterés en el aprendizaje	Acompañamiento de padres	Influencia de las TIC	Buena comunicación con compañeros y maestro	Aumento de conocimientos, y competencias lectoras.	Mejorar la socialización
Padres de familia:	Que su hijo aprenda a leer y escribir	Asistencia a las reuniones de concientización.	Poca apoyo	Apoyo de ONGs	Inestabilidad económica	Buena comunicación con el docente.	Involucramiento en la educación de sus hijos e hijas.	Derecho a conocer la función de la escuela
Maestros.	Que todos sus alumnos adquieran competencias.	Formación Docente	Inadecuado aplicación metodológica	Actualización docente	Constantes cambios en el sistema educativo	Buena comunicación con todos los miembros de la comunidad educativa.	Transformación desde el aula	Ser buen líder
OPF	Apoyar a la escuela en la buena	Estar legalmente nombrado	Desconocimiento en el manejo y el	Deseo de colaborar con la escuela.	Ser objeto de sanciones por la contraloría	Coordinación de actividades para el manejo	Resultados positivos en el manejo del dinero	Minimizar las debilidades y amenazas y aumentar las

	ejecución de los programas de apoyo y la ejecución de la misma		uso del dinero			transparente de los fondos.		fortalezas y oportunidades.
Actores	Intereses	Fortalezas	Debilidades	Oportunidades	Amenazas	Relaciones	Impactos	Necesidades de participación
Indirectos								
Alcalde	Mejora en la educación de la población	Esta embestido de autoridad para apoyar	Desconocimiento de sus funciones.	Apoyo incondicional a la educación	Reclamos y sanciones	Una buena coordinación interinstitucional	Reconocimiento como una autoridad que apoya	Minimizar las debilidades y amenazas y aumentar las fortalezas
COCODES	Promover la participación de todos.	Autoridad legalmente constituida	Poco conocimiento sobre educación	Promover la participación efectiva de la población en la identificación y solución de sus problemas.	Que se le pierda respeto y ser objeto de reclamos	Buena coordinación e involucramiento de la comunidad educativa.	Excelentes resultados en el trabajo	Minimizar las debilidades y amenazas y aumentar las fortalezas
ONG	Apoyar a las comunidades.	Voluntad y deseo de servicio	No tiene conocimiento sobre educación	Brindar un buen apoyo para mejorar la comunicación	Que se le reconozca y no se le apoye	Procurar tener aceptación y reconocimiento	Aceptación y reconocimiento comunitario	Minimizar las debilidades y amenazas y aumentar las fortalezas
STEG	Mejorar la educación y la situación de los alumnos.	Esta instituido legalmente como tal	Que no cumpla con sus funciones ser objetivo de demandas judiciales.	Luchar por demandas de los docentes, alumnos y padres de familia	Ser objetivo de censura, sanciones y demandas judiciales.	Mantener buena coordinación con autoridades y docentes	Mejora de las condiciones de la educación en general	Minimizar las debilidades y amenazas y aumentar las fortalezas

Actores	Intereses	Fortalezas	Debilidades	Oportunidades	Amenazas	Relaciones	Impactos	Necesidades de participación
Potenciales								
Proveedores	Interés económico	Mejorar sus ingresos económicos	Dejar de cumplir con sus responsabilidades	Mejorar la entrega de productos	Perder el trabajo	Buena coordinación y comunicación en la entrega oportuna de productos	Entrega oportuna de los productos.	Minimizar las debilidades y amenazas y aumentar las fortalezas

Fuente: Elaboración propia

B. Influencias

Tabla No. 20

Influencia de actores

Baja influencia Es poco probable que los actores participen estrechamente en el proyecto y no requieren más que la información que se dirige al público general.	Alta influencia Estos actores podrían oponerse al proyecto, por lo tanto, se debería informales y reconocer sus puntos de vista para evitar conflicto.
Alcalde, COCODES, STEG y proveedores.	Alumnos, maestros, padres de familia. OPF, y ONG
Bajo interés Estos actores deben participar estrechamente, a fin de asegurar su apoyo para el proyecto.	Alto interés Estos actores requieren un esfuerzo especial para asegurar que sus necesidades estén satisfechas y que su participación sea fructuosa.
Alcalde, COCODES, STEG y Proveedores	Alumnos, maestros, padres de familia OPF y ONG

Fuente: Elaboración Propia.

C. Criterios o atributos de los actores

Tabla No. 21

Criterios o atributos de los actores

Actores	C-1 Trabaja en el entorno educativo	C-2 Tiene poder político	C-3 Es un posible apoyo o amenaza	C-4 Capacidad de conseguir financiamiento	C-5 Es propietario de un posible sitio de tratamiento	C- 6 Posible usuario de los productos finales	TOTAL
Estudiantes	x	x	x			x	4
Docentes	x	x	x	x	x	x	6
Padres de familia	x	x	x	x	x		5
COCODE	x	x	x	x			4
Editoriales	x		x	x			3

Fuente: Elaboración Propia.

D. Características típicas

Tabla No. 22

Características típicas de actores

Tipos de actor	Intereses Principales	Oportunidades	Necesidades de integración y acciones requeridas
Directos			
Alumnos	<ul style="list-style-type: none"> - Aprender - Jugar - Hacer amistades - Divertirse - Conocer Personas - Saber leer y escribir bien - Ganar sus grados - Conocer maestros 	<ul style="list-style-type: none"> - Programas alimentación, útiles, gratuidad - Becas escolares - Saber leer y escribir - Salir adelante en el nivel académico - Integrarse a juegos escolares - Sobresalir en algún deporte - Representar a su establecimiento educativo - Recibir una educación de calidad 	<ul style="list-style-type: none"> - Aprendizajes significativos - Constructivismo - Integrarse a un grupo escolar - Conocer una sociedad diferente a la de su hogar - Integración a una directiva de grado - Integrar gobierno escolar a nivel de escuela - Integrarse a un equipo deportivo
Padres de familia:	<ul style="list-style-type: none"> - Que su hijo aprenda a leer y escribir - Que su hijo sobresalga en la escuela - Que apruebe todas sus materias - Que demuestre sus talentos - Que sea participativo 	<ul style="list-style-type: none"> - Seguir estudios - Tener una profesión - Tener un trabajo - Guiar a su hijo - Conformar parte de alguna junta directiva escolar 	<ul style="list-style-type: none"> - Ser escuchado - Ser tomado en cuenta - Participación activa en diferentes actividades - Estar informado sobre las actividades escolares - Participar directamente en actividades de la escuela

	<ul style="list-style-type: none"> - Que sea solidario - Que practique valores 	<ul style="list-style-type: none"> - De elegir y ser electo en actividades escolares - Conocer a personas del entorno escolar 	
Tipos de actor	Intereses Principales	Oportunidades	Necesidades de integración y acciones requeridas
Maestros.	<ul style="list-style-type: none"> - Que alumnos aprendan por competencias - Dar educación de calidad - Que los alumnos salgan del subdesarrollo - Que los niños aprendan para la vida - Que los alumnos practiquen los valores morales 	<ul style="list-style-type: none"> - Profesionalización docente - Becas - Talleres, capacitaciones, congresillos - De tener trabajo digno y estable - Superarse académicamente - Actualizarse - 	<ul style="list-style-type: none"> - Poco conocimiento en uso de metodología - Profesionalización permanente - Incentivos laborales - Compartir académicamente con otros centros educativos - Conocer la educación de otros centros educativos
OPF	<ul style="list-style-type: none"> - Ser líderes educativos - Realizar todos los procesos - Conocimiento de uso y manejo de libros - Manejar transparencia - Brindar los programas de apoyo - Gestión Educativa 	<ul style="list-style-type: none"> - Estar legalmente nombrado - Orientaciones - Formar grupos de líderes - Ayudar a la comunidad educativa 	<ul style="list-style-type: none"> - Capacitaciones constantes - Orientaciones sobre uso y manejo de libros - Orientaciones sobre la alimentación balanceada - Capacitaciones a grupos de madres de familia sobre elaboración de alimentos e higiene personal - Escuela para padres -
Tipos de actor	Intereses Principales	Oportunidades	Necesidades de integración y acciones requeridas

Indirectos			
Alcalde	<ul style="list-style-type: none"> - Buena educación - Que el gobierno cubra todas las necesidades - Profesionales capacitados - Desarrollo de las comunidades - Descubrir líderes escolares - Convivencia entre comunidades educativas (escuelas) 	<ul style="list-style-type: none"> - Aportes de gobierno - Ingreso de fondos - apoyo de diferentes organizaciones - Dirigir las comunidades del municipio - Representación del municipio en aspectos escolares 	<ul style="list-style-type: none"> - Apoyo de organizaciones gubernamentales y no gubernamentales - Fomento del turismo - Participación ciudadana - Formar líderes y lideresas
COCODES	<ul style="list-style-type: none"> - Desarrollo de la comunidad - Educación de calidad - Docentes cumplan con días y horarios laborales - Gestión de infraestructura del edificio escolar - Cobertura de maestros - Trabajo coordinado con la comunidad educativa. 	<ul style="list-style-type: none"> - Reconocimientos autoridades municipales - Representación a la comunidad - Personería jurídica - Servicio a la comunidad - Conocer ampliamente necesidades de la comunidad - Integración COMUDE 	<ul style="list-style-type: none"> - Trabajar de forma coordinada con docentes y demás instituciones - Unirse a COCODES de primer nivel - Buena comunicación en COMUDE Y CODEDE
Tipos de actor	Intereses Principales	Oportunidades	Necesidades de integración y acciones requeridas
ONG	<ul style="list-style-type: none"> - Ayudar a la población más necesitada - Detectar las comunidades de extrema pobreza - Dar a conocer la filosofía de la institución 	<ul style="list-style-type: none"> - Dar a conocer la filosofía de la institución - Reconocimiento de gobierno local 	<ul style="list-style-type: none"> - Buena comunicación con diferentes autoridades comunales - Ejecución de proyectos de desarrollo en la comunidad

	<ul style="list-style-type: none"> - Diagnostico comunal - Conocer necesidades reales de la comunidad 	<ul style="list-style-type: none"> - Conocer autoridades locales y municipales - Trabajo con autoridades locales y municipales 	<ul style="list-style-type: none"> - Apoyar a líderes comunitarios a través de becas - Ayudar a familias en extrema pobreza
STEG	<ul style="list-style-type: none"> - Mejorar la educación y la situación de los alumnos. - Velar porque se respeten los derechos de los niños y maestros - Sacar adelante la educación - Velar porque el gobierno cumpla con sus obligaciones - Velar por las demandas sociales 	<ul style="list-style-type: none"> - Esta instituido legalmente como tal - De representar al gremio más grande del país 	<ul style="list-style-type: none"> - Que no cumpla con sus funciones ser objeto de demandas judiciales. - Dirigencia de grupos magisteriales
Tipos de actor	Intereses Principales	Oportunidades	Necesidades de integración y acciones requeridas
Potenciales			
Proveedores	<p>Interés económico</p> <p>Servir a centros educativos</p> <p>Vender su producto</p> <p>Dar a conocer su producto</p>	<p>Mejorar sus ingresos económicos</p> <p>Dar a conocer su empresa</p>	<p>Dejar de cumplir con sus responsabilidades</p> <p>Conocer empresas educativas</p>
Ruleteros	Económico	<p>Responsabilidad en sus servicios</p> <p>Prestar un servicio</p>	<p>Fallas mecánicas del vehículo e incumplimiento de la responsabilidad</p>

Fuente. Propia

E. Diagrama de relaciones

Gráfica No. 2

Diagrama de relaciones

Matriz de relaciones entre actores

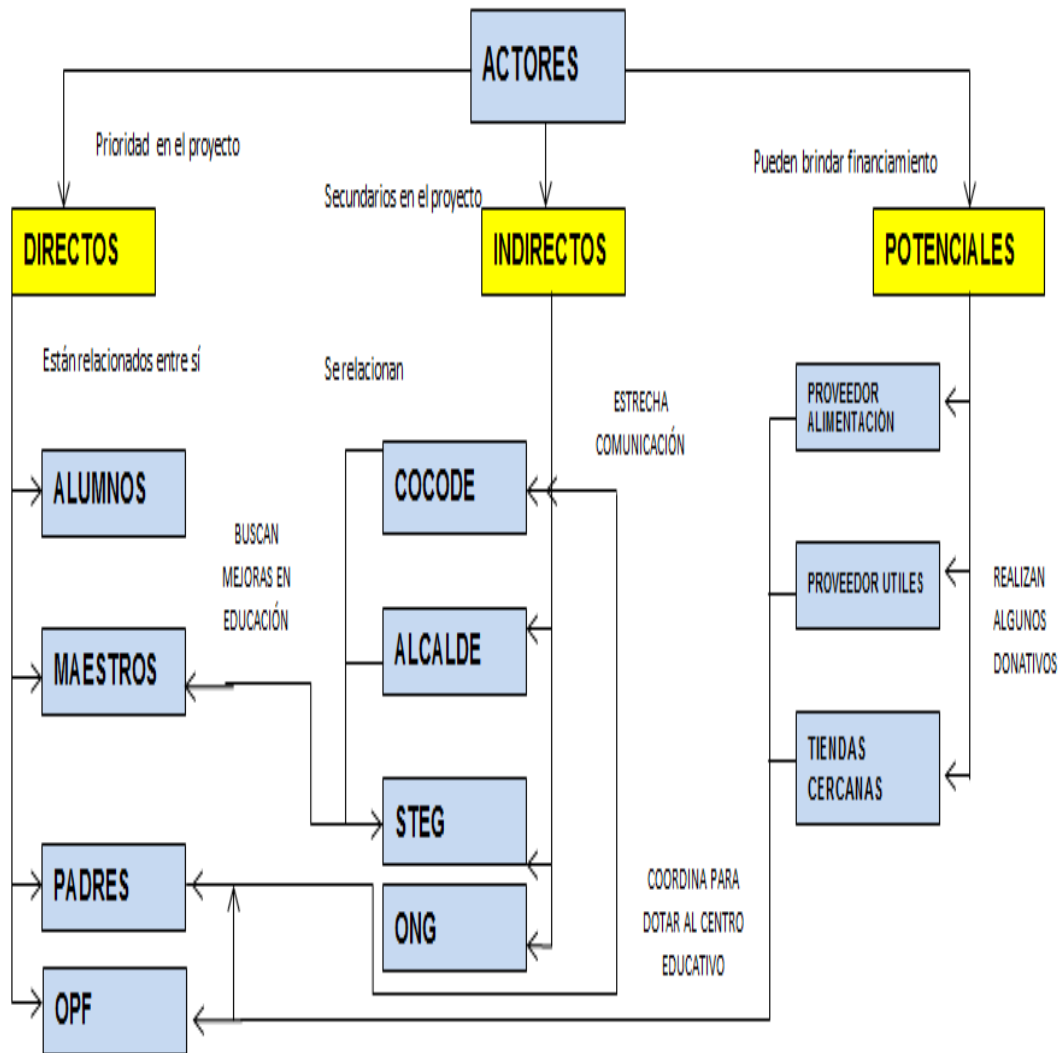

1.3. Análisis estratégico

1.3.1. Matriz DAFO

Tabla No. 23

Matriz DAFO

Factores Internos		F a c t o r e s p o s i t i v o s
Fortalezas	Debilidades	
F.1. Docentes profesionalmente preparados (PADEP/D). F.2. Nuevas metodologías en la enseñanza de la lectoescritura. F. 3. Nuevos recursos didácticos. F.4. Textos propiedad de los niños. F.5 Docentes en proceso de formación a nivel de licenciatura (PADEP/D). F.6. Programa Ministerial Leamos juntos. F.7. Accesibilidad a metodologías y estrategias en el Internet. F.8. Desarrollo de actividades extraaulas. F.9. Existe acompañamiento Pedagógico. F.10. Inclusión de saberes ancestrales en la lectoescritura. F.11. Diplomado en el idioma materno del estudiante a Docentes en servicio. F.12. Ejecución del programa: comprometidos con primer grado. F13. Dotación de textos escolares por el MINEDUC Leo y Escribo paso 2 y mis primeras lecturas. F.14. Implementación de materiales audiovisuales. F.15. Responsabilidad del educando..	D.1. Metodología inadecuada. D.2. Bajo rendimientos en el curso de comunicación y lenguaje. D. 3. Poco acompañamiento de padres en tareas de la casa. D.4. Poca utilización de juegos lúdicos para la enseñanza de la lectoescritura. D. 5. Desinterés del alumno en mejorar su aprendizaje. D.6. Poco material donde todo por el Ministerio de Educación. D.7. Apatía de los alumnos por recibir el curso. D.8. Escaso interés del docente a la hora de impartir el curso. D.9. Poco material didáctico. D.10. Bajas calificaciones en el área de comunicación y lenguaje. D11. Docentes que se resisten para ingresar al (PADEP/D). D.12. Escuelas multigrado. D.13. Falta de sanitarios en buenas condiciones. D.14. Falta de acceso a la tecnología. D.15. Falta de agua potable. D.16. Escasa participación de padres de familia en reuniones programas por los Docentes. D.17. Inasistencia de algunos niños. D.18. Alto porcentaje de analfabetismo en los padres de familia.	
Oportunidades	Amenazas	
O.1. Actualización docente O.2. Materiales para juegos de lecto-escritura. O.3 Implementación de herramientas tecnológicas audiovisuales por parte del docente. O.4. Asignación de nuevos docentes en el centro educativo. O.5. El uso de la lectoescritura en la vida diarias es herramienta poderosa.	A.1. Baja competitividad en la vida cotidiana. A.2. Padres de familia retiran a sus hijos. A. 3. Traumas psicológicos. A.4. Pobreza. A.5. Poca inversión en educación. A.6. Delincuencia juvenil. A.7. Analfabetismo de padres. A.8. Migración. A.9. Deserción escolar por repitencia.	

<p>O.6. utilización de la TICs (accesibilidad en el Internet).</p> <p>O.7. Metodología innovadora.</p> <p>O.8. Implementación del Currículum local base.</p> <p>O.9. Aprendizaje basado en proyectos.</p> <p>O.10 Docente proactivo.</p>	<p>A.10. Trabajo infantil.</p> <p>A.11. Director con grado.</p> <p>A.12. Infraestructura inadecuada.</p> <p>A.13. Falta de inversión de los padres de familia en la educación de sus hijos.</p> <p>A.14. Deserción escolar.</p> <p>A.15. La Desnutrición.</p> <p>A.16. La migración.</p> <p>A.17. El alcoholismo.</p> <p>A.18. La sobre-edad.</p> <p>A.19. Trabajo infantil.</p> <p>A.20. Maltrato infantil.</p> <p>A.21. Falta de acceso de docentes a materiales proporcionados por el MINEDUC en el centro educativo.</p> <p>A.22 Los alumnos no cuidan los libros de texto.</p>
--	---

Fuente: Propia

1.3.2. Técnica Mini-Max

Tabla No. 24

Técnica MINIMAX

FORTALEZA OPORTUNIDADES	FORTALEZA AMENAZA
<p>F.1 Docentes profesionalmente preparados en el PADEP.</p> <p>O. 7 Metodología innovadora.</p> <p>F.3 Nuevos recursos didácticos.</p> <p>O.3 Implementación de herramientas tecnológicas audiovisuales por parte del docente.</p> <p>F.3 Docentes en proceso de formación a nivel de licenciatura en el PADEP.</p> <p>O.7 Metodología innovadora.</p> <p>F.6. Programa Ministerial Leamos Juntos.</p> <p>O.6 Utilización de las Tics (Accesibilidad a internet).</p> <p>F.12. Ejecución del programa Comprometidos con Primero.</p> <p>O.2. Materiales para juego de lectoescritura.</p>	<p>F.2 Nuevas Metodológicas en la enseñanza de la lectoescritura.</p> <p>A 21 Falta de acceso de docentes a materiales proporcionados por el MINEDUC en el centro educativo.</p> <p>F.8. Desarrollo de actividades extracurriculares.</p> <p>A.13. Falta de inversión de padres de familia en la educación de sus hijos.</p> <p>F.4. Textos propiedad de los niños.</p> <p>A22 Los alumnos ni cuidan los libros de texto.</p> <p>F.12 Ejecución del Programa comprometidos con primer grado.</p> <p>A.10. Trabajo infantil.</p> <p>F.14 Implementación de materiales audiovisuales.</p> <p>A.19. Trabajo infantil.</p>
DEBILIDADES OPORTUNIDADES	DEBILIDADES AMENAZAS
<p>D.2. Bajo rendimientos en el curso de comunicación y lenguaje.</p> <p>O.2. Materiales para juegos de lectoescritura.</p> <p>D.7 Apatía de alumnos por recibir el curso.</p>	<p>D.17. Inasistencia de algunos niños.</p> <p>A.19. Trabajo infantil.</p> <p>D.3. Poco acompañamiento de padres en tareas de la casa.</p>

<p>O.5 El uso de la lectoescritura en la vida diaria es una herramienta poderosa.</p> <p>D. 3. Poco acompañamiento de padres en tareas de la casa.</p> <p>O.10 Docente proactivo.</p> <p>D.4. Poca utilización de juegos lúdicos para la enseñanza de la lectoescritura.</p> <p>O.3 Implementación de herramientas tecnológicas audiovisuales por parte del docente.</p> <p>D. 5. Desinterés de los alumnos en mejorar su aprendizaje.</p> <p>O.7. Metodología innovadora.</p>	<p>A.21. Falta de acceso de docentes a materiales proporcionados por el MINEDUC en el centro educativo.</p> <p>D.4. Poca utilización de juegos lúdicos para la enseñanza de la lectoescritura.</p> <p>A.21. Falta de acceso de docentes a materiales proporcionados por el MINEDUC en el centro educativo.</p> <p>D.5. Desinterés del alumno en mejorar su aprendizaje.</p> <p>A. 3. Traumas psicológicos.</p> <p>D.10. Bajas calificaciones en el área de comunicación y lenguaje.</p> <p>A.4. Pobreza.</p>
--	--

Fuente: Propia

1.3.3 Vinculación estratégica

El análisis de la vinculación estratégica nos muestra el análisis estratégico de cada una de las vinculaciones plasmadas en la técnica del MINIMAX, en la primera vinculación se analizan las fortalezas con las oportunidades, en la segunda se vinculan las fortalezas con las amenazas, también las fortalezas con debilidades, y por último se vinculan las debilidades con las amenazas de estas vinculaciones realizadas se determinan las líneas de acción posteriormente refleja los posibles proyectos a ejecutarse para contribuir a la solución del problema central identificado.

A. Vinculación Estratégica Fortalezas Oportunidades

F.1 Docentes profesionalmente preparados en el PADEP/D.

O. 7 Metodología innovadora.

El docente egresado de Programa Académico de Desarrollo profesional Docente. cuenta con herramientas investigativas para identificar aspectos susceptibles de mejorar, así como investigar y poner en práctica metodologías que coadyuven a resolver los problemas de enseñanza aprendizaje.

F.3 Nuevos recursos didácticos.

O.3 Implementación de herramientas tecnológicas audiovisuales por parte del docente.

El docente utiliza variedad de recursos didácticos para fortalecer la enseñanza aprendizaje y a través del uso de la tecnología como herramienta didáctica se mejora la enseñanza de la lectoescritura.

F.3 Docentes en proceso de formación a nivel de licenciatura en el PADEP/D.

0.7 Metodología innovadora.

El docente en formación en el Programa Académico de Desarrollo Profesional Docente (PADEP/D) a nivel licenciatura, cuenta con herramientas para identificación de necesidades educativas a partir de las características del contexto comunitario, así como la selección de metodología pertinente a partir del uso de los recursos que provee el contexto.

F.12. Ejecución del programa Comprometidos con Primero.

O.2. Materiales para juego de lectoescritura.

El docente comprende en forma adecuada los lineamientos metodológicos del programa, comprometidos con primero, sus objetivos, estrategias y resultados. En consecuencia no hay resistencia en cuanto a la implementación de esta metodología innovadora lo contrario con lo que ocurre con otros centros educativos que se resisten a enseñar la lectoescritura mediante esta metodología, con el argumento de que no es un método adecuado al contexto del estudiante y que no se observan resultados inmediatos; sin considerar que el proceso de lectoescritura es gradual y que la ventaja de esta nueva metodología radica en que además de que el estudiante aprende a decodificar paralelamente desarrolla buen nivel de comprensión lectora.

F.6.Programa Ministerial Leamos Juntos.

O.6.Utilización de las Tics (Accesibilidad a internet).

En el centro educativo se debe trabajar todos los programas que ha implementado el Ministerio de Educación, según los lineamientos que este ministerio ha establecido; en especial el programa “Leamos Juntos”, por lo tanto, debe dársele

el uso adecuado a los libros del programa, que pueden ser enriquecidos con otros materiales que el docente puede investigar en internet.

B. Vinculación Estratégica Fortalezas Amenazas

F.2. Nuevas Metodológicas en la enseñanza de la lectoescritura.

A.21. Falta de aprovechamiento de los materiales proporcionados por el Ministerio de Educación.

Se debe aprovechar la formación académica del docente para facilitar el proceso de enseñanza aprendizaje aun cuando no se cuente con material adecuado.

F.8. Desarrollo de actividades extra aulas.

A.13. Falta de inversión de padres de familia en la educación de sus hijos.

Una fortaleza en el centro educativo es que constantemente el docente realiza actividades extra aulas para fortalecer competencias y mejorar el rendimiento de los estudiantes en las áreas de aprendizaje; la amenaza que impide un resultado óptimo de las actividades extra aulas, es el hecho de que los padres de familia no invierten tiempo, tampoco invierten ningún recurso económico adicional para la educación de sus hijos.

F.4. Textos propiedad de los niños.

A. 22. Los alumnos no cuidan los libros de texto.

Una fortaleza del Ministerio de Educación es que provee a las escuelas primarias oficiales libros de texto que pasan a ser propiedad de los niños lo que permite desarrollar cada una de las actividades de aprendizaje, una amenaza es que los niños no tienen la cultura de cuidar los libros lo que hace que se deteriore rápidamente.

F.12 Ejecución del programa comprometido con primer grado.

A.10. Ausentismo escolar.

Minimiza el ausentismo escolar a través de la ejecución del, programa comprometidos con Primer Grado y la buena actitud del docente.

F.14 Implementación de materiales audiovisuales.

A.19. Trabajo infantil.

El docente egresado del Programa Académico de Desarrollo Profesional Docente, cuenta con las herramientas pedagógicas y la actitud docente, que le permiten agenciarse de diversos recursos audiovisuales para motivar al estudiante a aprender; sin embargo, resulta difícil alcanzar el objetivo porque en la comunidad el nivel de ausentismo es muy alto porque la mayoría de padres de familia prefieren llevar a sus hijos a trabajar para que colaboren con la economía familiar.

C. Vinculación Estratégica Debilidades Oportunidades

D.2. Bajo rendimiento en el curso de comunicación y lenguaje.

O.2. Materiales para juegos de lectoescritura.

La dificultad de los estudiantes en el seguimiento de instrucciones escritas, da respuesta a preguntas con respuestas literales son indicadores de la existencia de un alto grado de dificultad en cuanto a la comprensión lectora que tiene como efecto el bajo rendimiento de los estudiantes en todas las áreas de aprendizaje. El docente egresado del Programa Académico de Desarrollo Profesional Docente está capacitado para implementar estrategias para el logro de esta competencia, mediante el aumento de la cantidad de actividades diseñadas para el logro de este objeto; entre actividades directamente relacionadas y otras de tipo lúdicas para que el estudiante desarrolle un mejor nivel de comprensión lectora de manera divertida.

D.7. Apatía de alumnos por recibir el curso.

O.5. El uso de la lectoescritura en la vida diaria es una herramienta poderosa.

La motivación de los alumnos y ganas de aprender es un factor muy importante para su rendimiento académico, la apatía de los estudiantes es una debilidad para el logro de las competencias deseadas. Para captar el interés del estudiante hacia la lectura ésta debe ser por una parte divertida, significativa y que se relacione con las experiencias de la vida cotidiana del estudiante. Por lo tanto, el docente debe aprovechar los recursos culturales, la tradición oral de la comunidad para

despertar el interés en la lectura por parte de los estudiantes. Porque el niño y niña tiene mejor nivel de comprensión de un texto cuando se trata de un tema con el que están familiarizados.

D. 3. Poco acompañamiento de padres en tareas de la casa.

O.10. Docente proactivo.

Para el logro de una buena educación, es necesario que todos los actores involucrados cumplan con el rol que les corresponde entre las que podemos mencionar que los padres de familia deben acompañar a sus hijos en las tareas escolares extra aula, sin embargo esto no se cumple debido a que en la comunidad existe desinterés del padre de familia por la educación de sus hijos, ante ello el docente debe buscar recursos, metodología innovadora, estrategias que favorezcan el proceso de enseñanza aprendizaje.

D.4. Poca utilización de juegos lúdicos para la enseñanza de la lectoescritura.

O.3 Implementación de herramientas tecnológicas audiovisuales por parte del docente.

El Ministerio de Educación ha dotado de materiales de lectoescritura y para juegos lúdicos a las escuelas oficiales, la cual debe ser utilizado por los docentes como un recurso valioso, sin embargo en la escuela no se tiene acceso a estos materiales, ante ello el docente utiliza su creatividad buscando materiales que proporcione la tecnología; no obstante el docente deja de aprovechar, recursos muy valiosos, considerando que los materiales de lectura del MINEDUC fueron cuidadosamente seleccionados de acuerdo a las necesidades y los intereses de los estudiantes en cada etapa y grados del ciclo de educación primaria

D. 5. Desinterés de los alumnos en mejorar su aprendizaje.

O.7. Metodología innovadora.

Para un buen aprendizaje, los alumnos deben estar motivados en su educación, la debilidad en el centro educativo con respecto a este aspecto es el desinterés de los alumnos en mejorar su aprendizaje, para ello el docente estudiante de

licenciatura debe aprovechar, y poner en práctica los conocimientos, estrategias y actitudes que ha adquirido en su formación docente a través del uso de metodologías innovadoras.

D. Vinculación Estratégica Debilidades Amenazas

D.17. Ausentismo de algunos niños.

A.19. Trabajo infantil.

Se debe aprovechar realizar visitas domiciliarias para minimizar el ausentismo escolar, que es un fenómeno que afecta al establecimiento por la extrema pobreza el padre de familia prefiere llevar a su hijo a trabajar para colaborar en el sustento familiar.

D.3. Poco acompañamiento de padres en tareas de la casa.

A.21. Los estudiantes no comprenden lo que leen.

Las tareas escolares representan una manera en que el docente amplía el tiempo para el logro de una competencia, representan además, un medio útil para que el estudiante adquiera algunos valores que persigue el sistema educativo nacional tales como: la responsabilidad y la excelencia, en este sentido los padres de familia deben colaborar con el estudiante, esta debilidad se debe fortalecer a través de charlas de concientización con los padres de familia para que acompañen a su hijos en las tareas escolares así lograr las competencias deseadas.

D.4. Poca utilización de juegos lúdicos para la enseñanza de la lectoescritura.

A.21. Falta de acceso de docentes a materiales proporcionados por el Ministerio de Educación (MINEDUC) en el centro educativo.

El docente debe aprovechar en implementar los juegos lúdicos con materiales del contexto para la enseñanza de la lectoescritura aun cuando no se cuente con el material adecuado.

D.5. Desinterés del alumno en mejorar su aprendizaje.

A.9. Deserción escolar por repitencia.

Se debe trabajar en mejorar el desinterés del niño por mejorar su aprendizaje a través de metodología innovadora y minimizar la deserción escolar por repitencia.

D.10. Bajas calificaciones en el área de comunicación y lenguaje.

A.4. Pobreza.

Para la promoción de los alumnos a un grado inmediato es necesario que los estudiantes alcancen niveles aceptables en el logro de competencias del área de Comunicación y Lenguaje, en especial la competencia que se refiere al logro de un buen nivel de comprensión lectora, porque es esta competencia la que se relaciona con el éxito escolar de los estudiantes en el resto de áreas de aprendizaje, por ejemplo: Matemáticas, Medio Social y Natural, entre otros.

La debilidad en el centro educativo son las bajas calificaciones de los estudiantes en el área de Comunicación y Lenguaje y la amenaza que se vincula con esta debilidad, es la pobreza en que viven la gran mayoría de niños y niñas en la comunidad, porque los padres de familia no pueden comprarles a sus hijos materiales de lectura para reforzar el trabajo que se realiza en la escuela.

1.3.4. Líneas de acción estratégica

Por medio de la realización del análisis de cada una de las Vinculaciones Estratégicas se definieron cinco líneas de acción, las cuales a su vez generan cada una cinco posibles proyectos de intervención a continuación se definen cada una de esas líneas de acción con los posibles proyectos de intervención.

A. Primera Línea de Acción (Vinculación de las fortalezas con las oportunidades).

Utilización de herramientas, aparatos tecnológicos y recursos educativos que provee las diferentes páginas y aplicaciones web; para mejorar la comprensión lectora, en los alumnos de segundo grado de la EORM, aldea Tzuján, Concepción Huista, Huehuetenango.

B. Segunda Línea de Acción (Vinculación de las Fortalezas con las Amenazas)

Implementar charlas de concientización al director y personal docente sobre el uso, manejo y aprovechamiento de los materiales que nos provee el Ministerio de Educación, para mejorar la comprensión lectora en los estudiantes.

C. Tercera Línea de Acción (Vinculación de las Debilidades con las Oportunidades).

Implementación de actividades lúdicas para mejorar la comprensión lectora en los alumnos de Segundo Grado en la Escuela Oficial Rural Mixta, aldea Tzuján, Concepción Huista, Huehuetenango.

D. Cuarta Línea de Acción (Vinculación de las Debilidades con Amenazas).

Implementar estrategias y materiales de lectura en el idioma materno de los niños tomando en cuenta la literatura maya de las personas mayores de la comunidad, para enriquecer el conocimiento de los niños y niñas de segundo grado de la aldea Tzuján, Concepción Huista, Huehuetenango.

E. Quinta Línea de Acción (Vinculación de las Debilidades con Amenazas).

Fomentar el hábito de lectura para fortalecer la comprensión lectora a través de la elaboración de una selección de materiales de lectura contextualizada basada en indicadores y competencias que establece el Curriculum Nacional Base (CNB) para segundo grado primaria, que cuente con actividades para que realicen los estudiantes, antes, durante y al final de la lectura; que estén en idioma español y traducidos en el idioma Popti'/Jakalteko, idioma predominante de la comunidad educativa.

1.3.5. Posibles proyectos

Primera Línea de Acción (Vinculación de las fortalezas con las oportunidades)

a. Aplicación de plataformas digitales para el fortalecimiento de la comprensión lectora.

b. Implementación de rincones de aprendizaje para que los estudiantes tengan un espacio donde encontrar materiales para la lectura y escritura.

c. Programar talleres con padres de familia para su involucramiento en el acompañamiento de las tareas en casa.

d. Gestionar apoyo de autoridades educativas para impartir charlas de concientización sobre la importancia del acompañamiento de los padres de familia en las tareas escolares.

e. Capacitar al personal docente sobre uso y manejo de plataformas digitales.

f. Implementar charlas de concientización al director y personal docente sobre el uso, manejo y aprovechamiento los materiales que nos provee el Ministerio de Educación.

A. Segunda Línea de Acción (Vinculación de las Fortalezas con las Amenazas)

a. Creación de mini bibliotecas en el aula con materiales elaborados por el propio estudiante para fortalecer la comprensión lectora.

b. Establecer una comisión encargada del controlar las entradas y salidas de los materiales y textos que nos provee el Ministerio de Educación entre docentes.

c. Implementar en las aulas, una comisión de biblioteca para evitar el deterioro de los materiales de lectura.

d. Organizar Círculos de calidad entre docentes y padres de familia para coordinar el avance y desarrollo de la comprensión lectora.

e. Conformar una comisión de lectura en el aula.

B. Tercer Línea de Acción (Vinculación de las Debilidades con Oportunidades).

a. Establecer rincones de aprendizaje como medio para reforzamiento del aprendizaje.

b. Incluir los organizadores gráficos como estrategia para fortalecer la comprensión lectora.

c. Elaboración de material didáctico con material del contexto para favorecer la comprensión lectora.

d. Creación de materiales de lectura por los propios niños para lograr aprendizajes significativos.

e. Capacitar a docentes sobre estrategias y metodologías innovadoras de aprendizaje.

C. Cuarta Línea de Acción (Vinculación de las Debilidades con las Amenazas).

a. Recopilación de cuentos, leyendas, chistes, dichos, entre otros propios de la comunidad.

b. Implementar los juegos lúdicos como estrategias para la comprensión lectora de manera creativa.

c. Implementar estrategias audiovisuales para fortalecer la comprensión lectora.

d. Elaborar materiales que fortalezcan la comprensión lectora para uso del personal docente en la escuela.

e. Organizar comunidades de aprendizaje involucrando a director, docentes, padres de familia y estudiantes para mejorar la comprensión lectora.

E. Quinta Línea de Acción (Vinculación de las Debilidades con Amenazas).

a. Implementar una comisión de biblioteca dentro de las aulas para evitar la pérdida y minimizar el deterioro de los libros y materiales.

b. Establecer una biblioteca escolar para uso de los estudiantes y docentes en el establecimiento.

c. Elaborar material de lectura con creación de los propios estudiantes.

d. Implementar material de lectura contextualizada.

1.4. Diseño de proyecto

1.4.1. Título del proyecto

Colección de lecturas contextualizadas para mejorar la comprensión lectora.

1.4.2. Descripción del proyecto

El Proyecto de Mejoramiento Educativo de la Escuela Oficial Rural Mixta aldea Tzuján, municipio de Concepción Huista, departamento de Huehuetenango, está dirigido a estudiantes de segundo grado primaria, en el área de Comunicación y Lenguaje, el objetivo del proyecto es implementar una Colección de materiales de lecturas adaptadas al contexto de los estudiantes para mejorar el nivel de comprensión lectora, de los estudiantes.

El medio para lograr el objetivo general del proyecto es precisamente la práctica de la lectura para desarrollar el hábito de lectura en los estudiantes, en la Colección que se va a implementar se hará énfasis en lecturas con temas lúdicos relacionados con el contexto inmediato de los niños y niñas, como estrategia para que los estudiantes le encuentren significado a lo que lee.

Con el análisis realizado se determina que la competencia de comprensión lectora, es esencial para alcanzar el éxito escolar y mejorar los indicadores de repitencia, sobre edad, deserción escolar. Tomando en cuenta el nivel académico general de los habitantes, se puede decir que el nivel de comprensión lectora de la comunidad es muy bajo; porque muy pocos habitantes han culminado satisfactoriamente el ciclo de educación primaria, y hasta el presente ciclo escolar no se tiene conocimiento de alguna persona que continúe sus estudios en el ciclo de educación básica y diversificada. Los padres de familia se involucran muy poco con el proceso de aprendizaje de sus hijos.

El bajo nivel académico de la población en general y poco acompañamiento de los padres de familia; influyen negativamente en los indicadores de eficiencia institucional niveles altos de deserción, repitencia, ausentismo escolar, y en

general altos niveles de fracaso escolar. En correlación a lo anterior el establecimiento tiene bajo nivel de indicadores positivos en cuanto a la eficiencia institucional: nivel bajo de permanencia de los estudiantes, nivel bajo de promoción, pocos alumnos que asisten con regularidad a clases, la sobre edad de los estudiantes, la repitencia y deserción escolar.

Además de los altos indicadores negativos de eficiencia institucional indicados en el párrafo anterior, se tiene que durante el ciclo escolar 2019, se realizaron pruebas con materiales proporcionados por el Ministerio de Educación como parte de la implementación del programa “Comprometidos con primero” consistentes en: una prueba inicial, otra intermedia y una prueba final dirigida a estudiantes de primer grado primaria. De los resultados que obtuvieron los estudiantes, se hará una referencia breve a continuación.

La prueba inicial dirigida a identificar las habilidades y destrezas que debe poseer el estudiante previo a ingresar a primer grado primaria, reflejan deficiencia, debido a que la mayoría de los estudiantes que cursaron primer grado primaria durante este ciclo, no cursaron el ciclo de educación Preprimaria; la razón de esto es que los padres de familia, tienen la creencia de que este ciclo carece de importancia, que los niños de 4, 5 y 6 años; edades que corresponden para este ciclo; son muy pequeños para asistir a un centro educativo, además de generar gastos innecesarios en la compra de materiales. Porque la gratuidad de la educación es una realidad a medias en la República de Guatemala.

En relación a la evaluación intermedia, cuyo objeto es identificar las habilidades que el niño ha adquirido en determinado tiempo es de igual manera deficiente; por asistencia irregular de los estudiantes a clases, materiales descontextualizados; a pesar de los esfuerzos del Ministerio de Educación con el programa “Comprometidos con Primero”; los materiales de lectura son escasos, y es importante recordar en este apartado que los motivos de los resultados deficientes en la prueba inicial, continúan afectando en la prueba intermedia debido a que en

muy poco tiempo no se logra compensar las deficiencias con las que el estudiante ingresa a primer grado.

La prueba final como es de suponer, tuvo; al igual que las anteriores, resultados deficientes por los motivos y circunstancias ya descritos en los párrafos precedentes. En el desarrollo del proyecto se tomarán en cuenta los actores directos, alumnos, docentes y padres de familia; actores potenciales, Ministerio de Educación, municipalidades y proveedores con el propósito de elevar el nivel de comprensión lectora de los estudiantes de segundo grado primaria.

La técnica DAFO permitió describir debilidades, amenazas, fortalezas y oportunidades del problema efecto priorizado, esto dio lugar a las vinculaciones estratégicas que se identificaron a través de la técnica MINI MAX dando paso a una vinculación estratégica priorizando la línea de acción “Coleccionar material de lectura contextualizada para mejorar a comprensión lectora” que pretende incidir específicamente en elevar los niveles de promoción de los estudiantes, evitando el fracaso escolar, aprovechando los materiales del contexto, libros de texto, libros del programa Leamos Juntos y recursos digitales por medio del trabajo conjunto entre docentes, estudiantes y padres de familia de la EORM aldea Tzuján, municipio de Concepción Huista, Huehuetenango.

1.4.3. Concepto

Coleccionar lecturas contextualizada para mejorar la comprensión lectora.

1.4.4. Objetivos

A. General

a. Mejorar la comprensión lectora de los estudiantes de Segundo Grado Primaria de la Escuela Oficial Rural Mixta, aldea Tzuján, municipio de Concepción Huista, Huehuetenango, a través de una colección de lecturas contextualizada.

B. Específicos

- a. Diseñar compendio de material de lectura contextualizado, basada en indicadores y competencias que establece el CNB para Segundo Primaria.
- b. Seleccionar actividades basados en los textos de lectura, para que realice el estudiante y que coadyuven en mejorar su nivel de comprensión lectora.
- c. Propiciar la aplicación de estrategias durante los tres momentos de lectura.
- d. Socializar con docentes, padre de familia los resultados obtenidos del proyecto.

1.4.5. Justificación

El Sistema Educativo guatemalteco presenta índices de baja calidad y enfrenta el desafío de innovar la metodología, técnicas y estrategias, mediante la aplicación de diversos recursos didácticos acordes al contexto en donde se presta el servicio educativo. De manera específica según resultados del Ministerio de Educación se muestran resultados de comprensión lectora deficientes y por debajo de las competencias que debe alcanzar un alumno para promover al grado inmediato, los cuales inciden en otros indicadores de repitencia, sobreedad, deserción escolar, bajo nivel de la matrícula, y no promoción, ante ello se establece el proyecto: “Colección de material de lectura contextualizado para mejorar la comprensión lectora”, el cual ha surgido del análisis realizado para identificar las deficiencias de los estudiantes de segundo grado de la Escuela Oficial Rural Mixta de la aldea Tzuján en relación al logro de competencias.

De los aspectos analizados, se detectaron varias áreas susceptibles de mejorar mediante un Proyecto de Mejoramiento Educativo y tras haber realizado la priorización correspondiente, se optó por éste proyecto dirigido a mejorar la comprensión lectora, porque se considera que es esta competencia la que se vincula con mayor número de deficiencias existentes en el establecimiento y de no

mejorar el nivel de comprensión lectora de los estudiantes, cualquier esfuerzo que se realice para intentar mejorar otras debilidades, tendrán resultados limitados.

Se identificó que la mayoría de los estudiantes de segundo grado leen únicamente por obligación, lo hacen de prisa, sin prestar la atención debida; en consecuencia, no entienden el mensaje del texto y esto hace que terminen por aburrirse. No perciben la lectura como “el proceso interactivo de captar, extraer, comprender, valorar y utilizar el significado de un texto”. Esta actitud hacia la lectura se debe a las características de la comunidad educativa; no tienen acceso a medios de comunicación, bajo nivel académico de los padres de familia. Los textos que tienen significado para niños de otras comunidades, para ellos no tienen mucho sentido, porque los temas y personajes no los pueden relacionar con conocimientos previos.

La demanda social, institucional y poblacional en la necesidad fundamental de mejorar la calidad educativa y alcanzar los estándares educativos, implica la necesidad de implementar proyectos educativos acordes al contexto educativo, sin perder de vista; que los estudiantes accedan paulatinamente al conocimiento de la cultura universal, necesaria para el mundo actual. Para el logro de estas demandas en cuanto a educación, es necesario además utilizar materiales de lectura contextualizadas, aprovechar los programas que ha implementado el Ministerio de Educación, prácticas lúdicas y de la participación de todos los actores.

Las características que afectan el entorno institucional son: los escasos recursos, aulas que no reúnen las condiciones pedagógicas mínimas, el nivel socioeconómico, el desinterés, el ausentismo, poco acompañamiento de los padres de familia. Con el abordaje del problema mediante el Proyecto de Mejoramiento Educativo se pretende eliminar las debilidades y amenazas consideradas en la técnica DAFO, por medio de la línea de acción: “Coleccionar lecturas contextualizadas para mejorar la comprensión lectora”.

Se pretende contribuir en superar las deficiencias institucionales mediante la elaboración de una selección de material de lectura acordes al contexto, basados en los indicadores y competencias que establece el CNB de segundo grado primaria; además de aprovechar los libros del programa Leamos Juntos, juegos lúdicos, recursos digitales, trabajo conjunto de docentes estudiantes y padres de familia de la Escuela Oficial Rural Mixta, aldea Tzuján, municipio de Concepción Huista, Huehuetenango.

Dentro del proceso de formación de los docentes estudiantes a nivel de licenciatura se desarrolló el curso de La Educación y la Escritura Madura Destrezas de pensamiento que tiene como objetivo proporcionarles a los docentes las herramientas que promueven la imaginación, entendida como la capacidad de generar imágenes, establecer tejidos y relaciones entre ellas para producir otras nuevas. Estos conocimientos adquiridos serán de utilidad para la elaboración de textos y adaptaciones de los mismos al contexto.

El bajo nivel de comprensión lectora de los estudiantes de segundo grado primaria en el centro educativo en donde se perfila el Proyecto de Mejoramiento Educativo se evidencia con la dificultad que tienen los estudiantes en seguir instrucciones escritas e identificar la idea central de un texto adecuado para el grado que están cursando. Por lo que es necesario seleccionar materiales de lectura contextualizado para mejorar la comprensión lectora y mediante esta línea de acción mejorar los indicadores institucionales y hacer que los estudiantes alcancen el éxito escolar, porque es bien sabido que la comprensión lectora es una competencia básica que se vincula con todas las áreas y sub áreas del Curriculum.

1.4.6. Plan de actividades

El presente plan de actividades contiene el conjunto de tareas, con fechas y tiempo de duración de las mismas; necesarias para la ejecución del Proyecto de Mejoramiento Educativo denominado Implementar material de lectura contextualizado para mejorar la comprensión lectora, en la Escuela Oficial Rural

Mixta, aldea Tzuján, municipio de Concepción Huista, departamento de Huehuetenango.

Tabla No. 25
Plan de actividades

No.	Duración	Actividad	Tarea	Sub-tarea	Responsable
1.	Semana 1	Fase de Inicio Elaboración de planes	Elaboración del plan de actividades Elaboración del plan de monitoreo Elaboración del plan de evaluación Elaboración del plan de sostenibilidad.	Diseño del formato Diseño de los instrumentos de monitoreo Diseño de los instrumentos de evaluación Diseño de instrumento de sostenibilidad	Docente estudiante Docente estudiante Docente estudiante Docente estudiante
2.	Semana 2	Fase de planificación Lanzamiento del proyecto	Socialización y divulgación del proyecto	Elaboración de agenda del taller de lanzamiento del proyecto. Reproducción de materiales	Docentes del establecimiento
3.	Semana 3	Fase de ejecución Desarrollo del proyecto	Investigación de lecturas del contexto. Selección de cuentos,	Selección de lecturas contextualizadas.	Docente estudiante

			leyendas, del contexto. Análisis de la Influencia del compendio de lectura.	Recopilación de materiales	Docente estudiante
4.	Semana 4	Selección de lectura contextualizada.	Elaboración de actividades basadas en los textos de lectura que deberán realizar los estudiantes.	Investigación de cuentos con personas de la comunidad.	Docente estudiante
5.	Semana 5	Lanzamiento del compendio de materiales de lectura contextualizada.	Realizar actividades que sugiere los textos del compendio de materiales de lectura contextualizada.	Solicitar materiales del contexto a los alumnos.	Docente estudiante
6.	Semana 6	Establecer espacios para rincones de aprendizaje. Establecer club de lectura como estrategia de aprendizaje.	Elaborar reglamento del club de lectura.	Organizar club de lectura.	Docente estudiante Docente estudiante
Fase de monitoreo Observar plan adjunto.					
Fase de evaluación Observar plan adjunto.					
Cierre de proyecto Observar archivo adjunto.					

Fuente: Propia

1.4.7 Cronograma de actividades

Es la transcripción de tiempo de los procesos y acciones para llevar a cabo un proyecto. En él se establece cuanto tiempo le va a costar a la organización que los recursos lleven a cabo cada proceso.

Tabla No. 26

Cronograma de actividades

No	ACTIVIDADES	FECHA DE EJECUCIÓN																											
		2019								2020																			
		Noviembre				Diciembre				Enero				Febrero				Marzo				Abril				Mayo			
		1	2	3	4	1	2	3	4	1	2	3	4	1	2	3	4	1	2	3	4	1	2	3	4				
1	Elaboración de planes e instrumentos.	■	■	■	■	■	■	■	■	■	■	■	■	■	■	■	■												
2	Lanzamiento del proyecto.													■															
3	Diseño de la guía Colección de Lecturas Contextualizadas para mejorar la comprensión lectora.													■	■														
4	Ejecución del proyecto.													■	■	■	■	■	■	■	■	■	■	■	■				
5	Establecer club de lectura como estrategia de aprendizaje.														■	■													
6	Monitoreo del proyecto.													■	■	■	■	■	■	■	■	■	■	■	■				
7	Evaluación del proyecto.																					■	■						
8	Cierre del proyecto.																								■				

Fuente: Propia

f. _____
Maestro/estudiante

1.4.8 Plan de monitoreo y evaluación

A. Parte Informativa

- a. Establecimiento: Escuela Oficial Rural Mixta
- b. Dirección: Aldea Tzuján, Concepción Huista, Huehuetenango
- c. Área de Aprendizaje: Comunicación y Lenguaje
- e. Grado: Segundo
- f. Sección: "A"
- g. Nivel: Primario

B. Parte Operativa

- a. Plan de monitoreo

El presente plan de monitoreo del Proyecto de Mejoramiento Educativo a ejecutarse en el establecimiento educativo descrito en la parte informativa, establece las acciones oportunas para el cumplimiento de los objetivos trazados con anterioridad. Así mismo, se plantea el plan de evaluación del proyecto, que consiste en la determinación de los efectos y los impactos esperados e inesperados del PME en desarrollo.

Tabla No. 27
Plan de monitoreo

<p>Objetivo Específico No. 1. Diseñar material de lectura contextualizado, basada en indicadores y competencias que establece el CNB para Segundo Primaria.</p>						
Actividad	Parámetros	Meta de desarrollo	Indicador	Fuentes de información	Técnica	Instrumentos
Elaboración de colección de lecturas contextualizadas.	2 meses De Q500.00 a Q 800.00	Contar con 10 textos para lectura de segundo grado contextualizada, utilizando personajes y temas relacionadas al contexto del estudiante.	Los estudiantes de segundo grado cuentan con una colección de lecturas contextualizadas.	Estudiantes Docentes Padres de familia Directores Asesor pedagógico Revisión documental de archivos de la escuela. Entrevista con líderes comunitarios	Investigación Revisión documental Entrevista	Guía de entrevista
<p>○ Objetivo Específico No. 2. Seleccionar actividades basados en los textos de lectura, para que realice el estudiante, que coadyuven en mejorar su nivel de comprensión lectora.</p>						
Actividad	Parámetros	Meta de desarrollo	Indicador	Fuentes de información	Técnica	Instrumentos

Elaboración de actividades lúdicas, respuesta a preguntas (literales e inferenciales), basadas en las lecturas que conforman la colección de lecturas contextualizadas.	14 semanas 20 a 30 estudiantes realizarán las actividades que sugiere las lecturas que conforman la colección de lecturas contextualizadas.	Cada texto de lectura cuenta con actividades para que el estudiante realice, basados en las competencias e indicadores del CNB de segundo grado primaria.	Los estudiantes realizan las actividades sugeridas en la colección de lecturas contextualizadas, evidenciando comprensión del tema principal e ideas secundarias.	Estudiantes Docentes Padres de familia Directora Líderes comunitarios	Entrevista Revisión Documental	Guía de entrevista Lista de cotejo
---	--	---	---	---	--------------------------------------	---------------------------------------

Objetivo No. 3. Propiciar la aplicación de estrategias durante los tres momentos de la lectura.

Actividad	Parámetros	Meta de desarrollo	Indicador	Fuentes de información	Técnica	Instrumentos
Lectura de textos utilizando los tres momentos de la lectura (realizando preguntas, antes, durante y al final de la lectura.)	2 semanas 5 a 7 semanas	Realización de 2 talleres. Para que los estudiantes y docentes aprendan la metodología para realizar la lectura y obtener el mayor beneficio posible en cuanto al mejoramiento del nivel de	Niños que disfrutan de la lectura.	Guía docente para la comprensión lectora.	Taller Encuesta Entrevista	Guía de entrevista

		comprensión lectora.				
Objetivo No. 4. Socializar con docentes y padres de familia los resultados obtenidos del proyecto						
Actividad	Parámetros	Meta de desarrollo	Indicador	Fuentes de Información	Técnica	Instrumentos
Talleres con docentes y padres de familia para socializar los resultados obtenidos.	2 semanas	Realización de taller para que los docentes y padres de familia conozcan los resultados obtenidos del proyecto.	Docentes y padres de familia informados de los logros del proyecto.	Instrumento de evaluación.	Taller	Guia de entrevista

Fuente: Propia

Fotografía No. 1 Entrevista a docentes

Parte Informativa:

Establecimiento: Escuela Oficial Rural Mixta
 Dirección: Aldea Tzuján, Concepción Huista, Huehutenango
 Área de aprendizaje: Comunicación y Lenguaje
 Grado: Segundo
 Sección: A
 Nivel: Primaria
 Proyecto Educativo: Colección de lecturas contextualizadas para mejorar la comprensión lectora.

Nombres y apellidos: _____

Grado de escolaridad: _____

Edad de la persona Entrevistada			
15-25 años	25-35 años	35-45 años	55 años o más

Entrevista dirigida a docentes:

Objetivo: Determinar el grado de aceptación en los docentes con relación en los docentes con relación a la implementación de la colección de lecturas contextualizadas, los logros alcanzados y sus expectativas de resultados.

- ¿Tiene conocimiento de la implementación de una colección de lecturas contextualizadas en el establecimiento educativo?
 SI _____ NO _____

Fuente. Propia

Fotografía No. 3 Entrevista a padres de familia

Parte Informativa:

Establecimiento: Escuela Oficial Rural Mixta
 Dirección: Aldea Tzuján, Concepción Huista, Huehutenango
 Área de aprendizaje: Comunicación y Lenguaje
 Grado: Segundo
 Sección: A
 Nivel: Primaria
 Proyecto Educativo: Colección de lecturas contextualizadas para mejorar la comprensión lectora.

Nombres y apellidos: _____

Grado de escolaridad: _____

Edad de la persona Entrevistada			
15-25 años	25-35 años	35-45 años	55 años o más

Entrevista dirigida a padres de familia:

Objetivo: Determinar el grado de aceptación en los docentes con relación en los docentes con relación a la implementación de la colección de lecturas contextualizadas, los logros alcanzados y sus expectativas de resultados.

Fuente. Propia

Fotografía No. 2 Entrevista a docentes

- ¿Considera que la implementación de materiales de lectura con temas relacionados a actividades de la comunidad contribuirá para que los estudiantes mejoren su nivel de comprensión lectora?
 SI _____ NO _____
- ¿Está de acuerdo que, en la escuela, a los estudiantes se le enseñe a mejorar su nivel de comprensión lectora con temas propios de la comunidad?
 SI _____ NO _____
- ¿Ha observado en los estudiantes mayor motivación al realizar lecturas de temas relacionados con las actividades propias de la comunidad?
 SI _____ NO _____
- ¿Los estudiantes le han comentado que desean mejorar su nivel de comprensión lectora a través de lecturas que aborden temas propios de su comunidad?
 SI _____ NO _____
- ¿Estaría de acuerdo que la colección de lecturas contextualizadas, sea implementado en todos los grados?
 SI _____ NO _____
- ¿Considera que los temas abordados en la colección de lecturas contextualizadas reflejan la cultura y conocimientos de la comunidad?
 SI _____ NO _____
- ¿En su opinión existen otros temas que puedan ser incluidos en la colección de lecturas contextualizadas?
 SI _____ NO _____
 ¿Cuáles?

Fuente. Propia

Fotografía No. 4 Entrevista a padres de familia

- ¿Considera que la implementación de material de lectura con temas relacionados a actividades propias de su comunidad contribuirá para que su hijo o hija mejore su nivel de comprensión lectora?
 SI _____ NO _____
- ¿Está de acuerdo que, en la escuela, a su hijo o hija se le enseñe a mejorar su nivel de comprensión lectora con temas propios de su comunidad?
 SI _____ NO _____
- ¿Ha observado en su hijo o hija, mayor motivación al resolver las actividades que sugieren los textos de la colección de lecturas contextualizadas?
 SI _____ NO _____
- ¿Su hijo o hija, le ha comentado que en la escuela realizan lecturas sobre temas relacionados al contexto comunitario?
 SI _____ NO _____
- ¿Estaría de acuerdo que la colección de lecturas contextualizadas, sea implementado en todos los grados?
 SI _____ NO _____
- ¿Considera que los temas abordados en la colección de lecturas contextualizadas reflejan la cultura y conocimientos de la comunidad?
 SI _____ NO _____
- ¿En su opinión existen otros temas que puedan ser incluidos en la colección de lecturas?
 SI _____ NO _____
 ¿Cuáles?

Fuente. Propia

Tabla No. 28

Plan de evaluación

Objetivo Específico No. 1. Diseñar colección de material de lecturas contextualizadas, basada en indicadores y competencias que establece el CNB para Segundo Primaria.					
Resultado que se pretende	Parámetros	Meta	Fuentes de información	Técnica	Instrumentos
Los estudiantes cuentan con material de adecuadas a su contexto para mejorar su nivel de comprensión lectora en las distintas áreas curriculares.	3 meses 20 a 30 estudiantes	El 90% de los alumnos de segundo grado primaria, disfruta del momento de la lectura.	Plan de lectura. Cuadros de rendimiento escolar.	Revisión documental	Guía de revisión documental.
Objetivo Específico No. 2. Elaborar actividades basados en los textos de lectura, para que realice el estudiante y que coadyuven en mejorar su nivel de comprensión lectora.					
Resultado que se pretende	Parámetros	Meta	Fuentes de información	Técnica	Instrumentos
Estudiantes realizan actividades basadas en el texto leído para que mejoren su nivel	3 meses 20 a 30 estudiantes	El 92% de los alumnos de segundo grado primaria, mejoran su rendimiento académico porque comprenden lo que leen.	Estudiantes, docentes, director, padres de familia. Asesor pedagógico.	Entrevista Evaluación objetiva	Guía de entrevista

de comprensión lectora.					
Objetivo No. 3. Propiciar la aplicación de estrategias durante los tres momentos de la lectura.					
Resultado que se pretende	Parámetros	Meta	Fuentes de información	Técnica	Instrumentos
Docentes que aplican estrategias para fortalecer la comprensión lectora a través de uso de los tres momentos de la lectura.	2 semanas 4 docentes 1 director	Estudiantes de segundo grado trabajan en forma independiente los textos de lectura.	Estudiantes, Docentes, Directora	Observación	Guía de entrevista
Objetivo No. 4. Socializar con docentes y padres de familia los resultados del proyecto.					
Resultado que se pretende	Parámetros	Meta	Fuentes de información	Técnica	Instrumentos
Docentes y padres de familia informados de los logros obtenidos del PME.	2 semanas	Proyecto desarrollado.	Estudiantes Docentes, Directora	Taller	Guía de entrevista

Fuente: Propia

Fotografía No. 5 Entrevista a docentes

Parte Informativa:

Establecimiento: Escuela Oficial Rural Mixta
 Dirección: Aldea Tzuján, Concepción Huista, Huehuetenango
 Área de Aprendizaje: Comunicación y Lenguaje
 Grado: Segundo
 Sección: "A"
 Nivel: Primaria
 Proyecto educativo: Colección de lecturas contextualizada para mejorar la comprensión lectora.

Nombres y apellidos: _____
 Grado de escolaridad: _____ Sexo: _____

Edad de la persona Entrevistada				
7 años	8 años	9 años	10 años	11 años o más

Entrevista dirigida a padres de familia:
 Objetivo: Determinar el grado de aceptación en los estudiantes con relación a la implementación de la colección de lecturas contextualizadas, los logros alcanzados y sus expectativas de resultados.

- ¿En su opinión, el desarrollo del Proyecto de Mejoramiento Educativo (PME) Colección de Lecturas Contextualizadas para Mejorar la Comprensión Lectora, ¿ayudó a mejorar el nivel de comprensión lectora de su hijo o hija?
 SI _____ NO _____

Fuente. Propia

Fotografía No. 7 Entrevista a estudiantes

Parte Informativa:

Establecimiento: Escuela Oficial Rural Mixta
 Dirección: Aldea Tzuján, Concepción Huista, Huehuetenango
 Área de aprendizaje: Comunicación y Lenguaje
 Grado: Segundo
 Sección: A
 Nivel: Primaria
 Proyecto Educativo: Colección de lecturas contextualizadas para mejorar la comprensión lectora.

Nombres y apellidos: _____
 Grado de escolaridad: _____

Edad de la persona Entrevistada			
15-25 años	25-35 años	35-45 años	55 años o más

Entrevista dirigida a estudiantes:
 Objetivo: Determinar el grado de aceptación en los docentes con relación en los docentes con relación a la implementación de la colección de lecturas contextualizadas, los logros alcanzados y sus expectativas de resultados.

- ¿En su opinión el desarrollo del Proyecto de Mejoramiento Educativo (PME) Colección de Lecturas Contextualizadas para Mejorar la Comprensión Lectora ayudó a mejorar su nivel de comprensión?
 SI _____ NO _____

Fuente. Propia

Fotografía No. 6 Entrevista a docentes

108

- ¿En su opinión, la adaptación de textos al contexto comunitario, facilitó que su hijo o hija mejore su nivel de comprensión lectora?
 SI _____ NO _____
- ¿En su opinión, la adaptación de textos al contexto comunitario, motivó a que su hijo o hija leyera más?
 SI _____ NO _____
- ¿En su opinión, su hijo o hija evidencia mejoras significativas en cuanto a su nivel de comprensión lectora al cierre del Proyecto de Mejoramiento Educativo en relación de cuando se inició con su implementación?
 SI _____ NO _____
- ¿Estaría a favor de que en el futuro se implementen Proyectos de Mejoramiento Educativos similares en el establecimiento educativo?
 SI _____ NO _____

Fuente. Propia

Fotografía No. 8 Entrevista a estudiantes

- ¿En su opinión, la adaptación de textos al contexto comunitario, facilitó a que usted mejore su nivel de comprensión lectora?
 SI _____ NO _____
- ¿Se sintió más motivado con la lectura de textos que tratan temas de propios de su comunidad?
 SI _____ NO _____
- ¿Su nivel de comprensión lectora ha mejorado actualmente, al cierre del Proyecto de Mejoramiento Educativo en relación a cuando se inició a trabajar con las hojas de lectura?
 SI _____ NO _____
- ¿Se siente motivado a participar en el futuro en la implementación de Proyectos de Mejoramiento Educativos similares en el establecimiento educativo? SI _____ NO _____

Fuente. Propia

1.4.9. Presupuesto

Desglose de gasto por recursos humanos (indicar si son permanentes (P) o si son ocasionales (O))

Tabla No. 29

Presupuesto

Actividad	Recursos humanos	Costos Unitarios	Costos Total
Investigación de campo de historias, cuentos, leyendas y actividades de la comunidad. Elaboración de la colección de lecturas. Horas utilizadas por la elaboración del PME.	Docente estudiante	Q 800.00	Q 800.00
	Docente y Experto en diseño	Q 800.00	Q .800.00
	Horas invertidas en el proyecto	Q 10.00	Q 1,500.00
Total			Q 3,100.00

Desglose de gastos en recursos materiales (son los que se requieren para implementar el proyecto)

Actividad	Cantidad	Unidad de medida	Recursos Materiales	Costos Unitarios	Costos Total
Elaboración de planes.	4	unidad	Impresiones	Q 10.00	Q 10.00
Solicitudes Elaboración del programa.	4	unidad	impresiones	Q 10.00	Q 10.00
Elaboración de una manta vinílica.	1	Unidad	Materiales	Q 200.00	Q 200.00

Elaboración de recursos didácticos.	100	Unidad	Impresiones	Q 1.50	Q 150.00
	50	Unidad		Q 3.50	Q 175.00
Realización de talleres de inducción sobre el uso y manejo del compendio de lecturas.	1	Ciento	Hojas	Q. 0.10	Q. 10.00
	4	Unidad	Diplomas	Q. 5.00	Q. 25.00
	5	Unidad	Refacción	Q. 10.00	Q. 50.00
Total					Q630.00

Desglose de gastos de operación (son recurrentes para el desarrollo del proyecto)

Actividad	Cantidad	Gastos de operación	Costos Unitarios	Costos Total
Arreglo de aula para el lanzamiento del proyecto.	1	Rutulación del aula con el nombre del proyecto.	Q 5.00	Q 5.00
Alquiler de coñonera para la presentación.		Total	Q 200.00	Q 205.00

Fuente: Propia

Gastos Total del Proyecto

Q. 3,935.00

Posibles fuentes de financiamiento

Nombre: Docente-Estudiante

Medios para acceder: Económicos

CAPÍTULO II

FUNDAMENTACIÓN TEÓRICA

2.1. **Colección de Lecturas Contextualizadas para mejorar la Comprensión Lectora.**

2.1.1. Lectura

La lectura es el proceso de comprensión de algún tipo de información o ideas transmitidas a través del lenguaje, visual o táctil. Guía Docente para la Comprensión Lectora (2012) indica:

Muchas personas piensan que leer es el proceso de reconocer letras, unir las y formar palabras, es decir descifrar los signos escritos, lo que se llama decodificar. También hay quienes piensan que lo importante es que los estudiantes lean claramente y con rapidez. Sin embargo, aunque estos elementos son importantes saber leer bien implica la construcción de significados, a partir de la interacción entre el texto y el lector, que juntos determinan la comprensión de lo leído. (p.8)

Leer implica comprender, reflexionar acerca del significado de lo leído, valorarlo y aplicarlo en la vida diaria lo comprendido del texto que se leyó.

2.1.2. Comprensión Lectora

Comprensión lectora es entender el significado o la enseñanza que transmite un texto. PISA (citado por Guía Docente para la comprensión Lectora 2012) refiere: “La comprensión lectora es la capacidad de entender lo que se lee de un párrafo escrito, texto, entre otros” (p.78). La comprensión lectora es saber aplicar los conocimientos adquiridos a través de la lectura a la vida diaria. Al comprender un texto se reconoce el valor o fondo del mensaje.

Entender un párrafo requiere tener una buena comprensión lectora. Universidad La Salle Bolivia (2020): “La comprensión es un proceso mediante el cual originamos significados al comprender un texto, y donde el receptor comienza por reconocer las palabras y signos auxiliares, dependiendo del contexto, de las

características del texto y la situación comunicativa que se plantee, para luego dotar de sentido al texto” (p.9).

La comprensión lectora implica comprender un texto dando ideas a nuevos significados en la mente del lector permitiéndole usarlo en la vida diaria y enriqueciendo su vocabulario

2.1.3 Contextualización

Contextualizar es adaptar una circunstancia hecho o discurso en relación con el entorno en que se generó, para cobrar mayor valor porque produce un significado.

CNB, Mineduc (2016) afirma:

En la educación se tiene en cuenta que la herencia cultural de la humanidad está contenida en las diversas culturas que han aportado las formas de concebir la realidad como el de modificarla, las fuentes de los contenidos deben buscarse en las diferentes culturas, nacionales y universales y en sus más recientes avances. Por esto se hace necesario destacar la importancia que a partir de la actividad y del contexto (cognición situada) reconociendo que el aprendizaje es un proceso que lleva a los estudiantes a formar parte de una comunidad o de una cultura. (p.33)

Al contextualizar los contenidos la educación se vuelve relevante y significativa, debido a que está adaptada a la realidad del estudiante aportando mayor cantidad de elementos significativos para el lector debido a que está familiarizado con los elementos de su medio que los integran.

Cuando los contenidos son contextualizados adquieren mayor relevancia para los niños debido a que están familiarizados con los temas.

Programa Integración a la Tecnología y a la Docencia (2015) establece:

Contextualizar una información significa recoger elementos nuevos y paralelos al tema central, realizando aportes que permitan aclararlo y ponerlo en relación con otras temáticas laterales. Lo que se busca de este modo es profundizar en los niveles de información que se brindan, aportando al lector la mayor cantidad de elementos posibles que contribuyan a la comprensión del tema investigado. La contextualización puede ser de tipo histórico, geográfico, sociocultural, o bibliográfico (p.98).

Contextualizar contenidos implica buscar todos los elementos nuevos y propios del entorno y enriquecer el tema a tratar, así poder brindar la mayor cantidad de elementos con el que el lector esté familiarizado y profundizar su aprendizaje en el tema.

2.2. **Corrientes pedagógicas que sustentan el proyecto de mejoramiento educativo.**

2.2.1. Conductista

La educación conductista es la de transmitir conocimientos y modificados por el medio ambiente en el cual se desarrolla la educación.

Florez Ochoa.(1994) relaciona: “el aprendizaje es el resultado de los cambios más o menos permanentes de conducta y en consecuencia el aprendizaje es modificado por las condiciones del medio ambiente” (p.169). El modelo conductista propone que la base fundamental de todo proceso de enseñanza-aprendizaje se halla representada por un reflejo condicionado, es decir, por la relación asociada que existe entre la respuesta y el estímulo que lo provoca.

El conductismo estudia el comportamiento observable (la conducta) considerando el entorno como un conjunto de estímulos respuesta o reacciones al aprendizaje adquirido. Peggy A. (1993) por su parte:

El conductismo focaliza en la importancia de las consecuencias de estas conductas y mantiene que las respuestas a las que se les sigue con un refuerzo tienen mayor probabilidad de volver a sucederse en el futuro. No se hace ningún intento de determinar la estructura del conocimiento de un estudiante, ni tampoco de determinar cuáles son los procesos mentales que ese estudiante necesita usar. Se caracteriza al estudiante como reactivo a las condiciones del ambiente y no como sucede en otras teorías, donde se considera que asume una posición activa en el descubrimiento del mismo. (p.6)

En relación a lo anterior la conducta del estudiante es una reacción del ambiente en el cual se desarrolla el aprendizaje.

Los conductistas definen el aprendizaje como la adquisición de nuevas conductas o comportamientos. Zuriff (citado Hurtado 1985) establece: que el conductista significaría desplegar cierto tipo de actividades, en otras palabras, comportarse de ciertas maneras (hacer, decir, escribir, creer, buscar, investigar, teorizar, etc.). Por otra parte, decir que alguien es conductista es comportarse frente a la conducta de otro y ajustarse a la convención de una comunidad que establece responder de cierta manera ante el comportamiento de otro individuo. (p.325) El conductismo considera la conducta del estudiante cómo una imitación o copia de comportamientos, lo cual es un comportamiento que no es propio del individuo.

2.2.2 Constructivismo

El aprendizaje constructivista relaciona lo que el estudiante ya sabe con los nuevos aprendizajes, la ejercitación del nuevo conocimiento y la aplicación a la vida diaria.

Ausubel (citado por Carretero 1983) indica:

Constructivismo básicamente puede decirse que es la idea que mantiene que el individuo, tanto en los aspectos cognitivos y sociales del comportamiento como en los afectivos no es un mero producto del ambiente ni un simple resultado de sus disposiciones internas, sino una construcción propia que se va produciendo día a día como resultado de la interacción entre esos dos factores. En consecuencia, según la posición constructivista, el conocimiento no es una copia de la realidad, sino una construcción del ser humano. (s.p)

El constructivismo permite que el estudiante construya su propio aprendizaje a través de los conocimientos adquiridos, asociándolos con los nuevos conocimientos, ejercitarlo y aplicarlo en las diversas situaciones de la vida.

El constructivismo considera los aprendizajes previos del estudiante, establece relaciones con los nuevos aprendizajes y su capacidad para aplicarlo a la vida diaria. Bandura (citado por Ausubel 1985). establece: “Que el constructivismo contrasta con las teorías del condicionamiento que hacen hincapié en la influencia del entorno sobre la persona, así como con las teorías del procesamiento de la información que consideran que el aprendizaje ocurre en la mente y ponen poca atención al texto”(s.p). Para lograr un verdadero aprendizaje significativo el individuo, su conducta y su ambiente trabajan en forma recíproca.

2.2.3. Escuela nueva

La escuela nueva considera al estudiante como elemento clave del proceso de enseñanza aprendizaje.

Dewey (citado por SNTE 2013) indica:

La escuela nueva su finalidad era cambiar el método tradicional de enseñanza por otro que permitiera una mayor participación de los educandos en el proceso enseñanza aprendizaje. Así, la base del proceso educativo son los alumnos, cuya participación activa es fomentada de manera individual o colectiva y los conocimientos se refuerzan mediante la acción y la investigación. Respecto al modo pasivo, en donde el maestro tiene toda la responsabilidad de cumplir con los objetivos de enseñanza, éste es sustituido por un sistema donde el maestro participa como orientador, facilitador y conductor del proceso de enseñanza-aprendizaje.(p.25).

Al respecto en una escuela nueva el docente deja de ser el protagonista del aprendizaje para convertirse en un mediador entre el alumno y el ambiente, y se

considera como el guía, facilitador, orientador, mediador o acompañante del aprendizaje, y considera al estudiante como el constructor de su propio aprendizaje.

2.3 Técnicas de administración aplicadas al análisis situacional del proyecto.

2.3.1. Matriz de priorización

Al priorizar un proyecto de debe seleccionar a través del instrumento Matriz de priorización y con base a las puntuaciones obtenidas de los problemas se determina la más urgente en resolver. Herramienta Gestión de Proyectos (2015) indica:

La matriz de priorización de problemas es una herramienta para seleccionar las distintas alternativas de soluciones, en base a la ponderación de opciones y aplicación de criterios. Se trata de un instrumento clave para tomar decisiones y clasificar problemas. Nos enseña a cómo ser más productivos en el trabajo y a cómo tomar decisiones importantes. Y nos ayuda a definir las causas y efectos de situaciones problemáticas para aplicar estrategias más acertadas. Recuerde que todo problema puede entenderse como un desfase entre la realidad y la situación deseable. Pues bien, para realizar una matriz de priorización de problemas, antes tenemos que identificar las distintas alternativas y los criterios de decisión, con el objetivo de poner todo en común y decantarnos por la solución que mejor ponderación obtenga.(p.21)

De acuerdo a lo anterior al seleccionar un proyecto es muy útil seleccionar a través de una matriz de problemas el cual nos proporciona alternativas de solución para el problema con mayor incidencia, según esta herramienta.

En una matriz de priorización de problemas, nos indica el problema del entorno más inmediato a ser tratado. Castro (2013) establece: “Elaborar una lista de problemas de manera participativa y priorizar por “Matriz de priorización aquél que reviste mayor relevancia y que es necesario intervenir. Se sugiere emplear técnicas como la lluvia de ideas” p.14). A través de la matriz de priorización de problemas se puede detectar el problema más inmediato y que es necesario y urgente intervenir.

2.3.2. Árbol de problemas

El árbol de problemas es una técnica que se emplea para identificar una situación negativa (problema central), la cual se intenta solucionar analizando relaciones de tipo causa-efecto. Para ello se debe formular el problema central de modo que

permita diferentes alternativas de solución, en lugar de una solución única. UNESCO (2010) define: “La técnica utilizada para relacionar las causas y los efectos, una vez definido el problema central, es la lluvia de ideas. Esta consiste en hacer un listado de todas las posibles causas y efectos del problema que surjan, luego de haber realizado un diagnóstico sobre la situación que se quiere resolver” (p.17). Con base a lo anterior un árbol de problemas nos permite tener un panorama amplio de las causas que generan y efectos negativos producidos del problema central.

2.3.3. Demandas

La demanda es la cantidad de bienes y/o servicios que los compradores o consumidores están dispuestos a adquirir para satisfacer sus necesidades o deseos, quienes, además, tienen la capacidad de pago para realizar la transacción a un precio determinado y en un lugar establecido y las demandas de educación es el conjunto de aspiraciones, deseos y necesidades de los ciudadanos en cuestión de educación. Lourau (1994) opina: “la demanda social es una carencia o desproporción existente entre el estado de las relaciones sociales en un momento dado y el estado de la producción” (p.194). Lo anterior indica que la sociedad concibe a la educación como una inversión capaz de lograr cambios en todo el ámbito de la palabra.

Una demanda es la cantidad de necesidades que una sociedad requiere para satisfacer sus necesidades. Martí (2012) afirma:” la demanda en educación es el conjunto de aspiraciones, deseos y necesidades de los ciudadanos en cuestión de educación” lo anterior indica que una demanda entonces en educación es solicitar una necesidad a las autoridades competentes para solucionar esa deficiencia que se tiene en educación, también puede entenderse como el conjunto de aspiraciones de la comunidad educativa, al percibirse a sí mismos como una comunidad con carencias y que tienen puestas sus esperanzas en un futuro mejor a partir de la tarea educativa que realizan los docentes.

2.3.4. Identificación de actores

Los actores educativos son todas aquellas personas que forman parte, influyen y son afectadas por el ámbito educativo, la cual está integrada por alumnos, padres de familia, docentes, municipalidad y proveedores los actores deben tener capacidad especial que influirá o repercutirá en su labor o desempeño diario, pues de ese desempeño dependerán los resultados. Scharpf (1997) afirma:

El actor, para ser definido como tal, ha de tener también cierta capacidad de actuación estratégica. Ello implica, en el caso de los actores colectivos, que los individuos que los integran pretendan desarrollar una acción conjunta o lograr un objetivo común. Se requiere entonces que tengan "mapas cognitivos" (en el sentido de preferencias, visiones e interpretaciones del mundo) si no comunes, sí al menos convergentes. Es imprescindible, igualmente, que sus miembros sean capaces de agregar sus preferencias a través de algún mecanismo para la resolución de conflictos internos, es decir que algunos de ellos estén dispuestos a ceder en sus posiciones a cambio de lograr un beneficio común. (p. 205)

Si tomamos en cuenta el rol de los actores educativos, estos deben actuar en conjunto y en completa armonía y en la medida de lo posible evitar conflictos internos para realizar un buen desempeño laboral lo cual redundará en beneficio de la comunidad educativa.

Los actores educativos deben tener la capacidad de decisión y acción, esto significa que deben decidir y actuar siempre en beneficio de la comunidad educativa a la que se deben. García Sánchez (2007) indica:

Podemos considerar como actor aquella entidad cuyos miembros están integrados en torno a similares o, al menos, convergentes intereses, percepciones y creencias con respecto a un problema, que cuenta con cierto grado de organización y recursos y con mecanismos para la resolución de conflictos internos, que tiene los medios y la capacidad para decidir y/o actuar intencionada y estratégicamente para la consecución de un objetivo común como unidad suficientemente cohesionada, lo que le identifica y diferencia frente al resto y a la que, por tanto, se le puede atribuir alguna responsabilidad por sus decisiones y/o actuaciones. En otras palabras, un actor es una unidad de decisión acción responsable. (p.206)

El papel del actor, entonces es de vital importancia pues además de la capacidad que debe tener, debe actuar estratégicamente para un objetivo común que al final será pretender lograr la calidad educativa.

2.3.5. Matriz DAFO

La Matriz Dafo es una herramienta muy eficaz que nos permite analizar los aspectos positivos y negativos de una institución. Aguirre (2011) indica:

La Matriz DAFO es una herramienta de diagnóstico estratégico de dirección encaminada a determinar todos los factores que influyen negativa y positivamente en sus resultados, es decir: DAFO significa, el vínculo total de todas las Debilidades, Amenazas, Fortalezas y Oportunidades de la empresa en el macro y micro entorno en que opera; es decir que cada grupo deberá resumir integralmente a través de un Problema o Situación Estratégica General los factores que inciden negativamente en los resultados de la entidad y además las posibilidades reales que tiene la empresa para resolverlos a mediano o corto plazo.(p.107)

De acuerdo a lo arriba indicado una Matriz DAFO nos ayuda a tener un panorama amplio de los factores positivos y negativos de un problema o situación.

La técnica Matriz DAFO es útil para organizar la información en una tabla de doble entrada de los aspectos positivos y negativos. Ramos (2018) menciona:

“La técnica DAFO consiste básicamente en organizar la información generada en una tabla de doble entrada que sitúe esta información en función de las limitaciones (Debilidades y Amenazas) y las potencialidades (Fortalezas y Oportunidades) que proporciona un colectivo o una situación social determinada. De esta forma, a través de la aplicación de la técnica obtenemos información de los aspectos positivos y negativos de una situación concreta tanto para el momento presente como para el futuro” (p.9).

La técnica de recolección de datos que utiliza el DAFO permite analizar cada uno de los elementos internos y externos que influyen positiva o negativamente en el establecimiento para replantear estrategias para mejorar las situaciones negativas y fortalecer las positivas.

2.3.6. Técnica Mini-Max

La Técnica Minimax relaciona las fortalezas con las oportunidades, las debilidades con las oportunidades, las fortalezas con las amenazas y las debilidades con las amenazas. Arenales (citado por Mijangos (2013) con respecto: “La herramienta MINIMAX, es una técnica utilizada para relacionar las fortalezas con las oportunidades, las debilidades con las oportunidades, las fortalezas con las amenazas y las debilidades con las amenazas todo esto con el fin de que por medio de la vinculación de cada uno de estos criterios se busque dar respuesta o solución a determinada problemática existente” (p.39). El objetivo principal de la técnica MINIMAX es vincular las Debilidades, Amenazas, Fortalezas y Oportunidades entre sí, para identificar Líneas de acción estratégica y posibles proyectos identificados.

La técnica Minimax permite evaluar el cruce como referente a las exigencias del entorno en el que se desarrolla el problema. Arenales (2013) Afirma: “En cuanto la técnica MINIMAX permite vincular cada cuadrante de la matriz F.O.D.A., se procede a evaluar cada cruce teniendo como referente las exigencias del entorno externo en que se desarrolla el problema (oportunidades y amenazas y su relación con la realidad dentro del área de proyección (fortalezas y debilidades) permite la definición de las estrategias o líneas de acción que permitan resolver el problema del área de intervención”. (p. 32). Dicho de otra manera, la técnica NINIMAX nos permite analizar los problemas y beneficios con los que se cuenta a través de cada cuadrante para proponer e identificar líneas de acción estratégica y acciones a realizar para minimizar las problemáticas del establecimiento.

2.3.7. Vinculación estratégica

La técnica Minimax permite evaluar el cruce como referente a las exigencias del entorno en el que se desarrolla el problema. Arenales (2013) Afirma: “En cuanto la técnica MINIMAX permite vincular cada cuadrante de la matriz DAFO, se procede a evaluar cada cruce teniendo como referente las exigencias del entorno externo en que se desarrolla el problema (oportunidades y amenazas y su relación con la realidad dentro del área de proyección (fortalezas y debilidades) permite la definición de las estrategias o líneas de acción que permitan resolver el problema del área de intervención” (p.32). Dicho de otra manera, la técnica NINIMAX nos permite analizar los problemas y beneficios con los que se cuenta a través de cada cuadrante para proponer e identificar líneas de acción estratégica y acciones a realizar para minimizar las problemáticas del establecimiento.

2.3.7. Vinculación estratégica.

La idea central de realizar una vinculación es vincular las fortalezas con las oportunidades, las fortalezas con las amenazas, las debilidades con las fortalezas y las debilidades con las amenazas para diseñar estrategias de un problema resultado de estas investigaciones. Paredes (2013) dice:

La vinculación estratégica nos muestra el análisis estratégico de cada una de las vinculaciones realizadas en la técnica del MINIMAX, en la primera vinculación se analizan las fortalezas con las oportunidades, en la segunda se vinculan las fortalezas con las amenazas, luego las fortalezas con debilidades, así también se vinculan las fortalezas con las oportunidades y por último se relacionan o vinculan las debilidades con las amenazas. (p.41)

Cabe mencionar que de estas vinculaciones se determinan las líneas de acción que luego darán lugar a los posibles proyectos a ejecutarse para contribuir a la solución del problema central identifica.

2.3.8 Líneas de acción

Las líneas de acciones son estrategias encaminadas a las diferentes acciones que articulan esfuerzos de manera ordenada. UNAD (2019) afirma: “las líneas de acción se conciben como estrategias de orientación y organización de diferentes actividades relacionadas con un campo de acción, de tal forma que se pueda garantizar la integración, articulación y continuidad de esfuerzos, de manera ordenada, coherente y sistemática” (s.37). Con respecto a lo indicado las líneas de acción articulan los esfuerzos de los participantes en el desarrollo eficiente del proyecto.

2.4. Componentes del diseño del proyecto

2.4.1 Título del proyecto

El título de un tema o proyecto remite al lector a formularse ideas sobre el contenido del proyecto haciéndolo más interesante y motivador Proyecto de Intervención Curricular (2013) afirma:

El título de un tema o proyecto quizás pueda parecer una preocupación secundaria el pensar en el título antes de avanzar en la formulación del proyecto, pero a juicio de los expertos, este tiene un valor no solo de aportar datos e información sobre el tema, problema o instituciones que participan, si no que sirve como factor de motivación, inducción o incitación, para quienes son ajenos al mismo. En general el título nos presenta una idea clara del problema fundamental que se aborda, que en un comienzo se puede formular de manera tentativa y al final se puede cambiar por uno más declarativo o afirmativo, el título cumple tres funciones básicas en un proyecto: Diferencia al proyecto de cualquier otro, caracteriza temáticamente el proyecto, enuncia el contenido del proyecto. (p.35)

El título del proyecto presenta una idea clara del problema fundamental que se aborda además de diferenciarlo de otro, caracteriza el proyecto y enuncia el contenido de la misma.

El título de un proyecto de investigación es el nombre con el que se identifica dicho proyecto, debe ser conciso; debe estar formulado de modo tal que exprese con pocas palabras y de modo preciso, el objetivo de la investigación. Proyectos de Intervención en la Gestión Educativa (2013) “el título nos presenta una idea clara del problema fundamental que se aborda, que en un comienzo se puede formular de manera tentativa y al final se puede cambiar por uno más declarativo o afirmativo” (p.35). De acuerdo con lo anterior el título de un proyecto es un referente del tema o problema fundamental que se aborda. El título de un proyecto, debe elaborarse de forma breve y concisa, pero siempre considerando todos los aspectos que debe llevar para identificar el proyecto.

La descripción de un proyecto es realizar un resumen breve de lo que trata en sí el proyecto de manera breve y concisa. Manual de proyectos (2002) indica:

“Este apartado, debe complementarse de manera que permita de forma breve y concisa, la comprensión global del proyecto e incluya todos los elementos y datos relevantes del mismo, de forma que pueda considerarse como el resumen normalizado a incorporar en cualquier documento o informe del financiador. Se tratará de expresar claramente para quién se realiza la acción, describiendo y cuantificando a los beneficiarios y la ubicación más exacta posible del proyecto. (p.34)

En una descripción de proyectos consiste en la mención de aquellos aspectos esenciales del proyecto, de tal manera que, al momento de la lectura de este apartado, el lector se forme una idea pormenorizada de los objetivos, en otras palabras, consiste el resumen de manera breve y concisa para la comprensión global de proyecto.

Es la síntesis de la descripción que como panorama general redactamos. OBS (2019) afirma: “es la idea que incuba el proyecto en sí mismo o lo que es lo mismo, hacia donde apuntamos con su realización y que esperamos de él” (p.1). En relación a lo anterior la idea principal del proyecto, es el fin que debemos cumplir con hacerlo, y tomar en cuenta que esperamos un resultado al final.

2.4.3. Concepto

Los conceptos son las unidades más básicas de toda forma de conocimiento humano; construcciones o auto proyecciones mentales, por medio de las cuales comprendemos las experiencias. Novak (1984) define: “es una regularidad o patrón percibido en los acontecimiento u objetos, o registros de acontecimiento u objetos, designados por una etiqueta” (p.67). El concepto son palabras para nombrar un significado.

2.4.4. Objetivos

Los objetivos son las metas trazadas o encaminadas para lograr un determinado proyecto. Castro Rubilar (2013) menciona: Los objetivos son las metas que se pretenden alcanzar con el desarrollo del proyecto.

Objetivo General: El objetivo general expresa la idea global del estado futuro que se pretende alcanzar al final del periodo de duración del proyecto. En consecuencia, señalar con claridad, ¿Para qué se quiere resolver el problema? En la redacción no debe considerar solamente el propósito del proyecto, sino también el sector o grupo de personas beneficiadas y, en términos generales cómo se va a realizar. Asimismo, describir las condiciones de ejecución y en lo posible algunos criterios de evaluación, Objetivos Específicos: El objetivo específico es la situación o estado deseable de alcanzar como resultado de la eliminación de uno de los factores que causan el problema principal; es decir, cada objetivo específico apunta a la superación de cada una de las causas más importantes que determinan el problema principal, en la medida que los objetivos específicos se logran se estaría logrando el objetivo general. Adelantar, ¿cuáles son los resultados esperado. (p.16)

Un objetivo general expresa la idea global de lo que se pretende alcanzar al final de la ejecución del proyecto de mejoramiento educativo, el objetivo específico se enfoca a la superación de cada una de las causas más importantes que determinan el problema principal, en medida que estos se alcancen paralelamente se logra el objetivo general.

2.4.5 Justificación

En la justificación del proyecto se describe aspectos fundamentales del proyecto para acercar al lector al contexto del proyecto. Proyecto de Intervención curricular (2013) establece:

La justificación explica la forma en que el proyecto contribuirá a solucionar el problema planteado o al logro de la mejora. Plantea cual será el impacto del proyecto en la

organización a corto, mediano y largo plazo. En qué forma va a beneficiar a quienes lo ejecuten, se resalta también que presenta de interesante, útil o novedoso. ¿Responde al por qué se hace el proyecto? ¿Para qué?.(p.12)

Considerando el texto del párrafo anterior la justificación explica la forma en que el proyecto contribuirá a solucionar el problema causa de la investigación, de igual manera plantea el impacto del mismo, la organización a corto, mediano y largo plazo.

2.4.6. Plan de actividades

Un plan de actividades es un documento que recoge un conjunto de tareas necesarias para el logro de una acción u objetivo concreto. Primero es conveniente hacer un plan de actividades, en ella ir identificando cada una de las tareas que debemos completar para alcanzar los objetivos planteados para llegar a un feliz término. Mañez (2019) afirma: “Plan de trabajo es el esquema que nos va a permitir establecer las tareas y delimitar quién debe de hacerlo y cuándo” (p.31). Con base a lo anterior se deduce que un plan de actividades es cómo una ruta, un camino a seguir que nos guía las actividades, tareas y subtareas las fechas y los responsables de la ejecución de las mismas.

El plan de actividades conlleva en si varias etapas encaminadas al logro de los objetivos del proyecto a ejecutar, las cuales es importante su fiel cumplimiento para el logro de la misma. Sánchez (2009) define: “plan es el conjunto coherente de metas e instrumentos que tiene como fin orientar una actividad humana en cierta dirección anticipada” (s.p). El plan de actividades conlleva una secuencia coherente para el logro del proyecto de mejoramiento educativo.

2.4.7. Cronograma

Es el orden secuencial de las actividades considerando el tiempo de la ejecución del proyecto de mejoramiento educativo. Castro Rubilar (2013) afirma:

El cronograma es el ordenamiento secuencial de las actividades durante el tiempo total de ejecución del proyecto. La elaboración del cronograma requiere de una mirada de conjunto a las actividades del proyecto, implica tener presente las relaciones que existen entre ellas, y organizarlas en el tiempo en forma realista Se le ha denominado también, como Carta Gantt o Gráfico Gantt y es una herramienta que se caracteriza por mostrar en un mismo espacio, en una mutua relación, el trabajo que se plantea y que se hace, lo

cual obliga al administrador a actuar basándose en hechos conocidos. Su particularidad es permitir la comparación, cada cierto tiempo, del avance de las actividades en relación con lo planificado, con el fin de poder adoptar oportunamente medidas correctivas. (p.17)

El cronograma es una herramienta útil para llevar un orden secuencial de las actividades encaminadas al logro de los objetivos del proyecto de mejoramiento educativo.

2.4.8. Monitoreo y evaluación

El monitoreo es el procedimiento de verifica la eficiencia y eficacia de la ejecución de un proyecto mediante la identificación de sus logros y debilidades y, en consecuencia, recomendamos medidas correctivas para optimizar los resultados esperados del proyecto. Valle y Rivera (2008) define:

La fase se monitoreo de proyecto define como un ejercicio destinado a identificar de manera sistemática la calidad del desempeño de un sistema, subsistema o proceso a efecto de introducir los ajustes o cambios pertinentes y oportunos para el logro de sus resultados y efectos en el entorno. En la otra tendencia con el monitoreo se busca “verificar la validez de una hipótesis, retroalimentarla y consecuentemente tomar decisiones estratégicas y operativas fundamentadas sobre una base empírica”, y por tanto el monitoreo se traduce, en un proceso de producción y gestión de conocimientos empíricos y en una fuente de aprendizaje que contribuye a una mayor pertinencia y efectividad. (p. 2)

Con relación al monitoreo es un paso para llevar acabo la ejecución de un proyecto para diseñar medidas correctivas para el logro de la misma.

El monitoreo es un proceso sistematizado de recolección de información de los avances y cumplimiento de las actividades de encaminadas a lograr los objetivos de un proyecto. Lastarria (citado por Vélasquez 2017) indica:

El monitorear no es sinónimo de evaluar, aunque tienen muchos puntos en común. En el centro educativo, se monitorea la gestión y las actividades desarrolladas para poder establecer disconformidades en su ejecución real, con las previsiones establecidas en los planes: “Proyecto Educativo Institucional, Plan de Trabajo Anual, Proyecto Curricular del Centro, Proyectos de Mejoramiento Educativo o Proyectos de Innovación, para ejecutar acciones de rectificación de las deficiencias detectadas y reforzar las que tienen éxito. (p.29)

La fase de monitoreo en un proyecto de mejoramiento educativo permite monitorear la gestión y las actividades desarrolladas para poder establecer disconformidades en su ejecución real considerando lo establecido en el plan general de trabajo.

La evaluación es un proceso de verificación del logro de los resultados, del proyecto, basándose en una evidencia contrastable. Manual de elaboración de proyectos (2002) “La evaluación debe abordar las tres dimensiones humanas, debe describir y explicar el nivel de desarrollo en un momento y contexto actual, teniendo en cuenta su contexto y su historia personal, social y familiar, debe privilegiar la evaluación de la modificabilidad” (p.9). El proceso de evaluación de un proyecto debe considerar el contexto de desarrollo del proyecto.

2.4.9. Indicadores educativos

El indicador es el dato o información que sirve para conocer y valorar las estadísticas de un proyecto a ejecutar. Cabrero (2010) establece:

Los sistemas de indicadores facilitan la descripción de situaciones que no pueden medirse de manera directa; por ejemplo, medir constructos tales como la calidad de la docencia o la de la educación puede resultar sumamente difícil, pues no existe un solo indicador que por sí mismo refleje este constructo. En cambio, si miden los mismos constructos considerando una serie de indicadores tales como formación académica, experiencia laboral, o resultados de aprendizaje y eficiencia terminal, sería posible configurar un panorama más claro en relación con estos constructos. (p.13)

Lo anterior indica que los indicadores permiten configurar un panorama más claro en relación al proyecto que se ejecuta.

2.4.10. Plan de sostenibilidad

Se refiere a la satisfacción de las necesidades actuales sin comprometer a capacidad de las generaciones futuras de satisfacer las suyas, garantizando el equilibrio entre crecimiento económico, cuidado del medio ambiente y bienestar social. Neredo (citado por Altaraz (2002) indica:

Una actividad sostenible es aquella que o bien utiliza productos renovables o bien al menos financia la puesta en marcha de un proyecto, que asegura tanto la producción renovable de un bien sustituto del consumidor, como la absorción de residuos generados sin daños para los ecosistemas. La mayoría de las políticas están diseñadas orientadas a cambios en la producción.(p.2)

El párrafo anterior manifiesta la importancia de ofrecer un plan de sostenibilidad una vez culminado el proyecto, para garantizar la permanencia.

La sostenibilidad de un proyecto es el tiempo de vida que permanecerá el proyecto con el propósito de realizar cambios significativos.

Salazar Larraín (1984) refiere:

La sostenibilidad suele estar relacionada casi exclusivamente con la gestión para garantizar recursos los para los proyectos. Para instituir un proceso de educación permanente, los recursos financieros son sin duda esenciales; sin embargo, si esos procesos demuestran ser críticos para las respuestas y metas que los servicios persiguen, resulta más fácil obtener los recursos. (p.165)

Del texto anterior podemos deducir que la sostenibilidad está relacionada con garantizar los recursos necesarios para la permanencia e impacto del proyecto.

2.4.11. Presupuesto del proyecto

Un presupuesto de proyecto es el informe de los recursos económicos que se utilizan durante el diseño, ejecución, evaluación, monitoreo, cierre del proyecto y sostenibilidad. Gestión de Proyectos (2012) afirma:

Un presupuesto es, en términos numéricos, el informe de los resultados esperados puede llamarse plan cuantificado; de hecho, el presupuesto financiero operativo es a menudo un plan de utilidades que puede expresarse en términos financieros y de horas laborables, en unidades de producto u horas máquina, o en cualquier término numérico medible. Asimismo, puede ocuparse en la operación, como el presupuesto de gastos; repercutir en el egreso de capitales, como el presupuesto de gastos de capital, o mostrar el flujo de efectivo, como lo hace el presupuesto de caja” (p.56).

Un presupuesto de proyecto es el informe de los recursos económicos, que se utilizan durante el diseño, ejecución, evaluación, monitoreo, cierre del proyecto y sostenibilidad, en él, se describen los recursos a utilizar, la cantidad, precio unitario y el total; esto se realiza para efectos de llevar control sistemático de la puesta en marcha del proyecto, así como realizar la reconstrucción histórica del proyecto, además tener la posibilidad de convertirse en una fuente de referencia en la implementación de proyectos de mejoramiento educativo en el futuro.

Un presupuesto de proyecto es un plan de operaciones y recursos de una empresa, que se formula para lograr los objetivos considerando un periodo de tiempo y se expresa en términos monetarios, siendo esta la herramienta que permite conocer cuáles son los ingresos y gastos que dicho proyecto va a generar en un periodo de tiempo. Burbano y Ortiz (1995) opinan: “un presupuesto es una estimación programada, de manera sistemática de las condiciones de operación y de los resultados a obtener en un organismo en un periodo determinado” (p.13). En relación a la opinión de los autores, el presupuesto es importante en un proyecto para determinar los costos de lo que se pretende.

CAPÍTULO III

PRESENTACIÓN DE RESULTADOS

3.1. Título

Colección de Lecturas Contextualizadas para mejorar la comprensión lectora.

3.2. Descripción de PME

El Proyecto de Mejoramiento Educativo de la Escuela Oficial Rural Mixta aldea Tzuján, municipio de Concepción Huista, departamento de Huehuetenango, está dirigido a estudiantes de segundo grado primaria, en el área de Comunicación y Lenguaje, el objetivo del proyecto es implementar una Colección de lecturas contextualizadas para mejorar el nivel de comprensión lectora, de los estudiantes. El medio para lograr el objetivo general del proyecto es precisamente la práctica de la lectura para desarrollar el hábito de lectura en los estudiantes, en la colección que se va a implementar se hará énfasis en lecturas con temas lúdicos relacionados con el contexto inmediato de los niños y niñas, como estrategia para que los estudiantes le encuentren significado a lo que leen.

El bajo nivel académico de la población en general y poco acompañamiento de los padres de familia; influyen negativamente en los indicadores de eficiencia institucional niveles altos de deserción, repitencia, ausentismo escolar, y en general altos niveles de fracaso escolar. En correlación a lo anterior el establecimiento tiene bajo nivel de indicadores positivos en cuanto a la eficiencia institucional: nivel bajo de permanencia de los estudiantes. repitencia, ausentismo escolar, y en general altos niveles de fracaso escolar. En correlación a lo anterior el establecimiento tiene bajo nivel de indicadores positivos en cuanto a la eficiencia institucional: nivel bajo de permanencia de los estudiantes.

Con el análisis realizado se determina que la competencia de comprensión lectora es esencial para alcanzar el éxito escolar y mejorar los indicadores de repitencia, sobre edad, deserción escolar. Tomando en cuenta el nivel académico general de los habitantes, se puede decir que el nivel de comprensión lectora de

los estudiantes y la comunidad en general es muy bajo; porque muy pocos habitantes han culminado satisfactoriamente el ciclo de educación primaria, y hasta el presente ciclo escolar no se tiene conocimiento de alguna persona que continúe sus estudios en el ciclo de educación básica y diversificada. Los padres de familia se involucran muy poco con el proceso de aprendizaje de sus hijos y algunos definitivamente no lo hacen.

Además de los altos indicadores negativos de eficiencia institucional indicados en el párrafo anterior, se tiene que en el ciclo escolar 2019, se realizaron pruebas con materiales proporcionados por el Ministerio de Educación como parte de la implementación del programa “Comprometidos con primero” consistentes en: una prueba inicial, otra intermedia y una prueba final dirigida a estudiantes de primer grado primaria. De los resultados que obtuvieron los estudiantes, se hará una referencia breve a continuación.

La prueba inicial dirigida a identificar las habilidades y destrezas que debe poseer el estudiante previo a ingresar a primer grado primaria, reflejan deficiencia, debido a que la mayoría de los estudiantes que cursaron primer grado primaria durante este ciclo, no cursaron el ciclo de educación preprimaria; la razón de esto es que los padres de familia, tienen la creencia de que este ciclo carece de importancia, que los niños de 4, 5 y 6 años; edades que corresponden para este ciclo; son muy pequeños para asistir a un centro educativo, además de generar gastos innecesarios en la compra de materiales. Porque la gratuidad de la educación es una realidad a medias en la República de Guatemala.

En relación a la evaluación intermedia, cuyo objeto es identificar las habilidades que el niño ha adquirido en determinado tiempo es de igual manera deficiente; por asistencia irregular de los estudiantes a clases, materiales descontextualizados; a pesar de los esfuerzos del Ministerio de Educación con el programa “Comprometidos con Primero”; los materiales de lectura son escasos y descontextualizados y es importante recordar en este apartado que los motivos de

los resultados deficientes en la prueba inicial, continúan afectando en la prueba intermedia debido a que en muy poco tiempo no se logra compensar las deficiencias con las que el estudiante ingresa a primer grado.

La prueba final como es de suponer, tuvo al igual que las anteriores, resultados deficientes por los motivos y circunstancias ya descritos en los párrafos precedentes. En el desarrollo del proyecto se tomarán en cuenta los actores directos, alumnos, docentes y padres de familia; actores potenciales, Ministerio de Educación, municipalidades y proveedores con el propósito de elevar el nivel de comprensión lectora de los estudiantes de segundo grado primaria.

La técnica DAFO permitió describir debilidades, amenazas, fortalezas y oportunidades del problema efecto priorizado, esto dio lugar a las vinculaciones estratégicas que se identificaron a través de la técnica MINI MAX dando paso a una vinculación estratégica priorizando la línea de acción y posibles proyectos resaltando el proyecto de “Coleccionar lecturas contextualizada para mejorar la comprensión lectora” que pretende incidir específicamente en elevar los niveles de promoción de los estudiantes, evitando el fracaso escolar, aprovechando los materiales del contexto, libros de texto, libros del programa Leamos Juntos y recursos digitales por medio del trabajo conjunto entre docentes, estudiantes y padres de familia de la Escuela Oficial Rural Mixta, aldea Tzuján, municipio de Concepción Huista, Huehuetenango.

3.3. Concepto de PME

Coleccionar lecturas contextualizadas para mejorar la comprensión lectora.

3.4. Objetivos

A. General

Mejorar la comprensión lectora de los estudiantes de Segundo Grado Primaria de la Escuela Oficial Rural Mixta, aldea Tzuján, municipio de Concepción Huista, Huehuetenango, a través de una colección de material de lectura contextualizada.

B. Específicos

- a. Diseñar compendio de material de lectura contextualizado, basada en indicadores y competencias que establece el CNB para Segundo Primaria.
- b. Seleccionar actividades basados en los textos de lectura, para que realice el estudiante y que coadyuven en mejorar su nivel de comprensión lectora.
- c. Propiciar la aplicación de estrategias durante los tres momentos de la lectura.
- d. Socializar con docentes, padre de familia los resultados obtenidos del proyecto.

3.5. Justificación

El sistema Educativo guatemalteco enfrenta el desafío de innovar la metodología, técnicas y estrategias en las áreas y subáreas del nivel de educación preprimaria y primaria, mediante la aplicación de diversos recursos didácticos acordes al contexto en donde se presta el servicio educativo. De manera específica según resultados del Ministerio de Educación se muestran resultados de comprensión lectora deficientes y por debajo de las competencias que debe alcanzar un alumno para promover al grado inmediato, los cuales inciden en otros indicadores de repitencia, sobre edad, deserción escolar, bajo nivel de la matrícula, y no promoción, ante ello se establece el proyecto: “Colección de Lecturas Contextualizadas para mejorar la comprensión lectora”, el cual ha surgido del análisis realizado para identificar las deficiencias de los estudiantes de segundo grado en relación al logro de competencias.

De los aspectos analizados, se detectaron varias áreas susceptibles de mejorar mediante un Proyecto de Mejoramiento Educativo y tras haber realizado la priorización correspondiente, se optó por este proyecto dirigido a mejorar la comprensión lectora, porque se considera que es esta competencia la que se vincula con el mayor número de deficiencias existentes en el establecimiento y de no mejorar el nivel de comprensión lectora de los estudiantes, cualquier esfuerzo

que se realice para intentar mejorar otras debilidades, tendrán resultados limitados.

Se identificó que la mayoría de los estudiantes de segundo grado leen únicamente por obligación, lo hacen de prisa, sin prestar la atención debida; en consecuencia, no entienden el mensaje del texto y esto hace que terminen por aburrirse. No perciben la lectura como “el proceso interactivo de captar, extraer, comprender, valorar y utilizar el significado de un texto”. Esta actitud hacia la lectura se debe a las características de la comunidad educativa; no tienen acceso a medios de comunicación, bajo nivel académico de los padres de familia. Los textos que tienen significado para niños de otras comunidades, para ellos no tienen mucho sentido, porque los temas y personajes no los pueden relacionar con conocimientos previos.

La demanda social, institucional y poblacional en la necesidad fundamental de mejorar la calidad educativa y alcanzar los estándares educativos, implica la necesidad de implementar proyectos educativos acordes al contexto educativo, sin perder de vista; que los estudiantes accedan paulatinamente al conocimiento de la cultura universal, necesaria para el mundo actual. Para el logro de estas demandas en cuanto a educación, es necesario además utilizar materiales de lectura contextualizadas, aprovechar los programas que ha implementado el Ministerio de Educación, prácticas lúdicas y de la participación de todos los actores.

Las características que afectan el entorno institucional son: los escasos recursos, aulas que no reúnen las condiciones pedagógicas mínimas, el nivel socioeconómico, el desinterés, el ausentismo, poco acompañamiento de los padres de familia. Con el abordaje del problema mediante el Proyecto de Mejoramiento Educativo se pretende eliminar las debilidades y amenazas consideradas en la técnica DAFO, por medio de la línea de acción: “Colección de lecturas contextualizadas para mejorar la comprensión lectora”.

Se pretende contribuir en superar las deficiencias institucionales mediante la elaboración de una colección de lecturas contextualizadas, basados el Curriculum Nacional Base de segundo grado primaria; con propuestas de juegos lúdicos, recursos digitales, trabajo conjunto de docentes, estudiantes y padres de familia de la Escuela Oficial Rural Mixta, aldea Tzuján, municipio de Concepción Huista, Huehuetenango. Dentro del proceso de formación de los docentes estudiantes a nivel de licenciatura se desarrolló el curso de La Educación y la Escritura Madura Destrezas de pensamiento que tiene como objetivo proporcionarles a los docentes las herramientas que promueven la imaginación, entendida como la capacidad de generar imágenes, establecer tejidos y relaciones entre ellas para producir otras nuevas. Estos conocimientos adquiridos serán de utilidad para la elaboración de textos y adaptaciones de los mismos al contexto.

El bajo nivel de comprensión lectora de los estudiantes de segundo grado primaria en el centro educativo en donde se perfila el Proyecto de Mejoramiento Educativo se evidencia con la dificultad que tienen los estudiantes en seguir instrucciones escritas e identificar la idea central de un texto adecuado para el grado que están cursando. Por lo que es necesario coleccionar lecturas contextualizadas para mejorar la comprensión lectora y mediante esta línea de acción mejorar los indicadores institucionales y hacer que los estudiantes alcancen el éxito escolar, que establece el Ministerio de Educación, porque es bien sabido que la comprensión lectora es una competencia básica que se vincula con todas las áreas y sub áreas del Curriculum.

3.6. Distancia entre el diseño proyectado y el emergente

En el Proyecto de Mejoramiento Educativo (PME), se tenía planificado realizar talleres de orientación sobre el uso de las guías con padres de familia y docentes que laboran en el establecimiento, sin embargo en virtud de la declaración de estado de calamidad pública por parte del Presidente de la República el Consejo

de Ministros, según Decreto gubernativo 5-2020, de fecha 05 de marzo de 2020, ratificado por el Congreso de la República mediante decreto 8-2020, se suspende las clases presenciales en los centros los centros educativos en todos los niveles y sectores a nivel nacional; a causa de la pandemia del COVID-19. Las circunstancias variaron realizándose a través de vía telefónica y alto parlante para socializar las informaciones que para el caso se derivó.

Fotografía No. 9
Estudiante resolviendo hojas de lecturas contextualizadas



Fuente. Catarina José Miguel

Fotografía No. 10
Estudiante resolviendo hojas de lecturas contextualizadas

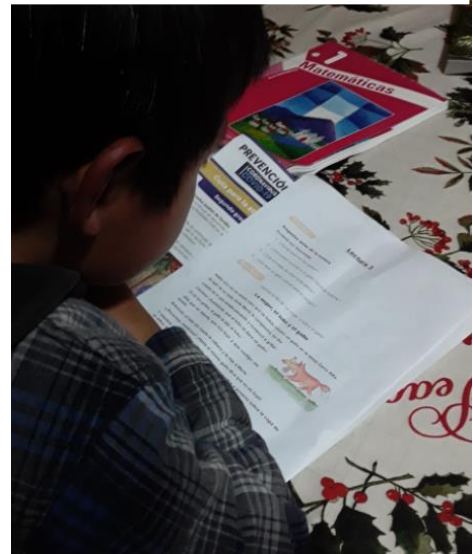

Fuente. Catarina José Miguel

3.7. Plan de actividades

Tabla No. 30
Plan de actividades

No.	Duración	Actividad	Tarea	Sub-tarea	Responsable

1.	Semana 1	Fase de Inicio Elaboración de planes de	Elaboración del plan de actividades Elaboración del plan de monitoreo Elaboración del plan de evaluación Elaboración del plan de sostenibilidad.	Diseño del formato Diseño de los instrumentos de monitoreo Diseño de los instrumentos de evaluación Diseño de instrumentos de sostenibilidad	Docente estudiante Docente estudiante Docente estudiante Docente estudiante
2.	Semana 2	Fase de planificación de Lanzamiento del proyecto	Socialización y divulgación del proyecto	Elaboración agenda del taller de lanzamiento del proyecto. Reproducción de materiales	Docentes del establecimiento
3.	Semana 3	Fase de ejecución Desarrollo del proyecto	Investigación de lecturas del contexto. Selección de cuentos,	Selección de lecturas contextualizada.	Docente estudiante
			leyendas, del contexto. Análisis de la Influencia del comprendió de lectura.	Recopilación de materiales	Docente estudiante

4.	Semana 4	Selección de lectura contextualizada.	Elaboración de actividades basadas en los textos de lectura que deberán realizar los estudiantes.	Investigación de cuentos con personas de la comunidad.	Docente estudiante
5.	Semana 5	Lanzamiento del compendio de materiales de lectura contextualizada.	Realizar actividades que sugiere los textos del compendio de materiales de lectura contextualizada.	Solicitar materiales del contexto a los alumnos.	Docente estudiante
6.	Semana 6	Establecer espacios para rincones de aprendizaje. Establecer club de lectura como estrategia de aprendizaje.	Elaborar reglamento del club de lectura.	Organizar club de lectura.	Docente estudiante Docente estudiante
Fase de monitoreo Observar plan adjunto.					
Fase de evaluación Observar plan adjunto.					
Cierre de proyecto Observar archivo adjunto.					

Fuente: Propia

3.7.1. Fases del proyecto

A. Fase de inicio

Esta fase se planificó para que se realice en la semana uno, la actividad de socialización y divulgación del proyecto; las sub-tareas de esta actividad fueron: la solicitud dirigida a la directora del centro educativo, carta de invitación a los

miembros del Consejo de Padres de Familia, la elaboración del programa (agenda) de reunión y la reproducción de materiales.

Producto de las tareas y sub-tareas que se programó para esta fase, se obtuvieron los resultados siguientes: la autorización de implementación del Proyecto de Mejoramiento Educativo, por parte de la directora del establecimiento educativo, mediante oficio de autorización de fecha 12 de julio de 2019, se informó mediante las cartas de invitación a los cinco miembros de la Organización de Padres de Familia (OPF) de la reunión de lanzamiento y socialización del proyecto; esta acción tuvo como resultado, que el total de miembros de la Organización de Padres de Familia (OPF) estuvieran presente en el lugar, fecha y hora de la actividad, en el cual ellos participaron activamente. En relación a la elaboración del programa (agenda) de reunión y la reproducción de materiales, estas sub-tareas se realizarón en su totalidad por el docente/estudiante, por tratarse de sub-tareas de mera organización.

Fotografía No. 11
Solicitud a directora



Fuente. Micaela Quiñónez

Fotografía No. 12
Carta de compromiso

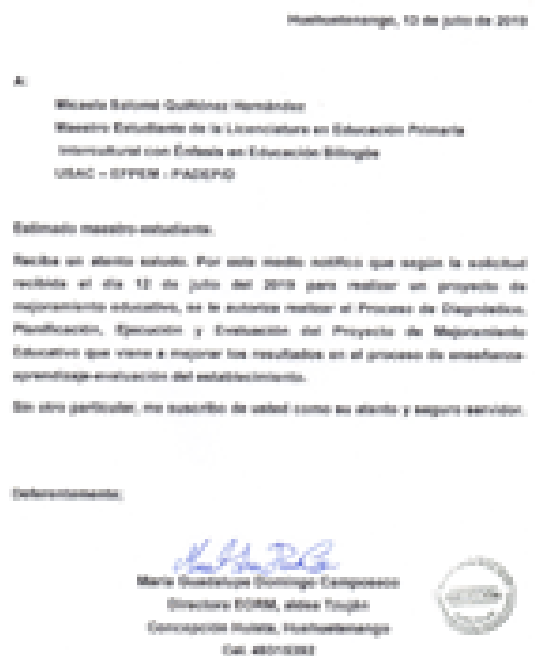

Fuente. Micaela Quiñónez

Fotografía No. 13 Asistencia de padres de familia al taller de lanzamiento

REGISTRO DE ASISTENCIA DE PADRES O MADRES DE FAMILIA O ENCARGADO AL TALLER DE LANZAMIENTO DEL PROYECTO DE MEJORAMIENTO EDUCATIVO "COLECCIÓN DE LECTURAS CONTEXTUALIZADAS PARA ESTUDIANTES DE SEGUNDO GRADO"

No.	NOMBRE DE PARTICIPANTE	FECHA	CALIDAD EN QUE ASISTE AL TALLER	DIRECCIÓN	FIRMA
1	Miguel Manuel Juan Tomaj	22/02/2020	Padre de familia	Aldea Tzujun	[Firma]
2	Petrona Manuel López Andino	22/02/2020	Representante	Aldea Tzujun	[Firma]
3	Cristina Ramirez Francisco	22/02/2020	Padre de familia	Aldea Tzujun	Cristina R.F.
4	Concepción Lindora López	22/02/2020	Madre de familia	Aldea Tzujun	[Firma]
5	Hector Manuel Juan	22/02/2020	Encargado	Aldea Tzujun	[Firma]
6	Maria Andrés Francisco	22/02/2020	Encargado	Aldea Tzujun	Maria Andrés Francisco
7	Ana Francisco Juan Miguel	22/02/2020	Padre de familia	Aldea Tzujun	[Firma]
8	Enilda Pascual Miguel	22/02/2020	Madre de familia	Aldea Tzujun	[Firma]
9	Manuela Pérez Torres	22/02/2020	Madre de familia	Aldea Tzujun	[Firma]
10	Marisela Ramos Manuel	22/02/2020	Padre de familia	Aldea Tzujun	[Firma]

Fuente. Propia

Fotografía No. 15 Agenda del taller de Lanzamiento

- AGENDA DE TALLER DE LANZAMIENTO DEL PROYECTO DE MEJORAMIENTO EDUCATIVO "COLECCIÓN DE LECTURAS CONTEXTUALIZADAS PARA ESTUDIANTES DE SEGUNDO GRADO"
1. Registro de asistencia de los participantes.
 2. Identificación de participantes con carné.
 3. Invocación a Dios a cargo de uno de los participantes.
 4. Presentación de la agenda.
 5. Presentación del facilitador: encargado de desarrollar el taller.
 6. Dinámica de integración del grupo. "Saludar a todos los presentes dando la mano"
 7. Presentación de los objetivos del taller.
 8. Proyección de video para hacer reflexionar a los participantes.
 9. Lanzamiento de preguntas y espacio para su discusión, el facilitador toma nota para dar las conclusiones al finalizar el taller.
 10. Actividad de demostración con padres de familia. Lectura preparada y actividades para que los participantes los realicen.
 11. Presentación de respuestas, en cartel elaborado por los participantes.
 12. Evaluación del taller.
 13. Responder la actividad entrevista dirigida a padres de familia.
 14. Palabras de agradecimiento a cargo de la facilitadora.

Fuente. Propia

Fotografía No. 14 Asistencia de la OPF al taller de Lanzamiento

REGISTRO DE ASISTENCIA DE PADRES O MADRES DE FAMILIA O ENCARGADO AL TALLER DE LANZAMIENTO DEL PROYECTO DE MEJORAMIENTO EDUCATIVO "COLECCIÓN DE LECTURAS CONTEXTUALIZADAS PARA ESTUDIANTES DE SEGUNDO GRADO"

No.	NOMBRE DE PARTICIPANTE	FECHA	CALIDAD EN QUE ASISTE AL TALLER	DIRECCIÓN	FIRMA
11	Tomás Andrés Miguel	22/02/2020	OPF	Aldea Tzujun	Tomás Andrés Miguel
12	Diego Alonso Tomaj	22/02/2020	OPF	Aldea Tzujun	Diego Alonso Tomaj
13	Miguel Juan José Domingo	22/02/2020	OPF	Aldea Tzujun	Miguel Juan José Domingo
14	Ernesto Ramirez Andrés	22/02/2020	OPF	Aldea Tzujun	Ernesto Ramirez Andrés
15	Tomás Pérez Ramirez	22/02/2020	OPF	Aldea Tzujun	[Firma]

Fuente. Propia

Fotografía No. 16 Lista de cotejo para evaluar el taller

LISTA DE COTEJO PARA EVALUAR EL TALLER DE LANZAMIENTO DEL PROYECTO DE MEJORAMIENTO EDUCATIVO "COLECCIÓN DE LECTURAS CONTEXTUALIZADAS PARA ESTUDIANTES DE SEGUNDO GRADO"

INSTRUCCIONES: marque con una X en la columna de SI o en la columna de NO; según su opinión sobre el desarrollo del taller.

No.	ASPECTO A CALIFICAR	SI	NO
1.	¿El tema del taller le pareció interesante?		
2.	¿El facilitador desarrolló el taller conforme a la agenda presentada?		
3.	¿Usted sabe en qué consiste el Proyecto de Mejoramiento Educativo que dio inicio en la Escuela?		
4.	¿Usted asistiría a otra actividad similar que se programe en la escuela?		

Fuente. Propia

B. Fase de planificación

Las actividades que se planificarán en esta fase, se contemplarán para que se realice en la semana dos. En esta fase se programó la actividad de elaboración de planes; y como sub-tareas: el diseño de formato, diseño de instrumentos de monitoreo, diseño de los instrumentos de evaluación y diseño del instrumento de sostenibilidad; el responsable de la realización de estas tareas y sub-tareas fue la docente/estudiante.

En esta semana, el estudiante y el asesor de proyecto de mejoramiento educativo, trabajarán en conjunto; la docente/estudiante, por una parte, trabajó en el análisis y diseño del proyecto, desarrolló las estrategias para la implementación del mismo; el asesor por su parte, realizó el trabajo de revisión, corrección y sugirió aspectos a mejorar del proyecto. En esta fase del proyecto se obtuvieron los siguientes resultados: formatos de planificación elaborados, el instrumento de monitoreo elaborado, instrumento de evaluación elaborado y el instrumento de sostenibilidad elaborado. Reiterando lo dicho en el párrafo anterior, en esta fase, fue esencial el trabajo conjunto de la docente/estudiante y asesor de proyecto, porque hubo necesidad de hacer modificaciones en cuanto a forma y fondo del proyecto, para que ésta cumpla con aspectos técnicos necesarios para un trabajo de esta naturaleza.

C. Fase de ejecución

En esta fase se contempló en el plan de actividades, para que se desarrolle en la semana tres hasta la semana seis, en ella se contempló la actividad, desarrollo del proyecto; y como sub tareas: investigación y colección de lecturas contextualizadas, se elaboraron las actividades para estudiantes basadas en el texto, lanzamiento del proyecto, establecimiento de espacios para rincón de aprendizaje y establecer club de lectura como estrategia de aprendizaje.

Tal como lo establece el plan de actividades, durante las semanas tres, cuatro y cinco, la docente/estudiante realizó la investigación de campo para identificar los

temas sobre los cuales tratarán los textos que formaron parte de la colección de lecturas contextualizadas, se hizo el diseño de las actividades para estudiantes con base en el texto y se realizó lanzamiento del proyecto con la participación de los miembros de la comunidad educativa.

El resultado de la fase de ejecución, en lo que respecta a las actividades que corresponden a las semanas tres, cuatro y cinco, según el plan de actividades, difieren en los aspectos siguientes: en cuanto a la traducción de los textos y las actividades para estudiantes, al idioma Popti', fue necesario la asesoría y revisión por parte de la Academia de Lenguas Mayas de Guatemala -ALMG- comunidad lingüística Jakalteka, aspecto que no se había contemplado. En cuanto al lanzamiento del proyecto, hubo dificultades en cuanto al desarrollo de la agenda de lanzamiento del proyecto, en virtud de que en la comunidad se hablan tres idiomas de origen maya; Popti'/Jakalteko, Akateko y Mam; siendo predominante el idioma Popti'/Jakalteko.

Fotografía No. 17
Taller de Lanzamiento de Proyecto.



Fuente. Adalberto Crúz

La dificultad en cuanto al desarrollo de la agenda; consistió: en que algunos de los presentes, no comprendían en qué consistía el proyecto y cuáles son las estrategias que se van a seguir para la implementación del mismo; la dificultad se superó, gracias a la traducción que realizó un padre de familia que habla y

entiende los idiomas de la comunidad, la agenda tuvo que modificarse en este sentido, quedando como único inconveniente que la reunión se prolongara veinte minutos más de lo previsto en la agenda.

Al realizar esta fase, la docente/estudiante, realizó trabajo de campo, entrevistas con personas de la comunidad para identificar los temas sobre los cuales tratarán los textos que formarán parte de la colección de lectura. La semana seis, para la cual se contemplaron las actividades: establecer rincones de aprendizaje y establecer club de lectura como estrategia de aprendizaje y como tarea la elaboración de un reglamento del club de lecturas. Los resultados obtenidos del trabajo realizado esta semana fueron los siguientes: se adecuó en el aula un espacio exclusivo para rincón de aprendizaje, se organizaron grupos de lectura (clubes de lectura), cuidando que en cada grupo exista un estudiante monitor, los estudiantes y el docente elaboraron en forma conjunta el reglamento del club de lectura.

Fotografía No. 18
Colección de lecturas contextualizadas para mejorar la comprensión lectora.



Fuente. Propia

Fotografía No. 19
Ejemplo de Lecturas contextualizadas

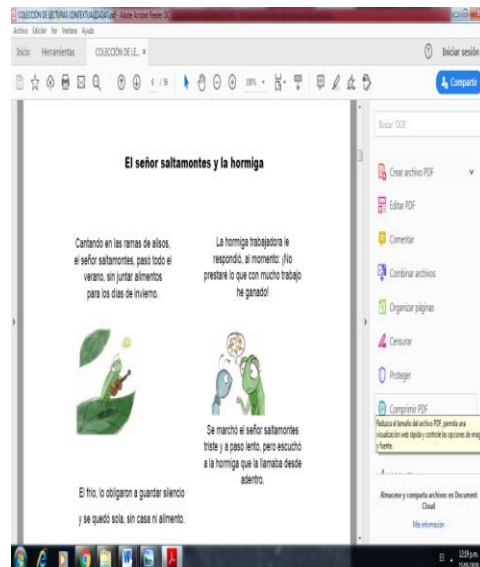

Fuente. Propia

Esta fase comprende 12 semanas de ejecución, una vez establecido el rincón de aprendizaje, los clubes de lectura y el reglamento del club de lectura; los estudiantes y la docente iniciaron a trabajar la lectura número uno, en español y en idioma Popti, idioma predominante de la comunidad de las diez lecturas que forman la colección de lecturas contextualizadas, específicamente en la semana comprendida del 09 al 13 de marzo de 2020.

Sin embargo en virtud de la declaración de estado de calamidad pública por parte del Presidente de la República el Consejo de Ministros, según Decreto gubernativo 5-2020, de fecha 05 de marzo de 2020, ratificado por el Congreso de la República mediante decreto 8-2020, se suspende las clases presenciales en los centros educativos en todos los niveles y sectores a nivel nacional, a causa de la pandemia del COVID- 19. Debido a esta situación hubo necesidad de adecuar la fase de ejecución del proyecto, de la siguiente forma: los estudiantes se llevaron a casa la colección de lecturas contextualizadas, la docente de grado, vía telefónica, y WatsApp, estableció comunicación con los padres de familia, para asignar la lectura que correspondía para cada semana y en aquellos casos de estudiantes que no cuentan con número telefónico para comunicación, se les trasladó la información e instrucciones del Proyecto de Mejoramiento Educativo mediante el sistema de altoparlante con el que cuenta la comunidad.

Fotografía No. 20
Aplicación Proyecto de Mejoramiento Educativo antes de la suspensión de clases.



Fuente. Antonia Silvestre

Fotografía No. 21
Ejecución del Proyecto con ayuda de padres de familia



Fuente. Antonia Silvestre

En fecha 27 de marzo de 2020, se realizó en la comunidad, la primera entrega de bolsas de alimentos para estudiantes, respetando los protocolos que para el efecto estableció el Ministerio de Educación. Esta oportunidad fue aprovechada por la docente/estudiante para que los padres de familia lleven para su revisión las actividades que los niños y niñas habían avanzado hasta esa fecha. Adelantando en este aspecto a las acciones implementadas por el Ministerio de Educación para la segunda entrega de alimentos, la que se aprovechó para entrega de guías de aprendizaje en casa. Es importante mencionar que, a diferencia del material entregado por el Ministerio de Educación, las lecturas y tareas que realizó el estudiante en casa son adaptadas a su contexto.

D. Fase de monitoreo

La fase de ejecución, es de carácter transversal, es decir se desarrolla paralelamente al resto de etapas, y de manera particular a la fase de ejecución, el plan de monitoreo permite, medir el nivel de avance para el correcto cumplimiento de los objetivos trazados, en virtud de lo anterior, y tal como se puede confrontar con el cronograma de actividades, esta fase contempla para su ejecución 13 semanas, coincidiendo de esta manera con la fase de ejecución. En la fase de monitoreo, se planificó para la semana 7 del plan de actividades, en esta fase se contemplaron las siguientes actividades: verificar el cumplimiento del plan de actividades e involucrar a los actores en el monitoreo; como tarea se contempló la elaboración del instrumento de monitoreo; y como sub-tarea, la impresión del instrumento de monitoreo.

Los resultados obtenidos en esta fase fueron los siguientes: la docente estudiante verificó el desarrollo de la ejecución del proyecto utilizando el instrumento de monitoreo, en cuanto a lo que corresponde a la docente/estudiante ejecutar, la misma fue cotejando los avances, con la supervisión del asesor de proyecto de mejoramiento educativo; y se logró la participación activa de los actores del proyecto en el monitoreo, especialmente la directora y los padres de familia.

En lo que respecta a las actividades que los estudiantes debieron realizar merece especial atención el hecho de que los niños y niñas de segundo grado tuvieron que trabajar en casa, debido a la emergencia, causada por la pandemia del COVID-19, por esta razón el monitoreo se realizó vía telefónica con los encargados de los 25 estudiantes de segundo grado. En el caso de aquellos niños que no contaban con número telefónico, fue necesario hacer visitas directamente en casa, siempre con las medidas necesarias y cumpliendo con el distanciamiento social.

Fotografía No. 22
Estudiante resolviendo las hojas de lectura
con ayuda de la madre de familia.



Fuente. Cristina Miguel

Un hecho importante fue que, en el plan de monitoreo, no se había contemplado un instrumento de registro de los avances de los estudiantes en forma individual, el cual fue necesario dadas las circunstancias de que los niños y niñas tuvieron que trabajar en casa, y la docente estuvo resolviendo dudas vía telefónica, con las salvedades ya mencionadas.

E. Fase de evaluación

En la fase de evaluación se contempló las actividades: elaboración y aplicación de instrumentos de evaluación, y la determinación de logro de los objetivos; como tarea se tuvo la impresión y reproducción de instrumentos. Y conforme al plan específico de esta fase, el cual se desarrolla con base en los cuatro objetivos específicos. Se realizaron las actividades y se obtuvieron los siguientes resultados.

En cuanto al objetivo específico 1: la meta y los resultados que se pretendían era que; el 90% de los estudiantes de segundo grado primaria, disfrutaran del momento de la lectura. El resultado de esta meta fue superado porque según el instrumento de registro de avances el 92% de estudiantes realizaron todas las lecturas con sus respectivas actividades, lo que evidencia entusiasmo por parte de los estudiantes, a pesar de que tuvieron que trabajar las actividades en casa y no en el aula como se habían previsto. El resultado exitoso obtenido en este sentido se debe a que los niños y niñas trabajaron lecturas contextualizadas.

Fotografía No. 23

Padre de familia acompañando a su hija en el desarrollo de lecturas contextualizadas.



Fuente.Tomás Miguel

El objetivo específico 2: la meta y resultados que se pretendían era que: el 90% de estudiantes de segundo grado primaria mejoraran su rendimiento académico porque comprenden lo que leen. Al revisar las tareas, específicamente las actividades de las lecturas, se evidencia que un 92% por ciento de los niños y niñas mejoraron su nivel de comprensión lectora. No se pudo verificar el impacto del proyecto en cuanto al rendimiento escolar en otras áreas de aprendizaje, por la suspensión de actividades presenciales.

El objetivo específico 3: la meta y resultado que se pretendía era que: los estudiantes de segundo grado trabajen en forma independiente los textos de la

lectura. En cuanto a esta meta, la suspensión de actividades escolares presenciales, favoreció el cumplimiento de esta meta, porque los niños y niñas con la ayuda de padres de familia, hermanos mayores, pudieron realizar las actividades; es interesante observar que se mantiene el mismo porcentaje de 95% en el cumplimiento de la meta y resultado establecido en el plan, y que los porcentajes ya indicados en cuanto a las otras metas, corresponde a los mismos estudiantes.

Fotografía No. 24
Control de calificación de hojas de lecturas.

Fuente. Propia

El objetivo específico 4: se plantea como meta y resultado sean informados de los logros obtenido durante el desarrollo del proyecto, en este sentido se pudo informar mediante los recursos de comunicación existentes en la comunidad al 100% de padres de familia de los estudiantes de segundo grado de los logros obtenidos por la implementación y desarrollo del proyecto.

F. Fase de cierre:

Con esta fase se da por concluido oficialmente el proyecto. Del proceso de identificación de necesidades, la priorización del proyecto, el diseño, desarrollo del proyecto, como docente/estudiante de la carrera de Licenciatura en Educación Primaria Intercultural con Énfasis en Educación Bilingüe, contribuyó a que la docente amplía el nivel de comprensión sobre fenómeno educativo y cobra sentido la afirmación de que la educación debe ser adecuada al contexto y considerar los conocimientos previos de los estudiantes para que los resultados sean óptimos.

El proceso que se siguió para concluir este proyecto fue un camino de desarrollo personal y profesional, sin duda, existe un antes y después de haber iniciado la tarea de desarrollar y llevar a feliz término el Proyecto de Mejoramiento Educativo.

Las opiniones positivas de los padres de familia, y autoridades educativas sobre el proyecto, motivan que, en el futuro, se puedan desarrollar proyectos de forma técnica. Es importante mencionar que la actividad de cierre se realizó vía telefónica con los padres de familia y oficio No. 1 enviada al Coordinador Distrital 13-022-039, municipio de Concepción Huista, departamento de Huehuetenango, haciendo uso de las Tecnologías de la Información y la Comunicación (TICs).

Fotografía No. 25
Poster Académico

<p>Título Colección de Lecturas Contextualizadas para mejorar la Comprensión Lectora</p>	<p>Autor: Micaela Salomé Quiñónez Hernández</p>
<p>Descripción El Proyecto de Mejoramiento Educativo, se realizó en la Escuela Oficial Rural Mixta aldea Tzuján, municipio de Concepción Huista, departamento de Huehuetenango, este dirigido a estudiantes de segundo grado en el área de Comunicación y Lenguaje. La población es de etnia Maya Indígena, en el que se hablan 3 idiomas: Popol, K'iche' y Español. Con poco nivel en el aprendizaje por contextos entrelazados. El objetivo del proyecto es implementar una colección de lecturas contextualizadas para mejorar el nivel de comprensión lectora, de los estudiantes, considerando que la competencia de comprensión lectora es esencial para acceder al texto escrito y mejorar los actuales indicadores de repitencia, asistencia y deserción escolar, bajo nivel de la matrícula y no promoción. Si modo para lograr el objeto general del proyecto es precisamente la práctica de la lectura para desarrollar el hábito de lectura en los estudiantes, en la colección que se va a implementar se hará énfasis en lecturas con temas todos relacionados con el contexto inmediato de los niños y niñas, como estrategia para que los estudiantes le encuentren significado a lo que lee. Objetivos Mejorar la comprensión lectora de los estudiantes de Segundo Grado Primaria de la Escuela Oficial Rural Mixta, aldea Tzuján, municipio de Concepción Huista, Huehuetenango, a través de una selección de material de lecturas contextualizadas. Diseñar compendio de material de lecturas contextualizadas, basados en indicadores y competencias que establece el CNB para Segundo Primaria. Seleccionar actividades basadas en los textos de lectura, para que realice el estudiante y que contribuyen en mejorar su nivel de comprensión lectora. Propiciar la aplicación de estrategias durante los tres momentos de la lectura (antes, durante y después) para dar forma los resultados obtenidos del proyecto.</p>	<p>Concepto Colección de lecturas contextualizadas para mejorar la comprensión lectora.</p> <p>Justificación El sistema Educativo guatemalteco presenta índices de baja calidad y eficiencia al diseño de innovar la metodología, técnicas y estrategias en las áreas y niveles de nivel de educación primaria y primaria, mediante la aplicación de diversos recursos didácticos acorde al contexto en donde se presta el servicio educativo. De manera específica según resultados de Ministerio de Educación, se muestran resultados de comprensión lectora deficientes y por debajo de las competencias que debe alcanzar un alumno para promover el grado inmediato ante ello se establece el proyecto "Colección de material de lecturas contextualizadas para mejorar la comprensión lectora", el cual ha surgido de encuestas realizadas para identificar las deficiencias de los estudiantes de segundo grado de la Escuela Oficial Rural Mixta de la aldea Tzuján en relación al tema de comprensión lectora. Se identificó que la mayoría de los estudiantes de segundo grado tienen únicamente por obligación, lo hacen de prisa, sin prestar la atención debida, en consecuencia no entienden el mensaje del texto y esto hace que terminen por aburrirse. No perciben la lectura como "el proceso interactivo de elegir, entender, comprender, valorar y utilizar el significado de un texto". Esta actitud hace la lectura se debe a las características de la comunidad educativa, no tienen acceso a medios de comunicación, bajo nivel académico de los padres de familia. Los textos que tienen significado para niños de otras comunidades, para ellos no tienen mucho sentido, porque los temas y personajes no los pueden relacionar con conocimientos previos. Actividades Desarrolladas • Entrevista a personas mayores de la comunidad. • Selección y diseño de material de lecturas contextualizadas. • Socialización de colección de lecturas contextualizadas a docentes y padres de familia. Soluciones de Sostenibilidad • Incluir en la colección de lecturas contextualizadas en el Proyecto Educativo Institucional, con la participación de la comunidad educativa. • Sistematizar experiencias exitosas y compartirlas a través de círculos de calidad. • Realizaciones de las comunidades de aprendizaje una vez al mes. • Reuniones constantes entre los actores directos.</p>
<p>Metodología • Métodos: Inductivo, analítico, sintético, investigación acción. • Técnicas: revisión documental, entrevista, observación. • Instrumentos: guía de revisión documental, guía de observación.</p>	<p>Resultados • Se realizó una colección de lecturas contextualizadas, en idioma español, en idioma K'iche' y en idioma Popol. • Se diseñaron actividades antes, durante y después de la lectura. • Los estudiantes logran mayor protagonismo en la construcción de sus aprendizajes. • el 80% de estudiantes mostraron avances significativos en el nivel de comprensión lectora.</p>

Fuente. Propia

Fotografía No. 26
Oficio de Cierre de Proyecto



SETEMA NACIONAL DE ACOMPAÑAMIENTO EDUCATIVO, SINAE
DIRECCIÓN DE POLÍTICA NACIONAL DE EDUCACIÓN, BUENAPRAXIS
CAMBANGUAY DISTRICTAL No. 13-022-039 Y TERCERA COMUNICACIÓN PÚBLICA Y PRIVADA

Petátán, 30 de mayo de 2020

Para:
Universidad de San Carlos de Guatemala – USAC
Escuela de Formación de Profesores de Enseñanza Media -EPEM-
Programa Académico de Desarrollo Profesional Docente -PADEP/D-

Estimadas autoridades de la Universidad de San Carlos de Guatemala, reciban un atento saludo, deseándoles toda clase de éxitos en las actividades que realizan a diario.

Por este medio les manifiesto que la profesora Micaela Salomé Quiñónez Hernández, estudiante de la carrera de Licenciatura en Educación Primaria Intercultural con énfasis en Educación Bilingüe, con carné número 200551357, finalizó satisfactoriamente su proyecto denominado: Colección de lecturas contextualizadas para mejorar la comprensión lectora en la Escuela Oficial Rural Mixta, aldea Tzuján, municipio de Concepción Huista, departamento de Huehuetenango. Por lo tanto esta Coordinación Distrital No. 13-22-039 le extiende la presente carta de finalización, solicitando a las autoridades universitarias tomar las consideraciones necesarias.

Sin otro particular, me suscribo de ustedes con muestras de estima y respeto.

Atentamente:



José María Camposco Mendoza
Coordinador Distrital No. 13-22-039



Dirección de la institución: Cantón Ciprés, Concepción Huista
Teléfonos: 40346633 y 52662003
Redes Sociales

Fuente. José Camposco

Plan de divulgación

A. Parte informativa

Nombre de la escuela: Escuela Oficial Rural Mixta, aldea Tzuján,

Medio de divulgación: Poster Académico Fecha: 01 /06/2020

Responsable: Micaela Salomé Quiñónez Hernández

B. Parte operativa

a. Objetivos

General: Divulgar los resultados obtenidos de la ejecución del Proyecto de Mejoramiento Educativo, “Colección de Lecturas Contextualizadas para mejorar la comprensión lectora”.

b. Específicos

i. Facilitar los medios de divulgación adecuados para llegar con claridad y objetividad a todos los actores involucrados.

a. Proporcionar en físico o digital los resultados de la ejecución del proyecto como evidencia fidedigna para el análisis y reflexión de parte de los actores involucrados.

ii. Propiciar espacios de análisis y reflexión entre los actores involucrados procurando asumir compromisos para la mejora del Proyecto de Mejoramiento Educativo.

C. Descripción de la estrategia de divulgación

La estrategia consiste en la elaboración de un póster académico elaborado en una manta vinílica, que incluye los componentes más relevantes del Proyecto de Mejoramiento Educativo, con particular énfasis en los resultados obtenidos. A través del mismo se dará a conocer los resultados al director de la escuela, a la Coordinación Distrital 13-22-039 del municipio de Concepción Huista. Para el efecto se programará una conferencia virtual con la participación de los actores involucrados.

Además, el póster académico del Proyecto de Mejoramiento Educativo,

constituyen elementos claves para solventar el examen privado ante una terna examinadora nombrada por las autoridades de la Escuela de Formación de Profesores de Enseñanza Media –EFPEM-.

D. Actividades

a. Gestión de los medios de divulgación para la presentación de resultados del proyecto de mejoramiento educativo.

b. Elaboración de póster académico e informe final del proyecto en físico y digital para entrega a los involucrados en el mismo.

c. Reproducción de espacios de análisis y discusión de los resultados presentados, con el ánimo de lograr compromisos para la mejora continua.

E. Recursos

a. Humanos: Coordinador Distrital, integrantes de la Organización de Padres de Familia (OPF), Docentes y padres de familia.

b. Materiales: Manta Vinílica.

c. Tecnológicos: computadora, teléfono, internet, WhatsApp.

F. Evaluación: a través del diálogo reflexivo entre los diferentes actores se obtendrán las sugerencias de mejora.

f. _____

Micaela Salomé Quiñónez Hernández

CAPITULO IV

ANÁLISIS Y DISCUSIÓN DE RESULTADOS

A. De la institución

La institución seleccionada para la implementación del Proyecto de Mejoramiento Educativo denominado: Colección de lecturas contextualizadas para mejorar la comprensión lectora, es la Escuela Oficial Rural Mixta, de la aldea Tzuján, del municipio de Concepción Huista, departamento de Huehuetenango, dicho centro educativo se localiza a 180 kilómetros de la cabecera departamental de Huehuetenango.

El centro educativo seleccionado pertenece al sector oficial del Ministerio de Educación, plan diario, modalidad bilingüe, cuenta con Centro Oficial de Preprimaria Bilingüe. Se atienden los seis grados del nivel primario, con 99 estudiantes inscritos, que asisten regularmente y en el nivel preprimaria se atienden las etapas 5 y 6, con 12 estudiantes inscritos, que asisten regularmente. El centro educativo está bajo la cobertura del Sistema Nacional de Acompañamiento Educativo (SINAE), bajo la coordinación del Coordinador Distrital 13-22-039 y recibe acompañamiento pedagógico de parte del Asesor Pedagógico.

La escuela cuenta con Organización de Padres de Familia (OPF), los cinco miembros participan activamente, para que los estudiantes del centro educativo sean beneficiados con los Programas de Apoyo (alimentación, gratuidad de la educación, valija didáctica y útiles escolares), e intervienen en el buen funcionamiento del centro educativo, haciendo sugerencias para mejorar el proceso educativo que se desarrolla en el establecimiento.

B. De los indicadores del centro educativo

La tasa de eficiencia institucional en los siguientes aspectos: promoción anual, fracaso escolar, finalización de nivel, repitencia, deserción y sobre edad, se tiene que en el establecimiento educativo existe alto índice negativo de promoción anual y fracaso escolar hasta de 25% en primero y segundo grado. El motivo de tales datos es a causa de que los estudiantes no logran las competencias de grado para su promoción y la migración durante los ciclos escolares 2018 y 2019.

En cuanto al porcentaje de estudiantes no promovidos, ya sea porque se retiraron del centro educativo a causa de la migración o por no haber alcanzado las competencias de grado se tienen que en los ciclos escolares 2018 y 2019 el porcentaje de niños que reprobaron el grado fue de 31%. Del análisis de estos datos, se concluye que la migración es un factor externo, que difícilmente se puede resolver mediante un Proyecto de Mejoramiento Educativo, porque lleva implícito, problemas sociales, económicos y políticos; mientras que el problema de la no promoción a causa de que los estudiantes no alcanzan las competencias de grado para ser promovido al grado inmediato, es un problema interno susceptible de ser abordado mediante un Proyecto de Mejoramiento Educativo.

El Proyecto de Mejoramiento Educativo, plantea como objetivo general: mejorar la comprensión lectora, de los estudiantes de segundo grado primaria, de la Escuela Oficial Rural Mixta de la aldea Tzuján, municipio de Concepción Huista, Huehuetenango, a través de una colección de material de lectura contextualizada; la cual implica seleccionar el material de lectura, realizar adaptaciones al contexto, diseñar actividades para estudiantes con base en la lectura que propicie que los estudiantes apliquen estrategias antes, durante y al finalizar la lectura de cada texto.

Se priorizó este proyecto con base en la línea de acción; coleccionar material de lectura contextualizada para mejorar la comprensión lectora, que pretende incidir en elevar los niveles de promoción de los estudiantes, evitando el fracaso escolar,

se optó por esta línea de acción porque para elaborar el Proyecto de Mejoramiento Educativo (PME) porque la comprensión lectora, es la habilidad que mayor vinculación tiene con las deficiencias institucionales y de no mejorar el nivel de comprensión lectora de los estudiantes, cualquier esfuerzo que se realice para intentar mejorar otras debilidades, tendrán resultados limitados.

C. Del análisis y discusión de resultados de las acciones implementadas.

El análisis y discusión de resultados se hará con base en los objetivos del proyecto, con la intención de seguir el orden que se ha venido trabajando en este. El objetivo general del Proyecto de Mejoramiento Educativo; establece: Mejorar la comprensión lectora de los estudiantes de segundo grado primaria de la Escuela Oficial Rural Mixta de la aldea Tzuján, del municipio de Concepción Huista, departamento de Huehuetenango, a través de una colección de lecturas contextualizadas.

De la aplicación de los instrumentos de evaluación guía de observación no participantes se observa que el total de actividades planificadas fueron realizadas en tiempo y forma según fueron programados. Del instrumento de entrevista dirigida a padres de familia se obtuvieron los siguientes resultados: los padres de familia manifestaron mayor motivación en sus hijos o hijas, al resolver las actividades que sugieren los textos que conforman la colección de lecturas contextualizadas.

Con base en el registro de datos, de cumplimiento de actividades, se obtuvo que 23 estudiantes de un total de 25, lo que representa el 92% de estudiantes; mostraron avances significativos en el nivel de comprensión lectora, porque resolvieron correctamente las actividades, a pesar de que se haya trabajado sólo el 20% del proyecto en el aula, bajo la supervisión de la docente/estudiante, y el 80% fue trabajado por los estudiantes en casa, con la modalidad a distancia, y bajo la dirección de la docente.

Con ello se logra avance significativo en lo que establece la Guía Docente para la comprensión lectora (2012). “La comprensión lectora es la capacidad de entender lo que se lee de un párrafo, escrito, texto, entre otros” (p.78). La comprensión lectora es saber aplicar los conocimientos adquiridos a través de la lectura a la vida diaria. El primer objetivo específico, del Proyecto de Mejoramiento Educativo establece: Diseñar colección de lecturas contextualizadas, basadas en indicadores y competencias que establece el Curriculum Nacional Base para segundo grado primaria.

Respecto a este objetivo se obtuvieron los siguientes resultados: se elaboró una colección de lecturas contextualizadas, en idioma español y en idioma Poptí/Jakalteko, el cual fue elaborado con base a indicadores y competencias en cuanto a la comprensión lectora, que establece el Curriculum Nacional Base para estudiantes de segundo grado primaria. Al hacer el análisis de las actividades que fueron necesarias para alcanzar este objetivo y obtener el resultado se tienen los diferentes aspectos que se describen a continuación, cada uno con el sustento teórico respectivo.

La actividad de selección de textos de lectura y su posterior adaptación al contexto de la comunidad educativa, la docente/estudiante, realizó el trabajo de campo correspondiente, mediante entrevistas a miembros de la comunidad a efecto de identificar los temas sobre los cuales versarán las adaptaciones. Al respecto de esta actividad desarrollada, el Curriculum Nacional Base (CNB) indica. “Que la educación parte de la herencia cultural humana, las fuentes de los contenidos deben buscarse en las diferentes culturas, nacionales y universales, en sus más recientes avances, destacando la importancia que a partir de la actividad y del contexto” (p.33).

El segundo objetivo específico del Proyecto de Mejoramiento Educativo establece: Seleccionar actividades basados en los textos de lectura, para que realice el estudiante y que coadyuven en mejorar su nivel de comprensión lectora. Respecto

a este objetivo se obtuvieron los siguientes resultados: Cada uno de los diez textos que forman parte de la colección de lecturas contextualizadas cuenta con tres actividades la primera para que el estudiante los realice antes, la segunda para que el estudiante los elabore durante la lectura y la tercera para que el estudiante lo realice al final de la lectura, todos enfocados al logro de competencias e indicadores del Curriculum Nacional Base. Las actividades se ordenaron de tal manera que no sean repetitivos y que esto lo convierta en tareas monótonas para los estudiantes.

Al hacer el análisis de las actividades que fueron necesarias para alcanzar este objetivo y obtener el resultado se tienen los diferentes aspectos que se describen a continuación, cada uno con el sustento teórico respectivo. Una vez identificado los temas de las adaptaciones, la docente estudiante seleccionó los 10 textos que conformaron la colección de lecturas contextualizadas y se diseñaron las actividades con base en el texto para que los estudiantes los realicen al principio, durante o al final de la lectura. Con esta actividad se cumple con recoger, elementos existentes, se realizaron aportaciones que permitieron significado para los estudiantes, con lo que se buscó profundizar y aportar la mayor cantidad de elementos del contexto posible para mejorar la comprensión por parte de los estudiantes.

Contextualizar una información significa recoger elementos nuevos y paralelos al tema central, realizando aportes que permitan aclararlo y ponerlo en relación con otras temáticas laterales. Lo que se busca de este modo es profundizar en los niveles de información que se brindan, aportando al lector la mayor cantidad de elementos posibles que contribuyan a la comprensión del tema investigado. “La contextualización puede ser de tipo histórico, geográfico, sociocultural, o bibliográfico” (s.p). Programa Integración a la Tecnología y a la Docencia, Universidad de Antioquia (2015).

Con el trabajo de diseño de las actividades basadas en el texto, la docente contribuye a que los estudiantes desarrollen el hábito y que en forma automática realicen lectura de las imágenes del texto, analicen el título, para que ellos hagan inferencias (hipótesis lectora) del tema de que trata la lectura; con esto se aplica el modelo conductista, que en los términos de Florez (1994). “el modelo conductista considera que la función de la escuela es la de transmitir saberes aceptados socialmente. Según este modelo, el aprendizaje es el resultado de los cambios más o menos permanentes de conducta y en consecuencia el aprendizaje es modificado por las condiciones del medio ambiente “(p.169).

El tercer objetivo específico del Proyecto de Mejoramiento Educativo establece: Propiciar la aplicación de estrategias durante los tres momentos de la lectura. Este objetivo corresponde a las fases de ejecución, monitoreo y evaluación (aplicación en el aula), de la aplicación de los instrumentos respectivos se tiene que; 23 estudiantes de un total de 25, realizaron las 10 lecturas que conforman la colección de lecturas contextualizadas para mejorar la comprensión lectora, cada una con tres actividades para estudiantes. Lo que representa el 92% del total de estudiantes.

De la aplicación en el aula, se obtuvo que cada estudiante trabaje las actividades, con la guía de la docente. En las primeras lecturas que se trabajaron en el aula, fue esencial el trabajo docente, porque fue necesario desarrollar en los estudiantes la habilidad de seguir instrucciones, el trabajo docente se enfocó en hacer que el niño, confíe en sí mismo, al momento de llevar a cabo las actividades.

Al hacer el análisis de las actividades que fueron necesarias para alcanzar este objetivo y obtener el resultado se tienen los diferentes aspectos que se describen a continuación, cada uno con el sustento teórico respectivo. El trabajo independiente de los niños, al momento de realizar las actividades favoreció a que ellos, tanto en los aspectos cognitivos y social, pudieran internamente construir su propio aprendizaje, mediante la interacción de sus experiencias personales y el

esfuerzo cognitivo que efectuaron. Al respecto, Ausubel (1983) indica: “Constructivismo se basa en el hecho de que el individuo, tanto en los aspectos cognitivos y sociales es producto de la construcción propia que se va produciendo día a día, en otras palabras, el conocimiento no es una copia de la realidad, sino una construcción del ser humano” (p.169).

Con la implementación del Proyecto de Mejoramiento Educativo, se aplica también el concepto de escuela nueva, porque las lecturas y actividades también fueron diseñadas para que los estudiantes los realicen, de forma individual o en forma colectiva dentro del aula, con la guía de la docente, cuya función es la de facilitar los aprendizajes, esto en las primeras lecturas que se trabajaron en el aula. Y de manera particular de aquellas lecturas que los estudiantes tuvieron que realizar en casa, a consecuencia de la suspensión de las actividades escolares presenciales por la pandemia del COVID-19, que, si bien es cierto, es una circunstancia fortuita, se puede puntualizar que esta situación favoreció que los estudiantes lograran mayor protagonismo en la construcción de sus aprendizajes, con la ayuda de los padres de familia y la docente.

SNTE (2013) indica: “La escuela nueva su finalidad era cambiar el método tradicional de enseñanza por otro que permitiera una mayor participación de los educandos en el proceso enseñanza aprendizaje, cuya participación activa es fomentada de manera individual o colectiva y los conocimientos se refuerzan mediante la acción y la investigación” (p.25).

Debido a la suspensión de clases presenciales a causa de la pandemia del COVID-19, fue necesario realizar trabajo docente a distancia y mientras que el trabajo directo con los estudiantes, se limitó a aquellos con quienes no contaban con número telefónico, la docente dirigió el desarrollo del proyecto desde casa, en este apartado fue esencial la participación de los miembros del Concejo de Padres de Familia (OPF), quienes como se ha mencionado, a lo largo del desarrollo de

este proyecto, participan activamente en el proceso que se desarrolla en el centro educativo y no se circunscriben de forma exclusiva a los programas de apoyo.

Con la participación de los miembros de la Organización de Padres de Familia, en lo que respecta al trabajo a distancia realizado por la docente, debido al COVID-19, los miembros de la OPF, demostraron un alto grado de capacidad estratégica, porque fueron capaces de desarrollar una actividad de naturaleza pedagógica, en forma conjunta con la docente y padres de familia, se aprovechó el conocimiento que ellos tenían sobre la comunidad por el hecho de pertenecer a ella, estuvieron dispuestos a trabajar en beneficio de los estudiantes a quienes iba dirigido el Proyecto de Mejoramiento Educativo. Scharpf (1997) al respecto, afirma que: “El actor, ha de tener cierta capacidad de actuación estratégica. Ello implica, en el caso de los actores colectivos, que los individuos que los integran pretendan desarrollar una acción conjunta o lograr un objetivo común” (p.205).

Siempre en el aspecto de participación de los actores, es importante mencionar que fue de mucha importancia, la participación de los padres de familia, ya que con ellos la docente, debió establecer comunicación vía telefónica para asignar las tareas, bien sea para dar instrucciones generales de cómo debían trabajarse las lecturas con sus actividades o bien recordar la tarea, siguiendo la dosificación correspondiente. García Sánchez (2007) refiere: “actor son los miembros integrados en torno a similares o, al menos, convergentes intereses, percepciones y creencias con respecto a un problema; que tiene los medios y la capacidad para decidir, actuar intencionada y estratégicamente para la consecución de un objetivo común” (p.206).

Del trabajo realizado a distancia, se evidenció que la mayoría de estudiantes de segundo grado, tienen acceso a un teléfono celular, con la aplicación WhatsApp, ya sea que el dispositivo sea del padre, madre de familia o algún otro miembro de la familia. En cuanto al logro del objetivo general, que busca mejorar el nivel de comprensión lectora de los estudiantes, a través de la colección de lecturas

contextualizadas, se tiene que 23 de los 25 estudiantes, alcanzaron el objetivo, lo que representa el 92% del total, esta afirmación se hace con base en lo que establece; La Salle Bolivia (2020): “La comprensión es un proceso mediante el cual originamos significados al comprender un texto, y donde el receptor comienza por reconocer las palabras y signos auxiliares, dependiendo del contexto, de las características del texto y la situación comunicativa que se plantee, para luego dotar de sentido al texto” (s.p).

Teun Van Dijk (sf), destaca: “la comprensión lectora, destaca la existencia de super estructuras y macro estructuras globales que caracterizan un texto y de las cuales hacemos uso consciente o inconscientemente en el momento de afrontar un escrito” (p.4). El comprender un texto significa valorar el fondo del mensaje dependiendo del contexto en el que está escrito. Los 23 estudiantes lograron realizar todas las actividades, lo que evidencia que tuvieron comprensión del texto leído, cabe hacer la aclaración, de que la mayoría de padres de familia tienen nivel bajo de escolaridad.

El cuarto objetivo específico del Proyecto de Mejoramiento Educativo, establece: Socializar con docentes y padres de familia los resultados obtenidos del proyecto. Este corresponde a la fase de cierre, respecto a este objetivo se obtuvieron los siguientes resultados se socializó el Proyecto de Mejoramiento Educativo, con los miembros todos los actores involucrados; docentes, padres de familia, Organización de Padres de Familia (OPF), Asesor Pedagógico y Coordinador Distrital 13-22-039.

Con esta actividad, se uso en práctica, a la convergencia de intereses, percepciones y creencias de los actores en el problema y las soluciones que se implementen en la comunidad educativa, ellos como organización fueron esenciales en el desarrollo del proyecto, tuvieron la capacidad de decidir juntamente con la docente, y de aportar ideas para llevar a buen término el

Proyecto de Mejoramiento Educativo que se trabajó, por lo tanto es necesario que también sean informados de los resultados del trabajo realizado en conjunto.

La socialización de resultados además de la función informativa, cumple también con una función motivadora, y este es quizás lo más importante en una comunidad en donde los índices de analfabetismo son muy altos, los índices negativos de eficiencia institucional también son preocupantes, la comunidad educativa, necesita percibirse como una comunidad con potenciales.

4.1. Conclusiones

4.1.1. Se diseñó e implementó una colección de lecturas contextualizadas basadas en indicadores y competencias, que establece el Currículum Nacional Base para segundo grado; que impactó en mejorar el nivel de comprensión lectora del 92% de estudiantes.

4.1.2. Se seleccionaron actividades basadas en el texto de lectura y adecuadas al contexto de la comunidad, para que realicen los estudiantes; que impactó en que los estudiantes mejoren su nivel de comprensión lectora, de manera entretenida porque las actividades al igual que las lecturas abordan actividades del diario vivir de los estudiantes.

4.1.3. En el diseño de las actividades basadas en el texto se aplicaron estrategias basadas en los tres momentos de la lectura; actividades previas, durante y al finalizar la lectura; lo que impactó en que los estudiantes adquirieran el hábito de realizar hipótesis lectora, análisis, y la creatividad.

4.1.4. Se socializó el Proyecto de Mejoramiento Educativo, con los miembros de la comunidad educativa; con lo que se logró hacer de conocimiento de los actores los objetivos y las actividades que implica su implementación.

4.2. Plan de sostenibilidad

4.2.1. Datos Generales

- A. Establecimiento: Escuela Oficial Rural Mixta
- B. Dirección: Aldea Tzuján, Concepción Huista, Huehuetenango
- C. Área de Aprendizaje: Comunicación y Lenguaje
- D. Grado: Segundo
- E. Sección: "A"
- F. Nivel: Primaria

4.2.2. Información general del proyecto

- A. Nombre del proyecto:
Colección de lecturas contextualizado para mejorar la comprensión lectora.
- B. Beneficiarios
 - a. Directos: Estudiantes, docente, director y padres familia.
 - b. Indirectos: Autoridades educativas comunales.

4.2.3. Propuesta de sostenibilidad

- A. Objetivo General
 - a. Promover la sostenibilidad de la Implementación de la colección de lecturas contextualizado para mejorar la comprensión lectora.
- B. Objetivos Específicos
 - a. Institucionalizar la Implementación de material de lectura contextualizado para mejorar la comprensión lectora.
 - b. Sistematizar experiencias exitosas y compartirlas a través de círculos de calidad docente.
 - c. Gestionar recursos financieros involucrando a los actores potenciales para la reproducción de ejemplares del compendio de lecturas contextualizadas.

4.2.4. Plan de sostenibilidad

Tabla No. 31

Plan de sostenibilidad

Productos procesos implementados	Actividades específicas realizadas	Justificación de los productos y procesos a considerarse en la estrategia	Recomendaciones para su fortalecimiento
Institucional	<p>Continuación del Proyecto de Mejoramiento Educativo denominado Colección de Lecturas Contextualizadas para mejorar la comprensión lectora-.</p> <p>Implementación de la colección de lecturas contextualizado para mejorar la comprensión lectora.</p> <p>Implementación de comunidades de aprendizaje.</p>	<p>Deficiencias en el nivel de comprensión lectora.</p> <p>Fortalecer el nivel de comprensión lectora.</p> <p>Mejorar el nivel de comprensión lectora, en forma colaborativa.</p>	<p>Incluir la colección de lecturas contextualizadas en el Proyecto Educativo Institucional, con la participación de la comunidad educativa. Sistematizar experiencias exitosas y compartirlas a través de círculos de calidad.</p> <p>Realizaciones de las comunidades de aprendizaje una vez al mes.</p>
Financiero	<p>Gestión Financiera</p> <p>Contar con los recursos económicos para su realización</p>	<p>Cubrir los gastos de proyectos.</p> <p>Optimizar los recursos del contexto.</p>	<p>Gestionar recursos financieros involucrando a los actores potenciales para la reproducción de ejemplares de la colección de lecturas contextualizadas.</p>
Social	<p>Apoyo de padres de familia con la socialización de la colección de materiales de lectura contextualizado para mejorar la comprensión lectora.</p> <p>Apoyo de docentes en la aplicación de la Colección</p>	<p>Involucrar a los padres de Familia en el acompañamiento a sus hijos en el proceso de aprendizaje</p> <p>Fortalecimiento de la autonomía de los estudiantes en la</p>	<p>Reuniones constantes entre los actores directos.</p> <p>Implementar estrategias de aprendizaje que</p>

	de Lecturas contextualizadas.	construcción de su propio aprendizaje	fortalezcan la autonomía en la construcción de su propio aprendizaje.
Instrumental	Calendarizar la socialización de la colección de lecturas contextualizado para mejorar la comprensión lectora.	Previsión adecuada de las actividades a realizar. Coordinación de actividades del centro educativo.	Nombrar una comisión responsable que le dé seguimiento a la aplicación de la colección de lecturas contextualizada para mejorar la comprensión lectora.

Fuente: Propia

4.3. Presupuesto de sostenibilidad

Tabla No. 32

Presupuesto de sostenibilidad

Desglose de gastos por recursos humanos

Actividad	Recursos Humanos	Costos Unitarios	Costo Total
Horas utilizadas para la sostenibilidad del PME	Horas invertidas en la sostenibilidad del PME	Q 10.00	Q.300.00
Total		Q10.00	Q300.00

Desglose de gastos en recursos materiales

Actividad	Recursos materiales	Cantidad	Costo Unitario	Costo Total
Impresión de colección de lecturas contextualizadas	Materiales: Resmas de hojas de papel bond	3	Q 40.00	Q120.00
	Tintas para impresora	3	Q85.00	Q255.00
	Hojas lino para empastado	85	Q85.00	Q85.00
Socialización del Proyecto de Mejoramiento Educativo: Colección de Lecturas	Alquiler de proyector	1	Q100.00	Q100.00

Actividad	Gastos de operación	Cantidad	Costo Unitario	Costo Total
Taller con los actores involucrados en el proyecto.	Alquiler de sillas y mesas	20	Q 1.00	Q20.00
		1		
	Alquiler de proyector	1	Q100.00	Q100.00
	Refrigerio	30	Q5.00	Q150.00
	Alquiler de equipo de sonido	1	Q100.00	Q100.00
	Reproducción de agenda del taller	1	Q1.00	Q1.00
	Impresión de asistencia	5	Q1.00	Q5.00
	Refrigerio	30	Q5.00	Q150.00
TOTAL	6		Q113.00	Q526.00
Contextualizadas para mejorar la comprensión lectora. Con docentes y padres de familia.	Refrigerio	30	Q5.00	Q150.00
Aplicación de lecturas contextualizadas en todos los grados del centro educativo	Alquiler de proyectos	1	Q100.00	Q100.00
TOTAL			Q415	Q810.00

Desglose de gastos de operación (son recurrentes para el desarrollo del proyecto)
Gasto Total del Proyecto

Q 1636.00

Fuente: Propia

Posibles fuentes de financiamiento

Nombres: Municipalidad , estudiante Medios para acceder: A través de solicitudes

REFERENCIAS

Altarráz M.(2002) *Teoría de las tres dimensiones del desarrollo sostenible*, Revista Ecosistemas, Editorial FLACSO, Ecuador.

Ausubel, David (1983), *Un punto de vista cognoscitivo*, Editorial Trillas. Mexico.

Agencia de los Estados Unidos para el Desarrollo Internacional (2013)- *Aprendizaje de la Lectoescritura*. Guatemala.

Burbano Ruiz Jorge, Ortiz Gómez Alberto (1995) *Presupuesto, Enfoque de planeación y control de recursos*, Segunda Edición, Editorial Mc Graw Hill, Colombia.

Castro Rubilar, F. (2013) *Manual para el Diseño de proyectos de Gestión Educativa*. Décima edición. Chile.

Castro Q (2004) *Los Modelos Pedagógicos*. Universidad de Tolima. Mexico.

Dewey Jonh. (1998) *Democracia y Educación*, Tercera Edición, Bogota.

Días Barriga, (1983) *Estrategias Docentes para un aprendizaje significativo*, 2a edición. Mc. Graw Hill,.España.

Florez Ochoa (1994) *Hacia una pedagogía del conocimiento*. Editorial Santafé. Bogota.

FLÓREZ, Rafael (1983). *El pensamiento pedagógico de los maestros*. Medellín.

Jacques Delors(1995) *Informe a la UNESCO de la comisión Internacional sobre la Educación para el siglo XXI* , Santillana Ediciones UNESCO, México.

Lourau R. (1994) *El análisis institucional*. Buenos Aires

Martí G (.2011) *Demanda de Educación*, en Educación.

<http://gloriamarti.blogspot.com/2011/02/demanda-de-educacion.html>

MINEDUC (2011) *Herramientas de Evaluación en el Aula*, Segunda Edición
USAID Reforma Educativa em el aula. Guatemala.

MINEDUC, Curriculum Nacional Base, (2017) *Concreción de la planificación Curricular*, Nivel Regional Maya. Guatemala.

MINEDUC,(2012) *Guía docente para la comprensión lectora*, Guatemala.

MINEDUC (2019) Leo Primero, *Lenguaje y Comunicación TOMO I, II, y III*, Chile,

MINEDUC. PADEP/D.EFPEM-USAC. (2019) *Primera parte Documento guía del curso de Análisis estratégico*. Guatemala

MINEDUC. PADEP/D EFPEM USAC (2019). *Segunda parte Documento guía del curso de Análisis estratégico*. Guatemala

MINEDUC. PADEP/D EFPEM USAC (2019). *Los proyectos de Mejoramiento Educativo*, Guatemala.

Miangos Paredes (2013) *Fortalecimiento de las capacidades institucionales y comunitarias en la gestión de riesgos*. Universidad Rafael Landívar. Guatemala.

Neredo J,M. (2002) *Desarrollo Económico y Deterioro Ecológico*, Editorial Hacia una Ciencia, Madrid.

Novak J. (1984) *Aprender a Aprender*, Universidad Cabridge, Inglaterra.

Ocaña O. (2017) *Modelos Pedagógicos y Teorías del aprendizaje*, Ediciones de la U. Bogotá.

Salazar Larraín (1984) *Desarrollo Sostenible*, Cuarta Edición, Perú.

Universidad Autónoma de Nayarit, (2014), *Proyectos de Gestion Educativa.*, México

Universidad de Antioquia(2015), *Programa Integración a la Tecnología y a la Docencia*. Colombia.

UNAD. (s.f.). *Líneas de acción*. Universidad Nacional y Abierta a Distancia. Colombia.

Teun Van Jijk. (s.f.) *Modelo Pedagógico* Editorial MC. GRAW Hill. Bogotá.

UNESCO Informe a la de la Comisión Internacional sobre la educación del siglo XXI. Programa Integración a la Tecnología y a la Docencia. Madrid.

Quitora Castro(2013) *Los Modelos Pedagógicos*.Universidad de Tolima , Editorial Mc. Graw Hill. Bogotá.

Ramos L. (2018). *La técnica DAFO como herramienta de reflexión docente*.
Ehttp://revistaventanaabierta.es/la-tecnica-dafo-herramienta-reflexiondocente/

SNTE (2013) *Una mirada hacia las teorías y corrientes pedagógicas*. Primera Edición. México

Moeller Porraz(2014) *Proyectos de Gestión Educativa*, México.

Vélasquez Sánchez(2017), *Monitoreo Pedagógico del director y su incidencia en la Metodología Docente*, Universidad Rafael Landívar, Guatemala.

.

ANEXOS

Guía de observación no participante

Parte Informativa:

Nombre de la docente: Micaela Salomé Quiñónez Hernández

Establecimiento: Escuela Oficial Rural Mixta

Dirección: Aldea Tzuján, Concepción Huista, Huehuetenango

Área de Aprendizaje: Comunicación y Lenguaje

Grado: Segundo primaria

Sección: "A"

Nivel: Primaria

Proyecto Educativo: Colección de Lecturas contextualizadas para mejorar la comprensión lectora.

Objetivos	Actividades/preguntas	Aspectos observados	Descripción de lo observado	Conclusiones
Elaborar una colección de lecturas contextualizadas, basadas en indicadores y competencias que establece el CNB para segundo grado primaria.	¿Se observa una colección de lecturas contextualizadas?	Si.... <input type="checkbox"/> No.... <input type="checkbox"/>	Sí, existe una colección de lecturas contextualizadas, revisada por la docente y el experto.	La colección de lecturas contextualizadas está diseñada para mejorar la comprensión lectora.
	¿Se incluyeron elementos del contexto en la redacción o adaptación de los textos que conforman la colección de lecturas contextualizadas?	Si.... <input type="checkbox"/> No... <input type="checkbox"/>	Sí, se observan elementos del contexto en la redacción o adaptación de textos que conforman la colección de las lecturas contextualizadas.	En la redacción de la colección de lecturas contextualizadas se incluyeron elementos que favorecen la comprensión lectora.

<p>Elaborar actividades basados en los textos de lectura para que realice el estudiante y que coadyuven en mejorar su nivel de comprensión lectora.</p>	<p>¿En cada texto de lectura se observan actividades que ayuden a mejorar la comprensión lectora?</p>	<p>Si... <input type="checkbox"/> No... <input type="checkbox"/></p>	<p>Sí, se observa que cada texto de lectura que conforma la colección de lecturas contextualizadas cuenta con actividades para mejorar la comprensión lectora.</p>	<p>Las actividades que debe resolver el estudiante antes, durante y al final de las lecturas van orientadas a mejorar la comprensión lectora.</p>
<p>Propiciar la aplicación de estrategias durante los tres momentos de la lectura.</p>	<p>¿Las actividades que deben realizar los estudiantes contienen preguntas literales, inferenciales y estrategias lúdicas?</p>	<p>Si... <input type="checkbox"/> No... <input type="checkbox"/></p>	<p>Sí, se observan preguntas literales, inferenciales y estrategias lúdicas en las actividades que debe realizar el estudiante.</p>	<p>Las actividades basadas en los textos de lectura que debe resolver el estudiante son creativas y basadas en el contexto.</p>
	<p>¿Las actividades que deben realizar los estudiantes contienen preguntas antes, durante y después de la lectura?</p>	<p>Si... <input type="checkbox"/> No... <input type="checkbox"/></p>	<p>Sí, se observa que las actividades que deben realizar los estudiantes contienen preguntas antes, durante y después de la lectura.</p>	<p>Las actividades que deben realizar los estudiantes antes, durante y después de la lectura.</p>
	<p>¿La docente promueve que los estudiantes realicen las actividades en el momento de la lectura que corresponden?</p>	<p>Si... <input type="checkbox"/> No... <input type="checkbox"/></p>	<p>Sí, se observa que la docente promueve que los estudiantes realicen las actividades de acuerdo al momento de la lectura para el que fueron diseñados.</p>	<p>Las actividades que deben realizar los estudiantes antes, durante y después de la lectura, con la supervisión de la docente favorecen la comprensión lectora.</p>

Parte Informativa:

Establecimiento: Escuela Oficial Rural Mixta

Dirección: Aldea Tzuján, Concepción Huista, Huehuetenango

Área de Aprendizaje: Comunicación y Lenguaje

Grado: Segundo

Sección: "A"

Nivel: Primaria

Proyecto Educativo: Colección de Lecturas contextualizadas para mejorar la comprensión lectora.

Nombres y apellidos: _____

Grado de escolaridad: _____ Sexo: _____

Edad de la persona Entrevistada				
15-25 años	25-35 años	35-45 años	45-55 años	De 55 años o más

Entrevista dirigida a padres de familia:

Objetivo: Determinar el grado de aceptación en los padres de familia con relación a la implementación de la colección de lecturas contextualizadas, los logros alcanzados y sus expectativas de resultados.

1. ¿Tiene conocimiento de la implementación de una colección de lecturas contextualizadas en el establecimiento educativo?

SI _____ NO _____

2. ¿Considera que la implementación del material de lectura con temas relacionados a actividades propias de su comunidad contribuirá para que su hijo a hija mejore su nivel de comprensión lectora?

SI _____ NO _____

3. ¿Está de acuerdo que, en la escuela, a su hijo o hija se le enseñe a mejorar su nivel de comprensión lectora con temas propios de su comunidad?

SI _____ NO _____

4. ¿Ha observado en su hijo o hija, mayor motivación al resolver las actividades que sugieren los textos de la colección de lecturas contextualizadas?

SI _____ NO _____

5. ¿Su hijo o hija le ha comentado que en la escuela realizan lecturas sobre temas relacionados al contexto comunitario?

SI _____ NO _____

6. ¿Estaría de acuerdo que la colección de lecturas contextualizadas, sea implementado en todos los grados?

SI _____ NO _____

7. ¿Considera que los temas abordados en la colección de lecturas contextualizadas, sea implementada en todos los grados?

SI _____ NO _____

8. ¿En su opinión existen otros temas que pueden ser incluidos en la colección de lecturas?

SI _____ NO _____

¿Cuáles?-

Parte Informativa:

Establecimiento: Escuela Oficial Rural Mixta

Dirección: Aldea Tzuján, Concepción Huista, Huehuetenango

Área de Aprendizaje: Comunicación y Lenguaje

Grado: Segundo

Sección: "A"

Nivel: Primaria

Proyecto Educativo: Colección de Lecturas contextualizadas para mejorar la comprensión lectora.

Nombres y apellidos: _____

Grado de escolaridad: _____ Sexo: _____

Edad de la persona Entrevistada				
15-25 años	25-35 años	35-45 años	45-55 años	De 55 años o más

Entrevista dirigida a Docentes

Objetivo: Determinar el grado de aceptación en los docentes con relación a la implementación de la colección de lecturas contextualizadas, los logros alcanzados y sus expectativas y resultados.

1. ¿Tiene conocimiento de la implementación de una colección de lecturas contextualizadas en el establecimiento educativo?

SI _____ NO _____

2. ¿Considera que la implementación de materiales de lectura con temas relacionados a actividades de la comunidad contribuirá para que los estudiantes mejoren su nivel de comprensión lectora?

SI _____ NO _____

3. ¿Está de acuerdo que, en la escuela, a los estudiantes se le enseñe a mejorar su nivel de comprensión lectora con temas propios de la comunidad?

SI _____ NO _____

4. ¿Ha observado en los estudiantes mayor motivación al realizar lecturas de temas relacionados con las actividades propias de la comunidad?

SI _____ NO _____

5. ¿Los estudiantes le han comentado que desean mejorar su nivel de comprensión lectora a través de lecturas que aborden temas propios de su comunidad?

SI _____ NO _____

6. ¿Estaría de acuerdo que la colección de lecturas contextualizadas sea implementada en todos los grados?

SI _____ NO _____

7. ¿Considera que los temas abordados en la colección de lecturas contextualizadas reflejan la cultura y conocimiento de la comunidad?

SI _____ NO _____

8. ¿En su opinión existen otros temas que puedan ser incluidos en la colección de lecturas contextualizadas?

SI _____ NO _____

¿Cuáles?

Parte Informativa:

Establecimiento: Escuela Oficial Rural Mixta

Dirección: Aldea Tzuján, Concepción Huista, Huehuetenango

Área de Aprendizaje: Comunicación y Lenguaje

Grado: Segundo

Sección: "A"

Nivel: Primaria

Proyecto Educativo: Colección de Lecturas contextualizadas para mejorar la comprensión lectora.

Nombres y apellidos: _____

Grado de escolaridad: _____ Sexo: _____

Edad de la persona Entrevistada				
15-25 años	25-35 años	35-45 años	45-55 años	De 55 años o más

Entrevista dirigida a estudiantes:

Objetivo: Determinar el grado de aceptación en los estudiantes con relación a la implementación de la colección de lecturas contextualizadas, los logros alcanzados y sus expectativas de resultados.

1. ¿Tiene conocimiento de la implementación de una colección de lecturas contextualizadas en el establecimiento educativo?

SI _____ NO _____

2. ¿Considera que la implementación de la colección de materiales de lectura con temas relacionados a actividades de la comunidad contribuirá para que usted como estudiante mejore su nivel de comprensión lectora?

SI _____ NO _____

3. ¿Está de acuerdo que, en la escuela, se le enseñe a mejorar su nivel de comprensión lectora con temas propios de la comunidad?

SI _____ NO _____

4. ¿Se siente más motivado al realizar lecturas con temas relacionados con actividades propias de la comunidad?

SI _____ NO _____

5. ¿Desea mejorar su nivel de comprensión lectora a través de lecturas que aborden temas propios de la comunidad?

SI _____ NO _____

6. ¿Estaría de acuerdo que la colección de lecturas contextualizadas, sea implementado en todos los grados?

SI _____ NO _____

7. ¿Considera que los temas abordados en la colección de lecturas contextualizadas reflejan la cultura y conocimiento de la comunidad?

SI _____ NO _____

8. ¿En su opinión existen otros temas propios de su comunidad, que puedan ser incluidos en la colección de lecturas contextualizadas?

¿Cuáles?

Parte Informativa:

Establecimiento: Escuela Oficial Rural Mixta

Dirección: Aldea Tzuján, Concepción Huista, Huehuetenango

Área de Aprendizaje: Comunicación y Lenguaje

Grado: Segundo

Sección: "A"

Nivel: Primaria

Proyecto Educativo: Colección de Lecturas contextualizadas para mejorar la comprensión lectora.

CUESTIONARIO DE OPINION DIRIGIDO A ESTUDIANTES

INSTRUCCIONES: Con base a la realización de la inducción del taller sobre el uso y manejo de la colección de materiales de lecturas contextualizadas, sírvase responder los siguientes cuestionamientos, marcando una X en las alternativas que se le presentan, según su criterio. La información servirá para determinar el avance del cumplimiento de los objetivos planteados en la ejecución del proyecto de mejoramiento educativo. Gracias.

1. ¿Tiempo utilizado para el desarrollo del taller?

Excelente_____Muy Bueno_____Bueno_____Necesita mejorar_____

2. ¿Tiene dominio en el uso y manejo de la colección de materiales de lectura contextualizadas después de recibido del taller?

Excelente_____Muy Bueno_____Bueno_____Necesita mejorar_____

3. ¿Los recursos y materiales didácticos que propone la colección de lecturas contextualizadas se encuentran al alcance de los docentes y alumnos?

Excelente_____Muy Bueno_____Bueno_____Necesita mejorar_____

4. ¿La guía metodológica es de fácil comprensión para su uso y manejo de la colección de lecturas contextualizadas?

Excelente_____Muy Bueno_____Bueno_____Necesita mejorar_____

5. ¿La colección de lecturas contextualizadas es de fácil aplicación con los estudiantes?

Excelente_____Muy Bueno_____Bueno_____Necesita mejorar_____

6. ¿La colección de lecturas contextualizadas presenta actividades y recursos para mejorar la comprensión lectora?

Excelente_____Muy Bueno_____Bueno_____Necesita mejorar_____